

NAKAYAMA[®]



PRO

Shaping outdoor life.



EM4010

ART NO: 032359

v2.2

EN FR

IT EL

BG SL

RO HR

WWW.NAKAYAMATOOLS.COM



A

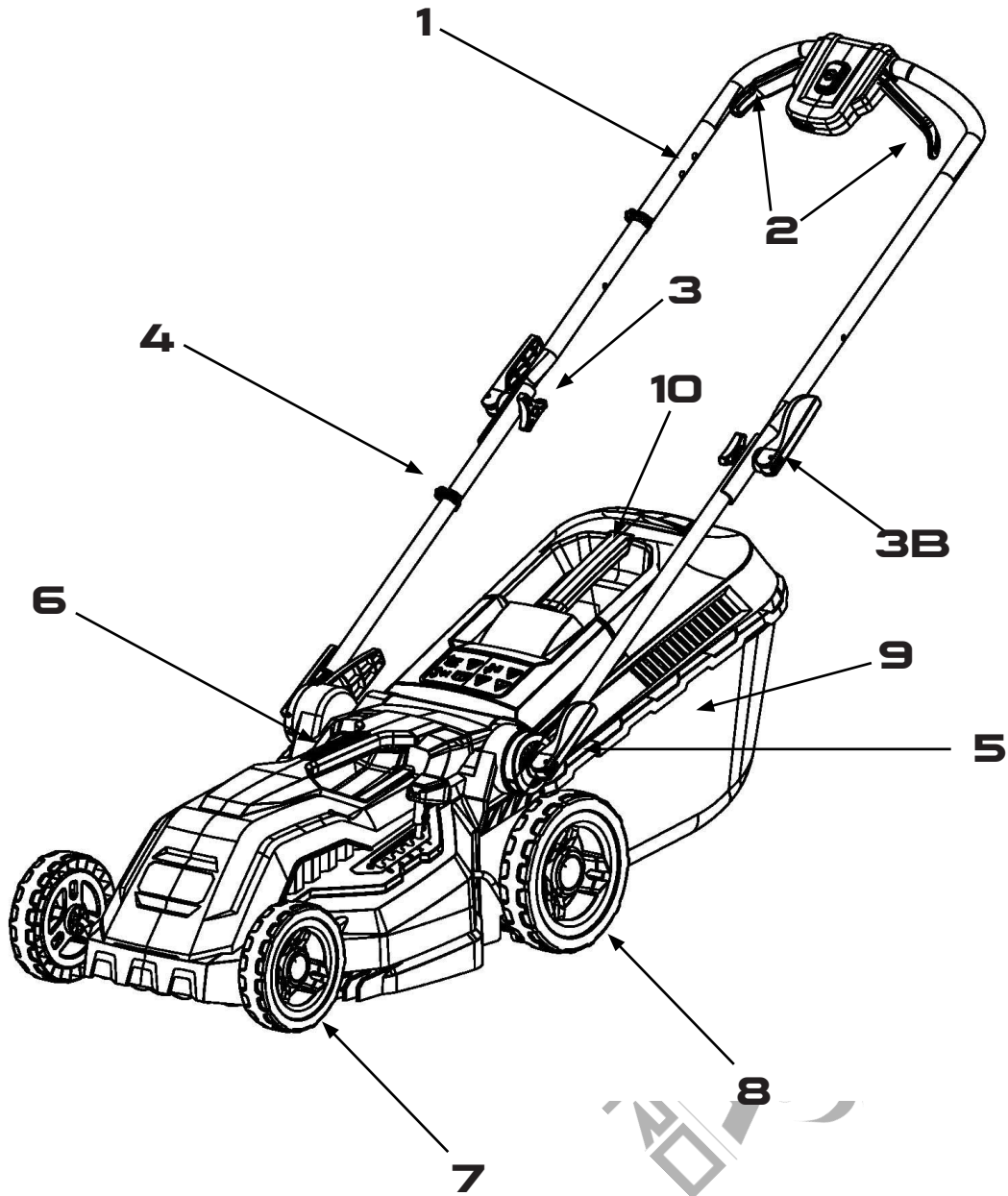

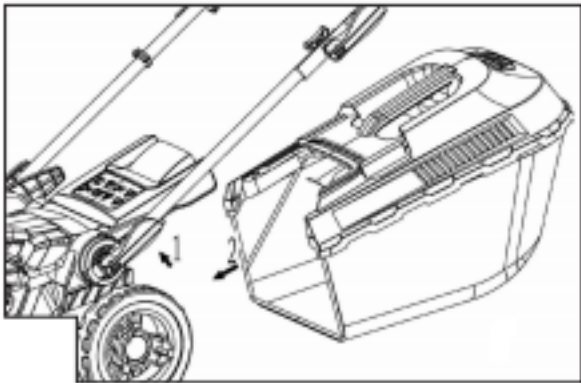
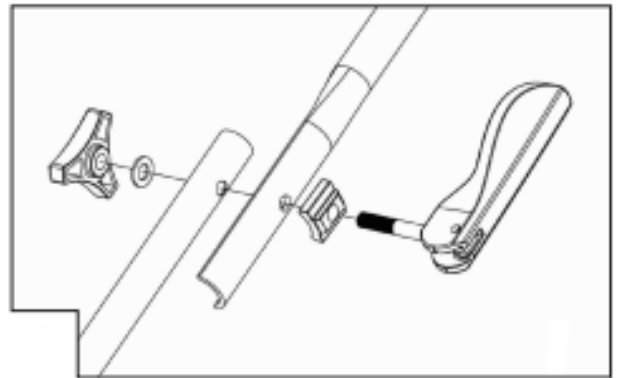
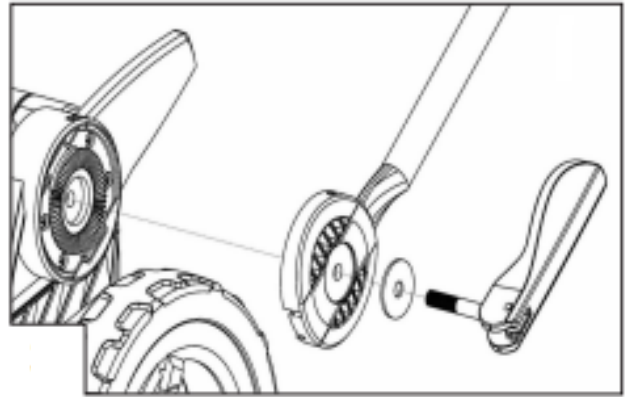
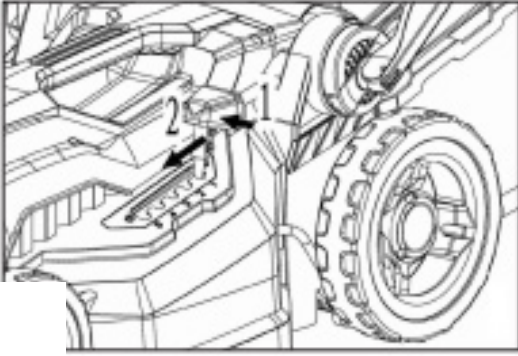

YAYAMA
PRO

Introduction



Read and understand all instructions. Save these instructions. Failure to follow all instructions listed below may result in electric shock, fire and/or serious injury. The term 'power tool' in all of the warnings below refers to your mains-operated (corded) power tool.

Know Your Lawn Mower

Read this manual carefully, observing the recommended safety instructions before, during and after using your lawn mower. Following these simple instructions will also maintain your lawn mower in good working order. Familiarize yourself with the controls on your mower before attempting to operate it, but above all, be sure you know how to stop your mower in an emergency. Retain this user manual and all other literature with your mower for future reference.

Symbols Marked On The Product



Read this instruction book carefully before using the lawn mower and keep it in a safe place for future reference.



Keep the supply flexible cord away from the cutting blades.



Keep bystanders away.



CE Marking

The product meets demands and regulations set by the European Community.



Beware of sharp blades. Blades continue to rotate after the motor is switched off.

Remove the plug from the machine before maintenance or if cord damaged.



WEEE Marking

CAUTION! Unusable power tools do not be-long with domestic waste. They must be taken to a communal collecting point for environ-mentally friendly disposal in accordance with local regulations.



Noise level marking

Your tool noise is not more than 96dB.



Safety Alert Symbol

Indicates caution or warning may be used in conjunction with other symbols or pictures.



Double Insulation

This means that all external parts are electrically isolated from the power supply. This is achieved by placing an extra insulation barrier between the electrical and mechanical parts.

General Safety Rules

The purpose of the safety rules is to attract your attention to possible dangers. The safety symbols and the explanations with them, require your careful attention and understanding. The safety warnings do not by themselves eliminate any danger. The instruction or warnings they give are not substitutes for proper accident prevention measures.



WARNING: Failure to obey a safety warning can result in serious injury to yourself or to others. Always follow the safety precautions to reduce the risk of fire, electric shock and personal injury. Save owners manual and review frequently for continuing safe operation and instructing others who may use this tool.



WARNING: This machine produces an electromagnetic field during operation. This field may under some circumstances interfere with active or passive medical implants. To reduce the risk of serious or fatal injury, we recommend persons with medical implants to consult their physician and the medical implant manufacturer before operating this machine.



WARNING: The operation of any tool can result in foreign objects being thrown into your eyes, which can result in eyes severely damaged. Before beginning power tool operation, always wears safety goggles or safety glasses with side shields and a full face shield when needed. We recommend Wide Vision Safety Mask for use over eyeglasses or standard safety glasses with side shield.



IMPORTANT
READ CAREFULLY BEFORE USE
KEEP FOR FUTURE REFERENCE

- 1) Read the instructions carefully. Be familiar with the controls and the proper use of the equipment.
 - 2) Never allow children or people unfamiliar with these instructions to use the lawnmower. Local regulations can restrict the age of the operator
 - 3) Never mow while people, especially children, or pets are nearby.
 - 4) Keep in mind that the operator or user is responsible for accidents or hazards occurring to other people or their property.
 - 5) While mowing, always wear substantial footwear and long trousers. Do not operate the equipment when barefoot or wearing open sandals; Avoid wearing clothing that is loose fitting or that has hanging cords or ties.
 - 6) Thoroughly inspect the area where the equipment is to be used and remove all objects which can be thrown by the machine.
 - 7) Before using, always visually inspect to see that the blades, blade bolts and cutter assembly are not worn or damaged. Replace worn or damaged blades and bolts in sets to preserve balance. Replace damaged or unreadable labels.
 - 8) Before use check the supply and extension cord for signs of damage or worn. If the cord becomes damaged during use, disconnect the cord from the supply immediately. **DO NOT TOUCH THE CORD BEFORE DISCONNECTING THE SUPPLY.** Do not use the appliance if the cord is damaged or worn.
 - 9) mow only in daylight or in good artificial light.
 - 10) avoid operating the equipment in wet grass, where feasible.
 - 11) Always be sure of your footing on slopes.
 - 12) Walk, never run.
 - 13) For wheeled rotary machines; mow across the face of slopes, never up and down.
 - 14) exercise extreme caution when changing direction on slopes.
 - 15) Do not mow excessively steep slopes.
 - 16) Use extreme caution when reversing or pulling the lawnmower towards you.
 - 17) Stop the blades if the lawn mower has to be tilted for transportation when crossing surfaces other than grass, and when transporting the lawn mower to and from the area to be mowed;
 - 18) Never operate the lawnmower with defective guards, or without safety devices, for example deflectors and/or grass catchers, in place.
 - 19) Start or switch on the motor carefully according to instructions and with feet well away from the blades.
 - 20) Do not tilt the lawnmower when starting switching on the motor, except if the lawnmower has to be tilted for starting. In this case, do not tilt it more than absolutely necessary and lift only the part which is away from the operator.
 - 21) Do not start the motor when standing in front of the discharge chute.
 - 22) Do not put hands or feet near or under rotating parts. Keep clear of the discharge opening at all times.
 - 23) Never pick up or carry a lawnmower while the motor is running.
 - 24) Stop the motor and disconnect the plug. Make sure that all moving parts have come to a complete stop.
- Whenever you leave the machine:
 - Before clearing blockages or unclogging chute.
 - Before checking, cleaning or working on the lawnmower. After striking a foreign object. Inspect the lawnmower for damage and make repairs before restarting and operating the lawnmower. If lawnmower starts to vibrate abnormally (check immediately):

- Inspect for damage.
 - Replace or repair any damage parts.
 - Check for and tighten any loose parts.
- 25) Stop the mower:
- Whenever you leave the lawnmower:
- 26) keep all nuts, bolts and screws tight to be sure the equipment is in safe working condition;
- 27) check the grass catcher frequently for wear or deterioration;
- 28) Replace worn or damaged parts for safety;
- 29) No to use the lawnmower if the cords are damaged or worn
- 30) Not to connect a damaged cord to the supply or touch a damaged cord before it is disconnected from the supply. A damaged cord can lead to contact with live parts.
- 31) Not to touch the blade before the machine is disconnected from the supply and the blade have come to a complete stop
- 32) To keep extension cords away from the blade. The blade can cause damage to the cords and lead to contact with live parts.
- 33) To disconnect the supply (i.e. pulling the plug from the socket):
- Whenever leaving the machine unattended.
 - Before clearing a blockage.
 - Before checking, cleaning or working on the machine.
 - After striking a foreign object.
 - Whenever the machine starts vibrating abnormally.
- 34) Children are not allowed to use the machine.
- 35) This appliance is not intended for use by persons with reduced physical, sensory or mental capabilities, or lack of experience and knowledge, unless they have been given supervision or instruction concerning use of the appliance by a person responsible for their safety.
- 36) If the external flexible cable or cord is damaged, it shall be exclusively replaced by the manufacturer or his service agent or a similar qualified person in order to avoid a hazard (not lighter than H05VV-F 2x1.0mm²)
- 37) instructions for the safe operation of the appliance, including a recommendation that the appliance should be supplied via a Residual Current Device (RCD) with a tripping current of not more than 30 mA.
- 38) Be careful during adjustment of the machine to prevent entrapment of the fingers between moving blades and fixed parts of the machine.
- 39) Always allow the machine to cool before storing.
- 40) When servicing the blades be aware that, even though the power source is switched off, the blades can still be moved.
- 41) Replace worn or damaged parts for safety; Use only genuine replacement parts and accessories.
- 42) Be careful during adjustment of the appliance to prevent entrapment of the fingers between moving blades and fixed parts of appliance.
- 43) If the supply cord is damaged, it must be replaced by the manufacturer, its service agent or similarly qualified persons in order to avoid a hazard.

Intended Use

This machine was designed and manufactured for mowing lawns, according to its cutting capacity.
This machine is intended for use by non professional operators (not professionals).
The machine is intended for domestic use only.

Description of main parts (Picture A)

1. Upper handlebar
2. ON/OFF triggers
3. Upper hand knob tightening screw
- 3B. Fast wrench
4. Lower handlebar
5. Lower fast wrench
6. Carrying handle
7. Front Wheel
8. Rear Wheel
9. Grass Collector
10. Grass Collector carrying handle

Before Each Use

- Before each use, you must ensure that the lawnmower is in a safe working condition. Inspect the blade and check all the safety devices and attachments as well as all the nuts, bolts and screws to make sure that they have been placed with safety.
- When selecting an extension lead make sure that the extension lead is designed for outdoor use. Always choose an approved cable extension suitable for the power rating of this tool. In case of using a cable reel, always completely unwind the cable from the reel. It is recommended that the mower must be connected to a Residual Current Device (RCD).

Assembly instructions and main adjustments

1. Please read the instructions before assembly.
2. Adjust Mowing height: Height range is 20-70mm
3. Push the raised handle inward
4. Push the raised handle forward and backward to change the height of the cutting grass
5. Insert the fast wrench into the flat washer and lower handle as the indicated position as photo, and lock the fast wrench.
6. Connect the lower and upper handle, and lock the knob (5)
7. Lift the baffle and assembling grass catcher

Danger - risk of injury!

Only remove or attach the grass collection box with the motor switched off and the blade stationary.

Operating instruction

Switching on the motor

Only start the lawn mower on even ground and not within long grass. The ground must be free of foreign obstacles such as stones. Do not lift the lawn mower in order to start it.

Press the safety switch located on the control box in the middle of the handlebar, then pull each trigger against the bar according to the pictures on the button and keep them pressed.

Switching off the motor

Release the triggers.

Wait until the blade has stopped moving.

Work instructions

Carefully check the entire area to be mown and remove all foreign objects.

Only operate the lawn mower if there are no third parties in the danger area.

Only mow if visibility is good.

Only operate the machine at walking pace, never run when mowing.

Only operate the mower if the blade is in a good state and sharp.

Do not mow over obstacles (e.g. twigs, tree roots).

On sloping terrain, always mow across the slope. Do not mow uphill or downhill or on slopes where the inclination exceeds 20°.

Exercise particular care when changing direction on sloping terrain.

Tips for mowing

Start mowing as close as possible to the power socket.

Always keep the extension lead on the section of lawn than has already been mown.

Maintain a constant cutting height of 3 - 5 cm; do not shorten the grass to less than half its original height.

Do not overload the lawnmower! If the motor speed drops perceptibly due to long, heavy grass, increase the cutting height and mow several times.

Mow in the morning or late afternoon to prevent the freshly cut grass from drying out.

During phases of strong growth, mow twice weekly; in periods of low rainfall, increase intervals between mowing accordingly.

Maintenance Instruction

IMPORTANT - Routine and accurate maintenance is essential for maintaining original machine safety and performance levels.

Always stop the motor and unplug from the mains power before doing any repairs or maintenance.

Only use original spare parts: The use of non-original and/or incorrectly fitted parts will jeopardize the safety of the machine, may cause accidents or injuries for which the Manufacturer is under no circumstance liable or responsible.

1. Wear strong protective gloves before cleaning, maintaining or making adjustments to the machine.
2. You must remove grass and mud from the chassis to prevent it from drying. This will cause problems the next time the lawn mower is used.
3. Paint on internal chassis parts may start to flake over time due to abrasive action of cut grass. If this happens, you should touch-up with rust-proof paint to prevent rusting that could corrode the metal. You can also use alight oil or silicone spray to prevent rust.
4. Lubricate the wheel bearings with a suitable lubricant.

CAUTION - **DO NOT** use a hose pipe or pressure washer to clean the motor. Water will damage the motor.

Blade Maintenance

Check the blade, in order to obtain a good cut, the blade should always be sharp and well balanced. At regular intervals, check the tightness of all nuts, bolts and screws.

If the blade hits an obstacle check for damage and if the machine vibrates badly stop the lawnmower and take it to a service dealer.

It is best if all interventions on the blade are done at a specialised centre that has the special tools and equipment.

Only original blades must be used on this machine. Given product evolution, the blades may be replaced in time with others having similar interchangeable and operating safety features.

- You **MUST** always wear gloves to protect your hands from being cut when working with the blade.
- The blade is made of pressed steel, in order to obtain a precise cut, sharpen the blade frequently, typically around every 28 hours of work.
- Following blade sharpening you must make sure that the blade is always well balanced.
- To remove the blade, unscrew the bolt, check the blade carrier and all components, replace if they are worn or damaged.
- Using a silicone spray grease, lightly coat the lawn mower blade to prevent possible rusting during storage.

Storage

Always unplug the machine from the mains for storage.

To save space during storage, fold down the upper bar.

Store the machine in a dry condition and out of reach of children and unauthorized persons.

Repairs

Repair work may only be carried out by Service Centers and authorized specialist work- shops. To prevent loss of balance, cutting tools and fastening bolts must be exchanged together.

| Technical Data | |
|----------------------------|---|
| Model: | EM4010 |
| Power: | 1600W |
| Container capacity: | 40L |
| Cutting width: | 38CM |
| Cutting height: | 20-70mm (5 settings) |
| Wheel dim.: | 160mm (front wheel) 200mm (rear wheel) |

* The manufacturer reserves the right to make minor changes to product design and technical specifications without prior notice unless these changes significantly affect the performance and safety of the products. The parts described / illustrated in the pages of the manual that you hold in your hands may also concern other models of the manufacturer's product line with similar features and may not be included in the product you just acquired.

* To ensure the safety and reliability of the product and the warranty validity, all repair, inspection, repair or replacement work, including maintenance and special adjustments, must only be carried out by technicians of the authorized service department of the manufacturer.

* Always use the product with the supplied equipment. Operation of the product with non-provided equipment may cause malfunctions or even serious injury or death. The manufacturer and the importer shall not be liable for injuries and damages resulting from the use of non-conforming equipment.

Εισαγωγή



Διαβάστε όλες τις οδηγίες ασφαλείας και τις προειδοποιήσεις. Η μη τήρηση αυτού μπορεί να οδηγήσει σε σοβαρό τραυματισμό. Ο όρος ηλεκτρικό εργαλείο που χρησιμοποιείτε στις οδηγίες ασφαλείας αναφέρετε σε εργαλεία που λειτουργούν με ρεύμα (καλώδιο) ή με μπαταρία (χωρίς καλώδιο). Φυλάξτε όλες τις οδηγίες ασφαλείας για μελλοντική χρήση.

Διαβάστε προσεκτικά αυτό το εγχειρίδιο, τηρώντας τις προτεινόμενες οδηγίες ασφαλείας πριν, κατά τη διάρκεια και μετά τη χρήση της μηχανής. Ακολουθώντας αυτές τις απλές οδηγίες θα διατηρήσετε τη μηχανή σας σε καλή κατάσταση λειτουργίας. Εξοικειωθείτε με τα χειριστήρια προτού επιχειρήσετε να χρησιμοποιήσετε τη μηχανή, αλλά πρώτα απ' όλα, βεβαιωθείτε ότι γνωρίζετε πώς να σταματήσετε και να απενεργοποιήσετε την μηχανή σας σε περίπτωση έκτακτης ανάγκης. Φυλάξτε αυτό το εγχειρίδιο χρήσης και κάθε άλλο έγγραφο που παραδίδεται μαζί με την μηχανή σε ένα ασφαλές σημείο για μελλοντική αναφορά.

Εικονογράμματα Κινδύνου



Διαβάστε προσεκτικά αυτό το εγχειρίδιο οδηγιών πριν χρησιμοποιήσετε τη χλοοκοπτική μηχανή και φυλάξτε το σε ένα ασφαλές σημείο για μελλοντική αναφορά.



Κρατήστε το εύκαμπτο καλώδιο τροφοδοσίας μακριά από τις λεπίδες κοπής.



Κρατήστε τους παρευρισκόμενους σε απόσταση ασφαλείας



Σήμανση CE

Το προϊόν ανταποκρίνεται στις απαιτήσεις και τους κανονισμούς που ορίζει η Ευρωπαϊκή Κοινότητα.



Προσοχή στις αιχμηρές λεπίδες. Οι λεπίδες συνεχίζουν να περιστρέφονται μετά την απενεργοποίηση του κινητήρα.

Αποσυνδέστε το βύσμα τροφοδοσίας από την πρίζα πριν από τη συντήρηση ή εάν το καλώδιο έχει υποστεί βλάβη.



Σήμανση WEEE

ΠΡΟΣΟΧΗ! Τα μη χρησιμοποιημένα ηλεκτρικά εργαλεία δεν πρέπει να στα οικιακά απορρίμματα. Πρέπει να μεταφέρονται σε κοινόχρηστο σημείο συλλογής για φιλική προς το περιβάλλον απόρριψη σύμφωνα με τους τοπικούς κανονισμούς.



Σήμανση στάθμης θορύβου

Ο θόρυβος του εργαλείου σας δεν υπερβαίνει τα 96dB.



Σύμβολο ειδοποίησης ασφαλείας Υποδεικνύει ότι η προσοχή ή η προειδοποίηση μπορούν να χρησιμοποιηθούν σε συνδυασμό με άλλα σύμβολα ή εικόνες.



Διπλή μόνωση

Αυτό σημαίνει ότι όλα τα εξωτερικά μέρη είναι ηλεκτρικά απομονωμένα από την παροχή ρεύματος. Αυτό επιτυγχάνεται τοποθετώντας ένα πρόσθετο φράγμα μόνωσης ανάμεσα στα ηλεκτρικά και τα μηχανικά μέρη.

Οδηγίες ασφαλούς χρήσης

Σκοπός των κανόνων ασφαλείας είναι να επιστήσετε την προσοχή σας σε πιθανούς κινδύνους. Τα σύμβολα ασφαλείας και οι εξηγήσεις μαζί τους απαιτούν την προσοχή και την κατανόησή σας. Οι προειδοποιήσεις ασφαλείας δεν αφαιρούν από μόνες τους κανένα κίνδυνο. Οι οδηγίες ή οι προειδοποιήσεις δεν υποκαθιστούν τα υπόλοιπα μέτρα πρόληψης ατυχημάτων.



ΠΡΟΕΙΔΟΠΟΙΗΣΗ: Η μη τήρηση μιας προειδοποίησης ασφαλείας μπορεί να προκαλέσει σοβαρό τραυματισμό στον εαυτό σας ή σε άλλους. Ακολουθήστε πάντα τις συμβουλές ασφαλείας για να μειώσετε τον κίνδυνο πυρκαγιάς, ηλεκτροπληξίας και τραυματισμού. Αποθηκεύστε το εγχειρίδιο σε ένα ασφαλές σημείο και ελέγξτε συχνά την μηχανή για να εξασφαλίσετε την ασφαλή λειτουργία της και μεταφέρετε τις πληροφορίες σε άτομα τα οποία μπορεί ενδεχομένως να χρησιμοποιήσουν αυτό το εργαλείο.



ΠΡΟΕΙΔΟΠΟΙΗΣΗ: Αυτό το μηχάνημα παράγει ηλεκτρομαγνητικό πεδίο κατά τη λειτουργία του. Αυτό το πεδίο μπορεί σε ορισμένες περιπτώσεις να παρεμβάλλεται σε ενεργά ή παθητικά ιατρικά εμφυτεύματα. Για να μειώσετε τον κίνδυνο σοβαρών ή θανατηφόρων τραυματισμών, συστήνουμε σε άτομα με ιατρικά εμφυτεύματα να συμβουλευθούν το γιατρό τους και τον κατασκευαστή του ιατρικού εμφυτεύματος πριν χρησιμοποιήσουν αυτό το μηχάνημα.



ΠΡΟΕΙΔΟΠΟΙΗΣΗ: Η λειτουργία οποιουδήποτε εργαλείου μπορεί να προκαλέσει τη εκτόξευση θραυσμάτων προς το πρόσωπο και τα μάτια σας, γεγονός που μπορεί να προκαλέσει σοβαρό τραυματισμό. Πριν θέσετε σε λειτουργία το μηχάνημα, φορέστε γυαλιά ασφαλείας ή ειδική μάσκα ασφαλείας με πλευρικά προστατευτικά. Συστήνουμε να χρησιμοποιήσετε μια μάσκα ασφαλείας τύπου Wide Vision για χρήση πάνω από τα γυαλιά σας ή τυποποιημένα γυαλιά ασφαλείας με πλευρική προστασία.



ΣΗΜΑΝΤΙΚΗ ΠΛΗΡΟΦΟΡΙΑ

ΔΙΑΒΑΣΤΕ ΠΡΟΣΕΚΤΙΚΑ ΤΙΣ ΟΔΗΓΙΕΣ ΤΟΥ ΕΓΧΕΙΡΙΔΙΟΥ ΠΡΙΝ ΤΗ ΧΡΗΣΗ

ΦΥΛΑΞΤΕ ΤΟ ΕΓΧΕΙΡΙΔΙΟ ΣΕ ΕΝΑ ΑΣΦΑΛΕΣ ΣΗΜΕΙΟ ΓΙΑ ΜΕΛΛΟΝΤΙΚΗ ΑΝΑΦΟΡΑ

- Διαβάστε προσεκτικά τις οδηγίες χρήσης. Γνωρίστε τους διακόπτες και την κατάλληλη χρήση του μηχανήματος.
- Μην αφήνετε παιδιά ή άτομα που δεν γνωρίζουν την χρήση να χρησιμοποιήσουν το μηχάνημα. Τοπικοί κανονισμοί μπορεί να περιορίσουν την ηλικία του χρήστη.
- Μην χρησιμοποιείτε το μηχάνημα όταν υπάρχουν άλλα άτομα και παιδιά κοντά στο χώρο εργασίας.
- Ο χρήστης είναι υπεύθυνος για ατυχήματα ή κινδύνους που μπορεί να προκύψουν κατά την χρήση.
- Καθώς κόβετε φοράτε πάντα υποδήματα και ρούχα προστασίας. Μην λειτουργείτε το μηχάνημα όταν είστε ξυπόλητοι ή εάν φοράτε παντόφλες.
- Ελέγξτε προσεκτικά το χώρο όπου πρόκειται να χρησιμοποιήσετε το μηχάνημα και αφαιρέστε όλα τα ξένα αντικείμενα όπως πέτρες, κλαδιά, καλώδια κλπ.
- Πριν την χρήση ελέγξτε το μηχάνημα, τις βίδες, τον δίσκο κοπής κλπ. Στην περίπτωση που υπάρχει φθορά ή ζημιά παρακαλώ διορθώστε το πρόβλημα πριν την λειτουργία του μηχανήματος.
- Ελέγξτε πριν την χρήση το καλώδιο και την προέκταση για σημεία φθοράς. Εάν το καλώδιο πάθει ζημιά κατά την χρήση, βγάλτε το από την πρίζα αμέσως. Μην ακουμπήσετε το καλώδιο πριν να το βγάλετε από την πρίζα. Μην χρησιμοποιήσετε το μηχάνημα εάν το καλώδιο έχει ζημιά.
- Λειτουργήστε το μηχάνημα σε καλό φωτιζόμενο χώρο.
- Αποφύγετε την χρήση σε βρεγμένο γρασίδι ή χόρτο όπου αυτό είναι δυνατόν.
- Προσέξτε όταν εργάζεστε σε πλαγιά.
- Μην τρέχετε με το μηχάνημα.
- Προσέξτε όταν αλλάζετε κατεύθυνση σε πλαγιά.
- Μην λειτουργείτε το μηχάνημα σε πολύ απότομες πλαγιές.
- Δώστε μεγάλη προσοχή όταν κινήστε προς τα πίσω ή όταν τραβάτε το μηχάνημα προς το μέρος σας.
- Μην χρησιμοποιείτε το μηχάνημα εάν ο προφυλακτήρας ή άλλα εξαρτήματα προστασίας δεν λειτουργούν σωστά.
- Ξεκινήστε το μοτέρ σύμφωνα με τις οδηγίες και με τα πόδια σας μακριά από τον δίσκο κοπής.
- Μην γυρνάτε το μηχάνημα όταν το ξεκινάτε.
- Μην βάζετε τα χέρια και τα πόδια σας κοντά στα περιστρεφόμενα μέρη του μηχανήματος.
- Μην σηκώνετε και μην μεταφέρετε ποτέ ένα μηχάνημα όταν αυτό λειτουργεί.
- Βγάλτε το από την πρίζα:
 - Όταν αφήνετε το μηχάνημα.
 - Πριν να ξεμπλοκάρετε κάτι που έχει κολλήσει.
 - Πριν από τον έλεγχο, τον καθαρισμό ή οποιαδήποτε άλλη εργασίας που πραγματοποιείτε το μηχάνημα.
 - Όταν χτυπήσετε κάποιο αντικείμενο. Ελέγξτε για φθορές και επισκευάστε εάν χρειάζεται.
 - Εάν το μηχάνημα παρουσιάσει μη φυσιολογικούς κραδασμούς. (ελέγξτε αμέσως).

- Ελέγξτε όλες τις βίδες και τα παξιμάδια ότι είναι καλά σφιγμένα και ότι το μηχάνημα είναι σε καλή λειτουργική κατάσταση.
- Ελέγξτε τον προφυλακτήρα ότι είναι σε καλή κατάσταση.
- Αλλάξτε ή επισκευάστε χαλασμένα μέρη για μεγαλύτερη ασφάλεια. Χρησιμοποιήστε μόνο αυθεντικά ανταλλακτικά και εξαρτήματα.
- Αφήστε το μηχάνημα να κρυσώσει πριν να το αποθηκεύσετε σε κλειστό χώρο.
- Όταν επισκευάζετε τα μαχαίρια προσέξτε ότι ενώ το μηχάνημα είναι σβηστό τα μαχαίρια μπορεί ακόμα να κινούνται.
- Αντικαταστήστε φθαρμένα ανταλλακτικά για ασφάλεια. Χρησιμοποιήστε μόνο αυθεντικά ανταλλακτικά και εξαρτήματα.

- Το μηχάνημα αυτό δεν είναι κατάλληλο για χρήση από άτομα (συμπεριλαμβανομένου παιδιά) που δεν γνωρίζουν την σωστή χρήση του μηχανήματος. Τα παιδιά θα πρέπει να επιβλέπονται έτσι ώστε να μην παίζουν με το μηχάνημα.
- Το μηχάνημα είναι σχεδιασμένο για την κοπή γρασιδιού σε ιδιωτικούς κήπους και γκαζόν.
- Το μηχάνημα θα πρέπει να συναρμολογηθεί πλήρως πριν να το συνδέσετε με το ρεύμα.
- Χρησιμοποιήστε κατάλληλα υποδήματα και ρούχα εργασίας για εξωτερική χρήση.
- Μην τοποθετήσετε τα χέρια σας κάτω από το μηχάνημα στο χώρο κοπής όταν το μηχάνημα λειτουργεί.
- Κρατήστε το καλώδιο μακριά από τα μαχαίρια κοπής.
- Πριν την χρήση ελέγξτε το καλώδιο για φθορά και ζημιές.
- Μην λειτουργείτε το μηχάνημα χωρίς τους προφυλακτήρες ή εάν η προφυλακτήρες έχουν ζημιά.
- Κίνδυνος! Τα μαχαίρια συνεχίζουν να περιστρέφονται αφού έχετε σταματήσει το μηχάνημα.
- Μην ξεκινήσετε το μηχάνημα εάν είναι γυρισμένο στο πλάι.
- Όταν λειτουργείτε το μηχάνημα κρατήστε απόσταση ασφαλείας και κρατήστε σταθερά το μηχάνημα μακριά από τον εαυτό σας, κρατώντας τα χέρια και τα πόδια σας μακριά από τα μαχαίρια κοπής.
- Ελέγξτε το χώρο εργασίας, αφαιρέστε πέτρες, ξύλα, καλώδια, σύρματα και άλλα αντικείμενα που μπορεί να κολλήσουν στο μηχάνημα.
- Κρατήστε σταθερό πάτημα όταν εργάζεστε σε πλαγιές.
- Κόψτε οριζόντια και όχι κάθετα όταν εργάζεστε σε πλαγιές.
- Χρησιμοποιήστε προσοχή όταν αλλάζετε κατεύθυνση σε πλαγιές. Προσέξτε που έχετε τοποθετήσει το καλώδιο.
- Μην χρησιμοποιήσετε το μηχάνημα σε πολύ απότομες πλαγιές όπου δεν μπορείτε να κρατήσετε την ισορροπία σας.
- Προσέξτε όταν τραβάτε το μηχάνημα προς τα εσάς.
- Σιγουρευτείτε ότι το καλώδιο βρίσκεται στο πίσω μέρος του μηχανήματος.
- Μην χρησιμοποιείτε το μηχάνημα στην βροχή, και μην το αφήνετε έξω στην βροχή.
- Αποφύγετε να κόψετε το γκαζόν εάν αυτό είναι βρεγμένο.
- Μην σηκώνετε το μηχάνημα εάν είναι σε λειτουργία.
- Σβήστε το μηχάνημα και αφήστε τα μαχαίρια να σταματήσουν πριν να το μεταφέρετε από το ένα μέρος στο άλλο.
- Σβήστε το μηχάνημα και βγάλτε το από την πρίζα πριν να πραγματοποιήσετε εργασίες καθαρισμού ή συντήρησης.
- Σιγουρευτείτε ότι οι εγκοπές εξαερισμού είναι ανοιχτές και καθαρές.
- Πριν την χρήση και μετά από κάποιο χτύπημα ελέγξτε το μηχάνημα για φθορές.
- Αφού βγάλετε το μηχάνημα από την πρίζα, καθαρίστε το γρασιδί από το πάνω και το κάτω μέρος του μηχανήματος.
- Χρησιμοποιήστε μόνο εξαρτήματα και ανταλλακτικά που προτείνει ο κατασκευαστής.
- Ελέγξτε και συντηρήστε το μηχάνημα συχνά και δώστε το σε εξουσιοδοτημένο σέρβις για επισκευή όποτε αυτό χρειαστεί.
- Αποθηκεύστε το μηχάνημα σε ασφαλές χώρο μακριά από παιδιά.

Προσοχή! Περιμένετε να σταματήσουν όλα τα κινούμενα μέρη πριν να τα ακουμπήσετε.

Προβλεπόμενη χρήση

Αυτή η μηχανή σχεδιάστηκε και κατασκευάστηκε για την κοπή χόρτων, γκαζόν, ανάλογων χαρακτηριστικών με την ικανότητα κοπής του. Αυτό το μηχάνημα προορίζεται για χρήση από μη επαγγελματίες χειριστές (δεν είναι σχεδιασμένο για επαγγελματική χρήση). Το μηχάνημα προορίζεται μόνο για ερασιτεχνική χρήση.

Περιγραφή βασικών τμημάτων (Εικόνα Α)

1. Άνω τμήμα μπάρας οδήγησης (τιμόνι)
2. Σκανδάλες ON/OFF
3. Άνω κοχλιωτός σφικτήρας χειρός
- 3B. Άνω ταχυσφικτήρας
4. Κάτω τμήμα μπάρας οδήγησης (τιμόνι)
5. Κάτω ταχυσφικτήρας
6. Χειρολαβή μεταφοράς
7. Εμπρόσθιος τροχός
8. Οπίσθιος τροχός
9. Κάδος συλλογής
10. Χειρολαβή μεταφοράς του κάδου συλλογής

Πριν από κάθε χρήση

- Πριν από κάθε χρήση, βεβαιωθείτε πως το μηχάνημα βρίσκεται σε ασφαλή λειτουργική κατάσταση. Ελέγξτε τα μαχαίρια κοπής και όλα τα τμήματα του μηχανισμού κοπής, τα εξαρτήματα και τα συστήματα ασφαλείας και προστασίας όπως επίσης και τα παξιμάδια, τις βίδες και τα υπόλοιπα εξαρτήματα σύσφιξης.
- Επιλέξτε ένα κατάλληλο καλώδιο προέκτασης για χρήση σε εξωτερικούς χώρους. Βεβαιωθείτε πως το καλώδιο προέκτασης είναι κατάλληλο για την λειτουργία του μηχανήματος και πληροί τις απαραίτητες προδιαγραφές. Σε περίπτωση χρήσης ανέμης καλωδίου ρεύματος (καρούλι), ξετυλίξτε όλο το καλώδιο από την ανέμη. Για την ασφαλή λειτουργία του μηχανήματος προτείνεται να συνδεθεί με διάταξη προστασίας ρεύματος διαρροής (RCD).

Συναρμολόγηση και βασικές ρυθμίσεις

1. Διαβάστε τις οδηγίες πριν από την διαδικασία συναρμολόγησης.
2. Ρυθμίστε το ύψος κοπής: Το ύψος μπορεί να ρυθμιστεί μεταξύ των 20-70mm
3. Πιέστε τον μοχλό ρύθμισης του ύψους προς τα μέσα.
4. Μετακινήστε τον μοχλό ρύθμισης του ύψους προς τα εμπρός και προς τα πίσω για να αλλάξετε το ύψος κοπής.
5. Τοποθετήστε τον ταχυσφικτήρα στην ροδέλα και τον σφικτήρα χειρός σύμφωνα με την αντίστοιχη φωτογραφία και έπειτα ασφαλίστε τον ταχυσφικτήρα.
6. Συνδέστε τα δύο τμήματα της μπάρας οδήγησης μεταξύ τους και σφίξτε τον σφικτήρα χειρός (5).
7. Σηκώστε καπάκι που βρίσκεται στο πίσω μέρος του μηχανήματος και στη συνέχεια συνδέστε τον κάδο συλλογής.

Προσοχή - κίνδυνος τραυματισμού!

Αφαιρέστε ή συνδέστε τον κάδο συλλογής με τον κινητήρα απενεργοποιημένο και τα μαχαίρια κοπής ακινητοποιημένα.

Οδηγίες λειτουργίας

Ενεργοποιώντας το μηχάνημα

Ξεκινήστε την εργασία από γυμνό έδαφος ή έδαφος με χαμηλή βλάστηση και όχι απευθείας σε υψηλή βλάστηση. Το έδαφος πρέπει να είναι απαλλαγμένο από ξένα σώματα, όπως πέτρες. Μην σηκώνετε την χλοοκοπτική καθώς την ενεργοποιείτε.

Πιέστε το διακόπτη ασφαλείας που βρίσκεται στο κουτί ελέγχου στο κέντρο της μπάρας οδήγησης και, στη συνέχεια, τραβήξτε κάθε σκανδάλη προς το μέρος της μπάρας σύμφωνα με τις εικόνες που θα βρείτε στον διακόπτη και κρατήστε τις σκανδάλες πατημένες.

Απενεργοποιώντας το μηχάνημα

Απελευθερώστε τις σκανδάλες.

Περιμένετε μέχρι να ακινητοποιηθούν εντελώς τα μαχαίρια κοπής.

Συμβουλές ασφαλείας σχετικά με την εργασία

Ελέγξτε προσεκτικά ολόκληρη την περιοχή εργασίας και αφαιρέστε όλα τα ξένα σώματα.

Θέστε σε λειτουργία το μηχάνημα μόνο αν έχετε βεβαιωθεί πως δεν υπάρχουν άλλα άτομα στον χώρο εργασίας.

Ξεκινήστε την διαδικασία κοπής μόνο αν η ορατότητα είναι καλή.

Ωθήστε την χλοοκοπτική μηχανή με ρυθμό βάδισης, μην τρέχετε.

Θέστε σε λειτουργία το μηχάνημα μόνο εφόσον τα μαχαίρια κοπής βρίσκονται σε καλή λειτουργική κατάσταση και εφόσον είναι αιχμηρά.

Μην κατευθύνετε το μηχάνημα πάνω από εμπόδια (π.χ. κλαδιά, ρίζες δέντρων).

Σε επικλινές έδαφος, πάντα εκτελέστε την εργασία κάθετα σε σχέση με την κλίση του εδάφους. Μην χρησιμοποιείτε το μηχάνημα ανηφορικά ή κατηφορικά ή σε πλαγιές όπου η κλίση υπερβαίνει τις 20°.

Να είστε ιδιαίτερα προσεκτικοί όταν αλλάζετε κατεύθυνση σε επικλινές έδαφος.

Επιμέρους συμβουλές σχετικά με την εργασία

Ξεκινήστε την εργασία από ένα σημείο το οποίο βρίσκεται όσο το δυνατόν πιο κοντά στην πρίζα.

Πάντα κρατήστε το καλώδιο προέκτασης στο τμήμα του γρασιδιού που έχει ήδη κοπεί.

Διατηρήστε σταθερό ύψος κοπής 3 - 5 cm. Μην κόβετε το γρασίδι σε λιγότερο από το ήμισυ του αρχικού ύψους του.

Μην υπερφορτώνετε το μηχάνημα! Εάν η ταχύτητα του κινητήρα μειωθεί αισθητά λόγω του μεγάλου μήκους ή της πυκνότητας του γρασιδιού αυξήστε το ύψος κοπής του μηχανήματος και πραγματοποιήστε περισσότερα περάσματα.

Χρησιμοποιήστε το μηχάνημα το πρωί ή αργά το απόγευμα για να αποτρέψετε το φρεσκοκομμένο γρασίδι από το στέγνωμα.

Κατά τη διάρκεια περιόδων όπου η ανάπτυξη των φυτών είναι ταχεία, προτείνεται να κόψετε το γρασίδι δύο φορές την εβδομάδα. Αντιθέτως, σε περιόδους χαμηλής βροχόπτωσης, αυξήστε ανάλογα το χρονικό διάστημα μεταξύ των εργασιών κοπής.

Συντήρηση

ΣΗΜΑΝΤΙΚΟ - Η τακτική και λεπτομερής συντήρηση είναι απαραίτητη για τη διατήρηση των αρχικών επιπέδων ασφάλειας και της απόδοσης του μηχανήματος.

Απενεργοποιείτε πάντοτε τον κινητήρα και αποσυνδέστε από το βύσμα τροφοδοσίας του από την πρίζα πριν εκτελέσετε οποιαδήποτε εργασία επισκευής ή συντήρησης.

Χρησιμοποιείτε μόνο γνήσια ανταλλακτικά: Η χρήση μη γνήσιων ή/και εξαρτημάτων που τοποθετούνται λανθασμένα θα θέσει σε κίνδυνο την ασφάλεια του μηχανήματος, μπορεί να προκαλέσει ατυχήματα ή τραυματισμούς για τους οποίους ο κατασκευαστής δεν ευθύνεται σε καμία περίπτωση ή είναι υπεύθυνος.

1. Φοράτε ανθεκτικά γάντια προστασίας πριν καθαρίσετε, συντηρήσετε ή κάνετε οποιαδήποτε ρύθμιση στο μηχάνημα.
2. Αφαιρέστε το γρασίδι και καθαρίστε τη λάσπη από το πλαίσιο για να αποτρέψετε την φθορά λόγω της ξήρανσης των υπολειμμάτων κοπής. Σε αντίθετη περίπτωση τα υπολείμματα θα προκαλέσουν προβλήματα.
3. Το χρώμα στα εσωτερικά μέρη των πλαστικών ενδέχεται να ξεφλουδίζει με την πάροδο του χρόνου λόγω της τριβής που δημιουργείται κατά την διάρκεια της λειτουργίας του μηχανήματος. Εάν αυτό συμβαίνει, πρέπει να εφαρμόσετε στρώση αντισκωριακού χρώματος για να αποτρέψετε τη σκουριά που θα μπορούσε να διαβρώσει το μέταλλο. Μπορείτε επίσης να χρησιμοποιήσετε κάποιο λάδι χαμηλού ιξώδους ή σπρέι σιλικόνης για να αποτρέψετε τη διάβρωση.
4. Λιπάνετε τα ρουλεμάν των τροχών με ένα κατάλληλο λιπαντικό.

ΠΡΟΣΟΧΗ - ΜΗΝ χρησιμοποιείτε λάστιχο κήπου ή πλυστικό υψηλής πίεσης για να καθαρίσετε τον κινητήρα. Το νερό θα προκαλέσει βλάβες στον κινητήρα.

Συντήρηση των μαχαιριών κοπής

Ελέγχετε τακτικά τα μαχαίρια κοπής για να βεβαιωθείτε πως βρίσκονται σε καλή κατάσταση λειτουργίας, τα μαχαίρια θα πρέπει να είναι αιχμηρά και να περιστρέφονται σωστά. Ανά τακτά χρονικά διαστήματα, ελέγχετε την ροπή σύσφιξης σε όλα τα παξιμάδια, τις βίδες και τα μπουλόνια.

Σε περίπτωση που τα μαχαίρια χτυπήσουν σε ένα ξένο σώμα ή επιφάνεια, διακόψτε αμέσως την λειτουργία του κινητήρα και παραδώστε το μηχάνημα προς έλεγχο και επισκευή σε ένα εξουσιοδοτημένο τμήμα Service.

Προτείνεται όλες οι μετατροπές των μαχαιριών και το ακόνισμα να γίνεται μόνο από εξουσιοδοτημένους τεχνικούς με ειδικά εργαλεία.

Χρησιμοποιείτε πάντοτε μόνο γνήσια ανταλλακτικά μαχαίρια. Κατά την αντικατάσταση των μαχαιριών βεβαιωθείτε ότι έχετε επιλέξει γνήσια ανταλλακτικά μαχαίρια των ίδιων προδιαγραφών και τεχνικών χαρακτηριστικών.

- Κατά τον χειρισμό των μαχαιριών κοπής θα πρέπει πάντοτε να φοράτε ανθεκτικά γάντια προστασίας.
- Τα μαχαίρια είναι κατασκευασμένα από πιεσμένο χάλυβα, για μεγαλύτερη ακρίβεια κοπής, ακονίζετε τακτικά τα μαχαίρια κοπής, τυπικά κάθε 28 ώρες εργασίας.
- Μετά από την διαδικασία ακόνισματος θα πρέπει να βεβαιωθείτε πως τα μαχαίρια είναι σωστά ισορροπημένα.
- Για να αφαιρέσετε τα μαχαίρια, ξεβιδώστε την βίδα σύσφιξης, ελέγξτε τον φορέα των μαχαιριών και όλα τα εξαρτήματα του μηχανισμού κοπής, αντικαταστήστε τα σε περίπτωση εκτεταμένης φθοράς.
- Εφαρμόστε μια λεπτή στρώση γράσου σιλικόνης στην επιφάνεια των μαχαιριών για να τα προστατεύσετε κατά της διάβρωσης σε περιόδους αποθήκευσης του μηχανήματος.

Αποθήκευση

Πριν την αποθήκευση του μηχανήματος, βεβαιωθείτε πως έχετε αποσυνδέσει το βύσμα τροφοδοσίας από την πρίζα.

Προκειμένου να εξοικονομήσετε χώρο, μπορείτε να κατεβάσετε το πάνω μέρος της μπάρας οδήγησης.

Φυλάσσετε το μηχάνημα σε ξηρή κατάσταση και μακριά από παιδιά και μη εξουσιοδοτημένα άτομα.

Επισκευές

Οι εργασίες επισκευής μπορούν να πραγματοποιηθούν μόνο από κέντρα εξυπηρέτησης και εξουσιοδοτημένα καταστήματα.

Για να αποφευχθεί η απώλεια ισορροπίας, τα εργαλεία κοπής και τα μπουλόνια στερέωσης πρέπει να αντικαθίστανται ταυτόχρονα.

| Τεχνικά Χαρακτηριστικά | |
|------------------------|--|
| Μοντέλο: | EM4010 |
| Ισχύς: | 1600W |
| Χωρητικότητα κάδου: | 40L |
| Πλάτος κοπής: | 38CM |
| Ύψος κοπής: | 20-70mm (5 ρυθμίσεις) |
| Διάμετρος τροχών: | 160mm (εμπρόσθιοι τροχοί) 200mm (οπίσθιοι τροχοί) |

*Ο κατασκευαστής διατηρεί το δικαίωμα να πραγματοποιήσει δευτερεύουσες αλλαγές στο σχεδιασμό του προϊόντος και στα τεχνικά χαρακτηριστικά χωρίς προηγούμενη ειδοποίηση, εκτός εάν οι αλλαγές αυτές επηρεάζουν σημαντικά την απόδοση και λειτουργία ασφάλειας των προϊόντων. Τα εξαρτήματα που περιγράφονται / απεικονίζονται στις σελίδες του εγχειριδίου που κρατάτε στα χέρια σας ενδέχεται να αφορούν και σε άλλα μοντέλα της σειράς προϊόντων του κατασκευαστή, με παρόμοια χαρακτηριστικά, και ενδέχεται να μην περιλαμβάνονται στο προϊόν που μόλις αποκτήσατε.

* Για να διασφαλιστεί η ασφάλεια και η αξιοπιστία του προϊόντος καθώς και η ισχύς της εγγύησης όλες οι εργασίες επιδιόρθωσης, ελέγχου, επισκευής ή αντικατάστασης συμπεριλαμβανομένης της συντήρησης και των ειδικών ρυθμίσεων, πρέπει να εκτελούνται μόνο από τεχνικούς του εξουσιοδοτημένου τμήματος Service του κατασκευαστή.

* Χρησιμοποιείτε πάντα το προϊόν με τον παρεχόμενο εξοπλισμό. Η λειτουργία του προϊόντος με μη-προβλεπόμενο εξοπλισμό ενδέχεται να προκαλέσει βλάβη ή ακόμα και σοβαρό τραυματισμό ή θάνατο. Ο κατασκευαστής και ο εισαγωγέας ουδεμία ευθύνη φέρει για τραυματισμούς και βλάβες που προκύπτουν από την χρήση μη προβλεπόμενου εξοπλισμού.

Introduction



Lisez et comprenez toutes les instructions. Conservez ces instructions. Le non-respect de toutes les instructions énumérées ci-dessous peut entraîner un choc électrique, un incendie et/ou des blessures graves. Dans tous les avertissements ci-dessous, le terme "outil électrique" fait référence à l'outil électrique fonctionnant sur secteur (avec cordon).

Connaître sa tondeuse

Lisez attentivement ce manuel et respectez les consignes de sécurité recommandées avant, pendant et après l'utilisation de votre tondeuse. Le respect de ces simples instructions permettra également de maintenir votre tondeuse en bon état de fonctionnement. Familiarisez-vous avec les commandes de votre tondeuse avant d'essayer de l'utiliser, mais surtout, assurez-vous de savoir comment arrêter votre tondeuse en cas d'urgence. Conservez ce manuel d'utilisation et toute autre documentation accompagnant votre tondeuse pour pouvoir vous y référer ultérieurement.

Symboles marqués sur le produit



Lisez attentivement ce manuel d'instructions avant d'utiliser la tondeuse à gazon et conservez-le dans un endroit sûr pour pouvoir vous y référer ultérieurement.



Tenir le cordon d'alimentation flexible à l'écart des lames de coupe.



Tenir les passants à l'écart.



Marquage CE

Le produit répond aux exigences et aux réglementations fixées par la Communauté européenne.



Attention aux lames tranchantes. Les lames continuent de tourner après l'arrêt du moteur.

Retirer la fiche de l'appareil avant l'entretien ou si le cordon est endommagé.



Marquage DEEE

ATTENTION! Les outils électriques inutilisables ne doivent pas être jetés avec les ordures ménagères. Ils doivent être déposés dans un point de collecte communal en vue d'une élimination respectueuse de l'environnement, conformément aux réglementations locales.



Marquage du niveau sonore

Le bruit de votre outil ne dépasse pas 96 dB.



Symbole d'alerte de sécurité

Indique une mise en garde ou un avertissement peut être utilisé en conjonction avec d'autres symboles ou images.



Double isolation

Cela signifie que toutes les parties externes sont isolées électriquement de l'alimentation. Pour ce faire, une barrière isolante supplémentaire est placée entre les parties électriques et mécaniques.

Règles générales de sécurité

Les règles de sécurité ont pour but d'attirer votre attention sur les dangers possibles. Les symboles de sécurité et les explications qui les accompagnent requièrent votre attention et votre compréhension. Les avertissements de sécurité n'éliminent pas à eux seuls tout danger. Les instructions ou les avertissements qu'ils donnent ne remplacent pas les mesures appropriées de prévention des accidents.



AVERTISSEMENT: Le non-respect d'un avertissement de sécurité peut entraîner des blessures graves pour vous-même ou pour d'autres personnes. Respectez toujours les consignes de sécurité afin de réduire les risques d'incendie, d'électrocution et de blessures. Conservez le manuel d'utilisation et relisez-le fréquemment pour continuer à utiliser cet outil en toute sécurité et pour instruire les autres personnes susceptibles de l'utiliser.



AVERTISSEMENT: Cette machine produit un champ électromagnétique pendant son fonctionnement. Ce champ peut, dans certaines circonstances, interférer avec des implants médicaux actifs ou passifs. Pour réduire le risque de blessures graves ou mortelles, nous recommandons aux personnes portant des implants médicaux de consulter leur médecin et le fabricant de l'implant médical avant d'utiliser cette machine.



AVERTISSEMENT: L'utilisation d'un outil peut entraîner la projection de corps étrangers dans les yeux, ce qui peut provoquer des lésions oculaires graves. Avant de commencer à utiliser un outil électrique, portez toujours des lunettes de sécurité ou des lunettes de sécurité avec écrans latéraux et un masque facial complet si nécessaire. Nous recommandons le port d'un masque de sécurité à large vision par-dessus les lunettes ou de lunettes de sécurité standard avec écran latéral.



IMPORTANT
LIRE ATTENTIVEMENT AVANT
UTILISATION CONSERVER POUR
RÉFÉRENCE ULTÉRIEURE

- 1) Lisez attentivement les instructions. Familiarisez-vous avec les commandes et l'utilisation correcte de l'appareil.
- 2) Ne laissez jamais des enfants ou des personnes ne connaissant pas ces instructions utiliser la tondeuse. Les réglementations locales peuvent limiter l'âge de l'utilisateur.
- 3) Ne tondez jamais lorsque des personnes, en particulier des enfants, ou des animaux domestiques se trouvent à proximité.
- 4) N'oubliez pas que l'opérateur ou l'utilisateur est responsable des accidents ou des risques encourus par d'autres personnes ou par leurs biens.
- 5) Pendant le fauchage, portez toujours des chaussures solides et des pantalons longs. Ne pas utiliser l'équipement pieds nus ou avec des sandales ouvertes; éviter de porter des vêtements amples ou comportant des cordons ou des attaches qui pendent.
- 6) Inspectez soigneusement la zone où l'équipement doit être utilisé et retirez tous les objets susceptibles d'être projetés par la machine.
- 7) Avant de l'utiliser, vérifiez toujours visuellement que les lames, les boulons de lame et l'ensemble du dispositif de coupe ne sont pas usés ou endommagés. Remplacez les lames et les boulons usés ou endommagés par jeu afin de préserver l'équilibre. Remplacez les étiquettes endommagées ou illisibles.
- 8) Avant l'utilisation, vérifiez que l'alimentation et la rallonge ne présentent pas de signes d'endommagement ou d'usure. Si le cordon est endommagé pendant l'utilisation, débrancher immédiatement le cordon de l'alimentation. **NE PAS TOUCHER LE CORDON AVANT DE L'AVOIR DÉBRANCHÉ.** N'utilisez pas l'appareil si le cordon est endommagé ou usé.
- 9) Ne tondre qu'à la lumière du jour ou sous un bon éclairage artificiel.
- 10) Éviter d'utiliser l'équipement dans de l'herbe mouillée, dans la mesure du possible.
- 11) Sur les pentes, il faut toujours être sûr de ses appuis.
- 12) Marchez, ne courez jamais.
- 13) Pour les machines rotatives à roues, tondre en travers des pentes, jamais de haut en bas.
- 14) faire preuve d'une extrême prudence lors des changements de direction sur les pentes.
- 15) Ne pas tondre les pentes trop raides.
- 16) Soyez extrêmement prudent lorsque vous faites marche arrière ou que vous tirez la tondeuse vers vous.
- 17) Arrêtez les lames si la tondeuse doit être inclinée pour le transport, lorsque vous traversez des surfaces autres que de l'herbe, et lorsque vous transportez la tondeuse vers et depuis la zone à tondre;
- 18) N'utilisez jamais la tondeuse à gazon si les protections sont défectueuses ou si les dispositifs de sécurité, par exemple les déflecteurs et/ou les collecteurs d'herbe, ne sont pas en place.
- 19) Démarrez ou mettez en marche le moteur avec précaution, en suivant les instructions et en éloignant les pieds des lames.
- 20) N'inclinez pas la tondeuse lors de la mise en marche du moteur, sauf si la tondeuse doit être inclinée pour le démarrage. Dans ce cas, ne l'inclinez pas plus qu'il n'est absolument nécessaire et ne soulevez que la partie éloignée de l'opérateur.
- 21) Ne démarrez pas le moteur lorsque vous vous trouvez devant la goulotte d'éjection.
- 22) Ne pas mettre les mains ou les pieds à proximité ou sous les pièces en rotation, se tenir à l'écart de l'orifice d'évacuation à tout moment.

- 23) Ne jamais soulever ou porter une tondeuse à gazon lorsque le moteur est en marche;
- 24) Arrêtez le moteur et débranchez la prise. Assurez-vous que toutes les pièces mobiles se sont complètement arrêtées.
- Chaque fois que vous quittez la machine:
 - Avant d'éliminer les obstructions ou de déboucher la goulotte.
 - Avant de contrôler, de nettoyer ou de travailler sur la tondeuse. Après avoir heurté un corps étranger. Inspectez la tondeuse pour vérifier qu'elle n'est pas endommagée et effectuer les réparations avant de redémarrer et d'utiliser la tondeuse. Si la tondeuse commence à vibrer de façon anormale (vérifiez immédiatement):
 - Vérifier qu'il n'y a pas de dommages.
 - Remplacer ou réparer les pièces endommagées.
 - Vérifier si des pièces sont desserrées et les resserrer.
- 25) Arrêtez la tondeuse:
- Chaque fois que vous laissez la tondeuse à gazon:
- 26) maintenir tous les écrous, les boulons et les vis serrés pour s'assurer que l'équipement est en bon état de fonctionnement;
- 27) vérifiez fréquemment que le bac à herbe n'est pas usé ou détérioré;
- 28) Remplacer les pièces usées ou endommagées pour des raisons de sécurité;
- 29) Ne pas utiliser la tondeuse si les cordons sont endommagés ou usés.
- 30) Ne pas connecter un cordon endommagé à l'alimentation ou toucher un cordon endommagé avant qu'il ne soit déconnecté de l'alimentation. Un cordon endommagé peut entraîner un contact avec des pièces sous tension.
- 31) Ne pas toucher la lame avant que la machine ne soit déconnectée de l'alimentation et que la lame ne soit complètement arrêtée.
- 32) Tenir les rallonges à l'écart de la lame. La lame peut endommager les cordons et entraîner un contact avec des pièces sous tension.
- 33) Pour déconnecter l'alimentation (c'est-à-dire retirer la fiche de la prise):
- Ne laissez jamais la machine sans surveillance.
 - Avant d'éliminer un blocage.
 - Avant de vérifier, de nettoyer ou de travailler sur la machine.
 - Après avoir heurté un objet étranger.
 - Lorsque la machine commence à vibrer de manière anormale.
- 34) Les enfants ne sont pas autorisés à utiliser la machine.
- 35) Cet appareil n'est pas destiné à être utilisé par des personnes dont les capacités physiques, sensorielles ou mentales sont réduites, ou qui n'ont pas la capacité de se déplacer expérience et les connaissances, à moins qu'ils n'aient reçu une surveillance ou des instructions concernant l'utilisation de l'appareil de la part d'une personne responsable de leur sécurité.
- 36) Si le câble ou le cordon flexible externe est endommagé, il doit être remplacé exclusivement par le fabricant ou son agent de service ou une personne qualifiée similaire afin d'éviter tout danger (pas moins de H05VV-F 2x1,0mm²).
- 37) des instructions pour une utilisation sûre de l'appareil, y compris une recommandation selon laquelle l'appareil doit être alimenté par un dispositif à courant résiduel (DDR) dont le courant de déclenchement ne dépasse pas 30 mA.
- 38) Lors du réglage de la machine, faites attention à ne pas vous coincer les doigts entre les lames en mouvement et les parties fixes de la machine.
- 39) Laissez toujours la machine refroidir avant de la ranger.
- 40) Lors de l'entretien des lames, il faut savoir que, même si la source d'énergie est coupée, les lames peuvent encore être déplacées.
- 41) Remplacer les pièces usées ou endommagées pour des raisons de sécurité; n'utiliser que des pièces de rechange et des accessoires d'origine.
- 42) Lors du réglage de l'appareil, faites attention à ne pas vous coincer les doigts entre les lames mobiles et les parties fixes de l'appareil.
- 43) Si le cordon d'alimentation est endommagé, il doit être remplacé par le fabricant, son agent de service ou des personnes de qualification similaire afin d'éviter tout danger.

Utilisation prévue

Cette machine a été conçue et fabriquée pour tondre des pelouses, en fonction de sa capacité de coupe. Cette machine est destinée à être utilisée par des opérateurs non professionnels (non professionnels).
L'appareil est destiné à un usage domestique uniquement.

Description des principales pièces (photo A)

1. Guidon supérieur
2. Déclencheurs ON/OFF
3. Vis de serrage du bouton de la main supérieure
- 3B. Clé rapide
4. Guidon inférieur
5. Clé rapide inférieure
6. Poignée de transport
7. Roue avant
8. Roue arrière
9. Collecteur d'herbe
10. Poignée de transport du collecteur d'herbe

Avant chaque utilisation

- Avant chaque utilisation, vous devez vous assurer que la tondeuse à gazon est en bon état de fonctionnement. Inspectez la lame et vérifiez tous les dispositifs de sécurité et les accessoires ainsi que tous les écrous, boulons et vis pour vous assurer qu'ils ont été placés en toute sécurité.
- Lors du choix d'une rallonge, assurez-vous qu'elle est conçue pour une utilisation à l'extérieur. Choisissez toujours une rallonge de câble approuvée, adaptée à la puissance nominale de cet outil. En cas d'utilisation d'un enrouleur de câble, déroulez toujours complètement le câble de l'enrouleur. Il est recommandé de connecter la tondeuse à un dispositif à courant différentiel résiduel (DDR).

Instructions de montage et principaux ajustements

1. Veuillez lire les instructions avant de procéder à l'assemblage.
2. Ajustement de la hauteur de tonte : plage de hauteur de 20 à 70 mm.
3. Pousser la poignée relevée vers l'intérieur.
4. Poussez la poignée relevée vers l'avant et vers l'arrière pour modifier la hauteur de l'herbe coupée.
5. Insérer la clé rapide dans la rondelle plate et la poignée inférieure dans la position indiquée sur la photo, et verrouiller la clé rapide.
6. Relier les poignées inférieure et supérieure et verrouiller le bouton (5).
7. Soulever le baffle et assembler le bac à herbe.

Danger - risque de blessure!

N'enlevez ou ne remplacez le bac de ramassage d'herbe que lorsque le moteur est éteint et que la lame est en position.

Fonctionnement de la construction

Mise en marche du moteur

Ne démarrez la tondeuse que sur un terrain plat et non dans de l'herbe haute. Le sol doit être exempt d'obstacles étrangers tels que des pierres. Ne soulevez pas la tondeuse pour la démarrer.

Appuyez sur l'interrupteur de sécurité situé sur le boîtier de commande au milieu du guidon, puis tirez chaque gâchette contre la barre en fonction des images sur le bouton et maintenez-les enfoncées.

Eteindre le moteur ou

Relâcher les déclencheurs.

Attendez que la lame ait cessé de bouger.

Instructions de travail

Contrôlez soigneusement l'ensemble de la zone à tondre et retirez tous les objets étrangers. N'utilisez la tondeuse que si aucun tiers ne se trouve dans la zone dangereuse. Ne tondez que si la visibilité est bonne.

N'utilisez la machine qu'au pas, ne la faites jamais tourner lorsque vous tondez.

N'utilisez la tondeuse que si la lame est en bon état et bien aiguisée.

Ne pas tondre sur des obstacles (par exemple, des brindilles, des racines d'arbres).

Sur les terrains en pente, tondez toujours en travers de la pente. Ne tondez pas en montant ou en descendant, ni sur des pentes dont l'inclinaison dépasse 20°. Soyez particulièrement prudent lorsque vous changez de direction sur un terrain en pente.

Conseils pour le fauchage

Commencez à tondre le plus près possible de la prise de courant.

Gardez toujours la rallonge sur la partie de la pelouse qui a déjà été tondu.

Maintenir une hauteur de coupe constante de 3 à 5 cm; ne pas raccourcir l'herbe à moins de la moitié de sa hauteur initiale.

Ne surchargez pas la tondeuse! Si la vitesse du moteur diminue sensiblement en raison d'une herbe longue et lourde, augmentez la hauteur de coupe et tondez plusieurs fois. Tondez le matin ou en fin d'après-midi pour éviter que l'herbe fraîchement coupée ne se dessèche.

Pendant les phases de forte croissance, tondez deux fois par semaine; en période de faibles précipitations, augmenter les intervalles entre les tontes en conséquence.

Instructions d'entretien

IMPORTANT - Un entretien régulier et précis est essentiel pour maintenir les niveaux de sécurité et de performance de la machine d'origine. Arrêtez toujours le moteur et débranchez-le avant d'effectuer toute réparation ou tout entretien.

N'utilisez que des pièces de rechange d'origine. L'utilisation de pièces non originales et/ou mal montées compromet la sécurité de la machine et peut provoquer des accidents ou des blessures pour lesquels le fabricant n'est en aucun cas responsable.

1. Portez des gants de protection solides avant de nettoyer, d'entretenir ou de régler la machine.
2. Vous devez enlever l'herbe et la boue du châssis pour éviter qu'il ne sèche. Cela causera des problèmes lors de la prochaine utilisation de la tondeuse.
3. La peinture des parties internes du châssis peut s'écailler avec le temps en raison de l'action abrasive de l'herbe coupée. Dans ce cas, il convient de faire une retouche avec une peinture antirouille pour éviter que le métal ne se corrode. Vous pouvez également utiliser de l'huile d'allume-feu ou un spray au silicone pour prévenir la rouille.
4. Lubrifiez les roulements de roue avec un lubrifiant approprié.>

ATTENTION - N'UTILISEZ PAS de tuyau d'arrosage ou de nettoyeur haute pression pour nettoyer le moteur. L'eau endommagerait le moteur.

Entretien des lames

Vérifier la lame: pour obtenir une bonne coupe, la lame doit toujours être bien aiguisée et bien équilibrée. À intervalles réguliers, vérifiez le serrage de tous les écrous, boulons et vis.

Si la lame heurte un obstacle, vérifiez qu'elle n'est pas endommagée et si la machine vibre fortement, arrêtez la tondeuse et confiez-la à un réparateur. Il est préférable que toutes les interventions sur la lame soient effectuées dans un centre spécialisé disposant des outils et de l'équipement nécessaires.

Seules les lames d'origine doivent être utilisées sur cette machine. Compte tenu de l'évolution du produit, les lames peuvent être remplacées à terme par d'autres ayant des caractéristiques d'interchangeabilité et de sécurité de fonctionnement similaires.

- Vous DEVEZ toujours porter des gants pour protéger vos mains contre les coupures lorsque vous travaillez avec la lame.
- La lame est en acier pressé, afin d'obtenir une coupe précise, il convient d'aiguiser la lame fréquemment, généralement toutes les 28 heures de travail.
- Après l'affûtage de la lame, vous devez vous assurer que la lame est toujours bien équilibrée.
- Pour retirer la lame, dévissez le boulon, vérifiez le porte-lame et tous les composants, remplacez-les s'ils sont usés ou endommagés.
- A l'aide d'une graisse silicone en spray, enduisez légèrement la lame de la tondeuse à gazon pour éviter qu'elle ne rouille pendant le stockage.

Stockage

Débranchez toujours l'appareil pour le ranger. Pour gagner de la place lors du rangement, rabattez la barre supérieure.

Conservez l'appareil dans un endroit sec et hors de portée des enfants et des personnes non autorisées.

Réparations

Les travaux de réparation ne peuvent être effectués que par les centres de service et les ateliers spécialisés agréés. Pour éviter toute perte d'équilibre, les outils de coupe et les boulons de fixation doivent être échangés ensemble.

| Données techniques | |
|------------------------|--|
| Modèle: | EM4010 |
| Puissance: | 1600W |
| Capacité du conteneur: | 40L |
| Largeur de coupe: | 38CM |
| Hauteur de coupe: | 20-70mm (5 réglages) |
| Dim. de roue: | 160 mm (roue avant) 200 mm (roue arrière) |

* Le fabricant se réserve le droit d'apporter des modifications mineures à la conception et aux spécifications techniques des produits sans préavis, à moins que ces modifications n'affectent de manière significative les performances et la sécurité des produits. Les pièces décrites / illustrées dans les pages du manuel que vous tenez entre vos mains peuvent également concerner d'autres modèles de la gamme de produits du fabricant ayant des caractéristiques similaires et peuvent ne pas être incluses dans le produit que vous venez d'acquérir.

* Pour garantir la sécurité et la fiabilité du produit et la validité de la garantie, tous les travaux de réparation, d'inspection, de réparation ou de remplacement, y compris l'entretien et les réglages spéciaux, doivent être effectués uniquement par des techniciens du service après-vente agréé du fabricant.

* Utilisez toujours le produit avec l'équipement fourni. L'utilisation du produit avec un équipement non fourni peut entraîner des dysfonctionnements, voire des blessures graves ou la mort. Le fabricant et l'importateur ne sont pas responsables des blessures et des dommages résultant de l'utilisation d'un équipement non conforme.

Introduzione



Leggere e comprendere tutte le istruzioni. Conservare queste istruzioni. La mancata osservanza di tutte le istruzioni elencate di seguito può provocare scosse elettriche, incendi e/o gravi lesioni. Il termine "utensile elettrico" in tutte le avvertenze che seguono si riferisce all'utensile elettrico alimentato dalla rete (con cavo).

Conoscere il proprio rasaerba

Leggere attentamente il presente manuale, osservando le istruzioni di sicurezza raccomandate prima, durante e dopo l'uso del tosaerba. L'osservanza di queste semplici istruzioni consentirà inoltre di mantenere il tosaerba in buone condizioni di funzionamento. Familiarizzare con i comandi del tosaerba prima di provare a utilizzarlo, ma soprattutto assicurarsi di sapere come arrestare il tosaerba in caso di emergenza. Conservare il presente manuale d'uso e tutti gli altri documenti allegati al tosaerba per future consultazioni.

Simboli marcati sul prodotto



Leggere attentamente il presente libretto di istruzioni prima di utilizzare il tosaerba e conservarlo in un luogo sicuro per future consultazioni.



Tenere il cavo flessibile di alimentazione lontano dalle lame di taglio.



Tenere lontani gli astanti.



Marchio CE

Il prodotto soddisfa i requisiti e le normative stabilite dalla Comunità Europea.



Attenzione alle lame affilate. Le lame continuano a ruotare anche dopo lo spegnimento del motore.

Togliere la spina dalla macchina prima della manutenzione o se il cavo è danneggiato.



Marcatura WEEE

ATTENZIONE! Gli utensili elettrici inutilizzabili non devono essere smaltiti con i rifiuti domestici. Devono essere portati in un punto di raccolta comunale per essere smaltiti in modo ecologico secondo le norme locali.



Marcatura del livello di rumore

Il rumore dell'utensile non supera i 96 dB.



Simbolo di allerta per la sicurezza

Indica un'attenzione o un'avvertenza che può essere utilizzata insieme ad altri simboli o immagini.



Doppio isolamento

Ciò significa che tutte le parti esterne sono isolate elettricamente dall'alimentazione. Ciò si ottiene ponendo un'ulteriore barriera isolante tra le parti elettriche e quelle meccaniche.

Regole generali di sicurezza

Le regole di sicurezza hanno lo scopo di attirare l'attenzione sui possibili pericoli. I simboli di sicurezza e le relative spiegazioni richiedono la vostra attenzione e comprensione. Le avvertenze di sicurezza non eliminano di per sé alcun pericolo. Le istruzioni o gli avvertimenti forniti non sostituiscono le misure di prevenzione degli incidenti.



AVVERTENZA: La mancata osservanza di un'avvertenza di sicurezza può causare gravi lesioni a se stessi o ad altri. Seguire sempre le precauzioni di sicurezza per ridurre il rischio di incendi, scosse elettriche e lesioni personali. Conservare il manuale d'uso e rileggerlo frequentemente per continuare a lavorare in sicurezza e per istruire altre persone che potrebbero utilizzare questo strumento.



AVVERTENZA: questa macchina produce un campo elettromagnetico durante il funzionamento. In alcune circostanze, questo campo può interferire con impianti medici attivi o passivi. Per ridurre il rischio di lesioni gravi o mortali, si consiglia alle persone con impianti medici di consultare il proprio medico e il produttore dell'impianto medico prima di utilizzare questa macchina.



AVVERTENZA: l'uso di qualsiasi utensile può provocare il lancio di oggetti estranei negli occhi, con conseguenti gravi danni agli occhi. Prima di iniziare a lavorare con un elettrooutensile, indossare sempre occhiali di sicurezza o occhiali di sicurezza con schermi laterali e, se necessario, uno schermo facciale completo. Si consiglia la maschera di sicurezza Wide Vision da usare sopra gli occhiali da vista o gli occhiali di sicurezza standard con schermo laterale.



IMPORTANTE LEGGERE ATTENTAMENTE PRIMA DELL'USO E CONSERVARE PER RIFERIMENTO FUTURO

- 1) Leggere attentamente le istruzioni. Conoscere i comandi e l'uso corretto dell'apparecchiatura.
 - 2) Non consentire mai l'uso del tosaerba a bambini o a persone che non conoscono queste istruzioni. Le normative locali possono limitare l'età dell'operatore
 - 3) Non tagliare mai quando ci sono persone, soprattutto bambini, o animali domestici nelle vicinanze.
 - 4) Tenere presente che l'operatore o l'utente è responsabile degli incidenti o dei pericoli che si verificano ad altre persone o alle loro proprietà.
 - 5) Durante la falciatura, indossare sempre calzature robuste e pantaloni lunghi. Non utilizzare l'attrezzatura a piedi nudi con sandali aperti; evitare di indossare indumenti larghi o con corde o lacci pendenti.
 - 6) Ispezionare accuratamente l'area di utilizzo dell'apparecchiatura e rimuovere tutti gli oggetti che possono essere lanciati dalla macchina.
 - 7) Prima dell'uso, controllare sempre visivamente che le lame, i bulloni delle lame e il gruppo di taglio non siano usurati danneggiati. Sostituire le lame e i bulloni usurati o danneggiati in serie per preservare l'equilibrio. Sostituire le etichette danneggiate o illeggibili.
 - 8) Prima dell'uso, verificare che il cavo di alimentazione e la prolunga non presentino segni di danneggiamento o usura. Se il cavo si danneggia durante l'uso, scollegare immediatamente il cavo dall'alimentazione. **NON TOCCARE IL CAVO PRIMA DI AVER SCOLLEGATO L'ALIMENTAZIONE.** Non utilizzare l'apparecchio se il cavo è danneggiato o usurato.
 - 9) falciare solo alla luce del giorno o con una buona illuminazione artificiale.
 - 10) evitare di utilizzare l'apparecchiatura sull'erba bagnata, ove possibile.
 - 11) Assicuratevi sempre di avere un buon appoggio sui pendii.
 - 12) Camminare, mai correre.
 - 13) Per le macchine rotative a ruote, falciare lungo le pendenze, mai in salita e in discesa.
 - 14) prestare estrema cautela nei cambi di direzione sulle piste.
 - 15) Non tagliare pendii troppo ripidi.
 - 16) Fate molta attenzione quando fate retromarcia o tirate il tosaerba verso di voi.
 - 17) Fermare le lame se il tosaerba deve essere inclinato per il trasporto quando si attraversano superfici diverse dall'erba e quando si trasporta il tosaerba da e verso l'area da tagliare;
 - 18) Non utilizzare mai il tosaerba con protezioni difettose o senza dispositivi di sicurezza, ad esempio deflettori e/o raccogliherba, al loro posto.
 - 19) Avviare o accendere il motore con cautela, seguendo le istruzioni e tenendo i piedi ben lontani dalle lame.
 - 20) Non inclinare il tosaerba quando si accende il motore, tranne nel caso in cui il tosaerba debba essere inclinato per l'avviamento. In questo caso, non inclinarlo più dello stretto necessario e sollevare solo la parte lontana dall'operatore.
 - 21) Non avviare il motore quando ci si trova davanti allo scivolo di scarico.
 - 22) Non mettere mani o piedi vicino o sotto le parti rotanti, tenere sempre lontano dall'apertura di scarico.
 - 23) Non sollevare o trasportare mai un tosaerba con il motore acceso;
 - 24) Arrestare il motore e scollegare la spina. Assicurarsi che tutte le parti in movimento si siano completamente fermate.
- Ogni volta che si lascia la macchina:
 - Prima di eliminare gli intasamenti o di liberare lo scivolo.
 - Prima di controllare, pulire o lavorare sul tosaerba. Dopo aver urtato un corpo estraneo. Controllare che il tosaerba non sia danneggiato e provvedere alle riparazioni prima di rimettere in funzione il tosaerba. Se il tosaerba inizia a vibrare in modo anomalo (controllare immediatamente):

- Verificare l'assenza di danni.
 - Sostituire o riparare eventuali parti danneggiate. - Controllare e serrare eventuali parti allentate.
- 25) Fermare il tosaerba:
- Ogni volta che si lascia il tosaerba:
- 26) tenere serrati tutti i dadi, le viti e i bulloni per assicurarsi che l'apparecchiatura sia in condizioni di lavoro sicure;
- 27) controllare frequentemente che il raccoglierba non sia usurato o deteriorato;
- 28) Sostituire le parti usurate o danneggiate per sicurezza;
- 29) Non utilizzare il tosaerba se i cavi sono danneggiati o usurati.
- 30) Non collegare un cavo danneggiato all'alimentazione e non toccare un cavo danneggiato prima di averlo scollegato dall'alimentazione. Un cavo danneggiato può portare al contatto con parti sotto tensione.
- 31) Non toccare la lama prima che la macchina sia scollegata dall'alimentazione e che la lama si sia completamente arrestata.
- 32) Tenere le prolunghie lontane dalla lama. La lama può danneggiare i cavi e provocare il contatto con parti sotto tensione.
- 33) Per scollegare l'alimentazione (cioè estrarre la spina dalla presa):
- Quando si lascia la macchina incustodita.
 - Prima di eliminare un'ostruzione.
 - Prima di controllare, pulire o intervenire sulla macchina.
 - Dopo aver urtato un oggetto estraneo.
 - Quando la macchina inizia a vibrare in modo anomalo.
- 34) I bambini non possono usare la macchina.
- 35) Questo apparecchio non è destinato all'uso da parte di persone con ridotte capacità fisiche, sensoriali o mentali, o che non sono in grado di gestire il proprio lavoro esperienza e conoscenza, a meno che non siano stati supervisionati o istruiti sull'uso dell'apparecchio da una persona responsabile della loro sicurezza.
- 36) Se il cavo flessibile esterno o il cavo è danneggiato, deve essere sostituito esclusivamente dal produttore o dal suo agente di assistenza o da una persona qualificata simile per evitare un pericolo (non più leggero di H05VV-F 2x1,0mm²).
- 37) istruzioni per il funzionamento sicuro dell'apparecchio, compresa la raccomandazione che l'apparecchio sia alimentato da un dispositivo a corrente residua (RCD) con una corrente di intervento non superiore a 30 mA.
- 38) Prestare attenzione durante la regolazione della macchina per evitare che le dita rimangano intrappolate tra le lame in movimento e le parti fisse della macchina.
- 39) Lasciare sempre raffreddare la macchina prima di riparla.
- 40) Quando si esegue la manutenzione delle lame, tenere presente che, anche se la fonte di alimentazione è spenta, le lame possono ancora muoversi.
- 41) Sostituire le parti usurate o danneggiate per garantire la sicurezza; utilizzare solo parti di ricambio e accessori originali.
- 42) Fare attenzione durante la regolazione dell'apparecchio per evitare che le dita rimangano intrappolate tra le lame in movimento e le parti fisse dell'apparecchio.
- 43) Se il cavo di alimentazione è danneggiato, deve essere sostituito dal produttore, dal suo agente di assistenza o da persone analogamente qualificate, al fine di evitare un pericolo.

Uso previsto

Questa macchina è stata progettata e realizzata per la rasatura dei prati, in base alla sua capacità di taglio. Questa macchina è destinata all'uso da parte di operatori non professionali (non professionisti).

La macchina è destinata esclusivamente all'uso domestico.

Descrizione delle parti principali (Figura A)

1. Manubrio superiore
2. Inneschi ON/OFF
3. Vite di serraggio del pomolo superiore 3B. Chiave veloce
4. Manubrio inferiore
5. Chiave rapida inferiore
6. Maniglia di trasporto
7. Ruota anteriore
8. Ruota posteriore
9. Raccogliitore di erba
10. Maniglia per il trasporto del raccogliitore d'erba

Prima di ogni utilizzo

- Prima di ogni utilizzo, è necessario assicurarsi che il tosaerba sia in condizioni di sicurezza. Ispezionare la lama e controllare tutti i dispositivi di sicurezza e gli accessori, nonché tutti i dadi, i bulloni e le viti per assicurarsi che siano stati posizionati in modo sicuro.
- Quando si sceglie una prolunga, accertarsi che sia progettata per l'uso all'aperto. Scegliere sempre una prolunga approvata e adatta alla potenza nominale dell'utensile. In caso di utilizzo di un avvolgicavo, srotolare sempre completamente il cavo dall'avvolgitore. Si raccomanda di collegare il tosaerba a un dispositivo di corrente residua (RCD).

Istruzioni per il montaggio e principali accessori

1. Leggere le istruzioni prima del montaggio.
2. Regolazione dell'altezza di taglio: l'intervallo di altezza è di 20-70 mm.
3. Spingere la maniglia sollevata verso l'interno
4. Spingere l'impugnatura sollevata in avanti e indietro per modificare l'altezza dell'erba da tagliare.
5. Inserire la chiave rapida nella rondella piatta e abbassare l'impugnatura nella posizione indicata dalla foto, quindi bloccare la chiave rapida.
6. Collegare la maniglia inferiore e quella superiore e bloccare la manopola (5).
7. Sollevare il baffle e montare il raccogliherba

Pericolo - rischio di lesioni!

Rimuovere o collegare la scatola di raccolta dell'erba solo con il motore spento e la lama ferma.

Operazione di istruzione

Accensione del motore

Avviare il tosaerba solo su terreno piano e non tra l'erba lunga. Il terreno deve essere privo di ostacoli estranei, come ad esempio pietre. Non sollevare il tosaerba per avviarlo.

Premere l'interruttore di sicurezza situato sulla centralina di controllo al centro del manubrio, quindi tirare ciascun grilletto contro la barra in base alle immagini sul pulsante e tenerli premuti.

Spegnimento del motore

Rilasciare gli inneschi.

Attendere che la lama smetta di muoversi.

Istruzioni di lavoro

Controllare attentamente l'intera area da falciare e rimuovere tutti i corpi estranei.

Azionare il tosaerba solo se non ci sono terzi nell'area di pericolo.

Tagliare solo se la visibilità è buona.

Utilizzare la macchina solo a passo d'uomo, senza mai correre durante la falciatura.

Utilizzare il tosaerba solo se la lama è in buono stato e affilata.

Non tagliare sopra gli ostacoli (ad es. ramoscelli, radici di alberi).

Sui terreni in pendenza, falciare sempre trasversalmente al pendio. Non falciare in salita o in discesa o su pendii con inclinazione superiore a 20°. Prestare particolare attenzione nei cambi di direzione su terreni in pendenza.

Suggerimenti per la falciatura

Iniziare a falciare il più vicino possibile alla presa di corrente.

Mantenere sempre la prolunga sulla parte di prato già tagliata.

Mantenere un'altezza di taglio costante di 3 - 5 cm; non accorciare l'erba a meno della metà della sua altezza originale.

Non sovraccaricare il tosaerba! Se la velocità del motore diminuisce sensibilmente a causa dell'erba lunga e pesante, aumentare l'altezza di taglio e tagliare più volte. Tagliare al mattino o nel tardo pomeriggio per evitare che l'erba appena tagliata si secchi.

Durante le fasi di forte crescita, sfalciare due volte alla settimana; nei periodi di scarse precipitazioni, aumentare di conseguenza gli intervalli tra gli sfalci.

Istruzioni per la manutenzione

IMPORTANTE - Una manutenzione ordinaria e accurata è essenziale per mantenere i livelli di sicurezza e le prestazioni originali della macchina. Arrestare sempre il motore e scollegare la spina dalla rete elettrica prima di effettuare qualsiasi riparazione o manutenzione.

Utilizzare solo ricambi originali: L'uso di ricambi non originali e/o montati in modo non corretto compromette la sicurezza della macchina e può causare incidenti o lesioni per i quali il Costruttore non è in alcun modo responsabile.

1. Indossare guanti protettivi resistenti prima di pulire, eseguire la manutenzione o la regolazione della macchina.
2. È necessario rimuovere l'erba e il fango dal telaio per evitare che si secchi. Ciò causerà problemi al successivo utilizzo del tosaerba.
3. La vernice delle parti interne del telaio può iniziare a sfaldarsi nel tempo a causa dell'azione abrasiva dell'erba tagliata. In tal caso, è necessario ritoccare con vernice antiruggine per evitare che la ruggine corroda il metallo. Per evitare la formazione di ruggine, si può anche utilizzare un olio per lampade o uno spray al silicone.
4. Lubrificare i cuscinetti delle ruote con un lubrificante adeguato.

ATTENZIONE - Per pulire il motore, NON utilizzare tubi flessibili o idropulitrici. L'acqua danneggia il motore.

Manutenzione della lama

Controllare la lama: per ottenere un buon taglio, la lama deve essere sempre affilata e ben bilanciata. A intervalli regolari, controllare il serraggio di tutti i dadi, i bulloni e le viti.

Se la lama urta un ostacolo, verificate che non vi siano danni e se la macchina vibra fortemente, fermate il tosaerba e portatelo da un concessionario. È meglio che tutti gli interventi sulla lama siano effettuati presso un centro specializzato che disponga di strumenti e attrezzature speciali.

Su questa macchina devono essere utilizzate esclusivamente lame originali. Data l'evoluzione del prodotto, le lame possono essere sostituite nel tempo con altre aventi analoghe caratteristiche di intercambiabilità e di sicurezza operativa.

- È necessario indossare sempre dei guanti per proteggere le mani da eventuali tagli quando si lavora con la lama.
- La lama è in acciaio stampato; per ottenere un taglio preciso, è necessario affilarla frequentemente, in genere ogni 28 ore di lavoro.
- Dopo l'affilatura della lama è necessario assicurarsi che la lama sia sempre ben bilanciata.
- Per rimuovere la lama, svitare il bullone, controllare il portalama e tutti i componenti, sostituirli se sono usurati o danneggiati.
- Utilizzando un grasso spray al silicone, rivestire leggermente la lama del tosaerba per evitare che si arrugginisca durante lo stoccaggio.

Immazzinamento

Scollegare sempre la macchina dalla rete elettrica per riparla.

Per risparmiare spazio durante lo stoccaggio, ripiegare la barra superiore.

Conservare l'apparecchio in un luogo asciutto e fuori dalla portata dei bambini e delle persone non autorizzate.

Riparazioni

I lavori di riparazione possono essere eseguiti solo dai Centri di assistenza e dalle officine specializzate autorizzate.

Per evitare la perdita di equilibrio, gli utensili da taglio e i bulloni di fissaggio devono essere sostituiti insieme.

| Dati tecnici | |
|---------------------------|---|
| Modello: | EM4010 |
| Potenza: | 1600W |
| Capacità del contenitore: | 40L |
| Larghezza di taglio: | 38CM |
| Altezza di taglio: | 20-70 mm (5 impostazioni) |
| Dim. ruota: | 160 mm (ruota anteriore) 200 mm (ruota posteriore) |

* Il produttore si riserva il diritto di apportare modifiche minori al design e alle specifiche tecniche del prodotto senza preavviso, a meno che tali modifiche non influiscano significativamente sulle prestazioni e sulla sicurezza dei prodotti. Le parti descritte/illustrate nelle pagine del manuale che avete tra le mani possono riguardare anche altri modelli della linea di prodotti del produttore con caratteristiche simili e potrebbero non essere incluse nel prodotto appena acquistato.

* Per garantire la sicurezza e l'affidabilità del prodotto e la validità della garanzia, tutti gli interventi di riparazione, ispezione, riparazione o sostituzione, compresa la manutenzione e le regolazioni speciali, devono essere eseguiti esclusivamente da tecnici del servizio di assistenza autorizzato dal produttore.

* Utilizzare sempre il prodotto con l'attrezzatura fornita. L'utilizzo del prodotto con apparecchiature non in dotazione può causare malfunzionamenti o addirittura lesioni gravi o morte. Il produttore e l'importatore non sono responsabili per lesioni e danni derivanti dall'uso di apparecchiature non conformi.

Въведение



Прочетете и разберете всички инструкции. Запазете тези инструкции. Неспазването на всички изброени по-долу инструкции може да доведе до токов удар, пожар и/или сериозно нараняване. Терминът "електроинструмент" във всички предупреждения по-долу се отнася за вашия електроинструмент, работещ от електрическата мрежа (с кабел).

Опознайте вашата косачка за трева

Прочетете внимателно това ръководство, като спазвате препоръчаните инструкции за безопасност преди, по време и след използването на косачката. Спазването на тези прости инструкции също така ще поддържа вашата косачка в добро работно състояние. Запознайте се с органите за управление на Вашата косачка, преди да се опитате да работите с нея, но преди всичко се уверете, че знаете как да спрете косачката в случай на авария. Запазете това ръководство за употреба и цялата останала литература с Вашата косачка за бъдещи справки.

Символи, обозначени върху продукта



Прочетете внимателно тази книга с инструкции, преди да използвате косачката, и я съхранявайте на сигурно място за бъдещи справки.



Дръжте гъвкавия захранващ кабел далеч от режещите ножове.



Не допускайте странични лица.



Маркировка CE

Продуктът отговаря на изискванията и разпоредбите на Европейската общност.



Пазете се от остри остриета. Остриетата продължават да се въртят и след изключване на двигателя.

Извадете щепсела от машината преди поддръжка или ако кабелът е повреден.



Маркировка WEEE

ВНИМАНИЕ! Неизползваемите електроинструменти не трябва да се изхвърлят заедно с битовите отпадъци. Те трябва да бъдат изнесени в общински пункт за събиране на отпадъци за екологосъобразно изхвърляне всъответствие с местните разпоредби.



Маркировка на нивото на шума

Шумът на инструмента ви не надвишава 96 dB.



Символ за предупреждение за безопасност

Означава, че предупреждението може да се използва заедно с други символи или изображения.



Двойна изолация

Това означава, че всички външни части са електрически изолирани от захранването. Това се постига чрез поставяне на допълнителна изолационна бариера между електрическите и механичните части.

Общи правила за безопасност

Целта на правилата за безопасност е да привлечат вниманието ви към възможните опасности. Символите за безопасност и обясненията към тях изискват вашето внимание и разбиране. Предупрежденията за безопасност сами по себе си не елиминират всяка опасност. Инструкциите или предупрежденията, които те дават, не заместват правилните мерки за предотвратяване на злополуки.



ПРЕДУПРЕЖДЕНИЕ: Неспазването на предупреждение за безопасност може да доведе до сериозни наранявания на вас или на други лица. Винаги спазвайте предпазните мерки за безопасност, за да намалите риска от пожар, токов удар и лични наранявания. Запазете ръководството на собственика и го преглеждайте често за продължаване на безопасната работа и за инструктиране на други лица, които могат да използват този инструмент.



ПРЕДУПРЕЖДЕНИЕ: Тази машина създава електромагнитно поле по време на работа. При определени обстоятелства това поле може да попречи на активни или пасивни медицински импланти. За да се намали рискът от сериозни или фатални наранявания, препоръчваме на лицата с медицински импланти да се консултират с лекаря си и с производителя на медицинския имплант, преди да работят с тази машина.



ПРЕДУПРЕЖДЕНИЕ: Работата с всеки инструмент може да доведе до попадане на чужди предмети в очите ви, което може да доведе до сериозно увреждане на очите. Преди да започнете работа с електроинструмента, винаги носете предпазни очила или предпазни очила със странични щитове, а когато е необходимо, и цял лицев щит. Препоръчваме предпазната маска Wide Vision за използване върху очила или стандартни предпазни очила със страничен щит.



**ВАЖНО
ПРОЧЕТЕТЕ ВНИМАТЕЛНО
ПРЕДИ УПОТРЕБА И ЗАПАЗЕТЕ
ЗА БЪДЕЩИ СПРАВКИ**

- 1) Прочетете внимателно инструкциите. Запознайте се с управлението и правилното използване на оборудването.
- 2) Никога не позволявайте на деца или хора, които не са запознати с тези инструкции, да използват косачката. Местните разпоредби могат да ограничават възрастта на оператора
- 3) Никога не косете, когато наблизо има хора, особено деца, или домашни любимци.
- 4) Имайте предвид, че операторът или потребителят е отговорен за злополуки или опасности, възникнали за други хора или тяхното имущество.
- 5) По време на косене винаги носете здрави обувки и дълги панталони. Не работете с оборудването, когато сте боси или носите отворени сандали; Избягвайте да носите облекло, което е свободно или има висящи шнурове или връзки.
- 6) Внимателно огледайте зоната, в която ще се използва оборудването, и отстранете всички предмети, които могат да бъдат изхвърлени от машината.
- 7) Преди употреба винаги проверявайте визуално дали остриетата, болтовете на остриетата и режещият възел не са износени или повредени. Заменяйте износените или повредени остриета и болтове в комплекти, за да запазите баланса. Заменете повредените или нечетливи етикети.
- 8) Преди употреба проверете захранващия и удължителния кабел за признаци на повреда или износване. Ако кабелът се повреди по време на употреба, незабавно изключете кабела от захранването. **НЕ ДОКОСВАЙТЕ КАБЕЛА, ПРЕДИ ДА ГО ИЗКЛУЧИТЕ ОТ ЗАХРАНВАНЕТО.** Не използвайте уреда, ако кабелът е повреден или износен.
- 9) косете само на дневна светлина или при добра изкуствена светлина.
- 10) Избягвайте работа с оборудването в мокра трева, когато това е възможно.
- 11) Винаги се уверявайте, че сте стъпили на склоновете.
- 12) Ходете, никога не бягайте.
- 13) При колесните роторни машини косете напречно на склоновете, а не нагоре-надолу.
- 14) проявявайте изключителна предпазливост при промяна на посоката на движение по склоновете.
- 15) Не косете прекалено стръмни склонове.
- 16) Бъдете изключително внимателни, когато обръщате или дърпате косачката към себе си.
- 17) Спрете ножовете, ако косачката трябва да се наклони за транспортиране, когато преминава през повърхности, различни от трева, и когато транспортирате косачката до и от зоната за косене;
- 18) Никога не използвайте косачката с повредени предпазители или без поставени предпазни устройства, например дефлектори и/или уловители на трева.
- 19) Стартирайте или включете двигателя внимателно според инструкциите и с крака на голямо разстояние от остриетата.
- 20) Не накланяйте косачката, когато започвате да включвате двигателя, освен ако косачката трябва да се наклони за стартиране. В този случай не я накланяйте повече, отколкото е абсолютно необходимо, и повдигайте само частта, която е далеч от оператора.
- 21) Не стартирайте двигателя, когато стоите пред улея за изхвърляне.

- 22) Не поставяйте ръце или крака в близост до или под въртящите се части, Дръжте се далеч от отвора за изхвърляне по всяко време.
- 23) Никога не вдигайте и не носете косачката, докато двигателят работи;
- 24) Спрете двигателя и изключете щепсела. Уверете се, че всички движещи се части са спрели напълно.
- Когато напускате машината:
- Преди почистване на запушвания или отпушване на улея.
- Преди да проверявате, почиствате или работите по косачката. След удар с чужд предмет. Проверете косачката за повреди и да извършите ремонт, преди да стартирате отново и да използвате косачката. Ако косачката започне да вибрира необичайно (проверете незабавно):
- Проверете за повреди.
- Заменете или ремонтирайте всички повредени части. - Проверете и затегнете всички разхлабени части.
- 25) Спрете косачката:
- Всеки път, когато оставяте косачката за трева:
- 26) дръжте всички гайки, болтове и винтове здраво затегнати, за да сте сигурни, че оборудването е в безопасно работно състояние;
- 27) често проверявайте коша за трева за износване или повреда;
- 28) Заменете износените или повредени части за безопасност;
- 29) Не използвайте косачката, ако кабелите са повредени или износени.
- 30) Да не се свързва повреден кабел към захранването или да не се докосва повреден кабел, преди да е изключен от захранването. Повреденият кабел може да доведе до контакт с части под напрежение.
- 31) Да не се докосва острието, преди машината да е изключена от захранването и острието да е спряло напълно.
- 32) За да държите удължителните кабели далеч от острието. Острието може да причини повреда на кабелите и да доведе до контакт с части под напрежение.
- 33) Изключване на захранването (т.е. изваждане на щепсела от контакта):
- Винаги когато оставяте машината без надзор.
- Преди да отстраните запушването.
- Преди проверка, почистване или работа с машината.
- След удар с чужд предмет.
- Когато машината започне да вибрира необичайно.
- 34) На децата не е разрешено да използват машината.
- 35) Този уред не е предназначен за използване от лица с намалени физически, сетивни или умствени способности или с липса на опит и познания, освен ако не са били наблюдавани или инструктирани за използването на уреда от лице, отговорно за тяхната безопасност.
- 36) Ако външният гъвкав кабел или шнур е повреден, той трябва да бъде подменен изключително от производителя или негов сервизен агент, или от подобно квалифицирано лице, за да се избегне опасност (не по-лек от H05VV-F 2x1,0 mm²).
- 37) инструкции за безопасна експлоатация на уреда, включително препоръка уредът да се захранва чрез устройство за остатъчен ток (RCD) с ток на изключване не повече от 30 mA.
- 38) Внимавайте по време на настройката на машината, за да предотвратите заклещване на пръстите между движещите се остриета и неподвижните части на машината.
- 39) Винаги оставяйте машината да изстине, преди да я съхранявате.
- 40) При обслужването на ножовете имайте предвид, че макар източникът на захранване да е изключен, ножовете могат да се движат.
- 41) Заменете износените или повредени части за безопасност; Използвайте само оригинални резервни части и аксесоари.
- 42) Внимавайте по време на настройката на уреда, за да предотвратите заклещване на пръстите между движещите се остриета и неподвижните части на уреда.
- 43) Ако захранващият кабел е повреден, той трябва да бъде заменен от производителя, неговия сервизен представител или от лица с подобна квалификация, за да се избегне опасност.Т

Предназначение

Тази машина е проектирана и произведена за косене на тревни площи според капацитета си на рязане. Тази машина е предназначена за използване от непрофесионални оператори (не професионалисти).
 Машината е предназначена само за домашна употреба.

Описание на основните части (снимка А)

1. Горно кормило
2. Спусъци за включване/изключване
3. Винт за затягане на горното ръкохватка ЗВ. Бърз гаечен ключ
4. Долно кормило
5. Долен бърз гаечен ключ
6. Дръжка за носене
7. Предно колело
8. Задно колело
9. Колектор за трева
10. Дръжка за носене на колектора за трева

Преди всяка употреба

- Преди всяка употреба трябва да се уверите, че косачката е в безопасно работно състояние. Проверете острието и проверете всички предпазни устройства и приспособления, както и всички гайки, болтове и винтове, за да се уверите, че са поставени безопасно.
- Когато избирате удължител, уверете се, че той е предназначен за употреба на открито. Винаги избирайте одобрен удължител на кабел, подходящ за номиналната мощност на този инструмент. В случай на използване на кабелна макара, винаги развивайте напълно кабела от макарата. Препоръчително е косачката да бъде свързана към устройство за остатъчен ток (RCD).

Инструкции за сглобяване и основни настройки

1. Моля, прочетете инструкциите преди сглобяване.
2. Регулиране на височината на косене: диапазонът на височината е 20-70 мм
3. Натиснете повдигнатата дръжка навътре
4. Натиснете повдигнатата дръжка напред и назад, за да промените височината на косене на тревата
5. Поставете бързия ключ в плоската шайба и спуснете дръжката в посоченото положение, както е показано на снимката, и застопорете бързия ключ.
6. Свържете долната и горната дръжка и застопорете копчето (5)
7. Повдигане на капака и сглобяване на коша за трева

Опасност - риск от нараняване!

Извадете или прикрепете кутията за събиране на трева само с изключен мотор и острието неподвижно.

Оперативна дейност в строителството

Включване на двигателя

Стартирайте косачката само на равен терен, а не в дълга трева. Земята трябва да е свободна от чужди препятствия, като например камъни. Не повдигайте косачката, за да я стартирате.

Натиснете превключвателя за безопасност, разположен на контролния панел в средата на кормилото, след което издърпайте всеки спусък към кормилото в съответствие с изображенията върху бутона и ги задръжте натиснати.

Изключване на мо или

Освободете спусъците.

Изчакайте, докато острието спре да се движи.

Работни инструкции

Внимателно проверете цялата косена площ и отстранете всички чужди предмети. Работете с косачката само ако в опасната зона няма трети лица.

Косете само при добра видимост.

Работете с машината само с темпото на ходене, никога не бягайте, когато косите. Работете с косачката само ако ножът е в добро състояние и остър.

Не косете през препятствия (напр. клони, корени на дървета).

При наклонени терени винаги косете напречно на склона. Не косете нагоре или надолу, както и на склонове с наклон над 20°. Бъдете особено внимателни, когато сменят посоката на косене върху наклонен терен.

Съвети за косене

Започнете да косите възможно най-близо до електрическия контакт.

Винаги дръжте удължителя в участъка от тревата, който вече е окосен.

Поддържайте постоянна височина на косене от 3 - 5 см; не скъсявайте тревата до по-малко от половината от първоначалната ѝ височина.

Не претоварвайте косачката! Ако скоростта на двигателя чувствително спадне поради дълга, тежка трева, увеличете височината на косене и косете няколко пъти. Косете сутрин или в късния следобед, за да предотвратите изсъхването на прясно окосената трева.

По време на фази на силен растеж косете два пъти седмично; в периоди на слаби валежи увеличете интервалите между косенията.

Инструкция за поддръжка

ВАЖНО - Рутинната и точна поддръжка е от съществено значение за поддържане на оригиналните нива на безопасност и производителност на машината. Винаги спирайте двигателя и изключвайте щепсела от електрическата мрежа, преди да извършвате каквито и да било ремонти или поддръжка.

Използвайте само оригинални резервни части: Използването на неоригинални и/или неправилно монтирани резервни части застрашава безопасността на машината и може да доведе до злополуки или наранявания, за които производителят при никакви обстоятелства не носи отговорност.

1. Носете здрави защитни ръкавици, преди да почиствате, поддържате или извършвате настройки на машината.
2. Трябва да отстраните тревата и калта от шасито, за да предотвратите изсъхването му. Това ще доведе до проблеми при следващото използване на косачката.
3. Боята на вътрешните части на шасито може да започне да се лющи с течение на времето поради абразивното действие на окосената трева. Ако това се случи, трябва да нанесете нова боя, за да предотвратите ръждясването, което може да доведе до корозия на метала. Можете също така да използвате масло за запалване или силиконов спрей, за да предотвратите появата на ръжда.
4. Смажете лагерите на колелата с подходящ смазочен материал.

ВНИМАНИЕ - НЕ използвайте маркуч или миялна машина под налягане за почистване на двигателя. Водата ще повреди двигателя.

Поддръжка на остриетата

Проверете острието, за да се получи добро рязане, острието трябва винаги да е остро и добре балансирано. На редовни интервали проверявайте затягането на всички гайки, болтове и винтове.

Ако ножът се удари в препятствие, проверете за повреди и ако машината вибрира силно, спрете косачката и я закарайте в сервис. Най-добре е всички интервенции по ножа да се извършват в специализиран център, който разполага със специалните инструменти и оборудване.

За тази машина трябва да се използват само оригинални ножове. Предвид еволюцията на продукта, остриетата могат да бъдат заменени след време с други, които имат сходни взаимозаменяеми и експлоатационни характеристики за безопасност.

- Винаги трябва да носите ръкавици, за да предпазите ръцете си от порязване, когато работите с острието.
- Острието е изработено от пресована стомана, за да постигнете прецизно рязане, заточвайте острието често, обикновено на всеки 28 часа работа.
- След заточването на острието трябва да се уверите, че острието е винаги добре балансирано.
- За да свалите острието, развийте болта, проверете носача на острието и всички компоненти и ги сменете, ако са износени или повредени.
- С помощта на силиконова смазка в спрей нанесете леко покритие върху ножа на косачката, за да предотвратите евентуално ръждясване по време на съхранение.

Съхранение

При съхранение винаги изключвайте машината от електрическата мрежа. За да спестите място при съхранение, сгънете горната греда.

Съхранявайте машината на сухо място и на място, недостъпно за деца и неоторизирани лица.

Ремонти

Ремонтните дейности могат да се извършват само от сервизни центрове и оторизирани специализирани работилници. За да се предотврати загуба на равновесие, режещите инструменти и закрепващите болтове трябва да се сменят заедно.

| Технически данни | |
|--------------------------|---|
| Модел: | EM4010 |
| Захранване: | 1600W |
| Капацитет на контейнера: | 40L |
| Ширина на рязане: | 38CM |
| Височина на рязане: | 20-70 мм (5 настройки) |
| Дименсия на колелото: | 160 мм (предно колело) 200 мм (задно колело) |

* Производителят си запазва правото да прави незначителни промени в дизайна и техническите спецификации на продуктите без предварително уведомление, освен ако тези промени не засягат значително работата и безопасността на продуктите. Частите, описани/илюстрирани на страниците на ръководството, което държите в ръцете си, може да се отнасят и за други модели от продуктова линия на производителя с подобни характеристики и може да не са включени в току-що придобития от вас продукт.

* За да се гарантира безопасността и надеждността на продукта и валидността на гаранцията, всички работи по ремонт, проверка, поправка или замяна, включително поддръжка и специални настройки, трябва да се извършват само от техници от оторизирания сервизен отдел на производителя.

* Винаги използвайте продукта с доставеното оборудване. Работата на продукта с оборудване, което не е доставено, може да доведе до неизправности или дори до сериозни наранявания или смърт. Производителят и вносителят не носят отговорност за наранявания и щети, възникнали в резултат на използването на несъответстващо на изискванията оборудване.

Uvod



Preberite in razumite vsa navodila. Shranite ta navodila. Neupoštevanje vseh spodaj navedenih navodil lahko povzroči električni udar, požar in/ ali hude telesne poškodbe. Izraz "električno orodje" v vseh spodnjih opozorilih se nanaša na vaše električno orodje, ki se napaja iz električnega omrežja (z napeljavo).

Spoznavajte svojo kosilnico

Pred uporabo kosilnice, med njo in po njej natančno preberite ta priročnik in upoštevajte priporočena varnostna navodila. Z upoštevanjem teh preprostih navodil boste tudi ohranili kosilnico v dobrem delovnem stanju. Preden poskušate upravljati kosilnico, se seznanite z njenimi upravljalnimi elementi, predvsem pa se prepričajte, da veste, kako ustaviti kosilnico v nujnih primerih. Ta navodila za uporabo in vso drugo literaturo, ki je priložena kosilnici, shranite za uporabo v prihodnosti.

Simboli, označeni na izdelku



Pred uporabo kosilnice pazorno preberite ta navodila in jih shranite na varnem mestu za kasnejšo uporabo.



Napajalno gibljivo vrvico držite stran od rezalnih nožev.



Pazite, da se mimoidoči ne približajo.



Oznaka CE
Izdelek izpolnjuje zahteve in predpise Evropske skupnosti.



Pazite na ostra rezila. Rezila se vrtijo tudi po izklopu motorja.

Pred vzdrževanjem ali če je kabel poškodovan, odstranite vtič iz stroja.



Označevanje OEEO
POZOR! Neuporabnega električnega orodja ne podaljšujte z gospodinjskih odpadkov. Odnesti jih je treba v komunalni zbirno mesto za okolju prijazno odstranjevanje v skladu z lokalnimi predpisi.



Oznaka ravni hrupa
Hrup vašega orodja ne presega 96 dB.



Simbol varnostnega opozorila
Označuje previdnost ali opozorilo se lahko uporablja v povezavi z drugimi simboli ali slikami.



Dvojna izolacija
To pomeni, da so vsi zunanji deli električno ločeni od napajanja. To dosežemo z dodatno izolacijsko pregrado med električnimi in mehanskimi deli.

Splošna varnostna pravila

Namen varnostnih pravil je opozoriti vas na morebitne nevarnosti. Varnostni simboli in razlage zanje zahtevajo vašo pozorno pozornost in razumevanje. Varnostna opozorila sama po sebi ne odpravljajo nobene nevarnosti. Navodila ali opozorila, ki jih podajajo, ne nadomeščajo ustreznih ukrepov za preprečevanje nesreč.



OPOZORILO: Neupoštevanje varnostnega opozorila lahko povzroči hude telesne poškodbe vam ali drugim osebam. Vedno upoštevajte varnostne ukrepe, da zmanjšate tveganje požara, električnega udara in telesnih poškodb. Shranite navodila za uporabo in jih pogosto pregledajte za nadaljnje varno delovanje in poučevanje drugih, ki lahko uporabljajo to orodje.



OPOZORILO: Ta stroj med delovanjem ustvarja elektromagnetno polje. To polje lahko v nekaterih okoliščinah moti aktivne ali pasivne medicinske vsadke. Da bi zmanjšali tveganje resnih ali smrtnih poškodb, osebam z medicinskimi vsadki priporočamo, da se pred uporabo tega stroja posvetujejo s svojim zdravnikom in proizvajalcem medicinskega vsadka.



OPOZORILO: Pri uporabi katerega koli orodja lahko v oči padejo tuji predmeti, kar lahko povzroči hude poškodbe oči. Pred začetkom uporabe električnega orodja vedno nosite zaščitna očala ali zaščitna očala s stranskimi ščitniki in po potrebi celoten obrazni ščitnik. Priporočamo širokokotno varnostno masko za uporabo čez očala ali standardna varnostna očala s stranskim ščitnikom.



POMEMBNO PRED UPORABO POZORNO PREBERITE IN SHRANITE ZA POZNEJŠO UPORABO

- 1) Pozorno preberite navodila. Seznanite se z upravljalnimi elementi in pravilno uporabo opreme.
 - 2) Nikoli ne dovolite, da kosilnico uporabljajo otroci ali osebe, ki niso seznanjene s temi navodili. Lokalni predpisi lahko omejujejo starost upravljavca.
 - 3) Nikoli ne kosite, ko so v bližini ljudi, zlasti otroci, ali domače živali.
 - 4) Ne pozabite, da je upravljavec ali uporabnik odgovoren za nesreče ali nevarnosti, ki se zgodijo drugim ljudem ali njihovi lastnini.
 - 5) Med košnjo vedno nosite primerno obutev in dolge hlače. Naprave ne upravljajte, ko ste bos ali če nosite odprte sandale; izogibajte se nošenju oblačil, ki so ohlapna ali imajo viseče vrvice ali vezalke.
 - 6) Temeljito pregledajte območje, kjer se bo oprema uporabljala, in odstranite vse predmete, ki jih lahko vrže stroj lahko vrže.
 - 7) Pred uporabo vedno vizualno pregledajte, ali rezila, vijaki rezil in rezalni sklop niso obrabljeni ali poškodovani. Obrabljena ali poškodovana rezila in vijake zamenjajte v kompletih, da ohranite ravnotežje. Zamenjajte poškodovane ali nečistljive oznake.
 - 8) Pred uporabo preverite napajalni in podaljševalni kabel, ali imata znake poškodb ali obrabe. Če se kabel med uporabo poškoduje, ga takoj odklopite od napajalnika. **NE DOTIKAJTE SE KABLA, PREDEN ODKLOPITE NAPAJALNIK.** Naprave ne uporabljajte, če je kabel je poškodovana ali obrabljena.
 - 9) kosite samo pri dnevni svetlobi ali dobri umetni svetlobi.
 - 10) izogibajte se uporabi opreme v mokri travi, če je to izvedljivo.
 - 11) Na pobočjih se vedno prepričajte, da ste trdno na tleh.
 - 12) Hodite, nikoli ne tekajte.
 - 13) Pri kolesnih rotacijskih strojih kosite po pobočju, nikoli navzgor in navzdol.
 - 14) pri spreminjanju smeri na strmih bodite zelo previdni.
 - 15) Ne kosite preveč strmih pobočij.
 - 16) Pri vzratni vožnji ali vleki kosilnice proti sebi bodite zelo previdni.
 - 17) Ustavite rezila, če je treba kosilnico zaradi prevoza nagniti, ko se prečkajo površine, ki niso travnate, in ko kosilnico prevažate na območje, ki ga je treba pokositi, in z njega;
 - 18) Nikoli ne uporabljajte kosilnice z okvarjenimi varovali ali brez nameščenih varnostnih naprav, na primer deflektorjev in/ali lovilcev trave.
 - 19) Motor zaganjajte ali vklaplajte previdno v skladu z navodili in z nogami daleč stran od rezil.
 - 20) Med vklopom motorja kosilnice ne nagibajte, razen če je treba kosilnico nagniti zaradi zagona. V t e m primeru je ne nagibajte bolj, kot je nujno potrebno, in dvignite le del, ki je oddaljen od upravljavca.
 - 21) Ne zaženite motorja, ko stojite pred žlebom za odvajanje.
 - 22) Ne postavljajte rok ali nog v bližino ali pod vrteče se dele, Vedno bodite stran od izpustne odprtine.
 - 23) Nikoli ne dvigujte ali prenašajte kosilnice, ko motor deluje;
 - 24) Ustavite motor in odklopite vtič. Prepričajte se, da so se vsi gibljivi deli popolnoma ustavili.
- Kadar koli zapustite napravo:
 - Pred odstranjevanjem zamaškov ali odpiranjem žleba.
 - Pred preverjanjem, čiščenjem ali delom na kosilnici. Po udarcu v tujo podlago. Preverite, ali je kosilnica poškodovana in opravite popravila, preden ponovno zaženete in uporabite kosilnico. Če začne kosilnica nenavadno vibrirati (tako preverite):

- Preverite, ali so poškodbe.
 - Zamenjajte ali popravite vse poškodovane dele.
 - Preverite in zategnite vse ohlapne dele.
- 25) Ustavite kosilnico:
- Kadar koli zapustite kosilnico:
- 26) poskrbite, da so vse matice, blati in vijaki dobro zategnjeni, da se prepričate, da je oprema v varnem delovnem stanju;
- 27) pogosto preverjajte, ali je koš za travo obrabljen ali poškodovan;
- 28) Zaradi varnosti zamenjajte obrabljene ali poškodovane dele;
- 29) kosilnice ne uporabljajte, če so vrvice poškodovane ali obrabljene.
- 30) Poškodovanega kabla ne priključite na napajalnik ali se ga dotaknite, preden ga odklopite iz napajalnika. Poškodovana vrvica lahko povzroči stik z deli pod napetostjo.
- 31) Ne dotikajte se rezila, preden je stroj odklopljen od napajanja in se rezilo popolnoma ustavi.
- 32) Podaljševalni kabli naj ne bodo v bližini rezila. Rezilo lahko povzroči poškodbe kablov in stik z deli pod napetostjo.
- 33) Za odklop napajanja (tj. izvleči vtič iz vtičnice):
- Kadar koli pustite stroj brez nadzora.
 - Pred odstranjevanjem zamašitve.
 - Pred preverjanjem, čiščenjem ali delom na stroju.
 - Po udarcu ob tuj predmet.
 - Kadar koli začne stroj nenavadno vibrirati.
- 34) Otrokom uporaba naprave ni dovoljena.
- 35) Ta naprava ni namenjena za uporabo osebam z zmanjšanimi fizičnimi, senzoričnimi ali duševnimi sposobnostmi ali osebam brez izkušnje in znanje, razen če jih je oseba, ki je odgovorna za njihovo varnost, nadzorovala ali poučevala o uporabi naprave.
- 36) Če je zunanji gibljivi kabel ali vrvica poškodovana, jo mora zamenjati izključno proizvajalec ali njegov servisni zastopnik ali podobno usposobljena oseba, da se prepreči nevarnost (ne lažja od H05VV-F 2x1,0 mm²).
- 37) navodila za varno delovanje naprave, vključno s priporočilom, da je treba napravo napajati prek naprave za preostali tok (RCD) z izklopnim tokom, ki ne presega 30 mA.
- 38) Med nastavljanjem stroja bodite previdni, da se prsti ne ujamejo med premikajoče se rezila in fiksne dele stroja.
- 39) Pred shranjevanjem vedno počakajte, da se stroj ohladi.
- 40) Pri servisiranju rezil upoštevajte, da se lahko rezila premikajo tudi, če je vir napajanja izklopljen.
- 41) Zaradi varnosti zamenjajte obrabljene ali poškodovane dele; uporabljajte samo originalne nadomestne dele in dodatno opremo.
- 42) Med nastavljanjem naprave bodite previdni, da se prsti ne ujamejo med gibljive lopatice in fiksne dele naprave.
- 43) Če je napajalni kabel poškodovan, ga mora zamenjati proizvajalec, njegov servisni zastopnik ali podobno usposobljena oseba, da se izognete nevarnosti.



Predvidena uporaba

Ta stroj je bil zasnovan in izdelan za košnjo travnikov glede na zmogljivost košnje. Ta stroj je namenjen uporabi s strani nepoklicnih upravljalcev (ne profesionalcev).

Stroj je namenjen samo za domačo uporabo.

Opis glavnih delov (slika A)

1. Zgornje krmilo
2. Sprožilci za vklop/izklop
3. Vijak za zategovanje zgornjega ročaja 3B. Hitri ključ
4. Spodnje krmilo
5. Spodnji hitri ključ
6. Ročaj za prenašanje
7. Sprednje kolo
8. Zadnje kolo
9. Zbiralnik trave
10. Ročaj za prenašanje zbiralnika trave

Pred vsako uporabo

- Pred vsako uporabo se morate prepričati, da je kosilnica v varnem delovnem stanju. Preglejte rezilo ter preverite vse varnostne naprave in priključke ter vse matice, vijake in sornike in se prepričajte, da so nameščeni varno.
- Pri izbiri podaljška se prepričajte, da je podaljšek zasnovan za zunanjo uporabo. Vedno izberite odobren kabelski podaljšek, primeren za nazivno moč tega orodja. Če uporabljate kabelski kolut, kabel vedno popolnoma odvijte z njega. Priporočljivo je, da je kosilnica priključena na napravo za zaščito pred preostalim tokom (RCD).

Navodila za montažo in glavni napotki

1. Pred sestavljanjem preberite navodila.
2. Prilagodite višino košnje: Razpon višine je 20-70 mm
3. Potisnite dvignjeno držalo navznoter.
4. Potisnite dvignjeno držalo naprej in nazaj, da spremenite višino košnje trave.
5. Hitri ključ vstavite v ploščato podložko in spustite ročaj v označeni položaj, kot kaže fotografija, ter zaklenite hitri ključ.
6. Povežite spodnji in zgornji ročaj ter zaklenite gumb (5)
7. Dvigovanje prečke in sestavljanje lovilca trave

Nevarnost - nevarnost poškodb!

Odstranite ali pritrдите samo škatlo za zbiranje trave z izklopljenim motorjem in rezilom miruje.

Delovanje na področju gradnje

Vklop motorja

Kosilnico zaženite le na ravnih podlagi in ne v dolgi travi. Na tleh ne sme biti tujih ovir, kot so kamni. Kosilnice ne dvigujte, da bi jo zagnali. Pritisnite varnostno stikalo, ki je na krmilni omarici na sredini ročaja, nato pa pritisnite vsak sprožilec na palico v skladu s slikami na gumbu in jih držite pritisnjene.

Izklop mo ali

Sprostite sprožilce.

Počakajte, da se rezilo preneha premikati.

Navodila za delo

Skrbno preglejte celotno območje, ki ga želite pokositi, in odstranite vse tuje predmete. Kosilnico uporabljajte le, če na nevarnem območju ni tretjih oseb. Kosite samo, če je vidljivost dobra.

Napravo upravljajte le s hitrostjo hoje, med košnjo nikoli ne teci.

Kosilnico uporabljajte le, če je rezilo v dobrem stanju in ostro.

Ne kosite čez ovire (npr. veje, korenine dreves).

Na nagnjenem terenu vedno kosite po pobočju. Ne kosite v hrib ali navzdol ali na pobočjih z naklonom več kot 20°. Pri spreminjanju smeri košnje na nagnjenem terenu bodite še posebej previdni.

Nasveti za košnjo

Kositi začnite čim bližje vtičnici.

Podaljševalni kabel vedno držite na delu trate, ki je bil že pokošen.

Vzdržujte stalno višino košnje 3-5 cm; trave ne skrajšajte na manj kot polovico njene prvotne višine.

Ne preobremenite kosilnice! Če hitrost motorja zaradi dolge in težke trave občutno pade, povečajte višino košnje in kosite večkrat. Kosite zjutraj ali pozno popoldne, da preprečite izsušitev sveže pokošene trave.

V obdobju močne rasti kosite dvakrat tedensko, v obdobjih z malo padavinami pa ustrezno povečajte presledke med košnjami.

Navodila za vzdrževanje

POMEMBNO - Redno in natančno vzdrževanje je bistvenega pomena za ohranjanje prvotne varnosti in učinkovitosti stroja. Pred kakršnim koli popravilom ali vzdrževanjem vedno ustavite motor in ga izključite iz električnega omrežja.

Uporabljajte samo originalne nadomestne dele: Uporaba neoriginalnih in/ali nepravilno vgrajenih delov ogroža varnost stroja in lahko povzroči nesreče ali poškodbe, za katere proizvajalec v nobenem primeru ni odgovoren.

1. Pred čiščenjem, vzdrževanjem ali prilagajanjem stroja nosite močne zaščitne rokavice.
2. S šasije morate odstraniti travo in blato, da se ne izsuši. To bo ob naslednji uporabi kosilnice povzročilo težave.
3. Barva na notranjih delih šasije se lahko zaradi abrazivnega delovanja pokošene trave sčasoma začne luščiti. Če se to zgodi, morate premazati z nerjavečo barvo, da preprečite rjavenje, ki bi lahko povzročilo korozijo kovine. Za preprečevanje rjavenja lahko uporabite tudi olje ali silikonski sprej.
4. Ležišča kolesa namažite z ustreznim mazivom.

POZOR - za čiščenje motorja NE uporabljajte cevi ali tlačnega čistilca. Voda bo poškodovala motor.

Vzdrževanje rezil

Preverite rezilo, saj mora biti rezilo vedno ostro in dobro uravnoteženo, če želite doseči dober rez. V rednih časovnih presledkih preverite zategnjenost vseh matic, vijakov in sornikov.

Če rezilo naleti na oviro, preverite, ali je poškodovano, in če stroj močno vibrira, ustavite kosilnico in jo odpeljite na servis. Najbolje je, če vse posege na rezilu opravijo v specializiranem centru, ki ima posebno orodje in opremo.

Na tem stroju je treba uporabljati samo originalna rezila. Glede na razvoj izdelka se lahko rezila sčasoma zamenjajo z drugimi, ki imajo podobne zamenljive in delovne varnostne lastnosti.

- Pri delu z rezilom MORAŠ vedno nositi rokavice, da si zaščitite roke pred porezanjem.
- Rezilo je izdelano iz tiskanega jekla, zato ga za natančen rez pogosto ostrite, običajno vsakih 28 ur dela.
- Po brušenju rezila morate poskrbeti, da je rezilo vedno dobro uravnoteženo.
- Če želite odstraniti rezilo, odvijte vijak, preverite nosilec rezila in vse sestavne dele ter jih zamenjajte, če so obrabljeni ali poškodovani.
- S silikonsko mastjo v spreju rahlo premažite rezilo kosilnice, da preprečite morebitno rjavenje med skladiščenjem.

Shranjevanje

Pri shranjevanju stroj vedno izključite iz električnega omrežja. Če želite prihraniti prostor med skladiščenjem, zložite zgornjo palico. Napravo shranjujte v suhem prostoru, izven dosega otrok in nepooblaščenih oseb.

Popravila

Popravila lahko izvajajo le servisni centri in pooblaščené specializirane delavnice. Da bi preprečili izgubo ravnotežja, je treba rezalna orodja in pritrdilne vijake zamenjati skupaj.

| Tehnični podatki | |
|------------------------|--|
| Model: | EM4010 |
| Moč: | 1600W |
| Prostornina zabojnika: | 40L |
| Širina rezanja: | 38 CM |
| Višina rezanja: | 20-70 mm (5 nastavitvev) |
| Dimenzija kolesa.: | 160 mm (sprednje kolo) 200 mm (zadnje kolo) |

* Proizvajalec si pridržuje pravico do manjših sprememb zasnove in tehničnih specifikacij izdelka brez predhodnega obvestila, razen če te spremembe bistveno vplivajo na delovanje in varnost izdelkov. Deli, opisani/prikazani na straneh priročnika, ki ga držite v rokah, se lahko nanašajo tudi na druge modele proizvajalčeve linije izdelkov s podobnimi lastnostmi in morda niso vključeni v izdelek, ki ste ga pravkar pridobili.

* Da bi zagotovili varnost in zanesljivost izdelka ter veljavnost garancije, smejo vsa popravila, preglede, popravila ali zamenjave, vključno z vzdrževanjem in posebnimi nastavitvami, opravljati le tehniki pooblaščenega servisnega oddelka proizvajalca.

* Izdelek vedno uporabljajte s priloženo opremo. Uporaba izdelka z opremo, ki ni priložena, lahko povzroči nepravilno delovanje ali celo hude telesne poškodbe ali smrt. Proizvajalec in uvoznik ne odgovarjata za poškodbe in škodo, ki so posledica uporabe neustrezne opreme.

Introducere



Citiți și înțelegeți toate instrucțiunile. Păstrați aceste instrucțiuni. Nerespectarea tuturor instrucțiunilor enumerate mai jos poate duce la șocuri electrice, incendii și/sau vătămări grave. Termenul "unealtă electrică" din toate avertismentele de mai jos se referă la unealta electrică cu funcționare pe rețea (cu fir).

Cunoașteți-vă mașina de tuns iarba

Citiți cu atenție acest manual, respectând instrucțiunile de siguranță recomandate înainte, în timpul și după utilizarea mașinii de tuns iarba. Respectarea acestor instrucțiuni simple va menține, de asemenea, mașina dumneavoastră de tuns iarba în stare bună de funcționare. Familiarizați-vă cu comenzile mașinii de tuns iarba înainte de a încerca să o folosiți, dar mai presus de toate, asigurați-vă că știți cum să opriți mașina de tuns iarba în caz de urgență. Păstrați acest manual de utilizare și toate celelalte documentații care însoțesc mașina de tuns iarba pentru referințe viitoare.

Simboluri marcate pe produs



Citiți cu atenție acest manual de instrucțiuni înainte de a utiliza mașina de tuns iarba și păstrați-l într-un loc sigur pentru consultări ulterioare.



Țineți cablul flexibil de alimentare la distanță de lamele de tăiere.



Țineți spectatorii la distanță.



Marcarea CE

Produsul îndeplinește cerințele și reglementările stabilite de Comunitatea Europeană.



Atenție la lamele ascuțite. Lamele continuă să se rotească și după ce motorul este oprit.

Scoateți ștecherul de la aparat înainte de întreținere sau dacă cablul este deteriorat.



Marcarea WEEE

ATENȚIE! Uneltele electrice inutilizabile nu se aruncă împreună cu deșeurile menajere. Acestea trebuie duse la un punct de colectare comunală pentru a fi eliminate în mod ecologic, în conformitate cu reglementările locale.



Marcarea nivelului de zgomot

Zgomotul sculei nu depășește 96dB.



Simbolul de alertă de siguranță

Indică o atenționare sau un avertisment care poate fi utilizat împreună cu alte simboluri sau imagini.



Dublu izolat pe

Acest lucru înseamnă că toate părțile externe sunt izolate electric de sursa de alimentare. Acest lucru se realizează prin plasarea unei bariere izolatoare suplimentare între părțile electrice și cele mecanice.

Reguli generale de siguranță

Scopul regulilor de siguranță este de a vă atrage atenția asupra posibilelor pericole. Simbolurile de siguranță și explicațiile care le însoțesc, necesită atenția și înțelegerea dumneavoastră atentă. Avertismentele de siguranță nu elimină prin ele însele niciun pericol. Instrucțiunile sau avertismentele pe care le oferă nu înlocuiesc măsurile adecvate de prevenire a accidentelor.



AVERTISMENT: Nerespectarea unui avertisment de siguranță poate avea ca rezultat vătămarea gravă a dumneavoastră sau a altor persoane. Respectați întotdeauna măsurile de siguranță pentru a reduce riscul de incendiu, electrocutare și vătămare corporală. Păstrați manualul proprietarului și revedeți-l frecvent pentru a continua operarea în condiții de siguranță și pentru a instrui alte persoane care ar putea utiliza acest instrument.



AVERTISMENT: Acest aparat produce un câmp electromagnetic în timpul funcționării. Acest câmp poate, în anumite circumstanțe, să interfereze cu implanturile medicale active sau pasive. Pentru a reduce riscul de rănire gravă sau fatală, recomandăm persoanelor cu implanturi medicale să se consulte cu medicul lor și cu producătorul implantului medical înainte de a utiliza acest aparat.



AVERTISMENT: Operarea oricărei scule poate avea ca rezultat aruncarea de obiecte străine în ochi, ceea ce poate duce la deteriorarea gravă a ochilor. Înainte de a începe operarea sculelor electrice, purtați întotdeauna ochelari de protecție sau ochelari de protecție cu protecție laterală și un ecran facial complet atunci când este necesar. Vă recomandăm masca de siguranță Wide Vision pentru utilizare peste ochelari sau ochelari de siguranță standard cu protecție laterală.



IMPORTANT CITIȚI CU ATENȚIE ÎNAINTE DE UTILIZARE PĂSTRAȚI PENTRU REFERINȚE ULTERIOARE

- 1) Citiți cu atenție instrucțiunile. Familiarizați-vă cu comenzile și cu utilizarea corectă a echipamentului.
- 2) Nu permiteți niciodată copiilor sau persoanelor care nu sunt familiarizate cu aceste instrucțiuni să folosească mașina de tuns iarba. Reglementările locale pot restricționa vârsta operatorului.
- 3) Nu tundeți niciodată când în apropiere se află persoane, în special copii sau animale de companie.
- 4) Rețineți că operatorul sau utilizatorul este responsabil pentru accidente sau pericolele care apar pentru alte persoane sau pentru proprietatea acestora.
- 5) În timpul cositului, purtați întotdeauna încălțăminte solidă și pantaloni lungi. Nu folosiți echipamentul când sunteți desculț sau purtați sandale deschise; Evitați să purtați haine largi sau care au cordoane sau cravate care atarnă.
- 6) Inspectați temeinic zona în care urmează să fie utilizat echipamentul și îndepărtați toate obiectele care pot fi aruncate de mașină.
- 7) Înainte de utilizare, efectuați întotdeauna o inspecție vizuală pentru a vă asigura că lamele, șuruburile lamei și ansamblul de tăiere nu sunt uzate sau deteriorate. Înlocuiți lamele și șuruburile uzate sau deteriorate în seturi pentru a păstra echilibrul. Înlocuiți etichetele deteriorate sau ilizibile.
- 8) Înainte de utilizare, verificați dacă alimentarea și cablul prelungitor prezintă semne de deteriorare sau uzură. În cazul în care cablul se deteriorează în timpul utilizării, deconectați imediat cablul de la alimentare. **NU ATINGEȚI CABLUL ÎNAINTE DE A DECONECTA ALIMENTAREA.** Nu utilizați aparatul dacă cablul este deteriorat sau uzat.
- 9) tundeți numai la lumina zilei sau în condiții de lumină artificială bună.
- 10) evitați să folosiți echipamentul pe iarba umedă, atunci când este posibil.
- 11) Asigurați-vă întotdeauna că vă țineți bine pe pante.
- 12) Mergeți, nu fugiți niciodată.
- 13) În cazul mașinilor rotative pe roți, tundeți în lungul pantelor, niciodată în sus și în jos.
- 14) fiți extrem de prudent atunci când schimbați direcția pe pante.
- 15) Nu tundeți pante excesiv de abrupte.
- 16) Fiți extrem de prudent atunci când dați înapoi sau trageți mașina de tuns iarba spre dumneavoastră.
- 17) Opriți lamele dacă mașina de tuns iarba trebuie să fie înclinată pentru transport atunci când traversează alte suprafețe decât iarba și atunci când transportați mașina de tuns iarba spre și dinspre zona de tuns;
- 18) Nu folosiți niciodată mașina de tuns iarba cu protecții defecte sau fără dispozitive de siguranță, de exemplu deflectoare și/sau dispozitive de prindere a ierbii, la locul lor.
- 19) Porniți sau porniți motorul cu atenție, conform instrucțiunilor și cu picioarele la distanță mare de lame.
- 20) Nu înclinați mașina de tuns iarba atunci când porniți pornirea motorului, cu excepția cazului în care mașina de tuns iarba trebuie înclinată pentru pornire. În acest caz, nu o înclinați mai mult decât este absolut necesar și ridicați doar partea care este departe de operator.
- 21) Nu porniți motorul atunci când stați în fața jgheabului de descărcare.
- 22) Nu puneți mâinile sau picioarele în apropierea sau sub piesele rotative, Păstrați-vă în permanență la distanță de orificiul de descărcare.
- 23) Nu ridicați sau transportați niciodată o mașină de tuns iarba în timp ce motorul este în funcțiune;

24) Oprii motorul și deconectați fișa. Asigurați-vă că toate piesele în mișcare s-au oprit complet.

- Ori de câte ori părăsiți aparatul:

- Înainte de a elimina blocajele sau de a desfunda jghebul.

- Înainte de a verifica, curăța sau lucra la mașina de tuns iarba. După lovirea unui obiect străin. Inspectați mașina de tuns iarba pentru a vedea dacă este deteriorată și efectuați reparațiile înainte de a reporni și de a folosi mașina de tuns iarba. Dacă mașina de tuns iarba începe să vibreze în mod anormal (verificați imediat):

- Inspectați dacă există deteriorări.

- Înlocuiți sau reparați orice piesă deteriorată.

- Verificați și strângeți orice piese slăbite.

25) Oprii mașina de tuns iarba:

- Ori de câte ori lăsați mașina de tuns iarba:

26) mențineți toate piulițele, blocurile și șuruburile strânse pentru a vă asigura că echipamentul este în stare de funcționare sigură;

27) verificați frecvent dacă dispozitivul de colectare a ierbii este uzat sau deteriorat;

28) Înlocuiți piesele uzate sau deteriorate pentru siguranță;

29) Nu utilizați mașina de tuns iarba dacă cablurile sunt deteriorate sau uzate.

30) Să nu conectați un cablu deteriorat la sursa de alimentare și să nu atingeți un cablu deteriorat înainte ca acesta să fie deconectat de la sursă. Un cablu deteriorat poate duce la contactul cu piese sub tensiune.

31) Să nu atingeți lama înainte ca mașina să fie deconectată de la alimentare și lama să se oprească complet.

32) Pentru a ține cablurile de prelungire la distanță de lamă. Lama poate provoca deteriorarea cablurilor și poate duce la contactul cu piese sub tensiune.

33) Pentru a deconecta alimentarea cu energie electrică (adică scoaterea ștecherului din priză):

- Ori de câte ori lăsați aparatul nesupravegheat.

- Înainte de a elimina un blocaj.

- Înainte de a verifica, curăța sau interveni asupra mașinii.

- După lovirea unui obiect străin.

- Ori de câte ori mașina începe să vibreze anormal.

34) Copiii nu au voie să folosească aparatul.

35) Acest aparat nu este destinat utilizării de către persoane cu capacități fizice, senzoriale sau mentale reduse, sau cu lipsa de experiență și cunoștințe, cu excepția cazului în care au fost supravegheați sau instruiți cu privire la utilizarea aparatului de către o persoană responsabilă pentru siguranța lor.

36) În cazul în care cablul sau cordonul flexibil extern este deteriorat, acesta trebuie înlocuit exclusiv de către producător, de către agentul său de service sau de către o persoană calificată similară, pentru a evita orice pericol (nu mai ușor decât H05VV-F 2x1,0 mm²).

37) Instrucțiuni pentru funcționarea în siguranță a aparatului, inclusiv recomandarea ca aparatul să fie alimentat printr-un dispozitiv de curent rezidual (RCD) cu un curent de declanșare de cel mult 30 mA.

38) Fiți atenți în timpul reglării mașinii pentru a preveni prinderea degetelor între lamele în mișcare și părțile fixe ale mașinii.

39) Lăsați întotdeauna aparatul să se răcească înainte de a-l depozita.

40) Când efectuați lucrări de întreținere a lamelelor, țineți cont de faptul că, deși sursa de alimentare este oprită, lamele pot fi în continuare mișcate.

41) Înlocuiți piesele uzate sau deteriorate pentru siguranță; Utilizați numai piese de schimb și accesorii originale.

42) Fiți atenți în timpul reglării aparatului pentru a preveni prinderea degetelor între lamele în mișcare și părțile fixe ale aparatului.

43) În cazul în care cablul de alimentare este deteriorat, acesta trebuie înlocuit de către producător, de către agentul său de service sau de către persoane cu calificare similară pentru a evita un pericol.

Utilizare preconizată

Această mașină a fost proiectată și fabricată pentru cosirea gazonului, în funcție de capacitatea sa de tăiere. Acest utilaj este destinat utilizării de către operatori neprofioniști (nu profesioniști). Aparatul este destinat exclusiv uzului casnic.

Descrierea părților principale (poza A)

1. Ghidon superior
2. Declanșatoare ON/OFF
3. Șurubul de strângere a butonului superior 3B. Cheie rapidă
4. Ghidon inferior
5. Cheie rapidă inferioară
6. Mâner de transport
7. Roata din față
8. Roată spate
9. Colector de iarbă
10. Mâner de transport al colectorului de iarbă

Înainte de fiecare utilizare

- Înainte de fiecare utilizare, trebuie să vă asigurați că mașina de tuns iarba se află într-o stare de funcționare sigură. Inspectați lama și verificați toate dispozitivele de siguranță și accesoriile, p r e c u m ș i toate piulițele, șuruburile și șuruburile pentru a vă asigura că au fost plasate cu siguranță.
- Atunci când alegeți un prelungitor, asigurați-vă că acesta este proiectat pentru utilizare în exterior. Alegeți întotdeauna o prelungire de cablu aprobată, potrivită pentru puterea nominală a acestei unelte. În cazul în care se utilizează o rolă de cablu, derulați întotdeauna complet cablul de pe rolă. Se recomandă ca motocositoarea să fie conectată la un dispozitiv de curent rezidual (RCD).

Instrucțiuni de asamblare și principalele reglaje

1. Vă rugăm să citiți instrucțiunile înainte de asamblare.
2. Reglați înălțimea de cosire: Gama de înălțime este de 20-70mm.
3. Împingeți mânerul ridicat spre interior.
4. Împingeți mânerul ridicat înainte și înapoi pentru a schimba înălțimea de tăiere a ierbii.
5. Introduceți cheia rapidă în șaiba plată și în mânerul inferior în poziția indicată în fotografie și blocați cheia rapidă.
6. Conectați mânerul inferior și cel superior și blocați butonul (5).
7. Ridicați bafta și asamblarea dispozitivului de colectare a ierbii.

Pericol - risc de rănire!

Scoateți sau atașați numai cutia de colectare a ierbii cu motorul oprit și lama staționară.

Funcționare în construcții

Pornirea motorului

Porniți mașina de tuns iarba numai pe un teren plan și nu în iarba lungă. Solul trebuie să fie liber de obstacole străine, cum ar fi pietre. Nu ridicați mașina de tuns iarba pentru a porni.

Apăsăți întrerupătorul de siguranță situat pe cutia de control din mijlocul ghidonului, apoi trageți fiecare trăgaci împotriva barei în funcție de imaginile de pe buton și mențineți-le apăsat.

Oprirea mo sau

Eliberați declanșatoarele.

Așteptați până când lama nu se mai mișcă.

Instrucțiuni de lucru

Verificați cu atenție întreaga zonă care urmează să fie cosită și îndepărtați toate obiectele străine. Acționați mașina de tuns iarba numai dacă în zona periculoasă nu se află terțe persoane. Tundeți numai dacă vizibilitatea este bună.

Folosiți mașina numai în pas de mers, nu alergați niciodată când tundeți.

Folosiți mașina de tuns iarba numai dacă lama este în stare bună și ascuțită.

Nu tundeți peste obstacole (de exemplu, crengi, rădăcini de copaci).

Pe un teren în pantă, tundeți întotdeauna în lungul pantei. Nu tundeți în sus sau în jos sau pe pante în care înclinarea depășește 20°. Acordați o atenție deosebită atunci când schimbați direcția de mers pe un teren în pantă.

Sfaturi pentru cosit

Începeți cositul cât mai aproape de priza de curent.

Țineți întotdeauna prelungitorul pe secțiunea de gazon care a fost deja tunsă.

Mențineți o înălțime de tăiere constantă de 3 - 5 cm; nu scurtați iarba la mai puțin de jumătate din înălțimea sa inițială.

Nu supraîncărcați mașina de tuns iarba! Dacă viteza motorului scade simțitor din cauza ierbii lungi și grele, măriți înălțimea de tăiere și tundeți de mai multe ori.

Tundeți dimineața sau după-amiaza târziu pentru a împiedica uscarea ierbii proaspăt tăiate.

În timpul fazelor de creștere puternică, tundeți de două ori pe săptămână; în perioadele cu precipitații slabe, măriți corespunzător intervalele dintre cosiri.

Instrucțiuni de întreținere

IMPORTANT - Întreținerea de rutină și precisă este esențială pentru a menține nivelurile de siguranță și performanță ale mașinii originale.

Oprii întotdeauna motorul și deconectați-l de la rețeaua electrică înainte de a efectua orice reparație sau întreținere.

Utilizați numai piese de schimb originale: Utilizarea de piese de schimb neoriginale și/sau montate incorect va pune în pericol siguranța mașinii, poate provoca accidente sau vătămări pentru care producătorul nu este în niciun caz răspunzător sau responsabil.

1. Purtați mănuși de protecție puternice înainte de a curăța, întreține sau efectua reglaje la mașină.

2. Trebuie să îndepărtați iarba și noroiul de pe șasiu pentru a împiedica uscarea acestuia. Acest lucru va cauza probleme data viitoare când mașina de tuns iarba va fi folosită.

3. Vopseaua de pe piesele interne ale șasiului poate începe să se desprindă în timp din cauza acțiunii abrazive a ierbii tăiate. Dacă se întâmplă acest lucru, trebuie să retușați cu vopsea antirugină pentru a preveni ruginirea care ar putea coroda metalul. De asemenea, puteți utiliza ulei de lumină sau spray de silicon pentru a preveni rugină.

4. Lubrifiați rulmenții roților cu un lubrifiant adecvat.

ATENȚIE - NU folosiți un furtun sau un aparat de spălat cu presiune pentru a curăța motorul. Apa va deteriora motorul.

Întreținerea lamei

Verificați lama, pentru a obține o tăiere bună, lama trebuie să fie întotdeauna ascuțită și bine echilibrată. La intervale regulate, verificați strângerea tuturor piulițelor, șuruburilor și șuruburilor.

Dacă lama lovește un obstacol, verificați dacă nu este deteriorată, iar dacă mașina vibrează puternic oprii mașina de tuns iarba și duceți-o la un atelier de service. Cel mai bine este ca toate intervențiile asupra lamei să fie făcute la un centru specializat care dispune de unelte și echipamente speciale.

La acest aparat trebuie utilizate numai lame originale. Având în vedere evoluția produsului, lamele pot fi înlocuite în timp cu altele care au caracteristici similare de interschimbare și de siguranță în funcționare.

- Trebuie să purtați întotdeauna mănuși pentru a vă proteja mâinile de tăieturi atunci când lucrați cu lama.
- Lama este fabricată din oțel presat, pentru a obține o tăiere precisă, ascuțiți lama frecvent, de obicei la fiecare 28 de ore de lucru.
- După ascuțirea lamei, trebuie să vă asigurați că lama este întotdeauna bine echilibrată.
- Pentru a scoate lama, desurubați șurubul, verificați suportul lamei și toate componentele, înlocuiți-le dacă sunt uzate sau deteriorate.
- Folosind un spray de silicon, acoperiți ușor lama mașinii de tuns iarba pentru a preveni o eventuală ruginire în timpul depozitării.

Depozitare

Scoateți întotdeauna aparatul din priză pentru depozitare.

Pentru a economisi spațiu în timpul depozitării, pliați bara superioară.

Depozitați aparatul într-o stare uscată și departe de accesul copiilor și al persoanelor neautorizate.

Reparații

Lucrările de reparații pot fi efectuate numai de către centrele de service și atelierile specializate autorizate. Pentru a preveni pierderea echilibrului, uneltele de tăiere și șuruburile de fixare trebuie schimbate împreună.

| Date tehnice | |
|----------------------------|---|
| Model: | EM4010 |
| Putere: | 1600W |
| Capacitatea containerului: | 40L |
| Lățimea de tăiere: | 38CM |
| Înălțimea de tăiere: | 20-70mm (5 setări) |
| Dimensiunea roții.: | 160 mm (roata din față) 200 mm (roata din spate) |

*Producătorul își rezervă dreptul de a aduce modificări minore la designul și specificațiile tehnice ale produsului fără notificare prealabilă, cu excepția cazului în care aceste modificări afectează în mod semnificativ performanța și siguranța produselor. Piese descrise / ilustrate în paginile manualului pe care îl țineți în mâini pot viza și alte modele din linia de produse ale producătorului cu caracteristici similare și pot să nu fie incluse în produsul pe care tocmai l-ați achiziționat.

* Pentru a asigura siguranța și fiabilitatea produsului, precum și valabilitatea garanției, toate lucrările de reparații, inspecții, reparații sau înlocuiri, inclusiv întreținerea și reglajele speciale, trebuie să fie efectuate numai de către tehnicienii ai departamentului de service autorizat al producătorului.

* Utilizați întotdeauna produsul cu echipamentul furnizat. Utilizarea produsului cu echipamente care nu sunt furnizate poate cauza defecțiuni sau chiar vătămări grave sau chiar moartea. Producătorul și importatorul nu sunt răspunzători pentru vătămările și daunele rezultate din utilizarea unui echipament neconform.

Uvod



Pročitajte i shvatite sve upute. Spremite ove upute. Nepridržavanje dolje navedenih uputa može dovesti do strujnog udara, požara i/ili ozbiljnih ozljeda. Pojam "električni alat" u svim upozorenjima u nastavku odnosi se na vaš mrežni (kabelski) električni alat.

Upoznajte svoju kosilicu

Pažljivo pročitajte ovaj priručnik, poštujući preporučene sigurnosne upute prije, tijekom i nakon upotrebe kosilice. Slijedeći ove jednostavne upute također će održavati vašu kosilicu u dobrom radnom stanju. Upoznajte se s kontrolama na kosilici prije nego što pokušate upravljati njome, ali prije svega, budite sigurni da znate kako zaustaviti kosilicu u hitnim slučajevima. Zadržite ovaj korisnički priručnik i svu ostalu literaturu s kosilicom za buduću upotrebu.

Simboli označeni na proizvodu



Pažljivo pročitajte ovu uputu prije upotrebe kosilice i čuvajte je na sigurnom mjestu za buduću upotrebu.



Držite kabel za napajanje fleksibilnim podalje od noževa za rezanje.



Držite promatrače podalje.



CE oznaka

Proizvod zadovoljava zahtjeve i propise koje je postavila Europska zajednica.



Čuvajte se oštih oštrica. Lopatice se nastavljaju okretati nakon isključivanja motora.

Izvadite utikač iz stroja prije održavanja ili ako je kabel oštećen.



OEEO oznaka

OPREZ! Neupotrebjeni električni alati ne mogu biti dugi s kućnim otpadom. Moraju se odvesti na zajedničko sabirno mjesto za odlaganje u skladu s lokalnim propisima.



Označavanje razine buke

Buka vašeg alata nije veća od 96 dB.



Simbol sigurnosnog upozorenja

Označava da se oprez ili upozorenje mogu koristiti zajedno s drugim simbolima ili slikama.



Dvostruka izolacija

To znači da su svi vanjski dijelovi električno izolirani od napajanja. To se postiže postavljanjem dodatne izolacijske barijere između električnih i mehaničkih dijelova.

Opća sigurnosna pravila

Svrha sigurnosnih pravila je privući vašu pozornost na moguće opasnosti. Sigurnosni simboli i objašnjenja s njima zahtijevaju vašu pažljivu pažnju i razumijevanje. Sigurnosna upozorenja sama po sebi ne uklanjaju nikakvu opasnost. Upute ili upozorenja koja daju nisu zamjena za odgovarajuće mjere za sprječavanje nesreća.



UPOZORENJE: Nepoštivanje sigurnosnog upozorenja može dovesti do ozbiljnih ozljeda sebe ili drugih. Uvijek se pridržavajte sigurnosnih mjera opreza kako biste smanjili rizik od požara, strujnog udara i tjelesnih ozljeda. Spremite vlasnike priručnik i često pregledavajte za nastavak sigurnog rada i upute drugima koji mogu koristiti ovaj alat.



UPOZORENJE: Ovaj stroj proizvodi elektromagnetsko polje tijekom rada. Ovo polje može u nekim okolnostima ometati aktivne ili pasivne medicinske implantate. Kako bi se smanjio rizik od ozbiljnih ili smrtonosnih ozljeda, preporučujemo osobama s medicinskim implantatima da se prije upravljanja ovim strojem posavjetuju sa svojim liječnikom i proizvođačem medicinskih implantata.



UPOZORENJE: Rad bilo kojeg alata može rezultirati bacanjem stranih predmeta u oči, što može rezultirati teško oštećenim očima. Prije početka rada električnog alata uvijek nosi zaštitne naočale ili zaštitne naočale sa bočnim štitnicima i štitnikom za cijelo lice kada je to potrebno. Preporučujemo zaštitnu masku širokog vida za upotrebu preko naočala ili standardnih sigurnosnih naočala s bočnim štitnikom.



VAŽAN PAŽLJIVO PROČITAJTE PRIJE UPORABE ZADRŽI ZA BUDUĆU REFERENCU

- 1) Pažljivo pročitajte upute. Budite upoznati s kontrolama i pravilnom uporabom opreme.
 - 2) Nikada ne dopustite djeci ili osobama koje nisu upoznate s ovim uputama da koriste kosilicu. Lokalni propisi mogu ograničiti dob operatera
 - 3) Nikada ne kosite dok su ljudi, posebno djeca, ili kućni ljubimci u blizini.
 - 4) Imajte na umu da je operater ili korisnik odgovoran za nesreće ili opasnosti koje se događaju drugim ljudima ili njihovoj imovini.
 - 5) Tijekom košnje uvijek nosite pozamašnu obuću i duge hlače. Ne rukujte opremom kada ste bos ili nosite otvorene sandale; Izbjegavajte nošenje odjeće koja je labava ili koja ima viseće žice ili kravate.
 - 6) Temeljito pregledajte područje na kojem će se koristiti oprema i uklonite sve predmete koje stroj može baciti.
 - 7) Prije uporabe uvijek vizualno provjerite jesu li noževi, vijci noževa i sklop rezača istrošeni ili oštećeni. Zamijenite istrošene ili oštećene noževe i vijke u setovima kako biste sačuvali ravnotežu. Zamijenite oštećene ili nečitljive naljepnice.
 - 8) Prije uporabe provjerite ima li na dovodnom i produžnom kabelu znakova oštećenja ili istrošenosti. Ako se kabel ošteti tijekom uporabe, odmah odvojite kabel od dovoda. **NE DODIRUJTE KABEL PRIJE ODSPAJANJA NAPAJANJA.** Ne koristite uređaj ako je kabel oštećen ili istrošen.
 - 9) Kosite samo na dnevnom svjetlu ili na dobrom umjetnom svjetlu.
 - 10) Izbjegavajte rukovanje opremom u mokroj travi, gdje je to izvedivo.
 - 11) Uvijek budite sigurni u svoje uporište na padinama.
 - 12) Hodajte, nikada ne trčite.
 - 13) Za rotacijske strojeve na kotačima; Kosite preko lica padina, nikada gore i dolje.
 - 14) Budite izuzetno oprezni pri promjeni smjera na kosinama.
 - 15) Nemojte kositi pretjerano strme padine.
 - 16) Budite izuzetno oprezni pri vožnji unatrag ili povlačenju kosilice prema sebi.
 - 17) Zaustavite lopatice ako kosilica mora biti nagnuta za prijevoz pri prelasku površina koje nisu trava i prilikom transporta kosilice do i od područja koje treba kositi;
 - 18) Nikada ne koristite kosilicu s neispravnim štitnicima ili bez sigurnosnih uređaja, na primjer deflektora i/ili hvatača trave.
 - 19) Pokrenite ili uključite motor pažljivo prema uputama i nogama daleko od lopatica.
 - 20) Ne naginjajte kosilicu pri pokretanju uključivanja motora, osim ako kosilica mora biti nagnuta za pokretanje. U tom slučaju nemojte ga popločavati više nego što je apsolutno potrebno i podignite samo dio koji je udaljen od operatera.
 - 21) Ne pokrećujte motor kada stojite ispred otvora za pražnjenje.
 - 22) Ne stavljajte ruke ili noge blizu ili ispod rotirajućih dijelova, Držite se podalje od otvora za pražnjenje cijelo vrijeme
 - 23) Nikada ne podignite ili nosite kosilicu dok motor radi;
 - 24) Zaustavite motor i isključite utikač. Provjerite jesu li se svi pokretni dijelovi potpuno zaustavili.
- Kad god napustite stroj:
 - Prije čišćenja blokada ili odčepljivanja padobrana.
 - Prije provjere, čišćenja ili rada na kosilici. Nakon udaranja stranog bijednika. Pregledajte kosilicu na oštećenja i izvršite popravke prije ponovnog pokretanja i rada kosilice. Ako kosilica počne abnormalno vibrirati (odmah provjerite):

- Provjerite ima li oštećenja.
- Zamijenite ili popravite sve dijelove oštećenja.
- Provjerite i zategnite sve labave dijelove.

25) Zaustavite kosilicu:

- Kad god napustite kosilicu:

- 26) Držite sve matice, mrlje i vijke čvrsto kako biste bili sigurni da je oprema u sigurnom radnom stanju;
- 27) Često provjeravajte hvatač trave na trošenje ili propadanje;
- 28) Zamijenite istrošene ili oštećene dijelove radi sigurnosti;
- 29) Ne koristiti kosilicu ako su kabeli oštećeni ili istrošeni;
- 30) Ne spajajte oštećeni kabel na dovod ili ne dodirujte oštećeni kabel prije nego što se isključi iz napajanja. Oštećeni kabel može dovesti do kontakta s dijelovima pod naponom;
- 31) Ne dodirujte oštricu prije nego što se stroj isključi iz napajanja i oštrica se potpuno zaustavi;
- 32) Držite produžne kabele podalje od oštrice. Oštrica može oštetiti kabele i dovesti do kontakta s dijelovima pod naponom;
- 33) Za isključivanje napajanja (tj. izvlačenje utikača iz utičnice):

- Kad god ostavljam stroj bez nadzora.
- Prije nego što očistimo blokadu.
- Prije provjere, čišćenja ili rada na stroju.
- Nakon udarca u strani predmet.
- Kad god stroj počne abnormalno vibrirati.

34) Djeca ne smiju koristiti stroj.

35) Ovaj uređaj nije namijenjen osobama sa smanjenim fizičkim, osjetilnim ili mentalnim sposobnostima ili nedostatkom iskustva i znanja, osim ako im osoba odgovorna za njihovu sigurnost nije dala nadzor ili upute u vezi s uporabom uređaja.

36) Ako je vanjski fleksibilni kabel ili kabel oštećen, zamjenjuje ga isključivo proizvođač ili njegov serviser ili slična kvalificirana osoba kako bi se izbjegla opasnost (ne lagana od H05VV-F 2x1.0mm2)

37) Upute za siguran rad uređaja, uključujući preporuku da se uređaj isporučuje putem uređaja za preostalu struju (RCD) sa strujom spoticanja ne većom od 30 mA.

38) Budite oprezni tijekom podešavanja stroja kako biste spriječili zarobljavanje prstiju između pokretnih noževa i fiksnih dijelova stroja.

39) Prije skladištenja uvijek ostavite stroj da se ohladi.

40) Prilikom servisiranja noževa imajte na umu da, iako je izvor napajanja isključen, lopatice se i dalje mogu pomicati.

41) Zamijenite istrošene ili oštećene dijelove radi sigurnosti; Koristite samo originalne zamjenske dijelove i pribor.

42) Budite oprezni tijekom podešavanja uređaja kako biste spriječili zarobljavanje prstiju između pokretnih noževa i fiksnih dijelova uređaja.

43) Ako je kabel za napajanje oštećen, mora ga zamijeniti proizvođač, njegov serviser ili slične kvalificirane osobe kako bi se izbjegla opasnost.

Namjena

Ovaj stroj je dizajniran i proizveden za košnju travnjaka, prema kapacitetu rezanja. Ovaj stroj je namijenjen za uporabu od strane neprofesionalnih operatera (ne profesionalaca). Stroj je namijenjen samo za kućnu uporabu.

Opis glavnih dijelova (slika A)

1. Gornji upravljač
2. Okidači za uključivanje/isključivanje
3. Vijak za zatezanje gornjeg gumba
- 3B. Brzi ključ
4. Donji upravljač
5. Spustite brzi ključ
6. Ručica za nošenje
7. Prednji kotač
8. Stražnji kotač
9. Sakupljač trave
10. Ručka za nošenje kolektora trave

Prije svake uporabe

- Prije svake uporabe morate osigurati da je kosilica u sigurnom radnom stanju. Pregledajte oštricu i provjerite sve sigurnosne uređaje i priključke, kao i sve matice, vijke i vijke kako biste bili sigurni da su postavljeni sa sigurnošću.
- Prilikom odabira produžnog olova provjerite je li produžni kabel dizajniran za vanjsku upotrebu. Uvijek odaberite odobreno proširenje kabla prikladno za snagu ovog alata. U slučaju korištenja kabela, kabel uvijek potpuno odmotajte od role. Preporučuje se da kosilica mora biti spojena na uređaj za preostalu struju (RCD).

Upute za montažu i glavna podešavanja

1. Molimo pročitajte upute prije montaže.
2. Podesite visinu košnje: Raspon visine je 20-70 mm.
3. Gurnite podignutu ručku prema unutra.
4. Gurnite podignutu ručku naprijed i natrag kako biste promijenili visinu trave za rezanje.
5. Umetnite brzi ključ u ravnu podlošku i donju ručku kao naznačeni položaj kao fotografiju i zaključajte brzi ključ.
6. Spojite donju i gornju ručku i zaključajte gumb (5).
7. Podignite pregradu i sastavite hvatač trave.

Opasnost - opasnost od ozljeda!

Uklonite ili pričvrstite kutiju za sakupljanje trave samo s isključenim motorom, a oštrica nepomična.

Upute za uporabu

Isključivanje motora

Kosilicu pokrenite samo na ravnom tlu, a ne unutar duge trave. Tlo mora biti bez stranih prepreka kao što je kamenje. Ne podižite kosilicu kako biste je pokrenuli.

Pritisnite sigurnosni prekidač koji se nalazi na upravljačkoj kutiji u sredini upravljača, a zatim povucite svaki okidač uz šipku prema slikama na gumbu i držite ih pritisnutima.

Isključivanje motora

Otpustite okidače.

Pričekajte dok se oštrica ne prestane pomicati.

Upute za rad

Pažljivo provjerite cijelo područje koje treba pokositi i uklonite sve strane predmete.

Kosilicom upravljajte samo ako u opasnom području nema trećih strana.

Kosite samo ako je vidljivost dobra.

Strojem upravljajte samo tempom hodanja, nikada ne trčite prilikom košnje.

Kosilicom upravljajte samo ako je oštrica u dobrom stanju i oštra.

Nemojte kositi prepreke (npr. grančice, korijenje stabala).

Na kosom terenu uvijek kosite preko padine. Nemojte kositi uzbrdo ili nizbrdo ili na padinama gdje nagib prelazi 20°.

Budite posebno oprezni pri promjeni smjera na kosom terenu.

Savjeti za košnju

Počnite kositi što bliže utičnici.

Uvijek držite produžni olovo na dijelu travnjaka nego što je već pokošeno.

Održavajte stalnu visinu rezanja od 3 - 5 cm; Nemojte skraćivati travu na manje od polovice njezine izvorne visine.

Ne preopterećujte kosilicu! Ako brzina motora primjetno padne zbog duge, teške trave, povećajte visinu rezanja i kosite nekoliko puta.

Kosite ujutro ili kasno poslijepodne kako biste spriječili isušivanje svježih pokošenih trave.

Tijekom faza snažnog rasta kosite dva puta tjedno; U razdobljima niskih padalina povećajte intervale između košnje u skladu s tim.

Upute za održavanje

VAŽNO - Rutinsko i precizno održavanje ključno je za održavanje izvorne razine sigurnosti i performansi stroja.

Uvijek zaustavite motor i isključite iz napajanja prije bilo kakvih popravaka ili održavanja.

Koristite samo originalne rezervne dijelove: Upotreba neoriginalnih i/ili neispravno ugrađenih dijelova ugrožit će sigurnost stroja, može uzrokovati nesreće ili ozljede za koje proizvođač ni pod kojim okolnostima nije odgovoran ili odgovoran.

1. Prije čišćenja, održavanja ili podešavanja stroja nosite jake zaštitne rukavice.
2. Morate ukloniti travu i blato iz šasije kako biste spriječili sušenje. To će uzrokovati probleme sljedeći put kada se kosilica koristi.
3. Boja na unutarnjim dijelovima šasije s vremenom se može početi ljuštiti zbog abrazivnog djelovanja pokošene trave. Ako se to dogodi, trebali biste se dotjerati bojom otpornom na hrđu kako biste spriječili hrđanje koje bi moglo nagrizati metal. Također možete koristiti lagano ulje ili silikonski sprej kako biste spriječili hrđu.
4. Podmažite ležajeve kotača odgovarajućim mazivom.

OPREZ - NEMOJTE koristiti cijev crijeva ili tlačnu podlošku za čišćenje motora. Voda će oštetiti motor.

Održavanje noževa

Provjerite oštricu, kako biste dobili dobar rez, oštrica uvijek mora biti oštra i dobro uravnotežena. U redovitim intervalima provjerite nepropusnost svih matica, vijaka i vijaka.

Ako oštrica udari u prepreku, provjerite ima li oštećenja i ako stroj loše vibrira, zaustavite kosilicu i odnesite je prodavaču usluga.

Najbolje je da se sve intervencije na oštrici obavljaju u specijaliziranom centru koji ima posebne alate i opremu.

Na ovom stroju moraju se koristiti samo originalne oštrice. S obzirom na evoluciju proizvoda, lopatice se mogu na vrijeme zamijeniti drugima koji imaju slične zamjenjive i radne sigurnosne značajke.

- UVIJEK morate nositi rukavice kako biste zaštitili ruke od rezanja pri radu s oštricom.
- Oštrica je izrađena od prešanog čelika, kako bi se dobio precizan rez, često izoštravajte oštricu, obično oko svakih 28 sati rada.
- Nakon oštrenja noža morate biti sigurni da je oštrica uvijek dobro uravnotežena.
- Da biste uklonili oštricu, odvrnite vijak, provjerite nosač noža i sve komponente, zamijenite ih ako su istrošeni ili oštećeni.
- Pomoću silikonske masti za prskanje lagano premažite oštricu kosilice kako biste spriječili moguće hrđanje tijekom skladištenja.

Uskladištenje

Uvijek isključite stroj iz mreže radi skladištenja.

Da biste uštedjeli prostor tijekom skladištenja, preklopite gornju traku.

Stroj čuvajte u suhom stanju i izvan dohvata djece i neovlaštenih osoba.

Popravke

Popravke smiju izvoditi samo servisni centri i ovlaštene specijalizirane radnice. Da bi se spriječio gubitak ravnoteže, alati za rezanje i vijci za pričvršćivanje moraju se zamijeniti toge

| Tehnički podaci | |
|-----------------------|---|
| Model: | EM4010 |
| Moć: | 1600W |
| Kapacitet kontejnera: | 40L |
| Širina rezanja: | 38CM |
| Visina rezanja: | 20-70mm (5 postavkama) |
| Dimenzija kotača: | 160mm (prednji kotač) 200mm (stražnji kotač) |

* Proizvođač zadržava pravo na manje izmjene u dizajnu proizvoda i tehničkim specifikacijama bez prethodne najave, osim ako te promjene značajno utječu na performanse i sigurnost proizvoda. Dijelovi opisani / ilustrirani na stranicama priručnika koje držite u rukama također se mogu odnositi na druge modele proizvođačeve linije proizvoda sa sličnim značajkama i možda neće biti uključeni u proizvod koji ste upravo nabavili.

* Kako bi se osigurala sigurnost i pouzdanost proizvoda i valjanost jamstva, sve popravke, inspekcije ili zamjenske radove, uključujući održavanje i posebne prilagodbe, smiju obavljati samo tehničari ovlaštenog servisnog odjela proizvođača.

* Uvijek koristite proizvod s isporučenom opremom. Rad proizvoda s neiskorištenom opremom može uzrokovati kvarove ili čak ozbiljne ozljede ili smrt. Proizvođač i uvoznik nisu odgovorni za ozljede i štete nastale uporabom nesukladne opreme.

EL

Τα ηλεκτρικά εργαλεία έχουν κατασκευαστεί με αυστηρά πρότυπα που έχει θέσει η εταιρεία και συνάδουν με τα ευρωπαϊκά πρότυπα ποιότητας. Για τα ηλεκτρικά εργαλεία της εταιρείας μας παρέχεται περίοδος εγγύησης 24 μηνών για ερασιτεχνική χρήση και 6 μηνών για τις μπαταρίες. Η ισχύς της εγγύησης ξεκινά από την ημερομηνία αγοράς του προϊόντος. Αποδεικτικό του δικαιώματος της εγγύησης αποτελεί το παραστατικό αγοράς του εργαλείου (απόδειξη λιανικής ή τιμολόγιο). Σε καμία περίπτωση η εταιρεία δεν καλύπτει τη σχετική δαπάνη ανταλλακτικών και εργασίας εάν και εφόσον δε συνοδεύεται από αντίγραφο του παραστατικού αγοράς. Σε περίπτωση που η επισκευή πρέπει να γίνει στο service μας η δαπάνη μεταφοράς (από και προς) βαρύνει εξ' ολοκλήρου τον αποστολέα. Τα εργαλεία αποστέλλονται για την επισκευή τους στην εταιρεία ή σε εξουσιοδοτημένο συνεργείο με τον ενδεδειγμένο τρόπο και μέσο μεταφοράς.

ΕΞΑΙΡΕΣΕΙΣ ΚΑΙ ΠΕΡΙΟΡΙΣΜΟΙ ΤΗΣ ΕΓΓΥΗΣΗΣ:

- 1) Ανταλλακτικά που φθείρονται φυσιολογικά από τη χρήση τους (καρβουνάκια, καλώδιο, διακόπτες, φορτιστές ,τοσκ κ.λ.π).
- 2) Εργαλεία που έχουν υποστεί ζημίες από τη μη συμμόρφωση με τις οδηγίες του κατασκευαστή.
- 3) Εργαλεία με ελλιπή συντήρηση.
- 4) Χρήση μη ενδεδειγμένων λιπαντικών ή εξαρτημάτων.
- 5) Εργαλεία που έχουν δοθεί χωρίς επιβάρυνση.
- 6) Βλάβη που οφείλεται σε ηλεκτρική σύνδεση σε τάση διαφορετική από την αναγραφόμενη στην πινακίδα συσκευής.
- 7) Σύνδεση σε μη γειωμένο ρευματοδότη.
- 8) Μεταβολή της τάσης του ρεύματος.
- 9) Βλάβη που προκύπτει από τη χρήση αλμυρού νερού (π.χ πλυστικά, αντλίες).
- 10) Βλάβη ή κακή λειτουργία που έχει προκύψει από πλημμελή καθαρισμό του εργαλείου.
- 11) Επαφή του εργαλείου με χημικά , ή βλάβη από υγρασία, διάβρωση.
- 12) Εργαλεία που έχουν υποστεί τροποποιήσεις – αλλαγές ή έχουν ανοιχτεί από μη εξουσιοδοτημένο συνεργείο.
- 13) Εργαλεία που χρησιμοποιούνται για ενοίκιαση.

Η εγγύηση καλύπτει αποκλειστικά τη δωρεάν αντικατάσταση του εξαρτήματος που έχει κατασκευαστικό ελάττωμα ή αστοχία υλικού. Σε περίπτωση έλλειψης ανταλλακτικού η εταιρεία διατηρεί το δικαίωμα αντικατάστασης του εργαλείου με άλλο αντίστοιχο μοντέλο. Μετά τη διεκπεραίωση εγγύησης δεν επιμηκύνεται ούτε ανανεώνεται ο χρόνος εγγύησης του εργαλείου. Τα ανταλλακτικά ή τα εργαλεία τα οποία αντικαθίστανται παραμένουν στην κατοχή της εταιρείας μας. Άλλες απαιτήσεις, εκτός από αυτές που αναφέρονται σε αυτό το έντυπο εγγύησης επισκευής ή βλαβών ηλεκτρικών εργαλείων, δεν ισχύουν. Για την εγγύηση αυτή ισχύει το ελληνικό Δίκαιο.

EN

The power tools have been manufactured according to strict standards, set by our company, which are aligned with the respective European quality standards. The power tools of our company are provided with a warranty period of 24 months for non-professional use and 6 months for batteries. The warranty is valid from the date of purchase of the product. Proof of the warranty right is the purchase document of the tool (retail receipt or invoice). Under no circumstances shall the company cover the relevant cost of spare parts and respective required working hours unless a copy of the purchase document is presented. In case the repair has to be done by our service department the cost of transportation (to and from) is entirely borne by the sender (client). The tools must be sent for repair to the company or to an authorized workshop in the appropriate way and means of transport.

WARRANTY EXEMPTIONS AND RESTRICTIONS:

- 1) Spare parts that wear out naturally as a consequence of being used (brushes, cables, switches, chargers, chokes etc.).
- 2) Tools damaged as a result of non-compliance with the instructions of the manufacturer.
- 3) Tools poorly maintained.
- 4) Use of improper lubricants or accessories.
- 5) Tools given to third entities free of charge.
- 6) Damage due to an electrical connection at a voltage other than that indicated on the appliance plate.
- 7) Connection to a non-earthed power supply.
- 8) Change in current voltage.
- 9) Damage resulting from the use of salty water (e.g., washing machines, pumps).
- 10) Damage or malfunction resulting from improper cleaning procedure of the tool.
- 11) Contact of the tool with chemicals, or damage as a result of moisture or corrosion.
- 12) Tools that have been modified or opened by unauthorized personnel.
- 13) Tools used for rent.

The warranty covers only the free of charge replacement of the component that presents a manufacturing defect or material failure. In case of lack of a specific spare part the company reserves the right to replace the tool with another corresponding model. After all warranty procedures have been concluded, the warranty period of the tool shall not be extended or renewed. The spare parts or tools that are replaced remain in the possession of our company. Requirements, other than those mentioned in this warranty form, regarding power tools repair or damage thereof, do not apply. Greek law and relative regulations apply to this warranty.

FR

Les outils électriques sont fabriqués selon des normes strictes, établies par notre société et se sont alignées sur les normes de qualité européennes respectives. Les outils électriques de notre société sont bénéficiés d'une garantie de 24 mois pour une utilisation non professionnelle et de 6 mois pour les batteries. La garantie est valable à partir de la date d'achat du produit. La preuve du droit à la garantie est le document d'achat de l'outil (ticket de caisse ou facture). En aucun cas, l'entreprise ne couvrira le coût des pièces de rechange et des heures de travail nécessaires si une copie du document d'achat n'est pas présentée. Si la réparation doit être effectuée par notre service après-vente, les frais de transport (aller- retour) sont entièrement à la charge de l'expéditeur (client). Les outils doivent être envoyés pour réparation à l'entreprise ou à un atelier agréé de la manière et avec le moyen de transport appropriés.

EXEMPTIONS ET RESTRICTIONS DE GARANTIE:

- 1) Les pièces de rechange qui s'usent naturellement suite à leur utilisation (balais, câbles, interrupteurs, chargeurs, etc.).
- 2) Les outils endommagés à la suite du non-respect des instructions du fabricant.
- 3) Des outils mal entretenus.
- 4) L'utilisation de lubrifiants ou d'accessoires inappropriés.
- 5) Les outils donnés à des tiers à titre gratuit.
- 6) Dommages dus à un mauvais branchement électrique ou à une tension différente de celle indiquée sur la plaque de l'appareil.
- 7) À cause d'une connexion à une alimentation électrique non reliée à la terre.
- 8) À cause d'une fluctuation de la tension inacceptable.
- 9) Dommages résultant de l'utilisation d'eau salée (par exemple, machines à laver, pompes).
- 10) Dommages ou dysfonctionnement résultant d'une procédure de nettoyage inadéquate de l'appareil.
- 11) À cause de contact de l'outil avec des produits chimiques, ou dommages résultant de l'humidité ou de la corrosion.
- 12) Les outils qui ont été modifiés ou ouverts par du personnel non autorisé.
- 13) Les outils utilisés à location.

La garantie couvre uniquement le remplacement gratuit du composant qui présente un défaut de fabrication ou une défaillance matérielle. En cas d'absence d'une pièce de rechange spécifique, l'entreprise se réserve le droit de remplacer l'outil par un autre modèle correspondant. Après la conclusion de toutes les procédures de garantie, la période de garantie de l'outil ne sera pas prolongée ou renouvelée. Les pièces de rechange ou les outils remplacés restent en possession de notre société. Les exigences, autres que celles mentionnées dans ce formulaire de garantie, concernant la réparation des outils électriques ou leur endommagement, ne sont pas applicables. La loi grecque et ses règlements s'appliquent à cette garantie.

EN

GARANTIE

This appliance is a quality product. It was designed in compliance with current technical standards and made carefully using normal, good quality materials. The warranty period is 24 months and commences on the date of purchase, which can be verified by the receipt, invoice or delivery note. During this warranty period all functional errors, which, despite the careful treatment described in our operating manual, are verifiably due to material flaws, will be rectified by our after-sales service staff. The warranty takes the form that defective parts will be repaired or replaced with perfect parts free of charge at our discretion. Replaced parts will become our property. Repair work or the replacement of individual parts will not extend the warranty period nor will it result in a new warranty period being commenced for the appliance. No separate warranty period will commence for spare parts that may be used. We cannot offer a warranty for damage and defects on appliances or their parts caused by the use of excessive force, improper treatment and servicing. This also applies for failures to comply with the operating manual and the installation or spare and accessory parts that are not included in our range of products. In the event of interference with or modifications to the appliance by unauthorized persons, the warranty will be rendered void. Damages that are attributable to improper handling, over loading, or natural wear and tear are excluded from the guarantee. Damages caused by the manufacturer or by a material defect will be corrected at no charge by repair or by providing spare parts. The prerequisite is that the equipment is handed over assembled, and complete with the proof of sale and guarantee. For a guarantee claim, only use the original packaging. That way, we can guarantee quick and smooth guarantee processing. Please send us the appliances post-paid or request a Freeway sticker. Unfortunately we will be unable to accept appliances that are not postpaid. The warranty does not cover parts that are subject to natural wear and tear. If you wish to make a warranty claim, report faults or order spare parts or accessories, please contact the after-sales center below: Subject to change without prior notice.

DE

GARANTIE

Dieses Gerät ist ein Qualitätsprodukt. Es wurde gemäß den aktuellen technischen Standards entworfen und sorgfältig mit normalen, hochwertigen Materialien hergestellt. Die Gewährleistungsfrist beträgt 24 Monate und beginnt mit dem Kaufdatum, was anhand von Quittung, Rechnung oder Lieferschein überprüft werden kann. Während dieser Garantiezeit werden alle Funktionsfehler, die trotz der in unserer Bedienungsanleitung beschriebenen sorgfältigen Behandlung nachweislich auf Materialfehler zurückzuführen sind, von unseren Kundendienstmitarbeitern behoben. Die Garantie besteht in der Form, dass defekte Teile nach unserem Ermessen kostenlos repariert oder durch einwandfreie Teile ersetzt werden. Ersetzte Teile werden unser Eigentum. Reparaturarbeiten oder der Austausch einzelner Teile verlängern die Garantiezeit nicht und führen nicht zu einer neuen Garantiezeit für das Gerät. Für eventuell verbrauchte Ersatzteile beginnt keine gesonderte Gewährleistungsfrist. Wir können keine Garantie für Schäden und Mängel an Geräten oder deren Teilen geben, die durch übermäßige Gewaltanwendung, unsachgemäße Behandlung und Wartung verursacht wurden. Dies gilt auch für die Nichtbeachtung der Bedienungsanleitung und der Montage- oder Ersatz- und Zubehörteile, die nicht in unserem Sortiment enthalten sind. Bei Eingriffen in die Änderung durch unbefugte Personen am Gerät erlischt die Garantie. Schäden, die auf unsachgemäße Behandlung, Überlastung oder natürliche Abnutzung zurückzuführen sind, sind von der Garantie ausgeschlossen. Schäden, die vom Hersteller oder durch einen Materialfehler verursacht werden, werden durch Reparatur oder Ersatzteillieferung kostenlos behoben. Voraussetzung ist, dass das Gerät zusammen mit dem Verkaufsbeleg und der Garantie zusammengebaut übergeben wird. Verwenden Sie für einen Garantieanspruch nur die Originalverpackung. Auf diese Weise können wir eine schnelle und reibungslose Garantieabwicklung garantieren. Bitte schicken Sie uns die Geräte im Nachhinein oder fordern Sie einen Freeway-Aufkleber an. Geräte, die nicht nachbezahlt werden, können wir leider nicht akzeptieren. Die Garantie erstreckt sich nicht auf Teile, die einem natürlichen Verschleiß unterliegen. Wenn Sie einen Garantieanspruch geltend machen, Fehler melden oder Ersatzteile oder Zubehör bestellen möchten, wenden Sie sich bitte an das Kundendienstcenter: Änderungen vorbehalten.

FR

GARANTIE

Cet appareil est un produit de qualité. Il a été conçu conformément aux normes techniques en vigueur et fabriqué avec soin à l'aide de matériaux usuels et de qualité. La période de garantie est de 24 mois et débute à la date d'achat. Elle peut être vérifiée sur le reçu, la facture ou le bon de livraison. Pendant cette période de garantie, toutes les erreurs de fonctionnement qui, malgré le traitement minutieux décrit dans notre manuel d'utilisation, sont dues à des défauts matériels, seront corrigées par notre service après-vente. La garantie prend la forme que les pièces défectueuses seront réparées ou remplacées par des pièces parfaites gratuitement à notre discrétion. Les pièces remplacées deviendront notre propriété. Les travaux de réparation ou le remplacement de pièces individuelles ne prolongeront pas la période de garantie et n'entraîneront pas le début d'une nouvelle période de garantie pour l'appareil. Aucune période de garantie séparée ne commencera pour les pièces de rechange susceptibles d'être utilisées. Nous ne pouvons pas offrir de garantie pour les dommages et les défauts des appareils ou de leurs pièces causés par l'utilisation d'une force excessive, un traitement ou un entretien inapproprié. Ceci s'applique également aux cas de non-respect du manuel d'utilisation et de l'installation ou des pièces détachées et accessoires non compris dans notre gamme de produits. En cas d'interférence avec des modifications apportées à l'appareil par des personnes non autorisées, la garantie sera annulée. Les dommages résultant d'une mauvaise manipulation, d'un chargement excessif ou d'une usure naturelle sont exclus de la garantie. Les dommages causés par le fabricant ou par un défaut matériel seront corrigés gratuitement par la réparation ou par la fourniture de pièces de rechange. La condition préalable est que le matériel soit remis assemblé et accompagné de la preuve de vente et de la garantie. Pour une demande de garantie, utilisez uniquement l'emballage d'origine. De cette manière, nous pouvons garantir un traitement rapide et sans heurts des garanties. S'il vous plaît envoyez-nous les appareils post-payés ou demandez un autocollant Freeway. Malheureusement, nous ne pourrions pas accepter les appareils non post-payés. La garantie ne couvre pas les pièces soumises à une usure naturelle. Si vous souhaitez faire une demande de garantie, signaler un défaut ou commander des pièces de rechange ou des accessoires, veuillez contacter le service après-vente ci-dessous: Sujet à modification sans préavis.

ESP

GARANTÍA

Este aparato es un producto de calidad. Fue diseñado de acuerdo con las normas técnicas actuales y se hizo con cuidado utilizando materiales normales y de buena calidad. El período de garantía es de 24 meses y comienza en la fecha de compra, que puede verificarse mediante el recibo, la factura o la nota de entrega. Durante este período de garantía, todos los errores funcionales que, a pesar del tratamiento cuidadoso que se describen en nuestro manual de operación, son verificables debido a fallas materiales, serán corregidos por nuestro personal de servicio postventa. La garantía adquiere la forma de que las piezas defectuosas se repararán o reemplazarán con piezas perfectas de forma gratuita a nuestra discreción. Las partes reemplazadas se convertirán en nuestra propiedad. Los trabajos de reparación o el reemplazo de piezas individuales no ampliarán el período de garantía, no dará lugar a que se comience un nuevo período de garantía para el aparato. No se iniciará ningún período de garantía por separado para las piezas de repuesto que puedan ser utilizadas. No podemos ofrecer una garantía por daños y defectos en los aparatos o sus partes causados por el uso excesivo de la fuerza, el tratamiento y el servicio incorrectos. Esto también se aplica a las fallas en el cumplimiento del manual de operación y la instalación o piezas de repuesto y accesorios que no están incluidos en nuestra gama de productos. En caso de interferencia con modificaciones al aparato por parte de personas no autorizadas, la garantía quedará anulada. Los daños que son atribuibles a un manejo inadecuado, sobrecarga o desgaste natural están excluidos de la garantía. Los daños causados por el fabricante o por un defecto de material se corregirán sin costo alguno por reparación o proporcionando piezas de repuesto. El requisito previo es que el equipo se entregue ensamblado y se complete con el comprobante de venta y garantía. Para una reclamación de garantía, utilice únicamente el embalaje original. De esta manera, podemos garantizar un rápido y suave procesamiento de garantías. Por favor, envíenos los electrodomésticos con pospago o solicite una etiqueta de Freeway. Lamentablemente, no podremos aceptar aparatos que no sean de pospago. La garantía no cubre las piezas que están sujetas a desgaste natural. Si desea realizar un reclamo de garantía, informar fallas o solicitar piezas de repuesto o accesorios, comuníquese con el centro de postventa a continuación: Sujeto a cambios sin previo aviso.

IT

GARANZIA

Questo apparecchio è un prodotto di qualità. È stato progettato in conformità con le attuali norme tecniche e realizzato con attenzione utilizzando materiali normali di buona qualità. Il periodo di garanzia è di 24 mesi e decorre dalla data di acquisto, che può essere verificata tramite ricevuta, fattura o bolla di consegna. Durante questo periodo di garanzia tutti gli errori funzionali, che, nonostante l'accurato trattamento descritto nel nostro manuale operativo, sono verificabili a causa di difetti dei materiali, verranno risolti dal nostro personale di assistenza post-vendita. La garanzia assume la forma che le parti difettose saranno riparate o sostituite con parti perfette gratuitamente a nostra discrezione. Le parti sostituite diventeranno di nostra proprietà. I lavori di riparazione o la sostituzione di singole parti non prolungheranno il periodo di garanzia, poiché non si verificherà un nuovo periodo di garanzia per l'apparecchio. Non inizierà alcun periodo di garanzia separato per i pezzi di ricambio che possono essere utilizzati. Non possiamo offrire una garanzia per danni e difetti su apparecchi o loro parti causati dall'uso di forza eccessiva, trattamento e manutenzione inadeguati. Ciò vale anche per il mancato rispetto del manuale operativo e delle parti di installazione o di ricambio e accessori non inclusi nella nostra gamma di prodotti. In caso di interferenza con modifiche all'apparecchio da parte di persone non autorizzate, la garanzia sarà invalidata. Sono esclusi dalla garanzia i danni riconducibili a uso improprio, sovraccarico o usura naturale. I danni causati dal produttore o da un difetto materiale verranno corretti gratuitamente mediante riparazione o fornitura di pezzi di ricambio. Il presupposto è che l'attrezzatura sia consegnata assemblata e completa con la prova di vendita e garanzia. Per una richiesta di garanzia, utilizzare solo la confezione originale. In questo modo, possiamo garantire un'elaborazione della garanzia rapida e agevole. Vi preghiamo di inviarcì gli elettrodomestici post-pagamento o richiedere un adesivo Freeway. Purtroppo non saremo in grado di accettare apparecchi che non sono postpagati. La garanzia non copre parti soggette a usura naturale. Se si desidera presentare una richiesta di intervento in garanzia, segnalare guasti o ordinare pezzi di ricambio o accessori, contattare il centro assistenza di seguito: soggetto a modifiche senza preavviso.

SLO

GARANCIJA

Ta aprava je kakovosten izdelek. Zasnovan je bil v skladu z veljavnimi tehničnimi standardi in skrbno izdelan z običajnimi, kakovostnimi materiali. Garancijsko obdobje je 24 mesecev in se začne na dan nakupa, ki ga je mogoče preveriti s potrdilom o prejemu, računom ali dobavnico. V času garancijskega roka bodo vse funkcionalne napake, ki so kljub skrbni obdelavi, opisani v naših navodilih za uporabo, preverljive zaradi materialnih napak, odpravile naše servisno osebje. Garancija prevzame obliko, da bodo okvarjeni deli po lastni presoji brezplačno popravljene ali zamenjane z brezhibnimi deli. Zamenjani deli bodo postali naša last. Popravila ali zamenjava posameznih delov ne podaljšujejo garancijskega roka, dokler ne začne veljati nova garancijska doba za napravo. Za rezervne dele, ki se lahko pojavijo, se ne bo začelo ločeno garancijsko obdobje. Ne moremo ponuditi garancije za poškodbe in napake na napravah ali njihovih delih zaradi uporabe prekomerne sile, nepravilne obdelave in servisiranja. To velja tudi za neupoštevanje navodil za uporabo in namestitve ali rezervnih delov in dodatkov, ki niso vključeni v našo paleto izdelkov. V primeru motenj v napravi s strani nepooblaščenih oseb, se garancija razveljavi. Poškodbe, ki so posledica nepravilnega ravnanja, obremenitve ali naravne obrabe, so izključene iz garancije. Poškodbe, ki jih povzroči proizvajalec ali materialna napaka, se bodo popravile ali popravile z zagotavljanjem rezervnih delov. Predpogoj je, da se oprema preda sestavljena in skupaj z dokazilom o prodaji in garancijo. Za garancijski zahtevek uporabite samo originalno embalažo. Tako lahko zagotovimo hitro in gladko obdelavo garancij. Prosimo, pošljite nam naprave po plačilu ali zahtevajte nalepko za Freeway. Na žalost ne bomo mogli sprejeti naprav, ki niso postpaid. Garancija ne zajema delov, ki so predmet naravne obrabe. Če želite vložiti zahtevek za garancijo, prijaviti napake ali naročiti nadomestne dele ali dodatno opremo, se obrnite na spodnji prodajni center: Pridržujemo si pravico do sprememb brez predhodnega obvestila.

MLT

GARANYIJA

Dan l-apparat huwa prodott ta 'kwalità. Kienet imfassla f'konformità mal-istandards tekniċi attwali u saret b'attenzjoni bl-użu ta 'materjali normali u ta' kwalità tajba. Il-perjodu tal-garanzija huwa ta '24 xahar u jibda fid-data tax-xiri, li jista' jiġi vverifikat bir-riċevuta, fattura jew nota tal-kunsinna. Matul dan il-perjodu ta 'garanzija l-iżbalji funzjonali kollha, li, minkejja t-trattament bir-reqqa deskritt fil-manwal operattiv tagħna, huma verifikabbli minħabba difetti materjali, se jiġu kkoreġuti mill-istaff tagħna tas-servizz ta' wara l-bejgħ. Il-garanzija tieġu l-forma li partijiet difettużi se jissewwew jew jiġu sostitwiti bi partijiet perfetti bla ħlas fid-diskrezzjoni tagħna. Partijiet mibdula jsiru proprjetà tagħna. Ix-xogħol ta 'tiswija jew is-sostituzzjoni ta' partijiet individuali ma jestendux il-perjodu ta 'garanzija mhux se jirriżulta f'li jibda perjodu ġdid ta' garanzija għall-apparat. Ma jibda l-ebda perjodu ta 'garanzija separat għal spare parts li jistgħu jiġu ted. Ma nistgħux noffru garanzija għal ħsara u difetti fuq l-apparat jew il-partijiet tagħhom ikkawżati mill-użu ta 'forza eċċessiva, trattament mhux xieraq u manutenzjoni. Dan japplika wkoll għal nuqqasijiet ta 'konformità mal-manwal tat-tħaddim u l-installazzjoni jew partijiet ta' rikambju u aċċessorji li mhumiex inkluzi fil-firxa ta 'prodotti tagħna. Fil-każ ta 'interferenza ma' modifiki fl-apparat minn persuni mhux awtorizzati, il-garanzija ssir nulla. Ħsarat li huma attribwiti għal immaniġġjar ħazin, tagħbija żejda, jew xedd u kedd naturali huma esklużi mill-garanzija. Danni kkawżati mill-manifattur jew minn difett materjali se jiġu kkoreġuti mingħajr ħlas permezz ta 'tiswija jew billi jiġu pprovduti spare parts. Il-prekwiżit huwa li t-tagħmir jiġi mghoddi immuntat, u komplut bil-prova tal-bejgħ u l-garanzija. Għal talba ta 'garanzija, uża biss l-imballaġġ oriġinali. B'dan il-mod, nistgħu niggarantixxu proċessar ta 'garanzija malajr u bla xkiel. Jekk jogħġbok ibgħatilna l-appliances post-paid jew itlob stiker tal-Freeway. Sfortunatament ma nkunux nistgħu naċċettaw apparat li ma jithallasx wara. Il-garanzija ma tkoprix partijiet li huma soġġetti għal ilbies u kedd naturali. Jekk tixtieq tagħmel talba għall-garanzija, irrapporta ħsarat jew tordna spare parts jew aċċessorji, jekk jogħġbok ikkuntattja ċ-ċentru ta 'wara l-bejgħ hawn taħt: Soġġett għal bidla mingħajr avvizz minn qabel.

SK

ZÁRUKA

Tento spotřebič je kvalitní výrobek. Bol navrhnutý v súlade s platnými technickými normami a opatrne používal bežné a kvalitné materiály. Záručná ehota je 24 mesiacov a začína plynúť dátumom nákupu, ktorý je možné overiť potvrdením, faktúrou alebo dodacím listom. Počas tejto záručnej lehoty všetky funkčné chyby, ktoré napriek starostlivej úprave popísanej v našom návode na bsľuhu sú overiteľné z dôvodu materiálnych nedostatkov, opravia naši pracovníci popredajného servisu. Záruka má formu, že vadné časti budú opravené alebo nahradené perfektnými dielmi bezplatne podľa nášho uváženia. Nahradené diely sa stanú našimi vlastnosťami. Opravné práce alebo výmena jednotlivých dielov predĺženie záručnej lehoty nevedie k vzniku novej záručnej lehoty pre spotrebič. Za náhradné diely, ktoré môžu byť dodané, sa nezačína samostatná záručná lehota. Nemôžeme ponúknuť záruku na poškodenie a poškodenie spotrebičov alebo ich častí spôsobené nadmernou silou, nesprávnou obsluhou a servisom. Platí to aj pre poruchy v súlade s návodom na obsľuhu a inštaláciou alebo náhradnými dielmi a príslušenstvom, ktoré nie sú súčasťou našej ponuky. V prípade zásahu do modifikácie spotrebiča neoprávnenými osobami sa záruka stane neplatnou. Škody, ktoré sú spôsobené nesprávnou manipuláciou, nadmerným zaťažením alebo prirodzeným opotrebovaním, sú z záruky vylúčené. Škody spôsobené výrobcom alebo chybou materiálu budú opravené bezplatne opravou alebo poskytnutím náhradných dielov. Predpokladom je, že zariadenie je odovzdané a kompletne s dokladom o predaji a zárukou. Pokiaľ ide o nárok na záruku, použite iba pôvodný obal. Týmto spôsobom môžeme zaručiť rýchle a plynulé spracovanie záruky. Pošlite nám, prosím, spotrebiče, ktoré ste už zaplatili, alebo požiadajte o nálepku Freeway. Bohužiaľ nebudeme môcť prijať zariadenia, ktoré nie sú vyplatené. Záruka sa nevzťahuje na časti, ktoré sú vystavené prirodzenému opotrebovaniu. Ak chcete požiadať o záruku, oznámíť chyby alebo objednať náhradné diely alebo príslušenstvo, obráťte sa na nižšie uvedené stredisko popredajného servisu: Podliehajú zmenám bez predchádzajúceho upozornenia.

BG

ГАРАНЦИЯ

Този уред е качествен продукт. Той е проектиран в съответствие с действащите технически стандарти и е направен внимателно при използване на нормални, качествени материали. Гаранционният срок е 24 месеца и започва да тече от датата на покупката, която може да бъде потвърдена с квитанция, фактура или документ за доставка. По време на този гаранционен период всички функционални грешки, които, въпреки внимателното третиране, описано в нашето ръководство за експлоатация, са проверими поради материални недостатъци, ще бъдат отстранени от нашия сервизен персонал. Гаранцията приема формата, в която дефектните части ще бъдат ремонтирани или заменени с перфектни части безплатно по наше усмотрение. Подменените части ще станат наша собственост. Ремонтните работи или подмяната на отделни части няма да удължат гаранционния срок, без това да доведе до започване на нов гаранционен период за уреда. За резервни части, които могат да бъдат поставени, няма да започне отделен гаранционен срок. Не можем да предложим гаранция за повреди и дефекти на уредите или техните части, причинени от използването на прекомерна сила, неправилно третиране и обслужване. Това важи и за неспазване на ръководството за експлоатация и инсталацията, както и резервни и допълнителни части, които не са включени в нашата гама от продукти. В случай на намеса в модификации на уреда от неупълномощени лица, гаранцията ще бъде премахната. Щети, които се дължат на неправилно боравене, натоварване или естествено износване, са изключени от гаранцията. Щети, причинени от производителя или от дефект на материала, ще бъдат поправени без заплащане чрез ремонт или чрез предоставяне на резервни части. Предпоставка е оборудването да се съглобява и да се допълни с доказателство за продажба и гаранция. За гаранционна претенция използвайте само оригиналната опаковка. По този начин можем да гарантираме бърза и гладка обработка на гаранциите. Моля, изпратете ни уредите след плащане или заявете стикер на Freeway. За съжаление няма да можем да приемаме уреди, които не са с абонамент. Гаранцията не покрива части, които са обект на естествено износване. Ако желаете да направите гаранционна претенция, да съобщите за неизправности или да поръчате резервни части или аксесоари, моля свържете се с центъра за поддръжка по-долу: Подлежи на промяна без предизвестие.

RO

GARANȚIE

Acest aparat este un produs de calitate. A fost proiectat în conformitate cu standardele tehnice actuale și a făcut cu atenție materiale normale, de bună calitate. Perioada de garanție este de 24 de luni și începe la data cumpărării, care poate fi verificată prin chitanță, factură sau buletin de livrare. În timpul acestor perioade de garanție, toate erorile funcționale, care, în ciuda tratamentului atent descris în manualul nostru de utilizare, sunt verificabile din cauza defectelor materiale, vor fi rectificate de personalul nostru de service post-vânzare. Garanția ia forma faptului că piesele defecte vor fi reparate sau înlocuite cu piese perfecte gratuit, la discreția noastră. Piesele înlocuite vor deveni proprietatea noastră. Lucrările de reparații sau înlocuirea pieselor individuale nu vor prelungi perioada de garanție, deoarece nu vor duce la începerea unei noi perioade de garanție pentru aparat. Nu se va începe nici o perioadă de garanție separată pentru piesele de schimb care pot fi incluse. Nu putem oferi o garanție pentru defecțiunile și defectele aparatelor sau ale pieselor acestora cauzate de utilizarea forței excesive, tratarea necorespunzătoare și întreținerea. Acest lucru se aplică și în caz de nerespectare a manualului de utilizare și a pieselor de instalare sau de rezervă și accesoriilor care nu sunt incluse în gama noastră de produse. În caz de interferență cu modificările aduse aparatului de către persoane neautorizate, garanția va fi anulată. Daunele care pot fi atribuite manipulării necorespunzătoare, supraîncălzirii sau uzurii naturale sunt excluse din garanție. Deteriorările cauzate de producător sau de un defect material vor fi corectate gratuit, prin reparații sau prin furnizarea de piese de schimb. Condiția prealabilă este ca echipamentul să fie predat în asamblare și să fie completat cu dovada vânzării și a garanției. Pentru o cerere de garanție, utilizați numai ambalajul original. În acest fel, putem garanta procesarea rapidă și fără probleme a garanției. Trimiteți-ne aparatele post-plătite sau solicitați un autocolant Freeway. Din păcate, nu vom putea accepta dispozitive care nu sunt plătite post-paid. Garanția nu acoperă piese care sunt supuse uzurii naturale. Dacă doriți să solicitați o garanție, să semnați defecțiuni sau să comandați piese de schimb sau accesoriile, vă rugăm să contactați centrul de asistență tehnică de mai jos: Pot fi modificate fără o notificare prealabilă.

NMK

ГАРАНЦИЈА

страна на нашите сервисни служби. Гаранцијата е во форма која дефектните делови ќе бидат поправени или заменети со совршени делови бесплатно по наша дискреција. Заменетите делови ќе станат наш сопственост. Поправки или замена на поединечни делови нема да го продолжат гарантниот рок, туку ќе резултира со започнување на нов гарантен рок за апаратот. Нема да отпочне одделен гарантен рок за резервни делови што може да се користат. Не можеме да понудиме гаранција за оштетувања и дефекти на апаратите или нивните делови предизвикани од употреба на прекумерна сила, неправилен третман и сервисирање. Ова исто така важи и за неуспехот да се усогласат со оперативниот прирачник и инсталационите или резервните и помошни делови што не се вклучени во нашиот асортиман на производи. Во случај на пречки во промените на апаратот од страна на неовластени лица, гаранцијата ќе биде поништена. Оштетувањата што се припишуваат на неправилно ракување, над товарење или природна употреба се исклучени од гаранцијата. Оштетувањата предизвикани од производителот или од материјален дефект ќе бидат поправени без надомест со поправка или со обезбедување на резервни делови. Предуслов е дека опремата е предадена собрани, а заврши со доказ за продажба и гаранција. За барање за гаранција, користете го оригиналното пакување. На тој начин можеме да гарантираме брза и непречена обработка на гаранциите. Ве молиме испратете ги апаратите пост-пејд или побарајте налепница со Freeway. За жал нема да можеме да прифатиме апарати кои не се пост-пејд. Гаранцијата не ги покрива деловите што се предмет на природно абеење. Ако сакате да поднесете барање за гаранција, да пријавите грешки или да нарачате резервни делови или додатоци, ве молиме контактирајте го центарот за продавање подолу: Предмет на промена без претходна најава. најава.

HUN

GARANCIA

Ez a készülék minőségi termék. Úgy tervezték, hogy megfeleljen a jelenlegi műszaki szabványoknak, és gondosan, normál, jó minőségű anyagokkal készült. A jótállási idő 24 hónap, és a vásárlás napján kezdődik, amelyet a kézhezvétellel, a számla vagy a kézbesítési értesítés igazolhat. A garanciaidő alatt minden olyan funkcionális hiba, amely az üzemeltetési utasításunkban leírt gondos kezelés ellenére bizonyíthatóan az anyagi hibák miatt következik be, a vevőszolgálatunk javítja. A garancia olyan formája, hogy a hibás alkatrészek javítása vagy cseréje a tökéletes alkatrészekkel ingyenes. A cserélt részek tulajdonunk lesz. A javítási munkák vagy az egyes részek cseréje nem hosszabbítja meg a jótállási időszakot, és nem eredményez új garanciaidő megkezdését a készülék számára. Nincs külön garanciaidő a pótalkatrészek esetén. Nem nyújtunk garanciát a készülékek vagy alkatrészeik károsodására és hibáira a túlzott erő, a helytelen kezelés és a karbantartás miatt. Ez vonatkozik az üzemeltetési utasítás és a telepítés, illetve a tartalék és tartozék alkatrészeinek meg nem felelésére is, amelyek nem tartoznak a termékínálatunkba. Abban az esetben, ha a készülék jogosulatlan személy általi módosításai zavarnak, a garancia érvényét veszti. A nem megfelelő kezelés, a terhelés vagy a természetes kopás okozta károk nem tartoznak a garancia hatálya alá. A gyártó vagy az anyaghiba által okozott károkat a javítás vagy a pótalkatrészek beszerzése nélkül kijavítják. Az előfeltétel az, hogy a berendezést összeszerelték, és az értékesítés és a garancia igazolásával kiegészüljön. A garancia igényléséhez csak az eredeti csomagolást használja. Így garantálhatjuk a gyors és zökkenőmentes garanciafeldolgozást. Kérjük, küldje el nekünk a készüléket utólag fizetett vagy kérjen Freeway matricát. Sajnos nem tudjuk elfogadni a nem utólag fizetett készülékeket. A garancia nem terjed ki a természetes kopásnak kitett alkatrészekre. Ha garanciális igényt kíván nyújtani, hibákat jelenteni vagy pótalkatrészeket vagy tartozékokat rendelni, kérjük, vegye fel a kapcsolatot az alábbi értékesítési központtal: Előzetes értesítés nélkül változhat.

POL

GWARANCJA

To urządzenie jest produktem wysokiej jakości. Został zaprojektowany zgodnie z aktualnymi standardami technicznymi i wykonany starannie przy użyciu zwykłych, dobrej jakości materiałów. Okres gwarancji wynosi 24 miesiące i rozpoczyna się w dniu zakupu, który można zweryfikować za pomocą paragonu, faktury lub dowodu dostawy. W okresie gwarancji wszystkie błędy funkcjonalne, które pomimo starannego traktowania opisanego w naszej instrukcji obsługi, są weryfikowalne przez wady materiałowe, zostaną naprawione przez nasz personel obsługi posprzedażnej. Gwarancja ma formę, w której wadliwe części zostaną naprawione lub wymienione na części zamiennie bezpłatnie według naszego uznania. Wymienione części staną się naszą własnością. Naprawa lub wymiana pojedynczych części nie przedłuża okresu gwarancji, nie spowoduje to rozpoczęcia nowego okresu gwarancyjnego dla urządzenia. Nie rozpocznie się oddzielny okres gwarancji na części zamiennie, które mogą być używane. Nie możemy zaoferować gwarancji na uszkodzenia i usterki urządzeń lub ich części spowodowane użyciem nadmiernej siły, niewłaściwego traktowania i serwisowania. Dotyczy to również nieprzestrzegania instrukcji obsługi i instalacji lub części zamiennych i akcesoriów, które nie są zawarte w naszej ofercie produktów. W przypadku ingerencji w modyfikacje urządzenia przez osoby nieuprawnione, gwarancja zostanie unieważniona. Szkody, które można przypisać niewłaściwej obsłudze, nadmiernemu obciążeniu lub naturalnemu zużyciu, są wyłączone z gwarancji. Uszkodzenia spowodowane przez producenta lub wadę materiałową zostaną naprawione bezpłatnie przez naprawę lub przez dostarczenie części zamiennych. Warunkiem wstępnym jest przekazanie sprzętu w komplecie wraz z dowodem sprzedaży i gwarancją. W przypadku reklamacji należy używać tylko oryginalnego opakowania. W ten sposób możemy zagwarantować szybkie i płynne przetwarzanie gwarancji. Prześlij nam urządzenia post-paid lub zamów naklejkę na autostradę. Niestety nie będziemy mogli akceptować urządzeń, które nie są opłacane z dołu. Gwarancja nie obejmuje części ulegających naturalnemu zużyciu. Jeśli chcesz zgłosić roszczenie gwarancyjne, zgłosić usterki lub zamówić części zamiennie lub akcesoria, skontaktuj się z następującym centrum obsługi posprzedażnej: Zastrzega się możliwość zmian bez uprzedzenia.

ALB

GARANCI

Kjo pajisje është një produkt cilësor. Washtë hartuar në përputhje me standardet aktuale teknike dhe është bërë me kujdes duke përdorur materiale normale, me cilësi të mirë. Periudha e garancisë është 24 muaj dhe fillon në datën e blerjes, e cila mund të vërtetohet me faturën, faturën ose dorëzimin. Gjatë kësaj periudhe garancie, të gjitha gabimet funksionale, të cilat, përkundër trajtimit të kujdesshëm të përkryer në manualin tonë të funksionimit, janë verifikueshëm për shkak të metave të materialit, do të korrigjohen nga stafi ynë i shërbimit pas shitjes. Garancia merr formën që pjesët e dëmtuara do të riparohen ose zëvendësohen me pjesët e përsosura falas, sipas gjykimit tonë. Pjesët e zëvendësuara do të bëhen pronë jonë. Puna e riparimit ose zëvendësimit i pjesëve individuale nuk do të zgjasë periudhën e garancisë, por nuk do të rezultojë në fillimin e një periudhe të re garancie për pajisjen. Asnjë periudhë e veçantë e garancisë nuk do të fillojë për pjesët rezervë që mund të merren. Ne nuk mund të ofrojmë një garanci për dëmtimin dhe defektet e pajisjeve ose pjesëve të tyre të shkaktuara nga përdorimi i forcës së tepërt, trajtimi dhe shërbimi i pahijshëm. Kjo gjithashtu vlen për dëmtimet në përputhje me manualin e funksionimit dhe instalimin ose pjesët rezervë dhe aksesori që nuk përfshihen në gamën tonë të produkteve. Në rast ndërhyrje në modifikimet e pajisjes nga persona të paautorizuar, garancia do të hiqet. Dëmet që mund t'i atribuohen trajtimit të pahijshëm, ngarkimit të tepërt, ose konsumit natyror, përjashtohen nga garancia. Dëmet e shkaktuara nga prodhuesi ose nga një defekt i materialit do të korrigjohen pa pagesë me riparim ose duke siguruar pjesë këmbimi. Parakushti është që pajisjet të dorëzohen të montuara, dhe të kompletuara me provën e shitjes dhe garancisë. Për një kërkesë garancie, përdorni vetëm paketimin origjinal. Në atë mënyrë, ne mund të garantojmë përpunim të shpejtë dhe të qetë të garancisë. Ju lutemi na dërgoni pajisjet me postë të paguar ose kërkoni një afishe autostradë. Për fat të keq, ne nuk do të jemi në gjendje të pranojmë pajisje që nuk janë me kontratë. Garancia nuk përfshin pjesë që i nënshtrohen konsumit natyror. Nëse dëshironi të bëni një kërkesë për garanci, të raportoni gabime ose të porosisni pjesë rezervë ose pajisje, ju lutemi kontaktoni qendrën pas shitjes më poshtë: Subjekti për të ndryshuar pa njoftim paraprak.

HR

JAMSTVO

Ovaj je uređaj kvalitetan proizvod. Dizajniran je u skladu s trenutnim tehničkim standardima i izrađen je pažljivo koristeći normalne, kvalitetne materijale. Garancijsko razdoblje je 24 mjeseca i započinje datumom kupnje, što se može potvrditi potvrdom primitka, računa ili dostavnice. Tijekom ovog jamstvenog razdoblja sve će funkcionalne pogreške, koje su unatoč pažljivom postupanju opisanom u našem priručniku za upotrebu provjerljivo zbog materijalnih nedostataka, otkloniti od strane našeg servisnog osoblja. Jamstvo ima oblik da će se oštećeni dijelovi besplatno popraviti ili zamijeniti savršenim dijelovima, po našem nahođenju. Zamijenjeni dijelovi postat će naše vlasništvo. Popravak ili zamjena pojedinih dijelova neće produžiti jamstveno razdoblje, jer neće rezultirati novim jamstvenim rokom za uređaj. Neće započeti zasebni jamstveni rok za rezervne dijelove koji se mogu trošiti. Ne možemo pružiti jamstvo za oštećenja i oštećenja uređaja ili njihovih dijelova uzrokovanih prekomjernom silom, nepravilnim postupanjem i servisiranjem. To se također odnosi i na neusklađivanje s uputama za uporabu i instalacijskim ili rezervnim i pomoćnim dijelovima koji nisu uključeni u naš asortiman proizvoda. U slučaju ometanja neovlaštenih osoba na izmjenama uređaja, jamstvo će se poništiti. Oštećenja koja se mogu pripisati nepravilnom rukovanju, preopterećenju ili prirodnom habanju isključena su iz jamstva. Štete uzrokovane proizvođačem ili oštećenjem materijala ispravit će se besplatnim popravkom ili osiguravanjem rezervnih dijelova. Preduvjet je da se oprema preda u sastavu, zajedno s dokazom o prodaji i garancijom. Za garancijski zahtjev koristite samo originalno pakiranje. Na taj način možemo jamčiti brzu i glatku obradu jamstava. Pošaljite nam uređaje naknadno ili zatražite naljepnicu autoputa. Nažalost, nećemo biti u mogućnosti prihvatiti uređaje koji nisu preplaćeni. Jamstvo ne obuhvaća dijelove koji su podložni prirodnom habanju. Ako želite podnijeti zahtjev za jamstvom, prijaviti kvarove ili naručiti rezervne dijelove ili pribor, molimo kontaktirajte dolje prodajni centar: Podložno promjenama bez prethodne najave.

SRB

GARANCIJA

Ovaj aparat je kvalitetan proizvod. Dizajniran je u skladu sa trenutnim tehničkim standardima i rađen pažljivo koristeći normalne, kvalitetne materijale. Garantni rok je 24 meseca i započinje danom kupovine, što se može verifikovati primaњem, fakturnom ili otpremnicom. Tokom ovog garantnog perioda, sve funkcionalne greške koje se, uпрkos pažljivom postupanju opisanom u našem uputstvu za upotrebu, verovatno mogu proveriti zbog materijalnih nedostataka, otkloniће od strane нашег сервисног особља. Garancija добија облик да ће се неисправни делови поправити или заменити савршеним деловима бесплатно по нашем нахођењу. Заменејени делови постаће наше власништво. Поправци или замена појединих делова неће продужити гарантни рок јер неће резултирати новим гаранцијским роком за апарат. Неће почети посебан гарантни рок за резервне делове који се могу напунити. Не можемо пружити гаранцију за оштећења и оштећења уређаја или њихових делова насталих прекомерном силом, неправилним третманом и сервисирањем. Ово се такође односи и на непоштовање упутства за употребу и инсталационих или резервних и помоћних делова који нису обухваћени нашим асортиманом производа. У случају ометања модификација уређаја од стране неовлашћених особа, гаранција ће се поништити. Оштећења која се могу приписати неправилном руковању, преоптерећењу или природном хабању су искључена из гаранције. Оштећења настала од стране произвођача или оштећења материјала исправљаће се или поправљањем резервних делова бесплатно. Предуслов је да се опрема преда у саставу, заједно са доказом о продаји и гаранцијом. За захтев о гаранцији користите само оригинално паковање. На тај начин можемо гарантовати брзу и глатку обраду гаранција. Пошаљите нам уређаје накнадно или затражите налепницу са аутопута. На жалост, нећемо бити у могућности да прихватимо уређаје који нису плаћени. Гаранција не покрива делове који су изложени природном хабању. Ако желите да поднесете захтев за гаранцијом, пријавите грешке или наручите резервне делове или додатну опрему, молимо контактирајте доњи продајни центар: Могу се променити без претходне најаве.

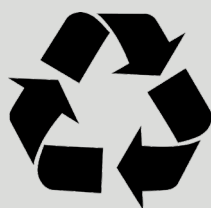

The instructions manual is also available in digital format on our website www.nikolaoutools.gr. Find it by entering the product code in the Search " 🔍 " field.

Μπορείτε να βρείτε τις οδηγίες χρήσης και σε ηλεκτρονική μορφή μέσω της ιστοσελίδας μας www.nikolaoutools.gr. Αναζητήστε τις με τον κωδικό προϊόντος στο πεδίο Αναζήτηση " 🔍 " .