

# NAKAYAMA®

GARDEN TOOLS EXPERT

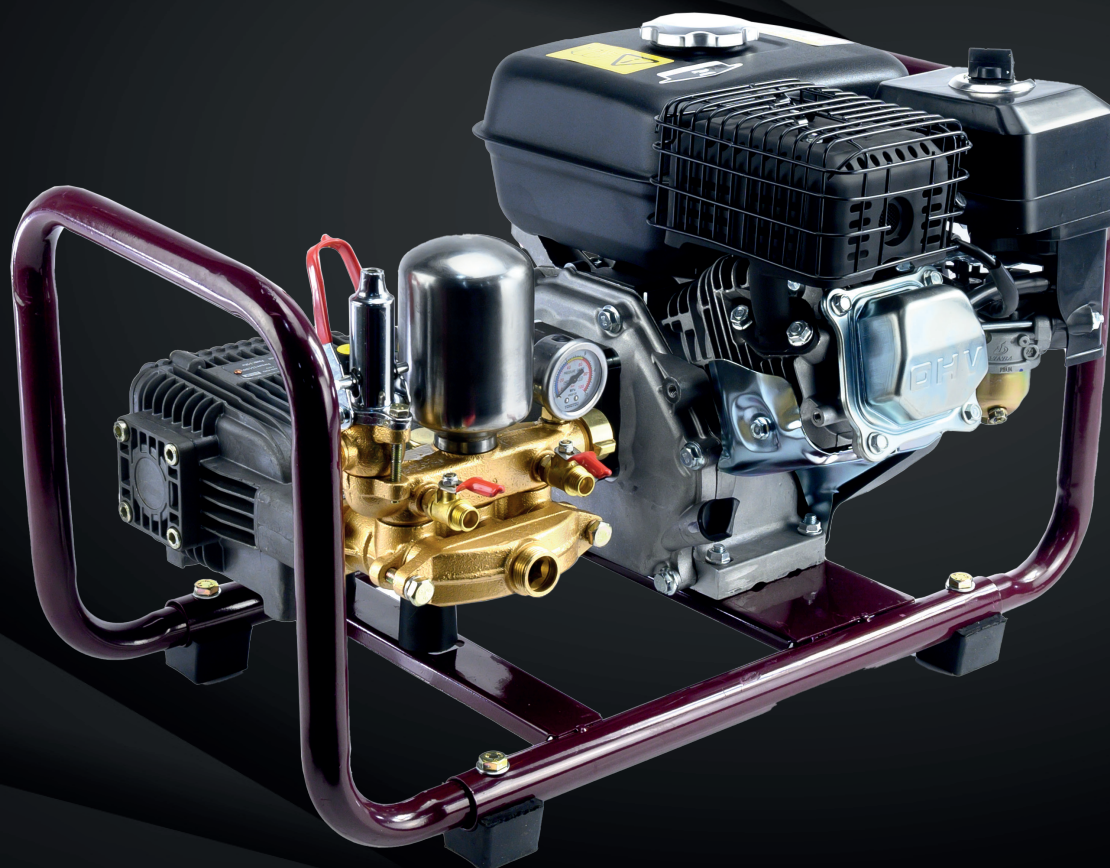

## NS4010

ART NO: 032861

2.2

EN FR

IT EL

BG SL

RO HR



WWW.NIKOLAOUTOOLS.GR



## MAIN PARTS

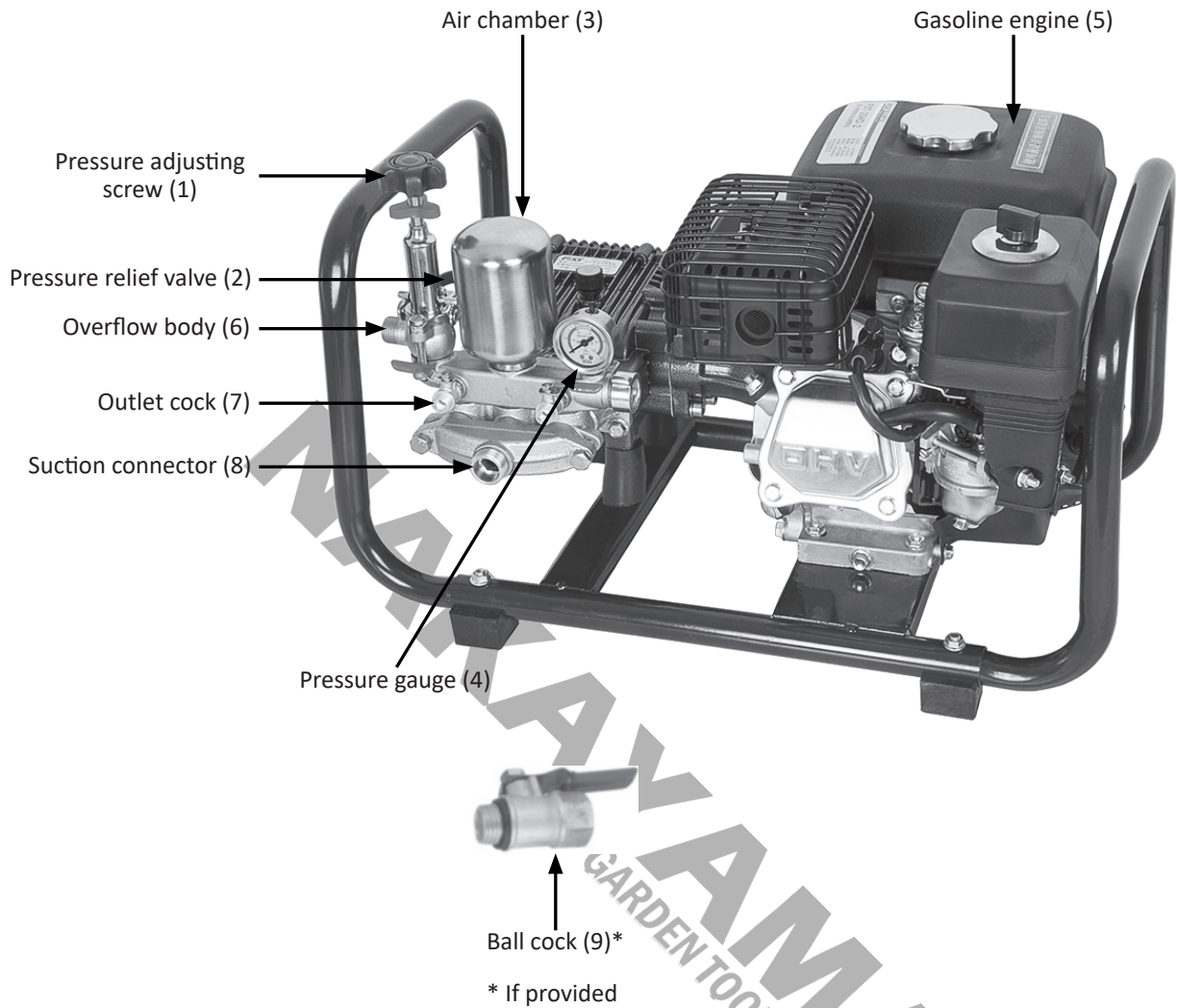

## ENGINE

### General

Please ask you carefully read owner's manual before operating gasoline engine.

General purpose gasoline engine has fine quality since it bears the advantages of easy starting, reliable power output, saving fuel, small running noise and vibration, low displacement, multi power fan-out type, and perfect after sale service system to let you use without worry.

This series gasoline engine adopts single cylinder, four stroke ,forced air cooling, OHV25° inclined, bottom place camshaft, transistor non-contact ignition and reliable machine oil warming system. It is small in size, light in weight and compact in structure.

This manual includes gasoline engine series lately and timely operation and service information (drawing of the manual does not completely represent actual matter and is only for reference). It has guidance for your operation. Since the product is being improved all the way, the gasoline engine will be subject to modifications and improvement without prior notice. The manual should accompany the gasoline engine in case the engine is sold to a third party.

### CAUTION

Please read this manual carefully before operating, and strictly operate according to the requirements of the manual. Our gasoline engine is reliable and safe without person injured and equipment damaged, but, if not following requirement of the manual in operation, it will lead to person injured and equipment damaged.

### Application Range

General purpose gasoline engine, being as power source, can be used for generating set, water pump, mini tiller, garden and architecture machinery, etc terminal products, except automotive applications.

### Main Description

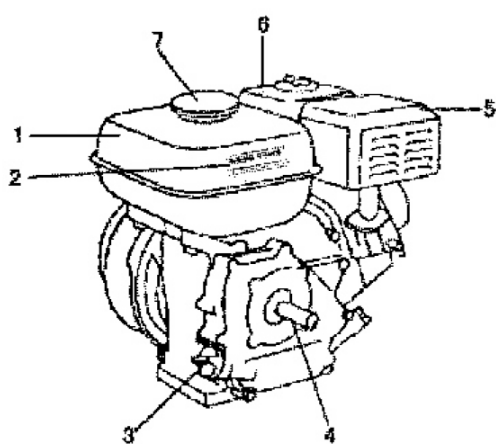

1. Fuel Tank
2. High Temperature label
3. Oil Dipstick
4. Crankshaft fan output

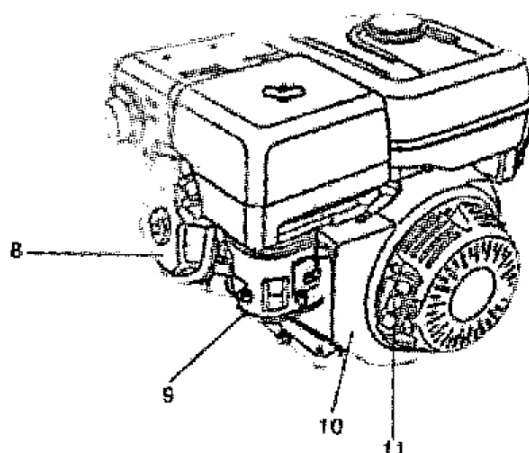

5. Muffler
6. Air cleaner
7. Fuel Tank cover
8. Cylinder Head Cover
9. Carburetor Assy
10. Starter Comp
11. Starter Grip

\* The manufacturer reserves the right to make minor changes to product design and technical specifications without prior notice unless these changes significantly affect the performance and safety of the products. The parts described / illustrated in the pages of the manual that you hold in your hands may also concern other models of the manufacturer's product line with similar features and may not be included in the product you just acquired.

\* To ensure the safety and reliability of the product and the warranty validity, all repair, inspection or replacement work, including maintenance and special adjustments, must only be carried out by technicians of the authorized service department of the manufacturer.

\* Always use the product with the supplied equipment. Operation of the product with non-provided equipment may cause malfunctions or even serious injury or death. The manufacturer and the importer shall not be liable for injuries and damages resulting from the use of non-conforming equipment.

**Safety Notes**

**WARNING**

**To Ensure Safe Operation**

Don't operate when you are tired, ill or under the influence of alcohol, otherwise, may result in serious injury.

**CAUTION**

- The operators must be specially trained. The persons who are not qualified to operate the gasoline engine are strictly forbidden to operate this gasoline engine.
- During the operation of the gasoline engine, the exhaust gas contains some compound of CO and CH (content keeping within standard). In order to avoid accident, the engine must not be used indoor. If it has to be used indoor, the exhaust gas must be led to the out of the room and the outlet of the guide pipe must be not less than 1m from the doors & windows, meanwhile, the air in the room must be free from inhibition.
- For you and others safety, please pay attention to following safety labels:



The engine and exhaust system become very hot during operation and remain hot for a while after stopping. Contact with hot engine components can cause burn injuries and can ignite some materials

- Keep the gasoline out of reach of children.
- Don't allow to place the inflammable, explosive and any other dangerous substances around the gasoline engine to avoid a fire hazard.
- The working condition shall be ventilated. The fire source must be kept not less than 10m away from the engine. What's more, the engine must lie in the upper wind direction of the fire source.
- When filling in fuel & lubrication oil, the engine must be stopped.
- Strictly prohibit smoke in filling, don't allow fuel and lubrication oil overflow. If the fuel or lubrication oil overflow or leak out, thoroughly clean it before the engine is started.
- Don't allow start the gasoline engine to avoid the gasoline engine damaged before filling lubrication oil or filling lubrication oil not enough.

**CAUTION**

If long time repeated contacting with gasoline, it can lead to skin cancer. Though it is small possibility, but each day contacting with gasoline can be possible. After each using gasoline, wash hands with water and soap as soon as possible. Keep it out of reach of the children.

**CAUTION**

Carefully protect the environment when disposing used gasoline. We suggest that send to the wasted product station after sealed container.

Don't pour the used gasoline to the dustbin or soil and sewer.

Keep level position can quickly and thoroughly drain gasoline out when the engine is hot.

**Technical Data**

Displacement: 196 cc / 4-stroke engine

Horsepower: 6.5 hp

Output: 14-22 L/min

Pressure: 25-40 bar

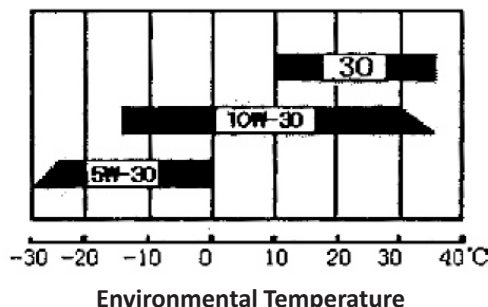

Figure 7-1

## Installation (see page 2)

- 1) Connect the overflow hose with the overflow body (6), connect the suction hose with the suction connector (8) and fit the ball cock (9)\* on one end of the outlet hose.
- 2) Connect the spray gun with the ball cock (9)\* first. Then, connect the other end of the outlet hose with the outlet cock (7). The outlet cock (7) controls the spraying of chemicals.
- 3) Tighten every joint of the hoses to prevent leaking.
- 4) Check all the screws and nuts of the unit and make sure that they are sufficiently tight before using the power sprayer.
- 5) Mount the power sprayer and motor on the frame.
- 6) Keep the outlet cock and on-off switch in the closed position before starting the engine.

\* If provided.

## Operation

### Preparation And Check Before Operation

**NO MACHINE OIL IN THE ENGINE, PLEASE FILL THE MACHINE OIL IN!**

#### Check engine oil level:

Unscrew the oil dipstick to check whether the engine oil is within the range of specified limit. If the oil level is too low, add the engine oil from filling hole till the specified height.

Using different brand engine oil will vary according to environment temperature. Our recommended engine oil is SAE 10W-30.

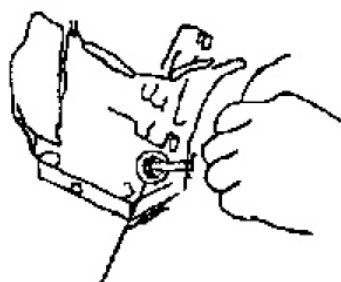

(1)

Figure 7-2

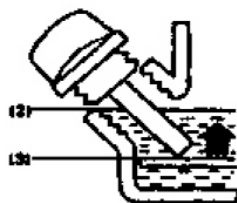

1. Oil Dipstick Hole
2. Highest Oil level
3. Lowest Oil Level

#### Check fuel level:

Open the fuel tank cover and check the fuel level. If the level is too low, add the fuel from filling-hole till the oil level reaching the red stop plate inside of the strainer. Our recommended fuel brand is standard gasoline (unleaded gasoline is as standard). Do not mix the gasoline with the engine oil. Do not use the gasoline with foreign materials.

1. Fuel tank
2. Hole
3. Red basic line for upper fuel level

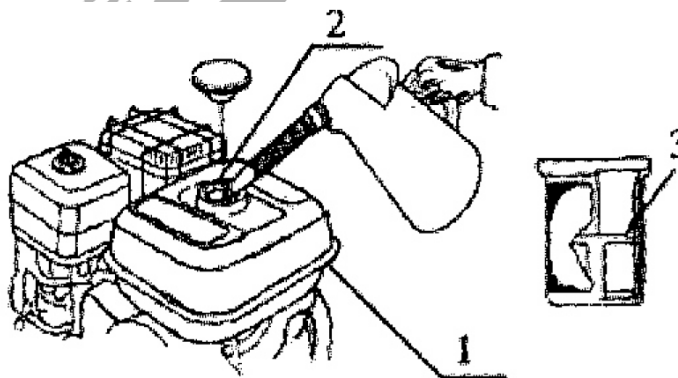

Figure 7-3

#### Check air cleaner

Air cleaner has two types of the semi-dry and oil bath. Check whether air cleaner is clean and foam shall be free from dust. First using oil bath air cleaner, filling clean machine oil level (oil level marked on the outer case of oil bath air cleaner) should be flushed with oil level of the air cleaner outer case. Clearly see safety and warning labels before starting.



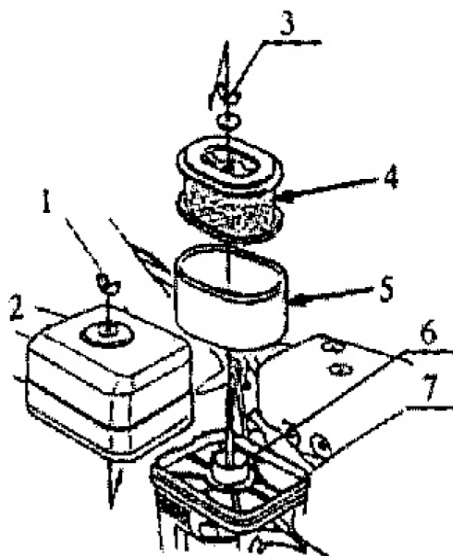

Figure 7-4

1. Butterfly nut, 2. Air cleaner cover, 3. Butterfly nut
4. Paper filter-element, 5. Foam filter element, 6. Gasket
7. Cleaner base plate.

### Starting the Engine

- a. Open the throttle switch, close the choke, adjust the throttle valve to proper position, first, slightly pull the starting handle till feeling a little resistance, then pull forcefully to start the gasoline engine.
- b. After starting, let the engine run 1-3 minutes at idle speed, meanwhile, check the engine working condition whether it runs stably or smoothly and there is any abnormal noise, then open the choke to maximum and adjust the throttle opening to obtain required speed.

1. Throttle Switch
2. Open Position of the Throttle Switch
3. Drain plug
4. Pulling Cable Assembly

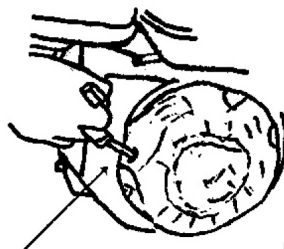

(4)

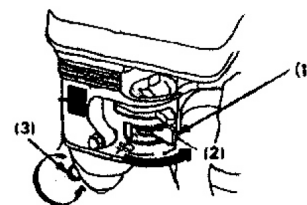

Figure 7-5

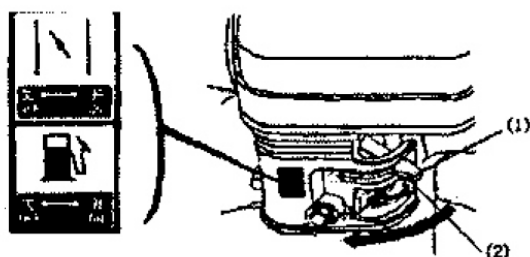
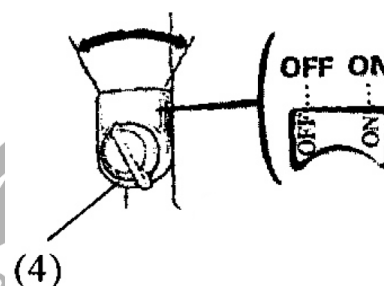

Figure 7-6

1. Choke
2. Set choke to off position



(4)

Figure 7-7  
Stop Switch

### Stopping the engine

When running engine, keep yourself far away from the muffler and don't face exhaust outlet for your health. Pay attention to abnormal state of the engine during operation. If the engine produces abnormal sounds or vibrates intensely, stop the engine at once.

#### CAUTION

Emergency stopping the engine: Set the stop switch to the OFF position. Correct procedure for stopping the engine is as follows: First remove the load, idle run for 2-3 minutes, then, set the stop switch to the OFF position. The machine will stop at once.

#### CAUTION

Don't directly stop the engine without removing load in normal condition.

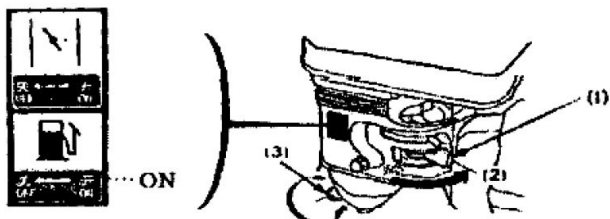

1. Throttle switch handle
2. Close position of the throttle switch
3. Carburetor drain bolt

Figure 7-8

## Adjustment of the gasoline engine

Each gasoline engine has been strictly tested and inspected in our factory, general, the machine can normally run without any adjustment. After operating some time, adjust to gasoline engine as following procedure if necessary:

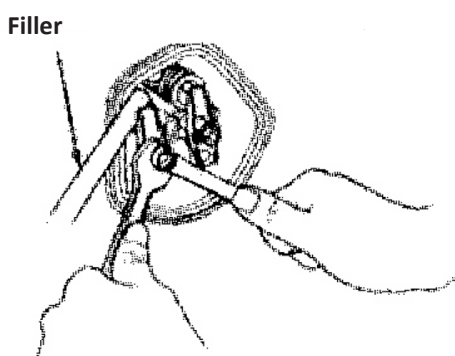

Figure 7-9

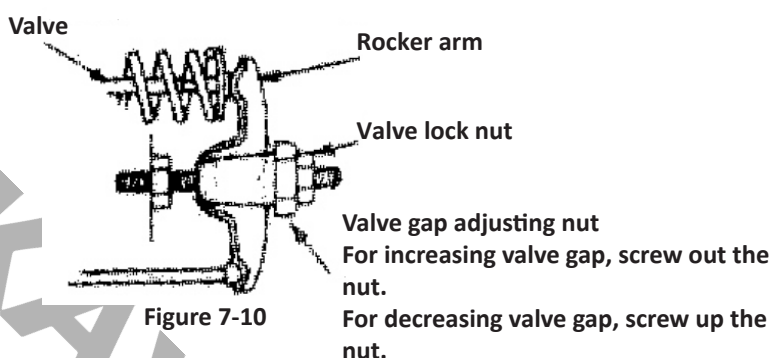

Figure 7-10

A. Adjust the valve gap: intake valve gap: 0.10-0.15mm; exhaust valve gap: 0.15 0.20mm. a. Grasp valve gap adjusting nut and release valve lock nut. b. Turn valve gap adjusting nut to specified gap. C. Grasp valve gap adjusting nut and screw up valve lock nut. Torque: 10N.m (1.0kg.m) d. After screwing up valve lock bolt, recheck valve gap.

B Adjust the governor system (big and small tension spring, throttle support, and throttle governor lever) a. Remove the fuel tank. b. Screw off lock nut and move the throttle support to completely open the valve.

c. **After moving the throttle support, opening valve and turning the throttle governor lever in same direction to furthest position where it can reach, screw up lock nut.** d. Check if throttle support and valve move smoothly. e. Install the fuel tank.

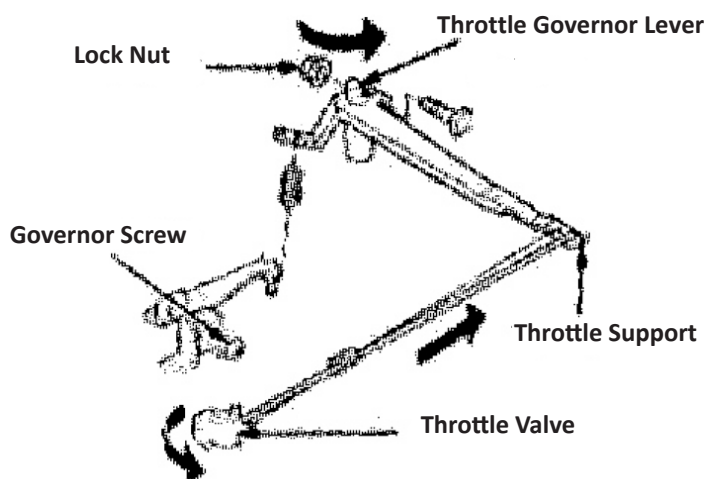

Figure 7-11

### Notes of unpacking

Carefully make the gasoline engine in normal condition when unpacking. Carefully check whether they are complete according to the packing list. Our company provides gasoline engine with fine quality, environment, performances and cost ratio high.

If you have any question in the operation, please consult with local dealer or directly telephone to our after sale service centre.

### CAUTION

Don't disassemble the gasoline engine by yourself within warranty period! (In case the engine is disassembled, the warranty is void)

## Maintenance

Everyday maintenance: A Check the filter element of the air cleaner, remove the dirt and foreign materials to keep the element clean. B Check the fastening nuts whether they are tightened. C Check the lubrication Oil level whether it is kept within specified range. After the engine running about 25 hours, the air cleaner should be cleaned. After the engine running about 50 hours, the spark plug must be checked, remove its carbon deposits, and adjust its gap to 0.7-0.8mm.

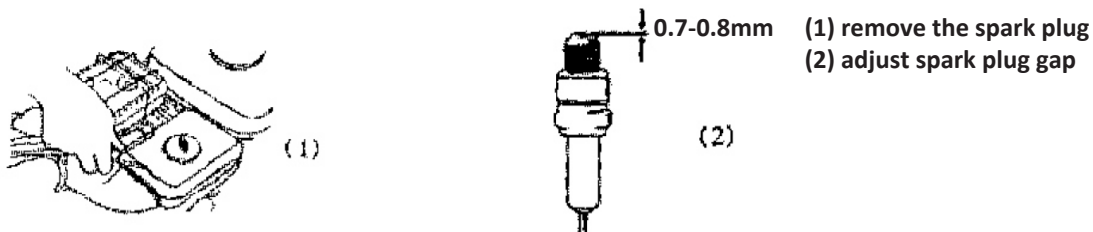

Figure 9-1

Check radiating fin and remove the dirt among them. Replace the lubrication oil, unscrew the drain plug, tilt the engine slightly and let the lubrication oil drain out, add the kerosene to clean and then drain it out, finally, tighten the drain plug and fill in the new lubrication oil to the specified oil level. CAUTION: Add correct oil brand, the filling volume for 160F 168FA/B is 0.61L, for 173F, 177F, 182F and 188F is 1.1L.

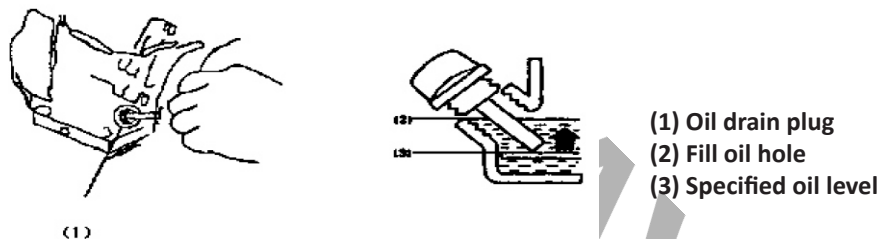

Figure 9-2

After every 100 hours running, the fuel tank and filter strainer must be cleaned. Open the fuel tank cover, take out the filter strainer and clean it with brush. Take off the fuel tank, clean inside of the tank and remove the dirt and water attached on the internal surface of the tank. Reassemble the tank and fit the strainer, then fill in new fuel oil till the oil level reaching the red basic line.

After running every two years, check the ageing condition of the oil tube. If there is any ageing, hardening or crack, it must be replaced. Tighten the replaced oil tube joints and check its leakage.

### Maintenance before stopping use for long time

For some reasons, if the engine is not used for a long time, it must be maintained one time before is stored: A Take off the fuel tank, drain out all fuel and clean the dirt and water inside of the tank. Open th fuel cock, unscrew the drain plug at the bottom of carburettor, drain out fuel in carburettor thoroughly, and then, screw the drain-plug to original position. B Unscrew the drain plug at the bottom of the crankcase and drain out the lubrication oil in crankcase thoroughly, then tighten the drain plug. C Clean the outer surface of the gasoline engine with clean cotton, remove the dirt and dust etc., then store the gasoline engine in a clean and dry place where is in good ventilation condition. D Turn crankshaft and make the gasoline piston stopping at upper limit position in order to avoid air getting in. Disposing wasted oil: Please use a special container to collect wasted oil from gasoline engine and send to local wasted oil station for disposing. Don't pour everywhere.



## **Transportation & Storage**

---

Lightly handle in the loading and unloading, keep upright and don't incline. Strictly prohibit bumping and protect from drenching in the transportation. The gasoline engine should be stored in the clean, ventilating, moisture-proof and damp-proof place. If storing the engine for a long time:

1. Store the gasoline engine in the clean, ventilating, moisture-proof and damp-proof place.
2. Drain the fuel completely out of the machine (including machine oil in the oil bath type air cleaner).

**NAKAYAMA**<sup>®</sup>  
GARDEN TOOLS EXPERT

## Troubleshooting

Problem		Cause	Solution
The spark plug doesn't produce a spark	Spark plug	Deposits on the spark plug. Spark plug gap too big or too small. Spark plug insulator damaged.	Clear the deposits. Adjust to 0.7-0.8. Replace the spark plug.
	Other	Igniter damaged Flywheel magnetic force weak.	Replace igniter. Replace flywheel.
The spark plug produces a spark	Good compression	Too much fuel in the cylinder. Improper fuel or water or dirt in the fuel.	Screw out spark plug, dry and screw in. Change fuel.
	No gasoline flowing out after screwing off drain screw at the bottom of the carburetor	Pin valve blocked	Wash or replace carburetor
	Oil supply normal but poor compression	Piston ring worn. Spark plug loose. Cylinder head leaking, valve gap or timing wrong.	Replace. Screw in tightly. Clear, reinstall or readjust.
	Ignition and gasoline supply normal	Poor contact of high contact cable with the spark plug. Stopping switch malfunction or short circuit. Machine oil alarm damaged.	Eliminate and correct. Eliminate. Replace.
Speed or power insufficiency	Choke not opening. Muffler ventilation is poor. Moving parts are worn. Governor kit isn't reaching optimum balance. Ignition energy too low. Valve gap too big. Cylinder head existing carbon deposit.		Open the choke. Replace the muffler. Check or replace. Adjust the governor kit. Replace the igniter or replace the flywheel. Adjust to specified range. Clear the carbon deposit.
Speed weaving too big	Governor kit isn't reaching optimum matching state. Wrong carburetor. Spark plug gap not correct.		Adjust the governor kit. Replace the carburetor. Adjust the gap.
Speed too high	Governor bar not pressing the governor slider tight or governor slider off.		Readjust or assemble the governor slider.
Abnormal sound	Improper valve gap. Cam gear is damaged.		Adjust the valve gap. Replace the camshaft.
Carburetor leakage	Pin valve sticking due to dirt build-up.		Lightly tap carburetor or clean.
	O-ring deformed.		Replace.

## PUMP

### Description

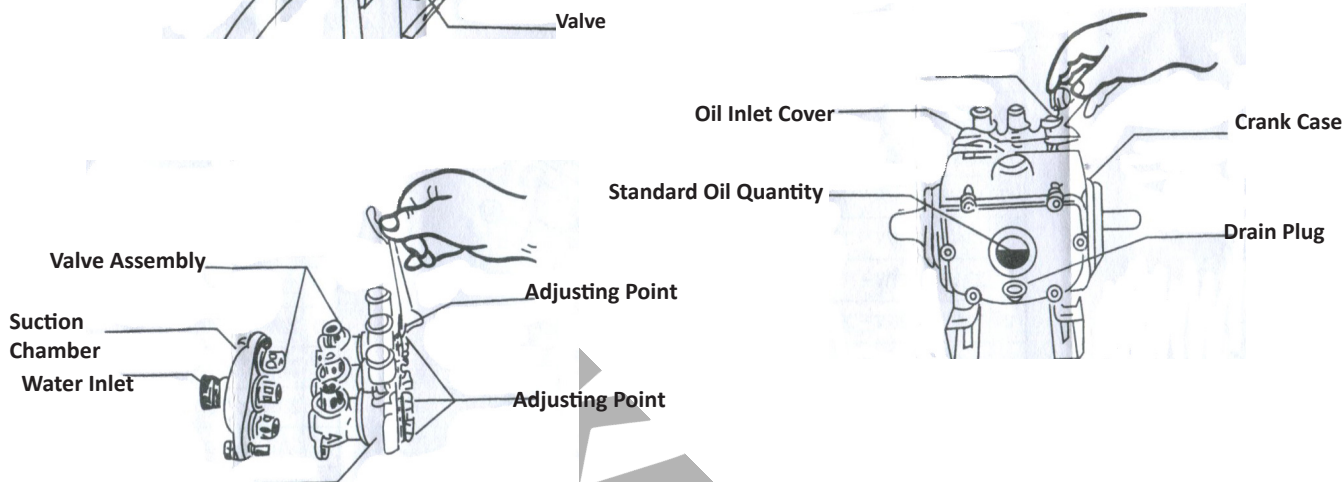
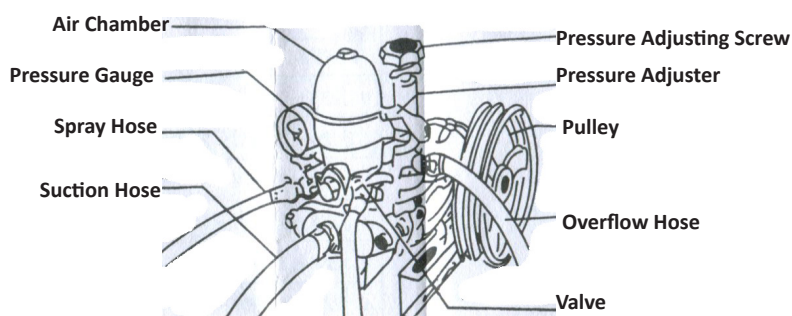

### Operation Instructions

1. Check every fastener and make sure that the sprayer and 2. Set the two pulleys in a straight line, and the belt in an appropriate tightness.
3. Every joint of the hoses must be tightened to prevent horn leaking.
4. Before starting the motor, shut off the Valve. Loosen the pressure Adjusting Screw and pull the Pressure Adjuster to the top.
5. Start the motor to power the sprayer, keep a proper revolution. Press the pressure Adjuster to the bottom. Keep the pressure around 21-35Kgs by adjusting the Pressure Adjusting Screw.
6. Open the Valve to start spraying.
7. After the spraying is over, pull the Pressure Adjuster to the top and operate the sprayer with fresh water to clean out the remaining chemicals.

### Pump Lubrication

1. Replace the engine oil after the sprayer has been used for the first 10 hours, 50 hours, and thence every 70 hours.
2. Drain away the dirty engine oil by screwing off the Drain Plug.
3. After the Drain plug is screwed on, remove the oil Inlet Cover and refill # 30-40 fresh engine oil.
4. Keep the oil Level at 2/3 of the oil Glass.
5. Always fill the Grease Cups with grease. Screw on the Grease Cups 2-3 cycles every 2 hours of spraying.

### Trouble Shooting

#### a. Feeding Failure & Pressure Instability.

1. Check whether the Suction Hous is leaking or is stuck.
2. Open the valve to release the surplus air.
3. Remove the suction Chamber and the Water Outlet Chamber check if the Valve Assembly are stuck or damaged.

### Cylinder Leakage

1. Remove the Dust-proof Cover and wind up the Adjusting Rings.
2. If still in vain, replace the V - packings in the Cylinder.

## PIÈCES PRINCIPALES

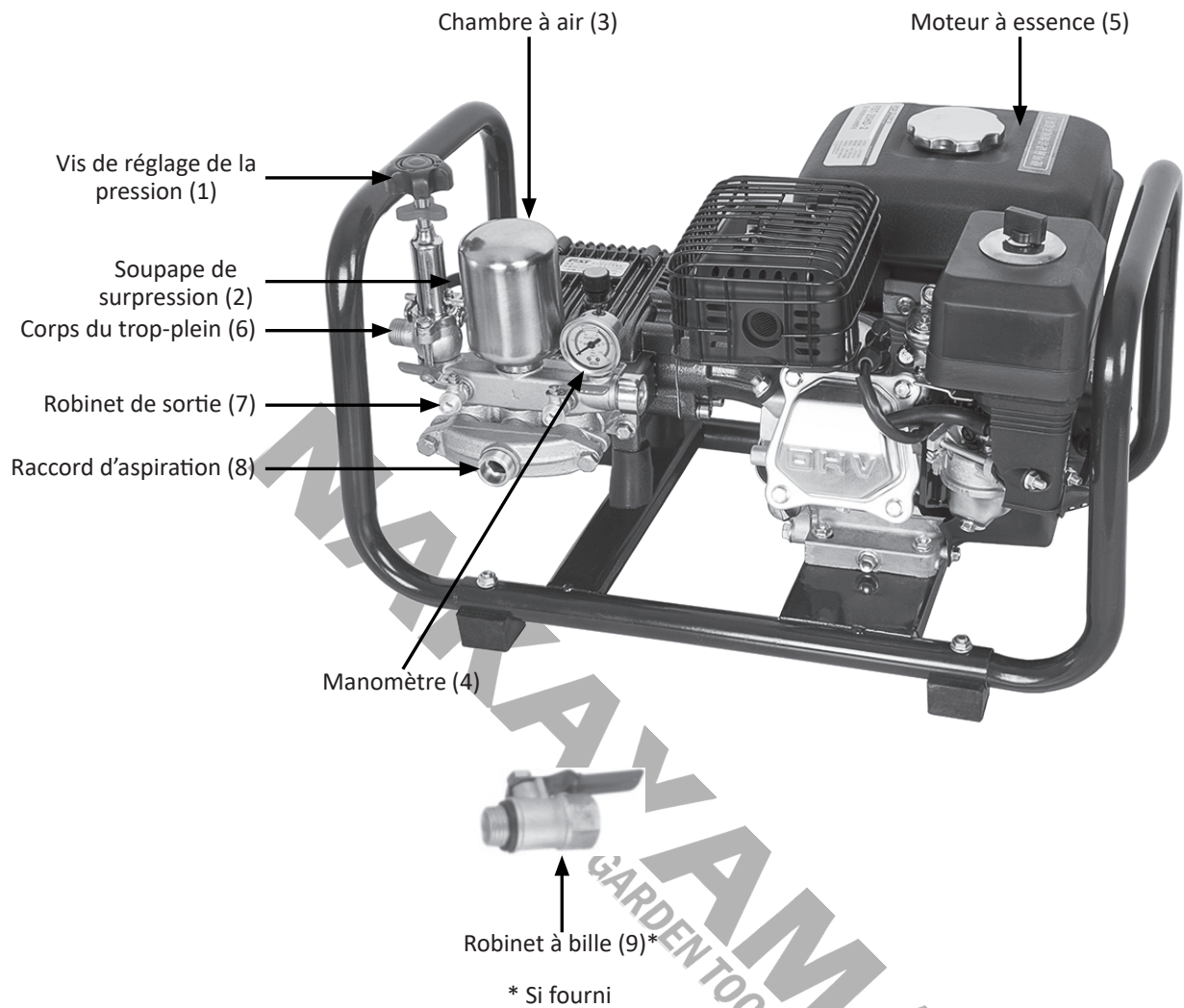

## MOTEUR

### Général

Veillez lire attentivement le manuel du propriétaire avant d'utiliser un moteur à essence.

Le moteur à essence à usage général est d'une grande qualité car il présente les avantages suivants : démarrage facile, puissance fiable, économie de carburant, faible bruit de fonctionnement et vibrations, faible cylindrée, type de ventilateur à puissance multiple et système de service après-vente parfait pour vous permettre d'utiliser le moteur sans inquiétude.

Cette série de moteurs à essence adopte un monocylindre à quatre temps, un refroidissement par air forcé, un arbre à cames incliné à 25°, un allumage sans contact par transistor et un système fiable de chauffage de l'huile de la machine. Il est de petite taille, de poids léger et de structure compacte.

Ce manuel contient des informations sur le fonctionnement et l'entretien des moteurs à essence de la dernière série, ainsi que des informations opportunes (le dessin du manuel ne représente pas complètement la réalité et n'est fourni qu'à titre de référence). Il contient des conseils pour votre utilisation. Le produit étant en constante amélioration, le moteur à essence sera sujet à des modifications et à des améliorations sans préavis.

Le manuel doit accompagner le moteur à essence au cas où celui-ci serait vendu à un tiers.

### ATTENTION

Veillez lire attentivement ce manuel avant d'utiliser l'appareil et respectez scrupuleusement les exigences qu'il contient. Notre moteur à essence est fiable et sûr et ne risque pas de blesser des personnes ou d'endommager des équipements, mais si les exigences du manuel ne sont pas respectées lors de l'utilisation, cela entraînera des blessures et des dommages aux équipements.

### Domaine d'application

Le moteur à essence à usage général, en tant que source d'énergie, peut être utilisé pour les groupes électrogènes, les pompes à eau, les mini-motoculteurs, les machines de jardinage et d'architecture, etc.

### Description principale

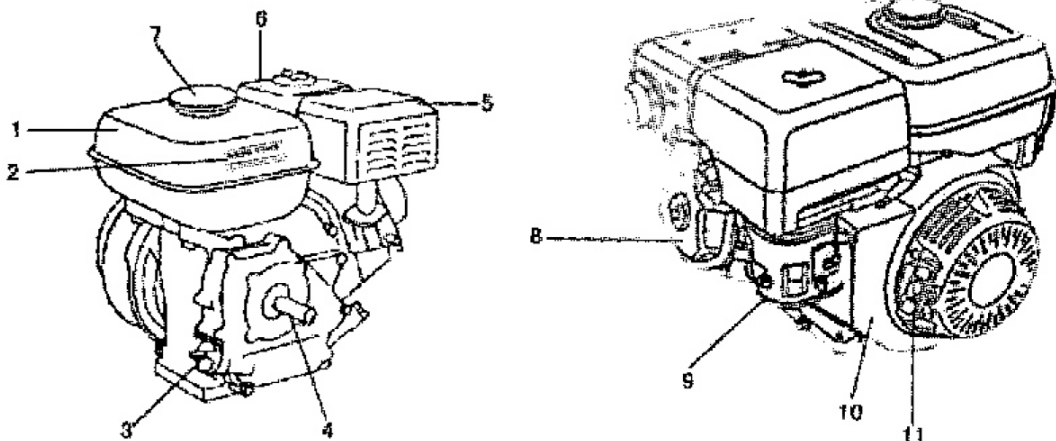

- |   |  |                                   |
|---|--|-----------------------------------|
| 1. Réservoir de carburant               | 5. Pot d'échappement                   | 9. Carburateur                    |
| 2. Étiquette haute température          | 6. Filtre à air                        | 10. Démarreur à rappel            |
| 3. Jauge d'huile                        | 7. Couvercle du réservoir de carburant | 11. Poignée du démarreur à rappel |
| 4. Sortie du ventilateur du vilebrequin | 8. Couvercle de la culasse             |                                   |

\* Le fabricant se réserve le droit d'apporter des modifications mineures à la conception et aux spécifications techniques des produits sans préavis, à moins que ces modifications n'affectent de manière significative les performances et la sécurité des produits. Les pièces décrites / illustrées dans les pages du manuel que vous tenez entre vos mains peuvent également concerner d'autres modèles de la gamme de produits du fabricant ayant des caractéristiques similaires et peuvent ne pas être incluses dans le produit que vous venez d'acquérir.

\* Pour garantir la sécurité et la fiabilité du produit et la validité de la garantie, tous les travaux de réparation, d'inspection ou de remplacement, y compris l'entretien et les réglages spéciaux, doivent être effectués uniquement par des techniciens du service après-vente agréé du fabricant.

\* Utilisez toujours le produit avec l'équipement fourni. L'utilisation du produit avec un équipement non fourni peut entraîner des dysfonctionnements, voire des blessures graves ou la mort. Le fabricant et l'importateur ne sont pas responsables des blessures et des dommages résultant de l'utilisation d'un équipement non conforme.



## Remarques sur la sécurité

### AVERTISSEMENT

#### Pour garantir un fonctionnement sûr

Ne conduisez pas si vous êtes fatigué, malade ou sous l'influence de l'alcool, sous peine de blessures graves.

### ATTENTION

- Les opérateurs doivent être spécialement formés. Il est strictement interdit aux personnes non qualifiées d'utiliser le moteur à essence.
- Pendant le fonctionnement du moteur à essence, les gaz d'échappement contiennent des composés de CO et de CH (teneur conforme à la norme). Afin d'éviter tout accident, le moteur ne doit pas être utilisé à l'intérieur. S'il doit être utilisé à l'intérieur, les gaz d'échappement doivent être dirigés vers l'extérieur de la pièce et la sortie du tuyau de guidage ne doit pas se trouver à moins de 1 m des portes et fenêtres, tandis que l'air de la pièce doit être exempt d'inhibition.
- Pour votre sécurité et celle des autres, veuillez prêter attention aux étiquettes de sécurité suivantes :

PARTIE A HAUTE TEMPERATURE! NE LA TOUCHEZ PAS!

Le moteur et le système d'échappement deviennent très chauds pendant le fonctionnement et restent chauds pendant un certain temps après l'arrêt. Le contact avec des composants chauds du moteur peut provoquer des brûlures et enflammer certains matériaux.

- Tenir l'essence hors de portée des enfants.
- Ne pas placer de substances inflammables, explosives ou dangereuses à proximité du moteur à essence afin d'éviter les risques suivants un risque d'incendie.
- Les conditions de travail doivent être ventilées. La source de feu doit être maintenue à au moins 10 mètres du moteur. De plus, le moteur doit se trouver dans la direction du vent supérieur de la source de feu.
- Lors du remplissage de carburant et d'huile de lubrification, le moteur doit être arrêté.
- Interdire strictement la fumée lors du remplissage, ne pas laisser le carburant et l'huile de lubrification déborder. En cas de débordement ou de fuite de carburant ou d'huile de lubrification, nettoyer soigneusement avant de démarrer le moteur.
- Ne laissez pas le moteur à essence démarrer afin d'éviter qu'il ne soit endommagé avant d'avoir rempli l'huile de lubrification ou si l'huile de lubrification n'est pas suffisante.

### ATTENTION

Le contact répété et prolongé avec l'essence peut entraîner un cancer de la peau. Bien qu'il s'agisse d'une faible possibilité, le contact quotidien avec l'essence peut être possible. Après chaque utilisation d'essence, se laver les mains à l'eau et au savon dès que possible. Tenir l'essence hors de portée des enfants.

### ATTENTION

Protégez soigneusement l'environnement lors de l'élimination de l'essence usagée. Nous vous conseillons de l'envoyer à la station de traitement des déchets après l'avoir enfermée dans un conteneur scellé.

Ne pas jeter l'essence usagée à la poubelle ou dans le sol et les égouts.

Maintenir la position horizontale permet de vidanger rapidement et complètement l'essence lorsque le moteur est chaud.

### Données techniques

Cylindrée : 196 cm<sup>3</sup> / moteur à 4 temps

Puissance : 6,5 ch

Sortie : 14-22 L/min

Pression : 25-40 bar

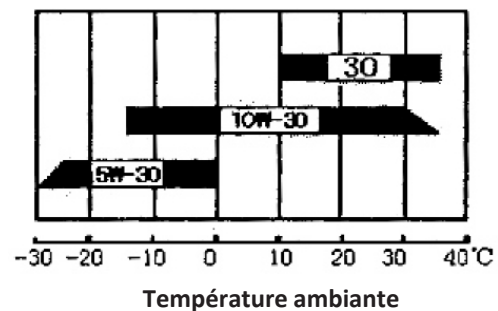

Figure 7-1

## Installation (voir page 12)

- 1) Raccorder le tuyau de trop-plein au corps de trop-plein (6), raccorder le tuyau d'aspiration au raccord d'aspiration (8) et placer le robinet à bille (9)\* à l'une des extrémités du tuyau de sortie.
- 2) Raccordez d'abord le pistolet de pulvérisation au robinet à bille (9)\*. Ensuite, raccordez l'autre extrémité du tuyau de sortie au robinet de sortie (7). Le robinet de sortie (7) contrôle la pulvérisation des produits chimiques.
- 3) Serrer tous les joints des tuyaux pour éviter les fuites.
- 4) Vérifiez toutes les vis et tous les écrous de l'unité et assurez-vous qu'ils sont suffisamment serrés avant d'utiliser le pulvérisateur.
- 5) Monter le pulvérisateur et le moteur sur le châssis.
- 6) Maintenez le robinet de sortie et l'interrupteur on/off (marche-arrêt) en position fermée avant de démarrer le moteur.

\* S'il est fourni.

## Fonctionnement

### Préparation et vérification avant l'utilisation

**IL N'Y A PAS D'HUILE DE MACHINE DANS LE MOTEUR, VEUILLEZ REMPLIR L'HUILE DE MACHINE !**

#### Vérifier le niveau d'huile moteur :

Dévissez la jauge d'huile pour vérifier si le niveau d'huile moteur se situe dans la plage de la limite spécifiée. Si le niveau d'huile est trop bas, ajoutez de l'huile moteur par l'orifice de remplissage jusqu'à la hauteur spécifiée.

L'utilisation d'une huile moteur de marque différente varie en fonction de la température ambiante. Nous recommandons l'huile moteur SAE 10W-30.

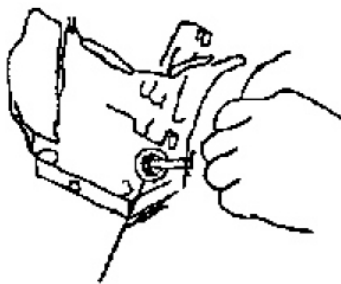

(1)

Figure 7-2

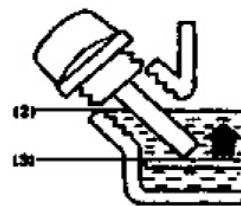

1. Orifice de la jauge d'huile
2. Niveau d'huile le plus élevé
3. Niveau d'huile le plus bas

#### Vérifier le niveau de carburant :

Ouvrez le couvercle du réservoir de carburant et vérifiez le niveau de carburant. Si le niveau est trop bas, ajoutez du carburant par l'orifice de remplissage jusqu'à ce que le niveau d'huile atteigne la plaque d'arrêt rouge à l'intérieur de la crépine. Il est recommandé d'utiliser de l'essence standard sans plomb. Ne pas mélanger l'essence avec l'huile moteur. Ne pas utiliser d'essence contenant des matières étrangères.

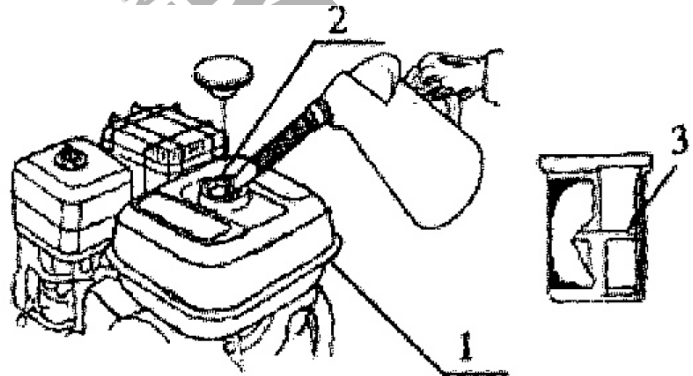

Figure 7-3

1. Réservoir de carburant
2. Trou
3. ligne de base rouge pour le niveau supérieur du carburant

#### Vérifier le filtre à air

Il existe deux types d'épurateurs d'air : les épurateurs semi-sèches et les épurateurs à bain d'huile. Vérifiez que le filtre à air est propre et que la mousse est exempte de poussière. Lors de la première utilisation du filtre à air à bain d'huile, le niveau d'huile de la machine (niveau d'huile indiqué sur le boîtier extérieur du filtre à air à bain d'huile) doit être rincé avec le niveau d'huile du boîtier extérieur du filtre à air. Voir clairement les étiquettes de sécurité et d'avertissement avant de commencer.

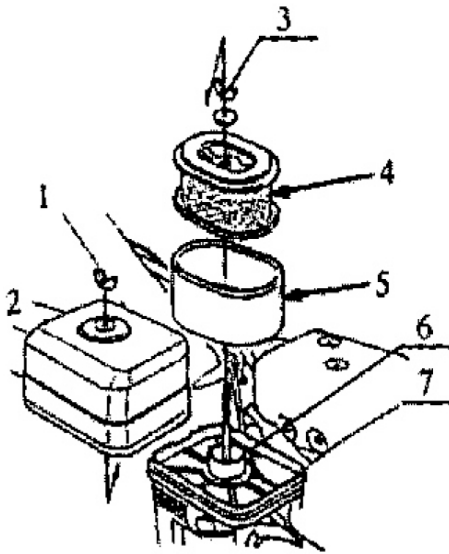

Figure 7-4

1. Interrupteur d'accélérateur
2. Position ouverte du commutateur d'accélérateur
3. Bouchon de vidange
4. Assemblage du câble de traction

1. Écrou papillon, 2. couvercle du filtre à air, 3. écrou papillon
4. Élément filtrant en papier, 5. élément filtrant en mousse, 6. joint d'étanchéité
7. Plaque de base du nettoyeur.

### Démarrage du moteur

- a. Ouvrez l'interrupteur de l'accélérateur, fermez le starter, réglez le papillon des gaz dans la bonne position, tirez légèrement la poignée de démarrage jusqu'à ce que vous sentiez une légère résistance, puis tirez vigoureusement pour démarrer le moteur à essence.
- b. Après le démarrage, laissez le moteur tourner 1 à 3 minutes au ralenti et vérifiez s'il fonctionne de manière stable ou régulière et s'il y a des bruits anormaux, puis ouvrez le starter au maximum et réglez l'ouverture du papillon pour obtenir la vitesse souhaitée.

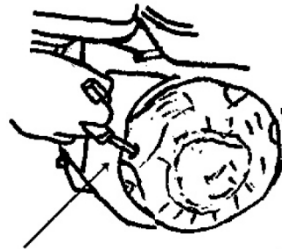

(4)

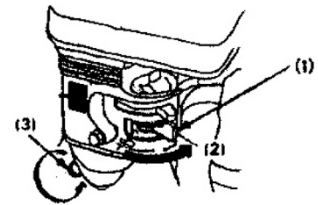

Figure 7-5

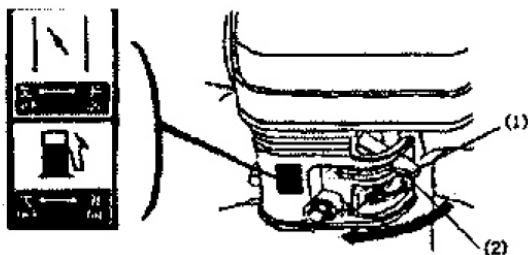
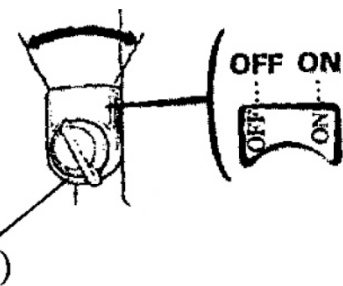

Figure 7-6

1. Starter
2. Mettre le starter en position d'arrêt



(4)

Figure 7-7  
Interrupteur d'arrêt

### Arrêt du moteur

Lorsque le moteur tourne, tenez-vous éloigné du silencieux et ne regardez pas la sortie d'échappement pour votre santé. Soyez attentif à tout état anormal du moteur pendant son fonctionnement. Si le moteur produit des sons anormaux ou vibre intensément, arrêtez-le immédiatement.

#### ATTENTION

Arrêt d'urgence du moteur : Placez l'interrupteur d'arrêt en position OFF. La procédure correcte d'arrêt du moteur est la suivante : Retirez d'abord la charge, laissez tourner le moteur à vide pendant 2 à 3 minutes, puis mettez l'interrupteur d'arrêt en position OFF. La machine s'arrêtera immédiatement.

#### ATTENTION

Ne pas arrêter directement le moteur sans enlever la charge dans des conditions normales.

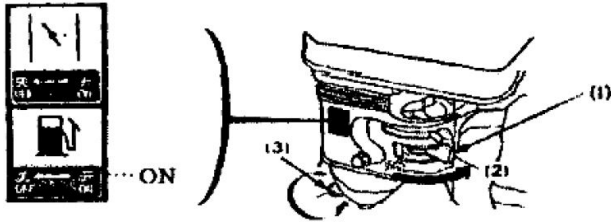

Figure 7-8

1. Poignée de l'interrupteur d'accélérateur
2. Position de fermeture de l'interrupteur d'accélérateur
3. Boulon de vidange du carburateur

## Réglage du moteur à essence

Chaque moteur à essence a été strictement testé et inspecté dans notre usine. En général, la machine peut fonctionner normalement sans aucun réglage. Après un certain temps de fonctionnement, ajuster le moteur à essence selon la procédure suivante si nécessaire :

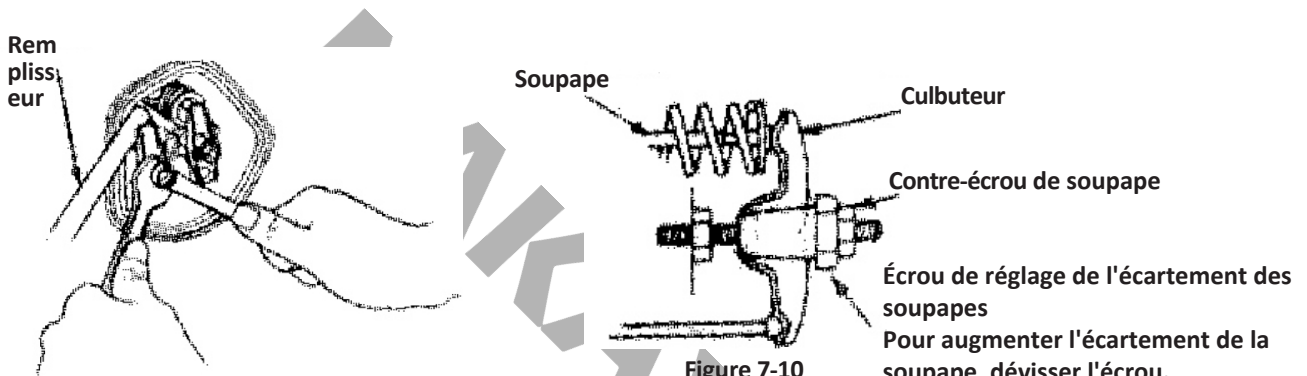

Figure 7-9

Figure 7-10

**Écrou de réglage de l'écartement des soupapes**  
**Pour augmenter l'écartement de la soupape, dévisser l'écrou.**  
**Pour réduire l'écartement de la soupape, visser l'écrou.**

A. Régler l'écartement des soupapes : écartement de la soupape d'admission : 0,10-0,15 mm ; écartement de la soupape d'échappement : 0,15-0,20 mm. a. Saisir l'écrou de réglage de l'écartement des soupapes et desserrer le contre-écrou de la soupape. b. Tourner l'écrou de réglage de l'écartement des soupapes jusqu'à l'écartement spécifié. C. Saisir l'écrou de réglage de l'écartement de la soupape et visser le contre-écrou de la soupape. Couple : 10N.m (1.0kg.m) d. Après avoir vissé le boulon de blocage de la soupape, vérifiez à nouveau l'écartement de la soupape.

B Régler le système du régulateur (petit et grand ressort de tension, support de l'accélérateur et levier du régulateur)  
 a. Retirer le réservoir de carburant. b. Dévisser le contre-écrou et déplacer le support de l'accélérateur pour ouvrir complètement le robinet.

c. **Après avoir déplacé le support de l'accélérateur, ouvert le robinet et tourné le levier du régulateur de l'accélérateur dans la même direction jusqu'à ce qu'il atteigne la position de départ.**

d. **Vérifier que le support de l'accélérateur et le robinet se déplacent sans à-coups.**

e. Installer le réservoir de carburant.

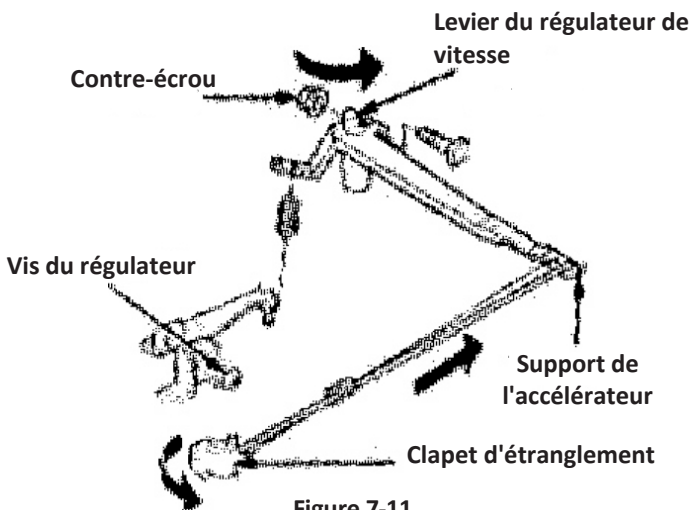

Figure 7-11

## Remarques sur le déballage

Veillez à ce que le moteur à essence soit dans un état normal lors du déballage. Vérifier soigneusement qu'ils sont complets conformément à la liste d'emballage. Notre société fournit des moteurs à essence de très bonne qualité, respectueux de l'environnement, avec des performances et un rapport qualité/prix élevés. Si vous avez des questions concernant le fonctionnement de l'appareil, veuillez consulter votre revendeur local ou téléphoner directement à notre centre de service après-vente.

### ATTENTION

Ne démontez pas vous-même le moteur à essence pendant la période de garantie ! (En cas de démontage du moteur, la garantie est annulée).

## Entretien

Entretien quotidien : A : Vérifiez l'élément filtrant du filtre à air, enlevez la saleté et les matières étrangères pour maintenir l'élément propre. B : Vérifiez que les écrous de fixation sont bien serrés. C : Vérifier le niveau d'huile pour s'assurer qu'il reste dans la plage spécifiée. Après environ 25 heures de fonctionnement du moteur, le filtre à air doit être nettoyé. Après environ 50 heures de fonctionnement du moteur, la bougie d'allumage doit être vérifiée, les dépôts de carbone doivent être enlevés et l'écart doit être réglé à 0,7-0,8 mm.

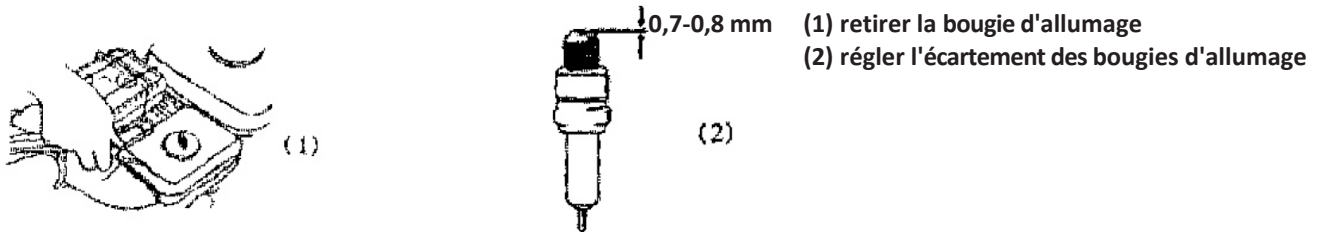

Figure 9-1

Vérifiez les ailettes rayonnantes et éliminez les saletés qui s'y trouvent. Remplacer l'huile de lubrification, dévisser le bouchon de vidange, incliner légèrement le moteur et laisser l'huile de lubrification s'écouler, ajouter du kérosène pour nettoyer et ensuite vidanger, enfin, serrer le bouchon de vidange et remplir la nouvelle huile de lubrification jusqu'au niveau d'huile spécifié. ATTENTION : Ajoutez la marque d'huile appropriée, le volume de remplissage pour 160F 168FA/B est de 0,61, pour 173F, 177F, 182F et 188F est de 1,1L.

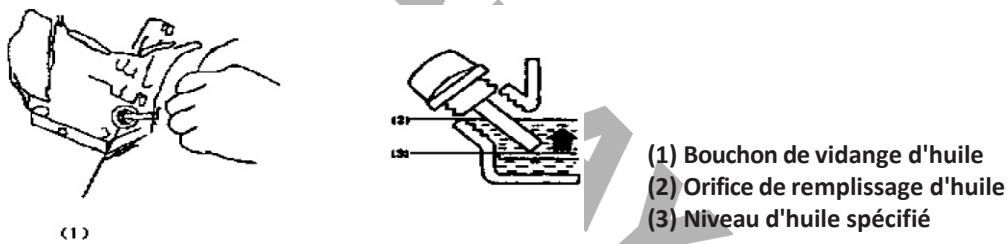

Figure 9-2

Le réservoir de carburant et la crépine doivent être nettoyés toutes les 100 heures de fonctionnement. Ouvrez le couvercle du réservoir de carburant, sortez le filtre à tamis et nettoyez-le avec une brosse. Démontez le réservoir de carburant, nettoyez l'intérieur du réservoir et enlevez la saleté et l'eau attachées à la surface interne du réservoir. Remontez le réservoir et installez la crépine, puis remplissez le réservoir de mazout neuf jusqu'à ce que le niveau d'huile atteigne la ligne rouge de base.

Tous les deux ans, vérifiez l'état de vieillissement du tube d'huile. En cas de vieillissement, de durcissement ou de fissure, il doit être remplacé. Serrez les joints du tube d'huile remplacé et vérifiez l'étanchéité.

### Entretien avant l'arrêt prolongé de l'utilisation

Pour certaines raisons, si le moteur n'est pas utilisé pendant une longue période, il doit être entretenu une fois avant d'être stocké : A : Retirer le réservoir de carburant, vidanger tout le carburant et nettoyer la saleté et l'eau à l'intérieur du réservoir. Ouvrez le robinet de carburant, dévissez le bouchon de vidange au bas du carburateur, vidangez complètement le carburant dans le carburateur, puis revissez le bouchon de vidange dans sa position d'origine. B : Dévisser le bouchon de vidange au fond du carter et vidanger soigneusement l'huile de lubrification dans le carter, puis serrer le bouchon de vidange. C : Nettoyez la surface extérieure du moteur à essence avec du coton propre, enlevez la saleté et la poussière, etc., puis stockez le moteur à essence dans un endroit propre et sec où la ventilation est bonne. D : Tournez le vilebrequin et faites en sorte que le piston à essence s'arrête à la position limite supérieure afin d'éviter l'entrée d'air. Élimination de l'huile usagée : Veuillez utiliser un récipient spécial pour collecter l'huile usagée du moteur à essence et l'envoyer à la station locale d'élimination de l'huile usagée. Ne pas verser partout.



## POMPE

### Description

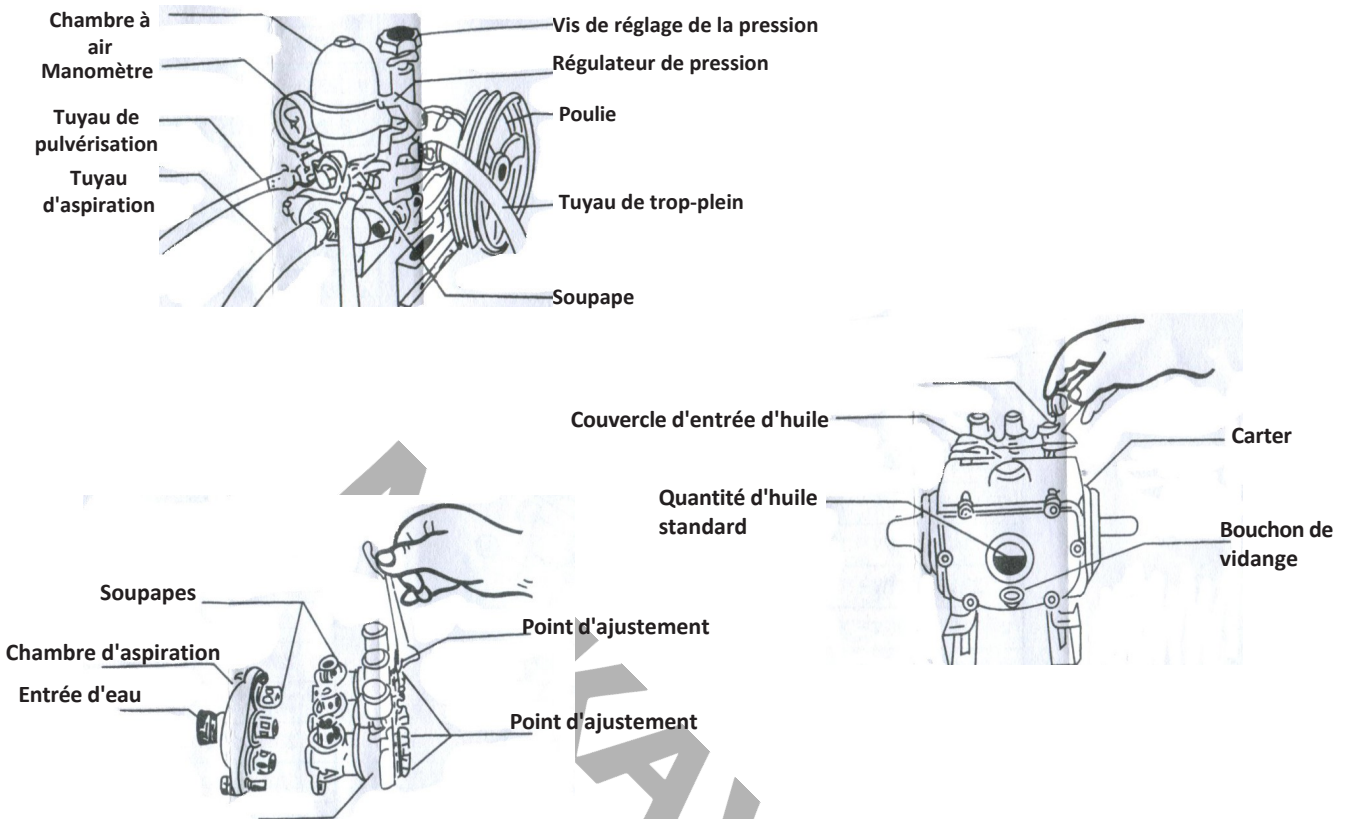

### Instructions d'utilisation

1. Vérifier chaque fixation et s'assurer que le pulvérisateur et la 2. Placez les deux poulies en ligne droite, et la courroie doit être correctement tendue.
3. Tous les joints des tuyaux doivent être serrés pour éviter les fuites de klaxon.
4. Avant de démarrer le moteur, fermez la vanne. Desserrer la vis de réglage de la pression et tirer le dispositif de réglage de la pression vers le haut.
5. Démarrer le moteur pour alimenter le pulvérisateur, en maintenant une révolution correcte. Appuyer sur le bouton de réglage de la pression jusqu'en bas. Maintenir la pression autour de 21-35Kgs en ajustant la vis de réglage de la pression.
6. Ouvrir la vanne pour commencer la pulvérisation.
7. Une fois la pulvérisation terminée, tirez le régulateur de pression vers le haut et faites fonctionner le pulvérisateur à l'eau douce pour nettoyer les produits chimiques restants.

### Lubrification de la pompe

1. Remplacer l'huile moteur après les 10 premières heures d'utilisation du pulvérisateur, 50 heures, puis toutes les 70 heures.
2. Vidanger l'huile moteur sale en dévissant le bouchon de vidange.
3. Une fois le bouchon de vidange vissé, retirez le couvercle d'entrée d'huile et remplissez d'huile moteur fraîche # 30-40.
4. Maintenir le niveau d'huile aux 2/3 du verre d'huile.
5. Remplissez toujours les godets de graisse. Visser les godets de graisse 2 à 3 fois toutes les 2 heures de pulvérisation.

### Dépannage

- a. Défaut d'alimentation et instabilité de la pression.
  1. Vérifier si le boîtier d'aspiration fuit ou s'il est bloqué.
  2. Ouvrez la vanne pour évacuer le surplus d'air. 3. retirez la chambre d'aspiration et la chambre d'évacuation de l'eau, vérifiez si les vannes sont bloquées ou endommagées.

### Fuite du cylindre

1. Retirer le couvercle anti-poussière et remonter les anneaux de réglage.
2. Si c'est toujours en vain, remplacer les garnitures en V dans le cylindre.

## Transport et stockage

---

Manipuler légèrement lors du chargement et du déchargement, maintenir en position verticale et ne pas incliner. Interdisez strictement les chocs et protégez l'appareil contre l'immersion pendant le transport. Le moteur à essence doit être stocké dans un endroit propre, aéré, à l'abri de l'humidité. Si le moteur est stocké pendant une longue période :

1. Entrez le moteur à essence dans un endroit propre, aéré, à l'abri de l'humidité.
2. Vidanger complètement le carburant de la machine (y compris l'huile de la machine dans le filtre à air à bain d'huile).

**NAKAYAMA**<sup>®</sup>  
GARDEN TOOLS EXPERT

## Dépannage

Problème		Cause	Solution
La bougie d'allumage ne produit pas d'étincelle	Bougie d'allumage	Dépôts sur la bougie d'allumage. L'écartement des bougies est trop grand ou trop petit. L'isolateur de la bougie est endommagé.	Effacer les dépôts. Régler à 0,7-0,8. Remplacer la bougie d'allumage.
	Autres	Allumeur endommagé. La force magnétique du volant d'inertie est faible.	Remplacer l'allumeur. Remplacer le volant d'inertie.
La bougie d'allumage produit une étincelle	Bonne compression	Trop de carburant dans le cylindre. Mauvais carburant ou présence d'eau ou de saletés dans le carburant.	Dévisser la bougie, la sécher et la revisser. Changer de carburant.
	L'essence ne s'écoule pas après avoir dévissé la vis de vidange au fond du carburateur.	Vanne à broche bloquée	Nettoyer ou remplacer le carburateur
	L'alimentation en huile est normale mais la compression est faible	Bague de piston usée. Bougie d'allumage desserrée. La culasse fuit, l'écartement des soupapes ou le calage est incorrect.	Remplacer. Visser fermement. Effacer, réinstaller ou réajuster.
	Allumage et alimentation en essence normal	Mauvais contact du câble de contact élevé avec la bougie d'allumage. Mauvais fonctionnement ou court-circuit de l'interrupteur d'arrêt. Alarme d'huile de la machine endommagée.	Éliminer et corriger.  Éliminer.  Remplacer.
Insuffisance de vitesse ou de puissance	Le starter ne s'ouvre pas. La ventilation du silencieux est insuffisante. Les pièces mobiles sont usées. Le kit du régulateur n'atteint pas l'équilibre optimal. Énergie d'allumage trop faible. Ecart entre les soupapes trop important. La culasse présente des dépôts de carbone.		Ouvrir le starter. Remplacer le silencieux. Contrôler ou remplacer. Régler le kit du régulateur. Remplacer l'allumeur ou remplacer le volant. Ajuster à la plage spécifiée. Éliminer le dépôt de carbone.
Le tissage à grande vitesse est trop important	Le kit de régulateur n'atteint pas l'état d'adaptation optimal. Mauvais carburateur. L'écart entre les bougies d'allumage n'est pas correct.		Régler le kit du régulateur. Remplacer le carburateur. Régler l'écart.
Vitesse trop élevée	La barre du régulateur n'appuie pas fermement sur le curseur du régulateur ou le curseur du régulateur n'est pas en place.		Réajuster ou assembler le curseur du régulateur.
Son anormal	L'écartement des soupapes est incorrect. L'engrenage de l'arbre à cames est endommagé.		Régler l'écartement des soupapes. Remplacer l'arbre à cames.
Fuite du carburateur	Le clapet à goupille se bloque en raison de l'accumulation de saletés.		Tapoter légèrement le carburateur ou le nettoyer.
	Joint torique déformé.		Remplacer.

## PARTI PRINCIPALI

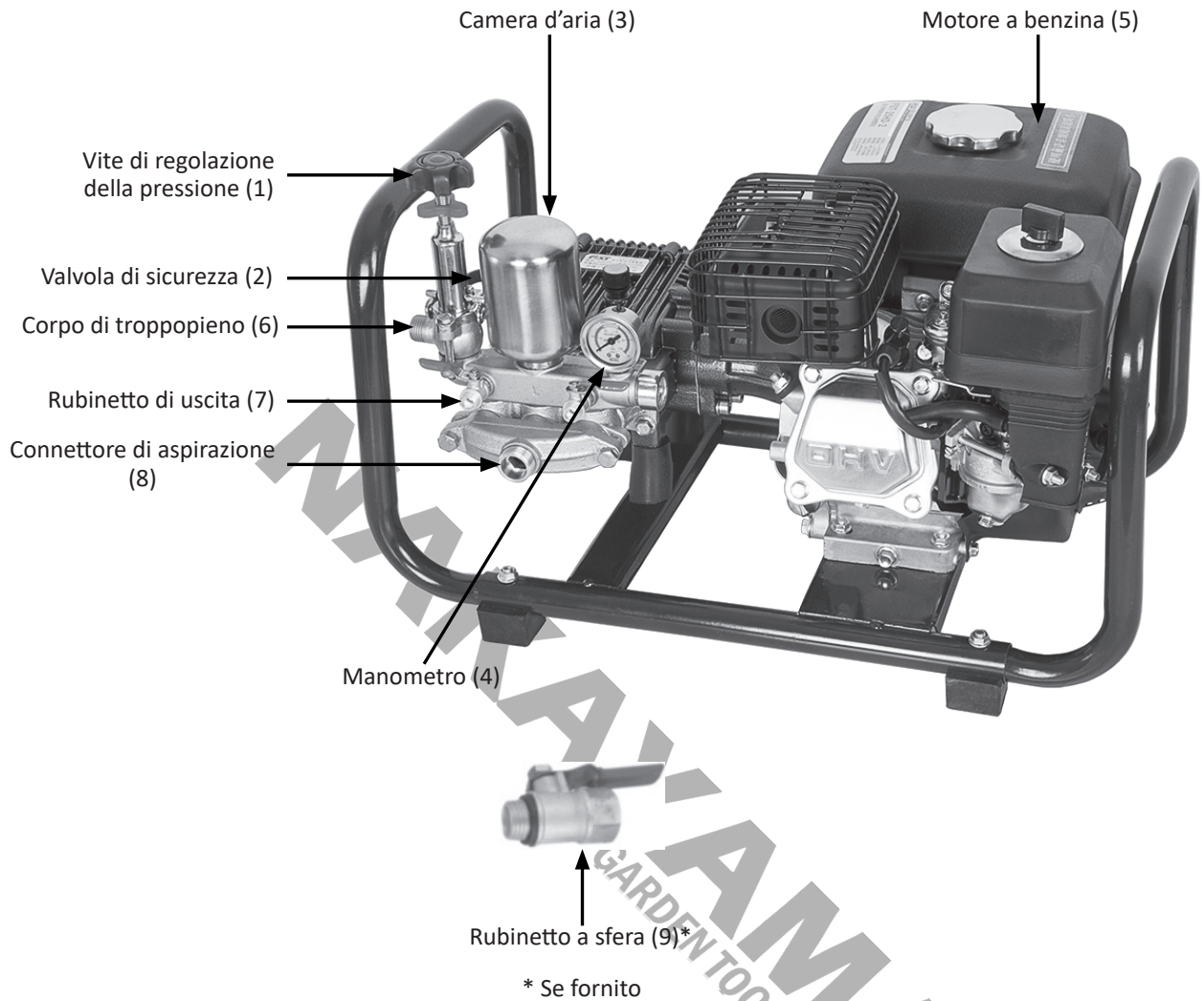

## MOTORE

### Generale

Prima di utilizzare il motore a benzina, leggere attentamente il manuale d'uso.

Il motore a benzina per uso generale ha una qualità eccellente, poiché presenta i vantaggi di un avviamento facile, di una potenza affidabile, di un risparmio di carburante, di un rumore di funzionamento e di vibrazioni ridotti, di una cilindrata bassa, di un tipo di ventilazione a più potenze e di un sistema di assistenza post-vendita perfetto che consente di utilizzarlo senza preoccupazioni.

Questa serie di motori a benzina adotta un motore monocilindrico, a quattro tempi, con raffreddamento ad aria forzata, albero a camme inclinato a 25°, accensione a transistor senza contatto e un affidabile sistema di riscaldamento dell'olio della macchina. È di piccole dimensioni, leggero e compatto nella struttura.

Questo manuale comprende le serie di motori a benzina e le informazioni sul funzionamento e l'assistenza tempestive (il disegno del manuale non rappresenta completamente la realtà e serve solo come riferimento). Esso contiene indicazioni per il funzionamento. Poiché il prodotto viene costantemente migliorato, il motore a benzina sarà soggetto a modifiche e miglioramenti senza preavviso.

Il manuale deve accompagnare il motore a benzina nel caso in cui il motore venga venduto a terzi.

### ATTENZIONE

Si prega di leggere attentamente il presente manuale prima del funzionamento e di operare rigorosamente secondo i requisiti del manuale. Il nostro motore a benzina è affidabile e sicuro, senza danni alle persone e alle apparecchiature, ma se non si seguono i requisiti del manuale durante il funzionamento, si possono verificare danni alle persone e alle apparecchiature.

### Campo di applicazione

Il motore a benzina per usi generici, in quanto fonte di energia, può essere utilizzato per gruppi elettrogeni, pompe idrauliche, mini frese, macchinari per il giardino e l'architettura, ecc.

### Descrizione principale

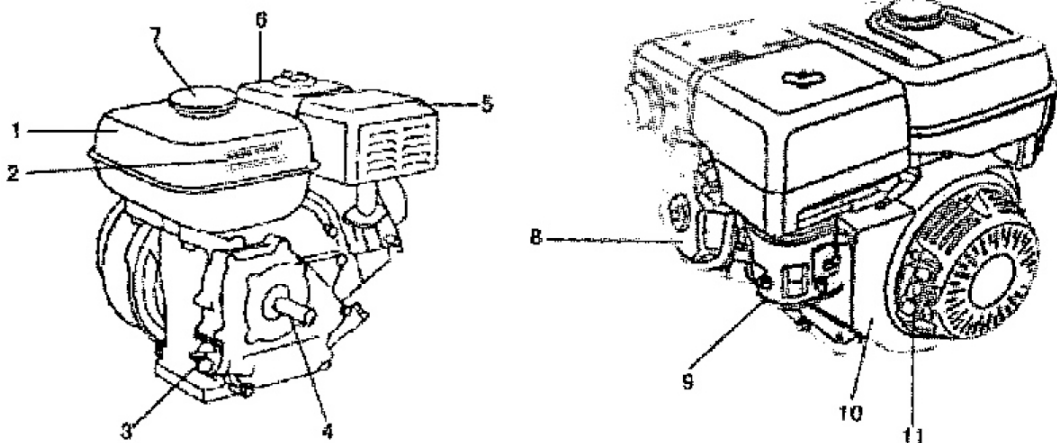

- |                                      |   |   |
|--------------------------------------|---|---|
| 1. Serbatoio del carburante          | 5. Marmitta di scarico                    | 9. Carburatore                            |
| 2. Etichetta per le alte temperature | 6. Filtro aria                            | 10. Avviamento a strappo                  |
| 3. Asta dell'olio                    | 7. Coperchio del serbatoio del carburante | 11. Impugnatura dell'avviamento a strappo |
| 4. Uscita ventola albero a gomiti    | 8. Coperchio della testa del cilindro     |   |

\* Il produttore si riserva il diritto di apportare modifiche minori al design e alle specifiche tecniche del prodotto senza preavviso, a meno che tali modifiche non influiscano significativamente sulle prestazioni e sulla sicurezza dei prodotti. Le parti descritte/illustrate nelle pagine del manuale che avete tra le mani possono riguardare anche altri modelli della linea di prodotti del produttore con caratteristiche simili e potrebbero non essere incluse nel prodotto appena acquistato.

\* Per garantire la sicurezza e l'affidabilità del prodotto e la validità della garanzia, tutti gli interventi di riparazione, ispezione o sostituzione, compresa la manutenzione e le regolazioni speciali, devono essere eseguiti esclusivamente da tecnici del servizio di assistenza autorizzato dal produttore.

\* Utilizzare sempre il prodotto con l'attrezzatura fornita. L'utilizzo del prodotto con apparecchiature non in dotazione può causare malfunzionamenti o addirittura lesioni gravi o morte. Il produttore e l'importatore non sono responsabili per lesioni e danni derivanti dall'uso di apparecchiature non conformi.



## Note sulla sicurezza

### ATTENZIONE

#### Per garantire un funzionamento sicuro

Non operare quando si è stanchi, malati o sotto l'effetto dell'alcol, altrimenti si rischia di subire gravi lesioni.

### ATTENZIONE

- Gli operatori devono essere appositamente formati. L'uso del motore a benzina è severamente vietato alle persone non qualificate.
- Durante il funzionamento del motore a benzina, il gas di scarico contiene alcuni composti di CO e CH (il cui contenuto rientra negli standard). Per evitare incidenti, il motore non deve essere utilizzato all'interno. Se deve essere utilizzato all'interno, i gas di scarico devono essere condotti all'esterno del locale e l'uscita del tubo di guida deve trovarsi a non meno di 1 m dalle porte e dalle finestre; nel frattempo, l'aria nel locale deve essere priva di inibizioni.
- Per la vostra e altrui sicurezza, prestate attenzione alle seguenti etichette di sicurezza:

PARTE AD ALTA TEMPERATURA! NON TOCCATELA!

Il motore e l'impianto di scarico si surriscaldano durante il funzionamento e rimangono caldi per qualche tempo dopo l'arresto. Il contatto con i componenti caldi del motore può causare ustioni e può incendiare alcuni materiali.

- Tenere la benzina fuori dalla portata dei bambini.
- Non lasciare che il motore a benzina sia circondato da sostanze infiammabili, esplosive o pericolose per evitare che un rischio di incendio.
- La condizione di lavoro deve essere ventilata. La fonte di fuoco deve essere tenuta a non meno di 10 m di distanza dal motore. Inoltre, il motore deve trovarsi nella direzione del vento superiore alla fonte di fuoco.
- Durante il rifornimento di carburante e olio di lubrificazione, il motore deve essere spento.
- Vietare rigorosamente il fumo durante il riempimento e non permettere che il carburante e l'olio di lubrificazione trabocchino. Se il carburante o l'olio di lubrificazione traboccano o fuoriescono, pulirli accuratamente prima di avviare il motore.
- Non consentire l'avviamento del motore a benzina per evitare che il motore a benzina si danneggi prima di aver riempito l'olio di lubrificazione o che l'olio di lubrificazione non sia sufficiente.

### ATTENZIONE

Il contatto prolungato con la benzina può portare al cancro della pelle. Anche se si tratta di una piccola possibilità, ogni giorno il contatto con la benzina può essere possibile. Dopo ogni utilizzo di benzina, lavarsi le mani con acqua e sapone il prima possibile. Tenere fuori dalla portata dei bambini.

### ATTENZIONE

Proteggere attentamente l'ambiente quando si smaltisce la benzina usata. Si consiglia di inviare il prodotto alla stazione di smaltimento dopo aver sigillato il contenitore.

Non versare la benzina usata nella pattumiera o nel terreno e nelle fogne.

Mantenendo la posizione di livello è possibile scaricare rapidamente e completamente la benzina quando il motore è caldo.

### Dati tecnici

Cilindrata: 196 cm<sup>3</sup> / motore a 4 tempi

Potenza: 6,5 cv

Uscita: 14-22 L/min

Pressione: 25-40 bar



Figura 7-1

## Installazione (vedere pagina 22)

- 1) Collegare il tubo di troppopieno con il corpo di troppopieno (6), collegare il tubo di aspirazione con il raccordo di aspirazione (8) e montare il rubinetto a sfera (9)\* su un'estremità del tubo di uscita.
- 2) Collegare prima la pistola a spruzzo con il rubinetto a sfera (9)\*. Quindi, collegare l'altra estremità del tubo flessibile di uscita con il rubinetto di uscita (7). Il rubinetto di uscita (7) controlla la spruzzatura dei prodotti chimici.
- 3) Serrare tutti i giunti dei tubi flessibili per evitare perdite.
- 4) Controllare tutte le viti e i dadi dell'unità e assicurarsi che siano sufficientemente serrati prima di utilizzare l'irroratore.
- 5) Montare l'irroratore e il motore sul telaio.
- 6) Tenere il rubinetto di scarico e l'interruttore on/off (accesso/spento) in posizione chiusa prima di avviare il motore.

\* Se fornito.

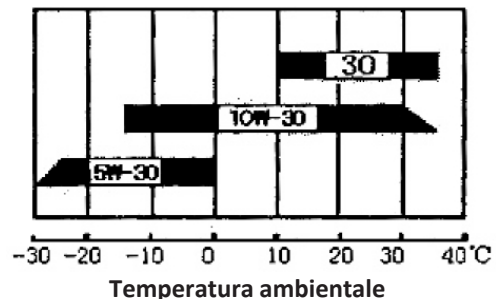
## Funzionamento

### Preparazione e controllo prima del funzionamento

**NON C'È OLIO PER MACCHINE NEL MOTORE, SI PREGA DI RIEMPIRE L'OLIO PER MACCHINE!**

#### Controllare il livello dell'olio motore:

Svitare l'astina di livello dell'olio per verificare se l'olio motore rientra nel limite specificato. Se il livello dell'olio è troppo basso, aggiungere l'olio motore dal foro di riempimento fino all'altezza specificata.

L'uso di olio motore di marca diversa varia a seconda della temperatura ambientale. L'olio motore da noi consigliato è SAE 10W-30.

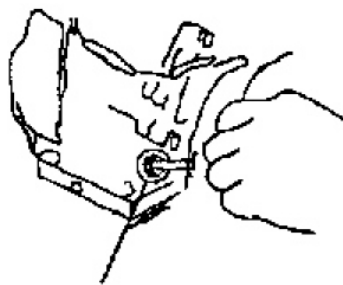

(1)

Figura 7-2

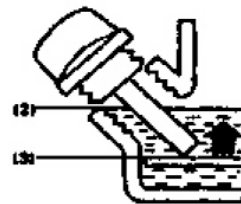

1. Foro dell'astina dell'olio
2. Livello massimo dell'olio
3. Livello minimo dell'olio

#### Controllare il livello del carburante:

Aprire il coperchio del serbatoio e controllare il livello del carburante. Se il livello è troppo basso, aggiungere il carburante dal foro di riempimento finché il livello dell'olio non raggiunge la piastra di arresto rossa all'interno del filtro. Si raccomanda di utilizzare benzina standard senza piombo. Non mescolare la benzina con l'olio motore. Non utilizzare benzina con materiali estranei.

1. Serbatoio del carburante
2. Foro
- 3, linea di base rossa per il livello superiore del carburante



Figura 7-3

#### Controllare il filtro dell'aria

Il filtro dell'aria è di due tipi: a semisecco e a bagno d'olio. Verificare che il filtro dell'aria sia pulito e che la schiuma sia priva di polvere. Prima di utilizzare il filtro dell'aria a bagno d'olio, riempire il livello dell'olio della macchina (il livello dell'olio è contrassegnato sull'involucro esterno del filtro dell'aria a bagno d'olio) con il livello dell'olio dell'involucro esterno del filtro dell'aria. Prima di iniziare, consultare chiaramente le etichette di sicurezza e di avvertenza.

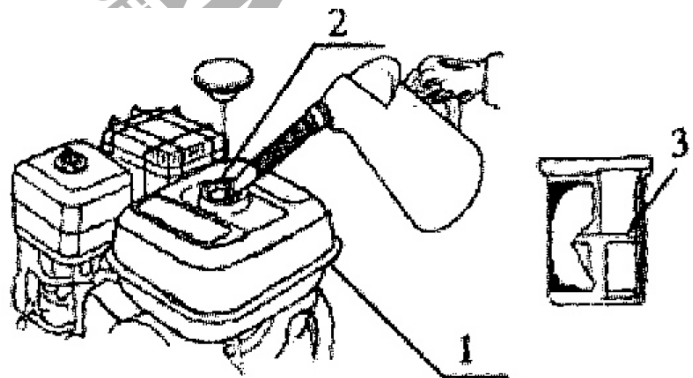

Figura 7-4

1. Dado a farfalla, 2. Coperchio del filtro dell'aria, 3. Dado a farfalla
4. Elemento filtrante in carta, 5. Elemento filtrante in schiuma, 6. Guarnizione
7. Piastra di base più pulita.

### Avvio del motore

- a. Aprire l'interruttore dell'acceleratore, chiudere lo starter, regolare la valvola a farfalla nella posizione corretta, tirare leggermente la maniglia di avviamento fino a sentire una leggera resistenza, quindi tirare con forza per avviare il motore a benzina.
- b. Dopo l'avviamento, lasciar girare il motore per 1-3 minuti al minimo; nel frattempo, controllare se il motore funziona in modo stabile o regolare e se ci sono rumori anomali, quindi aprire lo starter al massimo e regolare l'apertura dell'acceleratore per ottenere la velocità desiderata.

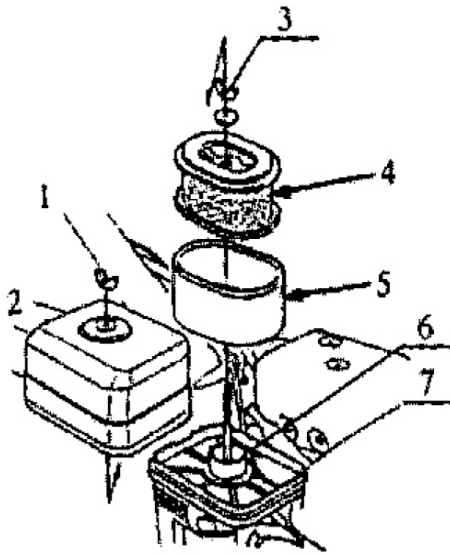
1. Interruttore dell'acceleratore
2. Posizione aperta dell'interruttore dell'acceleratore
3. Tappo di scarico
4. Gruppo cavo di trazione

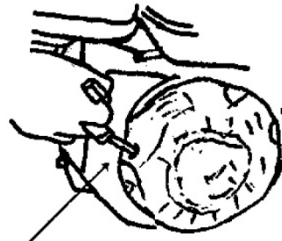

(4)



Figura 7-5



Figura 7-6

1. Starter
2. Impostare lo starter in posizione off

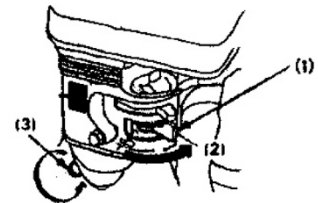

(4)

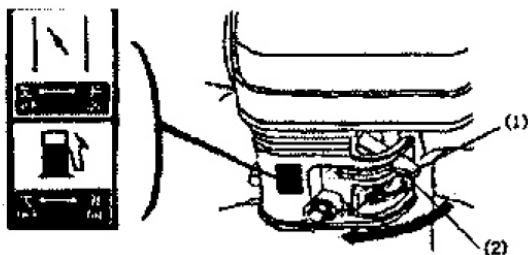
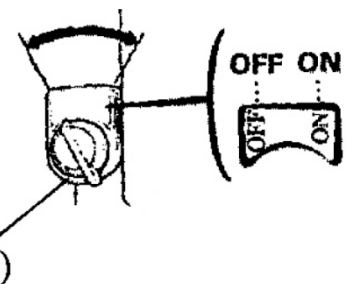
Figura 7-7  
Interruttore di arresto

### Arresto del motore

Quando il motore è in funzione, tenersi lontano dalla marmitta e non rivolgersi verso l'uscita dei gas di scarico per tutelare la propria salute. Prestare attenzione alle anomalie del motore durante il funzionamento. Se il motore produce suoni anomali o vibra intensamente, arrestarlo immediatamente.

#### ATTENZIONE

Arresto di emergenza del motore: Portare l'interruttore di arresto in posizione OFF. La procedura corretta per l'arresto del motore è la seguente: Prima rimuovere il carico, far girare il motore al minimo per 2-3 minuti, quindi portare l'interruttore di arresto in posizione OFF. La macchina si arresterà immediatamente.

#### ATTENZIONE

Non arrestare direttamente il motore senza rimuovere il carico in condizioni normali.



Figura 7-8

1. Maniglia dell'interruttore dell'acceleratore
2. Posizione di chiusura dell'interruttore dell'acceleratore
3. Bullone di scarico del carburatore

## Regolazione del motore a benzina

Ogni motore a benzina è stato rigorosamente testato e ispezionato nella nostra fabbrica; in generale, la macchina può funzionare normalmente senza alcuna regolazione. Se necessario, dopo un certo periodo di funzionamento, regolare il motore a benzina come segue:

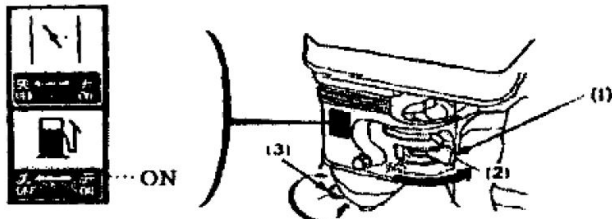
Riempitivo



Figura 7-9

Valvola

Bilanciere

Dado di bloccaggio della valvola

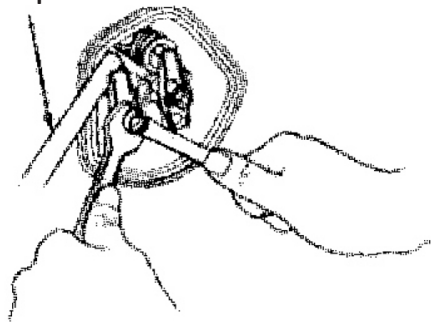
Dado di regolazione del gioco della valvola  
Per aumentare il gioco della valvola,  
avvitare il dado.

Per diminuire il gioco della valvola,  
avvitare il dado.

Figura 7-10

A. Regolare la distanza tra le valvole: distanza tra le valvole di aspirazione: 0,10-0,15 mm; distanza tra le valvole di scarico: 0,15-0,20 mm. a. Afferrare il dado di regolazione della distanza tra le valvole e allentare il dado di bloccaggio della valvola. b. Ruotare il dado di regolazione della distanza tra le valvole fino alla distanza specificata. C. Afferrare il dado di regolazione del gioco della valvola e avvitare il dado di bloccaggio della valvola. Coppia: 10N.m (1.0kg.m) d. Dopo aver avvitato il dado di bloccaggio della valvola, ricontrollare il gioco della valvola.

B Regolare il sistema di regolazione (molla di tensione grande e piccola, supporto dell'acceleratore e leva del regolatore dell'acceleratore) a. Rimuovere il serbatoio del carburante. b. Avvitare il controdado e spostare il supporto dell'acceleratore per aprire completamente la valvola.

c. Dopo aver spostato il supporto dell'acceleratore, aperto la valvola e ruotato la leva del regolatore nella stessa direzione fino alla posizione più lontana possibile, avvitare il controdado.

d. Verificare che il supporto dell'acceleratore e la valvola si muovano agevolmente.

e. Installare il serbatoio del carburante.



Figura 7-11

## Note di disimballaggio

Al momento del disimballaggio, il motore a benzina deve essere in condizioni normali. Controllare attentamente se sono completi secondo la lista di imballaggio. La nostra azienda fornisce motori a benzina di qualità, ambiente, prestazioni e costi elevati.

In caso di dubbi sul funzionamento, consultare il rivenditore locale o telefonare direttamente al nostro centro di assistenza post-vendita.

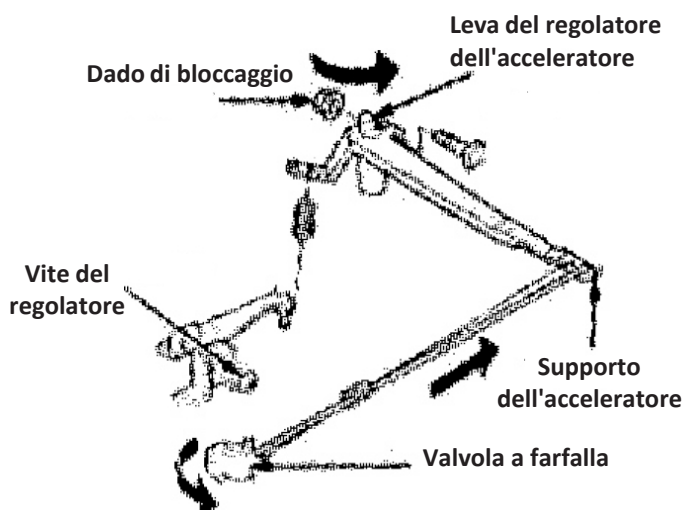
### ATTENZIONE

Non smontare il motore a benzina da soli durante il periodo di garanzia! (Se il motore viene smontato, la garanzia decade).

## Manutenzione

Manutenzione quotidiana: A: Controllare l'elemento filtrante del filtro dell'aria, rimuovere lo sporco e i materiali estranei per mantenere pulito l'elemento. B: Controllare che i dadi di fissaggio siano serrati. C: Controllare che il livello dell'olio sia mantenuto entro l'intervallo specificato. Dopo circa 25 ore di funzionamento del motore, il filtro dell'aria deve essere pulito. Dopo circa 50 ore di funzionamento del motore, è necessario controllare la candela, rimuovere i depositi carboniosi e regolare la distanza tra le candele a 0,7-0,8 mm.



Figura 9-1

Controllare l'aletta radiante e rimuovere lo sporco. Sostituire l'olio di lubrificazione, svitando il **tappo di scarico, inclinando leggermente il motore e lasciando defluire l'olio di lubrificazione, aggiungendo il cherosene per pulire e poi scaricandolo, infine serrare il tappo di scarico e riempire il nuovo olio di lubrificazione fino al livello specificato. ATTENZIONE: Aggiungere la marca di olio corretta, il volume di riempimento per 160F 168FA/B è 0,61, per 173F, 177F, 182F e 188F è 1,1L.**

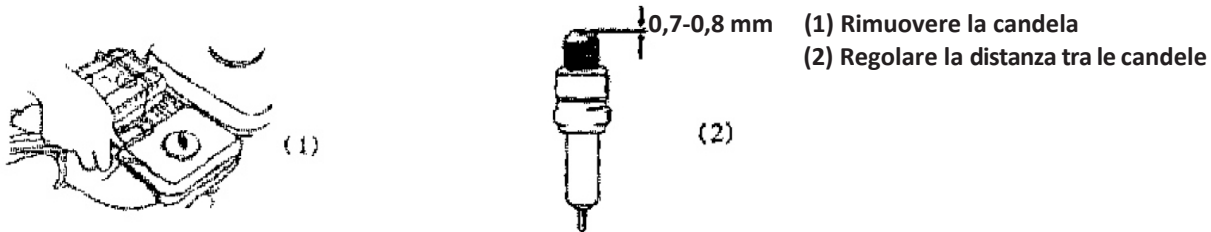

Figura 9-2

Dopo 100 ore di funzionamento, il serbatoio del carburante e il filtro devono essere puliti. Aprire il coperchio del serbatoio, estrarre il filtro e pulirlo con una spazzola. Togliere il serbatoio del carburante, pulire l'interno del serbatoio e rimuovere lo sporco e l'acqua attaccati sulla superficie interna del serbatoio. Rimontare il serbatoio e montare il filtro, quindi riempire con nuovo olio combustibile finché il livello dell'olio non raggiunge la linea rossa di base.

Ogni due anni, dopo il funzionamento, controllare lo stato di invecchiamento del tubo dell'olio. In caso di invecchiamento, indurimento o crepe, è necessario sostituirlo. Serrare i giunti del tubo dell'olio sostituito e verificarne la tenuta.

### Manutenzione prima di interrompere l'uso per lungo tempo

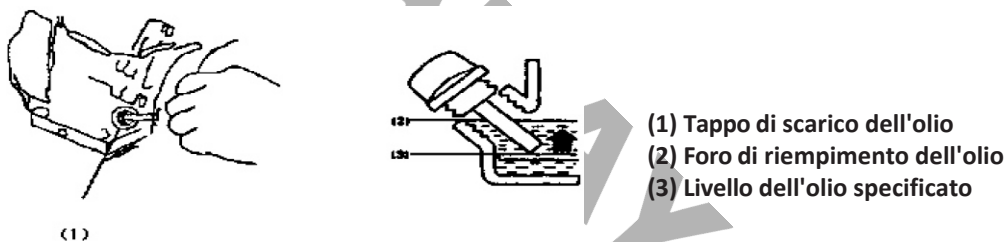
Per alcuni motivi, se il motore non viene utilizzato per molto tempo, è necessario sottoporlo a manutenzione una volta prima di riporlo: A: Togliere il serbatoio del carburante, scaricare tutto il carburante e pulire lo sporco e l'acqua all'interno del serbatoio. Aprire il rubinetto del carburante, svitare il tappo di scarico sul fondo del carburatore, scaricare accuratamente il carburante nel carburatore e quindi avvitare il tappo di scarico nella posizione originale. B: Svitare il tappo di scarico sul fondo del carter e scaricare accuratamente l'olio di lubrificazione nel carter, quindi serrare il tappo di scarico. C: Pulire la superficie esterna del motore a benzina con del cotone pulito, rimuovere la sporcizia, la polvere e così via, quindi riporre il motore a benzina in un luogo pulito e asciutto, in buone condizioni di ventilazione. D: Ruotare l'albero a gomiti e fare in modo che il pistone della benzina si fermi nella posizione limite superiore per evitare l'ingresso di aria. Smaltimento dell'olio esausto: Utilizzare un contenitore speciale per raccogliere l'olio esausto dal motore a benzina e inviarlo alla stazione di smaltimento locale. Non versare ovunque.



## Trasporto e stoccaggio

Maneggiare con leggerezza durante le operazioni di carico e scarico, mantenere la posizione verticale e non inclinarsi. Evitare rigorosamente gli urti e proteggere dalle inondazioni durante il trasporto. Il motore a benzina deve essere conservato in un luogo pulito, ventilato, al riparo dall'umidità. Se il motore viene conservato per lungo tempo:

1. Conservare il motore a benzina in un luogo pulito, ventilato, al riparo dall'umidità.
2. Scaricare completamente il carburante dalla macchina (compreso l'olio della macchina nel filtro dell'aria a bagno d'olio).

**NAKAYAMA**<sup>®</sup>  
GARDEN TOOLS EXPERT

## Risoluzione dei problemi

Problema		Causa	Soluzione
La candela non produce scintille	Candela di accensione	Depositi sulla candela. Distanza tra le candele troppo grande o troppo piccola. Isolatore della candela danneggiato.	Eliminare i depositi. Regolare a 0,7-0,8. Sostituire la candela.
	Altro	Accenditore danneggiato. Forza magnetica del volano debole.	Sostituire l'accenditore. Sostituire il volano.
La candela produce una scintilla	Buona compressione	Troppo carburante nel cilindro. Carburante inadeguato, acqua o sporcizia nel carburante.	Svitare la candela, asciugarla e riavvitarla. Cambiare il carburante.
	La benzina non fuoriesce dopo aver avvitato la vite di scarico sul fondo del carburatore.	Valvola a spillo bloccata	Lavare o sostituire il carburatore
	Alimentazione dell'olio normale, ma compressione insufficiente	Anello del pistone usurato. Candela allentata. La testa del cilindro perde, la distanza tra le valvole o la fasatura sono sbagliate.	Sostituire. Avvitare saldamente. Pulire, reinstallare o regolare.
	Accensione e alimentazione della benzina normali	Scarso contatto del cavo di contatto alto con la candela. Malfunzionamento o cortocircuito dell'interruttore di arresto. Allarme olio macchina danneggiato.	Eliminare e correggere.  Eliminare.  Sostituire.
Insufficienza di velocità o di potenza	Lo starter non si apre. La ventilazione del silenziatore è scarsa. Le parti mobili sono usurate. Il kit governatore non raggiunge il bilanciamento ottimale. Energia di accensione troppo bassa. Distanza tra le valvole troppo grande. Testa del cilindro con deposito di carbonio.		Aprire lo starter. Sostituire la marmitta. Controllare o sostituire. Regolare il kit governatore. Sostituire l'accenditore o sostituire il volano. Regolare l'intervallo specificato. Eliminare il deposito di carbone.
Tessitura di velocità troppo grande	Il kit del regolatore non raggiunge lo stato di adattamento ottimale. Carburatore sbagliato. La distanza tra le candele non è corretta.		Regolare il kit governatore. Sostituire il carburatore. Regolare la distanza.
Velocità troppo elevata	La barra del regolatore non preme il cursore del regolatore o il cursore del regolatore è spento.		Regolare o montare il cursore del regolatore.
Suono anomalo	Distanza tra le valvole non corretta. L'ingranaggio dell'albero a camme è danneggiato.		Regolare la distanza tra le valvole. Sostituire l'albero a camme.
Perdita del carburatore	Valvola a spillo bloccata a causa dell'accumulo di sporco.		Picchiettare leggermente il carburatore o pulirlo.
	Guarnizione circolare deformata.		Sostituire

## POMPA

### Descrizione

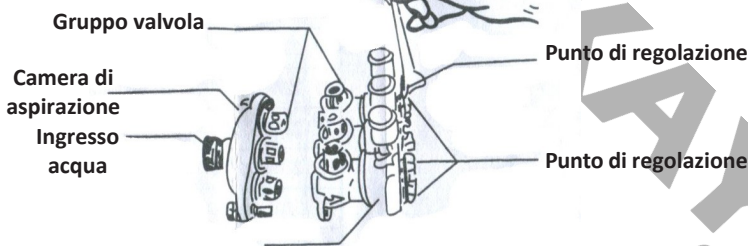
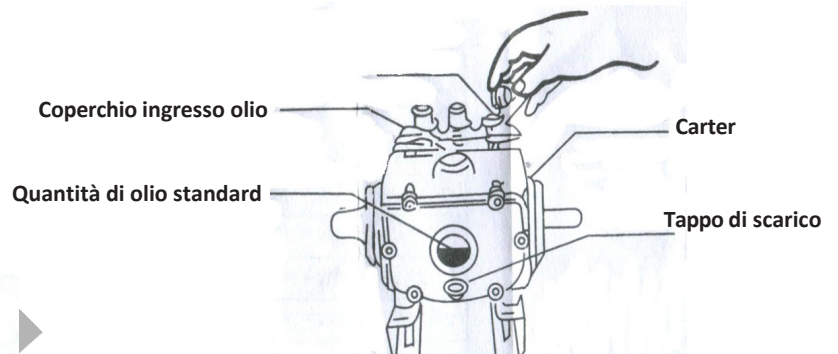
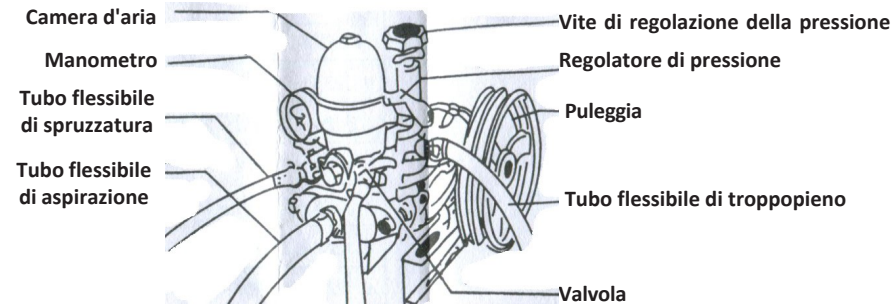

### Istruzioni per l'uso

1. Controllare ogni dispositivo di fissaggio e assicurarsi che l'irroratore e la 2. cinghia siano ben saldi. Le due pulegge devono essere allineate e la cinghia deve essere tesa in modo appropriato.
3. Ogni giunto dei tubi flessibili deve essere serrato per evitare perdite di clacson.
4. Prima di avviare il motore, chiudere la valvola. Allentare la vite di regolazione della pressione e tirare il regolatore di pressione verso l'alto.
5. Avviare il motore per alimentare lo spruzzatore, mantenendo un giro corretto. Premere il regolatore di pressione fino in fondo. Mantenere il pressione intorno ai 21-35 kg regolando la vite di regolazione della pressione.
6. Aprire la valvola per iniziare a spruzzare.
7. Al termine dell'irrorazione, tirare il regolatore di pressione verso l'alto e azionare l'irroratore con acqua dolce per eliminare i prodotti chimici rimasti.

### Lubrificazione della pompa

1. Sostituire l'olio motore dopo che l'irroratrice è stata utilizzata per le prime 10 ore, 50 ore e poi ogni 70 ore.
2. Scaricare l'olio motore sporco avvitando il tappo di scarico.
3. Dopo aver avvitato il tappo di scarico, rimuovere il coperchio di ingresso dell'olio e riempire di olio motore fresco # 30-40.
4. Mantenere il livello dell'olio a 2/3 del bicchiere.
5. Riempire sempre le tazze di grasso con il grasso. Avvitare le tazze di grasso 2-3 volte ogni 2 ore di spruzzatura.

### Risoluzione dei problemi

- a. Mancanza di alimentazione e instabilità della pressione.
1. Controllare se l'alloggiamento di aspirazione perde o è bloccato.
  2. Aprire la valvola per rilasciare l'aria in eccesso.
  3. Rimuovere la camera di aspirazione e la camera di uscita dell'acqua, controllare se le valvole sono bloccate o danneggiate.

### Perdita del cilindro

1. Rimuovere il coperchio antipolvere e avvolgere gli anelli di regolazione.
2. Se ancora non è possibile, sostituire le guarnizioni a V del cilindro.

## ΚΥΡΙΑ ΜΕΡΗ

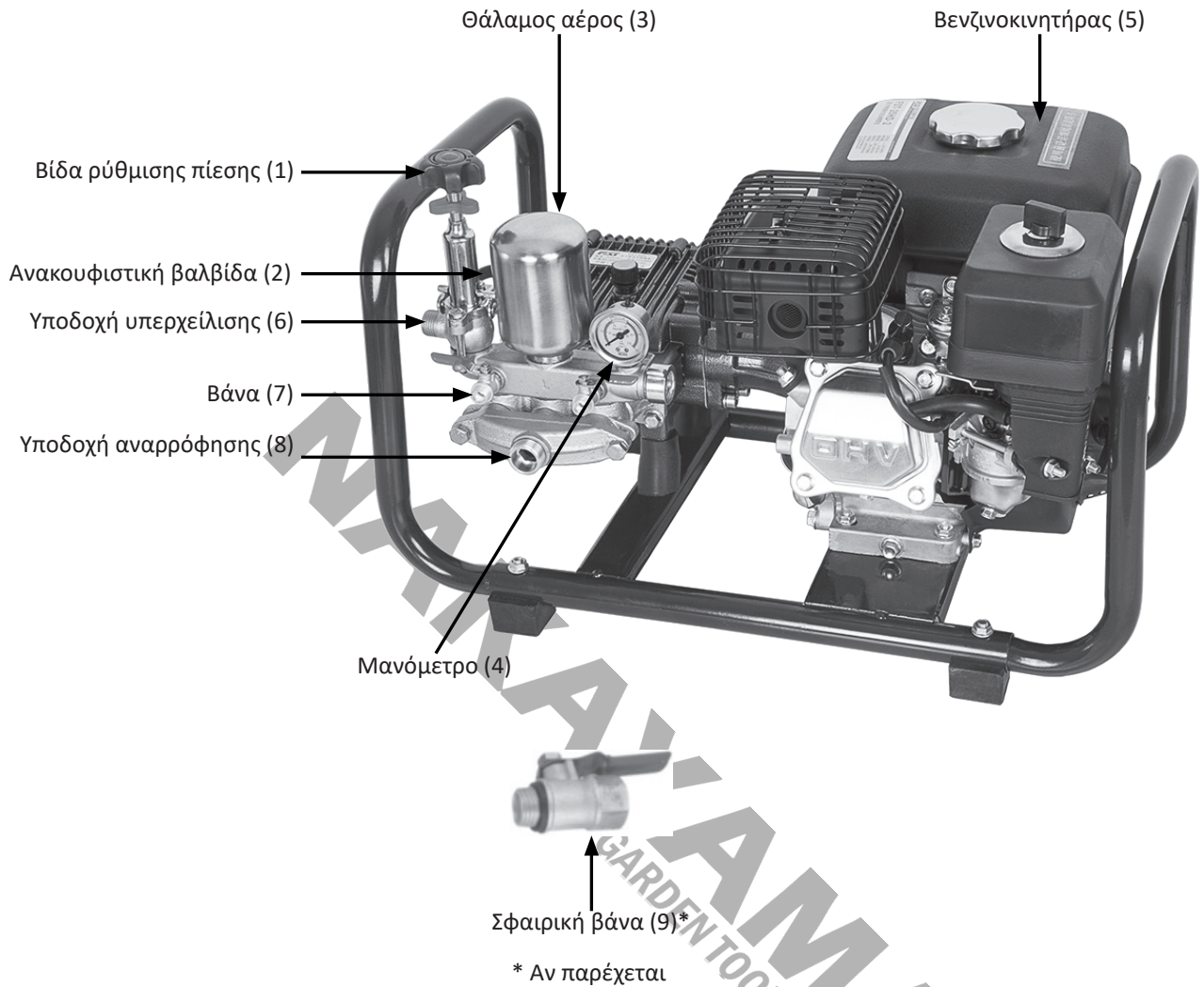

## ΚΙΝΗΤΗΡΑΣ

### Εισαγωγή

Παρακαλούμε να διαβάσετε προσεκτικά το εγχειρίδιο αυτό πριν επιχειρήσετε να χρησιμοποιήσετε το μηχάνημα.

Ο κινητήρας του μηχανήματος διαθέτει σύστημα soft start, σημαντικής απόδοσης ισχύ, χαμηλά ποσοστά θορύβου και κραδασμών κ.α. Ο κινητήρας είναι μονοκύλινδρος, τετράχρονος, αερόψυκτος με κλίση OHV25°, και ηλεκτρονική ανάφλεξη. Έχει μικρό μέγεθος, μικρό βάρος και στιβαρή κατασκευή.

Δεδομένου ότι το προϊόν βελτιώνεται συνεχώς, ο κινητήρας βενζίνης θα υπόκειται σε τροποποιήσεις και βελτιώσεις χωρίς προηγούμενη ειδοποίηση.

Αν αυτός ο κινητήρας βενζίνης μεταπωληθεί, το εγχειρίδιο θα πρέπει να θεωρείται ως σταθερό μέρος, που συνεργάζεται με τον κινητήρα βενζίνης για να μεταπωλήσει.

### ΠΡΟΣΟΧΗ!

Διαβάστε προσεκτικά το παρόν εγχειρίδιο πριν από τη χρήση του μηχανήματος και ακολουθήστε αυστηρά τις οδηγίες του για να αποφύγετε την πρόκληση βλάβης και των τραυματισμών.

### Εύρος εφαρμογής

Ο κινητήρας βενζίνης γενικής χρήσης, ως πηγή ενέργειας, μπορεί να χρησιμοποιηθεί σε συνδυασμό με γεννήτριες, αντλιών νερού, μικρών σκαπτικών, μηχανημάτων κήπου κλπ.

### Περιγραφή τμημάτων και εξαρτημάτων

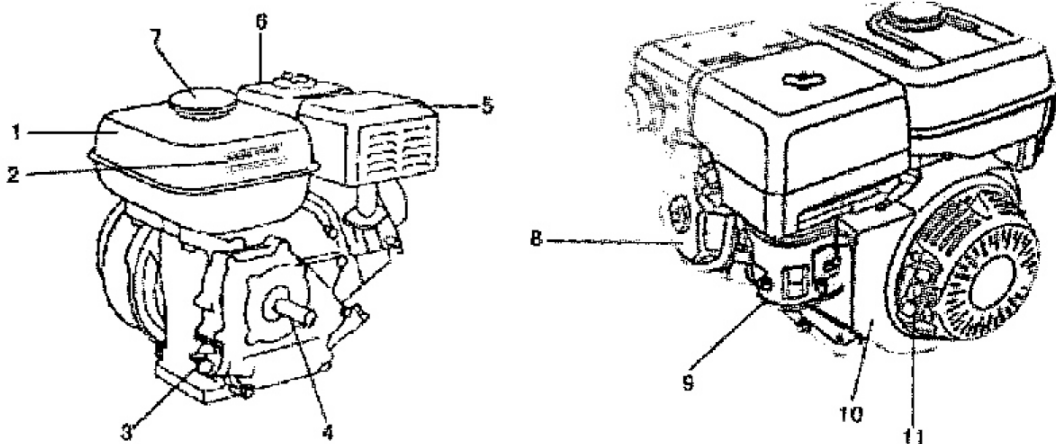

- |   |                             |                       |
|---|-----------------------------|-----------------------|
| 1. Δεξαμενή καυσίμου                    | 5. Σιγαστήρας εξάτμισης     | 9. Καρμπυρατέρ        |
| 2. Ετικέτα προειδοποίησης               | 6. Κουτί φίλτρου αέρα       | 10. Χειρόμιζα         |
| 3. Μετρητής στάθμης λαδιού              | 7. Τάπα δεξαμενής καυσίμου  | 11. Σκοινί χειρόμιζας |
| 4. Αναμονή σύνδεσης στροφαλοφόρου άξονα | 8. Καπάκι κεφαλής κυλίνδρου |                       |

\* Ο κατασκευαστής διατηρεί το δικαίωμα να πραγματοποιήσει δευτερεύουσες αλλαγές στο σχεδιασμό του προϊόντος και στα τεχνικά χαρακτηριστικά χωρίς προηγούμενη ειδοποίηση, εκτός εάν οι αλλαγές αυτές επηρεάζουν σημαντικά την απόδοση και λειτουργία ασφάλειας των προϊόντων. Τα εξαρτήματα που περιγράφονται / απεικονίζονται στις σελίδες του εγχειριδίου που κρατάτε στα χέρια σας ενδέχεται να αφορούν και σε άλλα μοντέλα της σειράς προϊόντων του κατασκευαστή, με παρόμοια χαρακτηριστικά, και ενδέχεται να μην περιλαμβάνονται στο προϊόν που μόλις αποκτήσατε.

\* Για να διασφαλιστεί η ασφάλεια και η αξιοπιστία του προϊόντος καθώς και η ισχύς της εγγύησης όλες οι εργασίες επιδιόρθωσης, ελέγχου, επισκευής ή αντικατάστασης συμπεριλαμβανομένης της συντήρησης και των ειδικών ρυθμίσεων, πρέπει να εκτελούνται μόνο από τεχνικούς του εξουσιοδοτημένου τμήματος Service του κατασκευαστή.

\* Χρησιμοποιείτε πάντα το προϊόν με τον παρεχόμενο εξοπλισμό. Η λειτουργία του προϊόντος με μη-προβλεπόμενο εξοπλισμό ενδέχεται να προκαλέσει βλάβη ή ακόμα και σοβαρό τραυματισμό ή θάνατο. Ο κατασκευαστής και ο εισαγωγέας ουδεμία ευθύνη φέρει για τραυματισμούς και βλάβες που προκύπτουν από την χρήση μη προβλεπόμενου εξοπλισμού.

## Οδηγίες ασφαλούς χρήσης

### ΠΡΟΣΟΧΗ!

#### Για μεγαλύτερη ασφάλεια κατά την λειτουργία του κινητήρα:

Μην χρησιμοποιείτε το μηχάνημα όταν είστε κουρασμένοι, άρρωστοι ή υπό την επήρεια αλκοόλ, αλλιώς μπορεί να προκληθεί σοβαρός τραυματισμός.

### ΠΡΟΣΟΧΗ!

- Οι χειριστές πρέπει να έχουν εκπαιδευτεί κατάλληλα και να διαθέτουν εμπειρία σχετικά με τον τρόπο χρήσης του μηχανήματος. Τα άτομα που δεν διαθέτουν τα κατάλληλα προσόντα για τη λειτουργία του βενζινοκινητήρα απαγορεύεται αυστηρά να χρησιμοποιούν το μηχάνημα.
- Κατά τη λειτουργία του βενζινοκινητήρα, παράγονται καυσαέρια τα οποία περιέχουν CO και CH. Για να αποφύγετε τα ατυχήματα, ο κινητήρας δεν πρέπει να χρησιμοποιείται σε εσωτερικούς χώρους. Σε περίπτωση που υπάρχει η ανάγκη να τεθεί σε λειτουργία σε εσωτερικούς χώρους, τα καυσαέρια θα πρέπει να χρησιμοποιηθεί ένα σύστημα εξαερισμού και η εξαγωγή του να βρίσκεται τουλάχιστον 1m μακριά από τις πόρτες και τα παράθυρα του χώρου
- Για την δική σας ασφάλεια όπως επίσης και αυτή των παρευρισκομένων, παρακαλούμε δώστε μεγάλη προσοχή στις ακόλουθες ετικέτες ασφαλείας:

**HIGH TEMPERATURE PART! DON'T TOUCH IT!** Ο κινητήρας και η εξάτμιση αποκτούν υψηλή θερμοκρασία κατά τη λειτουργία του μηχανήματος και παραμένουν ζεστά για ένα μεγάλο χρονικό διάστημα μετά την διακοπή λειτουργίας. Η επαφή με τα ζεστά εξαρτήματα του κινητήρα μπορεί να προκαλέσει τραυματισμούς καθώς και την ανάφλεξη ορισμένων υλικών.

- Κρατήστε τη βενζίνη σε απόσταση ασφαλείας από τα παιδιά.
- Μην τοποθετείτε τις εύφλεκτες, εκρηκτικές και οποιεσδήποτε άλλες επικίνδυνες ουσίες και υλικά κοντά στον κινητήρα βενζίνης για να αποφύγετε την ανάφλεξη τους και την εκδήλωση φωτιάς.
- Ο χώρος εργασίας θα πρέπει να έχει επαρκή εξαερισμό. Οι πηγές υψηλής θερμότητας θα πρέπει να βρίσκονται σε απόσταση τουλάχιστον 10 μέτρων από τον κινητήρα.
- Κατά την πλήρωση του καυσίμου και των λιπαντικών, ο κινητήρας πρέπει να βρίσκεται απενεργοποιημένος.
- Το κάπνισμα απαγορεύεται αυστηρά κατά την πλήρωση του καυσίμου και των λιπαντικών. Μην επιτρέπετε την υπερχειλίση του καυσίμου και του λιπαντικού. Αν το καύσιμο ή το λάδι υπερχειλίσει ή στάξει, καθαρίστε το προσεκτικά προτού θέσετε σε λειτουργία τον κινητήρα.
- Μην θέσετε σε λειτουργία τον κινητήρα χωρίς να έχετε πρώτα τοποθετήσει λάδι ή καύσιμα.

### ΠΡΟΣΟΧΗ!

Η συχνή και χρόνια επαφή με την βενζίνη μπορεί να προκαλέσει καρκίνο του δέρματος. Μετά από κάθε φορά που έρχεστε σε επαφή με την βενζίνη, πλύνετε τα χέρια σας με νερό και σαπούνι το συντομότερο δυνατό. Κρατήστε τα καύσιμα μακριά από τα παιδιά.

Προστατεύστε το περιβάλλον κατά την απομάκρυνση της χρησιμοποιημένης βενζίνης. Σας προτείνουμε να παραδώσετε τα χημικά στα ειδικά κέντρα ανακύκλωσης, σε ένα σφραγισμένο δοχείο.

Μην απορρίπτετε τη χρησιμοποιημένη βενζίνη στον κάδο απορριμμάτων ή στο έδαφος και την αποχέτευση.

Τοποθετήστε το μηχάνημα σε μια επίπεδη επιφάνεια και πραγματοποιήστε την αλλαγή λαδιών όσο ο κινητήρας είναι ζεστός.

### Τεχνικά Χαρακτηριστικά

Κυβισμός: 196 cc / τετράχρονος κινητήρας

Ιπποδύναμη: 6,5 hp

Παροχή εξόδου: 14-22 L/min

Πίεση: 25-40 bar



Εικ. 7-1



## Συναρμολόγηση (βλ. σελίδα 32)

- 1) Συνδέστε τον εύκαμπτο σωλήνα υπερχειλίσσης με την υποδοχή υπερχειλίσσης (6), συνδέστε τον εύκαμπτο σωλήνα αναρρόφησης με την υποδοχή αναρρόφησης (8) και τοποθετήστε την σφαιρική βάνα (9)\* στο ένα άκρο του εύκαμπτου σωλήνα εξόδου.
- 2) Συνδέστε πρώτα το πιστόλι ψεκασμού με την σφαιρική βάνα (9)\*. Στη συνέχεια, συνδέστε το άλλο άκρο του εύκαμπτου σωλήνα εξόδου με την βάνα (7). Η βάνα (7) ελέγχει τον ψεκασμό των χημικών ουσιών.
- 3) Σφίξτε κάθε σύνδεσμο των σωλήνων για να αποφύγετε τυχόν διαρροές.
- 4) Ελέγξτε όλες τις βίδες και τα παξιμάδια της μονάδας και βεβαιωθείτε ότι είναι επαρκώς σφιχτά πριν χρησιμοποιήσετε τον ψεκαστήρα.
- 5) Στερεώστε τον ψεκαστήρα και το μοτέρ στο πλαίσιο.
- 6) Πριν εκκινήσετε τον κινητήρα, βεβαιωθείτε ότι βάνα εξόδου και ο διακόπτης on/off βρίσκονται στην κλειστή θέση.

\* Αν παρέχεται.

## Βασική περιγραφή λειτουργίας

### Προετοιμασία και έλεγχος πριν από τη λειτουργία

**Ο κινητήρας παραδίδεται χωρίς λάδι, παρακαλώ συμπληρώστε λάδι κινητήρα!**

#### Έλεγχος της στάθμης λαδιού του κινητήρα:

Ξεβιδώστε τον μετρητή στάθμης του λαδιού για να ελέγξετε αν η στάθμη λαδιού του κινητήρα βρίσκεται εντός των ορίων. Αν η στάθμη λαδιού είναι πολύ χαμηλή, συμπληρώστε λάδι κινητήρα από την οπή πλήρωσης μέχρι το καθορισμένο ύψος. Ο συνιστώμενος τύπος λαδιού του κινητήρα σχετίζεται άμεσα με τη θερμοκρασία περιβάλλοντος. Ο συνιστώμενος τύπος λαδιού κινητήρα είναι SAE 10W-30.

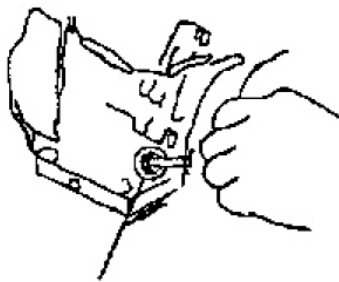

(1)

Εικ. 7-2

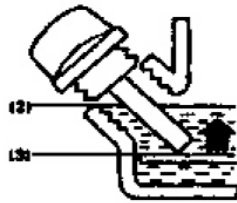

1. Οπή πλήρωσης λαδιού
2. Ανώτατο όριο (max)
3. Κατώτατο όριο (min)

#### Έλεγχος της στάθμης του καυσίμου:

Ανοίξτε την τάπα του ρεζερβουάρ και ελέγξτε τη στάθμη του καυσίμου. Αν η στάθμη είναι πολύ χαμηλή, προσθέστε το καύσιμο από την οπή πλήρωσης μέχρι το επίπεδο της στάθμης να φτάσει στην κόκκινη πλάκα που βρίσκεται μέσα στο δοχείο. Ο συνιστώμενος τύπος καυσίμου είναι η αμόλυβδη βενζίνη. Μην αναμειγνύετε τη βενζίνη με το λάδι κινητήρα. Μην χρησιμοποιείτε τη βενζίνη που περιέχει υπολείμματα ρύπων ή άλλα ξένα σώματα.

1. Δεξαμενή καυσίμου, 2. Οπή πλήρωσης καυσίμου,
3. Κόκκινη ένδειξη ανώτατου ορίου πλήρωσης.

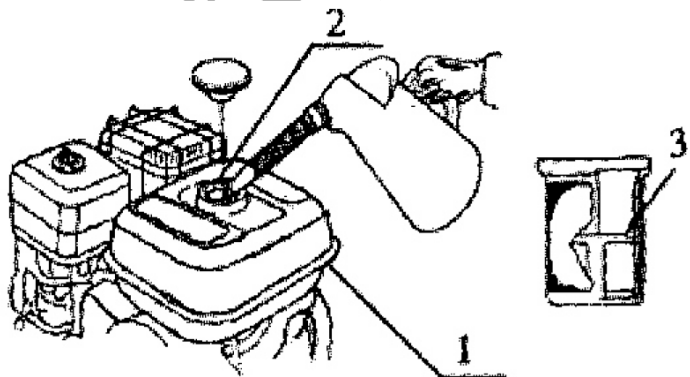

Εικ. 7-3

#### Έλεγχος φίλτρου αέρα

Το σύστημα καθαρισμού διαθέτει δύο τύπους φίλτρων, ημιβαπτιζόμενου και βαπτιζόμενου. Ελέγξτε αν το φίλτρο είναι καθαρό και το σφουγγάρι πρέπει να είναι απαλλαγμένο από την σκόνη. Αρχικά χρησιμοποιείτε καθαριστικό αέρα λαδιού, γεμίζοντας καθαρό επίπεδο λαδιού μηχανήματος (στάθμη λαδιού που επισημαίνεται στην εξωτερική επιφάνεια του καθαριστήρα αέρα λαδιού) πρέπει να ξεπλυθεί με τη στάθμη λαδιού της εξωτερικής θήκης του φίλτρου αέρα. Βλέπετε σαφώς την ασφάλεια και την προειδοποίηση πριν ξεκινήσετε.

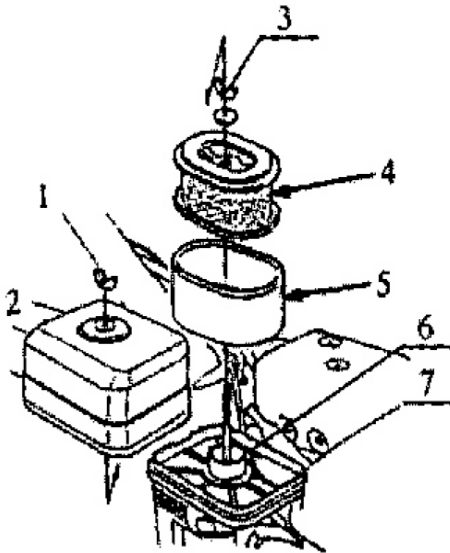

Εικ. 7-4

1. Λεβιές τροφοδοσίας
2. Ανοικτή θέση λεβιέ τροφοδοσίας
3. Τάπα αποστράγγισης
4. Εκκινητής χειρόμιζας

1. Πεταλούδα, 2. Καπάκι φίλτρου 3. Πεταλούδα
4. Χάρτινο φίλτρο, 5. Σφουγγάρι, 6. Τσιμούχα
7. Βάση φίλτρου

### Εκκίνηση του κινητήρα

Α. Ανοίξτε το διακόπτη τροφοδοσίας, κλείστε το τσόκ, ρυθμίστε το γκάτζι στη σωστή θέση, αρχικά τραβήξτε ελαφρά τη λαβή εκκίνησης μέχρι να αισθανθείτε μια μικρή αντίσταση και στη συνέχεια τραβήξτε δυνατά για να θέσετε σε λειτουργία τον κινητήρα.

Β. Μετά την εκκίνηση, αφήστε τον κινητήρα να λειτουργήσει 1-3 λεπτά σε στροφές ρελαντί και ελέγξτε την κατάσταση λειτουργίας του κινητήρα προκειμένου να διαπιστώσετε αν λειτουργεί σταθερά και ομαλά και αν υπάρχει αφύσικος θόρυβος. Στη συνέχεια ανοίξτε το τσόκ μέχρι το μέγιστο και ρυθμίστε το γκάτζι έτσι ώστε να αποκτήσει ο κινητήρας την απαιτούμενη ταχύτητα.

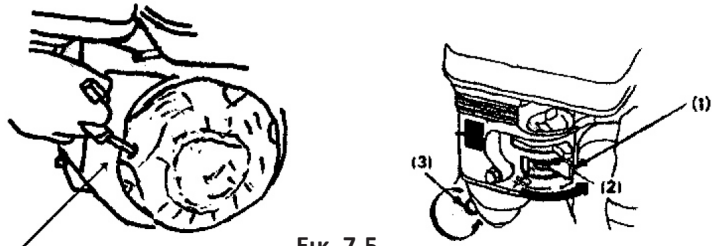

Εικ. 7-5

(4)

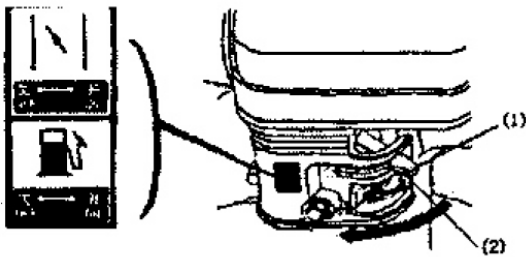

Εικ. 7-6

1. Τσόκ
2. Ρυθμίστε το τσόκ στην κλειστή θέση

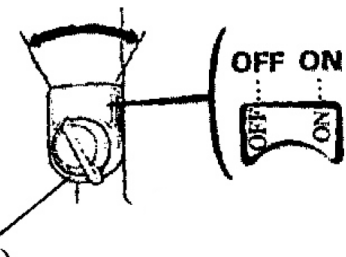

(4)

Εικ. 7-7

Διακόπτης ενεργοποίησης - απενεργοποίησης

### Διακοπή λειτουργίας του κινητήρα

Κατά τη διάρκεια λειτουργίας του κινητήρα, διατηρήστε απόσταση ασφαλείας από την εξάτμιση και μείνετε εκτός της εμβέλειας εκπομπής της. Ελέγξτε την κατάσταση λειτουργίας του κινητήρα. Σε περίπτωση που διαπιστώσετε ότι παράγει κάποιον ασυνήθιστο ήχο, κραδασμούς κλπ., διακόψτε αμέσως τον κινητήρα.

#### ΠΡΟΣΟΧΗ!

**Διακοπή λειτουργίας υπό συνθήκες έκτακτης ανάγκης:** Γυρίστε το διακόπτη ενεργοποίησης/απενεργοποίησης στη θέση OFF.

**Διακοπή λειτουργίας υπό κανονικές συνθήκες:** Πρώτα αφαιρέστε το φορτίο, αφήστε τον κινητήρα να λειτουργήσει στο ρελαντί για 2-3 λεπτά, στη συνέχεια, γυρίστε τον διακόπτη ενεργοποίησης/απενεργοποίησης στη θέση OFF.

#### ΠΡΟΣΟΧΗ!

Μην διακόψετε την λειτουργία του μηχανήματος χωρίς πρώτα να έχετε αφαιρέσει το φορτίο υπό κανονικές συνθήκες.

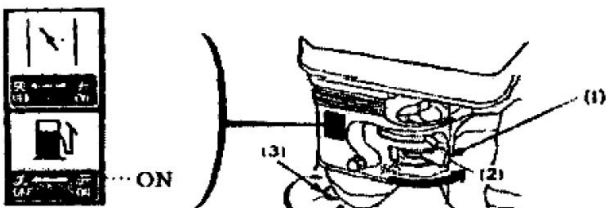

Εικ. 7-8

1. Λεβιές τροφοδοσίας
2. Κλειστή θέση
3. Βίδα αποστράγγισης καρμπυρατέρ

## Βασικές ρυθμίσεις κινητήρα

Κάθε βενζινοκινητήρας έχει ελεγχθεί αυστηρά και έχει επιθεωρηθεί στο εργοστάσιο μας, γενικά, το μηχάνημα μπορεί υπό φυσιολογικές συνθήκες να λειτουργήσει χωρίς επιπλέον ρύθμιση. Μετά από αρκετές ώρες λειτουργίας, πραγματοποιήστε ρυθμίσεις στον κινητήρα ακολουθώντας την παρακάτω διαδικασία αν είναι απαραίτητο:

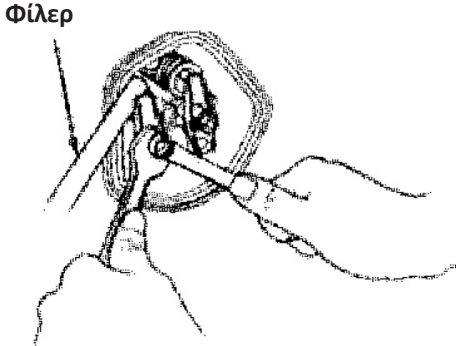

Εικ. 7-9

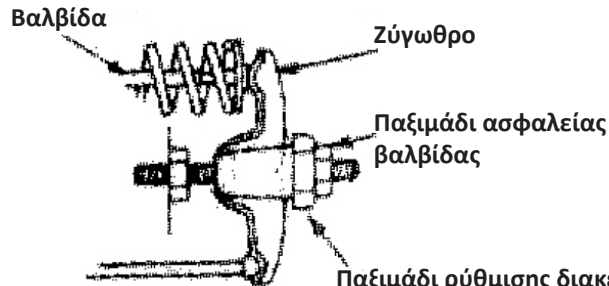

Εικ. 7-10

Για την αύξηση του κενού της βαλβίδας, ξεβιδώστε το παξιμάδι.  
Για μείωση του κενού της βαλβίδας, βιδώστε το παξιμάδι.

### Α. Ρύθμιση του διακένου της βαλβίδας

**Διάκενο βαλβίδας εισαγωγής:** 0,10 - 0,15mm. **Διάκενο βαλβίδας εξαγωγής:** 0,15 - 0,20mm.

1. Σταθεροποιήστε το παξιμάδι ρύθμισης του διακένου της βαλβίδας και απελευθερώστε το παξιμάδι ασφάλισης της βαλβίδας.

2. Γυρίστε το παξιμάδι ρύθμισης του διακένου της βαλβίδας ώστε να δημιουργηθεί το κατάλληλο διάκενο.

3. Σταθεροποιήστε το παξιμάδι ρύθμισης του διακένου της βαλβίδας και βιδώστε το παξιμάδι ασφάλισης βαλβίδας.

**Ροπή:** 10N.μ. (1.0kg.m)

4. Αφού βιδώσετε το παξιμάδι ασφάλισης της βαλβίδας, ελέγξτε ξανά το διάκενο της βαλβίδας.

**Β** Ρυθμίστε το σύστημα του ρυθμιστή ελέγχου ταχύτητας (μεγάλο και μικρό ελατήριο, άρθρωση και μοχλός ρύθμισης)

1. Αφαιρέστε το δοχείο καυσίμου.

2. Ξεβιδώστε το παξιμάδι ασφάλισης και μετακινήστε την άρθρωση για να ανοίξετε τελείως τη βαλβίδα.

3. Αφού μετακινήσετε την άρθρωση, ανοίξετε τη βαλβίδα, μετακινήστε το μοχλό του ρυθμιστή προς την ίδια κατεύθυνση στην πιο μακρινή θέση από όπου μπορεί να φτάσει, βιδώστε το παξιμάδι.

4. Ελέγξτε εάν το στήριγμα του γκαζιού και η βαλβίδα κινούνται ομαλά.

5. Τοποθετήστε τη δεξαμενή καυσίμου.

### Αρχική συσκευασία

Ελέγξτε προσεκτικά τα περιεχόμενα και βεβαιωθείτε πως δεν υπάρχει κάποια έλλειψη. Εάν έχετε οποιαδήποτε ερώτηση σχετικά με τη λειτουργία του μηχανήματος, συμβουλευτείτε τον τοπικό αντιπρόσωπο ή τηλεφωνήστε απευθείας στο κέντρο εξυπηρέτησης της εταιρείας.

Μην αποσυναρμολογείτε τον κινητήρα εφόσον βρίσκεται εντός της περιόδου εγγύησης.

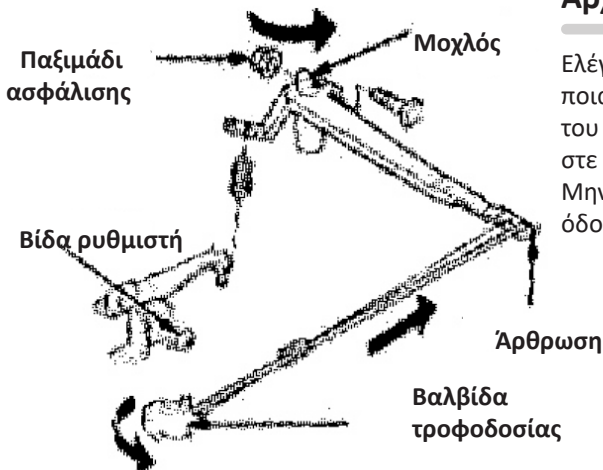

Εικ. 7-11

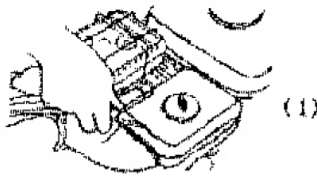

(1)



(2)

Εικ.9-1

- (1) Αφαιρέστε το μπουζί  
(2) Ρυθμίστε το διάκενο 0.7-0.8mm

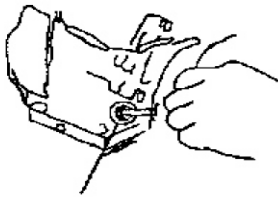

(1)

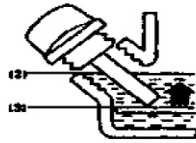

- (1) Τάπα δοχείου λαδιού  
(2) Οπή πλήρωσης  
(3) Συνιστώμενη στάθμη λαδιού

Εικ.9-2

Μετά από κάθε 100 ώρες λειτουργίας, η δεξαμενή καυσίμου και το φίλτρο πρέπει να καθαριστούν. Ανοίξτε την τάπα της δεξαμενής καυσίμου, αφαιρέστε το φίλτρο και καθαρίστε το χρησιμοποιώντας μια βούρτσα. Αφαιρέστε τη δεξαμενή καυσίμου, καθαρίστε το εσωτερικό της δεξαμενής και αφαιρέστε τα υπολείμματα και το νερό που βρίσκονται στο εσωτερικό της δεξαμενής. Επανατοποθετήστε τη δεξαμενή και τοποθετήστε το φίλτρο, και στη συνέχεια συμπληρώστε με νέο καύσιμο έως ότου φτάσει η στάθμη στο όριο στάθμης.

Μετά από κάθε δύο χρόνια, ελέγξτε τη κατάσταση των εύκαμπτων σωλήνων λαδιού. Εάν υπάρχει κάποια γήρανση, σκλήρυνση ή ρωγμή, πρέπει να αντικατασταθούν. Σφίξτε καλά τους συνδέσμους του σωλήνα λαδιού και ελέγξτε για τυχόν διαρροές.

### Συντήρηση πριν τη διακοπή της χρήσης για μεγάλο χρονικό διάστημα

Σε περίπτωση που ο κινητήρας δεν χρησιμοποιείται για μεγάλο χρονικό διάστημα, θα πρέπει να γίνει συντήρηση πριν την αποθήκευσή του: Α. Αφαιρέστε τη δεξαμενή καυσίμου, αποστραγγίστε όλο το καύσιμο και καθαρίστε τα υπολείμματα ρύπων και το νερό που βρίσκονται στο εσωτερικό της. Ανοίξτε τη βαλβίδα καυσίμου, ξεβιδώστε την τάπα αποστράγγισης που βρίσκεται στο κάτω μέρος του καρμπυρατέρ, αποστραγγίστε καλά το καύσιμο που βρίσκεται μέσα στο καρμπυρατέρ και στη συνέχεια βιδώστε την τάπα αποστράγγισης στην αρχική της θέση. Β Ξεβιδώστε την τάπα αποστράγγισης που βρίσκεται στο κάτω μέρος του στροφαλοθαλάμου και αποστραγγίστε όλο το λάδι λίπανσης που βρίσκεται στο στροφαλοθάλαμο, στη συνέχεια σφίξτε την τάπα αποστράγγισης. Γ. Καθαρίστε την εξωτερική επιφάνεια του βενζινοκινητήρα με καθαρό βαμβακερό πανί, αφαιρέστε τα υπολείμματα ρύπων και τη σκόνη, κλπ., Στη συνέχεια αποθηκεύστε τον βενζινοκινητήρα σε ένα καθαρό και απαλλαγμένο από την υγρασία χώρο με επαρκή αερισμό. Δ. Γυρίστε τον στροφαλοφόρο άξονα για να τοποθετήσετε το έμβολο στο άνω νεκρό σημείο και να αποφύγετε την εισχώρηση αέρα στο εσωτερικό του κυλίνδρου. Απόρριψη του χρησιμοποιημένου λαδιού: Παρακαλούμε να χρησιμοποιήσετε ένα ειδικό δοχείο για την συλλογή του χρησιμοποιημένου λαδιού και να το παραδώσετε στα ειδικά κέντρα ανακύκλωσης. Μην απορρίπτετε το λάδι στην αποχέτευση, στο έδαφος ή μαζί με τα οικιακά απορρίμματα.

### Μεταφορά & Αποθήκευση

Να είστε ιδιαίτερα προσεκτικοί με το μηχάνημα κατά την φόρτωση και εκφόρτωση, τοποθετήστε το σε όρθια θέση και σε δάπεδο χωρίς κλίση. Πάρτε τα απαραίτητα μέτρα έτσι ώστε να αποτρέψετε την πρόσκρουση και την πρόκληση φθοράς κατά την μεταφορά του. Ο κινητήρας βενζίνης πρέπει να φυλάσσεται σε ένα καθαρό, απαλλαγμένο από την υγρασία και αδιάβροχο χώρο με επαρκή αερισμό.

**Σε περίπτωση που πρόκειται να αποθηκεύσετε τον κινητήρα για μεγάλο χρονικό διάστημα:**

1. Αποθηκεύστε τον βενζινοκινητήρα σε ένα καθαρό, απαλλαγμένο από την υγρασία και αδιάβροχο χώρο με επαρκή αερισμό.
2. Αποστραγγίστε πλήρως το καύσιμο από το μηχάνημα, όπως επίσης και το λάδι του φίλτρου αέρα.

## Συντήρηση

### Καθημερινή συντήρηση

- Α. Ελέγξτε το φίλτρο αέρα και αφαιρέστε τους ρύπους και τα υπολείμματα.
- Β. Ελέγξτε τα παξιμάδια σύσφιξης και βεβαιωθείτε πως είναι καλά σφιγμένα.
- Γ. Ελέγξτε την στάθμη λαδιού του κινητήρα και βεβαιωθείτε πως βρίσκεται εντός των ορίων. Μετά από 25 ώρες λειτουργίας, το φίλτρο αέρος θα πρέπει να καθαριστεί. Μετά από 50 ώρες λειτουργίας, πρέπει να ελεγχθεί το μπουζί, να καθαριστεί από τα υπολείμματα και να ρυθμιστεί το διάκενο του σε 0,7-0,8mm εφόσον χρειάζεται. Ελέγξτε τα πτερύγια ψύξης και καθαρίστε τα τμήματα που βρίσκονται μεταξύ τους.

**Αντικατάσταση του λαδιού του κινητήρα:** Ξεβιδώστε την τάπα αποστράγγισης, δώστε ελαφρά κλίση του κινητήρα και αφήστε το λάδι λίπανσης να αποστραγγιστεί, προσθέστε κηροζίνη για καθαρισμό και στη συνέχεια αποστραγγίστε την, τέλος σφίξτε το πώμα αποστράγγισης και τοποθετήστε το νέο λάδι λίπανσης προσέχοντας πάντα τα όρια πλήρωσης.

## Αντιμετώπιση πιθανών προβλημάτων

Περιγραφή προβλήματος		Πιθανή αιτία	Ενέργεια αντιμετώπισης
Το μπουζί δεν δημιουργεί σπινθήρα.	Μπουζί	Υπολείμματα καύσης στο μπουζί Το διάκενο στο μπουζί είναι πολύ μεγάλο ή πολύ μικρό Ο μονωτήρας του μπουζί έχει φθαρεί	Καθαρισμός Ρυθμίστε το διάκενο μεταξύ των 0.7-0.8mm. Αντικαταστήστε το μπουζί.
	Άλλο	Πρόβλημα στο σύστημα ανάφλεξης. Μειωμένη ηλεκτρομαγνητική απόδοση του σφονδύλου (βολάν).	Αντικαταστήστε το μπουζί. Αντικαταστήστε τον σφόνδυλο.
Το μπουζί λειτουργεί σωστά και δημιουργεί σπινθήρα.	Η συμπίεση είναι σωστή.	Υπερβολική ποσότητα καυσίμου στον κύλινδρο. Μικρή ποσότητα καυσίμου στον κύλινδρο. Υπάρχουν υπολείμματα ή νερό.	Ξεβιδώστε το μπουζί, στεγνώστε και βιδώστε. Αντικαταστήστε το καύσιμο.
	Δεν εξέρχεται καύσιμο όταν ξεβιδώνετε την τάπα αποστράγγισης του καρμπυρατέρ.	Η βαλβίδα βελόνας είναι φραγμένη.	Καθαρίστε ή αντικαταστήστε το καρμπυρατέρ.
	Καλή τροφοδοσία λαδιού αλλά χαμηλή συμπίεση	Φθαρμένο ελατήριο του πιστονιού. Το μπουζί δεν είναι καλά βιδωμένο. Διαρροή στην κεφαλή του κυλίνδρου, λανθασμένη ρύθμιση του διάκενου των βαλβίδων ή του χρονισμού.	Αντικατάσταση Βιδώστε το μπουζί καλά. Καθαρίστε, επανατοποθετήστε ή επαναρυθμίστε.
	Η ανάφλεξη και η τροφοδοσία καυσίμου δεν παρουσιάζουν κάποιο πρόβλημα.	Πρόβλημα με το μπουζοκαλώδιο ή την μπουζόπιπα. Βραχυκύκλωμα ή άλλο πρόβλημα στο διακόπτη λειτουργίας. Το σύστημα προειδοποίησης χαμηλής στάθμης του λαδιού δεν λειτουργεί σωστά.	Απενεργοποιήστε τον κινητήρα και επιδιορθώστε το πρόβλημα.  Απενεργοποίηση. Αντικατάσταση.
Μειωμένη απόδοση ισχύος και ταχύτητας.	Το τσοκ δεν είναι ανοικτό. Η εξάτμιση είναι μπλοκαρισμένη. Τα κινούμενα μέρη είναι φθαρμένα. Πρόβλημα του αυτόματου ρυθμιστή στροφών. Χαμηλή απόδοση ανάφλεξης Το διάκενο στις βαλβίδες είναι πολύ μεγάλο. Υπολείμματα καύσης στον κύλινδρο.	Ανοίξτε το τσόκ. Αντικαταστήστε την εξάτμιση Ελέγξτε ή αντικαταστήστε. Ρυθμίστε τον ρυθμιστή στροφών Αντικαταστήστε το μπουζί. Ρυθμίστε το διάκενο. Καθαρισμός.	
Μεγάλη διακύμανση της ταχύτητας	Πρόβλημα του αυτόματου ρυθμιστή στροφών. Ο τύπος του καρμπυρατέρ δεν είναι κατάλληλος για το μηχάνημα. Λανθασμένη ρύθμιση του διάκενου	Ρυθμίστε τον ρυθμιστή στροφών Αντικαταστήστε το καρμπυρατέρ Ρυθμίστε το διάκενο.	
Η ταχύτητα λειτουργίας είναι πολύ υψηλή	Πρόβλημα του ολισθητήρα του ρυθμιστή στροφών.	Ρυθμίστε σωστά ή επανατοποθετήστε τον ολισθητήρα.	
Ασυνήθιστος ήχος	Λανθασμένη ρύθμιση του διάκενου των βαλβίδων Το γρανάζι του εκκεντροφόρου έχει υποστεί βλάβη	Ρυθμίστε το διάκενο. Αντικαταστήστε τον εκκεντροφόρο άξονα.	
Διαρροή στο καρμπυρατέρ	Κολλημένη βελόνα.		Χτυπήστε ελαφρά ή καθαρίστε το καρμπυρατέρ.
	Παραμορφωμένος στεγανοποιητικός δακτύλιος		Αντικατάσταση.



## Περιγραφή βασικών τμημάτων και εξαρτημάτων

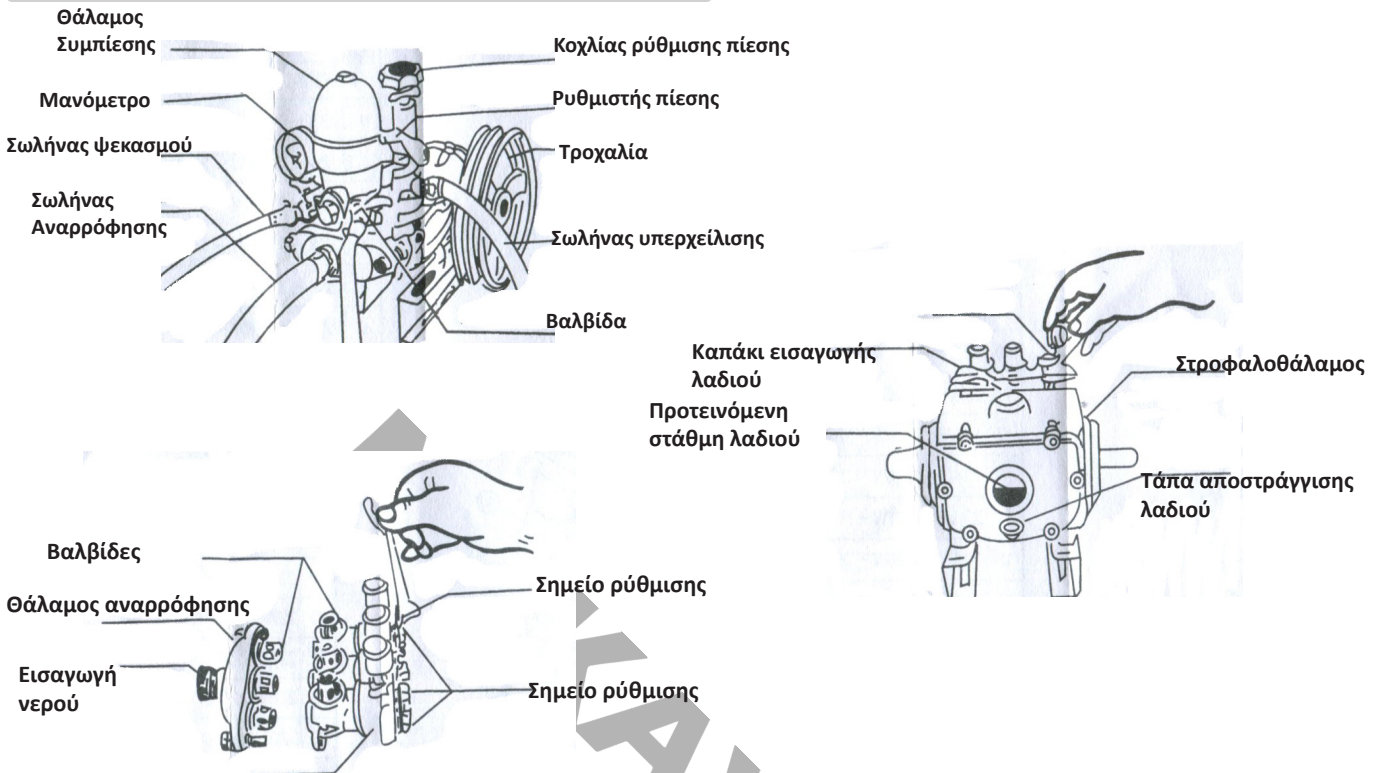

### Οδηγίες λειτουργίας

1. Ελέγξτε όλους τους συνδέσμους και τα υπόλοιπα σημεία σύνδεσης.
2. Ευθυγραμμίστε τις τροχαλίες και ρυθμίστε την τάση του ιμάντα.
3. Κάθε σύνδεσμος των εύκαμπτων σωλήνων πρέπει να σφίγγεται καλά για να αποφευχθεί η διαρροή.
4. Πριν εκκινήσετε τον κινητήρα, κλείστε τη Βαλβίδα. Ξεσφίξτε τον κοχλία ρύθμισης πίεσης και τραβήξτε το ρυθμιστή πίεσης προς τα πάνω.
5. Εκκινήστε τον κινητήρα έτσι ώστε να ισχυροδοτηθεί ο ψεκαστήρας, ρυθμίστε την ταχύτητα στο κατάλληλο επίπεδο. Πιέστε το ρυθμιστή πίεσης προς τα κάτω. Διατηρήστε την πίεση μεταξύ των 21-35 μέσω του κοχλία ρύθμισης της πίεσης.
6. Ανοίξτε τη βαλβίδα για να ξεκινήσετε τον ψεκασμό.
7. Μετά το τέλος του ψεκασμού, τραβήξτε το ρυθμιστή πίεσης προς τα πάνω και θέστε το μηχάνημα σε λειτουργία με φρέσκο νερό για να καθαρίσετε τα υπολείμματα χημικών.

### Λίπανση

1. Αντικαταστήστε το λάδι του κινητήρα μετά από τις πρώτες 10 ώρες λειτουργίας, μετά έπειτα από 50 ώρες λειτουργίας και στη συνέχεια κάθε 70 ώρες λειτουργίας.
2. Αφαιρέστε το χρησιμοποιημένο λάδι ξεβιδώνοντας την τάπα αποστράγγισης.
3. Αφού βιδωθεί η τάπα αποστράγγισης, αφαιρέστε το καπάκι της εισαγωγής λαδιού και ξαναγεμίστε με # 30-40 καινούργιο λάδι κινητήρα.
4. Διατηρήστε την στάθμη του λαδιού στα 2/3 του κρυστάλλου ελέγχου της στάθμης του λαδιού.
5. Αναπληρώστε Τακτικά τα σημεία λίπανσης γράσου. Βιδώστε τις υποδοχές λίπανσης 2-3 στροφές κάθε 2 ώρες ψεκασμού.

### Αντιμέτωπιση πιθανών προβλημάτων

#### A. Αδυναμία τροφοδοσίας & αστάθεια πίεσης

1. Ελέγξτε αν ο σωλήνας αναρρόφησης έχει μπλοκαριστεί ή έχει κάποια διαρροή.
2. Ανοίξτε τη βαλβίδα για να απελευθερώσετε τον αέρα.
3. Αφαιρέστε το θάλαμο αναρρόφησης και το θάλαμο εξόδου νερού και ελέγξτε εάν η βαλβίδα έχει κολλήσει ή έχει υποστεί ζημιά.

#### B. Διαρροή από την κεφαλή

1. Αφαιρέστε το κάλυμμα προστασίας και βιδώστε τους δακτυλίους ρύθμισης.
2. Εάν το πρόβλημα παραμείνει, αντικαταστήστε τα εξαρτήματα στεγάνωσης του κυλίνδρου.



## ОСНОВНИ ЧАСТИ

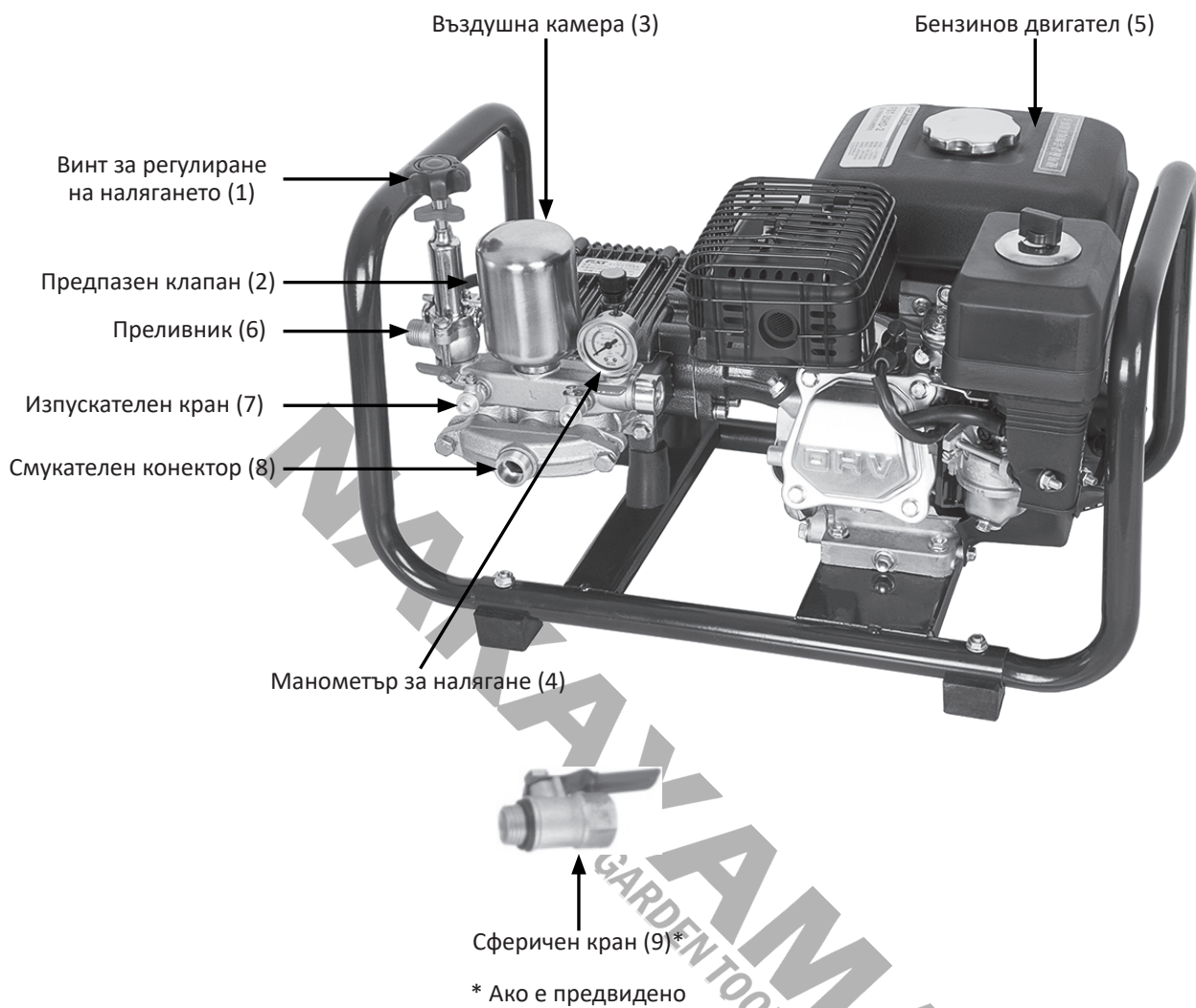

## ДВИГАТЕЛ

### Обща информация

Моля, прочетете внимателно ръководството за експлоатация, преди да започнете работа с бензиновия двигател. Бензиновият двигател с общо предназначение е с отлично качество, тъй като притежава предимствата на лесно стартиране, надеждна мощност, икономия на гориво, малък шум и вибрации при работа, малък работен обем, многофункционален тип вентилатор и перфектна система за следпродажбено обслужване, която ви позволява да използвате без притеснения.

Тази серия бензинови двигатели е едноцилиндрова, четиритактова, с принудително въздушно охлаждане, наклонена на  $OHV25^\circ$ , с разпределителен вал на дъното, транзисторно безконтактно запалване и надеждна система за затопляне на машинното масло. Той е малък по размер, лек по тегло и компактен по структура.

Това ръководство включва бензинов двигател серия напоследък и своевременно експлоатация и сервисна информация (чертеж на ръководството не представлява напълно действителната материя и е само за справка). То съдържа насоки за вашата работа. Тъй като продуктът се усъвършенства през цялото време, бензиновият двигател ще подлежи на модификации и подобрения без предварително уведомление.

Ръководството трябва да придружава бензиновия двигател, в случай че двигателят бъде продаден на трета страна.

### ВНИМАНИЕ

Моля, прочетете внимателно това ръководство, преди да започнете работа, и работете стриктно в съответствие с изискванията на ръководството. Нашият бензинов двигател е надежден и безопасен, без пострадали хора и повредено оборудване, но ако не се спазват изискванията на ръководството при работа, това ще доведе до пострадали хора и повредено оборудване.

### Обхват на приложение

Бензиновият двигател с общо предназначение, който е източник на енергия, може да се използва за генератор, водна помпа, мини култиватор, градинска и архитектурна техника и др. крайни продукти, с изключение на автомобилните приложения.

### Основно описание

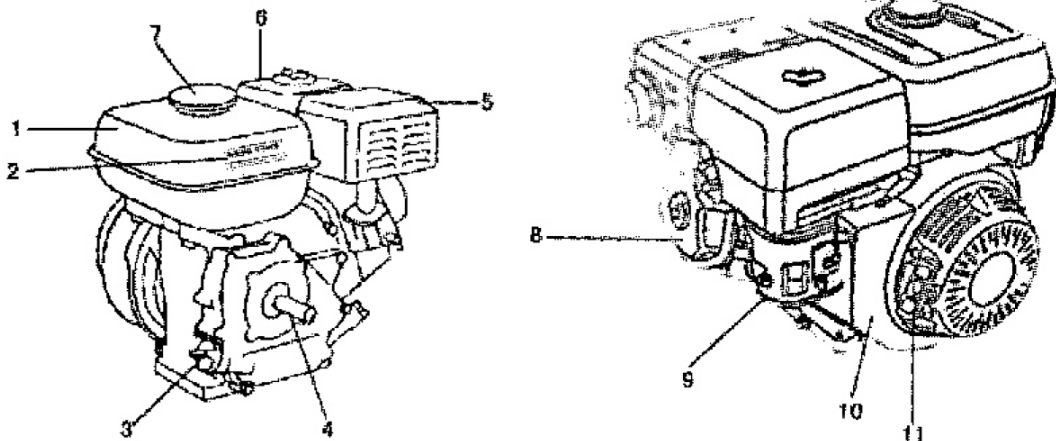

- |   |                                  |                            |
|---|----------------------------------|----------------------------|
| 1. Резервоар за гориво                  | 5. Изпускателно гърне            | 9. Карбуратор              |
| 2. Етикет за висока температура         | 6. Въздухоочистител              | 10. Стартер за откат       |
| 3. Щипка за измерване на маслото        | 7. Капак на резервоара за гориво | 11. Ръкохватка на стартера |
| 4. Изход на вентилатора на колянвия вал | 8. Капак на цилиндровата глава   |                            |

\* Производителят си запазва правото да прави незначителни промени в дизайна и техническите спецификации на продуктите без предварително уведомление, освен ако тези промени не засягат значително работата и безопасността на продуктите. Частите, описани/илюстрирани на страниците на ръководството, което държите в ръцете си, може да се отнасят и за други модели от продуктовата линия на производителя с подобни характеристики и може да не са включени в току-що придобития от вас продукт.

\* За да се гарантира безопасността и надеждността на продукта и валидността на гаранцията, всички работи по ремонт, проверка или замяна, включително поддръжка и специални настройки, трябва да се извършват само от техници от оторизирания сервисен отдел на производителя.

\* Винаги използвайте продукта с доставеното оборудване. Работата на продукта с оборудване, което не е доставено, може да доведе до неизправности или дори до сериозни наранявания или смърт. Производителят и вносителят не носят отговорност за наранявания и щети, възникнали в резултат на използването на несъответстващо на изискванията оборудване.

## Бележки за безопасност

### ПРЕДУПРЕЖДЕНИЕ

#### За осигуряване на безопасна работа

Не работете, когато сте уморени, болни или под въздействието на алкохол, в противен случай това може да доведе до сериозни наранявания.

### ВНИМАНИЕ

- Операторите трябва да са специално обучени. Лицата, които не са квалифицирани за работа с бензиновия двигател, са строго забранено е използването на този бензинов двигател.
- По време на работа на бензиновия двигател отработените газове съдържат известно количество CO и CH (съдържанието им е в рамките на нормата). За да се избегне злополука, двигателят не трябва да се използва на закрито. Ако двигателят трябва да се използва на закрито, отработените газове трябва да бъдат изведени извън помещението, а изходът на направляващата тръба трябва да бъде на разстояние не по-малко от 1 m от вратите и прозорците, като междувременно въздухът в помещението не трябва да бъде затормозван.
- За вашата и на другите безопасност, моля, обърнете внимание на следните етикети за безопасност:

ВИСОКОТЕМПЕРАТУРНА ЧАСТ! НЕ Я ДОКОСВАЙТЕ!

Двигателят и изпускателната система се нагряват силно по време на работа и остават горещи известно време след спиране. Контактът с горещи компоненти на двигателя може да причини изгаряния и да възпламени някои материали.

- Съхранявайте бензина на място, недостъпно за деца.
- Не допускайте поставянето на запалими, взривоопасни и всякакви други опасни вещества около бензиновия двигател, за да избегнете опасност от пожар.
- Работното помещение трябва да е проветриво. Източникът на огън трябва да се намира на разстояние не по-малко от 10 m от двигателя. Нещо повече, двигателят трябва да се намира в горната посока на вятъра на източника на огън.
- При зареждане с гориво и смазочно масло двигателят трябва да бъде спрян.
- Строго забранявайте дима при пълнене, не допускайте преливане на гориво и смазочно масло. Ако горивото или смазочното масло прелеят или изтекат, почистете ги старателно преди стартиране на двигателя.
- Не позволявайте стартиране на бензиновия двигател, за да избегнете повреда на бензиновия двигател преди зареждане на смазочното масло или недостатъчно зареждане на смазочното масло.

### ВНИМАНИЕ

Ако дълго време се повтаря контактът с бензин, това може да доведе до рак на кожата. Макар че вероятността за това е малка, всеки ден контактът с бензин е възможен. След всяка употреба на бензин измивайте ръцете си с вода и сапун възможно най-скоро. Съхранявайте го на недостъпно за деца място.

### ВНИМАНИЕ

Внимателно опазвайте околната среда, когато изхвърляте използван бензин. Препоръчваме да се изпрати в станцията за отпадъчни продукти след запечатване на контейнера.

Не изливайте използвания бензин в кофата за боклук или в почвата и канализацията.

Поддържайте хоризонтално положение, за да можете бързо и добре да източите бензина, когато двигателят е горещ.

### Технически данни

Работен обем: 196 куб. см / 4-тактов двигател

Мощност: 6,5 к.с.

Изход: 14-22 л/мин

Налягане: 25-40 bar

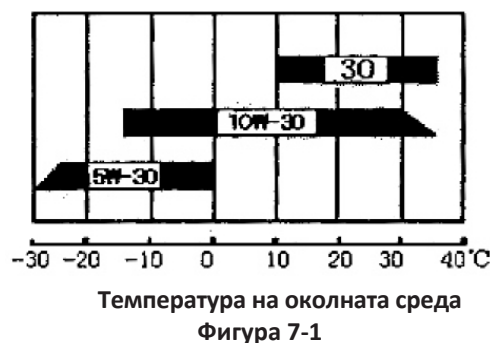

## Монтаж (вж. страница 41)

- 1) Свържете преливния маркуч с преливното тяло (6), свържете смукателния маркуч със смукателния конектор (8) и поставете сферичния кран (9)\* в единия край на изпускателния маркуч.
- 2) Свържете първо пистолета за пръскане със сферичния кран (9)\*. След това свържете другия край на изпускателния маркуч с изходния кран (7). Изходният кран (7) контролира разпръскването на химикалите.
- 3) Затегнете всяко съединение на маркучите, за да предотвратите изтичане.
- 4) Проверете всички винтове и гайки на уреда и се уверете, че са достатъчно затегнати, преди да използвате моторната пръскачка.
- 5) Монтирайте моторната пръскачка и двигателя върху рамата.
- 6) Дръжте изпускателния кран и превключвателя за включване и изключване в затворено положение, преди да стартирате двигателя.

\* Ако е предвидено.

## Операция

### Подготовка и проверка преди работа

#### НЯМА МАШИННО МАСЛО В ДВИГАТЕЛЯ, МОЛЯ, НАПЪЛНЕТЕ МАШИННОТО МАСЛО!

##### Проверете нивото на моторното масло:

Отвийте мерителната пръчка за маслото, за да проверите дали моторното масло е в рамките на определената граница. Ако нивото на маслото е твърде ниско, долейте моторно масло от отвора за пълнене до определената височина. Използването на моторно масло от различни марки зависи от температурата на околната среда. Нашето препоръчително моторно масло е SAE 10W-30.

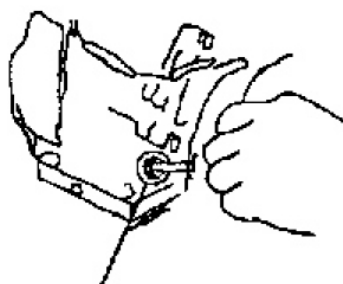

(1)

Фигура 7-2

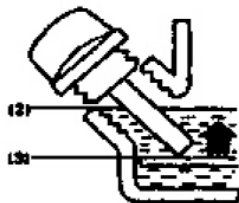

1. Отвор на масломерната пръчка
2. Най-високо ниво на маслото
3. Най-ниско ниво на маслото

##### Проверете нивото на горивото:

Отворете капака на резервоара за гориво и проверете нивото на горивото. Ако нивото е твърде ниско, долейте гориво от отвора за пълнене, докато нивото на маслото достигне червената ограничителна плочка във вътрешността на филтъра. Препоръчително е да използвате стандартен безоловен бензин. Не смесвайте бензина с моторното масло. Не използвайте бензин с чужди материали.

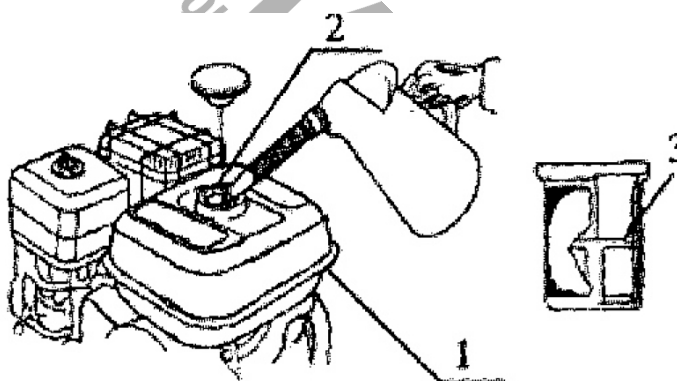

Фигура 7-3

1. Резервоар за гориво
2. Отвор
- 3, червена основна линия за горното ниво на горивото

##### Проверка на въздушния чистач

Въздухопречиствателят има два вида - полусух и с маслена баня. Проверете дали въздушният пречиствател е чист и дали пяната е без прах. При първото използване на въздухопречиствател с маслена баня, нивото на маслото в машината (нивото на маслото е отбелязано върху външния корпус на въздухопречиствателя с маслена баня) трябва да се промие с нивото на маслото във външния корпус на въздухопречиствателя. Вижте ясно етикетите за безопасност и предупрежденията преди да започнете работа.

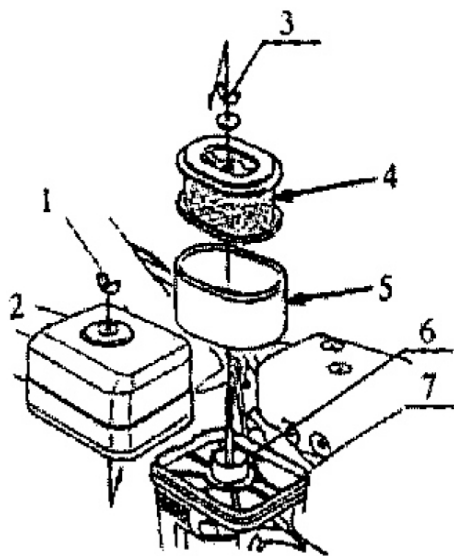

Фигура 7-4

1. Гайка на пеперудата, 2. Капак на въздухоочистителя, 3. Гайка на пеперудата
4. Хартиен филтърен елемент, 5. Пенообразен филтърен елемент,
6. уплътнение
7. Базова плоча за почистване.

### Стартиране на двигателя

- a. Отворете превключвателя на дроселовата клапа, затворете дросела, настройте дроселовата клапа в правилната позиция, първо, леко издърпайте дръжката за стартиране, докато почувствате леко съпротивление, след това издърпайте рязко, за да стартирате бензиновия двигател.
- b. След стартиране оставете двигателя да работи 1-3 минути на празен ход, като междувременно проверите работното състояние на двигателя дали работи стабилно или плавно и дали има някакъв необичаен шум, след което отворете дроселна клапа на максимум и регулирайте отварянето на дроселовата клапа, за да постигнете необходимата скорост.

1. Превключвател на дроселовата клапа
2. Отворено положение на превключвателя на дроселовата клапа
3. Дренажна тапа
4. Сглобяване на кабеля за изтегляне

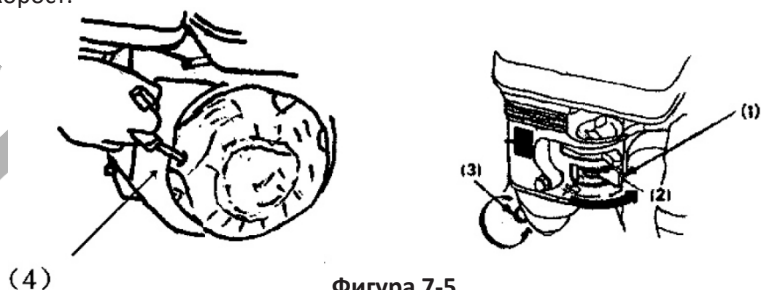

Фигура 7-5

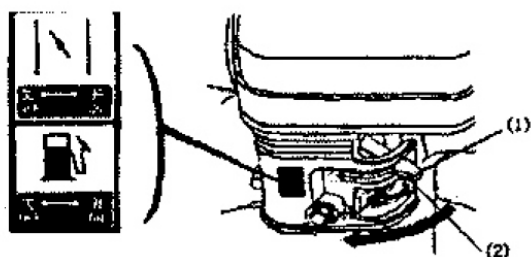

Фигура 7-6

1. Задушаване
2. Настройте дроселна клапа в изключено положение

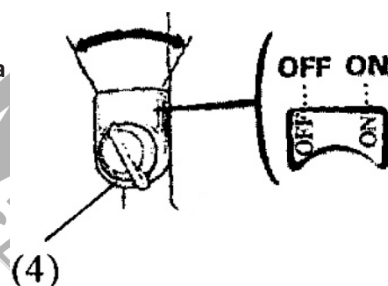

Фигура 7-7  
Превключвател за спиране

### Спиране на двигателя

Когато двигателят работи, се дръжте далеч от шумозаглушителя и не се изправяйте пред изхода на отработените газове, за да не пострада здравето ви. Обръщайте внимание на необичайното състояние на двигателя по време на работа. Ако двигателят издава необичайни звуци или вибрира силно, спрете двигателя веднага.

#### ВНИМАНИЕ

Аварийно спиране на двигателя: Поставете ключа за спиране в положение OFF. Правилната процедура за спиране на двигателя е следната: Първо отстранете товара, работете на празен ход в продължение на 2-3 минути, след което поставете ключа за спиране в положение OFF. Машината ще спре веднага.

#### ВНИМАНИЕ

Не спирайте директно двигателя, без да отстранявате товара в нормално състояние.



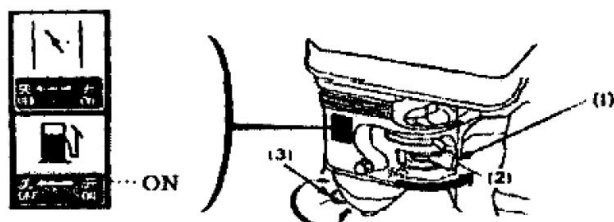

Фигура 7-8

1. Дръжка на превключвателя на газта
2. Затворено положение на превключвателя на дроселовата клапа
3. Болт за източване на карбуратора

## Регулиране на бензиновия двигател

Всеки бензинов двигател е строго тестван и проверен в нашата фабрика, като цяло машината може да работи нормално без никакви настройки. След като работите известно време, ако е необходимо, регулирайте бензиновия двигател по следната процедура:

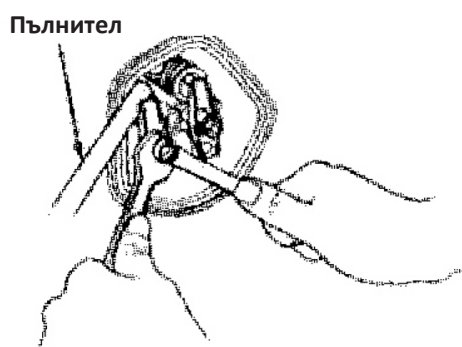

Фигура 7-9



Фигура 7-10

За да увеличите хлабината на клапана, развийте гайката.  
За намаляване на хлабината на клапана завийте гайката нагоре.

A. Регулиране на хлабината на клапаните: хлабина на всмукателния клапан: 0,10-0,15 мм; хлабина на изпускателния клапан: 0,15 0,20 мм. а. Хванете гайката за регулиране на хлабината на клапаните и освободете фиксиращата гайка на клапана. б. Завъртете гайката за регулиране на хлабината на клапаните до определената хлабина. в. Хванете гайката за регулиране на хлабината на клапана и завийте фиксиращата гайка на клапана. в. Въртящ момент: 10 N.m (1,0 kg.m)

г. След като завиете заключващия болт на клапана, проверете отново хлабината на клапана.  
В Регулиране на системата на регулатора (голяма и малка пружина, опора на дроселовата клапа и лост на регулатора на дроселовата клапа) а. Свалете резервоара за гориво. б. Отвийте фиксиращата гайка и преместете опората на дроселовата клапа, за да отворите напълно клапана.

с. След преместване на опората на дроселовата клапа, отваряне на клапана и завъртане на лоста на регулатора на газта в същата посока до най-отдалеченото положение, до което може да достигне, завийте фиксиращата гайка.

д. Проверете дали опората на дроселовата клапа и клапанът се движат плавно.

е. Монтирайте резервоара за гориво.

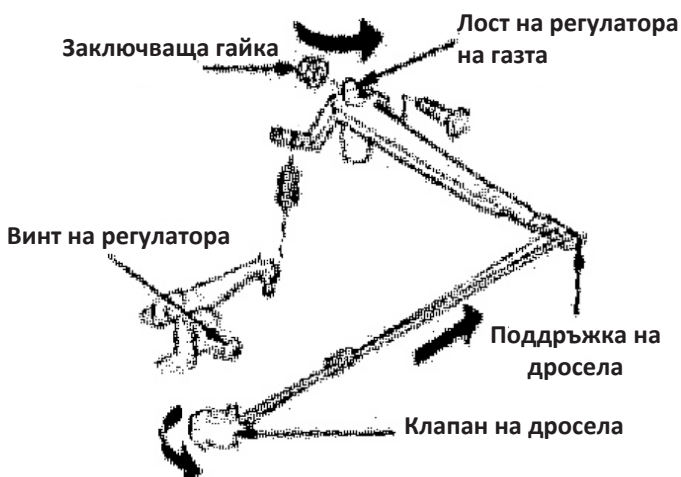

Фигура 7-11

## Бележки за разопаковане

При разопаковане внимателно направете бензиновия двигател в нормално състояние. Внимателно проверете дали са окомплектовани съгласно списъка за опаковане. Нашата компания осигурява бензинов двигател с добро качество, околна среда, характеристики и високо съотношение на разходите. Ако имате някакви въпроси при експлоатацията, моля, консултирайте се с местния дилър или директно се обадете в нашия център за следпродажбено обслужване.

### ВНИМАНИЕ

Не разглобявайте сами бензиновия двигател в рамките на гаранционния срок! (В случай че двигателят е разглобен, гаранцията отпада.)



## Поддръжка

Ежедневна поддръжка: О: Проверете филтърният елемент на въздухопречиствателя, отстранете мръсотията и чуждите материали, за да поддържате елемента чист. Б: Проверете дали закрепващите гайки са затегнати. В: Проверете нивото на маслото дали е в рамките на определения диапазон. След като двигателят работи около 25 часа, въздушният чистач трябва да се почисти. След като двигателят работи около 50 часа, трябва да се провери запалителната свещ, да се отстранят въглеродните отлагания и да се регулира разстоянието между тях на 0,7-0,8 mm.

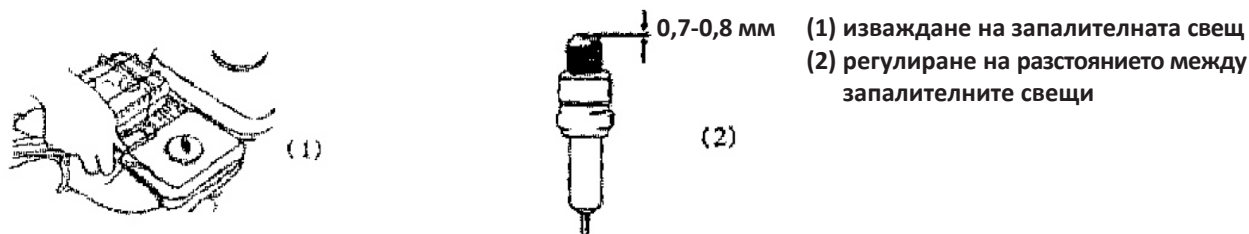

Фигура 9-1

Проверете излъчващите перки и отстранете замърсяванията сред тях. Сменете смазочното масло, отвийте пробката за източване, наклонете леко двигателя и оставете смазочното масло да изтече, добавете керосин за почистване и след това го източете, накрая затегнете пробката за източване и напълнете новото смазочно масло до определеното ниво на маслото. **ВНИМАНИЕ:** Добавете правилната марка масло, обемът на пълнене за 160F 168FA/B е 0,61л, за 173F, 177F, 182F и 188F е 1,1L.

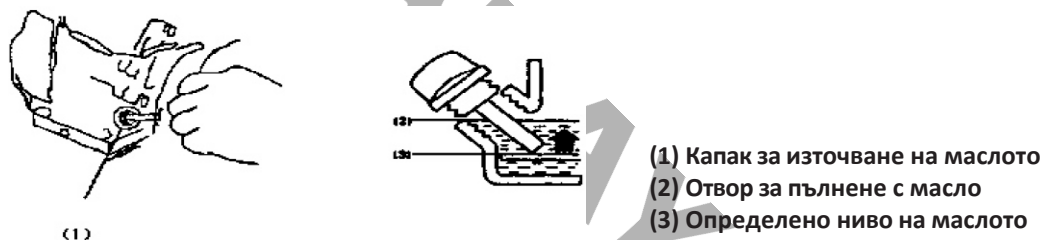

Фигура 9-2

След всеки 100 часа работа резервоарът за гориво и филтърната цедка трябва да се почистват. Отворете капачката на резервоара за гориво, извадете филтърната цедка и я почистете с четка. Свалете резервоара за гориво, почистете вътрешността на резервоара и отстранете мръсотията и водата, полегнали по вътрешната повърхност на резервоара. Сглобете отново резервоара и монтирайте филтъра, след което налейте ново гориво, докато нивото на маслото достигне червената основна линия.

След работа на всеки две години проверявайте състоянието на маслената тръба. Ако има някакво стареене, втвърдяване или пукнатина, тя трябва да се смени. Затегнете съединенията на заменената маслена тръба и проверете нейния теч.

### Поддръжка преди спиране на употребата за дълго време

По някои причини, ако двигателят не се използва дълго време, той трябва да се поддържа един път, преди да бъде съхранен: А: Свалете резервоара за гориво, източете цялото гориво и почистете мръсотията и водата в резервоара. Отворете горивния кран, отвийте дренажната пробка в долната част на карбуратора, източете добре горивото в карбуратора и след това завийте дренажната пробка в първоначалното положение. Б: Отвийте пробката за източване в долната част на картера и източете добре смазочното масло в картера, след което затегнете пробката за източване. В: Почистете външната повърхност на бензиновия двигател с чист памук, отстранете мръсотията и праха и т.н., след което съхранявайте бензиновия двигател на чисто и сухо място, където има добра вентилация. Д: Завъртете колянния вал и направете така, че буталото на бензиновия двигател да спре в горно крайно положение, за да се избегне навлизането на въздух. Изхвърляне на отработеното масло: Моля, използвайте специален контейнер за събиране на отработеното масло от бензиновия двигател и го изпратете в местната станция за отработено масло за изхвърляне. Не изливайте навсякъде.

## **Транспорт и съхранение**

---

При товарене и разтоварване боравете леко, дръжте го изправен и не го накланяйте. Строго забранете блъскането и защитете от измокряне при транспортиране. Бензиновият двигател трябва да се съхранява на чисто, проветриво, влагоустойчиво и защитено от влага място. Ако съхранявате двигателя за дълго време:

1. Съхранявайте бензиновия двигател на чисто, проветриво, влагоустойчиво и защитено от влага място.
2. Излейте напълно горивото от машината (включително машинното масло във въздухоочистителя с маслена баня).

**NAKAYAMA**<sup>®</sup>  
GARDEN TOOLS EXPERT

## Отстраняване на неизправности

Проблем		Причина	Решение
Запалителната свещ не произвежда искра	Запалителна свещ	Отлагания върху запалителната свещ. Твърде голяма или твърде малка междина между запалителните свещи. Повреден изолатор на запалителната свещ.	Изчистете де озитите. Регулирайте до 0,7- 0,8. Сменете запалителната свещ.
	Други	Възпламенителят е повреден. Магнитната сила на маховика е слаба.	Сменете запалителя. Сменете маховика.
Запалителната свещ произвежда искра	Добра компресия	Твърде много гориво в цилиндъра. Неподходящо гориво или вода или мръсотия в горивото.	Извийте запалителната свещ, подсушете я и я завийте. Сменете горивото.
	Не изтича бензин след отвиване на дренажния винт в долната част на карбуратора	Блокиран щифт на вентила	Измийте или сменете карбуратора
	Нормално подаване на масло, но слаба компресия	Износен пръстен на буталото. Разхлабена запалителна свещ. Теч в главата на цилиндъра, грешна хлабина между клапаните или грешно време.	Замяна. Завийте плътно. Изчистете, монтирайте отново или регулирайте.
	Нормално запалване и подаване на бензин	Лош контакт на висококонтактния кабел със запалителната свещ. Неправилно функциониране на стоп-изключвателя или късо съединение. Повредена сигнализация за маслото на машината.	Отстранете и коригирайте.  Елиминирайте.  Замяна.
Недостатъчна скорост или мощност	Дроселна клапа не се отваря. Вентилацията на изпускателната гърне е лоша. Движещите се части са износени. Комплектът на регулатора не постига оптимален баланс. Енергията на запалване е твърде ниска. Разстоянието между клапаните е твърде голямо. Съществуващ нагар в главата на цилиндъра.		Отворете дроселната клапа. Сменете изпускателната гърне. Проверете или сменете. Регулирайте комплекта на регулатора. Заменете запалителя или сменете маховика. Регулирайте в посочения диапазон. Почистете от нагара.
Прекалено голяма скорост на тъкане	Комплектът на гуверньора не достига оптимално състояние на съответствие. Неправилен карбуратор. Разстоянието между запалителните свещи не е правилно.		Регулирайте комплекта на регулатора. Сменете карбуратора. Регулирайте разстоянието.
Прекалено висока скорост	Шината на регулатора не притиска плътно плъзгача на регулатора или плъзгачът на регулатора е изключен.		Настройте или сглобете плъзгача на регулатора.
Необичаен звук	Неправилно разстояние между клапаните. Повредено зъбно колело на разпределителния вал.		Регулирайте хлабината на клапана. Сменете разпределителния вал.
Теч от карбуратора	Залепване на щифтовия клапан поради натрупване на мръсотия.		Леко потупайте карбуратора или го почистете.
	О-пръстенът е деформиран.		Заменете.

## ПОМПА

### Описание

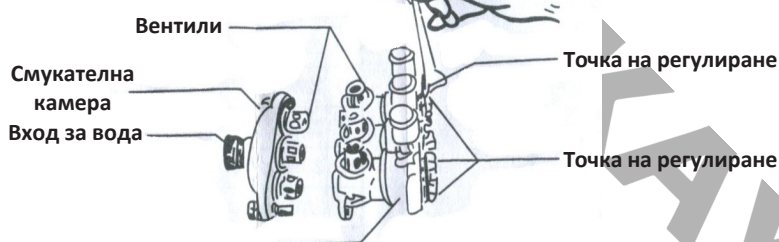
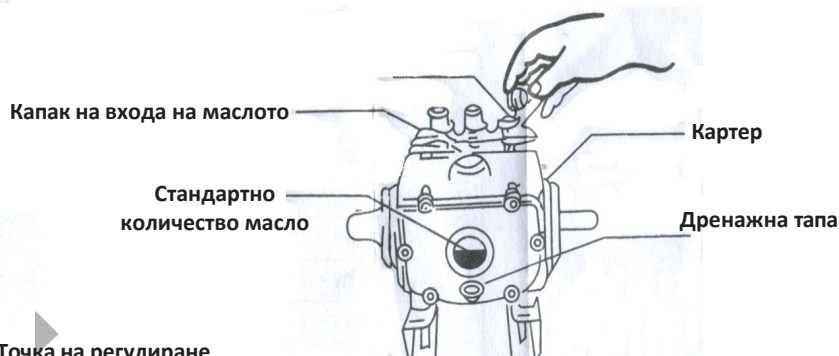
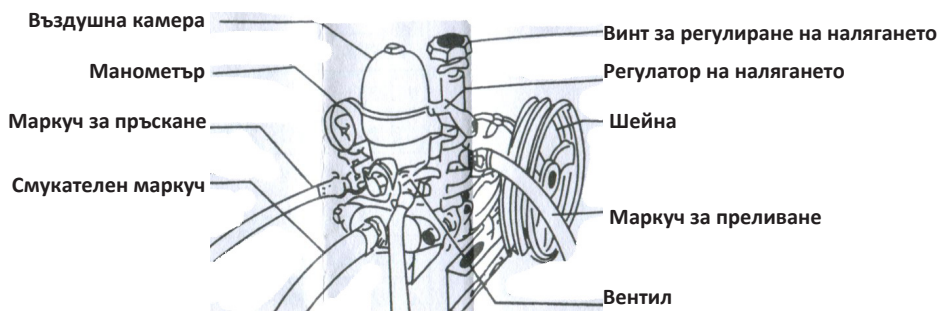

### Инструкции за работа

1. Проверете всеки крепежен елемент и се уверете, че пръскачката и 2. Поставете двете ремъчни шайби в права линия, а ремъкът - с подходящо затягане.
3. Всяко съединение на маркучите трябва да бъде затегнато, за да се предотврати изтичането на рога.
4. Преди да стартирате двигателя, изключете клапана. Разхлабете винта за регулиране на налягането и издърпайте регулатора на налягането до горе.
5. Стартирайте двигателя, за да захванете пръскачката, и поддържайте правилен оборот. Натиснете регулатора на налягането до дъното. Поддържайте налягане около 21-35 kg чрез регулиране на винта за регулиране на налягането.
6. Отворете вентила, за да започнете пръскането.
7. След приключване на пръскането издърпайте регулатора на налягането догоре и използвайте пръскачката с прясна вода, за да почистите останалите химикали.

### Смазване на помпата

1. Сменяйте моторното масло, след като пръскачката е била използвана през първите 10 часа, 50 часа, а след това на всеки 70 часа.
2. Излейте замърсеното моторно масло, като отвиете пробката за източване.
3. След завинтване на пробката за източване на маслото, свалете капака на входния отвор за масло и налейте отново свежо моторно масло № 30-40.
4. Поддържайте нивото на маслото на 2/3 от маслената чаша.
5. Винаги пълнете чашките за смазка с грес. Завивайте чашките за смазка 2-3 пъти на всеки 2 часа пръскане.

### Отстраняване на проблеми

- а. Неуспешно хранене и нестабилност на налягането.
  1. Проверете дали смукателният корпус не изтича или не е заклещен.
  2. Отворете клапана, за да изпуснете излишния въздух. 3. Извадете смукателната камера и камерата за отвеждане на водата, проверете дали клапаните са заклещени или повредени.

### Изтичане на цилиндъра

1. Свалете прахоустойчивия капак и навийте регулиращите пръстени.
2. Ако все още е напразно, сменете V-образните набивки в цилиндъра.

**GLAVNI DELI**

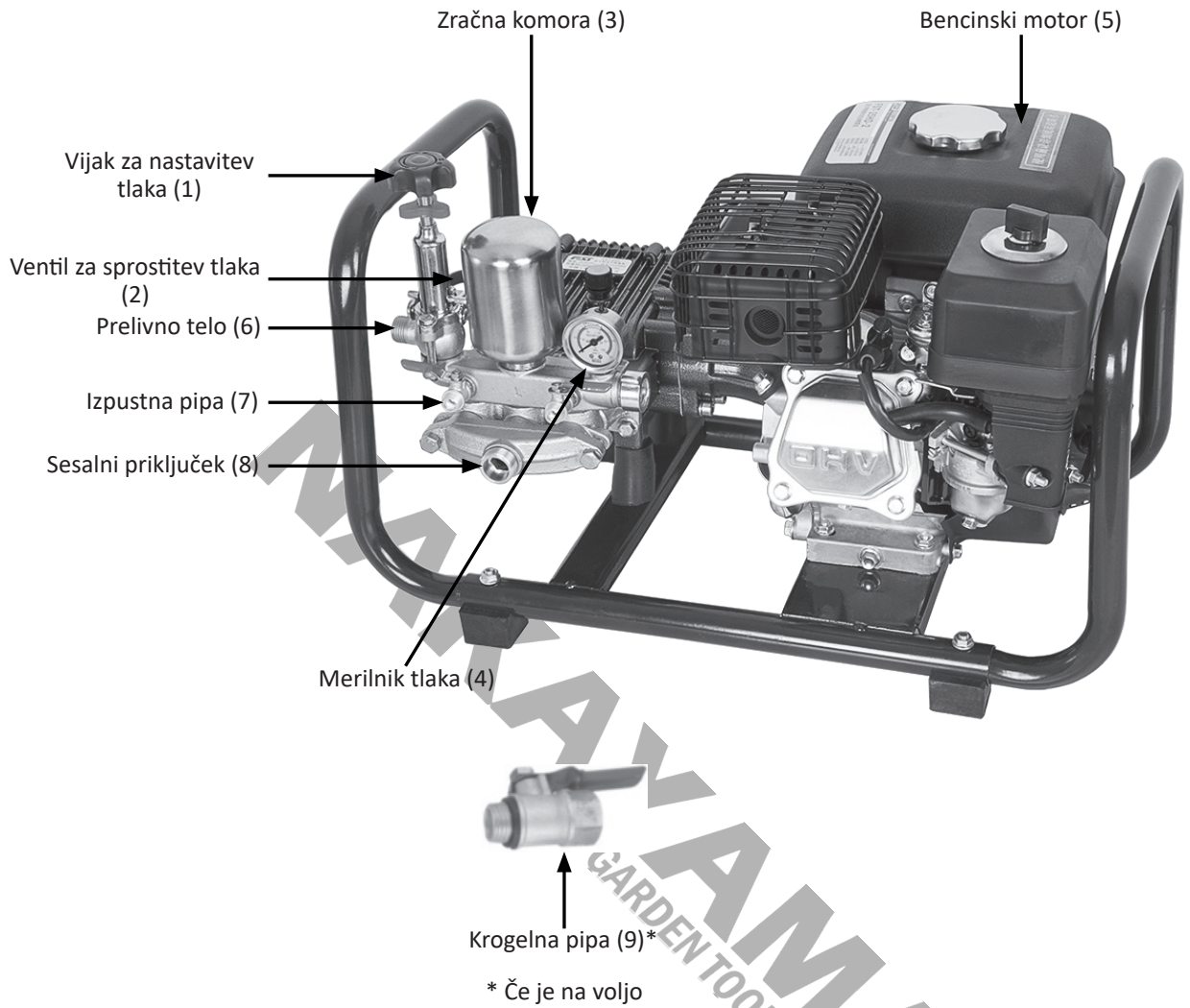

## MOTOR

### Splošno

Pred uporabo bencinskega motorja natančno preberite navodila za uporabo.

Splošno namenski bencinski motor je odlične kakovosti, saj ima prednosti enostavnega zagona, zanesljive izhodne moči, varčevanja z gorivom, majhnega hrupa in vibracij, majhnega izpodriva, tipa več moči fan-out in popolnega sistema prodajnih storitev, ki vam omogoča uporabo brez skrbi.

Ta serija bencinskih motorjev ima enovaljni, štiritaktni, prisilno zračno hlajenje, OHV25° naklon, spodnjo odmično gred, tranzistorski brezkontaktni vžig in zanesljiv sistem za segrevanje strojnega olja. Je majhne velikosti, lahke teže in kompaktne strukture.

Ta priročnik vključuje bencinski motor serije v zadnjem času in pravočasno delovanje in servisne informacije (risba priročnika ne predstavlja v celoti dejanske zadeve in je le za referenco). Vsebuje navodila za vaše delovanje. Ker se izdelek ves čas izboljšuje, se bo bencinski motor spreminjal in izboljševal brez predhodnega obvestila.

Priročnik mora biti priložen bencinskemu motorju, če se motor proda tretji osebi.

### POZOR

Pred uporabo natančno preberite ta priročnik in strogo upoštevajte zahteve iz priročnika. Naš bencinski motor je zanesljiv in varen brez poškodb oseb in poškodb opreme, če pa pri delovanju ne upoštevate zahtev priročnika, lahko pride do poškodb oseb in poškodb opreme.

### Razpon uporabe

Bencinski motor za splošne namene, ki je vir energije, se lahko uporablja za generatorje, vodne črpalke, mini kultivatorje, vrtno in arhitekturne stroje itd., razen za avtomobilске aplikacije.

### Glavni opis

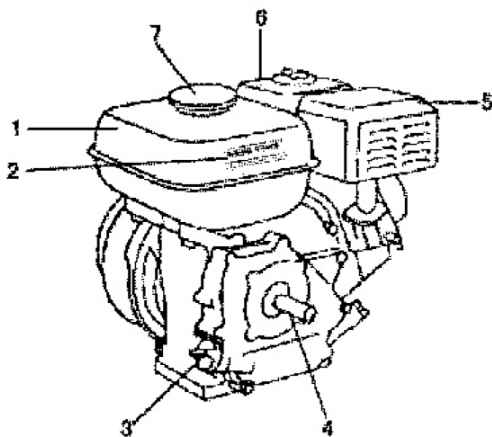

1. Rezervoar za gorivo
2. Nalepka za visoko temperaturo
3. Merilna palica za olje
4. Izhod ventilatorja ročične gredi

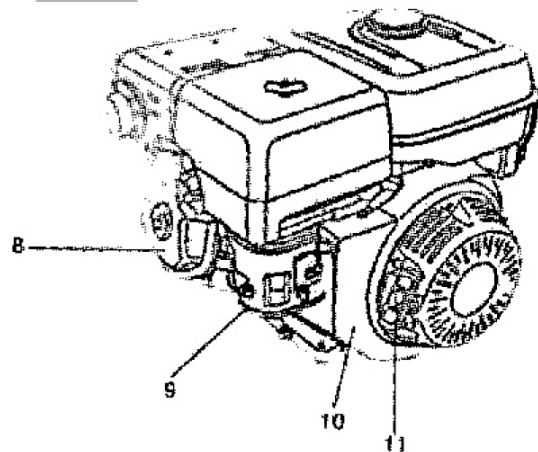

5. Izpušni lonec
6. Čistilec zraka
7. Pokrov rezervoarja za gorivo
8. Pokrov glave valja
9. Karburator
10. Povratni zaganjalnik
11. Ročaj zaganjalnika

\* Proizvajalec si pridržuje pravico do manjših sprememb zasnove in tehničnih specifikacij izdelka brez predhodnega obvestila, razen če te spremembe bistveno vplivajo na delovanje in varnost izdelkov. Deli, opisani/prikazani na straneh priročnika, ki ga držite v rokah, se lahko nanašajo tudi na druge modele proizvajalčeve linije izdelkov s podobnimi lastnostmi in morda niso vključeni v izdelek, ki ste ga pravkar pridobili.

\* Da bi zagotovili varnost in zanesljivost izdelka ter veljavnost garancije, smejo vsa popravila, preglede ali zamenjave, vključno z vzdrževanjem in posebnimi nastavitvami, opravljati le tehnik pooblaščenega servisnega oddelka proizvajalca.

\* Izdelek vedno uporabljajte s priloženo opremo. Uporaba izdelka z opremo, ki ni priložena, lahko povzroči nepravilno delovanje ali celo hude telesne poškodbe ali smrt. Proizvajalec in uvoznik ne odgovarjata za poškodbe in škodo, ki so posledica uporabe neustrezne opreme.



## Varnostne opombe

### OPOZORILO

#### Zagotavljanje varnega delovanja

Ne upravljajte vozila, če ste utrujeni, bolni ali pod vplivom alkohola, sicer lahko pride do hudih poškodb.

### POZOR

- Upravljalci morajo biti posebej usposobljeni. Osebe, ki niso usposobljene za upravljanje bencinskega motorja, so strogo je prepovedano uporabljati ta bencinski motor.
- Med delovanjem bencinskega motorja izpušni plini vsebujejo nekaj spojin CO in CH (vsebnost je v mejah standarda). Da bi se izognili nesreči, motorja ne smete uporabljati v zaprtih prostorih. Če ga je treba uporabljati v zaprtih prostorih, je treba izpušne pline voditi ven iz prostora, izhod vodilne cevi pa mora biti najmanj 1 m od vrat in oken, medtem ko zrak v prostoru ne sme biti zavrt.
- Za vašo varnost in varnost drugih bodite pozorni na naslednje varnostne oznake:

DEL ZA VISOKE TEMPERATURE! NE DOTIKAJTE SE GA!

Motor in izpušni sistem se med delovanjem močno segrejeta in ostaneta vroča še nekaj časa po ustavitvi. Stik z vročimi sestavnimi deli motorja lahko povzroči opekline in vžig nekaterih materialov.

- Bencin hranite zunaj dosega otrok.
- V bližini bencinskega motorja ne postavljajte vnetljivih, eksplozivnih in drugih nevarnih snovi, da bi se izognili nevarnost požara.
- Delovni prostor mora biti prezračen. Vir ognja mora biti od motorja oddaljen najmanj 10 m. Poleg tega mora motor ležati v zgornji smeri vetra vira ognja.
- Med polnjenjem goriva in mazalnega olja je treba motor ustaviti.
- Pri polnjenju strogo prepovedajte dim, ne dovolite prelivanja goriva in mazalnega olja. Če se gorivo ali mazalno olje prelije ali izteče, ju pred zagonom motorja temeljito očistite.
- Ne dovolite zagona bencinskega motorja, da se bencinski motor ne bi poškodoval pred polnjenjem mazalnega olja ali polnjenjem premalo mazalnega olja.

### POZOR

Dolgotrajen stik z bencinom lahko privede do kožnega raka. Čeprav je ta možnost majhna, je vsak dan v stiku z bencinom možen. Po vsaki uporabi bencina si čim prej umijte roke z vodo in milom. Hranite ga zunaj dosega otrok.

### POZOR

Pri odstranjevanju izrabljenega bencina skrbno varujte okolje. Predlagamo, da po zaprti posodi pošljete na postajo za odpadne izdelke.

Izrabljenega bencina ne izlijte v koš za smeti ali zemljo in kanalizacijo.

Če je motor vroč, lahko hitro in temeljito izpraznite bencin.

### Tehnični podatki

Delovna prostornina: 196 ccm / 4-taktni

motor Moč: 6,5 km

Izhod: 14-22 L/min

Tlak: 25-40 barov

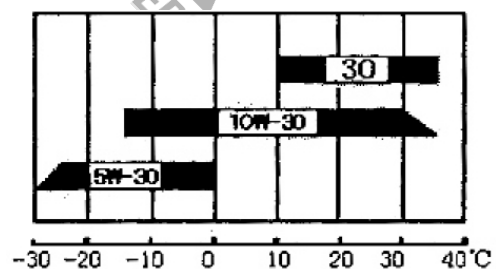

Temperatura okolja

Slika 7-1

## Namestitev (glejte stran 51)

- 1) 1) Prelivno cev povežite s prelivnim telesom (6), sesalno cev povežite s sesalnim priključkom (8) in na en konec izstopne cevi namestite krogljično pipo (9)\*.
- 2) Pršilno pištolo najprej povežite s krogljičnim pipo (9)\*. Nato drugi konec izpušne cevi povežite z izpušno pipo (7). Izpustna pipa (7) uravnava razprševanje kemikalij.
- 3) Zategnite vsak spoj cevi, da preprečite puščanje.
- 4) Pred uporabo električnega razpršilnika preverite vse vijake in matice enote ter se prepričajte, da so dovolj zategnjeni.
- 5) Električno škropilnico in motor namestite na okvir.
- 6) Pred zagonom motorja imejte izpustno pipo in stikalo on/off (vklop/izklop) v zaprtem položaju.

\* Če je na voljo.

## Operacija

### Prilava in preverjanje pred delovanjem

#### V MOTORJU NI STROJNEGA OLJA, NAPOLNITE STROJNO OLJE!

#### Preverite raven motornega olja:

Odvijte merilno palico za olje in preverite, ali je motorno olje v območju določene meje. Če je raven olja prenizka, dodajte motorno olje iz polnilne odprtine do predpisane višine.

Uporaba motornega olja različnih blagovnih znamk se razlikuje glede na temperaturo okolja. Naše priporočeno motorno olje je SAE 10W-30.

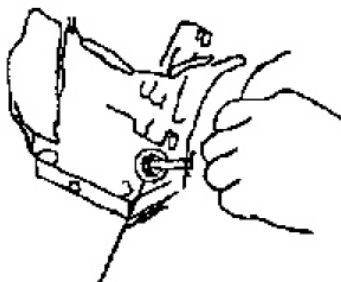

(1)

Slika 7-2

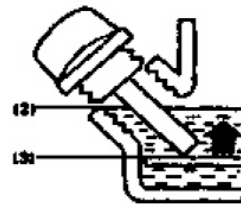

1. Odprtina za merilno palico za olje
2. Najvišji nivo olja
3. Najnižja raven olja

#### Preverite raven goriva:

Odprite pokrov rezervoarja za gorivo in preverite nivo goriva. Če je raven prenizka, dolijte gorivo iz polnilne odprtine, dokler raven olja ne doseže rdeče zaporne ploščice v notranjosti cedila. Priporočljivo je uporabljati standardni neosvinčeni bencin. Ne mešajte bencina z motornim oljem. Ne uporabljajte bencina s tujki.

1. Rezervoar za gorivo
2. Odprtina
3. rdeča osnovna črta za zgornji nivo goriva

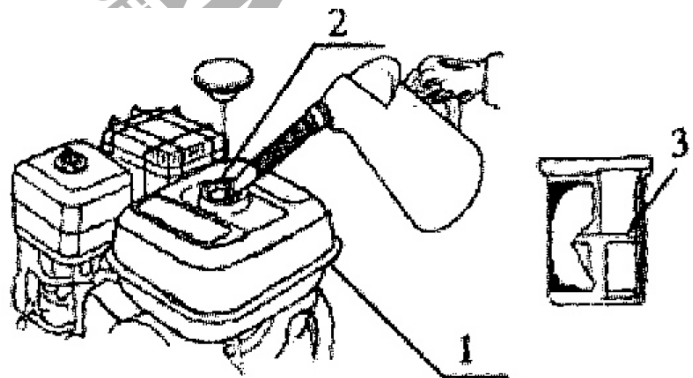

Slika 7-3

#### Preverite zračni čistilec

Čistilec zraka ima dve vrsti polsuhe in oljne kopeli. Preverite, ali je čistilec zraka čist in ali je pena brez prahu. Pri prvi uporabi čistilca zraka v oljni kopeli je treba nivo olja v čistem stroju (nivo olja je označen na zunanjem ohišju čistilca zraka v oljni kopeli) sprati z nivojem olja v zunanjem ohišju čistilca zraka. Pred začetkom dela si jasno oglejte varnostne in opozorilne nalepke.

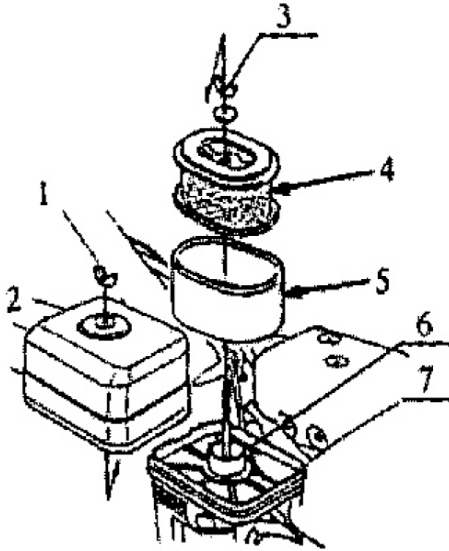

Slika 7-4

1. Metuljeva matica, 2. Pokrov čistilca zraka, 3. Metuljeva matica
4. Papirnati filtrirni element, 5. Penasti filtrirni element, 6. Tesnilo
7. Osnovna plošča čistilnika.

### Zagon motorja

- a. Odprite stikalo za plin, zaprite dušilno loputo, nastavite dušilni ventil v ustrezen položaj, najprej rahlo povlecite ročico za zagon, dokler ne začutite rahlega upora, nato pa močno povlecite, da zaženete bencinski motor.
- b. Po zagonu pustite motor delovati 1-3 minute v prostem teku, medtem pa preverite, ali motor deluje stabilno ali gladko in ali je prisoten kakršen koli neobičajen hrup, nato odprite dušilno loputo do maksimuma in prilagodite odprtje dušilne lopute, da dosežete zahtevano hitrost.

1. Stikalo za plin
2. Odprt položaj stikala za plin
3. Izpustni čep
4. Montaža vlečnega kabla

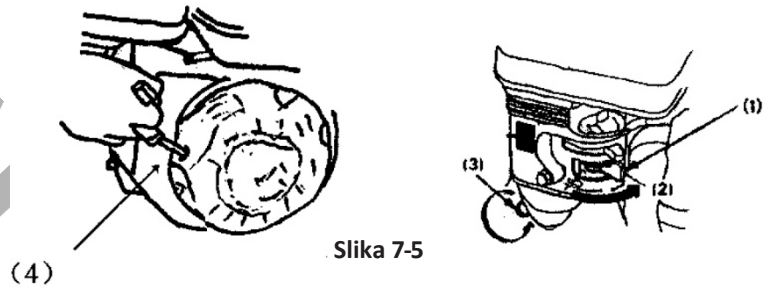

Slika 7-5

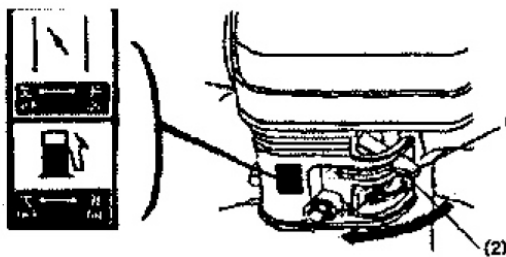

Slika 7-6

1. Dušilna loputa
2. Nastavite dušilno loputo v položaj za izklop

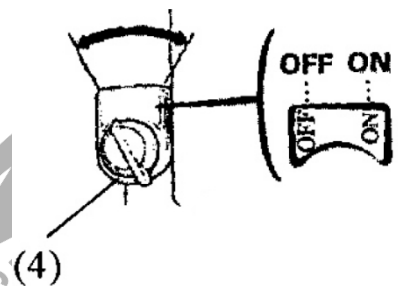
Slika 7-7  
Stikalo za zaustavitev

### Ustavitev motorja

Med delovanjem motorja bodite daleč od dušilca zvoka in se zaradi zdravja ne soočajte z izpušnimi plini. Bodite pozorni na nenavadno stanje motorja med delovanjem. Če motor proizvaja nenormalne zvoke ali močno vibrira, ga takoj ustavite.

#### POZOR

Ustavitev motorja v sili: Postavite stikalo za ustavitev v položaj OFF. Pravilen postopek za zaustavitev motorja je naslednji: Najprej odstranite breme, 2-3 minute počakajte v prostem teku, nato nastavite stikalo za ustavitev v položaj OFF. Stroj se bo takoj ustavil.

#### POZOR

Ne ustavljajte motorja neposredno, ne da bi odstranili obremenitev v normalnem stanju.

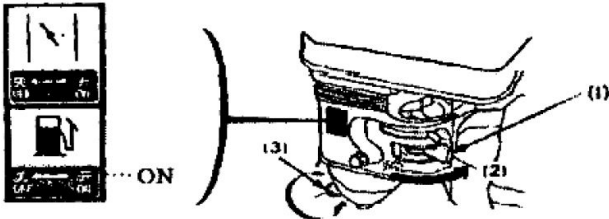

Slika 7-8

1. Ročaj stikala za plin
2. Zaprti položaj stikala za plin
3. Izpustni vijak uplinjača

## Nastavitev bencinskega motorja

Vsak bencinski motor je bil strogo preizkušen in pregledan v naši tovarni, na splošno lahko stroj normalno deluje brez kakršnih koli prilagoditev. Po določenem času delovanja po potrebi prilagodite bencinski motor po naslednjem postopku:

Polnilo

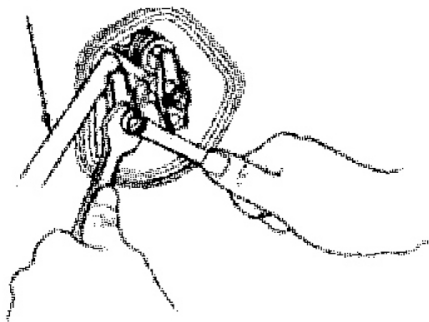

Slika 7-9

Ventil

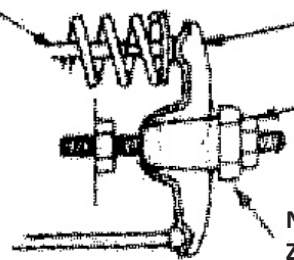

Slika 7-10

Nihajni vzvod

Zaklepna matica ventila

Nastavitvena matica vrzeli ventila  
Za povečanje vrzeli ventila izvijajte matico.

Za zmanjšanje vrzeli ventila privijte matico navzgor.

A. Nastavite vrzel ventila: vrzel sesalnega ventila: 0,10-0,15 mm; vrzel izpušnega ventila: 0,15 0,20 mm. a. Zgrabite nastavitveno matico vrzeli ventila in sprostite zaklepno matico ventila. b. Zavrtite nastavitveno matico vrzeli ventila na določeno vrzel. C. Zgrabite nastavitveno matico vrzeli ventila in privijte zaklepno matico ventila. Navor: 10 N.m (1,0 kg.m) d. Po privijanju zaklepne vijaka ventila ponovno preverite vrzel ventila.

B Nastavitev sistema regulatorja (velika in mala napenjalna vmet, podpora za plin in ročica regulatorja plina) a. Odstranite posodo za gorivo. b. Odvijte zaklepno matico in premaknite podporo za plin, da popolnoma odprete ventil.

c. Po premiku opornika dušilne lopute, odprtju ventila in obračanju ročice regulatorja dušilne lopute v isti smeri, da skrajni položaj, do katerega lahko doseže, in privijte zaklepno matico. d. Preverite, ali se opora dušilne lopute in ventil gibljeta gladko.

e. Namestite posodo za gorivo.

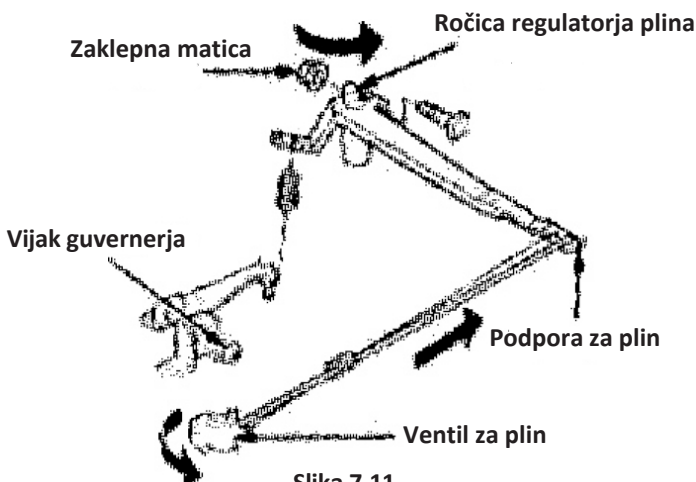

Slika 7-11

## Opombe o razpakiranju

Pri razpakiranju skrbno poskrbite, da bo bencinski motor v normalnem stanju. Skrbno preverite, ali so popolni v skladu s seznamom pakiranja. Naše podjetje zagotavlja bencinski motor z visoko kakovostjo, okoljem, zmogljivostmi in razmerjem stroškov.

Če imate kakršno koli vprašanje glede delovanja, se posvetujte z lokalnim prodajalcem ali neposredno pokličite v naš poprodajni servisni center.

### POZOR

Ne razstavljajte bencinskega motorja sami v času garancijskega roka! (Če motor razstavite, garancija preneha veljati.)

## Vzdrževanje

Vsakodnevno vzdrževanje: O: Preverite filtrirni element čistilca zraka, odstranite umazanijo in tujke, da element ostane čist. B: Preverite, ali so pritrdilne matice zategnjene. C: Preverite, ali je raven olja v predpisanem območju. Po približno 25 urah delovanja motorja je treba čistilec zraka očistiti. Po približno 50 urah delovanja motorja je treba preveriti vžigalno svečko, odstraniti ogljikove obloge in nastaviti vrzel na 0,7-0,8 mm.

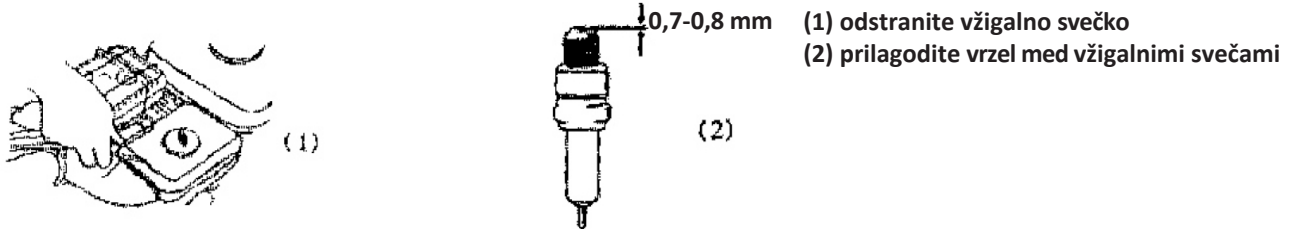

Slika 9-1

Preverite sevalna rebra in odstranite umazanijo med njimi. Zamenjajte mazalno olje, odvijajte izpustni čep, rahlo nagnite motor in pustite, da se mazalno olje izlije, dodajte kerozin za čiščenje in ga nato izpraznite, na koncu privijte izpustni čep in napolnite novo mazalno olje do predpisanega nivoja olja. POZOR: Dodajte pravilno znamko olja, prostornina polnjenja za 160F 168FA/B je 0,61, za 173F, 177F, 182F in 188F je 1,1 l.

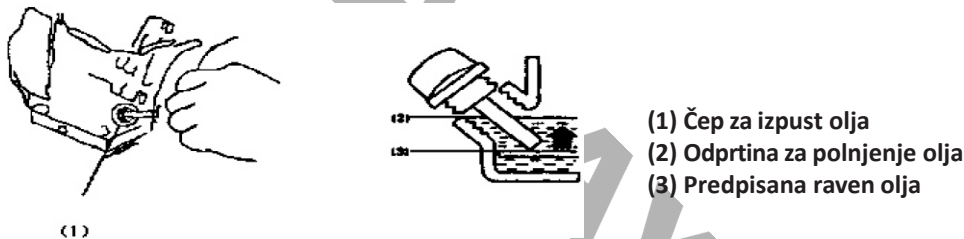

Slika 9-2

Po vsakih 100 urah delovanja je treba očistiti rezervoar za gorivo in filtrirno sito. Odprite pokrov rezervoarja za gorivo, izvlecite filtrirno sito in ga očistite s krtačo. Odstranite posodo za gorivo, očistite notranjost posode ter odstranite umazanijo in vodo, ki sta se pritrdili na notranjo površino posode. Ponovno sestavite rezervoar in namestite filter, nato pa napolnite novo gorivo, dokler nivo olja ne doseže rdeče osnovne črte.

Vsaki dve leti po vožnji preverite stanje oljne cevi. Če se je cev postarala, strdila ali razpoka, jo je treba zamenjati. Zategnite spoje zamenjane oljne cevi in preverite njeno puščanje.

### Vzdrževanje pred dolgotrajno prekinitvijo uporabe

Če motorja iz nekaterih razlogov dolgo ne uporabljate, ga je treba pred skladiščenjem enkrat vzdrževati: O: Odstranite rezervoar za gorivo, izpraznite vse gorivo ter očistite umazanijo in vodo v rezervoarju. Odprite pipo za gorivo, odvijte izpustni čep na dnu uplinjača, temeljito izpraznite gorivo iz uplinjača in nato privijte izpustni čep na prvotno mesto. B: Odvijte izpustni čep na dnu karterja in temeljito izpraznite mazalno olje iz karterja, nato pa privijte izpustni čep. C: Zunanjo površino bencinskega motorja očistite s čistim bombažem, odstranite umazanijo in prah itd., nato pa bencinski motor shranite v čistem in suhem prostoru z dobrim prezračevanjem. D: Zavrtite ročni gred in poskrbite, da se bencinski bat ustavi v zgornjem mejnem položaju, da preprečite vdor zraka. Odstranjevanje odpadnega olja: Za zbiranje odpadnega olja iz bencinskega motorja uporabite posebno posodo in ga pošljite na lokalno postajo za odstranjevanje odpadnega olja. Ne izlivajte povsod.

## **Prevoz in shranjevanje**

---

Pri natovarjanju in raztovarjanju z njim ravnajte lahkotno, držite ga pokonci in ga ne nagibajte. Med prevozom strogo preprečite udarce in ga zaščitite pred razmočenjem. Bencinski motor je treba hraniti na čistem, zračnem, vlažnem in vlagoodpornem mestu. Če motor shranjujete dlje časa:

1. Bencinski motor shranjujte na čistem, zračnem, vlažnem in vlažnem mestu.
2. Popolnoma izpraznite gorivo iz stroja (vključno s strojnim oljem v zračnem čistilniku z oljno kopeljo).

**NAKAYAMA**<sup>®</sup>  
GARDEN TOOLS EXPERT



## Odpravljanje težav

Problem		Vzrok	Rešitev
Vžigalna svečka ne proizvaja iskre	Vžigalna svečka	Ostanki na vžigalni svečki. Prevelika ali premajhna vrzel med vžigalnimi svečkami. Poškodovan izolator vžigalne svečke.	Odstranite depozite. Prilagodite na 0,7-0,8. Zamenjajte vžigalno svečko.
	Drugo	Vžigalnik je poškodovan. Magnetna sila vztrajnika je šibka.	Zamenjajte vžigalnik. Zamenjajte vztrajnik.
Vžigalna svečka proizvaja iskro	Dobra kompresija	Preveč goriva v valju. Neustrezno gorivo ali voda ali umazanija v gorivu.	Izvijte vžigalno svečko, jo posušite in privijte. Zamenjajte gorivo.
	Po odvijanju vijaka za izpust na dnu uplinjača ne izteka bencin	Ventil z zatičem je blokiran	Operite ali zamenjajte uplinjač
	Dovod olja je normalen, vendar je kompresija slaba	Obrabljen batni obroč. Vžigalna svečka je zrahljana. Glava valja pušča, vrzel med ventili ali napačen časovni razpored.	Zamenjajte. Trdno ga privijte. Počistite, ponovno namestite ali prilagodite.
	Vžig in dovod bencina sta normalna	Slab stik kabla z visokim kontaktom z vžigalno svečko. Nepravilno delovanje zaustavitvenega stikala ali kratek stik. Alarm za olje stroja je poškodovan.	Odpravite in popravite.  Odpravite.  Zamenjajte.
Premajhna hitrost ali moč	Dušilna loputa se ne odpre. Prezračevanje izpušnega lonca je slabo. Gibljivi deli so obrabljeni. Komplet regulatorja ne dosega optimalnega ravnovesja. Energija vžiga je prenizka. Prevelika vrzel med ventili. V glavi valja obstoječi karbonski nanosi.		Odprite dušilno loputo. Zamenjajte izpušni lonček. Preverite ali zamenjajte. Nastavite komplet regulatorja. Zamenjajte vžigalnik ali zamenjajte vztrajnik. Nastavite na določeno območje. Odstranite ogljikove obloge.
Prevelika hitrost tkanja	Guvernerjev komplet ne dosega optimalnega stanja ujemanja. Napačen uplinjač. Vrzel med vžigalnimi svečkami ni pravilna.		Nastavite komplet regulatorja. Zamenjajte uplinjač. Prilagodite vrzel.
Previsoka hitrost	Vodilo regulatorja ne pritiska tesno na drsnik regulatorja ali pa je drsnik regulatorja izklopljen.		Ponovno nastavite ali sestavite drsnik regulatorja.
Nenormalni zvok	Neustrezna vrzel med ventili. Zobnik odmične gredi je poškodovan.		Nastavite vrzel med ventili. Zamenjajte odmično gred.
Puščanje iz uplinjača	Ventil z zatičem se zatakne zaradi nabiranja umazanije.		Rahlo dotaknite uplinjač ali ga očistite.
	O-obroč je deformiran.		Zamenjajte.

## Opis

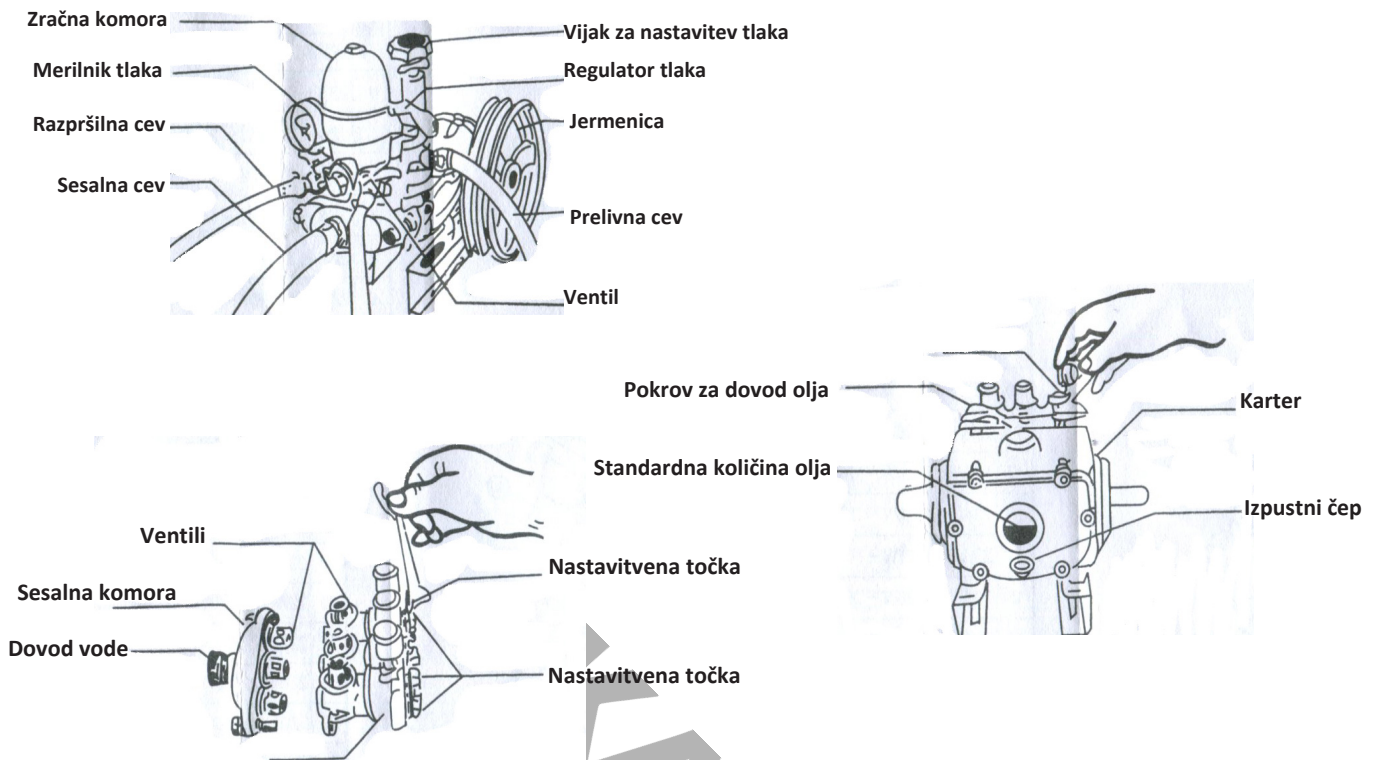

### Navodila za uporabo

1. Preverite vse pritrdilne elemente in se prepričajte, da sta razpršilnik in 2. Dve jermenici postavite v ravno linijo, jermen pa ustrezno zategnite.
3. Vsak spoj cevi mora biti zategnjen, da preprečite puščanje rogov.
4. Pred zagonom motorja zaprite ventil. Odvijte vijak za nastavitev tlaka in potegnite regulator tlaka do vrha.
5. Zagon motorja za pogon razpršilnika ohranja pravilen vrtljaj. Pritisnite regulator tlaka do dna. Ohranite tlak okoli 21-35 kg z nastavitvijo vijaka za uravnavanje tlaka.
6. Odprite ventil, da začnete pršiti.
7. Po končanem škropljenju potegnite regulator tlaka do vrha in škropilnico napolnite s svežo vodo, da očistite preostale kemikalije.

### Mazanje črpalke

1. Motorno olje zamenjajte po prvih 10 urah uporabe škropilnice, po 50 urah in nato vsakih 70 ur.
2. Izpustite umazano motorno olje tako, da odvijete izpustni čep.
3. Ko je izpustni čep privit, odstranite pokrov dovoda olja in ponovno napolnite # 30-40 svežega motornega olja.
4. Olje naj bo na 2/3 površine kozarca za olje.
5. Skodelice za mazivo vedno napolnite z mastjo. Vsaki 2 uri pršenja vijačite skodelice za mazivo v 2-3 ciklih.

### Odpravljanje težav

- a. Napaka pri hranjenju in nestabilnost tlaka.
  1. Preverite, ali sesalno ohišje pušča ali je zataknjeno.
  2. Odprite ventil, da izpustite presežek zraka.
  3. Odstranite sesalno komoro in izpustno komoro za vodo ter preverite, ali sta ventila zataknjena ali poškodovana.

### Puščanje jeklenke

1. Odstranite protiprašni pokrov in navijte nastavitvene obroče.
2. Če je še vedno zamaženo, zamenjajte V-obloge v valju.

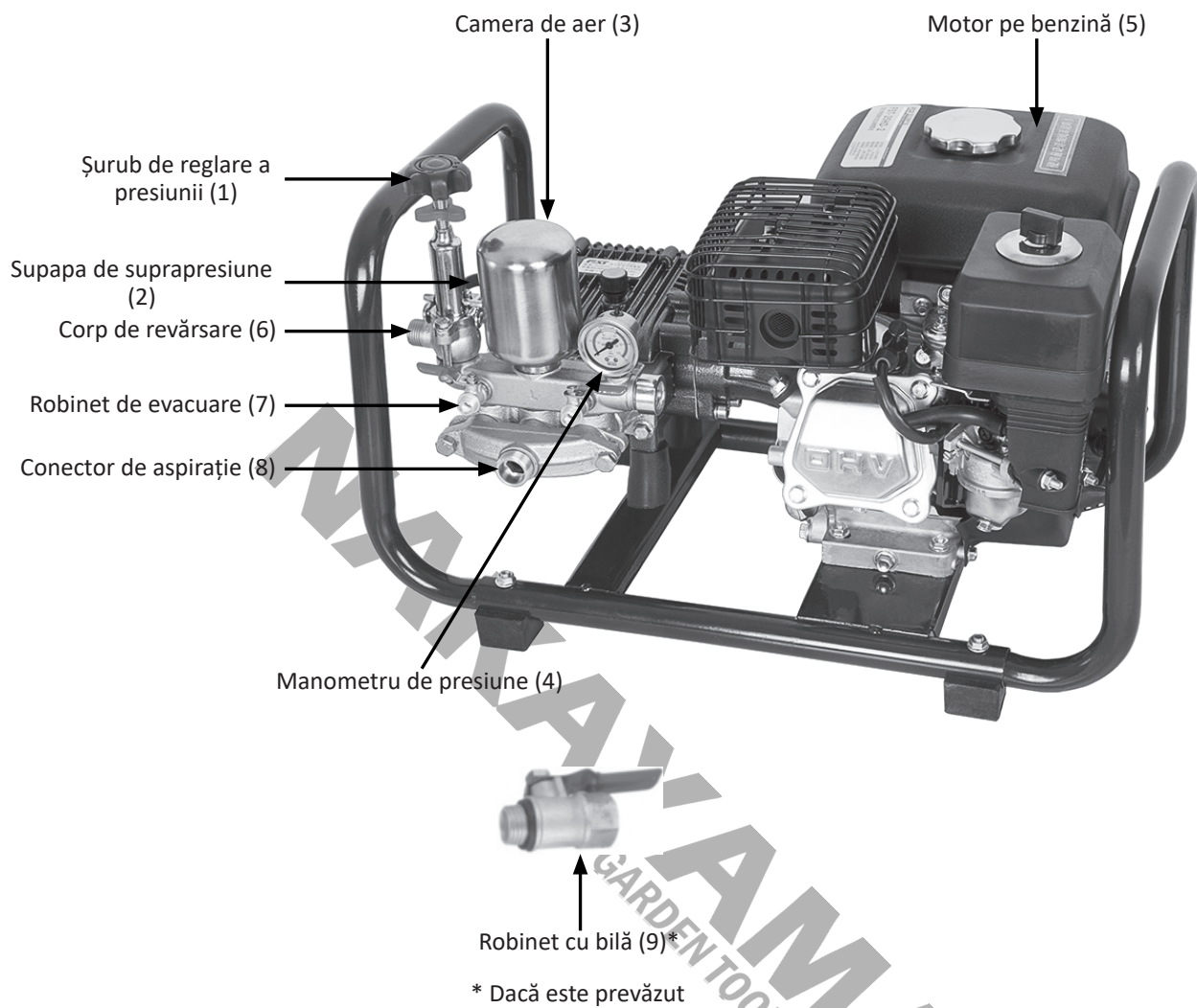
**PIESE PRINCIPALE**

## MOTOR

### General

Vă rugăm să citiți cu atenție manualul de utilizare înainte de a folosi motorul pe benzină.

Motorul pe benzină de uz general are o calitate bună, deoarece prezintă avantajele unei porniri ușoare, putere de ieșire fiabilă, economisire a combustibilului, zgomot și vibrații reduse, deplasare redusă, tip ventilator cu mai multe puteri și un sistem perfect de servicii post-vânzare pentru a vă permite să utilizați fără griji.

Această serie de motoare pe benzină adoptă un singur cilindru, cu patru timpi, răcire forțată cu aer, OHV25° înclinat, arbore cu came de jos, aprindere fără contact cu tranzistor și sistem fiabil de încălzire a uleiului de mașină. Are dimensiuni mici, greutate redusă și structură compactă.

Acest manual include seria de motoare pe benzină în ultimul timp și informații de operare și service în timp util (desenul din manual nu reprezintă în totalitate materia reală și este doar pentru referință). Acesta are îndrumări pentru funcționarea dumneavoastră. Deoarece produsul este îmbunătățit în permanență, motorul pe benzină va fi supus modificărilor și îmbunătățirilor fără notificare prealabilă.

Manualul trebuie să însoțească motorul pe benzină în cazul în care motorul este vândut unei terțe părți.

### ATENȚIE

Vă rugăm să citiți cu atenție acest manual înainte de utilizare și să respectați cu strictețe cerințele din manual. Motorul nostru pe benzină este fiabil și sigur, fără ca persoanele să fie rănite și echipamentele să fie deteriorate, dar, dacă nu se respectă cerințele manualului în timpul funcționării, va duce la rănirea persoanelor și la deteriorarea echipamentelor.

### Gama de aplicații

Motorul pe benzină de uz general, ca sursă de energie, poate fi utilizat pentru grupuri electrogene, pompe de apă, mini motocoltoare, mașini de grădină și de arhitectură, etc., cu excepția aplicațiilor auto.

### Descriere principală

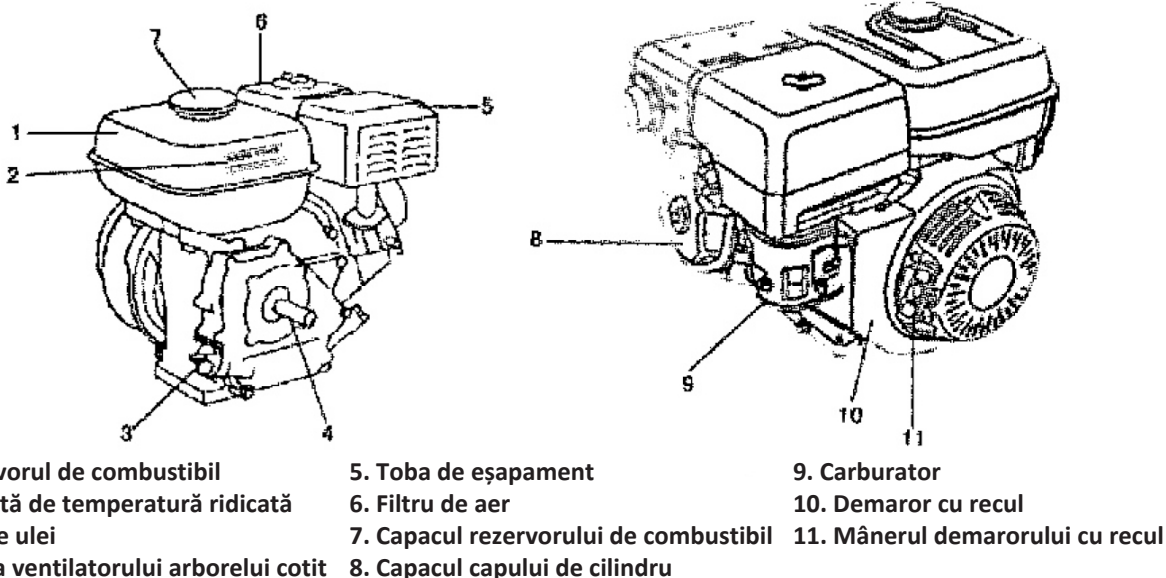

\* Producătorul își rezervă dreptul de a aduce modificări minore la designul și specificațiile tehnice ale produsului fără notificare prealabilă, cu excepția cazului în care aceste modificări afectează în mod semnificativ performanța și siguranța produselor. Piesele descrise / ilustrate în paginile manualului pe care îl țineți în mâini pot viza și alte modele din linia de produse ale producătorului cu caracteristici similare și pot să nu fie incluse în produsul pe care tocmai l-ați achiziționat.

\* Pentru a asigura siguranța și fiabilitatea produsului, precum și valabilitatea garanției, toate lucrările de reparații, inspecții sau înlocuiri, inclusiv întreținerea și reglajele speciale, trebuie să fie efectuate numai de către tehnicienii ai departamentului de service autorizat al producătorului.

\* Utilizați întotdeauna produsul cu echipamentul furnizat. Utilizarea produsului cu echipamente care nu sunt furnizate poate cauza defectiuni sau chiar vătămări grave sau chiar moartea. Producătorul și importatorul nu sunt răspunzători pentru vătămările și daunele rezultate din utilizarea unui echipament neconform.

## Note de siguranță

### AVERTISMENT

#### Pentru a asigura o funcționare sigură

Nu conduceți mașina atunci când sunteți obosit, bolnav sau sub influența alcoolului, în caz contrar, se pot produce răni grave.

### ATENȚIE

- Operatorii trebuie să fie special instruiți. Persoanele care nu sunt calificate să opereze motorul pe benzină sunt strict interzise să funcționeze acest motor pe benzină.
- În timpul funcționării motorului pe benzină, gazele de eșapament conțin un anumit compus de CO și CH (conținutul se menține în limitele standardului). Pentru a evita accidentele, motorul nu trebuie utilizat în interior. Dacă trebuie utilizat în interior, gazele de eșapament trebuie să fie conduse în afara încăperii, iar ieșirea conductei de ghidare trebuie să fie la cel puțin 1 m de uși și ferestre, iar aerul din încăpere trebuie să fie liber de inhibiții.
- Pentru siguranța dumneavoastră și a altora, vă rugăm să acordați atenție următoarelor etichete de siguranță:

PARTE DE TEMPERATURĂ RIDICATĂ! NU O ATINGEȚI!

Motorul și sistemul de evacuare devin foarte fierbinți în timpul funcționării și rămân fierbinți pentru o perioadă de timp după oprire. Contactul cu componentele fierbinți ale motorului poate provoca arsuri și poate aprinde unele materiale.

- Țineți benzina la îndemâna copiilor.
- Nu permiteți amplasarea de substanțe inflamabile, explozive sau orice alte substanțe periculoase în jurul motorului pe benzină pentru a evita un pericol de incendiu.
- Locul de muncă trebuie să fie ventilat. Sursa de foc trebuie să fie ținută la o distanță de cel puțin 10 m față de motor. Mai mult, motorul trebuie să se afle în direcția vântului superior al sursei de foc.
- Când se face plinul de combustibil și ulei de lubrifiere, motorul trebuie oprit.
- Interziceți cu strictețe fumul în timpul umplerii, nu permiteți revărsarea combustibilului și a uleiului de lubrifiere. În cazul în care combustibilul sau uleiul de lubrifiere se revărsă sau se scurge, curățați-le temeinic înainte de a porni motorul.
- Nu permiteți pornirea motorului pe benzină pentru a evita deteriorarea motorului pe benzină înainte de a umple uleiul de lubrifiere sau de a umple uleiul de lubrifiere insuficient.

### ATENȚIE

În cazul unui contact repetat și îndelungat cu benzină, aceasta poate duce la cancer de piele. Deși este o posibilitate mică, dar contactul zilnic cu benzina poate fi posibil. După fiecare utilizare a benzinei, spălați-vă pe mâini cu apă și săpun cât mai repede posibil. Păstrați-o în afara razei de acțiune a copiilor.

### ATENȚIE

Protejați cu atenție mediul înconjurător atunci când eliminați benzina uzată. Vă sugerăm să o trimiteți la stația de deșuri de produse după ce ați sigilat containerul.

Nu aruncați benzina folosită la coșul de gunoi sau în sol și canalizare.

Păstrați poziția de nivel poate scurge rapid și complet benzina atunci când motorul este fierbinte.

### Date tehnice

Cilindree: 196 cm<sup>3</sup> / motor în 4 timpi

Putere: 6,5 cp

leșire: 14-22 L/min

Presiune: 25-40 bar



Figura 7-1

## Instalare (a se vedea pagina 61)

- 1) Conectați furtunul de deversare cu corpul de deversare (6), conectați furtunul de aspirație cu conectorul de aspirație (8) și montați robinetul cu bilă (9)\* la un capăt al furtunului de evacuare.
- 2) Conectați mai întâi pistolul de pulverizare cu robinetul cu bilă (9)\*. Apoi, conectați celălalt capăt al furtunului de ieșire cu robinetul de ieșire (7). Robinetul de ieșire (7) controlează pulverizarea substanțelor chimice.
- 3) Strângeți fiecare îmbinare a furtunurilor pentru a preveni scurgerile.
- 4) Verificați toate șuruburile și piulițele unității și asigurați-vă că sunt suficient de strânse înainte de a utiliza pulverizatorul electric.
- 5) Montați pulverizatorul electric și motorul pe cadru.
- 6) Țineți robinetul de evacuare și întrerupătorul pornit-oprit în poziția închisă înainte de a porni motorul.

\* Dacă este furnizat

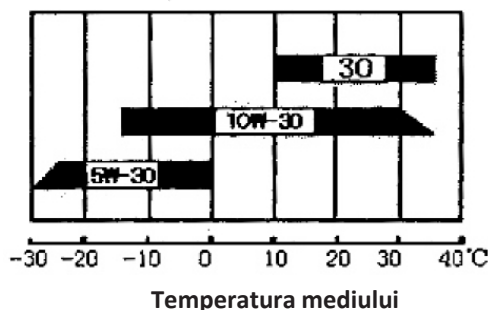
## Operațiunea

### Pregătirea și verificarea înainte de funcționare

**NU EXISTĂ ULEI DE MAȘINĂ ÎN MOTOR, VĂ RUGĂM SĂ UMPLEȚI ULEIUL MAȘINII!**

#### Verificați nivelul uleiului de motor:

Deșurubați jojă de ulei pentru a verifica dacă uleiul de motor se află în limitele specificate. Dacă nivelul uleiului este prea scăzut, adăugați ulei de motor din orificiul de umplere până la înălțimea specificată.

Utilizarea uleiului de motor de marcă diferită va varia în funcție de temperatura mediului. Uleiul de motor recomandat de noi este SAE 10W-30.

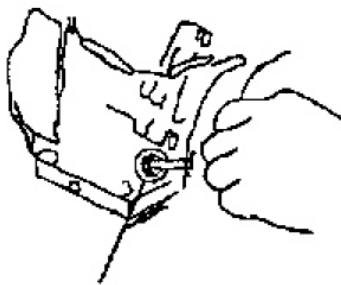

(1)

Figura 7-2

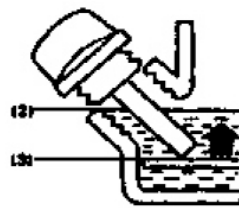

1. Gaura jojă de ulei
2. Cel mai înalt nivel de ulei
3. Cel mai scăzut nivel de ulei

#### Verificați nivelul de combustibil:

Deschideți capacul rezervorului de combustibil și verificați nivelul de combustibil. Dacă nivelul este prea scăzut, adăugați combustibil din orificiul de umplere până când nivelul uleiului ajunge la placa de oprire roșie din interiorul filtrului. Se recomandă utilizarea benzinei standard fără plumb. Nu amestecați benzina cu uleiul de motor. Nu folosiți benzină cu materiale străine.

1. Rezervorul de combustibil
2. Orificiul
3. Linia de bază roșie pentru nivelul superior al combustibilului



Figura 7-3

#### Verificați filtrul de aer

Filtrul de aer are două tipuri de baie semiuscată și baie de ulei. Verificați dacă filtrul de aer este curat, iar spuma trebuie să fie lipsită de praf. Prima dată când se utilizează un filtru de aer în baie de ulei, umplerea nivelului de ulei curat al mașinii (nivelul de ulei marcat pe carcasa exterioră a filtrului de aer în baie de ulei) trebuie să fie spălat cu nivelul de ulei al carcasei exterioare a filtrului de aer. Vedeti în mod clar aplicațiile de siguranță și de avertizare înainte de a începe.



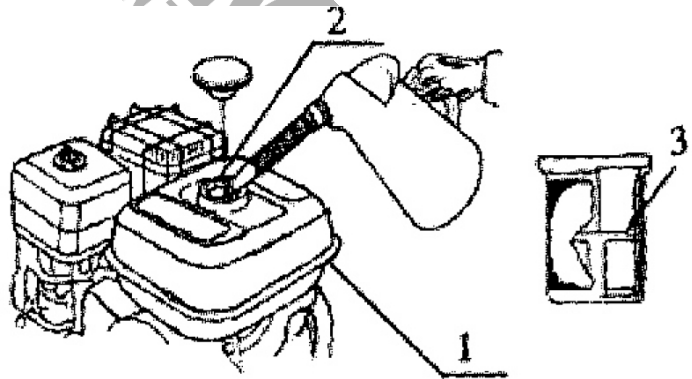

Figura 7-4

1. Piuliță fluture, 2. Capacul filtrului de aer, 3. Piuliță fluture
4. Element de filtru din hârtie, 5. Element de filtru din spumă, 6. Garnitură
7. Placă de bază mai curată.

### Pornirea motorului

- a. Deschideți comutatorul de accelerație, închideți clapeta de accelerație, reglați supapa de accelerație în poziția corectă, mai întâi, trageți ușor de mânerul de pornire până când simțiți o ușoară rezistență, apoi trageți cu putere pentru a porni motorul pe benzină.
- b. După pornire, lăsați motorul să funcționeze 1-3 minute la ralanti, între timp, verificați starea de funcționare a motorului dacă acesta funcționează stabil sau lin și dacă există vreun zgomot anormal, apoi deschideți sufocatorul la maxim și reglați deschiderea accelerației pentru a obține viteza necesară.

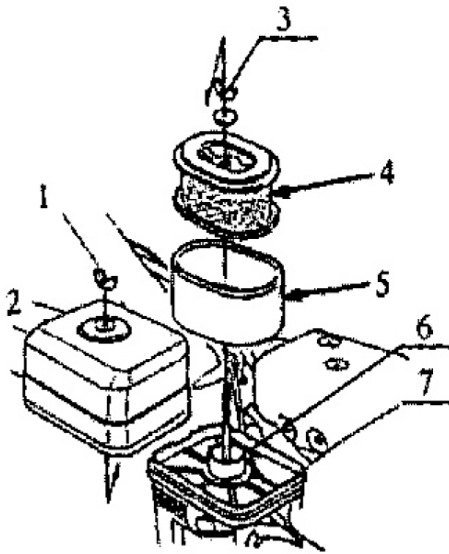
1. Întrerupător de accelerație
2. Poziția deschisă a întrerupătorului de accelerație
3. Dop de golire
4. Ansamblul cablului de tracțiune



Figura 7-5



Figura 7-6

1. Starter
2. Setati starterul în poziția oprit

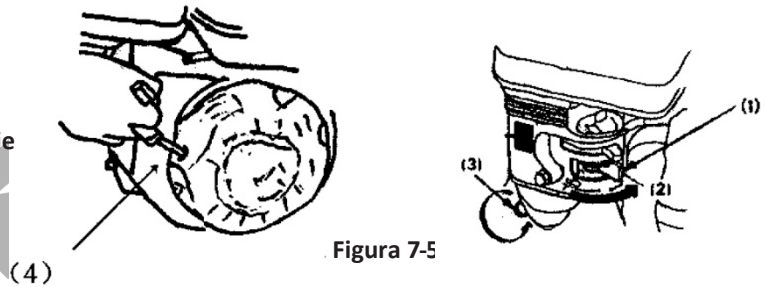
Figura 7-7  
Întrerupător de oprire

### Oprirea motorului

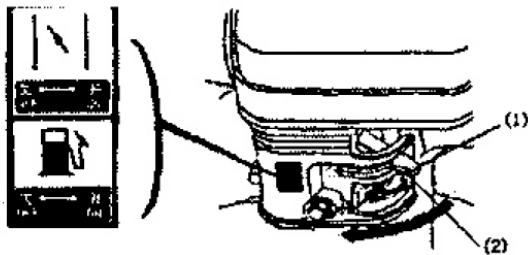
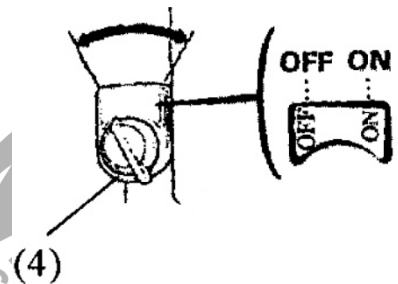
Atunci când motorul funcționează, țineți-vă departe de eșapament și nu vă apropiați de gura de evacuare, pentru sănătatea dumneavoastră. Fiți atenți la starea anormală a motorului în timpul funcționării. Dacă motorul produce sunete anormale sau vibrează intens, opriți imediat motorul.

#### ATENȚIE

Oprirea de urgență a motorului: Așezați comutatorul de oprire în poziția OFF. Procedura corectă de oprire a motorului este următoarea: Mai întâi îndepărtați încărcătura, lăsați motorul să meargă în gol timp de 2-3 minute, apoi puneți comutatorul de oprire în poziția OFF. Mașina se va opri imediat.

#### ATENȚIE

Nu opriți direct motorul fără a elimina sarcina în condiții normale.



Figura 7-8

1. Mânerul Întrerupătorului de accelerație
2. Poziția de închidere a comutatorului de accelerație
3. Bolț de scurgere a carburatorului

## Reglarea motorului pe benzină

Fiecare motor pe benzină a fost testat și inspectat cu strictețe în fabrica noastră, în general, mașina poate funcționa în mod normal fără nici o ajustare. După o perioadă de funcționare, reglați motorul pe benzină conform următoarei proceduri, dacă este necesar:

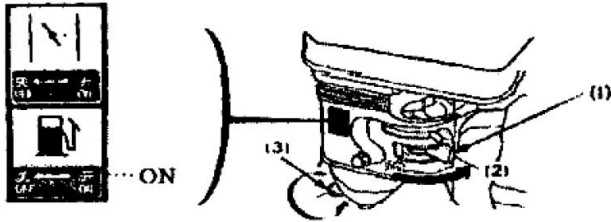
Umplură



Figura 7-9

Supapă

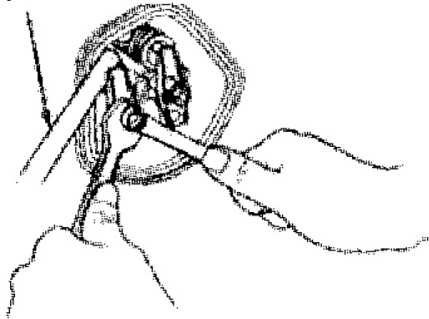

Figura 7-10

A. Reglați distanța dintre supape: distanța dintre supapele de admisie: 0,10-0,15 mm; distanța dintre supapele de evacuare: 0,15-0,20 mm. a. Prindeți piulița de reglare a distanței dintre supape și eliberați piulița de blocare a supapei. b. Rotiți piulița de reglare a distanței dintre supape până la distanța specificată. c. Prindeți piulița de reglare a distanței dintre supape și înșurubați piulița de blocare a supapei. Cuplu: 10N.m (1,0kg.m) d. După ce ați înșurubat șurubul de blocare a supapei, verificați din nou distanța dintre supape.

B Reglați sistemul de reglare a regulatorului (arc de tensiune mare și mic, suportul de accelerație și maneta regulatorului de accelerație) a. Scoateți rezervorul de combustibil. b. Înșurubați piulița de blocare și deplasați suportul de accelerație pentru a deschide complet supapa.

c. După deplasarea suportului de accelerație, deschiderea supapei și rotirea manetei regulatorului de accelerație în aceeași direcție pentru a poziția cea mai îndepărtată unde poate ajunge, înșurubați piulița de blocare. d. Verificați dacă suportul de accelerație și supapa se mișcă fără probleme.

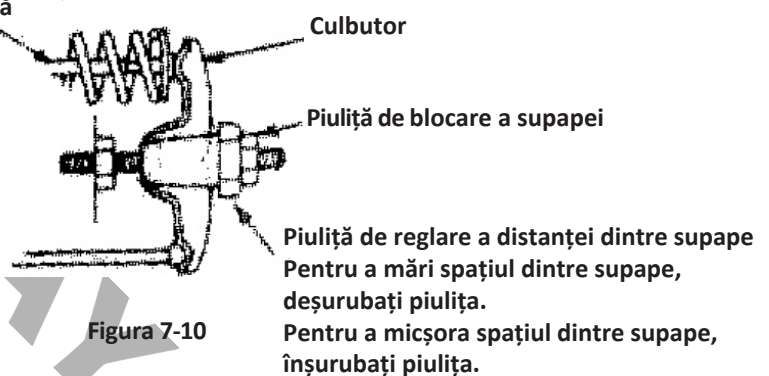
e. Instalați rezervorul de combustibil.

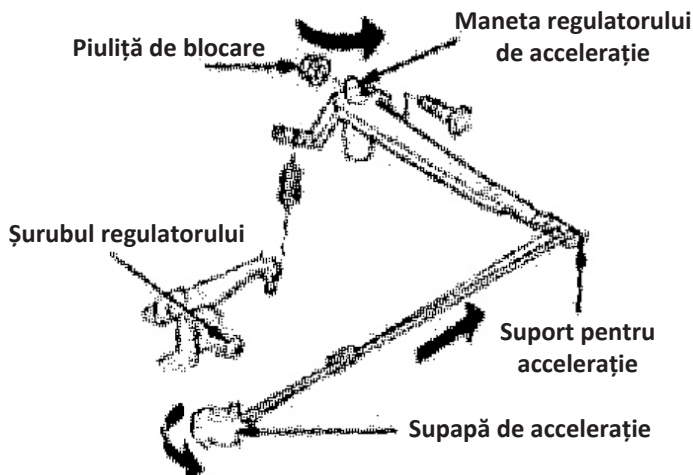

Figure 7-11

## Note de despachetare

Asigurați-vă că motorul pe benzină este în stare normală la despachetare. Verificați cu atenție dacă sunt complete conform listei de ambalare. Compania noastră oferă motor pe benzină cu o calitate fină, mediu, performanțe și raport de cost ridicat.

Dacă aveți orice întrebare în timpul funcționării, vă rugăm să vă consultați cu dealerul local sau să telefonați direct la centrul nostru de servicii post-vânzare.

### ATENȚIE

Nu dezamblați singur motorul pe benzină în perioada de garanție! (În cazul în care motorul este dezamblat, garanția este anulată)

## Întreținere

Întreținerea zilnică: A: Verificați elementul de filtrare al filtrului de aer, îndepărtați murdăria și materialele străine pentru a menține elementul curat. B: Verificați piulițele de fixare dacă sunt strânse. C: Verificați nivelul uleiului dacă este menținut în intervalul specificat. După ce motorul a funcționat aproximativ 25 de ore, filtrul de aer trebuie curățat. După ce motorul a funcționat aproximativ 50 de ore, bujia trebuie verificată, trebuie îndepărtate depunerile de carbon și trebuie ajustată distanța la 0,7-0,8 mm.



Figura 9-1

Verificați aripioarele radiante și îndepărtați murdăria din ele. Înlocuiți uleiul de lubrifiere, deșurubați **bușonul de golire, înclinați ușor motorul și lăsați uleiul de lubrifiere să se scurgă, adăugați kerosen pentru a curăța și apoi scurgeți-l, în cele din urmă, strângeți bușonul de golire și umpleți noul ulei de lubrifiere până la nivelul de ulei specificat. ATENȚIE: Adăugați marca corectă de ulei, volumul de umplere pentru 160F 168FA/B este de 0,61,,pentru 173F, 177F, 182F și 188F este de 1,1L.**

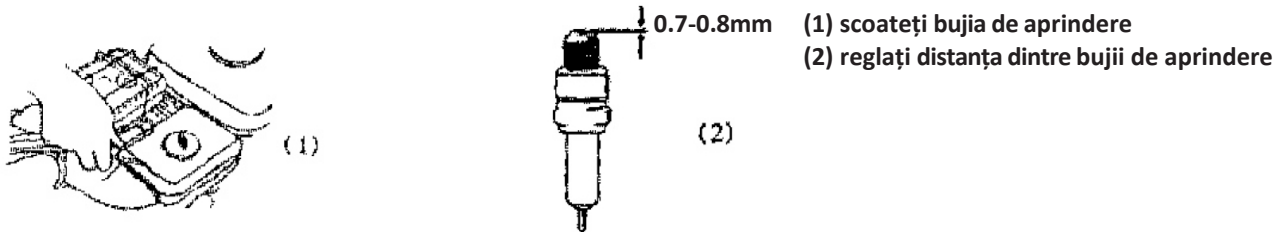

Figura 9-2

După fiecare 100 de ore de funcționare, rezervorul de combustibil și filtrul trebuie curățate. Deschideți capacul rezervorului de combustibil, scoateți filtrul de filtrare și curățați-l cu o perie. Scoateți rezervorul de combustibil, curățați interiorul rezervorului și îndepărtați murdăria și apa atașate pe suprafața internă a rezervorului. Montați din nou rezervorul și montați filtrul, apoi umpleți cu motorină nouă până când nivelul uleiului atinge linia roșie de bază.

După fiecare doi ani de funcționare, verificați starea de îmbătrânire a tubului de ulei. În cazul în care există îmbătrânire, întărire sau fisuri, acesta trebuie înlocuit. Strângeți îmbinările tubului de ulei înlocuit și verificați scurgerea acestuia.

### Întreținere înainte de oprirea utilizării pentru o perioadă lungă de timp

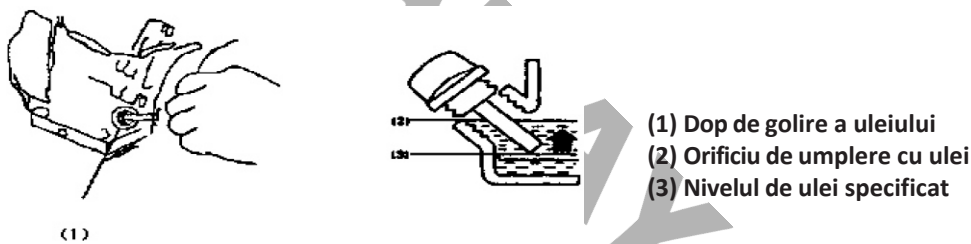
Din anumite motive, dacă motorul nu este utilizat pentru o perioadă lungă de timp, acesta trebuie întreținut o singură dată înainte de a fi depozitat: A: Scoateți rezervorul de combustibil, goliți tot combustibilul și curățați murdăria și apa din interiorul rezervorului. Deschideți robinetul de combustibil, deșurubați bușonul de golire din partea inferioară a carburatorului, scurgeți bine combustibilul din carburator și apoi, înșurubați bușonul de golire în poziția inițială. B: Deșurubați bușonul de scurgere din partea de jos a carterului și scurgeți bine uleiul de lubrifiere din carter, apoi strângeți bușonul de scurgere. C: Curățați suprafața exterioară a motorului pe benzină cu vată curată, îndepărtați murdăria și praful etc., apoi depozitați motorul pe benzină într-un loc curat și uscat, unde se află în condiții bune de ventilație. D: Rotiți arborele cotit și faceți ca pistonul pe benzină să se oprească în poziția limită superioară pentru a evita pătrunderea aerului. Eliminarea uleiului irosit: Vă rugăm să folosiți un recipient special pentru a colecta uleiul uzat de la motorul pe benzină și să-l trimiteți la stația locală de ulei uzat pentru eliminare. Nu turnați peste tot.

## **Transport și depozitare**

---

Manipulați ușor în timpul încărcării și descărcării, păstrați-l în poziție verticală și nu-l înclinați. Interziceți cu strictețe ciocnirile și protejați de îmbibare în timpul transportului. Motorul pe benzină trebuie depozitat într-un loc curat, ventilat, ferit de umiditate și rezistent la umezeală. Dacă depozitați motorul pentru o perioadă lungă de timp:

1. Depozitați motorul pe benzină într-un loc curat, aerisit, ferit de umiditate și rezistent la umezeală.
2. Scurgeți complet combustibilul din mașină (inclusiv uleiul mașinii în filtrul de aer de tip baie de ulei).

**NAKAYAMA**<sup>®</sup>  
GARDEN TOOLS EXPERT

## Depanare

Problema		Cauza	Soluție
Bujia nu produce o scânteie	Bujie de aprindere	Depozite pe bujie. Distanța dintre bujii este prea mare sau prea mică. Izolatorul bujiei de aprindere este deteriorat.	Eliberați depozitele. Reglați la 0,7-0,8. Înlocuiți bujia de aprindere.
	Altele	Aprinzător deteriorat. Forța magnetică a volanului este slabă.	Înlocuiți aprinzătorul. Înlocuiți volantul.
Bujia produce o scânteie	Compresie bună	Prea mult combustibil în cilindru. Combustibil necorespunzător sau apă sau murdărie în combustibil.	Înșurubați bujia, uscați-o și înșurubați-o. Schimbați combustibilul.
	Nu curge benzină după ce ați înșurubat șurubul de golire din partea de jos a carburatorului	Supapă cu știfturi blocate	Spălați sau înlocuiți carburatorul
	Alimentare cu ulei normală, dar compresie slabă	Inelul pistonului este uzat. Bujie slăbită. Capul cilindrului prezintă scurgeri, distanța dintre supape sau sincronizare greșită.	Înlocuiți. Înșurubați bine. Curățați, reinstalați sau reajustați.
	Aprinderea și alimentarea cu benzină sunt normale	Contact slab al cablului de contact înalt cu bujia de aprindere. Funcționare defectuoasă a întrerupătorului de oprire sau scurtcircuit. Alarma de ulei a mașinii deteriorată.	Eliminați și corectați.  Eliminați. Înlocuiți.
Insuficiență de viteză sau de putere	Nu se deschide starterul. Ventilația tobei de eșapament este slabă. Piese mobile sunt uzate. Kitul regulatorului nu atinge un echilibru optim. Energia de aprindere prea mică. Decalaj prea mare al supapelor. Depozit de carbon existent în capul cilindrului.		Deschideți starterul. Înlocuiți toba de eșapament. Verificați sau înlocuiți. Reglați kitul regulatorului. Înlocuiți aprinzătorul sau înlocuiți volantul. Reglați la intervalul specificat. Curățați depozitul de carbon.
Viteză de țesut prea mare	Kitul regulatorului nu atinge starea optimă de potrivire. Carburator greșit. Distanța dintre bujii nu este corectă.		Reglați kitul de reglare a regulatorului. Înlocuiți carburatorul. Reglați distanța.
Viteză prea mare	Bara regulatorului nu apasă bine pe glisorul regulatorului sau glisorul regulatorului este dezactivat.		Reajustați sau asamblați cursorul regulatorului.
Sunet anormal	Decalaj de supapă necorespunzător. Angrenajul arborelui cu came este deteriorat.		Reglați distanța dintre supape. Înlocuiți arborele cu came.
Scurgeri ale carburatorului	Supapă cu știfturi care se blochează din cauza acumulării de murdărie.		Bateți ușor în carburator sau curățați-l.
	Garnitură inelară deformată.		Înlocuiți.

## Descriere

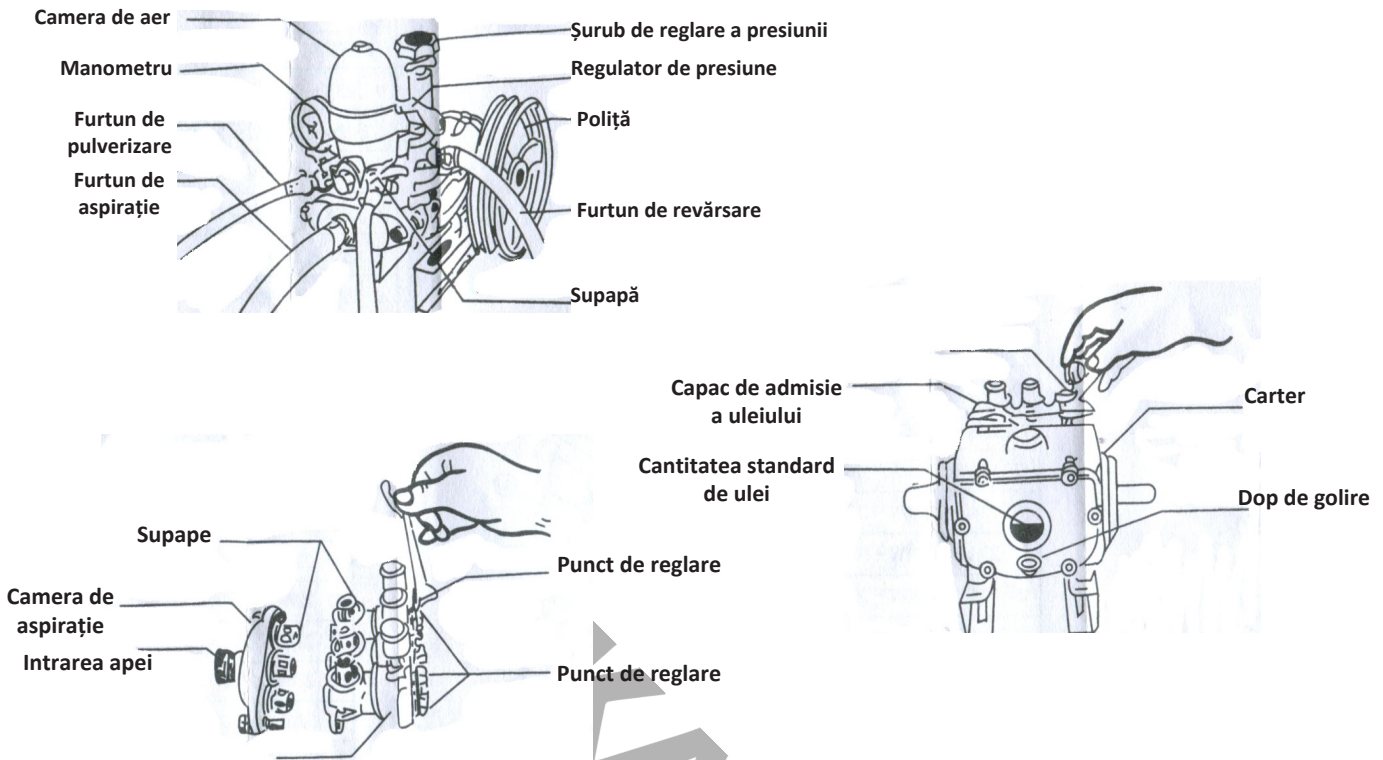

## Instrucțiuni de operare

1. Verificați fiecare element de fixare și asigurați-vă că pulverizatorul și 2. Așezați cele două scripete în linie dreaptă, iar cureaua la o strângere corespunzătoare.
3. Fiecare îmbinare a furtunurilor trebuie să fie strânsă pentru a preveni scurgerile de corn.
4. Înainte de a porni motorul, închideți supapa. Slăbiți șurubul de reglare a presiunii și trageți regulatorul de presiune spre partea superioară.
5. Porniți motorul pentru a alimenta pulverizatorul, mențineți o revoluție corespunzătoare. Apăsăți butonul de reglare a presiunii până jos. Mențineți presiunea în jurul valorii de 21-35 kg prin reglarea șurubului de reglare a presiunii.
6. Deschideți supapa pentru a începe pulverizarea.
7. După terminarea pulverizării, trageți regulatorul de presiune în partea superioară și acționați pulverizatorul cu apă proaspătă pentru a curăța substanțele chimice rămase.

## Lubrifierea pompei

1. Înlocuiți uleiul de motor după ce pulverizatorul a fost utilizat timp de primele 10 ore, 50 de ore și apoi la fiecare 70 de ore.
2. Scurgeți uleiul de motor murdar prin deșurubarea dopului de golire.
3. După ce bușonul de golire este înșurubat, scoateți capacul de admisie a uleiului și umpleți cu ulei de motor proaspăt nr. 30-40.
4. Păstrați nivelul uleiului la 2/3 din paharul de ulei.
5. Umpleți întotdeauna cupele de unsoare cu unsoare. Înșurubați cupele de unsoare 2-3 cicluri la fiecare 2 ore de pulverizare.

## Depanarea problemelor

- a. Eșecul alimentării și instabilitatea presiunii.
1. Verificați dacă carcasa de aspirație prezintă scurgeri sau este blocată.
  2. Deschideți supapa pentru a elibera surplusul de aer. 3. Scoateți camera de aspirație și camera de ieșire a apei, verificați dacă supapele sunt blocate sau deteriorate.

## Scurgere de butelii

1. Îndepărtați capacul de protecție împotriva prafului și înfășurați inelele de reglare.
2. Dacă tot degeaba, înlocuiți garniturile V din cilindru.



## GLAVNI DIJELOVI

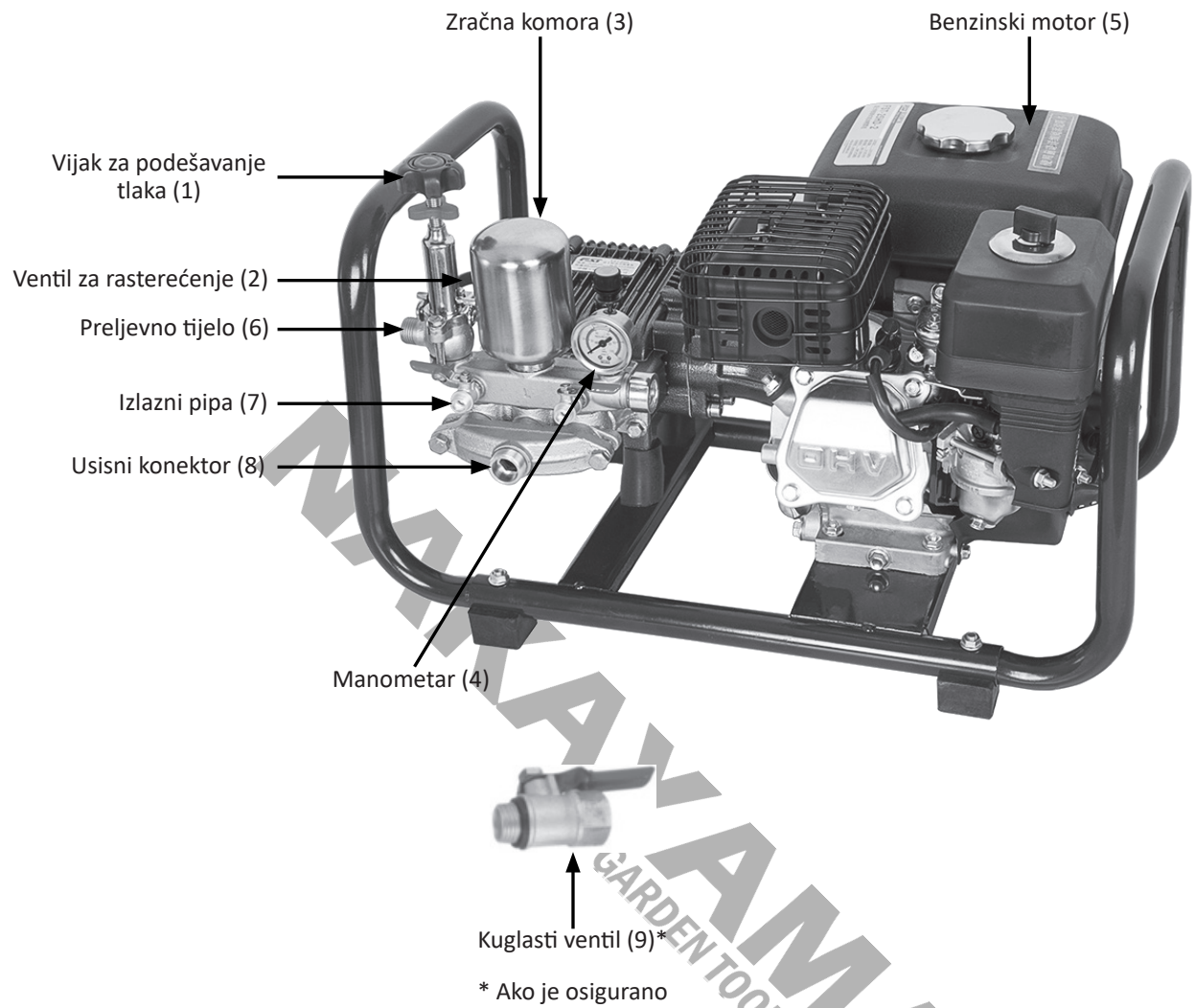

## MOTORA

### Općenito

Zamolite vas da pažljivo pročitate korisnički priručnik prije rada s benzinskim motorom.

Benzinski motor opće namjene ima izvrsnu kvalitetu budući da ima prednosti lakog pokretanja, pouzdane izlazne snage, uštede goriva, male buke pri radu i vibracija, malog obujma, višenamjenskog ventilatorskog tipa i savršenog sustava servisiranja nakon prodaje koji vam omogućuje korištenje bez brinuti se.

Ovaj serijski benzinski motor ima jednocilindrični, četverotaktni, prisilno zračno hlađenje, OHV25° nagnutu, donju bregastu osovinu, tranzistorsko beskontaktno paljenje i pouzdan sustav zagrijavanja strojnog ulja. Male je veličine, male težine i kompaktne strukture.

Ovaj priručnik uključuje najnovije serije benzinskih motora i pravovremene informacije o radu i servisu (crtež priručnika ne predstavlja u potpunosti stvarnu stvar i služi samo kao referenca). Ima smjernice za vaš rad. Budući da se proizvod stalno poboljšava, benzinski motor će biti podložan izmjenama i poboljšanjima bez prethodne najave.

Ako se ovaj benzinski motor preproda, priručnik treba smatrati fiksnim dijelom, u suradnji s benzinskim motorom za preprodaju.

### CAUTION

Pažljivo pročitajte ovaj priručnik prije rada i radite strogo u skladu sa zahtjevima priručnika. Naš benzinski motor je pouzdan i siguran bez ozljeda osoba i oštećenja opreme, ali, ako ne slijedite zahtjeve priručnika za rad, to će dovesti do ozljeda osoba i oštećenja opreme.

### Raspon primjene

Benzinski motor opće namjene, kao izvor energije, može se koristiti za generatorski set, pumpu za vodu, mini frezu, vrtnu i arhitektonske strojeve, itd. terminalne proizvode, osim automobilskih aplikacija.

### Glavni opis

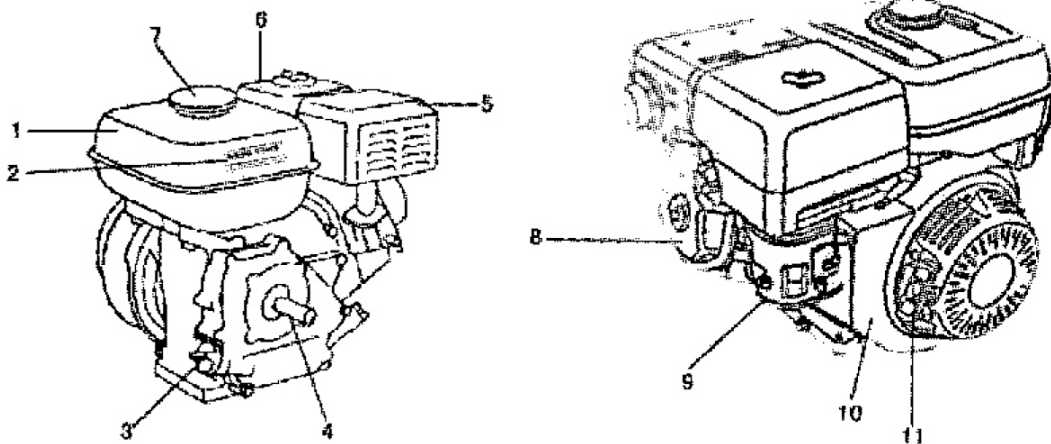

- |                                     |                              |                           |
|-------------------------------------|------------------------------|---------------------------|
| 1. Spremnik goriva                  | 5. Prigušivač                | 9. Sklop rasplinjača      |
| 2. Aplikacija za visoke temperature | 6. Čistač zraka              | 10. Komp                  |
| 3. Šipka za mjerenje ulja           | 7. Poklopac spremnika goriva | 11. Rukohvat za početnike |
| 4. Ventilator radilice              | 8. Poklopac glave cilindra   |                           |

\* Proizvođač zadržava pravo na manje izmjene u dizajnu proizvoda i tehničkim specifikacijama bez prethodne najave, osim ako te promjene značajno utječu na performanse i sigurnost proizvoda. Dijelovi opisani / ilustrirani na stranicama priručnika koje držite u rukama također se mogu odnositi na druge modele proizvođačeve linije proizvoda sa sličnim značkama i možda neće biti uključeni u proizvod koji ste upravo nabavili.

\* Kako bi se osigurala sigurnost i pouzdanost proizvoda i valjanost jamstva, sve popravke, inspeksijske ili zamjenske radove, uključujući održavanje i posebne prilagodbe, smiju obavljati samo tehničari ovlaštenog servisnog odjela proizvođača.

\* Uvijek koristite proizvod s isporučenom opremom. Rad proizvoda s neiskorištenom opremom može uzrokovati kvarove ili čak ozbiljne ozljede ili smrt. Proizvođač i uvoznik nisu odgovorni za ozljede i štete nastale uporabom nesukladne opreme.

## Sigurnosne napomene

### Kako bi se izukirao suipun rad

Ne činite to kada ste umorni, bolesni ili pod utjecajem alkohola, inače možete izazvati ozbiljne ozljede.

### OPREZI

- Rukovatelji moraju biti posebno obučeni. Osobama koje nisu kvalificirane za rukovanje benzinskim motorom strogo je zabranjen pristup za rad s ovim benzinskim motorom.
- Tijekom rada benzinskog motora, ispušni plin sadrži neke spojeve CO i CH (sadržaj unutar standardi). Kako bi se izbjegle nezgode, motor se ne smije koristiti u zatvorenom prostoru. Ako se mora koristiti u zatvorenom prostoru, ispušni plin mora voditi prema vanjskoj strani prostorije, a izlaz cijevi za vođenje ne smije biti udaljen manje od 1 m od vrata i prozora, u međuvremenu, zrak u prostoriji mora biti bez inhibicije.
- Radi sigurnosti vas i drugih, obratite pozornost na sljedeće sigurnosne oznake:

DIO NA VISOKOJ TEMPERATURI! NE DIRAJTE GA!

Motor i ispušni sustav postaju vrlo vrući tijekom rada i ostaju vrući neko vrijeme nakon zaustavljanja. Kontakt s vrućim dijelovima motora može uzrokovati opekline i može zapaliti neke materijale

- Držite benzin izvan dohvata djece.
- Nemojte dopustiti postavljanje zapaljivih, eksplozivnih i bilo kojih drugih opasnih tvari oko benzinskog motora kako biste izbjegli pucajući.
- Radni prostor mora biti ventiliran. Izvor vatre mora biti udaljen najmanje 10 m od motora. Što ima više, motor mora ležati u gornjem smjeru vjetra od izvora vatre.
- Prilikom punjenja goriva i ulja za podmazivanje, motor mora biti zaustavljen.
- Strogo zabraniti pušenje tijekom punjenja, ne dopustiti prelijevanje goriva i ulja za podmazivanje. Ako se gorivo ili ulje za podmazivanje prelije ili iscuri van, temeljito ga očistite prije pokretanja motora.
- Nemojte dopustiti pokretanje benzinskog motora kako biste izbjegli oštećenje benzinskog motora prije punjenja ulja za podmazivanje ili punjenja maziva ulje nije dovoljno.

Dugotrajni kontakt s benzinom može dovesti do raka kože. Iako je to mala mogućnost, ali svaki dan kontaktirati s benzinom može biti moguće. Nakon svake upotrebe benzina operite ruke vodom i sapunom što je prije moguće. Drži ga podalje dohvat djece.

Pažljivo zaštitite okoliš kada odlazete iskorišteni benzin. Predlažemo da se nakon toga pošalje na stanicu za otpad zapečaćena posuda. Ne izlijevajte iskorišteni benzin u kantu za smeće ili u zemlju i kanalizaciju. Održavanje ravnog položaja može brzo i temeljito ispustiti benzin kada je motor vruć.

### Tehnički podaci

Obujam: 196 cc/4 takta  
 Konjska snaga: 6,5 ks  
 Isporuka: 14-22 L/min  
 Tlak: 25-40 bara

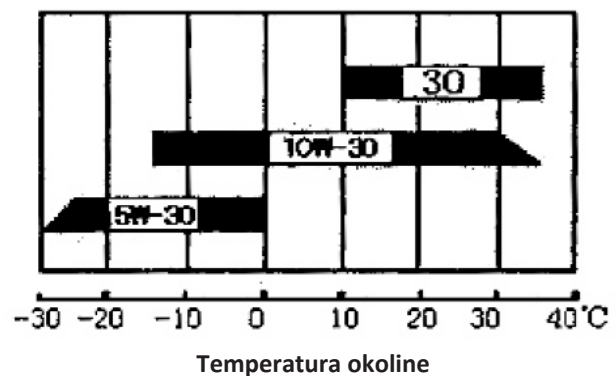

Slika 7-1

## Instalacija (vidi stranicu 71)

- 1) Spojite prelivno crijevo s prelivnim tijelom (6), spojite usisno crijevo s usisnim priključkom (8) i postavite kuglasti ventil (9)\* na jedan kraj izlaznog crijeva.
- 2) Prvo spojite pištolj za prskanje s kuglastim ventil (9)\*. Zatim spojite drugi kraj izlaznog crijeva s izlaznim pipa (7). Izlazni pipa (7) kontrolira prskanje kemikalija.
- 3) Zategnite svaki spoj crijeva kako biste spriječili curenje.
- 4) Provjerite sve vijke i matice jedinice i provjerite jesu li dovoljno čvrsti prije upotrebe raspršivača.
- 5) Montirajte raspršivač za napajanje i motor na okvir.
- 6) Držite izlazni kurac i prekidač za uključivanje i isključivanje u zatvorenom položaju prije pokretanja motora.

\* Ako je osigurano.

## Operacija

### Priprema i provjera prije rada

#### U MOTORU NEMA STROJNOG ULJA, MOLIM VAS NAPUNITE STROJNO ULJE!

#### Provjerite razinu motornog ulja:

Odvijte šipku za mjerenje razine ulja kako biste provjerili je li motorno ulje unutar navedenog raspona. Ako je razina ulja preniska, dodajte motorno ulje iz otvora za punjenje do navedene visine.

Korištenje motornog ulja različite marke ovisit će o temperaturi okoliša. Naše preporučeno motorno ulje je SAE 10W-30.

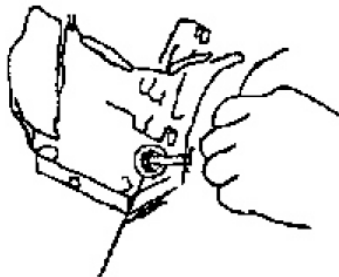

(1)

Slika 7-2

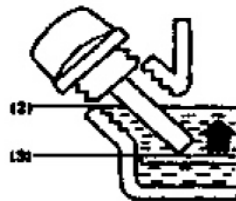

1. Otvor za šipku za mjerenje ulja
2. Najviša razina ulja
3. Najniža razina ulja

#### Provjerite razinu goriva:

Otvorite poklopac spremnika za gorivo i provjerite razinu goriva. Ako je razina preniska, dodajte gorivo iz otvora za punjenje dok razina ulja ne dosegne crvenu zaustavnu pločicu unutar sita. Naša preporučena marka goriva je standardni benzin (bezolovni benzin je standard). Ne miješajte benzin s motornim uljem. Nemojte koristiti benzin sa stranim materijalima.

1. Spremnik goriva 2. Rupa 3, crvena osnovna linija za gornju razinu goriva

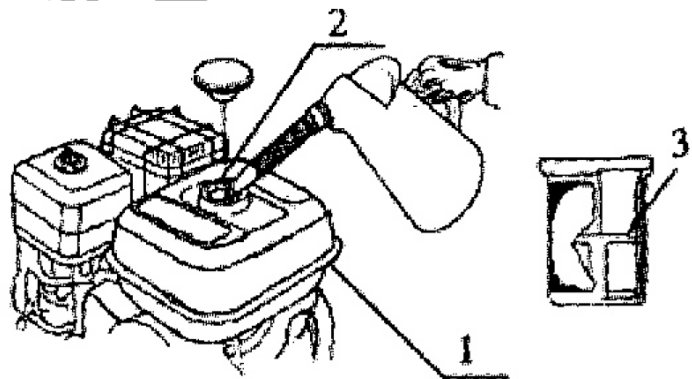

Slika 7-3

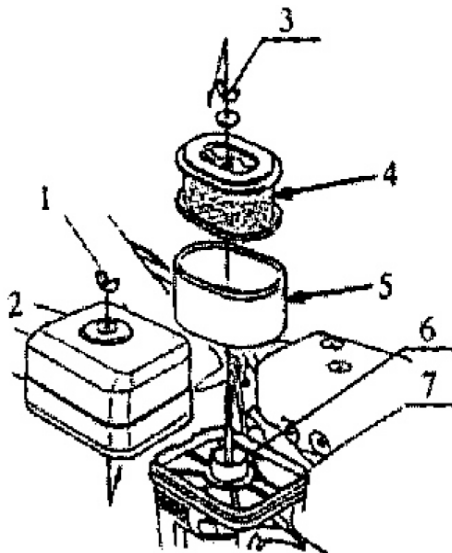

Slika 7-4

1. Leptir matica, 2. Poklopac pročistača zraka, 3. Leptir matica
4. Papirnati filtarski element, 5. Pjenasti filtarski element, 6. Brtva
7. Osnovna ploča čistača.

## Pokretanje motora

- a. Otvorite prekidač za gas, zatvorite prigušnicu, podesite ventil za gas kako treba položaju, prvo lagano povucite ručku za pokretanje dok ne osjetite mali otpor, a zatim snažno povucite kako biste pokrenuli benzinski motor.
- b. Nakon pokretanja, pustite motor da radi 1-3 minute u praznom hodu, u međuvremenu provjerite stanje rada motora radi li stabilno ili glatko i postoji bilo kakvu neuobičajenu buku, zatim otvorite čok do maksimuma i namjestite gas otvaranje za postizanje potrebne brzine. Trenutno je proces pokretanja završen nad.

1. Prekidač gasa
2. Otvoreni položaj prekidača gasa
3. Odvodni čep
4. Sklop kabela za povlačenje

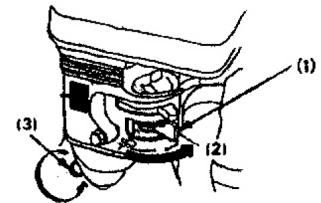
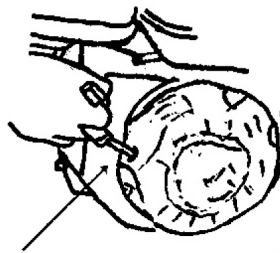

Slika 7-5

(4)

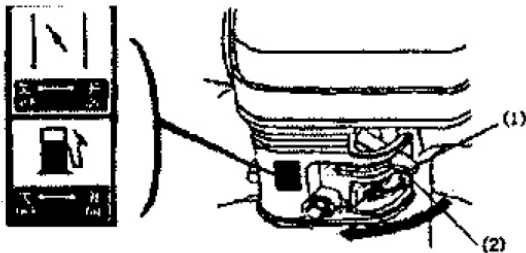

Slika 7-6

1. Gušiti
2. Postavite prigušnicu u isključen položaj

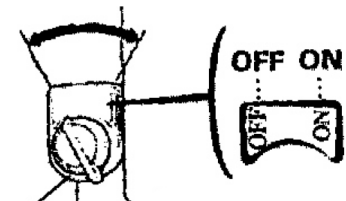

(4)

Slika 7-7  
Prekidač za zaustavljanje

## Zaustavljanje motora

### OPREZ!

Dok motor radi, držite se blizu ispušnog lonca i ne gledajte u izlaz ispušnih plinova radi vlastitog zdravlja. Adresa pozornost na nenormalno stanje motora dok radi. Ako pronađete nenormalan zvuk, škripanje vibracija, ozbiljno kretanje i pucanje itd. odmah zaustavite motor.

Zaustavljanje motora u nuždi: Postavite prekidač za zaustavljanje u položaj OFF ili izravno izvucite svjećicu. Ispravno zaustavljanje motor je: prvo uklonite opterećenje, pustite da radi u praznom hodu 2-3 minute, zatim postavite prekidač za zaustavljanje u položaj OFF ili izravno izvucite iskrnu utikač, stroj će se odmah zaustaviti.

Nemojte izravno zaustavljati motor bez uklanjanja opterećenja u normalnom stanju.

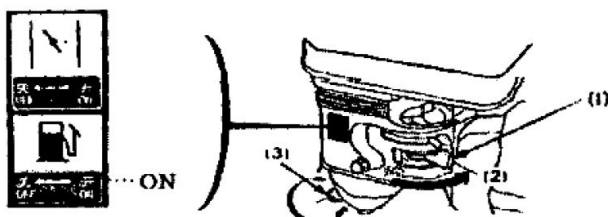

Slika 7-8

1. Ručka prekidača za gas
2. Zatvoreni položaj prekidača gasa
3. Ispusni vijak rasplinjača

## Podešavanje benzinskog motora

Svaki benzinski motor je strogo testiran i pregledan u našoj tvornici, općenito, stroj može raditi normalno bez ikakvih podešavanja. Nakon što je radio neko vrijeme, prilagodite ga na benzinski motor prema sljedećem postupku ako je potrebno

Punilo

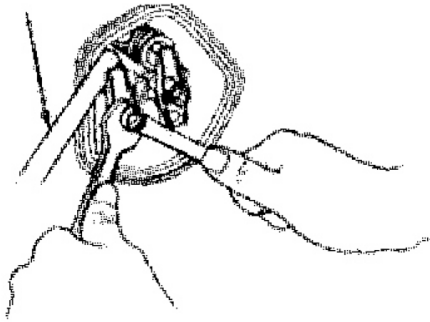

Slika 7-9

Ventil

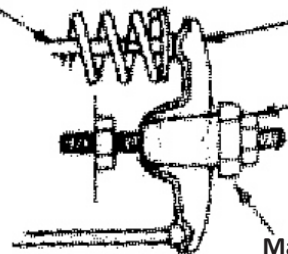

Slika 7-10

Ruka za ljuljanje

Matica za zaključavanje ventila

Matica za podešavanje razmaka ventila  
Za povećanje razmaka ventila, izvijte maticu. Za smanjenje razmaka ventila, zeznite maticu.

A. Podesite razmak ventila: razmak usisnog ventila: 0,10-0,15 mm; Razmak ispušnog ventila: 0,15 0,20 mm. a. Uхватите maticu za podešavanje razmaka ventila i otpustite maticu za zaključavanje ventila. b. Okrenite maticu za podešavanje razmaka ventila na određeni razmak. C. Uхватите maticu za podešavanje razmaka ventila i zavijte maticu za zaključavanje ventila. Okretni moment: 10N.m (1.0kg.m) d. Nakon što zavrnете vijak za zaključavanje ventila, ponovno provjerite razmak ventila. B Prilagodite sustav regulatora (velika i mala opruga napetosti, oslonac gasa i ručica regulatora gasa) a. Izvadite spremnik za gorivo. b. Pričvrstite maticu za zaključavanje i pomaknite nosač gasa kako biste potpuno otvorili ventil.

c. Nakon pomicanja nosača gasa, otvaranja ventila i okretanja ručice regulatora gasa u istom smjeru u krajnji položaj gdje može doseći, zavijte maticu za zaključavanje. d. Provjerite kreću li se nosač gasa i ventil glatko. e. Ugradite spremnik za gorivo.

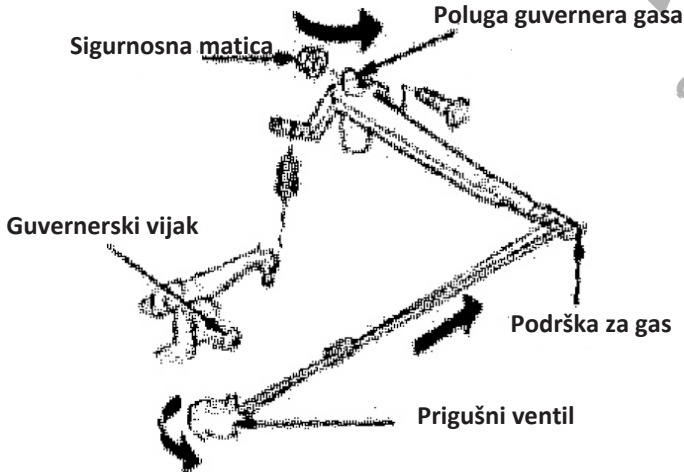

Slika 7-11

### Bilješke o raspakiravanju

Prilikom raspakiranja pažljivo dovedite benzinski motor u normalno stanje. Pažljivo provjerite jesu li potpuni prema popisu pakiranja. Naša tvrtka nudi benzinske motore visoke kvalitete, okoliša, performansi i visokog omjera troškova.

Ako imate bilo kakvih pitanja u vezi s radom, obratite se svom lokalnom prodavaču ili izravno nazovite naš servisni centar nakon prodaje.

#### ⚠ CAUTION

Ne rastavljajte sami benzinski motor unutar jamstvenog roka! (Ako rastavlja korisnik, ne može se pridružiti certifikaciji naloga).



## Održavanje

Svakodnevno održavanje: A Provjerite element filtera pročistača zraka, uklonite prljavštinu i strane materijale kako bi element ostao čist. B Provjerite jesu li pričvrstne matice zategnute. C Provjerite održava li se razina ulja za podmazivanje unutar navedenog raspona. Nakon što je motor radio oko 25 sati, pročistač zraka treba očistiti. Nakon što je motor radio oko 50 sati, potrebno je provjeriti svječicu, ukloniti naslage ugljika i podesiti njen razmak na 0,7-0,8 mm.

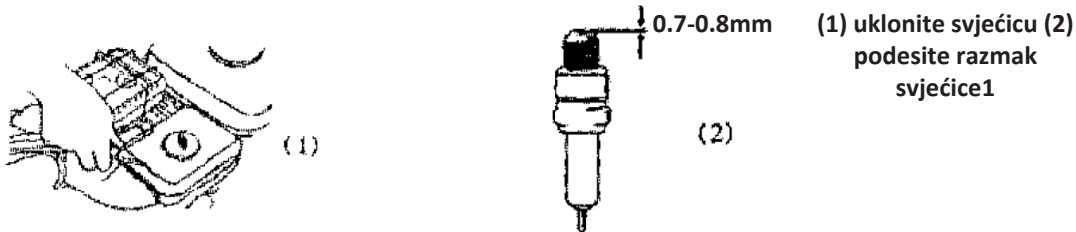

Slika 9-1

Provjerite zračne peraje i uklonite prljavštinu među njima. Zamijenite ulje za podmazivanje, odvrnite čep za ispuštanje, lagano nagnite motor i pustite da ulje za podmazivanje iscuri, dodajte kerozin za čišćenje i zatim ga ispuštite, na kraju zategnite čep za ispuštanje i nalijte novo ulje za podmazivanje na propisano ulje razini. **OPREZ: Dodajte ispravnu marku ulja, volumen punjenja za 160F 168FA/B je 0,61, za 173F, 177F, 182F i 188F je 1,1L.**

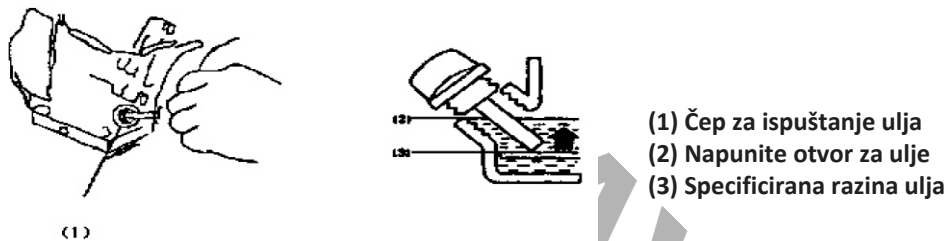

Slika 9-2

Nakon svakih 100 sati rada, spremnik goriva i cjedilo filtera moraju se očistiti. Otvorite poklopac spremnika goriva, izvadite cjedilo filtera i očistite ga četkom. Skinite spremnik za gorivo, očistite unutrašnjost spremnika i uklonite prljavštinu i vodu na unutarnjoj površini spremnika. Ponovno sastavite spremnik i postavite cjedilo, zatim napunite novo loživo ulje dok razina ulja ne dosegne crvenu osnovnu liniju.

Nakon rada svake dvije godine, provjerite stanje starenja cijevi za ulje. Ako dođe do starenja, otvrdnuća ili pukotina, mora se zamijeniti. Zategnite spojeve zamijenjenih cijevi za ulje i provjerite njihovo curenje.

### Održavanje prije prestanka korištenja na duže vrijeme

Iz nekih razloga, ako se motor ne koristi dulje vrijeme, mora se jednom održavati prije nego što se pohrani: A Skinite spremnik goriva, ispuštite svo gorivo i očistite prljavštinu i vodu unutar spremnika. Otvorite slavinu za gorivo, odvrnite čep za pražnjenje na dnu rasplinjača, temeljito ispuštite gorivo iz rasplinjača, a zatim zavrtnite čep za pražnjenje u prvobitni položaj. B Odvijte čep za ispuštanje na dnu kućišta radilice i temeljito ispuštite ulje za podmazivanje iz kućišta radilice, zatim zategnite čep za ispuštanje. C Očistite vanjsku površinu benzinskog motora čistom vatom, uklonite prljavštinu i prašinu itd., zatim pohranite benzinski motor na čisto i suho mjesto s dobrom ventilacijom. D Okrenite radilicu i zaustavite klip benzina u gornjem graničnom položaju kako biste izbjegli ulazak zraka. Zbrinjavanje otpadnog ulja: Koristite poseban spremnik za prikupljanje otpadnog ulja iz benzinskog motora i pošaljite ga na lokalnu postaju za otpadno ulje na zbrinjavanje. Ne sipajte posvuda.

### Prijevoz i skladištenje

Lagano rukujte prilikom utovara i istovara, držite se uspravno i nemojte se naginjati. Strogo zabraniti udaranje i zaštititi od namakanja tijekom transporta. Benzinski motor treba čuvati na čistom, prozračenom mjestu zaštićenom od vlage i vlage. Ako motor skladištite na duže vrijeme:

1. Čuvajte benzinski motor na čistom, prozračenom mjestu zaštićenom od vlage i vlage.
2. Potpuno ispuštite gorivo iz stroja (uključujući strojno ulje u pročistaču zraka s uljnom kupkom).

## Rješavanje problema

Problem		Uzrok	Otopina
Nema iskre na svjećici	Svjećica	Postoji depozit za svjećice. Raspon svjećice je prevelik ili premalen Izolator svjećice oštećen	Očistiti naslage Podesite na 0,7-0,8 Zamijenite svjećicu
	Ostalo	Upaljač oštećen Tjedan magnetske sile zamašnjaka	Zamijenite upaljač Zamijenite zamašnjak
Imati iskrnu na svjećici	Sažimanje dobro	Previše goriva u cilindru. Nisko gorivo, ima vode ili prljavštine	Odvijte svjećicu, osušite i zavrnite. Obnoviti gorivo
	Nema istjecanja benzina nakon odvrtnja ispusnog vijka na dnu karburatora.	Pin ventil blokiran	Operite ili obnovite karburator
	Dovod ulja normalan, ali kompresija je loša.	Klipni prsten istrošen Svjećica je olabavljena Glava cilindra curi, razmak ventila ili razvod je pogrešan	Obnoviti Čvrsto zavrnite Očistite, ponovno instalirajte ili ponovno prilagodite
	Normalno paljenje i dovod benzina	Loš kontakt visokonaponskog kabela sa svjećicom. Neispravnost prekidača za zaustavljanje ili kratki spoj. Alarm strojnog ulja oštećen.	Eliminirati i ispraviti  Eliminirati  Obnoviti
Nedostatak brzine ili snage	Prigušnica bez otvaranja Prigušivač Ventilacija je loša Pokretni dijelovi su istrošeni Komplet regulatora ne postiže optimalnu ravnotežu Energija paljenja je premala Zazor ventila je prevelik Postojeće naslage ugljika na glavi motora		Otvorite prigušnicu Obnovite prigušnicu Provjerite ili zamijenite Podesite komplet regulatora Obnovite upaljač ili zamijenite zamašnjak. Podesite na navedeni raspon Uklonite naslage ugljika.
Prevelika brzina tkanja	Komplet regulatora ne za postizanje optimalnog stanja podudaranja Pogrešan rasplinjač Razmak svjećice nije točan		Podesite komplet regulatora Obnovite karburator Podesite razmak
Previsoka brzina	Gumb regulatora nto pritisnuti klizač regulatora čvrsto ili isključiti klizač regulatora.		Ponovno namjestite ili sastavite klizač regulatora.
Nenormalan zvuk	Pogrešan razmak ventila. Zupčanik brega je oštećen		Podesite razmak ventila Zamijenite bregasto vratilo
Propuštanje rasplinjača	Pin ventil zalijepljen od prljavštine		Lagano udarite po karburatoru ili ga očistite
	O-prsten deformiran		Obnoviti

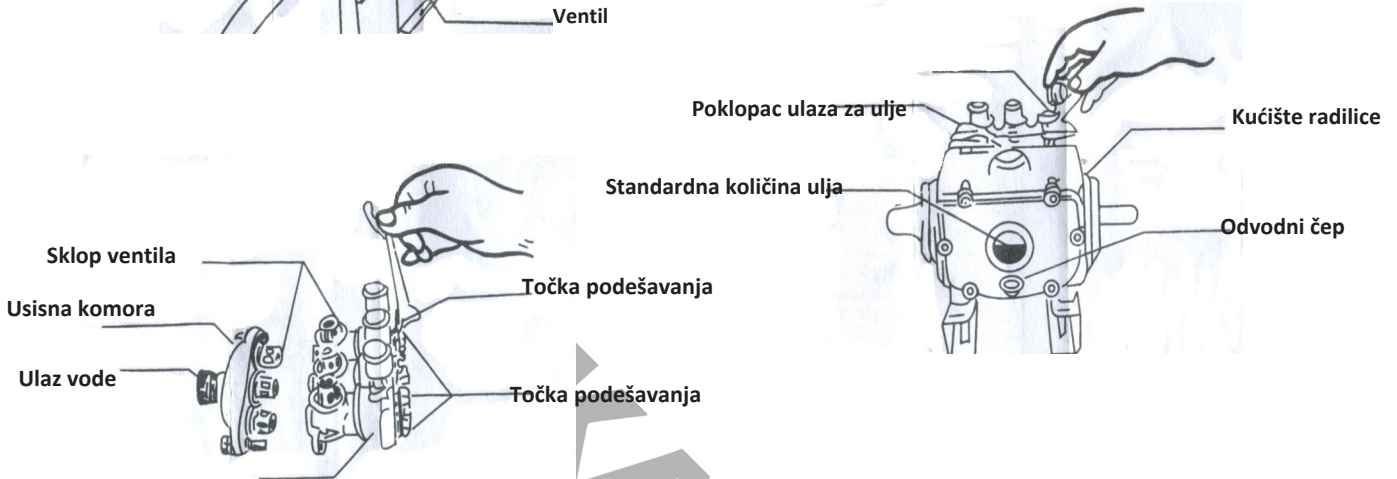
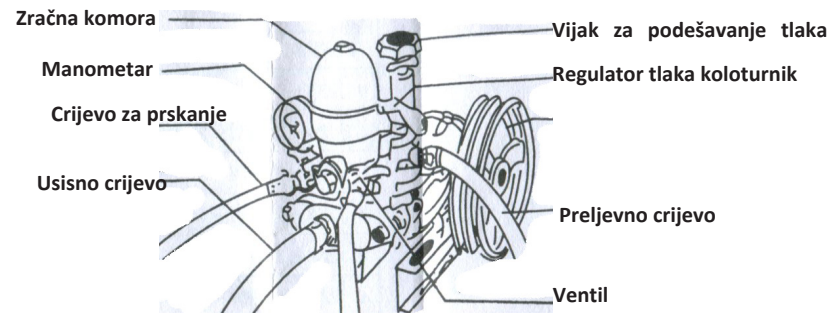
**CRPKA****Opis****Upute za rad**

1. Provjerite svaki pričvršćivač i uvjerite se da prskalice i 2. Postavite dvije remenice u ravnu liniju, a remen u odgovarajuću tijesnost.
3. Svaki spoj crijeva mora biti zategnut kako bi se spriječilo curenje sirene.
4. Prije pokretanja motora, zatvorite ventil. Otpustite vijak za podešavanje tlaka i povucite regulator tlaka na vrh.
5. Pokrenite motor za napajanje raspršivača, održavajte pravilan broj okretaja. Pritisnite regulator pritiska do dna. Držite pritisak oko 21-35 kg podešavanjem vijka za podešavanje tlaka.
6. Otvorite ventil za početak prskanja.
7. Nakon završetka prskanja, povucite regulator tlaka na vrh i pokrenite raspršivač svježom vodom kako biste očistili preostale kemikalije.

**Podmazivanje pumpe**

1. Zamijenite motorno ulje nakon što ste prskalicu koristili prvih 10 sati, 50 sati, a zatim svakih 70 sati.
2. Ispustite prljavo motorno ulje odvrtanjem čepa za ispuštanje.
3. Nakon što je čep za pražnjenje zavrnut, uklonite poklopac ulaza za ulje i ponovno napunite # 30-40 svježeg motornog ulja.
4. Održavajte razinu ulja na 2/3 uljne čaše.
5. Posude za mast uvijek napunite mašću. Zašrafite čašice za mast 2-3 ciklusa svaka 2 sata prskanja.

**Rješavanje problema**

- a. Neuspjeh u hranjenju i nestabilnost tlaka.
1. Provjerite curi li usisna kućica ili je zaglavljena.
  2. Otvorite ventil kako biste ispuštali višak zraka. 3. Uklonite usisnu komoru i komoru za izlaz vode i provjerite je li ventil Sklopovi su zapeli ili oštećeni.

**Propuštanje cilindra**

1. Uklonite poklopac otporan na prašinu i namotajte prstenove za podešavanje.
2. Ako je i dalje uzalud, zamijenite V-brtve u cilindru.

**EL**

Τα μηχανήματα έχουν κατασκευαστεί με αυστηρά πρότυπα που έχει θέσει η εταιρεία και συνάδουν με τα ευρωπαϊκά πρότυπα ποιότητας. Για τα βενζινοκίνητα και πετρελαιοκίνητα μηχανήματα παρέχεται περίοδος εγγύησης 24 μηνών για ερασιτεχνική χρήση και 12 μηνών για επαγγελματική χρήση. Η ισχύς της εγγύησης ξεκινά από την ημερομηνία αγοράς του προϊόντος. Αποδεικτικό του δικαιώματος της εγγύησης αποτελεί το παραστατικό αγοράς του μηχανήματος (απόδειξη λιανικής ή τιμολόγιο). Σε καμιά περίπτωση η εταιρεία δεν καλύπτει τη σχετική δαπάνη ανταλλακτικών και εργασίας εάν και εφόσον δε συνοδεύεται από αντίγραφο του παραστατικού. Σε περίπτωση που η επισκευή πρέπει να γίνει στο service μας η δαπάνη μεταφοράς (από και προς) βαρύνει εξ' ολοκλήρου τον αποστολέα. Τα μηχανήματα αποστέλλονται για την επισκευή τους στην εταιρεία ή σε εξουσιοδοτημένο συνεργείο με τον ενδεδειγμένο τρόπο και μέσο μεταφοράς.

**ΕΞΑΙΡΕΣΕΙΣ ΚΑΙ ΠΕΡΙΟΡΙΣΜΟΙ ΤΗΣ ΕΓΓΥΗΣΗΣ:**

- 1) Εξαρτήματα που φθείρονται φυσιολογικά από τη χρήση τους (λάμα, αλυσίδα, μαισινέζα, μπουζί, χειρόμυζα κ.λπ.).
- 2) Μηχανήματα που έχουν υποστεί ζημιές από τη μη συμμόρφωση με τις οδηγίες του κατασκευαστή.
- 3) Μηχανήματα με ελλιπή συντήρηση ή φροντίδα.
- 4) Χρήση μη ενδεδειγμένων εξαρτημάτων/αναλωσίμων.
- 5) Μηχανήματα που έχουν δοθεί χωρίς επιβάρυνση.
- 6) Βλάβη από αποθήκευση του μηχανήματος με καύσιμο.
- 7) Βλάβη που προήλθε από λανθασμένη συναρμολόγηση του μηχανήματος.
- 8) Βλάβη που προέρχεται από λάθος μίξη καυσίμου με λάδι μηχανής.
- 9) Βλάβη που οφείλεται σε κακής ποιότητας καύσιμο ή λιπαντικό.
- 10) Βλάβη από πλημμελή καθαρισμό του μηχανήματος.
- 11) Μηχανήματα που έχουν υποστεί τροποποιήσεις – αλλαγές ή έχουν ανοιχτεί από μη εξουσιοδοτημένο συνεργείο.
- 12) Μηχανήματα που χρησιμοποιούνται για ενοίκιαση.

Η εγγύηση καλύπτει αποκλειστικά τη δωρεάν αντικατάσταση του εξαρτήματος που έχει κατασκευαστικό ελάττωμα ή αστοχία υλικού. Σε περίπτωση έλλειψης ανταλλακτικού η εταιρεία διατηρεί το δικαίωμα αντικατάστασης του μηχανήματος με άλλο αντίστοιχο μοντέλο. Μετά τη διεκπεραίωση εγγύησης δεν επιμηκύνεται ούτε ανανεώνεται ο χρόνος εγγύησης του εργαλείου. Αντικατάσταση ανταλλακτικού με χρέωση επισκευής, καλύπτεται από 1 χρόνο εγγύηση καλής λειτουργίας, με προϋπόθεση την τήρηση των όρων εγγύησης. Τα ανταλλακτικά ή τα μηχανήματα τα οποία αντικαθίστανται παραμένουν στην κατοχή της εταιρείας μας. Άλλες απαιτήσεις, εκτός από αυτές που αναφέρονται σε αυτό το έντυπο εγγύησης επισκευής των μηχανημάτων, δεν ισχύουν. Για αυτήν την εγγύηση ισχύει το ελληνικό Δίκαιο.

**EN**

The machinery have been manufactured according to strict standards set by our company, which are aligned with the respective european quality standards. The diesel and gasoline powered machines are provided with a warranty period of 24 months for non-professional use and 12 months for professional use. The warranty is valid from the date of purchase of the product. Proof of the warranty right is the purchase document of the machine (retail receipt or invoice). Under no circumstances shall the company cover the relevant cost of spare parts and respective required working hours unless a copy of the purchase document is presented. In case the repair has to be done by our service department the cost of transportation (to and from) is entirely borne by the sender (client). The said machines must be sent for repair to the company or to an authorized workshop in the appropriate way and means of transport.

**WARRANTY EXEMPTIONS AND RESTRICTIONS:**

- 1) Spare parts that wear out naturally as a consequence of being used (blade, chain, recoil starter, spark plug, trimmer line etc.).
- 2) Machinery damaged as a result of non-compliance with the instructions of the manufacturer.
- 3) Machinery poorly maintained or taken care of.
- 4) Use of improper spare parts or accessories.
- 5) Machinery given to third entities free of charge.
- 6) Storing the machine with fuel.
- 7) Damage as a result of mistaken assembly.
- 8) Damage as a result of mixing of fuel with machine oil by mistake.
- 9) Damage as a result of poor quality of fuel or lubricant.
- 10) Damage as a result of not cleaning the generator as required.
- 11) Equipment that has been modified or disassembled by unauthorized personnel.
- 12) Equipment used for rent.

The warranty covers only the free of charge replacement of the component that presents a manufacturing defect or material failure. In case of lack of a specific spare part the company reserves the right to replace the machine with another of the same kind. After all warranty procedures have been concluded, the warranty period of the machine shall not be extended or renewed. Replacement of a spare part with repair charge is covered by a 1 year warranty of good operation, subject to compliance with the warranty terms. The spare parts or machinery that are replaced remain in the possession of our company. Requirements, other than those mentioned in this warranty form, regarding repairing a machine or damage thereof, do not apply. Greek law and relative regulations apply to this warranty.

**FR**

Les machines ont été fabriquées selon les normes strictes établies par notre société et se sont alignées sur les normes de qualité européennes respectives. Les machines à moteur diesel et à essence sont fournies avec une période de garantie de 24 mois pour un usage non professionnel et 12 mois pour une utilisation professionnelle. La garantie est valable à partir de la date d'achat du produit. La preuve du droit à la garantie est le document d'achat de la machine (ticket de caisse ou facture). En aucun cas, la société ne couvrira le coût des pièces de rechange et des heures de travail nécessaires si une copie du document d'achat n'est pas présentée. Si la réparation doit être effectuée par notre service après-vente, les frais de transport (aller et retour) sont entièrement à la charge de l'expéditeur (client). Les machines doivent être envoyées pour réparation à l'entreprise ou à un atelier agréé de la manière et avec le moyen de transport appropriés.

**EXEMPTIONS ET RESTRICTIONS DE GARANTIE :**

- 1) Les pièces de rechange qui s'usent naturellement suite à leur utilisation (lame, chaîne, démarreur à rappel, bougie d'allumage, fil de coupe etc).
- 2) Machines endommagées à la suite du non-respect des instructions du fabricant.
- 3) Machines mal entretenues ou mal soignées.
- 4) Utilisation de pièces de rechange ou d'accessoires inadaptés.
- 5) Machines données à des tiers à titre gratuit.
- 6) Stockage de la machine avec du carburant.
- 7) Dommages résultant d'un montage erroné.
- 8) Dommages résultant du mélange par erreur du carburant avec l'huile de la machine.
- 9) Dommages résultant d'une mauvaise qualité du carburant ou du lubrifiant.
- 10) Dommages résultant d'un nettoyage insuffisant du générateur.
- 11) Équipement qui a été modifié ou démonté par du personnel non autorisé.
- 12) Matériel utilisé pour la location.

La garantie couvre uniquement le remplacement gratuit du composant qui présente un défaut de fabrication ou une défaillance matérielle. En cas d'absence d'une pièce de rechange spécifique, l'entreprise se réserve le droit de remplacer la machine par une autre du même type. Après la conclusion de toutes les procédures de garantie, la période de garantie de la machine ne sera pas prolongée ou renouvelée. Le remplacement d'une pièce détachée avec frais de réparation est couvert par une garantie de bon fonctionnement de 1 an, sous réserve du respect des conditions de garantie. Les pièces de rechange ou les machines remplacées restent en possession de notre société. Les exigences, autres que celles mentionnées dans ce formulaire de garantie, concernant la réparation d'une machine ou de ses dommages, ne sont pas applicables. La loi grecque et ses règlements s'appliquent à cette garantie.

**IT**

Le macchine sono state fabbricate secondo le norme rigorose stabilite dalla nostra azienda, che sono allineate con i rispettivi standard di qualità europei. Le macchine con motore diesel e benzina sono fornite con un periodo di garanzia di 24 mesi per uso non professionale e 12 mesi per uso professionale. La garanzia è valida dalla data di acquisto del prodotto. La prova del diritto di garanzia è il documento di acquisto della macchina (scontrino o fattura). In nessun caso l'azienda coprirà il relativo costo dei pezzi di ricambio e delle rispettive ore di lavoro necessarie se non viene presentata una copia del documento di acquisto. Nel caso in cui la riparazione debba essere effettuata dal nostro servizio di assistenza, il costo del trasporto (da e per) è interamente a carico del mittente (cliente). Le suddette macchine devono essere inviate per la riparazione all'azienda o ad un'officina autorizzata nel modo e nel mezzo di trasporto appropriato.

**ESENZIONI E RESTRIZIONI DELLA GARANZIA:**

- 1) Pezzi di ricambio che si usurano naturalmente a causa dell'uso (lama, catena, auto avvolgente, candela, filo del trimmer, ecc.)
- 2) Macchine danneggiate a causa del mancato rispetto delle istruzioni del fabbricante.
- 3) Macchina sottoposta a scarsa manutenzione o cura.
- 4) Utilizzo di pezzi di ricambio o accessori inadeguati.
- 5) Macchina ceduta a terzi a titolo gratuito.
- 6) Conservazione della macchina con carburante.
- 7) Danni causati da un montaggio errato.
- 8) Danni dovuti alla miscelazione per errore del carburante con l'olio della macchina.
- 9) Danni causati dalla cattiva qualità del carburante o del lubrificante.
- 10) Danni causati dalla mancata pulizia del generatore come richiesto.
- 11) Apparecchiature che sono state modificate o smontate da personale non autorizzato.
- 12) Apparecchiature utilizzate per il noleggio.

La garanzia copre solo la sostituzione gratuita del componente che presenta un difetto di fabbricazione o di materiale. In caso di mancanza di un pezzo di ricambio specifico, l'azienda si riserva il diritto di sostituire la macchina con un'altra dello stesso tipo. Una volta concluse tutte le procedure di garanzia, il periodo di garanzia della macchina non potrà essere esteso o rinnovato. La sostituzione di un pezzo di ricambio con spese di riparazione è coperta da una garanzia di 1 anno di buon funzionamento, a condizione che vengano rispettati i termini della garanzia. I pezzi di ricambio o le macchine sostituite rimangono in possesso della nostra società. I requisiti, diversi da quelli menzionati in questo modulo di garanzia, riguardanti la riparazione di una macchina o il suo danneggiamento, non sono applicabili. La legge greca e i relativi regolamenti si applicano a questa garanzia.

**AL**

Makineritë janë prodhuar sipas standardeve strikte të vendosura nga kompania jonë, të cilat janë në përputhje me standardet përkatëse të cilësisë evropiane. Makinat me naftë dhe benzinë janë të pajisura me një periudhë garancie prej 24 muajsh për përdorim jo profesional dhe 12 muaj për përdorim profesional. Garancia është e vlefshme nga data e blerjes së produktit. Prova e së drejtës së garancisë është dokumenti i blerjes së makinës (faturë ose faturë me pakicë). Në asnjë rrethanë ndërmarrja nuk mbulon koston përkatëse të pjesëve të këmbimit dhe orarin përkatës të kërkuar të punës, përveç kur është paraqitur një kopje e dokumentit të blerjes. Në rast se riparimi duhet të bëhet nga departamenti ynë i shërbimit kostoja e transportit (për dhe nga) është tërësisht e mbajtur nga dërguesi (klienti). Makinat e thëna duhet të dërgohen për riparim në ndërmarrje ose në një punishte të autorizuar në mënyrën dhe mjetet e duhura të transportit.

**PËRJASHTIMET DHE KUFIZIMET E GARANCISË:**

- 1) Pjesët rezervë që përdoren në mënyrë natyrale si pasojë e të qënit e përdorur (tehu, zinxhiri, tingëllimi, prizë e shkëndijës, vija e trimerit etj.).
- 2) Makineritë e dëmtuara si rezultat i mosrespektimit të udhëzimeve të prodhuesit.
- 3) Makineritë e mirëmbajtura keq ose të kujdesura për të.
- 4) Përdorimi i pjesëve të papërshtatshme të këmbimit ose aksesoreve.
- 5) Makineritë që u jepen enteve të treta pa pagesë.
- 6) Magazinimi i makinës me karburant.
- 7) Dëmtimi si rezultat i mbledhjes së gabuar.
- 8) Dëmtimi si pasojë e përzjerjes së karburantit me vajin e makinës gabimisht.
- 9) Dëmtimi si rezultat i cilësisë së dobët të karburantit ose lubrifikantit.
- 10) Dëmtimi si pasojë e mospastrimit të gjeneratorit sipas nevojës.
- 11) Pajisje që janë modifi kuar ose çmontuar nga personel i paautorizuar.
- 12) Pajisje që përdoren me qira.

Garancia mbulon vetëm zëvendësimin pa pagesë të komponentit që paraqet një defekt prodhues ose dështim material. Në rast të mungesës së një pjese rezervë specifike kompania rezervon të drejtën për të zëvendësuar makinën me një tjetër të të njëjtit lloj. Pasi të jenë përfunduar të gjitha procedurat e garancisë, periudha e garancisë së makinës nuk do të zgjatet ose të rinovohet. Zëvendësimi i një pjese rezervë me pagesë riparimi mbulohet nga një garanci 1 vjeçare e një operacioni të mirë, subjekt i përputhjes me kushtet e garancisë. Pjesët rezervë ose makineritë që zëvendësohen mbenin në zotërim të kompanisë sonë. Kërkesat, përveç atyre të përmendura në këtë formë garancie, në lidhje me riparimin e një makine ose dëmtimin e saj, nuk zbatohen. Ligji grek dhe rregullat relative zbatohen për këtë garancia.

**SRB**

Mašine su proizvedene po strogim standardima koje je postavila naša kompanija, a koji su usklađeni sa odgovarajućim evropskim standardima kvaliteta. Mašinama na dizel i benzin obezbeđen je garantni rok od 24 meseca za neproglāšavanje i 12 meseca za profesionalnu upotrebu. Garancija važi od dana kupovine proizvoda. Dokaz o pravnu garancije je dokument o nabavci mašine (prijemnica u maloprodaji ili faktura). Ni pod kojim uslovima preduzeće neće pokriti relevantne troškove rezervnih delova i odgovarajuće potrebno radno vreme ukoliko nije predstavljena kopija dokumenta o nabavci. U slučaju da popravku mora da obavni naše odeljenje servisa troškovi transporta (do i od) u potpunosti snose pošiljaoca (klijenta). Rečeno mašine moraju biti poslate na popravku u preduzeće ili u ovlašćenu radionicu na odgovarajući način i način transporta.

**GARANTNA IZUZEĆA I OGRANIČENJA:**

- 1) Rezervni delovi koji se istroše prirodni putem kao posledica upotrebe (sečivo, lanac, trzaj startera, svećica, linija trimera itd.).
- 2) Mašinerije oštećene kao rezultat nepoštovanja uputstava proizvođača.
- 3) Mašinerija loše održavana ili zbrinuta.
- 4) Upotreba nepravilnih rezervnih delova ili pribora.
- 5) Mašinerija data trećim entitetima besplatno.
- 6) Skladištenje mašine gorivom.
- 7) Šteta kao rezultat greške u montaži.
- 8) Šteta kao posledica mešanja goriva sa mašinskim uljem greškom.
- 9) Šteta kao posledica lošeg kvaliteta goriva ili lubrikanta.
- 10) Šteta kao posledica neisceljenja generatora po potrebi.
- 11) Oprema koju je neovlašćeno osoblje modifikovalo ili rastavalo.
- 12) Oprema koja se koristi za iznajmljivanje.

Garancija pokriva samo besplatnu zamenu komponente koja predstavlja nedostatak proizvodnje ili kvar materijala. U slučaju nedostatka određenog rezervnog dela preduzeće zadržava pravo da zameni mašinu drugom istom vrstom. Nakon zaključenja svih garantnog postupka, garantni rok mašine neće biti produžen niti obnovljen. Rezervni delovi ili mašinerije koje se zamenjuju ostaju u posedu naše firme. Zamena rezervnog dela naknadom za popravku pokrivena je jednogodišnjom garancijom dobrog rada, koja podleže poštovanju uslova garancije. Zahtevi, osim onih koji su pomenuti u ovom garantnog obrascu, u vezi sa popravkom mašine ili oštećenjem, ne primenjuju se. Grčki zakon i relativni propisi odnose se na ovu garanciju.



## EN WARRANTY

This appliance is a quality product. It was designed in compliance with current technical standards and made carefully using normal, good quality materials. The warranty period is 24 months for non-professional use and 12 months for professional use and commences on the date of purchase, which can be verified by the receipt, invoice or delivery note. During this warranty period all functional errors, which, despite the careful treatment described in our operating manual, are verifiably due to material flaws, will be rectified by our after-sales service staff. The warranty takes the form that defective parts will be repaired or replaced with perfect parts free of charge at our discretion. Replaced parts will become our property. Repair work or the replacement of individual parts will not extend the warranty period nor will it result in a new warranty period being commenced for the appliance. No separate warranty period will commence for spare parts that may be used. We cannot offer a warranty for damage and defects on appliances or their parts caused by the use of excessive force, improper treatment and servicing. This also applies for failures to comply with the operating manual and the installation or spare and accessory parts that are not included in our range of products. In the event of interference with or modifications to the appliance by unauthorized persons, the warranty will be rendered void. Damages that are attributable to improper handling, over loading, or natural wear and tear are excluded from the guarantee. Damages caused by the manufacturer or by a material defect will be corrected at no charge by repair or by providing spare parts. The prerequisite is that the equipment is handed over assembled, and complete with the proof of sale and guarantee. For a guarantee claim, only use the original packaging. That way, we can guarantee quick and smooth guarantee processing. Please send us the appliances post-paid or request a Freeway sticker. Unfortunately we will be unable to accept appliances that are not postpaid. The warranty does not cover parts that are subject to natural wear and tear. If you wish to make a warranty claim, report faults or order spare parts or accessories, please contact the after-sales center: Subject to change without prior notice.

## DE GARANTIE

Dieses Gerät ist ein Qualitätsprodukt. Es wurde gemäß den aktuellen technischen Standards entworfen und sorgfältig mit normalen, hochwertigen Materialien hergestellt. Die Garantiezeit beträgt 24 Monate bei nicht-professioneller Nutzung und 12 Monate bei professioneller Nutzung und beginnt mit dem Kaufdatum, was anhand von Quittung, Rechnung oder Lieferschein überprüft werden kann. Während dieser Garantiezeit werden alle Funktionsfehler, die trotz der in unserer Bedienungsanleitung beschriebenen sorgfältigen Behandlung nachweislich auf Materialfehler zurückzuführen sind, von unseren Kundendienstmitarbeitern behoben. Die Garantie besteht in der Form, dass defekte Teile nach unserem Ermessen kostenlos repariert oder durch einwandfreie Teile ersetzt werden. Ersetzte Teile werden unser Eigentum. Reparaturarbeiten oder der Austausch einzelner Teile verlängern die Garantiezeit nicht und führen nicht zu einer neuen Garantiezeit für das Gerät. Für eventuell verbrauchte Ersatzteile beginnt keine gesonderte Gewährleistungsfrist. Wir können keine Garantie für Schäden und Mängel an Geräten oder deren Teilen geben, die durch übermäßige Gewaltanwendung, unsachgemäße Behandlung und Wartung verursacht wurden. Dies gilt auch für die Nichtbeachtung der Bedienungsanleitung und der Montage- oder Ersatz- und Zubehörteile, die nicht in unserem Sortiment enthalten sind. Bei Eingriffen in die Änderung durch unbefugte Personen am Gerät erlischt die Garantie. Schäden, die auf unsachgemäße Behandlung, Überlastung oder natürliche Abnutzung zurückzuführen sind, sind von der Garantie ausgeschlossen. Schäden, die vom Hersteller oder durch einen Materialfehler verursacht werden, werden durch Reparatur oder Ersatzteillieferung kostenlos behoben. Voraussetzung ist, dass das Gerät zusammen mit dem Verkaufsbeleg und der Garantie zusammengebaut übergeben wird. Verwenden Sie für einen Garantieanspruch nur die Originalverpackung. Auf diese Weise können wir eine schnelle und reibungslose Garantieabwicklung garantieren. Bitte schicken Sie uns die Geräte im Nachhinein oder fordern Sie einen Freeway-Aufkleber an. Geräte, die nicht nachbezahlt werden, können wir leider nicht akzeptieren. Die Garantie erstreckt sich nicht auf Teile, die einem natürlichen Verschleiß unterliegen. Wenn Sie einen Garantieanspruch geltend machen, Fehler melden oder Ersatzteile oder Zubehör bestellen möchten, wenden Sie sich bitte an das Kundendienstcenter: Änderungen vorbehalten.

## FR GARANTIE

Cet appareil est un produit de qualité. Il a été conçu conformément aux normes techniques en vigueur et fabriqué avec soin à l'aide de matériaux usuels et de qualité. La période de garantie est de 24 mois pour une utilisation non professionnelle et 12 mois pour une utilisation professionnelle et débute à la date d'achat. Elle peut être vérifiée sur le reçu, la facture ou le bon de livraison. Pendant cette période de garantie, toutes les erreurs de fonctionnement qui, malgré le traitement minutieux décrit dans notre manuel d'utilisation, sont dues à des défauts matériels, seront corrigées par notre service après-vente. La garantie prend la forme que les pièces défectueuses seront réparées ou remplacées par des pièces parfaites gratuitement à notre discrétion. Les pièces remplacées deviendront notre propriété. Les travaux de réparation ou le remplacement de pièces individuelles ne prolongeront pas la période de garantie et n'entraîneront pas le début d'une nouvelle période de garantie pour l'appareil. Aucune période de garantie séparée ne commencera pour les pièces de rechange susceptibles d'être utilisées. Nous ne pouvons pas offrir de garantie pour les dommages et les défauts des appareils ou de leurs pièces causés par l'utilisation d'une force excessive, un traitement ou un entretien inapproprié. Ceci s'applique également aux cas de non-respect du manuel d'utilisation et de l'installation ou des pièces détachées et accessoires non compris dans notre gamme de produits. En cas d'interférence avec des modifications apportées à l'appareil par des personnes non autorisées, la garantie sera annulée. Les dommages résultant d'une mauvaise manipulation, d'un chargement excessif ou d'une usure naturelle sont exclus de la garantie. Les dommages causés par le fabricant ou par un défaut matériel seront corrigés gratuitement par la réparation ou par la fourniture de pièces de rechange. La condition préalable est que le matériel soit remis assemblé et accompagné de la preuve de vente et de la garantie. Pour une demande de garantie, utilisez uniquement l'emballage d'origine. De cette manière, nous pouvons garantir un traitement rapide et sans heurts des garanties. S'il vous plaît envoyez-nous les appareils post-payés ou demandez un autocollant Freeway. Malheureusement, nous ne pourrions pas accepter les appareils non postpayés. La garantie ne couvre pas les pièces soumises à une usure naturelle. Si vous souhaitez faire une demande de garantie, signaler un défaut ou commander des pièces de rechange ou des accessoires, veuillez contacter le service après-vente: Sujet à modification sans préavis.

## ESP GARANTÍA

Este aparato es un producto de calidad. Fue diseñado de acuerdo con las normas técnicas actuales y se hizo con cuidado utilizando materiales normales y de buena calidad. El período de garantía es de 24 meses para uso no profesional y de 12 meses para uso profesional y comienza en la fecha de compra, que puede verificarse mediante el recibo, la factura o la nota de entrega. Durante este período de garantía, todos los errores funcionales que, a pesar del tratamiento cuidadoso que se describen en nuestro manual de operación, son verificables debido a fallas materiales, serán corregidos por nuestro personal de servicio postventa. La garantía adquiere la forma de que las piezas defectuosas se repararán o reemplazarán con piezas perfectas de forma gratuita a nuestra discreción. Las partes reemplazadas se convertirán en nuestra propiedad. Los trabajos de reparación o el reemplazo de piezas individuales no ampliarán el período de garantía, no dará lugar a que se comience un nuevo período de garantía para el aparato. No se iniciará ningún período de garantía por separado para las piezas de repuesto que puedan ser utilizadas. No podemos ofrecer una garantía por daños y defectos en los aparatos o sus partes causados por el uso excesivo de la fuerza, el tratamiento y el servicio incorrectos. Esto también se aplica a las fallas en el cumplimiento del manual de operación y la instalación o piezas de repuesto y accesorios que no están incluidos en nuestra gama de productos. En caso de interferencia con modificaciones al aparato por parte de personas no autorizadas, la garantía quedará anulada. Los daños que son atribuibles a un manejo inadecuado, sobrecarga o desgaste natural están excluidos de la garantía. Los daños causados por el fabricante o por un defecto de material se corregirán sin costo alguno por reparación o proporcionando piezas de repuesto. El requisito previo es que el equipo se entregue ensamblado y se complete con el comprobante de venta y garantía. Para una reclamación de garantía, utilice únicamente el embalaje original. De esta manera, podemos garantizar un rápido y suave procesamiento de garantías. Por favor, envíenos los electrodomésticos con pospago o solicite una etiqueta de Freeway. Lamentablemente, no podremos aceptar aparatos que no sean de pospago. La garantía no cubre las piezas que están sujetas a desgaste natural. Si desea realizar un reclamo de garantía, informar fallas o solicitar piezas de repuesto o accesorios, comuníquese con el centro de postventa: Sujeto a cambios sin previo aviso.



## IT

### GARANZIA

Questo apparecchio è un prodotto di qualità. È stato progettato in conformità con le attuali norme tecniche e realizzato con attenzione utilizzando materiali normali di buona qualità. Il periodo di garanzia è di 24 mesi per uso non professionale e di 12 mesi per uso professionale e decorre dalla data di acquisto, che può essere verificata tramite ricevuta, fattura o bolla di consegna. Durante questo periodo di garanzia tutti gli errori funzionali, che, nonostante l'accurato trattamento descritto nel nostro manuale operativo, sono verificabili a causa di difetti dei materiali, verranno risolti dal nostro personale di assistenza post-vendita. La garanzia assume la forma che le parti difettose saranno riparate o sostituite con parti perfette gratuitamente a nostra discrezione. Le parti sostituite diventeranno di nostra proprietà. I lavori di riparazione o la sostituzione di singole parti non prolungheranno il periodo di garanzia, poiché non si verificherà un nuovo periodo di garanzia per l'apparecchio. Non inizierà alcun periodo di garanzia separato per i pezzi di ricambio che possono essere utilizzati. Non possiamo offrire una garanzia per danni e difetti su apparecchi o loro parti causati dall'uso di forza eccessiva, trattamento e manutenzione inadeguati. Ciò vale anche per il mancato rispetto del manuale operativo e delle parti di installazione o di ricambio e accessori non inclusi nella nostra gamma di prodotti. In caso di interferenza con modifiche all'apparecchio da parte di persone non autorizzate, la garanzia sarà invalidata. Sono esclusi dalla garanzia i danni riconducibili a uso improprio, sovraccarico o usura naturale. I danni causati dal produttore o da un difetto materiale verranno corretti gratuitamente mediante riparazione o fornitura di pezzi di ricambio. Il presupposto è che l'attrezzatura sia consegnata assemblata e completa con la prova di vendita e garanzia. Per una richiesta di garanzia, utilizzare solo la confezione originale. In questo modo, possiamo garantire un'elaborazione della garanzia rapida e agevole. Vi preghiamo di inviarci gli elettrodomestici post-pagamento o richiedere un adesivo Freeway. Purtroppo non saremo in grado di accettare apparecchi che non sono postpagati. La garanzia non copre parti soggette a usura naturale. Se si desidera presentare una richiesta di intervento in garanzia, segnalare guasti o ordinare pezzi di ricambio o accessori, contattare il centro assistenza: soggetto a modifiche senza preavviso.

## SLO

### GARANCIJA

Ta aprava je kakovosten izdelek. Zasnovan je bil v skladu z veljavnimi tehničnimi standardi in skrbno izdelan z običajnimi, kakovostnimi materiali. Garancijsko obdobje je 24 mesecev za neprofesionalno uporabo in 12 mesecev za profesionalno uporabo in se začne na dan nakupa, ki ga je mogoče preveriti s potrdilom o prejemu, računom ali dobavnico. V času garancijskega roka bodo vse funkcionalne napake, ki so kljub skrbni obdelavi, opisani v naših navodilih za uporabo, preverljive zaradi materialnih napak, odpravile naše servisno osebje. Garancija prevzame obliko, da bodo okvarjeni deli po lastni presoji brezplačno popravljene ali zamenjane z brezhibnimi deli. Zamenjani deli bodo postali naša last. Popravila ali zamenjava posameznih delov ne podaljšujejo garancijskega roka, dokler ne začne veljati nova garancijska doba za napravo. Za rezervne dele, ki se lahko pojavijo, se ne bo začelo ločeno garancijsko obdobje. Ne moremo ponuditi garancije za poškodbe in napake na napravah ali njihovih delih zaradi uporabe prekomerne sile, nepravilne obdelave in servisiranja. To velja tudi za neupoštevanje navodil za uporabo in namestitve ali rezervnih delov in dodatkov, ki niso vključeni v našo paleto izdelkov. V primeru motenj v napravi s strani nepooblaščenih oseb, se garancija razveljavi. Poškodbe, ki so posledica nepravilnega ravnanja, obremenitve ali naravne obrabe, so izključene iz garancije. Poškodbe, ki jih povzroči proizvajalec ali materialna napaka, se bodo popravile ali popravile z zagotavljanjem rezervnih delov. Predpogoj je, da se oprema preda sestavljena in skupaj z dokazilom o prodaji in garancijo. Za garancijski zahtevek uporabite samo originalno embalažo. Tako lahko zagotovimo hitro in gladko obdelavo garancij. Prosimo, pošljite nam naprave po plačilu ali zahtevajte nalepko za Freeway. Na žalost ne bomo mogli sprejeti naprav, ki niso postpaid. Garancija ne zajema delov, ki so predmet naravne obrabe. Če želite vložiti zahtevek za garancijo, prijaviti napake ali naročiti nadomestne dele ali dodatno opremo, se obrnite na spodnji prodajni center: Pridržujemo si pravico do sprememb brez predhodnega obvestila.

## MLT

### GARANYIJA

Dan l-apparat huwa prodott ta 'kwalità. Kienet imfassla f'konformità mal-istandards tekniċi attwali u saret b'attenzjoni bl-użu ta 'materjali normali u ta' kwalità tajba. Il-perjodu tal-garanzija huwa ta '24 xahar għal użu mhux professjonali u 12-il xahar għall-użu professjonali u jibda fid-data tax-xiri, li jista' jiġi vverifikat bir-riċevuta, fattura jew nota tal-kunsinna. Matul dan il perjodu ta 'garanzija l-iżbalji funzjonali kollha, li, minkejja t-trattament bir-reqq deskritt fil-manwal operattiv tagħna, huma verifikabbli minħabba difetti materjali, se jiġu kkoreġuti mill-istaff tagħna tas-servizz ta' wara l-bejgħ. Il-garanzija tiegħu l-forma li partijiet difettużi se jissewewew jew jiġu sostitwiti bi partijiet perfetti bla ħlas fid-diskreżjoni tagħna. Partijiet mibdula jsiru proprjetà tagħna. Ix-xogħol ta 'tiswija jew is-sostituzzjoni ta' partijiet individwali ma jestendux il-perjodu ta 'garanzija mhux se jirriżulta f'li jibda perjodu ġdid ta' garanzija għall-apparat. Ma jibda l-ebda perjodu ta 'garanzija separat għal spare parts li jistgħu jiġu ted. Ma nistgħu noffru garanzija għal ħsara u difetti fuq l-apparat jew il-partijiet tagħhom ikkawżati mill-użu ta 'forza eċċessiva, trattament mhux xieraq u manutenzjoni. Dan japplika wkoll għal nuqqasijiet ta 'konformità mal-manwal tat-thaddim u l-installazzjoni jew partijiet ta' rikambju u aċċessorji li mhumiex inkluzi fil-firxa ta 'prodotti tagħna. Fil-każ ta 'interferenza ma' modifiki fl-apparat minn persuni mhux awtorizzati, il-garanzija ssir nulla. Ħsarat li huma attribwiti għal immaniġġjar hażin, tagħbija żejda, jew xedd u kedd naturali huma esklużi mill-garanzija. Danni kkawżati mill-manifattur jew minn difett materjali se jiġu kkoreġuti mingħajr ħlas permezz ta 'tiswija jew billi jiġu pprovduti spare parts. Il-pre-reqwiżit huwa li t-tagħmir jiġi mgħoddi immuntat, u komplut bil-prova tal-bejgħ u l-garanzija. Għal talba ta 'garanzija, uża biss l-imballaġġ originali. B'dan il-mod, nistgħu niggarantixxu proċessar ta 'garanzija malajr u bla xkiel. Jekk jogħġbok ibgħatilna l-appliances post-paid jew itlob stiker tal-Freeway. Sfortunatament ma nkunux nistgħu naċċettaw apparat li ma jithallasx wara. Il-garanzija ma tkoprix partijiet li huma soġġetti għal ilbies u kedd naturali. Jekk tixtieq tagħmel talba għall-garanzija, irrapporta ħsarat jew tordna spare parts jew aċċessorji, jekk jogħġbok ikkontattat ja ċ-ċentru ta'wara l-bejgħ: Soġġett għal bidla mingħajr avviż minn qabel.

## SK

### ZÁRUKA

Tento spotřebič je kvalitní výrobek. Bol navrhnutý v súlade s platnými technickými normami a opatrne používal bežné a kvalitné materiály. Záručná doba je 24 mesiacov na neprofesionálne použitie a 12 mesiacov na profesionálne použitie a začína plynúť dátumom nákupu, ktorý je možné overiť potvrdením, faktúrou alebo dodacím listom. Počas tejto záručnej lehoty všetky funkčné chyby, ktoré napriek starostlivej úprave popísanej v našom návode na obsluhu sú overiteľné z dôvodu materiálnych nedostatkov, opravujú naši pracovníci popredajného servisu. Záruka má formu, že vadné časti budú opravené alebo nahradené perfektnými dielmi bezplatne podľa nášho uváženia. Nahradené diely sa stanú našimi vlastnosťami. Opravné práce alebo výmena jednotlivých dielov predĺženie záručnej lehoty nevedie k vzniku novej záručnej lehoty pre spotrebič. Za náhradné diely, ktoré môžu byť dodané, sa nezačína samostatná záručná lehota. Nemôžeme ponúknuť záruku na poškodenie a poškodenie spotrebičov alebo ich častí spôsobené nadmernou silou, nesprávnou obsluhou a servisom. Platí to aj pre poruchy v súlade s návodom na obsluhu a inštaláciou alebo náhradnými dielmi a príslušenstvom, ktoré nie sú súčasťou našej ponuky. V prípade zásahu do modifikácie spotrebiča neoprávnenými osobami sa záruka stane neplatnou. Škody, ktoré sú spôsobené nesprávnou manipuláciou, nadmerným zaťažením alebo prirodzeným opotrebovaním, sú z záruky vylúčené. Škody spôsobené výrobcom alebo chybou materiálu budú opravené bezplatne opravou alebo poskytnutím náhradných dielov. Predpokladom je, že zariadenie je odovzdané a kompletné s dokladom o predaji a zárukou. Pokiaľ ide o nárok na záruku, použite iba pôvodný obal. Týmto spôsobom môžeme zaručiť rýchle a plynulé spracovanie záruky. Pošlite nám, prosím, spotrebiče, ktoré ste už zaplatili, alebo požiadajte o nálepku Freeway. Bohužiaľ nebudeme môcť prijať zariadenia, ktoré nie sú vyplatené. Záruka sa nevzťahuje na časti, ktoré sú vystavené prirodzenému opotrebovaniu. Ak chcete požiadať o záruku, oznámiť chyby alebo objednať náhradné diely alebo príslušenstvo, obráťte sa na nižšie uvedené stredisko popredajného servisu: Podliehajú zmenám bez predchádzajúceho upozornenia.

BG

## ГАРАНЦИЯ

Този уред е качествен продукт. Той е проектиран в съответствие с действащите технически стандарти и е направен внимателно при използване на нормални, качествени материали. Гаранционният срок е 24 месеца за непрофесионално ползване и 12 месеца за професионална употреба започва да тече от датата на покупката, която може да бъде потвърдена с квитанция, фактура или документ за доставка. По време на този гаранционен период всички функционални грешки, които, въпреки внимателното третиране, описано в нашето ръководство за експлоатация, са проверими поради материални недостатъци, ще бъдат отстранени от нашия сервизен персонал. Гаранцията приема формата, в която дефектните части ще бъдат ремонтирани или заменени с перфектни части безплатно по наше усмотрение. Подменените части ще станат наша собственост. Ремонтните работи или подмяната на отделни части няма да удължат гаранционния срок, без това да доведе до започване на нов гаранционен период за уреда. За резервни части, които могат да бъдат поставени, няма да започне отделен гаранционен срок. Не можем да предложим гаранция за повреди и дефекти на уредите или техните части, причинени от използването на прекомерна сила, неправилно третиране и обслужване. Това важи и за неспазване на ръководството за експлоатация и инсталацията, както и резервни и допълнителни части, които не са включени в нашата гама от продукти. В случай на намеса в модификации на уреда от неупълномощени лица, гаранцията ще бъде премахната. Щети, които се дължат на неправилно боравене, натоварване или естествено износване, са изключени от гаранцията. Щети, причинени от производителя или от дефект на материала, ще бъдат поправени без заплащане чрез ремонт или чрез предоставяне на резервни части. Предпоставка е оборудването да се слобява и да се допълни с доказателство за продажба и гаранция. За гаранционна претенция използвайте само оригиналната опаковка. По този начин можем да гарантираме бърза и гладка обработка на гаранциите. Моля, изпратете ни уредите след плащане или заявете стикер на Freeway. За съжаление няма да можем да приемаме уреди, които не са с абонамент. Гаранцията не покрива части, които са обект на естествено износване. Ако желаете да направите гаранционна претенция, да съобщите за неизправности или да поръчате резервни части или аксесоари, моля свържете се с центъра за поддръжка: Подлежи на промяна без предизвестие.

RO

## ГARANȚIE

Acest aparat este un produs de calitate. A fost proiectat în conformitate cu standardele tehnice actuale și a făcut cu atenție materiale normale, de bună calitate. Perioada de garanție este de 24 de luni pentru uz nefesionist și de 12 luni pentru uz profesional și începe la data cumpărării, care poate fi verificată prin chitanță, factură sau buletin de livrare. În timpul acestei perioade de garanție, toate erorile funcționale, care, în ciuda tratamentului atent descris în manualul nostru de utilizare, sunt verifiabile din cauza defectelor materiale, vor fi rectificate de personalul nostru de service post-vânzare. Garanția ia forma faptului că piesele defecte vor fi reparate sau înlocuite cu piese perfecte gratuit, la discreția noastră. Piesele înlocuite vor deveni proprietatea noastră. Lucrările de reparații sau înlocuirea pieselor individuale nu vor prelungi perioada de garanție, deoarece nu vor duce la începerea unei noi perioade de garanție pentru aparat. Nu se va începe nici o perioadă de garanție separată pentru piesele de schimb care pot fi incluse. Nu putem oferi o garanție pentru defecțiunile și defectele aparatelor sau ale pieselor acestora cauzate de utilizarea forței excesive, tratarea necorespunzătoare și întreținerea. Acest lucru se aplică și în caz de nerespectare a manualului de utilizare și a pieselor de instalare sau de rezervă și accesorii care nu sunt incluse în gama noastră de produse. În caz de interferență cu mod-uri care aduc aparatului de către persoane neautorizate, garanția va fi anulată. Daunele care pot fi atribuite manipulării necorespunzătoare, supraîncălzirii sau uzurii naturale sunt excluse din garanție. Deteriorările cauzate de producător sau de un defect material vor fi corectate gratuit, prin reparații sau prin furnizarea de piese de schimb. Condiția prealabilă este ca echipamentul să fi predat în asamblare și să fi completat cu dovada vânzării și a garanției. Pentru o cerere de garanție, utilizați numai ambalajul original. În acest fel, putem garanta pro-cesarea rapidă și fără probleme a garanției. Trimiteți-ne aparatele post-plăți sau solicitați un autocolant Freeway. Din păcate, nu vom putea accepta dispozitive care nu sunt plătiți postpaid. Garanția nu acoperă piese care sunt supuse uzurii naturale. Dacă doriți să solicitați o garanție, să semnalați defecțiuni sau să comandați piese de schimb sau accesorii, vă rugăm să contactați centrul de asistență tehnică: Pot fi modificate fără o noti-ficatie prealabilă.

NMK

## ГАРАНЦИЈА

Овој уред е квалитетен производ. Дизајниран е во согласност со тековните технички стандарти и направен е внимателно со употреба на нормални, квалитетни материјали. Гарантниот период е 24 месеци за непрофесионална употреба и 12 месеци за професионална употреба и започнува на датумот на купување, што може да се потврди со потврда, фактура или испратница. За време на овој гарантен период, сите функционални грешки, кои, и покрај внимателниот третман опишан во нашето упатство за работа, се проверливи поради материјални недостатоци, ќе бидат поправени од нашиот персонал по продажбата. Гаранцијата има форма дека неисправните делови ќе бидат поправени или заменети со совршени делови бесплатно по наша дискреција. Заменетите делови ќе станат наша сопственост. Работата за поправка или замената на поединечни делови нема да го продолжи гарантниот период и нема да резултира со започнување на нов гарантен период за апаратот. Нема да започне посебен гарантен период за резервните делови што може да се тераат. Не можеме да понудиме гаранција за оштетувања и дефекти на апаратите или нивните делови предизвикани од употреба на прекумерна сила, несоодветен третман и сервисирање. Ова исто така важи и за неусогласеност со упатството за работа и инсталацијата или резервните и дополнителните делови кои не се вклучени во нашата палета на производи. Во случај на мешање на модификации на апаратот од страна на неовластени лица, гаранцијата ќе се поништи. Штетите што се припишуваат на неправилно ракување, прекумерно оптоварување или природно абеење се исклучени од гаранцијата. Штетите предизвикани од производителот или од материјален дефект ќе се коригираат бесплатно со поправка или со обезбедување резервни делови. Предуслов е опремата да биде предадена склопена, и комплетна со доказ за продажба и гаранција. За гаранција, користете го само оригиналното пакување. На тој начин, можеме да гарантираме брза и непречена обработка на гаранциите. Ве молиме испратете ни ги апаратите пост-пејд или побарајте налепница за автопат. За жал, нема да можеме да прифатиме апарати што не се постпејд. Гаранцијата не опфаќа делови кои се предмет на природно абеење и кинење. Доколку сакате да поднесете барање за гаранција, да пријавите дефекти или да нарачате резервни делови или додатоци, ве молиме контактирајте го постпродажниот центар подолу: Може да се промени без претходна најава.

HUN

## ГARANCIÁ

Ez a készülék minőségi termék. Úgy tervezték, hogy megfeleljen a jelenlegi műszaki szabványoknak, és gondosan, normál, jó minőségű anyagokkal készült. A jótállási idő nem professzionális használat esetén 24 hónap, szakmai használat esetén 12 hónap, és a vásárlás napján kezdődik, amelyet a kézhezvétellel, a számla vagy a kézbesítési értesítés igazolhat. A garanciaidő alatt minden olyan funkcionális hiba, amely az üzemeltetési utasításunkban leírt gondos kezelés ellenére bizonyíthatóan az anyagi hibák miatt következik be, a vevőszolgálatunk javítja. A garancia olyan formája, hogy a hibás alkatrészek javítása vagy cseréje a tökéletes alkatrészekkel ingyenes. A cserélt részek tulajdonunk lesz. A javítási munkák vagy az egyes részek cseréje nem hosszabbítja meg a jótállási időszakot, és nem eredményez új garanciaidő megkezdését a készülék számára. Nincs külön garanciaidő a pótalkatrészek esetén. Nem nyújtunk garanciát a készülékek vagy alkatrészeik károsodására és hibáira a túlzott erő, a helytelen kezelés és a karbantartás miatt. Ez vonatkozik az üzemeltetési utasítás és a telepítés, illetve a tartalék és tartozék alkatrészeinek meg nem felelésére is, amelyek nem tartoznak a termékínálatunkba. Abban az esetben, ha a készülék jogosulatlan személy általi módosításai zavarnak, a garancia érvényét veszti. A nem megfelelő kezelés, a terhelés vagy a természetes kopás okozta károk nem tartoznak a garancia hatálya alá. A gyártó vagy az anyaghiba által okozott károkat a javítás vagy a pótalkatrészek beszerzése nélkül kijavítják. Az előfeltétel az, hogy a berendezést összeszerelték, és az értékesítés és a garancia igazolásával kiegészüljön. A garancia igényléséhez csak az eredeti csomagolást használja. Így garantálhatjuk a gyors és zökkenőmentes garanciafeldolgozást. Kérjük, küldje el nekünk a készüléket utólag fizetett vagy kérjen Freeway matricát. Sajnos nem tudjuk elfogadni a nem utólag fizetett készülékeket. A garancia nem terjed ki a természetes kopásnak kitett alkatrészekre. Ha garanciális igényt kíván nyújtani, hibákat jelenteni vagy pótalkatrészeket vagy tartozékokat rendelni, kérjük, vegye fel a kapcsolatot az alábbi értékesítési központtal: Előzetes értesítés nélkül változhat.

POL

## GWARANCJA

To urządzenie jest produktem wysokiej jakości. Został zaprojektowany zgodnie z aktualnymi standardami technicznymi i wykonany starannie przy użyciu zwykłych, dobrej jakości materiałów. Okres gwarancji wynosi 24 miesiące w przypadku użytku nieprofesjonalnego i 12 miesięcy w przypadku użytku profesjonalnego i rozpoczyna się w dniu zakupu, który można zweryfikować za pomocą paragonu, faktury lub dowodu dostawy. W okresie gwarancji wszystkie błędy funkcjonalne, które pomimo starannego traktowania opisanego w naszej instrukcji obsługi, są weryfikowalne przez wady materiałowe, zostaną naprawione przez nasz personel obsługi posprzedażnej. Gwarancja ma formę, w której wadliwe części zostaną naprawione lub wymienione na części zamiennie bezpłatnie według naszego uznania. Wymienione części staną się naszą własnością. Naprawa lub wymiana pojedynczych części nie przedłuży okresu gwarancji, nie spowoduje to rozpoczęcia nowego okresu gwarancyjnego dla urządzenia. Nie rozpocznie się oddzielny okres gwarancji na części zamiennie, które mogą być używane. Nie możemy zaoferować gwarancji na uszkodzenia i usterki urządzeń lub ich części spowodowane użyciem nadmiernej siły, niewłaściwego traktowania i serwisowania. Dotyczy to również nieprzestrzegania instrukcji obsługi i instalacji lub części zamiennych i akcesoriów, które nie są zawarte w naszej ofercie produktów. W przypadku ingerencji w modyfikacje urządzenia przez osoby nieuprawnione, gwarancja zostanie unieważniona. Szkody, które można przypisać niewłaściwej obsłudze, nadmiernemu obciążeniu lub naturalnemu zużyciu, są wyłączone z gwarancji. Uszkodzenia spowodowane przez producenta lub wadę materiałową zostaną naprawione bezpłatnie przez naprawę lub przez dostarczenie części zamiennych. Warunkiem wstępnym jest przekazanie sprzętu w komplecie wraz z dowodem sprzedaży i gwarancją. W przypadku reklamacji należy używać tylko oryginalnego opakowania. W ten sposób możemy zagwarantować szybkie i płynne przetwarzanie gwarancji. Prześlij nam urządzenia post-paid lub zamów naklejkę na autostradę. Niestety nie będziemy mogli akceptować urządzeń, które nie są opłacane z dołu. Gwarancja nie obejmuje części ulegających naturalnemu zużyciu. Jeśli chcesz zgłosić roszczenie gwarancyjne, zgłośić usterki lub zamówić części zamiennie lub akcesoria, skontaktuj się z następującym centrum obsługi posprzedażnej: Zastrzega się możliwość zmian bez uprzedzenia.

ALB

## GARANCIA

Kjo pajisje është një produkt cilësor. Washtë hartuar në përputhje me standardet aktuale teknike dhe është bërë me kujdes duke përdorur materiale normale, me cilësi të mirë. Periudha e garancisë është 24 muaj për përdorim jo profesional dhe 12 muaj për përdorim profesional dhe fillon në datën e blerjes, e cila mund të vërtetohet me faturën, faturën ose dorëzimin. Gjatë kësaj periudhe garancie, të gjitha gabimet funksionale, të cilat, përkundër trajtimit të kujdesshëm të përkthuar në manualin tonë të funksionimit, janë verifikueshëm për shkak të metave të materialit, do të korrigjohen nga stafi ynë i shërbimit pas shitjes. Garancia merr formën që pjesët e dëmtuara do të riparohen ose zëvendësohen me pjesët e përsosura falas, sipas gjykimit tonë. Pjesët e zëvendësuara do të bëhen pronë jonë. Puna e riparimit ose zëvendësimit i pjesëve individuale nuk do të zgjasë periudhën e garancisë, por nuk do të rezultojë në fillimin e një periudhe të re garancie për pajisjen. Asnjë periudhë e veçantë e garancisë nuk do të fillojë për pjesët rezervë që mund të merren. Ne nuk mund të ofrojmë një garanci për dëmtimin dhe defektet e pajisjeve ose pjesëve të tyre të shaktuara nga përdorimi i forcës së tepërt, trajtimi dhe shërbimi i pahijshëm. Kjo gjithashtu vlen për dështimet në përputhje me manualin e funksionimit dhe instalimin ose pjesët rezervë dhe akcesorë që nuk përfshihen në gamën tonë të produkteve. Në rast ndërhyrje në modifikimet e pajisjes nga persona të paautorizuar, garancia do të hiqet. Dëmet që mund t'i atribuohen trajtimit të pahijshëm, ngarkimit të tepërt, ose konsumit natyror, përjashtohen nga garancia. Dëmet e shaktuara nga prodhuesi ose nga një defekt i materialit do të korrigjohen pa pagesë me riparim ose duke siguruar pjesë këmbimi. Parakushti është që pajisjet të dorëzohen të montuara, dhe të kompletuara me provën e shitjes dhe garancisë. Për një kërkesë garancie, përdorni vetëm paketimin origjinal. Në atë mënyrë, ne mund të garantojmë përpunim të shpejtë dhe të qetë të garancisë. Ju lutemi na dërgoni pajisjet me postë të paguar ose kërkoni një afishe autostradë. Për fat të keq, ne nuk do të jemi në gjendje të pranohim pajisje që nuk janë me kontratë. Garancia nuk përfshin pjesë që i nënshtrohen konsumit natyror. Nëse dëshironi të bëni një kërkesë për garanci, të raportoni gabime ose të porosisni pjesë rezervë ose pajisje, ju lutemi kontaktoni qendrën pas: Subjekti për të ndryshuar pa njoftim paraprak.

HR

## JAMSTVO

Ovaj je uređaj kvalitetan proizvod. Dizajniran je u skladu s trenutnim tehničkim standardima i izrađen je pažljivo koristeći normalne, kvalitetne materijale. Garancijsko razdoblje je 24 mjeseca za neprofesionalnu upotrebu i 12 mjeseci za profesionalnu uporabu i započinje datumom kupnje, što se može potvrditi potvrdom primitka, računa ili dostavnice. Tijekom ovog jamstvenog razdoblja sve će funkcionalne pogreške, koje su unatoč pažljivom postupanju opisanom u našem priručniku za upotrebu provjerljivo zbog materijalnih nedostataka, otkloniti od strane našeg servisnog osoblja. Jamstvo ima oblik da će se oštećeni dijelovi besplatno popraviti ili zamijeniti savršenim dijelovima, po našem nahođenju. Zamijenjeni dijelovi postat će naše vlasništvo. Popravak ili zamjena pojedinih dijelova neće produljiti jamstveno razdoblje, jer neće rezultirati novim jamstvenim rokom za uređaj. Neće započeti zasebni jamstveni rok za rezervne dijelove koji se mogu trošiti. Ne možemo pružiti jamstvo za oštećenja i oštećenja uređaja ili njihovih dijelova uzrokovanih prekomjernom silom, nepravilnim postupanjem i servisiranjem. To se također odnosi i na neusklađivanje s uputama za uporabu i instalacijskim ili rezervnim i pomoćnim dijelovima koji nisu uključeni u naš asortiman proizvoda. U slučaju ometanja neovlaštenih osoba na izmjenama uređaja, jamstvo će se poništiti. Oštećenja koja se mogu pripisati nepravilnom rukovanju, preopterećenju ili prirodnom habanju isključena su iz jamstva. Štete uzrokovane proizvođačem ili oštećenjem materijala ispravit će se besplatnim popravkom ili osiguravanjem rezervnih dijelova. Predviđet je da se oprema preda u sastavu, zajedno s dokazom o prodaji i garancijom. Za garancijski zahtjev koristite samo originalno pakiranje. Na taj način možemo jamčiti brzu i glatku obradu jamstava. Pošaljite nam uređaje naknadno ili zatražite naljepnicu autoputa. Nažalost, nećemo biti u mogućnosti prihvatiti uređaje koji nisu pretplaćeni. Jamstvo ne obuhvaća dijelove koji su podložni prirodnom habanju. Ako želite podnijeti zahtjev za jamstvom, prijaviti kvarove ili naručiti rezervne dijelove ili pribor, molimo kontakti rajte dolje prodajni centar: Podložno promjenama bez prethodne najave.

SRB

## GARANCIJA

Ovaj aparat je kvalitetan proizvod. Dizajniran je u skladu sa trenutnim tehničkim standardima i rađen pažljivo koristeći normalne, kvalitetne materijale. Garantni rok je 24 meseca. Garantni rok je 24 meseca za neprofesionalno korišćenje i 12 meseci za profesionalnu upotrebu i započinje danom kupovine, što se može verifikovati primaњem, fakturom ili otpremnicom. Tokom ovog garantnog perioda, sve funkcionalne greške koje se, uprkos pažljivom postupanju opisanom u našem uputstvu za upotrebu, verovatno mogu proveriti zbog materijalnih nedostataka, otkloniće od strane našeg servisnog osoblja. Garancija dobija oblik da će se neispravni delovi popraviti ili zameniti savršenim delovima besplatno po našem nahođenju. Zameњeni delovi postaће naše vlasništvo. Popravci ili zamaņa pojedinih delova neће продужити garantni rok jer neће rezultirati novim garantniјskim rokom za aparat. Neће почети посебан garantni rok za rezervne delove koji se mogu napuniti. Ne možemo pružiti garanciju za oštećenja i oštećenja uređaja ili њихових delova nastalih prekomernom silom, nepravilnim tretmanom i servisiraњem. Ovo se takođe odnosi i na nepoštovaње uputstva za upotrebu i instalacionih ili rezervnih i pomoćnih delova koji nisu obuhvaćeni našim asortimanom proizvoda. U slučaju ometaња modifikacija uređaja od strane neovlašћених osoba, garancija ће se poništiti. Oštećenja koja se mogu pripisati nepravilnom ruковању, preopterećenju ili prirodnom habaњу su isključena iz garancije. Oštećenja nastala od strane proizvođača ili oštećenja materijala ispravaće se ili popravlaњem rezervnih delova besplatno. Preuslov je da se oprema preda u sastavu, zajedno sa dokazom o prodaji i garancijom. Za zahtev o garanciji koristite samo originalno pakovaње. Na taj начин možemo garantovati brzu i glatku obradu garancija. Pošaljite nam uređaje naknadno ili zatražite nalepnicu sa autoputa. Nažalost, neћemo biti u mogućnosti da prihvatimo uređaje koji nisu plaćeni. Garancija ne pokriva delove koji su izloženi prirodnom habaњу. Ako želite da podnesete zahtev za garancijom, prijavite greške ili naručite rezervne delove ili dodatnu opremu, molimo kontaktirajte doњи prodajni centar: Mory se promeniti bez prethodne najave.



The instructions manual is also available in digital format on our website [www.nikolaoutools.gr](http://www.nikolaoutools.gr). Find it by entering the product code in the Search " 🔍 " field.

Μπορείτε να βρείτε τις οδηγίες χρήσης και σε ηλεκτρονική μορφή μέσω της ιστοσελίδας μας [www.nikolaoutools.gr](http://www.nikolaoutools.gr). Αναζητήστε τις με τον κωδικό προϊόντος στο πεδίο Αναζήτηση " 🔍 " .