

NAKAYAMA®

GARDEN TOOLS EXPERT



EC2035

ART NO: 042600

2.2

EN **FR**

IT **EL**

BG **SL**

RO



WWW.NIKOLAOUTOOLS.GR



1

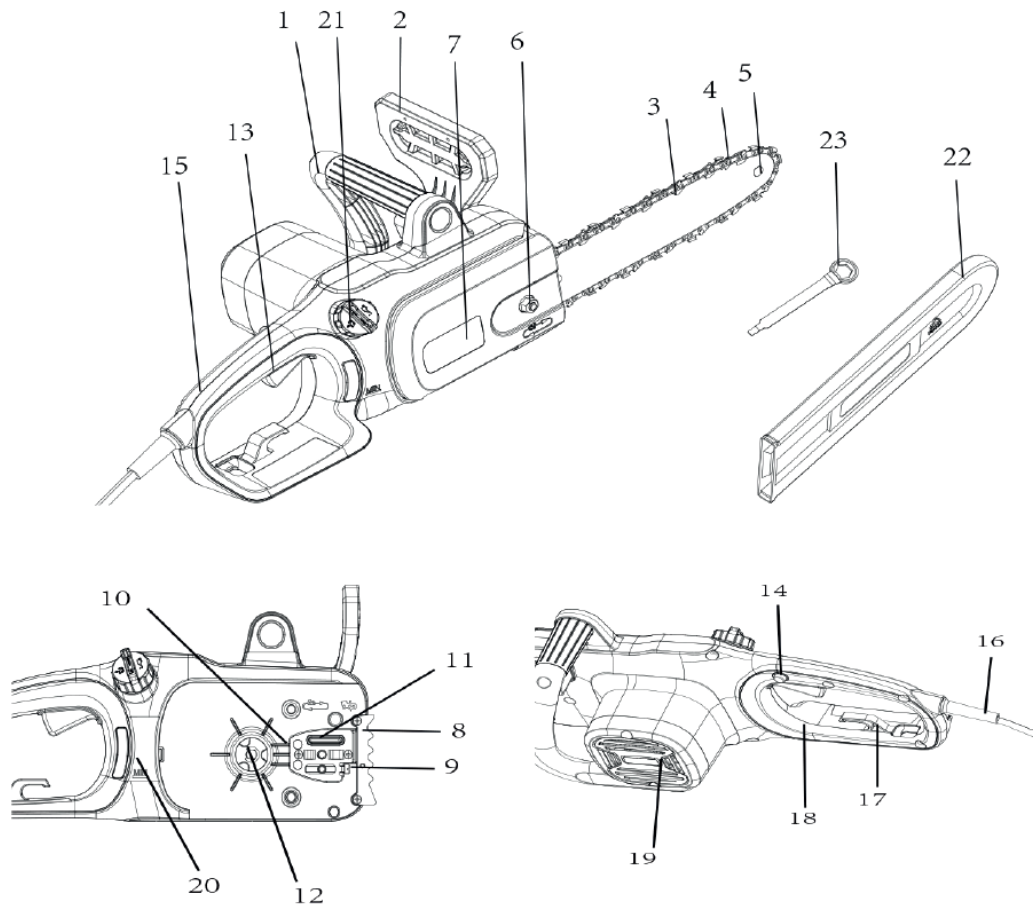

2

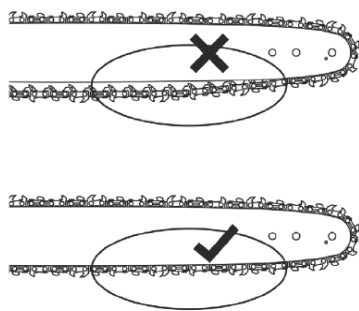

3

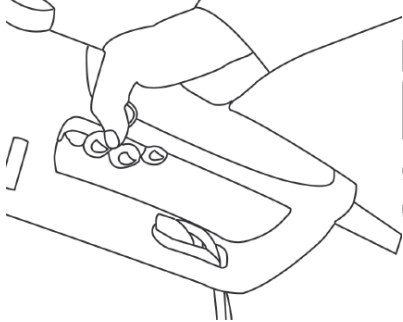

4

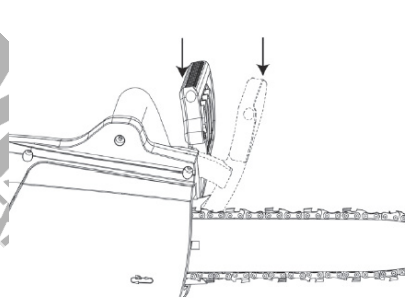

5

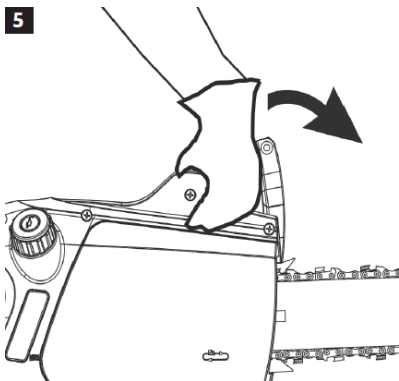



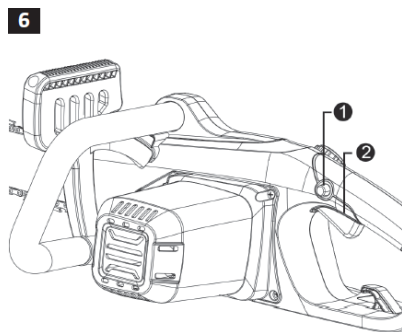

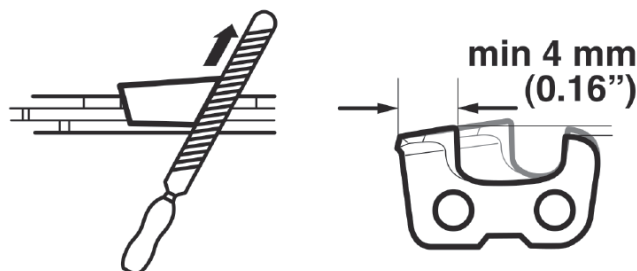
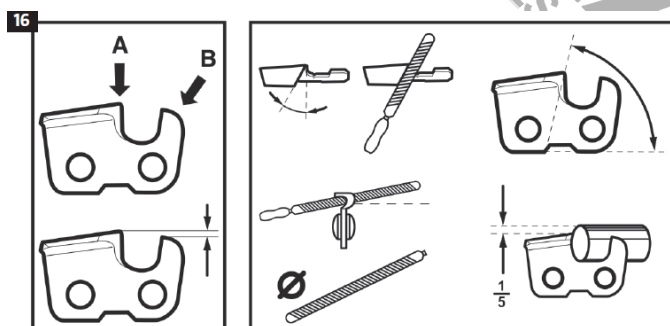
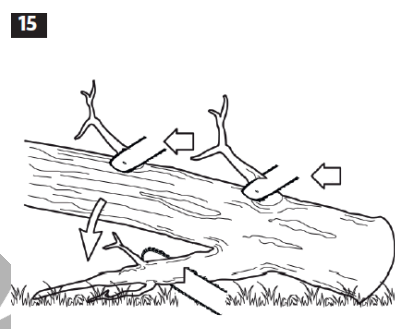
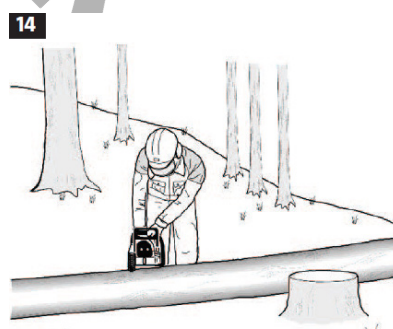
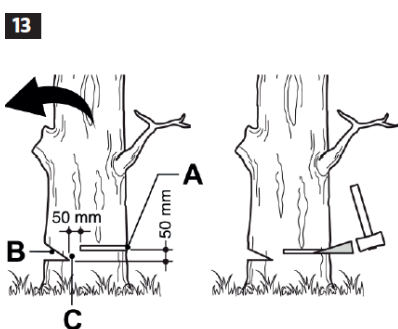
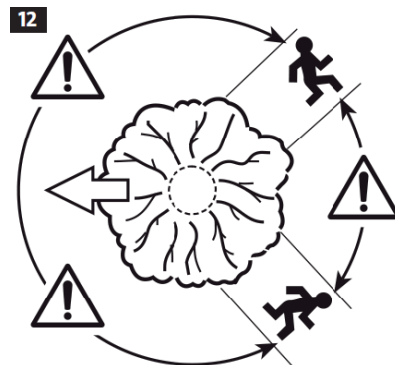
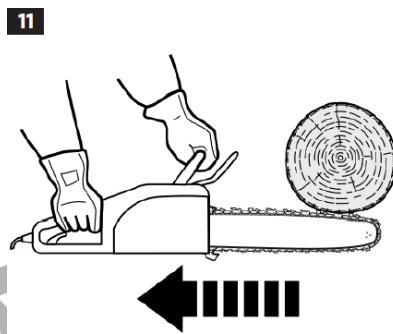
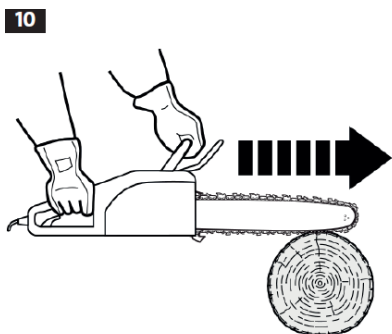
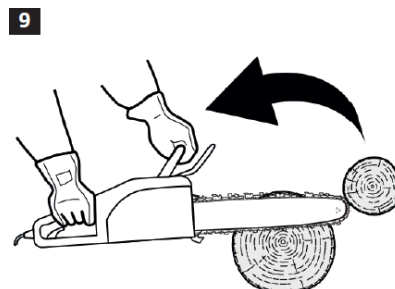
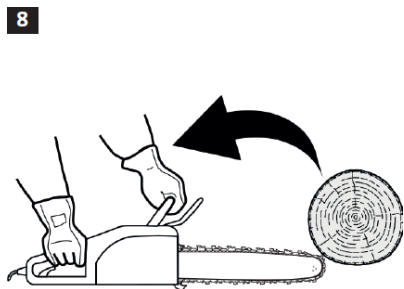











6





SYMBOLS

	Warning!		Switch off the tool, pull out the plug and wait until all moving parts have completely stopped before cleaning, maintenance, storage and/or transport.		Sound power level.
	Read the instructions' manual before use.		Switch off the tool immediately and pull out the plug if the power cord gets damaged.		Safety class II.
	Wear safety glasses.		Maintain a safe distance.		Approved as per applicable directives.
	Wear ear protection.		Hold the tool firmly with both hands. Never attempt to use the tool with only one hand.		Recycle discarded product in accordance with local regulations.
	Wear safety gloves.		Make sure that the tip of the guide bar does not come into contact with solid objects.		
	Wear safety shoes.		Risk of kickback. If the chain on the tip of the guide bar comes into contact with an object, the guide bar can be thrown up/back – risk of fatal or serious personal injury.		
	Keep dry. Store in a dry place.				

SAFETY PRECAUTIONS

NOTE: These instructions should always be enclosed with the tool in case it is borrowed, transferred or moved.

- Do not use the tool if it is not working properly. Take the tool to an authorised service centre, or other qualified personnel, to be checked and repaired.
- Do not use the tool in explosives hazardous areas, such as in the vicinity of flammable liquids, gases or dust.
- Make sure that the tool cannot be unintentionally started.
- Do not use the tool if it cannot be switched on and off with the power switch.
- Do not overload the tool. Do not use the tool for any other purpose than the one it is designed for.
- Always take basic safety precautions when using power tools. Always wear appropriate personal safety equipment.
- Never use power tools if you are tired or under the influence of alcohol, medication or other substances.
- The tool is not intended to be used by persons (children or adults) with any form of functional disorders, or by persons who do not have sufficient experience or knowledge on how to use it, unless they have received instructions concerning the use of the tool from someone who is responsible for their safety.
- Do not let children use the tool. Keep children under supervision to make sure they do not play with the tool.
- Store the tool out of the reach of children and unauthorised persons.



IMPORTANT: Risk of personal injury as a result of vibration!

Vibrations can cause personal injury. Stop working immediately and seek medical attention if you experience numbness, itching, tingling or pain, or if your skin changes colour.

Vibration levels can deviate from the declared value, depending on how the machine is used. The following factors can influence the level of vibrations:

- Incorrect use.
- Unsuitable accessories.
- Machining of unsuitable materials.
- Inadequate maintenance.

The following measures will reduce the risk of personal injury:

- Use the machine in accordance with the instructions.
- Avoid working at low temperatures.
- Keep your body and especially your hands warm.
- Take regular pauses and move your hands to stimulate circulation.

Electrical safety

- The plug must be plugged into a correctly installed and grounded outlet.
- The machine must be connected to the mains supply with a residual current device (RCD) with a maximum tripping current of 30 mA.
- Check that the mains voltage corresponds to the rated voltage on the type plate.
- Do not touch the plug or power cord with wet hands or other wet parts of your body.
- Do not pull the power cord to remove the plug from the outlet.
- Keep the power cord away from heat, oil, sharp edges and moving parts. Avoid bending, clenching, dragging or driving over the power cord.
- Do not carry or pull the tool by the power cord.
- Always check the power cord and plug before using the tool.
- Pull out the plug immediately if the power cord or plug get damaged during your work. Do not use the tool if the power cord or plug are damaged.
- Unplug the tool when it is not in use.
- Check that the power switch is in the OFF position before plugging in.
- Switch off the machine and pull out the plug before moving it.

Maintenance

- Switch off the machine, pull out the plug and wait until all moving parts have completely stopped before cleaning and/or servicing the tool.
- Do not carry out any maintenance or adjustments other than those described in this manual. Any other repairs must be carried out by an authorised service centre or other qualified personnel.
- Only use spare parts recommended by the manufacturer. The use of other parts can result in personal injury, material damage, and/or damage to the environment. This will also render the guarantee null and void.

Chain saw safety instructions

- Never allow children, persons with functional disorders or persons who are unfamiliar with the machine and these instructions, to use it.
- Do not use the machine if it is not fully assembled and complies with all the requirements.
- Check that the machine is working properly, that the guide bar is correctly and firmly fitted, that the chain is correctly tensioned and that the chain brake is working.
- Check that all screw unions are properly tightened at regular intervals.
- Check that the work area is free from obstructions and foreign objects. Pay attention to your surroundings.
- Keep other people, especially children, and pets at a safe distance of at least 15 metres from the work area.
- Do not use the machine in bad weather conditions or in the dark.
- Only use the machine to saw wood. Do not use the machine for any other purpose than the one it is designed for.
- Keep the handles clean, dry and free from oil and grease. Dirty handles make it difficult to hold the machine – risk of personal injury and/or material damage.
- Do not saw bushes – thin branches can get caught in the chain and get thrown out.
- Always maintain a firm footing and good balance. Avoid unbalanced and uncomfortable positions when working. Be careful when working on slopes.
- Hold the machine firmly with both hands. Hold the back handle in your right hand and the front handle in your left hand, even if you are left-handed. Keep a firm grip on both handles.
- Keep your hands and the rest of your body away from the chain when the machine is running. Check that the chain is not touching the ground or an object when starting the machine.
- Do not overreach. Never saw above shoulder height. Do not lean forwards or backwards when sawing.
- Never use the appliance from a ladder, tree or other unstable place. This could cause you to lose your balance or lose control of the machine.
- Be careful to avoid slipping or falling, especially when walking backwards.
- Always work with the chain at top speed.
- Do not saw wood pieces under tension.
- Do not work alone. Always make sure there is another person nearby who can provide help if necessary.
- Switch off the machine and apply the chain brake before moving away. Carry the machine with the guide bar pointing behind you and the guard in place.
- Do not expose the machine to rain or moisture. Store in a dry place.
- Keep the power cord away from the immediate work area. Always keep the power cord behind you.
- Pull out the plug from the power source immediately if the power cord gets damaged.
- If the machine is used outdoors, only use an extension cord approved for outdoor use. If an extension cord is used, the cross-sectional area of the wires must be dimensioned for the power supply to the machine.
- Do not remove or cover the symbols and markings on the machine. Replace any stickers that have become illegible or lost.
- Use the following safety equipment:
 - Helmet with visor.
 - Approved ear protection.
 - Safety glasses or visor.
 - Non-slip safety shoes with protection for the lower part of the leg.
 - Heavy-duty safety gloves.
 - Overalls and jacket with saw protection.
- Do not wear loose-fitting clothing as these can get caught in moving parts. Do not wear jewellery, a watch, etc.
- Keep your hair above shoulder length. Wear a hair net if you have long hair.

Residual risks

- Risk of personal injury from contact with the chain.
- Risk of personal injury from ejected parts of the chain or guide bar.
- Risk of personal injury from ejected pieces of the workpiece.
- Risk of hearing impairment if ear protection is not used.
- Risk of personal injury as a result of inhaling particles of the sawn wood.
- Risk of personal injury from contact with oil.

To reduce these risks, always use the recommended personal safety equipment.

Reduction of noise and vibration

To reduce noise and vibrations when using the machine, limit the time the machine is in use, use low-power vibration and noise modes and suitable safety equipment. Plan the work so that exposure to heavy vibrations is spread over a longer period.

Take the following precautions to minimise the risks of exposure to vibrations and/or noise:

- Only use the tool in accordance with these instructions.
- Check that the tool is in good condition.
- Use accessories that are in good condition and are suitable for the specific purpose of use.
- Keep a firm grip on the handles/ grips.
- Maintain and lubricate the tool in accordance with the instructions.



WARNING! The actual vibration level when using power tools may differ from the specified maximum value, depending on how the tool is used. It is therefore necessary to determine which safety precautions are required to protect the user, based on an estimate of exposure in actual operating conditions (taking into account all stages of the work cycle, e.g. the time when the tool is switched off and when it is idling, in addition to the start-up time).

INTENDED USE

The electric chain saw must only be used to saw wood, with a chain of the recommended type. Do not use the saw for any other purpose. Never modify the saw in any way and do not use parts that are not approved by the manufacturer. This can result in damage or injury.

The electric chain saw must only be used for its intended purpose and in accordance with these instructions. Any other use is considered to be unsuitable.

SPECIFICATIONS

Technical Data	
Model	EC2035
Voltage	220 V
Power	1800 W
No load speed	7500 rpm
Guide bar length	350 mm
Cutting speed	14 m/s
Oil tank capacity	120 ml
Cable length	0.25 m
Weight	4.4 kg

Main Parts (Img. 1)

- | | |
|--------------------------|--------------------------------|
| 1. Front handle | 13. Power switch |
| 2. Kickback guard | 14. Lock button |
| 3. Chain | 15. Back handle |
| 4. Guide bar | 16. Power cord |
| 5. Sprocket nose | 17. Cable strain relief clamp |
| 6. Lock nut | 18. Hand guard |
| 7. Casing | 19. Ventilation openings |
| 8. Bumper spike | 20. Oil level inspection gauge |
| 9. Clamping screw | 21. Filler cap for chain oil |
| 10. Screw | 22. Guide bar guard |
| 11. Oil hole | 23. Spanner |
| 12. Chain drive sprocket | |

* The manufacturer reserves the right to make minor changes to product design and technical specifications without prior notice unless these changes significantly affect the performance and safety of the products. The parts described / illustrated in the pages of the manual that you hold in your hands may also concern other models of the manufacturer's product line with similar features and may not be included in the product you just acquired.

* To ensure the safety and reliability of the product and the warranty validity, all repair, inspection, repair or replacement work, including maintenance and special adjustments, must only be carried out by technicians of the authorized service department of the manufacturer.

* Always use the product with the supplied equipment. Operation of the product with non-provided equipment may cause malfunctions or even serious injury or death. The manufacturer and the importer shall not be liable for injuries and damages resulting from the use of non-conforming equipment.

ASSEMBLY



Incorrect assembly of the parts for the electric chain saw can result in the risk of serious and/or fatal personal injury. Do not use the chain saw if it has not been completely assembled and all parts have been correctly fitted and tightened.

Fitting the guide bar and chain

1. Undo the nut on the cover and remove the cover.
2. Turn the chain tensioning screw forwards.
3. Place the guide bar with the slot over the guide.
4. Put the chain round the sprocket. Check the direction of rotation.
5. Put the chain round the guide bar.
6. Fit the cover.
7. Tighten the nut loosely.

NOTE: Note the positioning of the guide when fitting the chain.

Checking the chain tension (Img. 2)

Check the chain tension before using for the first time, after the first cut, and then about every 10 minutes. The links hanging underneath the guide bar should be in full contact with the guide bar. Tension the chain if it is too loose. Wear safety gloves.

Chain lubrication

There is no oil in the chain saw on delivery. Fill with oil before using the chainsaw.

OPERATION

Safety devices

The electric chain saw has several safety devices to reduce the risk of personal injury when in use.

• Chain catcher

The chain catcher catches the chain if it comes off or jumps out from the slot on the guide bar. Correct maintenance of the guide bar and correct and regular tensioning of the chain will prevent such problems.

• Chain brake handle

To reduce the risk of personal injury in the event of kickback the saw has a chain brake, which triggers on contact and stops the chain immediately.

• Hand guard

The hand guard protects the hand from branches and from the chain if it comes off or loose.

• Cable strain relief clamp (Img. 3)

The cable strain relief clamp protects the power cord from unnecessary strain.

Before operation

Do not use the chain saw if it is damaged or not working properly, or if the power cord or plug are damaged. Damaged parts must be repaired or replaced before using the chain saw.

- Check that the chain brake is working properly.
- Check that the hand guard is undamaged.
- Check that the power switch and its lock button are working properly.
- Check that the handles are clean, dry and free from oil and grease.
- Check that all parts are correctly fitted and undamaged.
- Check that the chain catcher is in good condition and undamaged.
- Check the chain tension.
- Put the power cord through the cable strain relief clamp as shown in the diagram.

Checking the chain brake (Img. 4 - 5)

The chain brake stops the chain immediately in the event of kickback. Always check before use that the chain brake is working properly.

1. Put the chain saw on the ground.
2. Start the chain saw.
3. Push the chain brake handle forwards.

The chain should stop immediately.



Do not use the chain saw if the chain brake is not working properly. Take the chain saw to an authorised service centre to be checked and repaired.

Starting the tool (Img. 6)

1. The chain brake handle must be in its pulled back position.
2. Hold the saw firmly with both hands.
3. Press in the switch lock button (1).
4. Press in the power switch (2).
5. The chain saw starts.
6. The lock button can be released when the chain saw starts.

SAWING

Study the technique of working with chainsaws. It is recommended that users have received appropriate training before using the chainsaw. The information on cutting techniques contained in this manual is only intended as a supplement.

Correct working posture (Img. 7)

- Always maintain a firm footing and good balance.
- Never saw above shoulder height. Do not overreach.
- Never use the chain saw from a ladder, tree or other unstable place.
- Do not use the chain saw in bad weather conditions or in the dark.
- Stand with both feet firmly on the ground.
- Pay attention to any obstructions in your work area.
- Hold the chain saw firmly with both hands when working.

Kickback (Img. 8 - 9)

Kickback can occur if the tip or topside of the guide bar comes into contact with wood or other solid objects. The chainsaw then “kicks back”, which can cause serious and/or fatal personal injury.

- Always check before use that the chain brake is working properly.
 - Do not allow the tip of the guide bar to make contact with wood or other solid objects.
 - The chain brake may not be applied automatically in the event of minor kickback. For this reason, always hold the chain saw firmly with both hands.
- The correct and careful way of working is the only reliable method of reducing the risk of kickback.

Overcutting (Img. 10)

With this technique sawing takes place with the underside of the guide bar, in a downwards motion, so that the chain pulls the saw forward, away from the user. This allows the front of the saw to provide support and absorb the force from the wood being sawn.

Undercutting (Img. 11)

With this technique sawing takes place with the topside of the guide bar, in an upwards motion, so that the chain pushes the saw backwards towards the user. If the guide bar twists, the chainsaw can bounce back towards the user with great force.



If the user does not withstand the pushing force of the chainsaw there is a risk of the tip of the guide bar coming into contact with the wood, which can cause kickback.

Tree felling

Caution! Risk of personal injury!

- **Felling and limbing should only be carried out by qualified personnel – risk of fatal and/or serious personal injury.**
- **Always stand to the side of the tree being felled – risk of fatal and/or serious personal injury.**

Check the following points before felling trees:

- Check that there are no people or animals in the work area.
- Check that everyone involved in the work has a clear retreat from the felling area. The retreat should run at an angle from the direction of fall. (Img. 12)
- Check that the area around the tree is free from obstructions that can be tripped over.
- Check that the nearest workplace is at least 2.5 times the tree height away. Check the direction in which the tree is going to fall and make sure there are no people, animals or obstacles within at least 2.5 times the tree height.

Tree felling takes place in two steps (Img. 13).

2. Saw the felling cut (A) from the other side of the tree, 3–5 cm above the bottom of the notch cut. Always leave holding wood (C), which acts as a hinge.



Never saw all the way through the trunk.

Sawing the trunk

Cross-cutting is sawing a felled tree into lengths. Make sure you always have a firm footing and good balance, with your feet apart when sawing. If possible support the trunk and hold it up from the ground with branches, logs or wedges. Follow the instructions:

1. If the trunk is supported along its length it can be sawn from above (overcut).
2. If the trunk is supported in one end, it should be sawn in two steps. First cut one third of the diameter of the trunk from underneath (undercut) to prevent splitting. Then saw from above (overcut) to meet the first cut and avoid the guide bar being clamped.
3. If the trunk is supported in both ends, it should be sawn in two steps. First cut one third of the diameter of the trunk from above (overcut) to prevent splitting. Then saw from underneath (undercut) to meet the first cut and avoid the guide bar getting stuck.
4. Always stand uphill of the tree when cutting on slopes. (Img. 14)
5. Reduce the pressure on the guide bar towards the end of the cut, but keep a firm grip on the handles. This will give you better control over the sawing when you break through.
6. Do not allow the chain to come into contact with the ground. Wait until the chain has stopped before moving to the next cut.
7. Release the power switch and allow the chain to stop before moving to the next tree.



- Be careful not to let the guide bar and the chain come into contact with the ground.
- Do not saw wood under tension. If the wood splits or if the guide bar is twisted there is risk of fatal and/or serious personal injury.

Limbing (Img. 15)

- Always stand on the opposite side of the trunk from the branch to be cut.
- Start from the root end, and work up.
- Always saw from underneath and up.

When limbing lying logs, cut the branches sticking up first. Branches bearing the weight of the trunk are cut after sawing up the log into pieces.



High branches or branches under tension can cause the chain to pinch.

MAINTENANCE

Switch off the chain saw, pull out the plug and wait until all moving parts have completely stopped and the saw has cooled before cleaning and/or performing any maintenance tasks.

Do not carry out any other maintenance or adjustments than those described in these instructions. Maintenance and repairs not described in these instructions should be carried out by an authorised service centre or other qualified personnel. Incorrect maintenance can result in the risk of personal injury and/or material damage.

Cleaning the chain saw

1. Remove any debris.
2. Wipe the machine with a damp cloth.

Cleaning the guide bar lubrication slot

1. Remove the guide bar.
2. Clear the lubrication slot in the guide bar with a suitable tool.
3. Reinstall the guide bar.



Only clean the guide bar with plastic tools. Never use metal tools.

Checking chain lubrication

Do not use the chain saw without adequate lubrication of the chain, this will wear out the chain quicker.

1. Check the oil level in the tank.
2. Start the chain saw.
3. Run the chain when holding the guide bar about 15 cm over a suitable surface for 15 seconds. If the chain lubrication is working properly there should be splashing of oil on the surface.

Sprocket lubrication



Wear heavy-duty safety gloves when handling the guide bar and chain.
Switch off the saw, pull out the plug and wait until all moving parts have completely stopped before lubricating it.

The guide bar sprocket should be lubricated at intervals of 25 working hours, or once a week during intensive use.

1. Clean the sprocket.
2. Press grease from the nozzle of the grease gun into the lubrication hole until it comes out by the edge of the guide bar. A grease gun with a slim nozzle simplifies effective lubrication.
3. Pull the chain around the sprocket by hand. Repeat until the entire sprocket is lubricated.



Chain oil

NOTE: Preferably use biodegradable chain oil to minimise the environmental impact.

1. Place the chain saw on a stable surface with the filler cap facing up.
2. Clean the cap and the area around it, if necessary.
3. Open the filler cap slowly and take it off.
4. Carefully fill with chain oil. Avoid spilling.
5. Check the oil level in the sight glass. The oil level should be between the MAX and MIN markings.
6. Tighten the filler cap by hand.
7. Wipe up any spilled oil.

Sharpening the chain (Img. 16)



A worn or incorrectly filed chain can cause kickback, which can result in fatal and/or serious personal injury. Wear heavy-duty safety gloves when handling the guide bar and chain.

- The filing should be done with a special tool to ensure that the chain has the right angles and height.
- All the drive links should have the same height. Different heights of the drive links will cause the chain to run out of balance and damage it.
- The minimum size of drive links is 4 mm. Discard the chain if they are less. The angles of the cutting edges must be maintained. File with 2 or 3 strokes from inside and out.
- File the chain with a round file. Always file the cutting edges from inside and out. Pay attention to the values given in the diagrams. After filing all the drive links should have the same width and height.
- The height of the rakers should be checked after 3 – 4 filings. If necessary, file down the rakers with a file template and flat file, and round off the front edge.

Guide bar

- Turn the guide bar round every 8 working hours to ensure that it wears uniformly.
- Use a cleaning tool to keep the slot and lubrication holes clean.
- Check the guide bar at regular intervals for wear and damage, and replace if necessary.
- Clean the oil channels on the guide bar to ensure proper lubrication of the guide bar and chain.



Never fit a new chain on a worn sprocket or worn guide ring.

Chain tension

A new chain must be tensioned after no more than 5 cuts. Once the chain has been run in it does not need to be tensioned as often.

The chain is correctly tensioned when it rests against the underside of the guide bar, but can still be easily pulled along by hand.

Adjust the tension of the chain when necessary:

1. Unscrew the nuts about 1 turn.
2. Lift the tip of the guide bar a little.
3. Tension the chain with the screw until the chain is flush with the underside of the guide bar.
4. Tighten the nut.



Do not tension the chain too tightly, this will result in abnormal wear and reduce the life span of the chain and of the guide bar.

STORAGE AND TRANSPORT

Long-term storage

- Store the chain saw out of reach of unauthorised persons.
- Allow the chain saw to cool before putting away.
- Store the chain saw horizontally.
- Remove the chain if the saw is not going to be used for a long time.
- Store the chain saw in a dry place.

Transport

Follow the instructions below when transporting in a vehicle:

- Make sure the guard is fitted over the guide bar.
- Secure the chain saw so that it cannot move.
- If possible, transport the chain saw in its original packaging.

TROUBLESHOOTING

Problem	Possible Cause	Solution
The chain saw will not start.	The lock button on the power switch has not been pressed in.	Press the lock button on the power switch.
	The kickback guard has released (handle in front position).	Reset the kickback guard.
	The fuse has tripped.	Replace the fuse.
	The residual current device has tripped.	Check and reset the residual current device.
	The power cord is not properly plugged in.	Check the power cord and power point.
The chain does not stop within 2 seconds after releasing the power switch.	The chain is too slack.	Check and tension the chain.
The chain and/or guide bar get hot and produce smoke.	The oil tank is empty.	Top up with oil.
	The oil hole in the guide bar is blocked.	Clear the oil hole and chain slot.
	The chain is too tight.	Check and slacken the chain.
	The sprocket on the guide bar needs lubricating.	Lubricate the sprocket on the guide bar.
The chainsaw does not saw well.	The chain is fitted backwards.	Check the chain and fit in the correct direction of rotation.
	The chain is worn.	File or replace the chain.
The chain oil is not consumed.	Impurities in the oil tank.	Empty the oil tank and fill with new oil.
	The ventilation hole in oil filler cap is clogged.	Clear the ventilation hole.
	Impurities on the guide bar.	Clear and clean the guide bar.
	The oil outlet is blocked.	Clear.

ENVIRONMENTAL DISPOSAL

In order to avoid damages on transportation, the tool has to be delivered in solid packaging. Packaging as well as the unit and accessories are made of recyclable materials and can be disposed accordingly. The tool's plastics components are marked according to their material, which makes it possible to remove environmental friendly and differentiated because of available collection facilities.



















Only for EU countries

Do not dispose of electric tools together with household waste material!

In observance of European Directive 2002/96/EC on waste electrical and electronic equipment and its implementation in accordance with national law, electric tools that have reached the end of their life must be collected separately and returned to an environmentally compatible recycling facility.

SYMBOLES

	Attention !		Éteindre l'outil, débrancher la prise et attendre l'arrêt complet de toutes les pièces mobiles avant de procéder au nettoyage, à l'entretien, au stockage et/ou au transport.		Niveau de puissance sonore.
	Lisez le manuel d'instructions avant de l'utiliser.		Éteignez immédiatement l'outil et débranchez la fiche si le cordon d'alimentation est endommagé.		Classe de sécurité II.
	Porter des lunettes de sécurité.		Maintenez une distance de sécurité.		Approuvé conformément aux directives applicables.
	Porter des protections auditives.		Tenez l'outil fermement des deux mains. N'essayez jamais d'utiliser l'outil d'une seule main.		Recycler le produit mis au rebut conformément aux réglementations locales.
	Porter des gants de sécurité.		Risque de rebond. Si la chaîne située à l'extrémité du guide-chaîne entre en contact avec un objet, le guide-chaîne peut être projeté vers le haut/vers l'arrière - risque de blessures graves ou mortelles.		
	Porter des chaussures de sécurité.				
	Garder au sec. Conserver dans un endroit sec.				

PRÉCAUTIONS DE SÉCURITÉ

REMARQUE : Ces instructions doivent toujours être jointes à l'outil en cas d'emprunt, de transfert ou de déplacement.

- N'utilisez pas l'outil s'il ne fonctionne pas correctement. Confiez l'outil à un centre de service agréé ou à une personne qualifiée pour le faire vérifier et réparer.
- N'utilisez pas l'outil dans des zones à risque d'explosion, par exemple à proximité de liquides, de gaz ou de poussières inflammables.
- Veillez à ce que l'outil ne puisse pas être mis en marche de manière involontaire.
- N'utilisez pas l'outil s'il est impossible de le mettre en marche et de l'arrêter à l'aide de l'interrupteur d'alimentation.
- Ne pas surcharger l'outil. Ne pas utiliser l'outil à d'autres fins que celles pour lesquelles il a été conçu.
- Prenez toujours des mesures de sécurité de base lorsque vous utilisez des outils électriques. Portez toujours un équipement de sécurité personnel approprié.
- N'utilisez jamais d'outils électriques si vous êtes fatigué ou sous l'influence de l'alcool, de médicaments ou d'autres substances.
- L'outil n'est pas destiné à être utilisé par des personnes (enfants ou adultes) souffrant de troubles fonctionnels, quels qu'ils soient, ou par des personnes n'ayant pas l'expérience ou les connaissances suffisantes pour l'utiliser, à moins qu'elles n'aient reçu des instructions concernant l'utilisation de l'outil de la part d'une personne responsable de leur sécurité.
- Ne laissez pas les enfants utiliser l'outil. Surveillez les enfants pour vous assurer qu'ils ne jouent pas avec l'outil.
- Rangez l'outil hors de portée des enfants et des personnes non autorisées.



IMPORTANT : Risque de blessures corporelles dues aux vibrations !

Les vibrations peuvent provoquer des blessures. Cessez immédiatement de travailler et consultez un médecin si vous ressentez des engourdissements, des démangeaisons, des picotements ou des douleurs, ou si votre peau change de couleur.

Les niveaux de vibration peuvent s'écarter de la valeur déclarée, en fonction de l'utilisation de la machine. Les facteurs suivants peuvent influencer le niveau des vibrations :

- Utilisation incorrecte.
- Accessoires inadaptés.
- Usinage de matériaux inadaptés.
- Entretien inadéquat.

Les mesures suivantes réduiront les risques de blessures :

- Utilisez la machine conformément aux instructions.
- Évitez de travailler à basse température.
- Gardez votre corps et surtout vos mains au chaud.
- Faites des pauses régulières et bougez vos mains pour stimuler la circulation.

Sécurité électrique

- La fiche doit être branchée dans une prise de courant correctement installée et mise à la terre.
- La machine doit être raccordée au réseau électrique avec un un dispositif à courant différentiel résiduel (DDR) ayant un courant de déclenchement maximal de 30 mA.
- Vérifiez que la tension du réseau correspond à la tension nominale indiquée sur la plaque signalétique.
- Ne touchez pas la fiche ou le cordon d'alimentation avec des mains ou des parties du corps mouillées.
- Ne tirez pas sur le cordon d'alimentation pour débrancher la fiche de la prise.
- Gardez le cordon d'alimentation à l'écart de la chaleur, de l'huile, des bords tranchants et des pièces mobiles. Évitez de plier, de serrer, de traîner ou de rouler sur le cordon d'alimentation.
- Ne pas porter ou tirer l'outil par le cordon d'alimentation.
- Vérifiez toujours le cordon d'alimentation et la fiche avant d'utiliser l'outil.
- Débranchez immédiatement la fiche si le cordon d'alimentation ou la fiche sont endommagés pendant votre travail. N'utilisez pas l'outil si le cordon d'alimentation ou la fiche sont endommagés.
- Débranchez l'outil lorsqu'il n'est pas utilisé.
- Vérifiez que l'interrupteur d'alimentation est en position OFF avant de brancher l'appareil.
- Éteignez la machine et débranchez-la avant de la déplacer.

Entretien

- Éteignez la machine, débranchez-la et attendez que toutes les pièces mobiles soient complètement arrêtées avant de procéder au nettoyage et/ou à l'entretien de l'outil.
- N'effectuez aucun entretien ou réglage autre que ceux décrits dans ce manuel. Toute autre réparation doit être effectuée par un centre de service agréé ou par du personnel qualifié.
- N'utilisez que les pièces de rechange recommandées par le fabricant. L'utilisation d'autres pièces peut entraîner des blessures, des dégâts matériels et/ou des dommages à l'environnement. Cela rendrait également la garantie nulle et non avenue.

Instructions de sécurité pour les tronçonneuses

- Ne laissez jamais des enfants, des personnes souffrant de troubles fonctionnels ou des personnes qui ne connaissent pas l'appareil et ces instructions l'utiliser.
- N'utilisez pas la machine si elle n'est pas entièrement assemblée et si elle n'est pas conforme à toutes les exigences.
- Vérifiez que la machine fonctionne correctement, que le guide-chaîne est correctement et fermement fixé, que la chaîne est correctement tendue et que le frein de chaîne fonctionne.
- Vérifier que tous les raccords à vis sont correctement serrés à intervalles réguliers.
- Vérifiez que la zone de travail est exempte d'obstacles et de corps étrangers. Faites attention à votre environnement.
- Maintenez les autres personnes, en particulier les enfants, et les animaux domestiques à une distance de sécurité d'au moins 15 mètres de la zone de travail.
- N'utilisez pas la machine par mauvais temps ou dans l'obscurité.
- N'utilisez la machine que pour scier du bois. N'utilisez pas la machine à d'autres fins que celles pour lesquelles elle a été conçue.
- Gardez les poignées propres, sèches et exemptes d'huile et de graisse. Des poignées sales rendent la prise en main de la machine difficile - risque de blessures et/ou de dommages matériels.
- Ne sciez pas de buissons - les branches fines peuvent se prendre dans la chaîne et être éjectées.
- Maintenez toujours une bonne assise et un bon équilibre. Évitez les positions déséquilibrées et inconfortables pendant le travail. Soyez prudent lorsque vous travaillez sur des pentes.
- Tenez fermement la machine des deux mains. Tenez la poignée arrière de la main droite et la poignée avant de la main gauche, même si vous êtes gaucher. Tenez fermement les deux poignées.
- Gardez vos mains et le reste de votre corps à l'écart de la chaîne lorsque la machine est en marche. Vérifier que la chaîne ne touche pas le sol ou un objet lors du démarrage de la machine.
- Ne tendez pas trop les bras lorsque vous utilisez l'outil. Ne sciez jamais au-dessus de la hauteur des épaules. Ne vous penchez pas en avant ou en arrière lorsque vous sciez.
- N'utilisez jamais l'appareil à partir d'une échelle, d'un arbre ou de tout autre endroit instable. Vous risqueriez de perdre l'équilibre ou de perdre le contrôle de l'appareil.
- Faites attention à ne pas glisser ou tomber, en particulier lorsque vous marchez à reculons.
- Travaillez toujours avec la chaîne à sa vitesse maximale.
- Ne pas scier les pièces de bois sous tension.
- Ne travaillez pas seul. Assurez-vous toujours qu'il y a une autre personne à proximité qui peut vous aider si nécessaire.
- Arrêtez la machine et serrez le frein de chaîne avant de vous éloigner. Transportez la machine avec le guide-chaîne orienté vers l'arrière et la protection en place.
- Ne pas exposer l'appareil à la pluie ou à l'humidité. Conservez-la dans un endroit sec.
- Éloignez le cordon d'alimentation de la zone de travail immédiate. Gardez toujours le cordon d'alimentation derrière vous.
- Débranchez immédiatement la fiche de la source d'alimentation si le cordon d'alimentation est endommagé.
- Si l'appareil est utilisé à l'extérieur, n'utilisez qu'une rallonge approuvée pour une utilisation à l'extérieur. Si une rallonge est utilisée, la section des fils doit être dimensionnée pour l'alimentation de la machine.
- N'enlevez pas et ne recouvrez pas les symboles et les marquages de la machine. Remplacer les autocollants devenus illisibles ou perdus.
- Utilisez les équipements de sécurité suivants :
 - Casque avec visière.
 - Protection auditive approuvée.
 - Lunettes de sécurité ou visière.
 - Chaussures de sécurité antidérapantes avec protection de la partie inférieure de la jambe.

- Gants de sécurité résistants.
- Salopette et veste avec protection contre les scies.
- Ne portez pas de vêtements amples car ils peuvent se coincer dans les pièces en mouvement. Ne pas porter de bijoux, de montre, etc.
- Gardez vos cheveux au-dessus de la longueur des épaules. Portez un filet à cheveux si vous avez les cheveux longs.

Risques résiduels

- Risque de blessure par contact avec la chaîne.
- Risque de blessures dues à l'éjection de parties de la chaîne ou du guide-chaîne.
- Risque de blessures corporelles dues à l'éjection de morceaux de la pièce à usiner.
- Risque de troubles auditifs en l'absence de protection auditive.
- Risque de blessure en cas d'inhalation de particules de bois scié.
- Risque de blessure par contact avec l'huile.

Pour réduire ces risques, utilisez toujours les équipements de sécurité personnelle recommandés.

Réduction du bruit et des vibrations

Pour réduire le bruit et les vibrations lors de l'utilisation de la machine, limitez la durée d'utilisation de la machine, utilisez des modes de vibration et de bruit de faible puissance et des équipements de sécurité appropriés. Planifiez le travail de manière à ce que l'exposition aux fortes vibrations soit répartie sur une période plus longue.

Prenez les précautions suivantes pour minimiser les risques d'exposition aux vibrations et/ou au bruit :

- N'utilisez l'outil que conformément à ces instructions.
- Vérifier que l'outil est en bon état.
- Utilisez des accessoires en bon état et adaptés à l'usage spécifique qui en est fait.
- Tenez fermement les poignées.
- Entretien et lubrifier l'outil conformément aux instructions.



AVERTISSEMENT ! Le niveau réel de vibration lors de l'utilisation d'outils électriques peut différer de la valeur maximale spécifiée, en fonction de la manière dont l'outil est utilisé. Il est donc nécessaire de déterminer les mesures de sécurité à prendre pour protéger l'utilisateur, sur la base d'une estimation de l'exposition dans les conditions réelles d'utilisation (en tenant compte de toutes les étapes du cycle de travail, par exemple le temps où l'outil est éteint et le temps où il tourne au ralenti, en plus du temps de démarrage).

UTILISATION PRÉVUE

La tronçonneuse électrique ne doit être utilisée que pour scier du bois, avec une chaîne du type recommandé. Ne pas utiliser la tronçonneuse à d'autres fins. Ne modifiez jamais la scie de quelque manière que ce soit et n'utilisez pas de pièces non approuvées par le fabricant. Cela pourrait entraîner des dommages ou des blessures.

La tronçonneuse électrique ne doit être utilisée que pour l'usage auquel elle est destinée et conformément aux présentes instructions. Toute autre utilisation est considérée comme inappropriée.

CARACTÉRISTIQUES TECHNIQUES

Données techniques	
Modèle	EC2035
Tension	220 V
Puissance	1800 W
Vitesse à vide	7500 tr/min
Longueur du guide	350 mm
Vitesse de coupe	14 m/s
Capacité du réservoir d'huile	120 ml
Longueur du câble	0.25 m
Poids	4,4 kg

Pièces principales (Img. 1)

- Poignée avant
- Protection antirebond
- Chaîne
- Guide
- Nez de pignon
- Contre-écrou
- Enveloppe
- Pointes de parechocs
- Vis de serrage
- Vis
- Trou d'huile
- Pignon d'entraînement de la chaîne
- Interrupteur d'alimentation
- Bouton de verrouillage
- Poignée arrière
- Cordon d'alimentation
- Pince de décharge de traction pour câble
- Protège-mains
- Ouvertures d'aération
- Jauge d'inspection du niveau d'huile
- Bouchon de remplissage de l'huile de chaîne
- Protection de la guide
- Clé de serrage

* Le fabricant se réserve le droit d'apporter des modifications mineures à la conception et aux spécifications techniques des produits sans préavis, à moins que ces modifications n'affectent de manière significative les performances et la sécurité des produits. Les pièces décrites / illustrées dans les pages du manuel que vous tenez entre vos mains peuvent également concerner d'autres modèles de la gamme de produits du fabricant ayant des caractéristiques similaires et peuvent ne pas être incluses dans le produit que vous venez d'acquérir.

* Pour garantir la sécurité et la fiabilité du produit et la validité de la garantie, tous les travaux de réparation, d'inspection, de réparation ou de remplacement, y compris l'entretien et les réglages spéciaux, doivent être effectués uniquement par des techniciens du service après-vente agréé du fabricant.

* Utilisez toujours le produit avec l'équipement fourni. L'utilisation du produit avec un équipement non fourni peut entraîner des dysfonctionnements, voire des blessures graves ou la mort. Le fabricant et l'importateur ne sont pas responsables des blessures et des dommages résultant de l'utilisation d'un équipement non conforme.

ASSEMBLAGE



Un assemblage incorrect des pièces de la tronçonneuse électrique peut entraîner des risques de blessures graves et/ou mortelles. N'utilisez pas la tronçonneuse si il n'a pas été complètement assemblé et toutes les pièces ont été correctement montées et serrées.

Montage du guide-chaîne et de la chaîne

1. Dévisser l'écrou du couvercle et retirer le couvercle.
2. Tourner la vis de tension de la chaîne vers l'avant.
3. Placer le guide avec la fente sur le guide.
4. Mettre la chaîne autour du pignon. Vérifier le sens de rotation.
5. Placez la chaîne autour du guide-chaîne.
6. Mettre en place la couverture.
7. Serrer l'écrou sans forcer.

REMARQUE : Notez le positionnement du guide lors de la mise en place de la chaîne.

Vérification de la tension de la chaîne (image 2)

Vérifiez la tension de la chaîne avant la première utilisation, après la première coupe, puis toutes les 10 minutes environ. Les maillons suspendus sous le guide-chaîne doivent être en contact total avec celui-ci. Tendez la chaîne si elle est trop lâche. Portez des gants de sécurité.

Lubrification de la chaîne

La tronçonneuse ne contient pas d'huile à la livraison. Faites le plein d'huile avant d'utiliser la tronçonneuse.

FONCTIONNEMENT

Dispositifs de sécurité

La tronçonneuse électrique est équipée de plusieurs dispositifs de sécurité destinés à réduire les risques de blessures lors de son utilisation.

- Attrape-chaîne

Le bac à chaîne retient la chaîne si elle se détache ou saute de la fente du guide-chaîne. Un entretien correct du guide-chaîne et une tension correcte et régulière de la chaîne permettent d'éviter ces problèmes.

- Poignée de frein de chaîne

Pour réduire le risque de blessure en cas de rebond, la scie est équipée d'un frein de chaîne qui se déclenche au contact et arrête immédiatement la chaîne.

- Protège-mains

Le protège-main protège la main des branches et de la chaîne si elle se détache ou se libère.

- Pince de décharge de traction du câble (Img. 3)

La pince de décharge de traction protège le cordon d'alimentation contre les tensions inutiles.

Avant l'opération



Ne pas utiliser la tronçonneuse si elle est endommagée ou ne fonctionne pas correctement, ou si le cordon d'alimentation ou la fiche sont endommagés. Les pièces endommagées doivent être réparées ou remplacées avant d'utiliser la tronçonneuse.

- Vérifier que le frein de chaîne fonctionne correctement.
- Vérifier que le protège-main n'est pas endommagé.
- Vérifiez que l'interrupteur d'alimentation et son bouton de verrouillage fonctionnent correctement.
- Vérifiez que les poignées sont propres, sèches et exemptes d'huile et de graisse.
- Vérifiez que toutes les pièces sont correctement montées et qu'elles ne sont pas endommagées.
- Vérifiez que le bac à chaîne est en bon état et qu'il n'est pas endommagé.
- Vérifier la tension de la chaîne.
- Faites passer le cordon d'alimentation dans le collier de serrage comme indiqué sur le schéma.

Contrôle du frein de chaîne (images 4 et 5)

Le frein de chaîne arrête immédiatement la chaîne en cas de rebond. Avant toute utilisation, vérifiez toujours que le frein de chaîne fonctionne correctement.

1. Posez la tronçonneuse sur le sol.
2. Démarrer la tronçonneuse.
3. Poussez la poignée du frein de chaîne vers l'avant.

La chaîne doit s'arrêter immédiatement.



N'utilisez pas la tronçonneuse si le frein de chaîne ne fonctionne pas correctement. Apportez la tronçonneuse à un centre de service agréé pour la faire contrôler et réparer.

Démarrage de l'outil (image 6)

1. La poignée du frein de chaîne doit être tirée vers l'arrière.
2. Tenir fermement la scie à deux mains.
3. Appuyer sur le bouton de verrouillage de l'interrupteur (1).
4. Appuyer sur l'interrupteur d'alimentation (2).
5. La tronçonneuse démarre.
6. Le bouton de verrouillage peut être relâché lorsque la tronçonneuse démarre.

SCIAGE

Étudier la technique de travail avec les tronçonneuses. Il est recommandé que les utilisateurs aient reçu une formation appropriée avant d'utiliser la tronçonneuse. Les informations sur les techniques de coupe contenues dans ce manuel ne sont qu'un complément.

Posture de travail correcte (Img. 7)

- Il faut toujours garder une bonne assise et un bon équilibre.
- Ne sciez jamais au-dessus de la hauteur des épaules. Ne tendez pas trop les bras lorsque vous utilisez l'outil.
- N'utilisez jamais la tronçonneuse à partir d'une échelle, d'un arbre ou de tout autre endroit instable.
- N'utilisez pas la tronçonneuse par mauvais temps ou dans l'obscurité.
- Tenez-vous debout, les deux pieds fermement posés sur le sol.
- Faites attention à tout obstacle dans votre zone de travail.
- Tenir fermement la tronçonneuse à deux mains pendant le travail.

Rebond (images 8 et 9)

Le rebond peut se produire si la pointe ou le dessus du guide-chaîne entre en contact avec du bois ou d'autres objets solides. La tronçonneuse "recule" alors, ce qui peut provoquer des blessures graves et/ou mortelles.

- Avant toute utilisation, vérifiez toujours que le frein de chaîne fonctionne correctement.
- Ne laissez pas la pointe du guide-chaîne entrer en contact avec du bois ou d'autres objets solides.
- Le frein de chaîne peut ne pas être appliqué automatiquement en cas de léger rebond. C'est pourquoi il faut toujours tenir fermement la tronçonneuse à deux mains. Une méthode de travail correcte et prudente est la seule méthode fiable pour réduire le risque de rebond.

Coupe de haut en bas (image 10)

Avec cette technique, le sciage s'effectue avec le dessous du guide-chaîne, dans un mouvement vers le bas, de sorte que la chaîne tire la scie vers l'avant, loin de l'utilisateur. Cela permet à l'avant de la scie de fournir un support et d'absorber la force du bois scié.

Coupe de bas en haut (image 11)

Avec cette technique, le sciage s'effectue avec le dessus du guide-chaîne, dans un mouvement vers le haut, de sorte que la chaîne pousse la tronçonneuse vers l'arrière, en direction de l'utilisateur. Si le guide-chaîne se tord, la tronçonneuse peut rebondir vers l'utilisateur avec une grande force.



Si l'utilisateur ne résiste pas à la force de poussée de la tronçonneuse, la pointe du guide-chaîne risque d'entrer en contact avec le bois, ce qui peut provoquer un rebond.

Abattage d'arbres

Attention ! Risque de blessures !

- L'abattage et l'ébranchage ne doivent être effectués que par du personnel qualifié - risque de blessures graves et/ou mortelles.
- Se tenir toujours sur le côté de l'arbre à abattre - risque de blessures graves et/ou mortelles.

Vérifiez les points suivants avant d'abattre des arbres :

- Vérifier qu'il n'y a pas de personnes ou d'animaux dans la zone de travail.
- Vérifiez que toutes les personnes impliquées dans les travaux disposent d'une voie de repli dégagée depuis la zone d'abattage. La retraite doit être inclinée par rapport à la direction de la chute. (Img. 12)
- Vérifiez que la zone autour de l'arbre n'est pas encombrée d'obstacles sur lesquels on pourrait trébucher.
- Vérifiez que le lieu de travail le plus proche est éloigné d'au moins 2,5 fois la hauteur de l'arbre. Vérifiez la direction dans laquelle l'arbre va tomber et assurez-vous qu'il n'y a pas de personnes, d'animaux ou d'obstacles dans un rayon d'au moins 2,5 fois la hauteur de l'arbre.

L'abattage des arbres se fait en deux étapes (Img. 13).

1. Faire une entaille (B) d'environ 1/3 du diamètre du tronc, du côté où l'arbre doit tomber.
2. Sciez le trait d'abattage (A) depuis l'autre côté de l'arbre, 3 à 5 cm au-dessus du bas de l'entaille. Laissez toujours le bois de maintien (C), qui sert de charnière.



Il n'est jamais allé jusqu'au bout du tronc.

Sciage du tronc

Le tronçonnage consiste à scier un arbre abattu en plusieurs longueurs. Veillez à toujours avoir une bonne assise et un bon équilibre, en écartant les pieds lorsque vous sciez. Si possible, soutenez le tronc et maintenez-le au-dessus du sol à l'aide de branches, de rondins ou de cales. Suivez les instructions :

1. Si le tronc est soutenu sur toute sa longueur, il peut être scié par le haut.
2. Si le tronc est soutenu à une extrémité, il doit être scié en deux étapes. Il faut d'abord couper un tiers du diamètre du tronc par le dessous pour éviter qu'il ne se fende. Ensuite, il faut scier par le haut pour rejoindre la première coupe et éviter que le guide-chaîne ne soit coincé.
3. Si le tronc est soutenu aux deux extrémités, il doit être scié en deux étapes. Coupez d'abord un tiers du diamètre du tronc par le haut pour éviter qu'il ne se fende. Ensuite, il faut scier par le dessous pour rejoindre la première coupe et éviter que le guide-chaîne ne se coince.
4. Il faut toujours se tenir en amont de l'arbre lorsqu'on coupe sur une pente. (Img. 14)
5. Réduisez la pression sur le guide-chaîne vers la fin de la coupe, mais tenez fermement les poignées. Cela vous permettra de mieux contrôler le sciage lorsque vous avez franchi le seuil de la frontière.
6. Ne pas laisser la chaîne entrer en contact avec le sol. Attendez que la chaîne se soit arrêtée avant de passer à la coupe suivante.
7. Relâchez l'interrupteur et laissez la chaîne s'arrêter avant de passer à l'arbre suivant.



- Veillez à ce que le guide-chaîne et la chaîne n'entrent pas en contact avec le sol.
- Ne sciez pas de bois sous tension. Si le bois se fend ou si le guide-chaîne est tordu, il y a risque de blessures graves et/ou mortelles.

Ébranchage (Img. 15)

- Il faut toujours se placer du côté du tronc opposé à la branche à couper.
- Commencez par la racine, puis remontez.
- Il faut toujours voir les choses de haut en bas et de bas en haut.

Lors de l'ébranchage de troncs couchés, il faut d'abord couper les branches qui dépassent. Les branches qui supportent le poids du tronc sont coupées après avoir scié la grume en morceaux.



Les branches hautes ou sous tension peuvent provoquer un pincement de la chaîne.

ENTRETIEN

Éteignez la tronçonneuse, débranchez-la et attendez que toutes les pièces mobiles soient complètement arrêtées et que la tronçonneuse ait refroidi avant de la nettoyer et/ou d'effectuer toute tâche d'entretien.

N'effectuez aucun autre entretien ou réglage que ceux décrits dans ces instructions. L'entretien et les réparations qui ne sont pas décrits dans ces instructions doivent être effectués par un centre de service agréé ou par un autre personnel qualifié. Un entretien incorrect peut entraîner des risques de blessures et/ou de dommages matériels.

Nettoyage de la tronçonneuse

1. Enlever les débris éventuels.
2. Essuyez l'appareil avec un chiffon humide.

Nettoyage de la fente de lubrification du guide-chaîne

1. Retirer le guide.
2. Dégager la fente de lubrification du guide à l'aide d'un outil approprié.
3. Réinstaller le guide.



Nettoyez le guide-chaîne uniquement avec des outils en plastique. N'utilisez jamais d'outils en métal.

Vérification de la lubrification de la chaîne

N'utilisez pas la tronçonneuse sans lubrifier correctement la chaîne, car elle s'usera plus rapidement.

1. Vérifier le niveau d'huile dans le réservoir.
2. Démarrer la tronçonneuse.
3. Faites fonctionner la chaîne en tenant le guide-chaîne à environ 15 cm au-dessus d'une surface appropriée pendant 15 secondes. Si la lubrification de la chaîne fonctionne correctement, il doit y avoir des éclaboussures d'huile à la surface.

Lubrification des pignons



Portez des gants de sécurité résistants pour manipuler le guide-chaîne et la chaîne. Éteignez la scie, débranchez la prise et attendez que toutes les pièces mobiles soient complètement arrêtées avant de la lubrifier.

Le pignon du guide-chaîne doit être lubrifié toutes les 25 heures de travail, ou une fois par semaine en cas d'utilisation intensive.

1. Nettoyer le pignon.
2. Pressez la graisse de la buse du pistolet à graisse dans le trou de lubrification jusqu'à ce qu'elle ressorte par le bord du guide. Une pompe à graisse avec une buse fine simplifie la lubrification efficace.
3. Tirez la chaîne autour du pignon à la main. Répétez l'opération jusqu'à ce que tout le pignon soit lubrifié.

Huile de chaîne

REMARQUE : Utilisez de préférence de l'huile de chaîne biodégradable pour minimiser l'impact sur l'environnement.

1. Placez la tronçonneuse sur une surface stable, le bouchon de remplissage orienté vers le haut.
2. Nettoyer le bouchon et la zone autour de celui-ci, si nécessaire.
3. Ouvrez lentement le bouchon du réservoir et retirez-le.
4. Remplir avec précaution d'huile de chaîne. Éviter les débordements.
5. Vérifiez le niveau d'huile dans le voyant. Le niveau d'huile doit se situer entre les repères MAX et MIN.
6. Serrer le bouchon de remplissage à la main.
7. Essuyez toute trace d'huile répandue.

Affûtage de la chaîne (Img. 16)



Une chaîne usée ou mal limée peut provoquer un rebond, ce qui peut entraîner des blessures graves et/ou mortelles. Portez des gants de sécurité résistants pour manipuler le guide-chaîne et la chaîne.

- Le limage doit être effectué à l'aide d'un outil spécial afin que la chaîne ait les bons angles et la bonne hauteur.
- Tous les maillons d'entraînement doivent avoir la même hauteur. Des hauteurs différentes des maillons d'entraînement entraîneront un déséquilibre de la chaîne et l'endommageront.
- La taille minimale des maillons d'entraînement est de 4 mm. Si elles sont inférieures, la chaîne doit être mise au rebut. Les angles des arêtes de coupe doivent être maintenus. Limez en 2 ou 3 coups de l'intérieur et de l'extérieur.
- Limez la chaîne avec une lime ronde. Limez toujours les arêtes de coupe de l'intérieur vers l'extérieur. Respectez les valeurs indiquées dans les diagrammes. Après le limage, tous les maillons d'entraînement doivent avoir la même largeur et la même hauteur.
- La hauteur des râteaux doit être vérifiée après 3 ou 4 limages. Si nécessaire, limer les lamelles à l'aide d'un gabarit de limage et d'une lime plate, et arrondir le bord avant.

Guide

- Retourner le guide-chaîne toutes les 8 heures de travail pour assurer une usure uniforme.
- Utilisez un outil de nettoyage pour maintenir la fente et les trous de lubrification propres.
- Vérifier à intervalles réguliers que le guide-chaîne n'est pas usé ou endommagé, et le remplacer si nécessaire.
- Nettoyer les canaux d'huile sur le guide-chaîne pour assurer une bonne lubrification du guide-chaîne et de la chaîne.



Ne jamais monter une chaîne neuve sur un pignon usé ou une bague de guidage usée.

Tension de la chaîne

Une chaîne neuve doit être tendue après 5 coupes au maximum. Une fois la chaîne rodée, il n'est plus nécessaire de la tendre aussi souvent. La chaîne est correctement tendue lorsqu'elle repose sur la face inférieure du guide-chaîne, mais qu'elle peut encore être facilement tirée à la main.

Ajustez la tension de la chaîne si nécessaire :

1. Dévisser les écrous d'un tour environ.
2. Soulever légèrement la pointe du guide.
3. Tendez la chaîne à l'aide de la vis jusqu'à ce que la chaîne affleure la face inférieure du guide-chaîne.
4. Serrer l'écrou.



Ne pas trop tendre la chaîne, cela entraînerait une usure anormale et réduirait la durée de vie de la chaîne et du guide-chaîne.

STOCKAGE ET TRANSPORT

Stockage à long terme

- Ranger la tronçonneuse hors de portée des personnes non autorisées.
- Laissez la tronçonneuse refroidir avant de la ranger.
- Ranger la tronçonneuse à l'horizontale.
- Retirez la chaîne si vous n'utilisez pas la scie pendant une longue période.
- Ranger la tronçonneuse dans un endroit sec.

Transport

Suivez les instructions ci-dessous pour le transport dans un véhicule :

- Veillez à ce que la protection soit montée sur le guide.
- Fixez la tronçonneuse de manière à ce qu'elle ne puisse pas bouger.
- Si possible, transportez la tronçonneuse dans son emballage d'origine.

DÉPANNAGE

Problème	Cause possible	Solution
La tronçonneuse ne démarre pas.	Le bouton de verrouillage de l'interrupteur n'a pas été enfoncé.	Appuyez sur le bouton de verrouillage de l'interrupteur.
	La protection anti-rebond s'est libérée (poignée en position avant).	Réinitialiser la protection anti-rebond.
	Le fusible s'est déclenché.	Remplacer le fusible.
	Le dispositif à courant différentiel résiduel (DDR) s'est déclenché.	Vérifier et réinitialiser le dispositif à courant différentiel résiduel.
	Le cordon d'alimentation n'est pas correctement branché.	Vérifier le cordon d'alimentation et la prise de courant.
La chaîne ne s'arrête pas dans les 2 secondes qui suivent le relâchement de l'interrupteur d'alimentation.	La chaîne est trop lâche.	Vérifier et tendre la chaîne.
La chaîne et/ou le guide-chaîne s'échauffent et produisent de la fumée.	Le réservoir d'huile est vide.	Compléter avec de l'huile.
	Le trou d'huile du guide-chaîne est obstrué.	Dégager le trou d'huile et la fente de la chaîne.
	La chaîne est trop serrée.	Vérifier et détendre la chaîne.
	Le pignon du guide doit être lubrifié.	Lubrifiez le pignon du guide.
La tronçonneuse ne scie pas bien.	La chaîne est montée à l'envers.	Vérifier la chaîne et l'ajuster dans le bon sens de rotation.
	La chaîne est usée.	Limez ou remplacez la chaîne.
L'huile de chaîne n'est pas consommée.	Impuretés dans le réservoir d'huile.	Vider le réservoir d'huile et le remplir avec de l'huile neuve.
	L'orifice de ventilation du bouchon de remplissage d'huile est obstrué.	Dégager l'orifice de ventilation.
	Impuretés sur le guide.	Dégagez et nettoyez le guide.
	La sortie d'huile est bloquée.	Éliminer le blocage.

ÉLIMINATION DES DÉCHETS DANS L'ENVIRONNEMENT

Afin d'éviter tout dommage pendant le transport, l'outil doit être livré dans un emballage solide. L'emballage ainsi que l'appareil et les accessoires sont fabriqués à partir de matériaux recyclables et peuvent être éliminés en conséquence. Les composants en plastique de l'appareil sont marqués en fonction de leur matériau, ce qui permet de les éliminer de manière écologique et différenciée grâce aux installations de collecte disponibles.

**Uniquement pour les pays de l'UE**

Ne pas jeter les outils électriques avec les ordures ménagères !

Conformément à la directive européenne 2002/96/CE relative aux déchets d'équipements électriques et électroniques et à sa mise en œuvre conformément à la législation nationale, les outils électriques en fin de vie doivent être collectés séparément et renvoyés à un centre de recyclage respectueux de l'environnement.

SIMBOLI

	Attenzione!
	Prima dell'uso, leggere le istruzioni per l'uso.
	Indossare occhiali di sicurezza.
	Indossare protezioni per le orecchie.
	Indossare guanti di sicurezza.
	Indossare scarpe di sicurezza.
	Conservare all'asciutto. Conservare in un luogo asciutto.

	Spegnere l'utensile, estrarre la spina e attendere che tutte le parti in movimento si siano completamente fermate prima di procedere alla pulizia, alla manutenzione, allo stoccaggio e/o al trasporto.
	Spegnere immediatamente l'utensile ed estrarre la spina se il cavo di alimentazione è danneggiato.
	Mantenere una distanza di sicurezza.
	Impugnare saldamente l'utensile con entrambe le mani. Non tentare mai di utilizzare l'utensile con una sola mano.
	Assicurarsi che la punta della barra di guida non entri in contatto con oggetti solidi.
	Rischio di contraccolpo. Se la catena sulla punta della barra di guida entra in contatto con un oggetto, la barra di guida può essere scagliata verso l'alto/indietro - rischio di morte o di gravi lesioni personali.

	Livello di potenza sonora.
	Classe di sicurezza II.
	Approvato secondo le direttive vigenti.
	Riciclare il prodotto scartato in conformità alle normative locali.

PRECAUZIONI DI SICUREZZA

NOTA: Queste istruzioni devono essere sempre allegate all'utensile in caso di prestito, trasferimento o spostamento.

- Non utilizzare l'utensile se non funziona correttamente. Portare l'utensile presso un centro di assistenza autorizzato o altro personale qualificato per farlo controllare e riparare.
- Non utilizzare l'utensile in aree a rischio di esplosione, ad esempio in prossimità di liquidi, gas o polveri infiammabili.
- Assicurarsi che l'utensile non possa essere avviato involontariamente.
- Non utilizzare l'utensile se non è possibile accenderlo e spegnerlo con l'interruttore di alimentazione.
- Non sovraccaricare l'utensile. Non utilizzare l'utensile per scopi diversi da quelli per cui è stato progettato.
- Adottare sempre le precauzioni di sicurezza di base quando si utilizzano utensili elettrici. Indossare sempre un equipaggiamento di sicurezza personale adeguato.
- Non utilizzare mai gli utensili elettrici se si è stanchi o sotto l'effetto di alcol, farmaci o altre sostanze.
- L'utensile non deve essere utilizzato da persone (bambini o adulti) con disturbi funzionali di qualsiasi tipo o da persone che non hanno sufficiente esperienza o conoscenza dell'uso, a meno che non abbiano ricevuto istruzioni sull'uso dell'utensile da una persona responsabile della loro sicurezza.
- Non lasciare che i bambini utilizzino l'utensile. Tenere i bambini sotto controllo per assicurarsi che non giochino con l'attrezzo.
- Conservare l'utensile fuori dalla portata dei bambini e delle persone non autorizzate.



IMPORTANTE: rischio di lesioni personali a causa delle vibrazioni!

Le vibrazioni possono causare lesioni personali. Interrompere immediatamente il lavoro e rivolgersi a un medico se si avverte intorpidimento, prurito, formicolio, dolore o se la pelle cambia colore.

I livelli di vibrazione possono discostarsi dal valore dichiarato, a seconda delle modalità di utilizzo della macchina. I seguenti fattori possono influenzare il livello di vibrazioni:

- Uso non corretto.
- Accessori non adatti.
- Lavorazione di materiali non idonei.
- Manutenzione inadeguata.

Le seguenti misure ridurranno il rischio di lesioni personali:

- Utilizzare la macchina secondo le istruzioni.
- Evitare di lavorare a basse temperature.
- Tenete il corpo e soprattutto le mani al caldo.
- Fate pause regolari e muovete le mani per stimolare la circolazione.

Sicurezza elettrica

- La spina deve essere inserita in una presa di corrente correttamente installata e dotata di messa a terra.
- La macchina deve essere collegata alla rete di alimentazione con un interruttore differenziale (salvavita) con una corrente di intervento massima di 30 mA.
- Verificare che la tensione di rete corrisponda alla tensione nominale indicata sulla targhetta.
- Non toccare la spina o il cavo di alimentazione con le mani bagnate o con altre parti del corpo bagnate.
- Non tirare il cavo di alimentazione per rimuovere la spina dalla presa.
- Tenere il cavo di alimentazione lontano da calore, olio, bordi taglienti e parti in movimento. Evitare di piegare, stringere, trascinare o guidare sul cavo di alimentazione.
- Non trasportare o tirare l'utensile per il cavo di alimentazione.
- Controllare sempre il cavo di alimentazione e la spina prima di utilizzare l'utensile.
- Estrarre immediatamente la spina se il cavo di alimentazione o la spina si danneggiano durante il lavoro. Non utilizzare l'utensile se il cavo di alimentazione o la spina sono danneggiati.
- Scollegare l'utensile quando non viene utilizzato.
- Verificare che l'interruttore di alimentazione sia in posizione OFF prima di collegare la spina.
- Spegnerne la macchina ed estrarre la spina prima di spostarla.

Manutenzione

- Spegnerne la macchina, estrarre la spina e attendere che tutte le parti in movimento si siano completamente fermate prima di procedere alla pulizia e/o alla manutenzione dell'utensile.
- Non effettuare interventi di manutenzione o regolazione diversi da quelli descritti nel presente manuale. Qualsiasi altra riparazione deve essere effettuata da un centro di assistenza autorizzato o da altro personale qualificato.
- Utilizzare solo i ricambi raccomandati dal produttore. L'uso di altre parti può causare lesioni personali, danni materiali e/o danni all'ambiente. Inoltre, ciò renderà nulla la garanzia.

Istruzioni di sicurezza per le motoseghe

- Non consentire mai l'uso della macchina a bambini, a persone con disturbi funzionali o a persone che non conoscono la macchina e le presenti istruzioni.
- Non utilizzare la macchina se non è completamente assemblata e conforme a tutti i requisiti.
- Controllare che la macchina funzioni correttamente, che la barra di guida sia montata correttamente e saldamente, che la catena sia tesa correttamente e che il freno della catena funzioni.
- Controllare che tutti i raccordi a vite siano serrati correttamente a intervalli regolari.
- Verificare che l'area di lavoro sia libera da ostacoli e oggetti estranei. Prestare attenzione all'ambiente circostante.
- Tenere le altre persone, in particolare i bambini, e gli animali domestici a una distanza di sicurezza di almeno 15 metri dall'area di lavoro.
- Non utilizzare la macchina in condizioni atmosferiche avverse o al buio.
- Utilizzare la macchina solo per segare il legno. Non utilizzare la macchina per scopi diversi da quelli per cui è stata progettata.
- Mantenere le impugnature pulite, asciutte e prive di olio e grasso. Le impugnature sporche rendono difficile la presa della macchina - rischio di lesioni personali e/o danni materiali.
- Non segare i cespugli: i rami sottili possono rimanere impigliati nella catena e venire espulsi.
- Mantenere sempre un appoggio stabile e un buon equilibrio. Evitare posizioni sbilanciate e scomode durante il lavoro. Prestare attenzione quando si lavora su pendii.
- Tenere la macchina con entrambe le mani. Tenere l'impugnatura posteriore con la mano destra e quella anteriore con la mano sinistra, anche se si è mancini. Mantenere una presa salda su entrambe le impugnature.
- Tenere le mani e il resto del corpo lontano dalla catena quando la macchina è in funzione. Controllare che la catena non tocchi il suolo o un oggetto quando si avvia la macchina.
- Non estendere eccessivamente le braccia durante l'uso dell'utensile. Non segare mai al di sopra dell'altezza delle spalle. Non sporgersi in avanti o indietro quando si sega.
- Non utilizzare mai l'apparecchio da una scala, da un albero o da un altro luogo instabile. Ciò potrebbe far perdere l'equilibrio o il controllo dell'apparecchio.
- Fate attenzione a non scivolare o cadere, soprattutto quando camminate all'indietro.
- Lavorare sempre con la catena alla massima velocità.
- Non segare pezzi di legno sotto tensione.
- Non lavorare da soli. Assicuratevi sempre che ci sia un'altra persona nelle vicinanze che possa aiutarvi se necessario.
- Spegnerne la macchina e azionare il freno a catena prima di allontanarsi. Trasportare la macchina con la barra di guida rivolta alle spalle e la protezione in posizione.
- Non esporre la macchina alla pioggia o all'umidità. Conservare in un luogo asciutto.
- Tenere il cavo di alimentazione lontano dall'area di lavoro. Tenere sempre il cavo di alimentazione dietro di sé.
- Se il cavo di alimentazione è danneggiato, staccare immediatamente la spina dalla fonte di alimentazione.
- Se la macchina viene utilizzata all'aperto, utilizzare solo una prolunga omologata per uso esterno. Se si utilizza una prolunga, la sezione trasversale dei fili deve essere dimensionata per l'alimentazione della macchina.
- Non rimuovere o coprire i simboli e le marcature presenti sulla macchina. Sostituire gli adesivi illeggibili o persi.
- Utilizzare i seguenti dispositivi di sicurezza:
 - Casco con visiera.
 - Protezione auricolare approvata.
 - Occhiali di sicurezza o visiera.
 - Scarpe di sicurezza antiscivolo con protezione per la parte inferiore della gamba.
 - Guanti di sicurezza per impieghi gravosi.

– Tuta e giacca con protezione per la sega.

- Non indossare indumenti larghi che potrebbero impigliarsi nelle parti in movimento. Non indossare gioielli, orologi, ecc.
- Tenete i capelli al di sopra delle spalle. Indossate una retina se avete i capelli lunghi.

Rischi residui

- Rischio di lesioni personali a causa del contatto con la catena.
 - Rischio di lesioni personali per la fuoriuscita di parti della catena o della barra di guida.
 - Rischio di lesioni personali a causa di pezzi di lavorazione espulsi.
 - Rischio di danni all'udito se non si utilizzano protezioni auricolari.
 - Rischio di lesioni personali a causa dell'inalazione di particelle di legno segato.
 - Rischio di lesioni personali per contatto con l'olio.
- Per ridurre questi rischi, utilizzare sempre i dispositivi di sicurezza personale raccomandati.

Riduzione di rumore e vibrazioni

Per ridurre il rumore e le vibrazioni durante l'uso della macchina, limitare il tempo di utilizzo della macchina, utilizzare modalità di vibrazione e rumore a bassa potenza e dispositivi di sicurezza adeguati. Pianificare il lavoro in modo da distribuire l'esposizione a forti vibrazioni su un periodo più lungo.

Adottare le seguenti precauzioni per ridurre al minimo i rischi di esposizione alle vibrazioni e/o al rumore:

- Utilizzare l'utensile solo in conformità alle presenti istruzioni.
- Verificare che l'utensile sia in buone condizioni.
- Utilizzare accessori in buone condizioni e adatti all'uso specifico.
- Mantenere una presa salda sulle maniglie/impugnature.
- Mantenere e lubrificare l'utensile secondo le istruzioni.



ATTENZIONE! Il livello effettivo di vibrazioni durante l'uso degli utensili elettrici può differire dal valore massimo specificato, a seconda delle modalità di utilizzo dell'utensile. È quindi necessario determinare quali precauzioni di sicurezza sono necessarie per proteggere l'utente, sulla base di una stima dell'esposizione nelle effettive condizioni operative (tenendo conto di tutte le fasi del ciclo di lavoro, ad esempio il tempo in cui l'utensile è spento e quello in cui è al minimo, oltre al tempo di avvio).

USO PREVISTO

La motosega elettrica deve essere utilizzata solo per segare il legno, con una catena del tipo consigliato. Non utilizzare la motosega per altri scopi.

Non modificare mai la sega in alcun modo e non utilizzare parti non approvate dal produttore. Ciò può causare danni o lesioni.

La motosega elettrica deve essere utilizzata solo per lo scopo previsto e in conformità alle presenti istruzioni. Qualsiasi altro uso è da considerarsi inadatto.

SPECIFICHE

Dati tecnici	
Modello	EC2035
Tensione	220 V
Potenza	1800 W
Velocità a vuoto	7500 giri/min
Lunghezza della barra	350 mm
Velocità di taglio	14 m/s
Capacità del serbatoio dell'olio	120 ml
Lunghezza del cavo	0.25 m
Peso	4,4 kg

Parti principali (Img. 1)

- | | |
|--|---|
| 1. Maniglia anteriore | 13. Interruttore di alimentazione |
| 2. Protezione contro il contraccolpo | 14. Pulsante di blocco |
| 3. Catena | 15. Maniglia posteriore |
| 4. Barra | 16. Cavo di alimentazione |
| 5. Naso del pignone | 17. Morsetto antistrappo del cavo |
| 6. Dado di bloccaggio | 18. Protezione per le mani |
| 7. Carcassa | 19. Aperture di ventilazione |
| 8. Puntale del paraurti | 20. Indicatore di controllo del livello dell'olio |
| 9. Vite di serraggio | 21. Tappo di riempimento per l'olio della catena |
| 10. Vite | 22. Protezione della barra |
| 11. Foro per l'olio | 23. Chiave di serraggio |
| 12. Pignone di trasmissione della catena | |

* Il produttore si riserva il diritto di apportare modifiche minori al design e alle specifiche tecniche del prodotto senza preavviso, a meno che tali modifiche non influiscano significativamente sulle prestazioni e sulla sicurezza dei prodotti. Le parti descritte/illustrate nelle pagine del manuale che avete tra le mani possono riguardare anche altri modelli della linea di prodotti del produttore con caratteristiche simili e potrebbero non essere incluse nel prodotto appena acquistato.

* Per garantire la sicurezza e l'affidabilità del prodotto e la validità della garanzia, tutti gli interventi di riparazione, ispezione, riparazione o sostituzione, compresa la manutenzione e le regolazioni speciali, devono essere eseguiti esclusivamente da tecnici del servizio di assistenza autorizzato dal produttore.

* Utilizzare sempre il prodotto con l'attrezzatura fornita. L'utilizzo del prodotto con apparecchiature non in dotazione può causare malfunzionamenti o addirittura lesioni gravi o morte. Il produttore e l'importatore non sono responsabili per lesioni e danni derivanti dall'uso di apparecchiature non conformi.

ASSEMBLAGGIO



L'errato montaggio delle parti della motosega elettrica può comportare il rischio di lesioni personali gravi e/o mortali. Non utilizzare la motosega se non è stato completamente assemblato e tutte le parti sono state montate e serrate correttamente.

Montaggio della barra di guida e della catena

1. Allentare il dado sul coperchio e rimuoverlo.
2. Ruotare in avanti la vite di tensionamento della catena.
3. Posizionare la barra di guida con la scanalatura sopra la guida.
4. Far girare la catena intorno al pignone. Controllare il senso di rotazione.
5. Far passare la catena intorno alla barra di guida.
6. Montare la copertura.
7. Serrare leggermente il dado.

NOTA: Osservare il posizionamento della guida durante il montaggio della catena.

Controllo della tensione della catena (Img. 2)

Controllare la tensione della catena prima del primo utilizzo, dopo il primo taglio e ogni 10 minuti circa. Le maglie che pendono sotto la barra devono essere in pieno contatto con la barra. Tendere la catena se è troppo allentata. Indossare guanti di sicurezza.

Lubrificazione della catena

Alla consegna la motosega non contiene olio. Riempire d'olio prima di utilizzare la motosega.

FUNZIONAMENTO

Dispositivi di sicurezza

La motosega elettrica è dotata di diversi dispositivi di sicurezza per ridurre il rischio di lesioni personali durante l'uso.

- Catenaccio

Il dispositivo di cattura della catena la trattiene se si stacca o salta fuori dalla fessura della barra di guida. Una corretta manutenzione della barra di guida e un corretto e regolare tensionamento della catena eviteranno tali problemi.

- Impugnatura del freno a catena

Per ridurre il rischio di lesioni personali in caso di contraccolpo, la motosega è dotata di un freno catena che si attiva al contatto e arresta immediatamente la catena.

- Protezione per le mani

Il paramano protegge la mano dai rami e dalla catena se si stacca o si allenta.

- Morsetto antistrappo del cavo (Img. 3)

Il morsetto antistrappo protegge il cavo di alimentazione da inutili tensioni.

Prima del funzionamento



Non utilizzare la motosega se è danneggiata o non funziona correttamente, oppure se il cavo di alimentazione o la spina sono danneggiati. Le parti danneggiate devono essere riparate o sostituite prima di utilizzare la motosega.

- Controllare che il freno della catena funzioni correttamente.
- Verificare che il paramano non sia danneggiato.
- Verificare che l'interruttore di alimentazione e il relativo pulsante di blocco funzionino correttamente.
- Controllare che le maniglie siano pulite, asciutte e prive di olio e grasso.
- Verificare che tutte le parti siano montate correttamente e non siano danneggiate.
- Verificare che il raccogli catena sia in buone condizioni e non danneggiato.
- Controllare la tensione della catena.
- Far passare il cavo di alimentazione attraverso il morsetto antistrappo, come mostrato nella figura.

Controllo del freno catena (Img. 4 - 5)

Il freno della catena arresta immediatamente la catena in caso di contraccolpo. Prima dell'uso, verificare sempre il corretto funzionamento del freno della catena.

1. Appoggiare la motosega a terra.
2. Avviare la motosega.
3. Spingere in avanti la maniglia del freno della catena.

La catena dovrebbe arrestarsi immediatamente.



Non utilizzare la motosega se il freno della catena non funziona correttamente. Portare la motosega presso un centro di assistenza autorizzato per il controllo e la riparazione.

Avvio dello strumento (Img. 6)

1. La maniglia del freno a catena deve essere in posizione arretrata.
2. Tenere la sega saldamente con entrambe le mani.
3. Premere il pulsante di blocco dell'interruttore (1).
4. Premere l'interruttore di alimentazione (2).
5. La motosega si avvia.
6. Il pulsante di blocco può essere rilasciato quando la motosega si avvia.

SEGATURA

Studiare la tecnica di lavoro con le motoseghe. Si raccomanda che gli utenti abbiano ricevuto una formazione adeguata prima di utilizzare la motosega. Le informazioni sulle tecniche di taglio contenute nel presente manuale sono da intendersi solo come un'integrazione.

Corretta postura di lavoro (Img. 7)

- Mantenere sempre un piede fermo e un buon equilibrio.
- Non segare mai al di sopra dell'altezza delle spalle. Non estendere eccessivamente le braccia durante l'uso dell'utensile.
- Non utilizzare mai la motosega da una scala, da un albero o da un altro luogo instabile.
- Non utilizzare la motosega in condizioni atmosferiche avverse o al buio.
- State in piedi con entrambi i piedi ben saldi a terra.
- Prestare attenzione ad eventuali ostacoli nell'area di lavoro.
- Durante il lavoro, tenere la motosega con entrambe le mani.

Contraccolpo (Img. 8 - 9)

Il contraccolpo può verificarsi se la punta o la parte superiore della barra di guida entra in contatto con il legno o altri oggetti solidi. La motosega "scalcia" e può provocare lesioni gravi e/o mortali.

- Prima dell'uso, verificare sempre che il freno della catena funzioni correttamente.
- Non lasciare che la punta della barra di guida entri in contatto con il legno o altri oggetti solidi.
- Il freno della catena potrebbe non intervenire automaticamente in caso di piccoli contraccolpi. Per questo motivo, tenere sempre la motosega saldamente con entrambe le mani. Il modo corretto e attento di lavorare è l'unico metodo affidabile per ridurre il rischio di contraccolpi.

Taglio dall'alto verso il basso (Img. 10)

Con questa tecnica la segatura avviene con la parte inferiore della barra, con un movimento verso il basso, in modo che la catena tiri la sega in avanti, lontano dall'utente. In questo modo la parte anteriore della sega è in grado di sostenere e assorbire la forza del legno da segare.

Taglio dal basso verso l'alto (Img. 11)

Con questa tecnica la segatura avviene con la parte superiore della barra, con un movimento verso l'alto, in modo che la catena spinga la motosega all'indietro verso l'utente. Se la barra di guida si torce, la motosega può rimbalzare verso l'utente con grande forza.



Se l'utente non resiste alla forza di spinta della motosega, c'è il rischio che la punta della barra entri in contatto con il legno, causando un contraccolpo.

Abbattimento di alberi

Attenzione! Rischio di lesioni personali!

- L'abbattimento e la sramatura devono essere eseguiti solo da personale qualificato - rischio di morte e/o di gravi lesioni personali.
- Posizionarsi sempre a lato dell'albero da abbattere: rischio di morte e/o di gravi lesioni personali.

Prima di abbattere gli alberi, controllate i seguenti punti:

- Verificare che non vi siano persone o animali nell'area di lavoro.
- Verificare che tutte le persone coinvolte nel lavoro abbiano una via di fuga libera dall'area di abbattimento. La ritirata deve essere angolata rispetto alla direzione di caduta. (Img. 12)
- Controllate che l'area intorno all'albero sia libera da ostacoli in cui si possa inciampare.
- Verificare che il luogo di lavoro più vicino sia distante almeno 2,5 volte l'altezza dell'albero. Verificare la direzione di caduta dell'albero e assicurarsi che non vi siano persone, animali o ostacoli a una distanza pari ad almeno 2,5 volte l'altezza dell'albero.

L'abbattimento degli alberi avviene in due fasi (Img. 13).

1. Praticare un taglio a intaglio (B) per circa 1/3 del diametro del tronco, sul lato in cui l'albero deve cadere.
2. Segare il taglio di abbattimento (A) dall'altro lato dell'albero, 3-5 cm sopra la base dell'intaglio. Lasciare sempre il legno di sostegno (C), che funge da cerniera.



Non ha mai visto fino in fondo il tronco.

Segare il tronco

Il taglio trasversale consiste nel segare in lunghezza un albero abbattuto. Assicuratevi di avere sempre un appoggio solido e un buon equilibrio, con i piedi distanziati durante il taglio. Se possibile, sostenere il tronco e tenerlo sollevato da terra con rami, tronchi o cunei. Seguire le istruzioni:

1. Se il tronco è sostenuto per tutta la sua lunghezza, può essere segato dall'alto.
2. Se il tronco è sostenuto da un'estremità, deve essere segato in due fasi. Tagliare prima un terzo del diametro del tronco da sotto per evitare spaccature. Poi si sega dall'alto per incontrare il primo taglio ed evitare che la barra di guida venga bloccata.
3. Se il tronco è sostenuto da entrambe le estremità, deve essere segato in due fasi. Tagliare prima un terzo del diametro del tronco dall'alto per evitare spaccature. Poi si sega da sotto per soddisfare il primo taglio ed evitare che la barra di guida si incastri.
4. Quando si taglia su pendii, posizionarsi sempre a monte dell'albero. (Img. 14)
5. Ridurre la pressione sulla barra di guida verso la fine del taglio, ma mantenere una presa salda sulle impugnature. In questo modo si avrà un migliore controllo della sega quando si sfonda.
6. Non lasciare che la catena entri in contatto con il terreno. Attendere che la catena si fermi prima di passare al taglio successivo.
7. Rilasciare l'interruttore di alimentazione e lasciare che la catena si fermi prima di passare all'albero successivo.



- Fare attenzione a non far entrare in contatto la barra di guida e la catena con il terreno.
- Non segare il legno sotto tensione. Se il legno si spacca o se la barra di guida si torce, c'è il rischio di morte e/o di gravi lesioni personali.

Taglio dei rami (Img. 15)

- Posizionarsi sempre sul lato opposto del tronco rispetto al ramo da tagliare.
- Iniziare dall'estremità della radice e risalire.
- Sempre visto da sotto e da sopra.

Quando si sramano tronchi distesi, si tagliano prima i rami che sporgono verso l'alto. I rami che sostengono il peso del tronco vengono tagliati dopo aver segato il tronco in pezzi.



I rami alti o in tensione possono causare lo schiacciamento della catena.

MANUTENZIONE

Spegnere la motosega, estrarre la spina e attendere che tutte le parti in movimento si siano completamente fermate e che la motosega si sia raffreddata prima di pulire e/o eseguire qualsiasi operazione di manutenzione.

Non effettuare interventi di manutenzione o regolazione diversi da quelli descritti nelle presenti istruzioni. La manutenzione e le riparazioni non descritte in queste istruzioni devono essere eseguite da un centro di assistenza autorizzato o da altro personale qualificato. Una manutenzione non corretta può comportare il rischio di lesioni personali e/o danni materiali.

Pulizia della motosega

1. Rimuovere i detriti.
2. Pulire la macchina con un panno umido.

Pulizia della fessura di lubrificazione della barra di guida

1. Rimuovere la barra di guida.
2. Liberare la fessura di lubrificazione nella barra di guida con un attrezzo adatto.
3. Reinstallare la barra di guida.



Pulire la barra di guida solo con utensili di plastica. Non utilizzare mai utensili in metallo.

Controllo della lubrificazione della catena

Non utilizzare la motosega senza un'adeguata lubrificazione della catena, per non usurarla più rapidamente.

1. Controllare il livello dell'olio nel serbatoio.
2. Avviare la motosega.
3. Far scorrere la catena tenendo la barra di guida a circa 15 cm su una superficie adatta per 15 secondi. Se la lubrificazione della catena funziona correttamente, si dovrebbero verificare spruzzi d'olio sulla superficie.

Lubrificazione del pignone



Indossare guanti di sicurezza pesanti quando si maneggiano la barra di guida e la catena. Spegnere la sega, estrarre la spina e attendere che tutte le parti in movimento siano completamente ferme prima di lubrificarla.

Il pignone della barra di guida deve essere lubrificato a intervalli di 25 ore di lavoro, o una volta alla settimana in caso di uso intensivo.

1. Pulire la ruota dentata.
2. Spingere il grasso dall'ugello dell'ingrassatore nel foro di lubrificazione fino a farlo uscire dal bordo della barra di guida. Una pistola per grasso con ugello sottile semplifica la lubrificazione efficace.
3. Tirare a mano la catena intorno alla ruota dentata. Ripetere l'operazione fino a lubrificare l'intero pignone.

Olio per catene

NOTA: Utilizzare preferibilmente olio per catene biodegradabile per ridurre al minimo l'impatto ambientale.

1. Posizionare la motosega su una superficie stabile con il tappo del serbatoio rivolto verso l'alto.
2. Se necessario, pulire il tappo e l'area circostante.
3. Aprire lentamente il tappo di rifornimento e toglierlo.
4. Riempire accuratamente con olio per catene. Evitare di versarlo.
5. Controllare il livello dell'olio nel vetro spia. Il livello dell'olio deve essere compreso tra le indicazioni MAX e MIN.
6. Serrare il tappo di riempimento a mano.
7. Asciugare l'olio versato.

Affilatura della catena (Img. 16)

Una catena usurata o limata in modo errato può causare contraccolpi che possono essere fatali e/o provocare gravi lesioni personali. Indossare guanti di sicurezza pesanti quando si maneggiano la barra di guida e la catena.

- La limatura deve essere eseguita con uno strumento speciale per garantire che la catena abbia gli angoli e l'altezza giusti.
- Tutte le maglie motrici devono avere la stessa altezza. Un'altezza diversa delle maglie di trasmissione può causare lo sbilanciamento della catena e danneggiarla.
- La dimensione minima delle maglie di trasmissione è di 4 mm. Scartate la catena se sono inferiori. Gli angoli dei taglienti devono essere mantenuti. Limare con 2 o 3 colpi dall'interno e dall'esterno.
- Limare la catena con una lima rotonda. Limare sempre i taglienti dall'interno e dall'esterno. Prestare attenzione ai valori indicati nei diagrammi. Dopo la limatura, tutte le maglie motrici devono avere la stessa larghezza e altezza.
- L'altezza dei rakers deve essere controllata dopo 3 - 4 limature. Se necessario, limare i rastrelli con una sagoma e una lima piatta e arrotondare il bordo anteriore.

Barra di guida

- Girare la barra di guida ogni 8 ore di lavoro per garantire un'usura uniforme.
- Utilizzare uno strumento di pulizia per mantenere pulite le fessure e i fori di lubrificazione.
- Controllare a intervalli regolari che la barra di guida non sia usurata o danneggiata e, se necessario, sostituirla.
- Pulire i canali dell'olio sulla barra di guida per garantire la corretta lubrificazione della barra di guida e della catena.



Non montate mai una catena nuova su un pignone o un anello di guida usurato.

Tensione della catena

Una catena nuova deve essere tensionata dopo non più di 5 tagli. Una volta che la catena è stata roduta, non ha bisogno di essere tensionata così spesso. La catena è correttamente tesa quando si appoggia alla parte inferiore della barra di guida, ma può essere facilmente tirata a mano.

Se necessario, regolare la tensione della catena:

1. Svitare i dadi di circa 1 giro.
2. Sollevare leggermente la punta della barra di guida.
3. Tendere la catena con la vite fino a quando la catena è a filo con la parte inferiore della barra di guida.
4. Serrare il dado.



Non tendere troppo la catena, per non incorrere in un'usura anomala e ridurre la durata della catena e della barra di guida.

STOCCAGGIO E TRASPORTO**Stoccaggio a lungo termine**

- Conservare la motosega fuori dalla portata di persone non autorizzate.
- Lasciare raffreddare la motosega prima di riporla.
- Conservare la motosega in posizione orizzontale.
- Rimuovere la catena se la motosega non viene utilizzata per lungo tempo.
- Conservare la motosega in un luogo asciutto.

Trasporto

Seguire le istruzioni riportate di seguito per il trasporto in un veicolo:

- Assicurarsi che la protezione sia montata sulla barra di guida.
- Fissare la motosega in modo che non possa muoversi.
- Se possibile, trasportare la motosega nell'imballaggio originale.

RISOLUZIONE DEI PROBLEMI

Problema	Possibile causa	Soluzione
La motosega non si avvia.	Il pulsante di blocco sull'interruttore di alimentazione non è stato premuto.	Premere il pulsante di blocco sull'interruttore di alimentazione.
	Il paracolpi si è sganciato (impugnatura in posizione anteriore).	Ripristinare la protezione dal contraccolpo.
	Il fusibile è scattato.	Sostituire il fusibile.
	L'interruttore differenziale (salvavita) è intervenuto.	Controllare e ripristinare l'interruttore differenziale.
	Il cavo di alimentazione non è collegato correttamente.	Controllare il cavo di alimentazione e la presa di corrente.
La catena non si arresta entro 2 secondi dal rilascio dell'interruttore di alimentazione.	La catena è troppo allentata.	Controllare e tensionare la catena.
La catena e/o la barra si scaldano e producono fumo.	Il serbatoio dell'olio è vuoto.	Rabboccare con olio.
	Il foro dell'olio nella barra è bloccato.	Liberare il foro dell'olio e la fessura della catena.
	La catena è troppo stretta.	Controllare e allentare la catena.
	Il pignone della barra deve essere lubrificato.	Lubrificare la ruota dentata sulla barra.
La motosega non sega bene.	La catena è montata al contrario.	Controllare la catena e montarla nel corretto senso di rotazione.
	La catena è usurata.	Limare o sostituire la catena.
L'olio della catena non viene consumato.	Impurità nel serbatoio dell'olio.	Svuotare il serbatoio dell'olio e riempirlo con olio nuovo.
	Il foro di ventilazione del tappo di riempimento dell'olio è ostruito.	Liberare il foro di ventilazione.
	Impurità sulla barra.	Rimuovere e pulire la barra.
	L'uscita dell'olio è bloccata.	Rimuovere l'ostruzione.

SMALTIMENTO AMBIENTALE



















Per evitare danni durante il trasporto, l'utensile deve essere consegnato in un imballaggio solido. L'imballaggio, l'unità e gli accessori sono realizzati con materiali riciclabili e possono essere smaltiti di conseguenza. I componenti in plastica dell'utensile sono contrassegnati in base al materiale di cui sono composti, il che rende possibile l'eliminazione dei rifiuti ecologici e differenziati grazie alle strutture di raccolta disponibili.

**Solo per i paesi dell'UE**

Non smaltire gli utensili elettrici insieme ai rifiuti domestici!

In conformità alla direttiva europea 2002/96/CE sui rifiuti di apparecchiature elettriche ed elettroniche e alla sua attuazione in conformità alla legislazione nazionale, gli utensili elettrici giunti a fine vita devono essere raccolti separatamente e conferiti a un impianto di riciclaggio compatibile con l'ambiente.

ΣΥΜΒΟΛΑ

	ΠΡΟΣΟΧΗ!		Απενεργοποιήστε το εργαλείο, βγάλτε το φως από την πρίζα και περιμένετε να σταματήσουν εντελώς όλα τα κινούμενα μέρη πριν από τον καθαρισμό, τη συντήρηση, την αποθήκευση ή/και τη μεταφορά.		Στάθμη ισχύος ήχου. 111 dB
	Διαβάστε τις οδηγίες χρήσης.		Απενεργοποιήστε αμέσως το εργαλείο και βγάλτε το φως από την πρίζα, εάν το καλώδιο τροφοδοσίας υποστεί ζημιά.		Κλάση προστασίας II.
	Φοράτε γυαλιά ασφαλείας.		Διατηρήστε απόστασεις ασφαλείας.		Πληροί τις ισχύουσες προδιαγραφές.
	Φοράτε προστατευτικά ακοής.		Κρατήστε το εργαλείο σταθερά και με τα δύο χέρια. Ποτέ μην επιχειρήσετε να χρησιμοποιήσετε το εργαλείο μόνο με το ένα χέρι.		Ανακυκλώστε το προϊόν σύμφωνα με τους εθνικούς κανονισμούς.
	Φοράτε γάντια εργασίας.		Βεβαιωθείτε ότι η άκρη της λάμας δεν έρχεται σε επαφή με άλλα αντικείμενα.		
	Φοράτε παπούτσια ασφαλείας.		Κίνδυνος ανάκρουσης. Εάν η αλυσίδα στην άκρη της λάμας έρθει σε επαφή με κάποιο αντικείμενο, η λάμα μπορεί να εκτιναχθεί προς τα πάνω ή πίσω - κίνδυνος σοβαρού τραυματισμού.		
	Κρατήστε στεγνό. Φυλάξτε σε στεγνό μέρος.				

ΟΔΗΓΙΕΣ ΑΣΦΑΛΕΙΑΣ

ΣΗΜΕΙΩΣΗ: Οι παρούσες οδηγίες θα πρέπει πάντα να συνοδεύουν το εργαλείο σε περίπτωση παραχώρησης, μεταφοράς ή μετακίνησης.

- Μην χρησιμοποιείτε το εργαλείο εάν δεν λειτουργεί σωστά. Επικοινωνήστε με ένα εξουσιοδοτημένο κέντρο σέρβις ή σε άλλο εξειδικευμένο προσωπικό για έλεγχο και επισκευή.
- Μη χρησιμοποιείτε το ηλεκτρικό μηχάνημα σε εκρηκτικό περιβάλλον όπου υπάρχουν εύφλεκτα υγρά, αέρια ή σκόνης.
- Βεβαιωθείτε ότι το μηχάνημα δεν μπορεί να εκκινηθεί ακούσια.
- Μην χρησιμοποιείτε το μηχάνημα εάν δεν λειτουργεί ο διακόπτης απενεργοποίησης.
- Μην υπερφορτώνετε το μηχάνημα. Μην χρησιμοποιείτε το μηχάνημα για άλλο σκοπό από αυτόν για τον οποίο έχει σχεδιαστεί.
- Λαμβάνετε τις βασικές προφυλάξεις ασφαλείας όταν χρησιμοποιείτε ηλεκτρικά εργαλεία. Φοράτε πάντα τον κατάλληλο ατομικό εξοπλισμό ασφαλείας.
- Ποτέ μη χρησιμοποιείτε ηλεκτρικά εργαλεία εάν είστε κουρασμένοι ή υπό την επήρεια αλκοόλ, φαρμάκων ή άλλων ουσιών.
- Το μηχάνημα δεν προορίζεται για χρήση από άτομα (παιδιά ή ενήλικες) με οποιαδήποτε μορφή λειτουργικές διαταραχές ή από άτομα που δεν έχουν επαρκή εμπειρία ή γνώσεις σχετικά με τη χρήση του, εκτός εάν έχουν λάβει οδηγίες σχετικά με τη χρήση του μηχανήματος από κάποιον υπεύθυνο για την ασφάλειά τους.
- Κρατάτε τα παιδιά υπό επίβλεψη για να βεβαιωθείτε ότι δεν χρησιμοποιούν το μηχάνημα σαν παιχνίδι.
- Φυλάσσετε το μηχάνημα μακριά από παιδιά και μη εξουσιοδοτημένα άτομα.



ΣΗΜΑΝΤΙΚΟ: Κίνδυνος τραυματισμού λόγω κραδασμών.

Οι κραδασμοί μπορεί να προκαλέσουν τραυματισμούς. Σταματήστε αμέσως να εργάζεστε και αναζητήστε ιατρική βοήθεια εάν αισθανθείτε μούδιασμα, φαγούρα, μυρμηγκιασμοί ή πόνο ή εάν το δέρμα σας αλλάξει χρώμα.

Τα επίπεδα κραδασμών μπορεί να αποκλίνουν από τη αρχική τιμή, ανάλογα με τον τρόπο χρήσης του μηχανήματος. Οι ακόλουθοι παράγοντες μπορούν να επηρεάσουν το επίπεδο των δονήσεων:

- Λανθασμένη χρήση.
- Ακατάλληλα αξεσουάρ.
- Κατεργασία ακατάλληλων υλικών.
- Ανεπαρκής συντήρηση.

Τα ακόλουθα βήματα θα μειώσουν τον κίνδυνο τραυματισμού:

- Χρησιμοποιήστε το μηχάνημα σύμφωνα με τις οδηγίες χρήσης.
- Αποφύγετε την εργασία σε χαμηλές θερμοκρασίες.
- Διατηρείτε το σώμα σας και ιδιαίτερα τα χέρια σας ζεστά.
- Κάντε τακτικά παύσεις και κουνήστε τα χέρια σας για να τονώσετε την κυκλοφορία του αίματος.

Ηλεκτρική ασφάλεια

- Το βύσμα πρέπει να συνδεθεί σε κατάλληλα εγκατεστημένη και γειωμένη πρίζα ρεύματος.
- Το εργαλείο θα πρέπει να συνδεθεί σε ηλεκτρολογική εγκατάσταση με διάταξη προστασίας έναντι ρεύματος διαρροής (ρελέ διαρροής - RCD) με μέγιστο όριο τα 30 mA.
- Ελέγξτε ότι η τάση δικτύου αντιστοιχεί στην ονομαστική τάση που αναγράφεται στην πινακίδα τύπου του εργαλείου.
- Μην αγγίζετε το φως ή το καλώδιο τροφοδοσίας με βρεγμένα χέρια ή άλλα νωπά μέρη του σώματός σας.
- Μην τραβάτε το καλώδιο ρεύματος για να βγάλετε το φως από την πρίζα.
- Κρατήστε το καλώδιο ρεύματος μακριά από θερμότητα, λάδι, αιχμηρές άκρες και κινούμενα μέρη. Αποφεύγετε να λυγίζετε, να σφίγγετε, να σέρνετε ή να περνάτε με οχήματα πάνω από το καλώδιο ρεύματος. Μην μεταφέρετε ή τραβάτε το μηχάνημα από το καλώδιο ρεύματος.
- Ελέγχετε πάντα το καλώδιο ρεύματος και το φως πριν από τη χρήση τους.
- Αφαιρέστε αμέσως το φως από την πρίζα εάν το καλώδιο ρεύματος ή το φως υποστεί ζημιά κατά τη διάρκεια της εργασίας. Μην χρησιμοποιείτε το μηχάνημα εάν το καλώδιο ρεύματος ή το φως έχουν υποστεί ζημιά.
- Αφαιρέστε το φως από την πρίζα όταν το μηχάνημα δεν χρησιμοποιείται.
- Βεβαιωθείτε ότι ο διακόπτης ρεύματος βρίσκεται στη θέση OFF πριν συνδέσετε το φως στην πρίζα.
- Απενεργοποιήστε το μηχάνημα και αφαιρέστε το φως από την πρίζα πριν το μετακινήσετε.

Συντήρηση

- Απενεργοποιήστε το μηχάνημα, αφαιρέστε το φως από την πρίζα και περιμένετε να σταματήσουν εντελώς όλα τα κινούμενα μέρη πριν καθαρίσετε ή/και συντηρήσετε το εργαλείο.
- Μην πραγματοποιείτε καμία εργασία συντήρησης ή ρύθμιση εκτός από αυτές που περιγράφονται στις παρούσες οδηγίες. Οποιαδήποτε άλλη επισκευή πρέπει να εκτελείται από εξουσιοδοτημένο κέντρο σέρβις ή άλλο εξειδικευμένο προσωπικό.
- Χρησιμοποιείτε μόνο ανταλλακτικά που συνιστώνται από τον κατασκευαστή. Η χρήση άλλων εξαρτημάτων μπορεί να οδηγήσει σε βλάβες ή τραυματισμούς. Θα καταστήσει επίσης άκυρη την εγγύηση.

Οδηγίες ασφαλείας για αλυσοπρίονα

- Μην χρησιμοποιείτε το μηχάνημα εάν δεν είναι πλήρως συναρμολογημένο και δεν τηρούνται όλες οι οδηγίες.
- Ελέγξτε ότι το μηχάνημα λειτουργεί σωστά, η λάμα είναι σωστά και σταθερά τοποθετημένη, η αλυσίδα είναι σωστά τεντωμένη και το φρένο της αλυσίδας λειτουργεί.
- Ελέγξτε ότι όλες οι βιδωτές συνδέσεις είναι σωστά σφιγμένες ανά τακτά χρονικά διαστήματα.
- Ελέγξτε ότι ο χώρος εργασίας είναι ελεύθερος από εμπόδια και ξένα αντικείμενα. Δώστε προσοχή στο περιβάλλον εργασίας.
- Κρατήστε τους άλλους ανθρώπους, ιδίως τα παιδιά, και τα κατοικίδια ζώα σε απόσταση ασφαλείας τουλάχιστον 15 μέτρων από την περιοχή εργασίας.
- Μην χρησιμοποιείτε το μηχάνημα σε κακές καιρικές συνθήκες ή στο σκοτάδι.
- Χρησιμοποιείτε το μηχάνημα μόνο για το πριόνισμα ξύλου. Μην χρησιμοποιείτε το μηχάνημα για άλλο σκοπό εκτός από αυτόν για τον οποίο έχει σχεδιαστεί.
- Διατηρείτε τις λαβές καθαρές, στεγνές και απαλλαγμένες από λάδια και γράσα. Οι βρώμικες λαβές δυσκολεύουν το κράτημα του μηχανήματος - κίνδυνος τραυματισμού και/ή υλικών ζημιών.
- Μην πριονίζετε θάμνους - τα λεπτά κλαδιά μπορεί να κολλήσουν στην αλυσίδα και να εκτιναχθούν.
- Διατηρείτε πάντα σταθερό πάτημα και καλή ισορροπία. Αποφεύγετε τις μη ισορροπημένες και άβολες θέσεις κατά την εργασία. Να είστε προσεκτικοί όταν εργάζεστε σε επικλινείς περιοχές.
- Κρατήστε το μηχάνημα σταθερά και με τα δύο χέρια. Κρατήστε την πίσω λαβή με το δεξί σας χέρι και την μπροστινή λαβή με το αριστερό σας χέρι, ακόμη και αν είστε αριστερόχειρας. Κρατήστε σταθερά και τις δύο λαβές.
- Κρατήστε τα χέρια σας και το υπόλοιπο σώμα σας μακριά από την αλυσίδα όταν το μηχάνημα λειτουργεί. Βεβαιωθείτε ότι η αλυσίδα δεν ακουμπάει στο έδαφος ή σε κάποιο αντικείμενο κατά την εκκίνηση του μηχανήματος.
- Μην τεντώνετε υπερβολικά. Ποτέ μην πριονίζετε πάνω από το ύψος των ώμων. Μην μετακινήτε προς τα εμπρός ή προς τα πίσω όταν κόβετε.
- Ποτέ μη χρησιμοποιείτε το εργαλείο πάνω σε σκάλα, δέντρο ή από άλλο ασταθές σημείο. Αυτό θα μπορούσε να σας προκαλέσει απώλεια της ισορροπίας σας ή απώλεια του ελέγχου του μηχανήματος.
- Να είστε προσεκτικοί για να αποφύγετε να γλιστρήσετε ή να πέσετε, ειδικά όταν περπατάτε προς τα πίσω.
- Να εργάζεστε πάντα με την αλυσίδα στην ανώτατη ταχύτητα.
- Μην κόβετε ξύλα υπό τάση.
- Μην εργάζεστε μόνοι σας. Βεβαιωθείτε πάντα ότι υπάρχει ένα άλλο άτομο κοντά σας που μπορεί να βοηθήσει αν χρειαστεί.
- Απενεργοποιήστε το μηχάνημα και ενεργοποιήστε το φρένο της αλυσίδας πριν μετακινηθείτε. Μεταφέρετε το μηχάνημα με τη ράβδο προς τα πίσω και το προστατευτικό στη θέση του.
- Μην εκθέτετε το μηχάνημα σε βροχή ή υγρασία. Αποθηκεύστε το μηχάνημα σε στεγνό μέρος.
- Κρατήστε το καλώδιο τροφοδοσίας μακριά από την άμεση περιοχή εργασίας. Κρατάτε πάντα το καλώδιο τροφοδοσίας πίσω σας.
- Αφαιρέστε αμέσως το βύσμα από την πηγή ρεύματος εάν το καλώδιο ρεύματος υποστεί ζημιά.
- Εάν το μηχάνημα χρησιμοποιείται σε εξωτερικούς χώρους, χρησιμοποιήστε μόνο καλώδιο προέκτασης εγκεκριμένο για τέτοια χρήση. Εάν χρησιμοποιείτε καλώδιο προέκτασης, η διατομή των καλωδίων πρέπει να τηρεί τις απαραίτητες προϋποθέσεις για την παροχή ρεύματος στο μηχάνημα.
- Μην αφαιρείτε και μην καλύπτετε τα σύμβολα και τις σημάνσεις στο μηχάνημα. Αντικαταστήστε τυχόν αυτοκόλλητα που έχουν γίνει δυσανάγνωστα ή χαθεί.
- Χρησιμοποιήστε τον ακόλουθο εξοπλισμό ασφαλείας:
 - Κράνος εργασίας με πλέγμα.
 - Εγκεκριμένες ωτοασπίδες.
 - Γυαλιά ασφαλείας ή προσωπίδα.

- Αντιολισθητικά παπούτσια ασφαλείας με προστασία δακτύλων και πέλματος.
- Γάντια ασφαλείας βαρέως τύπου.
- Φόρμα και μπουφάν εργασίας με προστασία από κοψίματα.
- Μη φοράτε φαρδιά ρούχα, καθώς αυτά μπορεί να πιαστούν σε κινούμενα μέρη. Μη φοράτε κοσμήματα, ρολόι κ.λπ.
- Κρατήστε τα μαλλιά σας πάνω από το μήκος των ώμων. Φορέστε δίχτυ μαλλιών εάν έχετε μακριά μαλλιά.

Λοιποί κίνδυνοι

- Κίνδυνος τραυματισμού από επαφή με την αλυσίδα.
- Κίνδυνος τραυματισμού από εκτινασόμενα τμήματα της αλυσίδας.
- Κίνδυνος τραυματισμού από εκτινασόμενα κομμάτια του ξύλου που πριονίζεται.
- Κίνδυνος βλάβης της ακοής εάν δεν χρησιμοποιούνται ωτοασπίδες.
- Κίνδυνος τραυματισμού λόγω εισπνοής σωματιδίων ξύλου που πριονίζεται.
- Κίνδυνος τραυματισμού από την επαφή με λάδι.

Για να μειώσετε αυτούς τους κινδύνους, χρησιμοποιείτε πάντα τον συνιστώμενο ατομικό εξοπλισμό ασφαλείας.

Μείωση του θορύβου και των κραδασμών

Για να μειώσετε το θόρυβο και τους κραδασμούς κατά τη χρήση του μηχανήματος, περιορίστε το χρόνο χρήσης του προϊόντος, χρησιμοποιήστε λειτουργίες χαμηλής έντασης κραδασμών και θορύβου και κατάλληλο εξοπλισμό ασφαλείας. Προγραμματίστε την εργασία έτσι ώστε η έκθεση σε ισχυρές δονήσεις να κατανέμεται σε μεγαλύτερο χρονικό διάστημα.

Λάβετε τις ακόλουθες προφυλάξεις για να ελαχιστοποιήσετε τους κινδύνους έκθεσης σε κραδασμούς ή/και θόρυβο:

- Χρησιμοποιείτε το εργαλείο μόνο σύμφωνα με τις παρούσες οδηγίες.
- Ελέγξτε ότι το εργαλείο βρίσκεται σε καλή κατάσταση.
- Χρησιμοποιείτε εξαρτήματα σε καλή κατάσταση, τα οποία είναι κατάλληλα για το σκοπό που προορίζονται.
- Κρατήστε σταθερά τις λαβές.
- Συντηρήστε και λιπαίνετε το εργαλείο σύμφωνα με τις παρούσες οδηγίες.



ΠΡΟΣΟΧΗ! Το επίπεδο κραδασμών κατά τη χρήση ηλεκτρικών εργαλείων μπορεί να διαφέρει από την καθορισμένη μέγιστη τιμή, ανάλογα με τον τρόπο χρήσης του εργαλείου. Επομένως, είναι απαραίτητο να προσδιορίσετε ποια μέτρα ασφαλείας απαιτούνται για την προστασία του χρήστη, με βάση τις πραγματικές συνθήκες λειτουργίας, λαμβάνοντας υπόψη όλα τα στάδια του κύκλου εργασίας.

ΣΚΟΠΟΥΜΕΝΗ ΧΡΗΣΗ

Το ηλεκτρικό αλυσοπρίονο πρέπει να χρησιμοποιείται μόνο για το πριόνισμα ξύλου, με αλυσίδα του ενδεδειγμένου τύπου. Μην χρησιμοποιείτε το αλυσοπρίονο για οποιονδήποτε άλλο σκοπό.

Ποτέ μην τροποποιείτε το εργαλείο με οποιονδήποτε τρόπο και μην χρησιμοποιείτε εξαρτήματα που δεν είναι εγκεκριμένα από τον κατασκευαστή. Αυτό μπορεί να έχει ως αποτέλεσμα βλάβη του εργαλείου ή τραυματισμό.

Το ηλεκτρικό αλυσοπρίονο πρέπει να χρησιμοποιείται μόνο για τον προβλεπόμενο σκοπό του και σύμφωνα με τις παρούσες οδηγίες. Οποιαδήποτε άλλη χρήση θεωρείται ακατάλληλη.

ΠΡΟΔΙΑΓΡΑΦΕΣ

Τεχνικά χαρακτηριστικά	
Μοντέλο	EC2035
Τάση	220 V
Ισχύς	1800 W
Στροφές	7500 rpm
Μήκος λάμας	350 mm
Ταχύτητα	14 m/s
Χωρητικότητα δοχείου λαδιού	120 ml
Μήκος καλωδίου	0,25 m
Βάρος	4,4 kg

Κύρια Μέρη (Εικ. 1)

- | | |
|-------------------------|-------------------------------|
| 1. Μπροστινή λαβή | 13. Διακόπτης λειτουργίας |
| 2. Προστατευτικό χεριών | 14. Κουμπί κλειδώματος |
| 3. Αλυσίδα | 15. Πίσω λαβή |
| 4. Λάμα | 16. Καλώδιο τροφοδοσίας |
| 5. Μύτη γρاناζιού | 17. Συγκρατητής καλωδίου |
| 6. Παξιμάδι | 18. Πίσω προστατευτικό χεριών |
| 7. Κάλυμμα | 19. Άνοιγμα εξαερισμού |
| 8. Νύχια στήριξης | 20. Δείκτης στάθμης λαδιού |
| 9. Βίδα τάνυσης | 21. Πώμα δοχείου λαδιού |
| 10. Βίδα | 22. Κάλυμμα λάμας |
| 11. Οπή λίπανσης | 23. Κλειδί |
| 12. Γρανάζι αλυσίδας | |

* Ο κατασκευαστής διατηρεί το δικαίωμα να πραγματοποιήσει δευτερεύουσες αλλαγές στο σχεδιασμό του προϊόντος και στα τεχνικά χαρακτηριστικά χωρίς προηγούμενη ειδοποίηση, εκτός εάν οι αλλαγές αυτές επηρεάζουν σημαντικά την απόδοση και λειτουργία ασφαλείας των προϊόντων. Τα εξαρτήματα που περιγράφονται / απεικονίζονται στις σελίδες του εγχειριδίου που κρατάτε στα χέρια σας ενδέχεται να αφορούν και σε άλλα μοντέλα της σειράς προϊόντων του κατασκευαστή, με παρόμοια χαρακτηριστικά, και ενδέχεται να μην περιλαμβάνονται στο προϊόν που μόλις αποκτήσατε.

* Για να διασφαλιστεί η ασφάλεια και η αξιοπιστία του προϊόντος καθώς και η ισχύς της εγγύησης όλες οι εργασίες επιδιόρθωσης, ελέγχου, επισκευής ή αντικατάστασης συμπεριλαμβανομένης της συντήρησης και των ειδικών ρυθμίσεων, πρέπει να εκτελούνται μόνο από τεχνικούς του εξουσιοδοτημένου τμήματος Service του κατασκευαστή.

* Χρησιμοποιείτε πάντα το προϊόν με τον παρεχόμενο εξοπλισμό. Η λειτουργία του προϊόντος με μη-προβλεπόμενο εξοπλισμό ενδέχεται να προκαλέσει βλάβη ή ακόμα και σοβαρό τραυματισμό ή θάνατο. Ο κατασκευαστής και ο εισαγωγέας ουδεμία ευθύνη φέρει για τραυματισμούς και βλάβες που προκύπτουν από την χρήση μη προβλεπόμενου εξοπλισμού.

ΣΥΝΑΡΜΟΛΟΓΗΣΗ



Η λανθασμένη συναρμολόγηση του ηλεκτρικού αλυσοπρίονου μπορεί να οδηγήσει σε κίνδυνο σοβαρού ή/και θανατηφόρου τραυματισμού. Μην χρησιμοποιείτε το αλυσοπρίονο εάν δεν έχει συναρμολογηθεί πλήρως και δεν έχουν τοποθετηθεί και βιδωθεί σωστά όλα τα εξαρτήματα.

Τοποθέτηση της λάμας και της αλυσίδας

1. Λύστε το παξιμάδι στο κάλυμμα και αφαιρέστε το κάλυμμα.
2. Γυρίστε τη βίδα τάνυσης της αλυσίδας προς τα εμπρός.
3. Τοποθετήστε τη λάμα με την ειδική υποδοχή πάνω στον οδηγό.
4. Τοποθετήστε την αλυσίδα γύρω από το γρανάζι. Ελέγξτε την κατεύθυνση περιστροφής.
5. Τοποθετήστε την αλυσίδα γύρω από τη λάμα.
6. Τοποθετήστε το κάλυμμα.
7. Σφίξτε χαλαρά το παξιμάδι.

ΣΗΜΕΙΩΣΗ: Προσέξτε τη θέση της λάμας κατά την τοποθέτηση της αλυσίδας.

Έλεγχος της τάσης της αλυσίδας (Εικ. 2)

Ελέγξτε την τάση της αλυσίδας πριν από την πρώτη χρήση, μετά την πρώτη κοπή και στη συνέχεια περίπου κάθε 10 λεπτά. Οι κρίκοι που βρίσκονται στη κάτω πλευρά της λάμας θα πρέπει να βρίσκονται σε πλήρη επαφή με τη λάμα. Τεντώστε την αλυσίδα εάν είναι πολύ χαλαρή. Φοράτε γάντια ασφαλείας.

Λάδι αλυσίδας

Δεν υπάρχει λάδι στο αλυσοπρίονο κατά την παράδοση. Γεμίστε με λάδι πριν τη χρήση.

ΛΕΙΤΟΥΡΓΙΑ

Διατάξεις ασφαλείας

Το ηλεκτρικό αλυσοπρίονο διαθέτει διάφορες διατάξεις ασφαλείας για να μειωθεί ο κίνδυνος τραυματισμού κατά τη χρήση.

• Συγκρατητής αλυσίδας

Ο συγκρατητής αλυσίδας δεν επιτρέπει την εκτόξευση της αλυσίδας σε περίπτωση θραύσης ή εκτροχιασμού. Αυτές οι καταστάσεις μπορούν να αποφευχθούν στις περισσότερες περιπτώσεις με σωστό τέντωμα της αλυσίδας και σωστή συντήρηση της λάμας.

• Λαβή φρένου αλυσίδας

Για να μειωθεί ο κίνδυνος τραυματισμού σε περίπτωση ανάκρουσης, το πρίονι διαθέτει φρένο αλυσίδας, το οποίο ενεργοποιείται κατά την επαφή και σταματά αμέσως την αλυσίδα.

• Προστατευτικό χεριών

Το προστατευτικό χεριού προστατεύει το χέρι από τα κλαδιά και από την αλυσίδα σε περίπτωση που λυθεί ή χαλαρώσει.

• Συγκρατητής καλωδίου (Εικ. 3)

Ο συγκρατητής καλωδίου προστατεύει το καλώδιο τροφοδοσίας από περιττή καταπόνηση.

Πριν τη χρήση



Μην χρησιμοποιείτε το αλυσοπρίονο εάν έχει υποστεί ζημιά ή δεν λειτουργεί σωστά ή εάν το καλώδιο ρεύματος ή το φως έχουν υποστεί βλάβη. Τα κατεστραμμένα εξαρτήματα πρέπει να επισκευαστούν ή να αντικατασταθούν πριν χρησιμοποιήσετε το αλυσοπρίονο.

- Ελέγξτε ότι το φρένο της αλυσίδας λειτουργεί σωστά.
- Ελέγξτε ότι το προστατευτικό χεριός δεν έχει υποστεί ζημιά.
- Ελέγξτε ότι ο διακόπτης τροφοδοσίας και το κουμπί κλειδώματος λειτουργούν σωστά.
- Ελέγξτε ότι οι χειρολαβές είναι καθαρές, στεγνές και απαλλαγμένες από λάδια και γράσα.
- Ελέγξτε ότι όλα τα εξαρτήματα είναι σωστά τοποθετημένα και χωρίς φθορές.
- Ελέγξτε ότι ο συγκρατητής αλυσίδας είναι σε καλή κατάσταση και χωρίς φθορές.
- Ελέγξτε την τάση της αλυσίδας.
- Περάστε το καλώδιο τροφοδοσίας μέσα από τον συγκρατητή καλωδίου, όπως φαίνεται στο διάγραμμα.

Έλεγχος του φρένου αλυσίδας (Εικ. 4 - 5)

Το φρένο αλυσίδας σταματάει αμέσως την αλυσίδα σε περίπτωση ανάκρουσης. Ελέγχετε πάντα πριν από τη χρήση ότι το φρένο αλυσίδας λειτουργεί σωστά.

1. Τοποθετήστε το αλυσοπρίονο στο έδαφος.
 2. Εκκινήστε το αλυσοπρίονο.
 3. Σπρώξτε τη λαβή του φρένου αλυσίδας προς τα εμπρός.
- Η αλυσίδα θα πρέπει να σταματήσει αμέσως.



Μην χρησιμοποιείτε το αλυσοπρίονο εάν το φρένο της αλυσίδας δεν λειτουργεί σωστά. Παραδώστε το αλυσοπρίονο σε εξουσιοδοτημένο κέντρο σέρβις για έλεγχο και επισκευή.

Εκκίνηση του εργαλείου (Εικ. 6)

1. Η χειρολαβή του φρένου αλυσίδας πρέπει να βρίσκεται στην πίσω θέση της.
2. Κρατήστε το πριόνι σταθερά και με τα δύο χέρια.
3. Πιέστε προς τα μέσα το κουμπί κλειδώματος του διακόπτη (1).
4. Πιέστε τον διακόπτη λειτουργίας (2).
5. Το αλυσοπρίοιο ξεκινάει.
6. Το κουμπί κλειδώματος μπορεί να απελευθερωθεί αφού το αλυσοπρίοιο τεθεί σε λειτουργία.

ΤΕΧΝΙΚΕΣ ΚΟΠΗΣ

Προτείνεται οι χρήστες να έχουν λάβει την κατάλληλη εκπαίδευση πριν τη χρήση του αλυσοπριονίου και να έχουν μελετήσει καλά τις τεχνικές κοπής. Οι πληροφορίες σχετικά με τις τεχνικές κοπής που περιέχονται στο παρόν εγχειρίδιο έχουν συμπληρωματικό χαρακτήρα και δεν αντικαθιστούν την μακρόχρονη εκπαίδευση και την εμπειρία των ειδικών

Σωστή στάση εργασίας (Εικ. 7)

- Διατηρείτε πάντα σταθερό πάτημα και καλή ισορροπία.
- Ποτέ μην κόβετε πάνω από το ύψος των ώμων. Μην τεντώνετε υπερβολικά.
- Ποτέ μη χρησιμοποιείτε το αλυσοπρίοιο από σκάλα, δέντρο ή άλλο ασταθές σημείο.
- Μην χρησιμοποιείτε το αλυσοπρίοιο με κακές καιρικές συνθήκες ή στο σκοτάδι.
- Να στέκεστε με τα δύο πόδια σταθερά στο έδαφος.
- Δώστε προσοχή σε τυχόν εμπόδια στην περιοχή εργασίας σας.
- Κρατάτε το αλυσοπρίοιο σταθερά και με τα δύο χέρια κατά την εργασία.

Ανάκρουση (Κλότσημα) (Εικ. 8 - 9)

Η ανάκρουση μπορεί να εμφανιστεί εάν η άκρη ή η επάνω πλευρά της λάμας έρθει σε επαφή απευθείας με ξύλο ή άλλα στερεά αντικείμενα. Το πριόνι τότε “κλωτσάει” προς τα πίσω, γεγονός που μπορεί να προκαλέσει σοβαρό ή/και θανατηφόρο τραυματισμό.

- Ελέγχετε πάντα πριν από τη χρήση ότι το φρένο της αλυσίδας λειτουργεί σωστά.
- Μην αφήνετε την άκρη της ράβδου να έρθει σε επαφή με ξύλο ή άλλα στερεά αντικείμενα.
- Το φρένο της αλυσίδας ενδέχεται να μην ενεργοποιηθεί αυτόματα σε περίπτωση μικρής αναπήδησης. Για το λόγο αυτό, κρατάτε πάντα το αλυσοπρίοιο σταθερά και με τα δύο χέρια.

Ο σωστός και προσεκτικός τρόπος εργασίας είναι η μόνη αξιόπιστη μέθοδος μείωσης του κινδύνου ανάκρουσης.

Πριόνισμα με τράβηγμα (Εικ. 10)

Η κοπή γίνεται με την κάτω πλευρά της λάμας, με κίνηση από πάνω προς τα κάτω, έτσι ώστε η αλυσίδα να τραβάει το πριόνι προς τα εμπρός, μακριά από τον χρήστη. Αυτό επιτρέπει στο μπροστινό μέρος του πριονιού να προσφέρει σταθερότητα και να απορροφά τη δύναμη από το ξύλο που πριονίζεται.

Πριόνισμα με ώθηση (Εικ. 11)

Με αυτή την τεχνική η κοπή γίνεται με την επάνω πλευρά της λάμας, με κίνηση από κάτω προς τα πάνω, έτσι ώστε η αλυσίδα να ωθεί το πριόνι προς τα πίσω προς τον χρήστη. Εάν η λάμα στρίψει, το αλυσοπρίοιο μπορεί να εκσφενδονιστεί προς τον χρήστη με μεγάλη δύναμη.



Εάν ο χρήστης δεν αντέξει τη δύναμη που ασκεί το πριόνι, υπάρχει κίνδυνος η άκρη της λάμας να έρθει σε επαφή με το ξύλο, γεγονός που μπορεί να προκαλέσει ανάκρουση.

Υλοτόμηση

Προσοχή! Κίνδυνος τραυματισμού!

- Η υλοτομία και το κλάδεμα πρέπει να εκτελούνται μόνο από εξειδικευμένο προσωπικό - κίνδυνος σοβαρού ή/και θανάσιμου τραυματισμού.
- Να στέκεστε πάντα στο πλάι του δέντρου που κόβεται - κίνδυνος σοβαρού ή/και θανάσιμου τραυματισμού.

Ελέγξτε τα ακόλουθα σημεία πριν από την κοπή δέντρων:

- Ελέγξτε ότι δεν υπάρχουν άτομα ή ζώα στον χώρο υλοτόμησης.
- Βεβαιωθείτε ότι υπάρχει ανεμπόδιστη δίοδος διαφυγής για κάθε εργαζόμενο. Η απομάκρυνση πρέπει να πραγματοποιείται διαγώνια. (Εικ. 12)
- Βεβαιωθείτε ότι δεν υπάρχουν εμπόδια στον χώρο γύρω από τον κορμό (κίνδυνος να σκοντάψετε!).
- Το επόμενο σημείο εργασίας θα πρέπει να βρίσκεται σε απόσταση τουλάχιστον 2,5 φορές το ύψος του δέντρου. Ελέγξτε την κατεύθυνση προς την οποία θα πέσει το δέντρο και να βεβαιωθείτε ότι δεν υπάρχουν αντικείμενα, άτομα ή ζώα σε απόσταση τουλάχιστον 2,5 φορές το ύψος του δέντρου

Η υλοτόμηση εντός δέντρου πραγματοποιείται σε δύο στάδια (Εικ. 13):

1. Σχηματίστε μια εγκοπή (B) περίπου 1/3 της διαμέτρου του κορμού από την πλευρά που πρόκειται να πέσει το δέντρο.
2. Στην άλλη πλευρά, πραγματοποιήστε μια τομή κοπής (A), η οποία πρέπει να είναι ελαφρώς πιο ψηλά από την εγκοπή υλοτόμησης (περίπου 3 - 5 cm). Αφήνετε ανέπαφο το κομμάτι συγκράτησης (C), το οποίο λειτουργεί ως «άρθρωση».



Μην πριονίζετε ποτέ τον κορμό του δέντρου από τη μία άκρη στην άλλη. Η περιοχή λειτουργεί ως «άρθρωση» και διασφαλίζει την καθορισμένη κατεύθυνση υλοτόμησης.

Κοπή κορμών

Η εγκάρσια κοπή είναι το πριόνισμα ενός κομμένου κορμού σε μέρη. Βεβαιωθείτε ότι έχετε πάντα σταθερό πάτημα και καλή ισορροπία, με τα πόδια σας ανοιχτά όταν πριονίζετε. Αν είναι δυνατόν, στηρίξτε τον κορμό και αναστήστε τον από το έδαφος με κλαδιά ή στηρίγματα. Ακολουθήστε τις οδηγίες:

1. Εάν ο κορμός στηρίζεται κατά μήκος του, μπορεί να πριονιστεί από πάνω (κοπή προς τα κάτω).
2. Εάν ο κορμός στηρίζεται στο ένα άκρο, θα πρέπει να πριονιστεί σε δύο βήματα. Πρώτα κόψτε το ένα τρίτο της διαμέτρου του κορμού από κάτω για να αποφύγετε τη διάσπαση. Στη συνέχεια πριονίστε από πάνω για να συναντήσετε την πρώτη κοπή και να αποφύγετε τη σύσφιξη της ράβδου.
3. Εάν ο κορμός στηρίζεται και στα δύο άκρα, θα πρέπει να πριονιστεί σε δύο βήματα. Πρώτα κόψτε το ένα τρίτο της διαμέτρου του κορμού από πάνω για να αποφύγετε τη διάσπαση. Τώρα πριονίστε από κάτω για να συναντήσετε την πρώτη κοπή και να αποφύγετε το κόλλημα της λάμας.
4. Να στέκεστε πάντα σε υψηλότερο σημείο από το τεμάχιο κοπής όταν βρίσκεστε σε πλαγιές. (Εικ. 14)
5. Μειώστε κάπως την πίεση ώθησης της λάμας προς το τέλος της κοπής, αλλά κρατήστε σταθερά τις λαβές. Αυτό θα σας δώσει καλύτερο έλεγχο του εργαλείου όταν ολοκληρωθεί η τομή.
6. Μην αφήνετε την αλυσίδα να έρθει σε επαφή με το έδαφος. Περιμένετε μέχρι η αλυσίδα πριν προχωρήσετε στην επόμενη κοπή.
7. Αφήστε τον διακόπτη λειτουργίας και αφήστε την αλυσίδα να σταματήσει πριν προχωρήσετε στο επόμενο δέντρο.



- Προσέξτε να μην αφήσετε τη λάμα και την αλυσίδα να έρθουν σε επαφή με το έδαφος.
- Μην πριονίζετε ξύλο υπό τάση. Εάν το ξύλο σπάσει ή εάν η λάμα συστραφεί, υπάρχει κίνδυνος σοβαρού τραυματισμού.

Πριόνισμα κλαδιών (Κλάδεμα) (Εικ. 15)

- Εργάζεστε πάντα στην πλευρά αντίθετα από το κλαδί που πρόκειται να κοπεί.
- Ξεκινήστε από τη βάση του κορμού προς τα πάνω.
- Κατευθύνετε πάντα το πριόνι από πάνω προς τα κάτω.

Κατά το πριόνισμα κλαδιών από κορμούς που κείτονται στο έδαφος, ξεκινήστε με τα κλαδιά που προεξέχουν προς τα πάνω. Πριονίζετε κλαδιά στήριξης μόνο όταν ο κορμός υλοτομείται σε τμήματα.



Τα κλαδιά που βρίσκονται πολύ ψηλά ή υπό τάση μπορεί να να προκαλέσουν εμπλοκή της αλυσίδας.

ΣΥΝΤΗΡΗΣΗ

Απενεργοποιήστε το αλυσοπρίονο, βγάλτε το φιν από την πρίζα και περιμένετε να σταματήσουν εντελώς όλα τα κινούμενα μέρη και να κρυσώσει το πριόνι πριν από τον καθαρισμό ή/και την εκτέλεση οποιασδήποτε εργασίας συντήρησης.

Πραγματοποιήστε οι ίδιοι τις εργασίες συντήρησης που περιγράφονται εδώ.

Οι υπόλοιπες εργασίες, ιδιαίτερα η συντήρηση του μοτέρ και οι επισκευές, πρέπει να εκτελούνται από εκπαιδευμένο επαγγελματία. Εάν οι εργασίες δεν εκτελεστούν σωστά, μπορεί να προκληθεί ζημιά στο εργαλείο και, κατά συνέπεια, τραυματισμοί.

Καθαρισμός του εργαλείου

1. Αφαιρέστε τυχόν υπολείμματα κοπής.
2. Σκουπίστε το εργαλείο με ένα ελαφρώς υγρό πανί.

Καθαρισμός οπής λίπανσης της λάμας

1. Αφαιρέστε τη λάμα.
2. Καθαρίστε την οπή λίπανσης με το κατάλληλο εργαλείο.
3. Επανατοποθετήστε τη λάμα.



Μη χρησιμοποιείτε μεταλλικά εργαλεία για τον καθαρισμό της οπής!

Έλεγχος λίπανσης αλυσίδας

Μην χρησιμοποιείτε το αλυσοπρίονο χωρίς επαρκή λίπανση της αλυσίδας, διότι έτσι η αλυσίδα θα φθαρεί πιο γρήγορα.

1. Ελέγξτε τη στάθμη λαδιού στο δοχείο.
2. Θέστε σε λειτουργία το αλυσοπρίονο.
3. “Τρέξτε” την αλυσίδα, κρατώντας τη λάμα περίπου 15 cm πάνω από μια κατάλληλη επιφάνεια για 15 δευτερόλεπτα. Εάν η λίπανση της αλυσίδας λειτουργεί σωστά, θα πρέπει να υπάρχουν πιτσιλιές λαδιού στην επιφάνεια.

Λίπανση γρاناζιού



Φοράτε γάντια βαρέως τύπου όταν χειρίζεστε τη λάμα και την αλυσίδα.

Απενεργοποιήστε το εργαλείο, βγάλτε το φιν από την πρίζα και περιμένετε να σταματήσουν εντελώς όλα τα κινούμενα μέρη πριν το λιπάνετε.

Το γρανάζι της λάμας πρέπει να λιπαίνεται ανά 25 ώρες εργασίας ή μία φορά την εβδομάδα σε περιόδους εντατικής χρήσης.

1. Καθαρίστε το γρανάζι.
2. Περάστε γράσο από το στόμιο του λιπαντικού μέσα στην οπή λίπανσης μέχρι να αρχίσει να ξεχειλίζει από την άκρη της λάμας. Ένα λιπαντικό με λεπτό ακροφύσιο απλοποιεί την διαδικασία.
3. Τραβήξτε την αλυσίδα γύρω από το γρανάζι με το χέρι. Επαναλάβετε μέχρι να λιπανθεί όλο το γρανάζι.

Λάδι αλυσίδας

ΣΗΜΕΙΩΣΗ: Χρησιμοποιήστε κατά προτίμηση βιοδιασπώμενο λάδι αλυσίδας για να ελαχιστοποιήσετε τις περιβαλλοντικές επιπτώσεις.

1. Τοποθετήστε το αλυσοπρίο σε μια σταθερή επιφάνεια με το καπάκι του δοχείου λαδιού στραμμένο προς τα πάνω.
2. Καθαρίστε το καπάκι και την περιοχή γύρω από αυτό, εάν είναι απαραίτητο.
3. Ξεβιδώστε αργά το καπάκι και αφαιρέστε το.
4. Γεμίστε προσεκτικά με λάδι αλυσίδας. Αποφύγετε να χυθεί λάδι έξω.
5. Ελέγξτε τη στάθμη του λαδιού από τη γυάλινη θύρα ελέγχου. Η στάθμη λαδιού πρέπει να βρίσκεται μεταξύ των ενδείξεων MAX και MIN.
6. Σφίξτε το καπάκι με το χέρι.
7. Εάν έχει χυθεί λάδι αλυσίδας εκτός δοχείου, σκουπίστε το με ένα στεγνό πανί.

Τρόχισμα της αλυσίδας (Εικ. 16)



Μια φθαρμένη ή λανθασμένα λιμαρισμένη αλυσίδα μπορεί να προκαλέσει ανάκρουση και να οδηγήσει σε σοβαρό τραυματισμό. Φοράτε γάντια ασφαλείας βαρέως τύπου όταν χειρίζεστε τη λάμα και την αλυσίδα.

- Το τρόχισμα θα πρέπει να γίνεται με ειδικό εργαλείο, ώστε η αλυσίδα να έχει τις σωστές γωνίες και το σωστό ύψος.
- Όλοι οι κρίκοι κίνησης πρέπει να έχουν το ίδιο ύψος. Διαφορετικά ύψη των κρίκων θα προκαλέσουν απώλεια εξισορρόπησης της αλυσίδας και βλάβες.
- Το ελάχιστο μέγεθος των συνδέσμων είναι 4 mm. Απορρίψτε την αλυσίδα εάν είναι μικρότεροι. Οι γωνίες και η κλίση των δοντιών πρέπει να διατηρούνται. Λιμάρετε με 2 ή 3 κινήσεις από τα μέσα προς τα έξω.
- Λιμάρετε την αλυσίδα με στρογγυλή λίμα. Να λιμάρετε πάντα από τα μέσα και προς τα έξω. Προσέξτε τις τιμές που δίνονται στα διαγράμματα. Μετά το τρόχισμα, όλοι οι κρίκοι πρέπει να έχουν το ίδιο πλάτος και ύψος.
- Το ύψος των οδηγών βάθους πρέπει να ελέγχεται μετά από 3-4 τροχίσματα. Εάν είναι απαραίτητο, λιμάρετε τους οδηγούς χρησιμοποιώντας μία καλίμπρα και μια επίτευτη λίμα και στρογγυλοποιήστε την μπροστινή άκρη.

Λάμα

- Γυρίστε τη ράβδο κάθε 8 ώρες εργασίας για να διασφαλίσετε την ομοιόμορφη φθορά της.
- Χρησιμοποιήστε ένα εργαλείο καθαρισμού για να διατηρήσετε την υποδοχή και τις οπές λίπανσης καθαρές. Καθαρίστε τα κανάλια λαδιού στη ράβδο για να εξασφαλίσετε τη σωστή λίπανση της ράβδου και της αλυσίδας.
- Ελέγχετε τη ράβδο σε τακτά χρονικά διαστήματα για φθορά και αντικαταστήστε την αν χρειαστεί.



Ποτέ μην τοποθετείτε νέα αλυσίδα σε φθαρμένο γρανάζι ή φθαρμένο δακτύλιο οδήγησης.

Τάση αλυσίδας

Μια νέα αλυσίδα πρέπει να τεντώνεται μετά από το πολύ 5 κοπές. Όταν η αλυσίδα έχει χρησιμοποιηθεί αρκετά, δεν χρειάζεται να τεντώνεται τόσο συχνά. Η αλυσίδα είναι σωστά τεντωμένη όταν εφάπτεται στην κάτω πλευρά της λάμας, αλλά μπορεί να σύρεται εύκολα με το χέρι.

Ρυθμίστε την τάση της αλυσίδας όταν είναι απαραίτητο:

1. Ξεβιδώστε τα παξιμάδια περίπου 1 στροφή.
2. Ανασηκώστε λίγο την άκρη της λάμας.
3. Τεντώστε την αλυσίδα με τη βίδα μέχρι η αλυσίδα να εφάπτεται στην κάτω πλευρά της λάμας.
4. Σφίξτε το παξιμάδι.



Μην τεντώνετε την αλυσίδα υπερβολικά, αυτό θα οδηγήσει σε φθορά και θα μειώσει τη διάρκεια ζωής της αλυσίδας και της λάμας.

ΑΠΟΘΗΚΕΥΣΗ ΚΑΙ ΜΕΤΑΦΟΡΑ

Μακροχρόνια αποθήκευση

- Αποθηκεύστε το αλυσοπρίο μακριά από μη εξουσιοδοτημένα άτομα.
- Αφήστε το αλυσοπρίο να κρυώσει πριν το αποθηκεύσετε.
- Αποθηκεύετε το αλυσοπρίο σε οριζόντια θέση.
- Αφαιρέστε την αλυσίδα εάν το αλυσοπρίο δεν πρόκειται να χρησιμοποιηθεί για μεγάλο χρονικό διάστημα.
- Αποθηκεύστε το αλυσοπρίο σε ξηρό μέρος.

Μεταφορά

Ακολουθήστε τις παρακάτω οδηγίες κατά τη μεταφορά του εργαλείου με όχημα:

- Βεβαιωθείτε ότι το προστατευτικό είναι τοποθετημένο πάνω από τη λάμα.
- Ασφαλίστε το αλυσοπρίο έτσι ώστε να μην μπορεί να μετακινηθεί.
- Εάν είναι δυνατόν, μεταφέρετε το αλυσοπρίο στην αρχική του συσκευασία.

ΕΠΙΛΥΣΗ ΠΡΟΒΛΗΜΑΤΩΝ

Πρόβλημα	Πιθανό αίτιο	Αντιμετώπιση
Το αλυσοπρίο δεν εκκινεί.	Δεν έχει πατηθεί το κουμπί κλειδώματος.	Πατήστε το κουμπί κλειδώματος του διακόπτη ενεργοποίησης.
	Είναι ενεργοποιημένη η προστασία ανάκρουσης (προστατευτικό στη μπροστινή θέση).	Επιστρέψτε το προστατευτικό στη πίσω θέση.
	Καμμένη ασφάλεια.	Αντικαταστήστε την ασφάλεια.
	Ενεργοποιημένο ρελέ διαρροής.	Ελέγξτε και επαναφέρετε το ρελέ διαρροής.
	Το καλώδιο τροφοδοσίας δεν έχει συνδεθεί σωστά.	Ελέγξτε το καλώδιο, το φις και την πρίζα τροφοδοσίας.
Η αλυσίδα δεν σταματά να κινείται εντός 2 δευτερολέπτων μετά την απελευθέρωση του διακόπτη λειτουργίας.	Η αλυσίδα είναι πολύ χαλαρή.	Ελέγξτε και τεντώστε την αλυσίδα.
Η αλυσίδα ή/και η λάμα θερμαίνονται και παράγουν καπνό.	Το δοχείο λαδιού είναι άδειο.	Αναπληρώστε με λάδι.
	Η οπή λαδιού είναι φραγμένη.	Καθαρίστε την οπή λαδιού και την υποδοχή της αλυσίδας.
	Η αλυσίδα είναι πολύ σφιχτή.	Ελέγξτε και χαλαρώστε την αλυσίδα.
	Το γρανάζι στη λάμα χρειάζεται λίπανση.	Λιπάνετε το γρανάζι της λάμας.
Το πριόνι δεν κόβει καλά.	Η αλυσίδα είναι τοποθετημένη ανάποδα.	Ελέγξτε την αλυσίδα και τοποθετήστε την προς τη σωστή κατεύθυνση περιστροφής.
	Η αλυσίδα είναι φθαρμένη.	Τροχήστε ή αντικαταστήστε την αλυσίδα.
Το λάδι της αλυσίδας δεν καταναλώνεται.	Ακαθαρσίες στη δεξαμενή λαδιού.	Αδειάστε το δοχείο λαδιού και γεμίστε το με καθαρό λάδι.
	Η οπή εξαερισμού στο καπάκι της δεξαμενής λαδιού είναι φραγμένη.	Καθαρίστε την οπή εξαερισμού.
	Ακαθαρσίες στη λάμα.	Καθαρίστε τη λάμα.
	Η έξοδος λαδιού είναι φραγμένη.	Καθαρίστε.

ΑΠΟΡΡΙΨΗ ΣΤΟ ΠΕΡΙΒΑΛΛΟΝ

Προκειμένου να αποφευχθούν ζημιές κατά τη μεταφορά, το εργαλείο πρέπει να παραδίδεται σε στερεά συσκευασία. Η συσκευασία καθώς και η μονάδα και τα εξαρτήματα είναι κατασκευασμένα από ανακυκλώσιμα υλικά και μπορούν να απορριφθούν αναλόγως. Τα πλαστικά εξαρτήματα του εργαλείου φέρουν σήμανση ανάλογα με το υλικό τους, γεγονός που καθιστά δυνατή την απομάκρυνση φιλικών προς το περιβάλλον και διαφοροποιημένων λόγω των διαθέσιμων εγκαταστάσεων συλλογής.

**Μόνο για χώρες της Ευρωπαϊκής Ένωσης**

Μην πετάτε τα ηλεκτρικά εργαλεία μαζί με τα οικιακά απορρίμματα!

Σύμφωνα με την Ευρωπαϊκή Οδηγία 2002/96/EK για τα απόβλητα ηλεκτρικού και ηλεκτρονικού εξοπλισμού και την εφαρμογή της σύμφωνα με την εθνική νομοθεσία, τα ηλεκτρικά εργαλεία που έχουν φτάσει στο τέλος της ζωής τους πρέπει να συλλέγονται χωριστά και να επιστρέφονται σε μια περιβαλλοντικά συμβατή εγκατάσταση ανακύκλωσης.

СИМВОЛИ

	Предупреждение!		Изключете инструмента, извадете щепсела и изчакайте, докато всички движещи се части спрат напълно, преди да почиствате, поддържате, съхранявате и/или транспортирате.		Ниво на звукова мощност.
	Прочетете ръководството с инструкции преди употреба.		Ако захранващият кабел се повреди, незабавно изключете инструмента и извадете щепсела.		Клас на безопасност II.
	Носете предпазни очила.		Поддържайте безопасно разстояние.		Одобрени съгласно приложимите директиви.
	Носете защита на слуха.		Дръжте инструмента здраво с двете си ръце. Никога не се опитвайте да използвате инструмента само с една ръка.		Рециклирайте изхвърления продукт в съответствие с местните разпоредби.
	Носете предпазни ръкавици.		Уверете се, че върхът на направляващата шина не влиза в контакт с твърди предмети.		
	Носете предпазни обувки.		Риск от откат. Ако веригата на върха на направляващата шина влезе в контакт с предмет, направляващата шина може да бъде изхвърлена нагоре/назад - риск от смъртоносно или сериозно нараняване.		
	Съхранявайте на сухо. Съхранявайте на сухо място.				

ПРЕДПАЗНИ МЕРКИ ЗА БЕЗОПАСНОСТ

ЗАБЕЛЕЖКА: Тези инструкции трябва винаги да бъдат приложени към инструмента, в случай че той бъде взет назаем, прехвърлен или преместен.

- Не използвайте инструмента, ако той не работи правилно. Отнесете инструмента в оторизиран сервизен център или при друг квалифициран персонал, за да бъде проверен и ремонтиран.
- Не използвайте инструмента в зони с опасност от експлозиви, като например в близост до запалими течности, газове или прах.
- Уверете се, че инструментът не може да бъде стартиран по невнимание.
- Не използвайте инструмента, ако не може да бъде включен и изключен с ключа за захранване.
- Не претоварвайте инструмента. Не използвайте инструмента за цели, различни от тези, за които е предназначен.
- Винаги вземайте основни мерки за безопасност, когато използвате електрически инструменти. Винаги носете подходящи лични предпазни средства.
- Никога не използвайте електроинструменти, ако сте уморени или сте под въздействието на алкохол, лекарства или други вещества.
- Инструментът не е предназначен за използване от лица (деца или възрастни) с каквито и да било функционални нарушения или от лица, които нямат достатъчно опит или познания за това как да го използват, освен ако не са получили инструкции за използването на инструмента от лице, което отговаря за тяхната безопасност.
- Не позволявайте на деца да използват инструмента. Дръжте децата под наблюдение, за да сте сигурни, че те не си играят с инструмента.
- Съхранявайте инструмента на място, недостъпно за деца и неупълномощени лица.



ВАЖНО: Опасност от нараняване вследствие на вибрации!

Вибрациите могат да причинят телесни повреди. Незабавно спрете работа и потърсете медицинска помощ, ако почувствате изтръпване, сърбеж, мравучкане или болка, или ако кожата ви промени цвета си.

Нивата на вибрациите могат да се отклоняват от обявената стойност в зависимост от начина на използване на машината. Следните фактори могат да повлияят на нивото на вибрациите:

- Неправилна употреба.
- Неподходящи аксесоари.
- Обработка на неподходящи материали.
- Неадекватна поддръжка.

Следните мерки ще намалят риска от нараняване на хора:

- Използвайте машината в съответствие с инструкциите.
- Избягвайте работа при ниски температури.
- Поддържайте тялото си и особено ръцете си топли.
- Правете редовни паузи и движете ръцете си, за да стимулирате кръвообращението.

Електрическа безопасност

- Щепселът трябва да бъде включен към правилно инсталиран и заземен контакт.
- Машината трябва да бъде свързана към електрическата мрежа с дефектнотокова защита (ДТЗ) с максимален ток на сработване 30 mA.
- Проверете дали мрежовото напрежение съответства на номиналното напрежение, посочено на типовата табелка.
- Не докосвайте щепсела или захранващия кабел с мокри ръце или други мокри части на тялото си.
- Не дърпайте захранващия кабел, за да извадите щепсела от контакта.
- Пазете захранващия кабел от топлина, масло, остри ръбове и движещи се части. Не огъвайте, не стискайте, не влачете и не шофирайте върху захранващия кабел.
- Не носете и не дърпайте инструмента за захранващия кабел.
- Винаги проверявайте захранващия кабел и щепсела, преди да използвате инструмента.
- Ако захранващият кабел или щепсел се повредят по време на работа, незабавно извадете щепсела. Не използвайте инструмента, ако захранващият кабел или щепселът са повредени.
- Изключете инструмента от електрическата мрежа, когато не го използвате.
- Проверете дали превключвателят на захранването е в положение OFF (изключено), преди да включите устройството.
- Изключете машината и извадете щепсела, преди да я преместите.

Поддръжка

- Изключете машината, извадете щепсела от контакта и изчакайте, докато всички движещи се части спрат напълно, преди да почиствате и/или обслужвате инструмента.
- Не извършвайте никаква поддръжка или настройки, различни от описаните в това ръководство. Всички други ремонти трябва да се извършват от оторизиран сервизен център или друг квалифициран персонал.
- Използвайте само резервни части, препоръчани от производителя. Използването на други части може да доведе до телесни повреди, материални щети и/или увреждане на околната среда. Това ще доведе и до отпадане на гаранцията.

Инструкции за безопасност на верижния трион

- Никога не позволявайте на деца, лица с функционални нарушения или лица, които не са запознати с машината и тези инструкции, да я използват.
- Не използвайте машината, ако тя не е напълно сглобена и не отговаря на всички изисквания.
- Проверете дали машината работи правилно, дали направляващата шина е правилно и здраво монтирана, дали веригата е правилно опъната и дали спирачката на веригата работи.
- Проверявайте дали всички винтови съединения са правилно затегнати на равни интервали от време.
- Проверете дали в работната зона няма препятствия и чужди предмети. Обърнете внимание на заобикалящата ви среда.
- Дръжте други хора, особено деца, и домашни любимци на безопасно разстояние от работната зона, най-малко 15 метра.
- Не използвайте машината при лоши метеорологични условия или на тъмно.
- Използвайте машината само за рязане на дърво. Не използвайте машината за цели, различни от тези, за които е предназначена.
- Поддържайте дръжките чисти, сухи и без масла и грес. Замърсените дръжки затрудняват държането на машината - риск от нараняване и/или материални щети.
- Не режете храсти - тънките клони могат да се закачат за веригата и да се изхвърлят.
- Винаги поддържайте стабилна стойка и добър баланс. Избягвайте неуравновесени и неудобни позиции по време на работа. Бъдете внимателни, когато работите по склонове.
- Дръжте машината здраво с двете си ръце. Дръжте задната дръжка в дясната си ръка, а предната дръжка - в лявата, дори ако сте левичар. Дръжте здраво и двете дръжки.
- Дръжте ръцете си и останалата част от тялото си далеч от веригата, когато машината работи. Проверявайте дали веригата не докосва земята или предмет, когато стартирате машината.
- Не изпъвайте прекалено ръцете си, докато работите с инструмента. Никога не пилете над височината на раменете. Не се накланяйте напред или назад, когато режете.
- Никога не използвайте уреда от стълба, дърво или друго нестабилно място. Това може да доведе до загуба на равновесие или до загуба на контрол над машината.
- Внимавайте да не се подхлъзнете или паднете, особено когато вървите назад.
- Винаги работете с веригата на максимална скорост.
- Не режете дървени парчета под напрежение.
- Не работете сами. Винаги се уверявайте, че наблизо има друг човек, който може да ви помогне, ако е необходимо.
- Изключете машината и задействайте спирачката на веригата, преди да се отдалечите. Пренасяйте машината с насочваща шина, насочена зад вас, и с поставен предпазител.
- Не излагайте машината на дъжд или влага. Съхранявайте я на сухо място.
- Дръжте захранващия кабел далеч от непосредствената работна зона. Винаги дръжте захранващия кабел зад себе си.
- Ако захранващият кабел се повреди, незабавно извадете щепсела от източника на захранване.
- Ако машината се използва на открито, използвайте само удължител, одобрен за употреба на открито. Ако се използва удължител, напречното сечение на проводниците трябва да бъде оразмерено за захранването на машината.
- Не премахвайте и не закривайте символите и маркировките върху машината. Заменете всички стикери, които са станали нечетливи или са изгубени.
- Използвайте следното оборудване за безопасност:
 - Каска с визьор.
 - Одобрена защита на ушите.
 - Предпазни очила или козирка.
 - Неплъзгащи се предпазни обувки със защита за долната част на крака.

- Предпазни ръкавици за големи натоварвания.
- Гащеризон и яке със защита от трион.
- Не носете свободно облекло, тъй като то може да се закачи за движещите се части. Не носете бижута, часовници и др.
- Дръжте косата си с дължина над раменете. Ако имате дълга коса, носете мрежа за коса.

Остатъчни рискове

- Риск от нараняване при контакт с веригата.
- Опасност от нараняване от изхвърлени части от веригата или водещата шина.
- Риск от нараняване от изхвърлени парчета от детайла.
- Риск от увреждане на слуха, ако не се използва защита на ушите.
- Опасност от нараняване в резултат на вдишване на частици от разпиляната дървесина.
- Риск от нараняване при контакт с масло.

За да намалите тези рискове, винаги използвайте препоръчаните лични предпазни средства.

Намаляване на шума и вибрациите

За да намалите шума и вибрациите при работа с машината, ограничете времето, през което машината се използва, използвайте режими на вибрации и шум с ниска мощност и подходящо предпазно оборудване. Планирайте работата така, че излагането на силни вибрации да се разпредели за по-дълъг период от време.

Вземете следните предпазни мерки, за да сведете до минимум рисковете от излагане на вибрации и/или шум:

- Използвайте инструмента само в съответствие с тези инструкции.
- Проверете дали инструментът е в добро състояние.
- Използвайте аксесоари, които са в добро състояние и са подходящи за конкретната цел на използване.
- Дръжте здраво дръжките/ръкохватките.
- Поддържайте и смазвайте инструмента в съответствие с инструкциите.



ПРЕДУПРЕЖДЕНИЕ! Действителното ниво на вибрациите при използване на електроинструменти може да се различава от посочената максимална стойност в зависимост от начина на използване на инструмента. Поради това е необходимо да се определи кои предпазни мерки са необходими за защита на потребителя въз основа на оценка на експозицията в реални работни условия (като се вземат предвид всички етапи на работния цикъл, напр. времето, когато инструментът е изключен и когато работи на празен ход, в допълнение към времето за стартиране).

ПРЕДНАЗНАЧЕНА ПОЛЗА

Електрическият верижен трион трябва да се използва само за рязане на дървесина с верига от препоръчания тип. Не използвайте триона за други цели. Никога не модифицирайте триона по какъвто и да е начин и не използвайте части, които не са одобрени от производителя. Това може да доведе до повреда или нараняване.

Електрическият верижен трион трябва да се използва само по предназначение и в съответствие с тези инструкции. Всяка друга употреба се счита за неподходяща.

СПЕЦИФИКАЦИИ

Технически данни	
Модел	EC2035
Напрежение	220 V
Захранване	1800 W
Обороти без натоварване	7500 об/мин
Дължина на шината	350 мм
Скорост на рязане	14 м/с
Капацитет на резервоара за масло	120 мл
Дължина на кабела	0.25 м
Тегло	4,4 кг

Основни части (Изображение 1)

- | | |
|-------------------------------|--|
| 1. Предна дръжка | 13. Превключвател на захранването |
| 2. Защита от откат | 14. Бутон за заключване |
| 3. Верига | 15. Задна дръжка |
| 4. Шина | 16. Захранващ кабел |
| 5. Нос на зъбното колело | 17. Скоба за облекчаване на напрежението на кабела |
| 6. Заключваща гайка | 18. Защита на ръцете |
| 7. Обвивка | 19. Вентилационни отвори |
| 8. Шип на бронята | 20. Манометър за проверка на нивото на маслото |
| 9. Затягащ винт | 21. Капачка за пълнене с масло за веригата |
| 10. Винт | 22. Предпазител на шината |
| 11. Отвор за масло | 23. Гаечен ключ |
| 12. Верижно задвижващо колело | |

* Производителят си запазва правото да прави незначителни промени в дизайна и техническите спецификации на продуктите без предварително уведомление, освен ако тези промени не засягат значително работата и безопасността на продуктите. Частите, описани/илюстрирани на страниците на ръководството, което държите в ръцете си, може да се отнасят и за други модели от продуктовата линия на производителя с подобни характеристики и може да не са включени в току-що придобития от вас продукт.

* За да се гарантира безопасността и надеждността на продукта и валидността на гаранцията, всички работи по ремонт, проверка, поправка или замяна, включително поддръжка и специални настройки, трябва да се извършват само от техници от оторизирания сервизен отдел на производителя.

* Винаги използвайте продукта с доставеното оборудване. Работата на продукта с оборудване, което не е доставено, може да доведе до неизправности или дори до сериозни наранявания или смърт. Производителят и вносителят не носят отговорност за наранявания и щети, възникнали в резултат на използването на несъответстващо на изискванията оборудване.

СГЛОБЯВАНЕ



Неправилното сглобяване на частите на електрическия верижен трион може да доведе до риск от сериозно и/или смъртоносно нараняване. Не използвайте верижния трион, ако не е бил напълно сглобен и всички части са били правилно монтирани и затегнати.

Монтиране на направляващата шина и веригата

1. Развийте гайката на капака и свалете капака.
2. Завъртете винта за обтягане на веригата напред.
3. Поставете направляващата шина с прореза върху водача.
4. Поставете веригата около зъбното колело. Проверете посоката на въртене.
5. Завъртете веригата около направляващата шина.
6. Поставете капака.
7. Затегнете гайката хлабаво.

ЗАБЕЛЕЖКА: Обърнете внимание на разположението на водача при монтажа на веригата.

Проверка на напрежението на веригата (Изображение 2)

Проверявайте напрежението на веригата преди първото използване, след първото рязане и след това на всеки 10 минути. Звената, които висят под водещата шина, трябва да са в пълен контакт с водещата шина. Натегнете веригата, ако тя е твърде хлабава. Носете предпазни ръкавици.

Смазване на веригата

При доставката в моторния трион няма масло. Напълнете с масло преди да използвате верижния трион.

ОПЕРАЦИЯ

Устройства за безопасност

Електрическият верижен трион е снабден с няколко устройства за безопасност, които намаляват риска от нараняване при употреба.

• Уловител на верига

Уловителят на веригата улавя веригата, ако тя се откъсне или изскочи от прореза на направляващата шина. Правилната поддръжка на водещата шина и правилното и редовно опъване на веригата ще предотвратят подобни проблеми.

• Дръжка на спирачката на веригата

За да се намали рискът от нараняване в случай на откат, трионът е снабден със спирачка на веригата, която се задейства при контакт и спира веригата незабавно.

• Защита на ръцете

Предпазителят на ръката предпазва ръката от клони и от веригата, ако тя се откъсне или разхлаби.

• Скоба за облекчаване на напрежението на кабела (Изображение 3)

Скобата за облекчаване на напрежението на кабела предпазва хранващия кабел от ненужно натоварване.

Преди работа



Не използвайте верижния трион, ако той е повреден или не работи правилно, или ако хранващият кабел или щепсел са повредени. Повредените части трябва да бъдат поправени или заменени, преди да използвате верижния трион.

- Проверете дали спирачката на веригата работи правилно.
- Проверете дали предпазителят на ръката не е повреден.
- Проверете дали превключвателят на хранването и бутонът за заключване работят правилно.
- Проверете дали дръжките са чисти, сухи и без масла и мазнини.
- Проверете дали всички части са правилно монтирани и не са повредени.
- Проверете дали уловителят на веригата е в добро състояние и не е повреден.
- Проверете напрежението на веригата.
- Прекарайте хранващия кабел през скобата за освобождаване на напрежението на кабела, както е показано на схемата.

Проверка на спирачката на веригата (Изображения 4 - 5)

Спирачката на веригата спира незабавно веригата в случай на откат. Винаги преди употреба проверявайте дали спирачката на веригата работи правилно.

1. Поставете верижния трион на земята.
 2. Стартирайте верижния трион.
 3. Избутайте напред дръжката на спирачката на веригата.
- Веригата трябва да спре незабавно.



Не използвайте верижния трион, ако спирачката на веригата не работи правилно. Отнесете верижния трион в оторизиран сервизен център за проверка и ремонт.

Стартиране на инструмента (Изображение 6)

1. Дръжката на спирачката на веригата трябва да е в издърпано назад положение.
2. Дръжте триона здраво с двете си ръце.
3. Натиснете бутона за заключване на превключвателя (1).
4. Натиснете превключвателя на захранването (2).
5. Верижният трион започва да работи.
6. Бутонът за заключване може да се освободи, когато верижният трион започне да работи.

РАЗПИЛЯВАНЕ

Изучаване на техниката на работа с моторни триони. Препоръчително е потребителите да са преминали подходящо обучение, преди да използват верижния трион. Информацията за техниката на рязане, съдържаща се в това ръководство, е предназначена само като допълнение.

Правилна работна поза (Изображение 7)

- Винаги поддържайте стабилна стойка и добър баланс.
- Никога не видях над височината на раменете. Не изпълнявайте прекалено ръцете си, докато работите с инструмента.
- Никога не използвайте верижния трион от стълба, дърво или друго нестабилно място.
- Не използвайте верижния трион при лоши метеорологични условия или на тъмно.
- Застанете с двата крака здраво стъпили на земята.
- Обърнете внимание на всички препятствия в работната зона.
- При работа дръжте верижния трион здраво с двете си ръце.

Откат (Изображения 8 - 9)



Откат може да се получи, ако върхът или горната страна на водещата шина влезе в контакт с дърво или други твърди предмети. Тогава верижният трион "отскача", което може да доведе до сериозни и/или смъртоносни наранявания.

- Преди употреба винаги проверявайте дали спирачката на веригата работи правилно.
- Не позволявайте върхът на направляващата шина да влезе в контакт с дърво или други твърди предмети.
- Възможно е спирачката на веригата да не се задейства автоматично в случай на незначителен откат. По тази причина винаги дръжте верижния трион здраво с двете си ръце. Правилният и внимателен начин на работа е единственият надежден метод за намаляване на риска от откат.

Рязане отгоре надолу (Изображение 10)

При тази техника рязането се извършва с долната страна на направляващата шина, с движение надолу, така че веригата да издърпа триона напред, далеч от потребителя. Това позволява на предната част на триона да осигури опора и да поеме силата от рязаното дърво.

Рязане отдолу нагоре (Изображение 11)

При тази техника рязането се извършва с горната страна на направляващата шина, с движение нагоре, така че веригата избутва триона назад към потребителя. Ако направляващата шина се изкриви, верижният трион може да отскочи обратно към потребителя с голяма сила.



Ако потребителят не издържи на избутващата сила на верижния трион, съществува риск върхът на водещата шина да влезе в контакт с дървото, което може да доведе до откат.

Отсичане на дървета



Внимание! Опасност от нараняване!

- Сечта и кастренето трябва да се извършват само от квалифициран персонал - има риск от смъртни и/или тежки телесни повреди.
- Винаги заставайте отстрани на отрязаното дърво - риск от смъртоносни и/или сериозни наранявания.

Преди да отсечете дървета, проверете следните точки:

- Проверете дали в работната зона няма хора или животни.
- Уверете се, че всички участници в работата имат възможност да се оттеглят от зоната на сечта. Отстъплението трябва да е под ъгъл спрямо посоката на падане. (Изображение 12)
- Проверете дали в района около дървото няма препятствия, които могат да бъдат препънати.
- Проверете дали най-близкото работно място е на разстояние поне 2,5 пъти височината на дървото. Проверете посоката, в която дървото ще падне, и се уверете, че няма хора, животни или препятствия в радиус от поне 2,5 пъти височината на дървото.

Отсичането на дърветата се извършва на два етапа (Изображение 13).

1. Направете прорез (B) през около 1/3 от диаметъра на ствола, от страната, от която дървото ще падне.
2. Изрежете отрязаната част (A) от другата страна на дървото, на 3-5 см над долната част на отрязаната част. Винаги оставайте дървен материал (C), който служи за панта.



Никога не съм виждал целия багажник.

Рязане на ствола

Кръстосаното рязане е разрязване на отсечено дърво на дължини. Уверете се, че винаги имате стабилна опора и добро равновесие, като краката ви са раздалечени, когато режете. Ако е възможно, подпирайте ствола и го придържайте от земята с клони, трупи или клинове. Следвайте инструкциите:

1. Ако стволът е подпрян по дължината си, може да бъде отрязан отгоре.
2. Ако стволът е подпрян в единия си край, той трябва да бъде разрязан на две стъпки. Първо се отрязва една трета от диаметъра на ствола отдолу, за да се предотврати разцепването му. След това изрежете отгоре, за да посрещнете първия разрез и да избегнете притискането на водещата шина.
3. Ако стволът е подпрян в двата края, той трябва да бъде разрязан на два етапа. Първо се отрязва една трета от диаметъра на ствола отгоре, за да се предотврати разцепването му. След това се реже отдолу, за да се отговори на първия разрез и да се избегне заклещване на направляващата шина.
4. Когато режете по склонове, винаги заставайте нагоре от дървото. (Изображение 14)
5. Към края на рязането намалете натиска върху направляващата шина, но дръжте здраво дръжките. Това ще ви даде по-добър контрол върху рязането когато пробие.
6. Не позволявайте на веригата да влезе в контакт със земята. Изчакайте веригата да спре, преди да преминете към следващото рязане.
7. Освободете превключвателя на захранването и изчакайте веригата да спре, преди да преминете към следващото дърво.



- Внимавайте направляващата шина и веригата да не се допрат до земята.
- Не режете дърво под напрежение. Ако дървесината се разцепи или водещата шина се усуче, съществува риск от смъртоносно и/или тежко нараняване на хора.

Отрязване на клони (Изображение 15)

- Винаги заставайте от противоположната страна на ствола на клона, който ще се реже.
- Започнете от края на корена и продължете нагоре.
- Винаги гледаше отдолу и отгоре.

При кастрене на лежащи трупи първо отрежете стърчащите нагоре клони. Клоните, носещи тежестта на ствола, се режат, след като се разпилеят на парчета.



Високите клони или клоните под напрежение могат да доведат до притискане на веригата.

ПОДДЪРЖАНЕ

Изключете верижния трион, издърпайте щепсела и изчакайте, докато всички движещи се части спрат напълно и трионът изстине, преди да почистите и/или извършвате дейности по поддръжка.

Не извършвайте никаква друга поддръжка или настройки, освен описаните в тези инструкции. Поддръжката и ремонтите, които не са описани в тези инструкции, трябва да се извършват от оторизиран сервизен център или друг квалифициран персонал. Неправилната поддръжка може да доведе до риск от телесни наранявания и/или материални щети.

Почистване на верижния трион

1. Отстранете всички остатъци.
2. Избършете машината с влажна кърпа.

Почистване на слота за смазване на направляващата шина

1. Извадете направляващата шина.
2. Почистете слота за смазване във водещата шина с подходящ инструмент.
3. Монтирайте отново направляващата шина.



Почиствайте направляващата шина само с пластмасови инструменти. Никога не използвайте метални инструменти.

Проверка на смазването на веригата

Не използвайте верижния трион без достатъчно смазване на веригата, тъй като това ще доведе до по-бързото ѝ износване.

1. Проверете нивото на маслото в резервоара.
2. Стартирайте верижния трион.
3. Пуснете веригата, като дръжте направляващата шина на около 15 см над подходяща повърхност в продължение на 15 секунди. Ако смазването на веригата работи правилно, трябва да има разпръскване на масло върху повърхността.

Смазване на зъбните колела



При работа с направляващата шина и веригата носете здрави предпазни ръкавици.

Изключете триона, извадете щепсела и изчакайте, докато всички движещи се части спрат напълно, преди да го смажете.

Зъбното колело на направляващата шина трябва да се смазва на интервали от 25 работни часа или веднъж седмично при интензивна употреба.

1. Почистете зъбното колело.
2. Натиснете грес от дюзата на пистолета за грес в отвора за смазване, докато излезе от ръба на направляващата шина. Пистолет за смазка с тънък накрайник опростява ефективното смазване.
3. Издърпайте веригата около верижното колело с ръка. Повтаряйте, докато цялото зъбно колело бъде смазано.



Масло за веригата

ЗАБЕЛЕЖКА: За предпочитане е да се използва биоразградимо масло за веригата, за да се сведе до минимум въздействието върху околната среда.

1. Поставете верижния трион върху стабилна повърхност с капачката на резервоара нагоре.
2. Почистете капачката и зоната около нея, ако е необходимо.
3. Отворете бавно капачката на резервоара и я свалете.
4. Внимателно напълнете с масло за веригата. Избягвайте разливането.
5. Проверете нивото на маслото в контролното стъкло. Нивото на маслото трябва да е между маркировките MAX и MIN.
6. Затегнете капачката на резервоара с ръка.
7. Избършете разлятото масло.

Заточване на веригата (Изображение 16)



Износена или неправилно подадена верига може да причини откат, който може да доведе до смъртоносни и/или сериозни телесни повреди.

При работа с направляващата шина и веригата носете здрави предпазни ръкавици.

- Пиленето трябва да се извърши със специален инструмент, за да се гарантира, че веригата има правилните ъгли и височина.
- Всички задвижващи звена трябва да имат еднаква височина. Различните височини на задвижващите звена ще доведат до нарушаване на баланса на веригата и ще я повредят.
- Минималният размер на задвижващите връзки е 4 mm. Ако те са по-малки, изхвърлете веригата. Ъглите на режещите ръбове трябва да се поддържат. Пилете с 2 или 3 удара отвътре и отвън.
- Изпилете верижката с кръгла пила. Винаги пилете режещите ръбове отвътре и отвън. Обърнете внимание на стойностите, посочени в диаграмите. След пиленето всички задвижващи звена трябва да имат еднаква ширина и височина.
- Височината на грапавините трябва да се провери след 3 - 4 изпилявания. Ако е необходимо, изпилете грапавините с помощта на шаблон и плоска пила и заоблете предния ръб.

Водеща шина

- Обръщайте направляващата шина на всеки 8 работни часа, за да се уверите, че тя се износва равномерно.
- Използвайте инструмент за почистване, за да поддържате шлица и смазочните отвори чисти.
- Проверявайте на редовни интервали водещата шина за износване и повреди и я подменяйте, ако е необходимо.
- Почистете маслените канали на направляващата шина, за да осигурите правилно смазване на направляващата шина и веригата.



Никога не поставяйте нова верига върху износено зъбно колело или износен водещ пръстен.

Напрежение на веригата

Новата верига трябва да бъде опъната след не повече от 5 среза. След като веригата е влязла в употреба, не е необходимо да се опъва толкова често. Веригата е правилно обтегната, когато опира в долната част на водещата шина, но все още може лесно да се издърпва с ръка.

Регулирайте напрежението на веригата, когато е необходимо:

1. Отвийте гайките на около 1 оборот.
2. Повдигнете малко върха на направляващата шина.
3. Натегнете веригата с винта, докато веригата се изравни с долната страна на направляващата шина.
4. Затегнете гайката.



Не опъвайте веригата прекалено силно, защото това ще доведе до необичайно износване и ще намали живота на веригата и на водещата шина.

СЪХРАНЕНИЕ И ТРАНСПОРТ

Дългосрочно съхранение

- Съхранявайте верижния трион на място, недостъпно за неоторизирани лица.
- Оставете верижния трион да изстине, преди да го приберете.
- Съхранявайте верижния трион в хоризонтално положение.
- Свалете веригата, ако трионът няма да се използва дълго време.
- Съхранявайте верижния трион на сухо място.

Транспорт

При транспортиране в превозно средство следвайте инструкциите по-долу:

- Уверете се, че предпазителят е поставен върху направляващата шина.
- Закрепете верижния трион, така че да не може да се движи.
- Ако е възможно, транспортирайте верижния трион в оригиналната му опаковка.

ОТСТРАНЯВАНЕ НА НЕИЗПРАВНОСТИ

Проблем	Възможна причина	Решение
Верижният трион не се стартира.	Бутонът за заключване на превключвателя на захранването не е натиснат.	Натиснете бутона за заключване на превключвателя на захранването.
	Предпазителят от откат се е освободил (дръжката е в предно положение).	Нулирайте предпазителя от откат.
	Предпазителят се е задействал.	Сменете предпазителя.
	Дефектнотоковата защита се е задействала.	Проверете и нулирайте дефектнотоковата защита.
	Захранващият кабел не е включен правилно.	Проверете захранващия кабел и точката на захранване.
Веригата не спира в рамките на 2 секунди след освобождаване на превключвателя за захранването.	Веригата е твърде хлабава.	Проверете и опънете веригата.
Веригата и/или направляващата шина се нагряват и отделят дим.	Резервоарът за масло е празен.	Долейте масло.
	Отворът за масло в направляващата шина е запушен.	Изчистете отвора за масло и прореза за веригата.
	Веригата е твърде стегната.	Проверете и разхлабете веригата.
	Зъбното колело на направляващата шина се нуждае от смазване.	Смажете зъбното колело на направляващата шина.
Верижният трион не пили добре.	Веригата е монтирана обратно.	Проверете веригата и я монтирайте в правилната посока на въртене.
	Верижката е износена.	Запилете или сменете веригата.
Маслото за веригата не се изразходва.	Нечистотии в резервоара за масло.	Изпразнете резервоара за масло и го напълнете с ново масло.
	Вентилационният отвор в капачката за пълнене с масло е запушен.	Изчистете вентилационния отвор.
	Нечистотии по направляващата шина.	Извадете и почистете направляващата шина.
	Изходът за масло е блокиран.	Премахване на запушването.

ЕКОЛОГИЧНО ОБЕЗВРЕЖДАНЕ

За да се избегнат повреди при транспортиране, инструментът трябва да се достави в здрава опаковка. Опаковката, както и устройството и аксесоарите, са изработени от рециклируеми материали и могат да бъдат изхвърлени по съответния начин. Пластмасовите компоненти на инструмента са маркирани според материала, от който са изработени, което прави възможно отстраняването на екологични и диференцирани поради наличните съоръжения за събиране.





















Само за страни от ЕС

Не изхвърляйте електрически инструменти заедно с битови отпадъци!

В съответствие с Европейската директива 2002/96/ЕО относно отпадъците от електрическо и електронно оборудване и нейното прилагане в съответствие с националното законодателство, електрическите инструменти, чийто живот е изтекъл, трябва да се събират отделно и да се връщат в екологично съвместимо съоръжение за рециклиране.

SIMBOLI

	Opozorilo!		Pred čiščenjem, vzdrževanjem, skladiščenjem in/ali prevozom orodje izklopite, izvlecite vtič in počakajte, da se vsi gibljivi deli popolnoma ustavijo.		Raven zvočne moči.
	Pred uporabo preberite priročnik z navodili.		Če se napajalni kabel poškoduje, orodje takoj izklopite in izvlecite vtič.		Varnostni razred II.
	Nosite zaščitna očala.		Ohranite varno razdaljo.		Odobreno v skladu z veljavnimi direktivami.
	Nosite zaščito za ušesa.		Orodje trdno držite z obema rokama. Nikoli ne poskušajte uporabljati orodja samo z eno roko.		Zavrženi izdelek reciklirajte v skladu z lokalnimi predpisi.
	Nosite zaščitne rokavice.		Pazite, da konica meča ne pride v stik s trdnimi predmeti.		
	Nosite varnostne čevlje.		Tveganje povratnih udarc. Če se veriga na konica meča dotakne predmeta, meč se lahko vrže navzgor/nazaj - nevarnost smrtnih ali hudih telesnih poškodb.		
	Hranite na suhem. Shranjujte v suhem prostoru.				

VARNOSTNI UKREPI

OPOMBA: Ta navodila morajo biti vedno priložena orodju, če si ga izposodite, prenesete ali premaknete.

- Če orodje ne deluje pravilno, ga ne uporabljajte. Orodje odnesite v pooblaščen servisni center ali k drugemu usposobljenemu osebju, da ga pregleda in popravi.
- Orodja ne uporabljajte na območjih z nevarnostjo eksplozivov, na primer v bližini vnetljivih tekočin, plinov ali prahu.
- Prepričajte se, da orodja ni mogoče nenamerno zagnati.
- Orodja ne uporabljajte, če ga ni mogoče vklopiti in izklopiti s stikalom za napajanje.
- Orodja ne preobremenite. Orodja ne uporabljajte za druge namene, kot za katere je namenjeno.
- Pri uporabi električnih orodij vedno upoštevajte osnovne varnostne ukrepe. Vedno nosite ustrezno osebno varnostno opremo.
- Nikoli ne uporabljajte električnega orodja, če ste utrujeni ali pod vplivom alkohola, zdravil ali drugih snovi.
- Orodja ne smejo uporabljati osebe (otroci ali odrasli) s kakršnimi koli funkcionalnimi motnjami ali osebe, ki nimajo dovolj izkušenj ali znanja o uporabi orodja, razen če so od osebe, ki je odgovorna za njihovo varnost, prejeli navodila za uporabo orodja.
- Orodja ne pustite uporabljati otrokom. Otroci naj bodo pod nadzorom, da se ne bodo igrali z orodjem.
- Orodje shranjujte zunaj dosega otrok in nepooblaščenih oseb.



POMEMBNO: Nevarnost telesnih poškodb zaradi vibracij!

Vibracije lahko povzročijo telesne poškodbe. Če začutite odrevenelost, srbenje, mravljinčenje ali bolečino ali če vaša koža spremeni barvo, takoj prenehajte z delom in poiščite zdravniško pomoč.

Raven vibracij lahko odstopa od deklarirane vrednosti, odvisno od načina uporabe stroja. Na raven vibracij lahko vplivajo naslednji dejavniki:

- Nepravilna uporaba.
- Neustrezna dodatna oprema.
- Obdelava neprimernih materialov.
- Neustrezno vzdrževanje.

Z naslednjimi ukrepi boste zmanjšali nevarnost telesnih poškodb:

- Stroj uporabljajte v skladu z navodili.
- Izogibajte se delu pri nizkih temperaturah.
- Poskrbite, da bo vaše telo in zlasti roke tople.
- Redno počivajte in premikajte roke, da spodbudite krvni obtok.

Električna varnost

- Vtič mora biti priključen v pravilno nameščeno in ozemljeno vtičnico.
- Stroj mora biti priključen na električno omrežje z zaščitno napravo za diferenčni tok z največjim izklopnim tokom 30 mA.
- Preverite, ali omrežna napetost ustreza nazivni napetosti na tipski ploščici.
- Vtiča ali napajalnega kabla se ne dotikajte z mokrimi rokami ali drugimi mokrimi deli telesa.
- Ne potegnite napajalnega kabla, da bi izvlekli vtič iz vtičnice.
- Napajalni kabel hranite stran od vročine, olja, ostrih robov in premikajočih se delov. Napajalnega kabla ne upogibajte, ne stiskajte, ne vlečite in ne vozite po njem.
- Orodja ne prenašajte ali vlečite za napajalni kabel.
- Pred uporabo orodja vedno preverite napajalni kabel in vtič.
- Če se med delom poškodujeta napajalni kabel ali vtič, takoj izvlecite vtič. Če sta napajalni kabel ali vtič poškodovana, orodja ne uporabljajte.
- Ko orodja ne uporabljate, ga izključite iz električnega omrežja.
- Pred priključitvijo preverite, ali je stikalo za napajanje v položaju OFF.
- Pred premikanjem stroja ga izklopite in izvlecite vtič.

Vzdrževanje

- Pred čiščenjem in/ali servisiranjem orodja izklopite stroj, izvlecite vtič in počakajte, da se vsi gibljivi deli popolnoma ustavijo.
- Ne izvajajte nobenih vzdrževalnih del ali nastavitev, razen tistih, ki so opisane v tem priročniku. Vsako drugo popravilo mora opraviti pooblaščen servisni center ali drugo usposobljeno osebje.
- Uporabljajte samo rezervne dele, ki jih priporoča proizvajalec. Uporaba drugih delov lahko povzroči telesne poškodbe, materialno škodo in/ali škodo za okolje. Zaradi tega je tudi garancija nična in neveljavna.

Varnostna navodila za verižno žago

- Nikoli ne dovolite uporabe stroja otrokom, osebam z motnjami v delovanju ali osebam, ki niso seznanjene s strojem in temi navodili.
- Naprave ne uporabljajte, če ni v celoti sestavljena in ne izpolnjuje vseh zahtev.
- Preverite, ali stroj pravilno deluje, ali je meč pravilno in trdno nameščen, ali je veriga pravilno napeta in ali deluje zavora verige.
- V rednih časovnih presledkih preverite, ali so vsi vijačni spoji pravilno zategnjeni.
- Preverite, ali na delovnem območju ni ovir in tujih predmetov. Bodite pozorni na okolico.
- Druge ljudi, zlasti otroke, in hišne ljubljence držite v varni razdalji najmanj 15 metrov od delovnega območja.
- Naprave ne uporabljajte v slabih vremenskih razmerah ali v temi.
- Stroj uporabljajte samo za žaganje lesa. Stroja ne uporabljajte za druge namene, kot za katere je namenjen.
- Ročaji naj bodo čisti, suhi ter brez olja in maščobe. Umazani ročaji otežujejo držanje stroja - nevarnost telesnih poškodb in/ali materialne škode.
- Ne žagajte grmovja - tanke veje se lahko ujamejo v verigo in jo zavržejo.
- Vedno imejte trdno podlago in dobro ravnotežje. Pri delu se izogibajte neuravnoteženim in neudobnim položajem. Pri delu na pobočjih bodite previdni.
- Stroj trdno držite z obema rokama. Zadnji ročaj držite v desni roki, sprednji ročaj pa v levi roki, tudi če ste levičar. Oba ročaja trdno držite v roki.
- Med delovanjem stroja se z rokami in preostalimi deli telesa ne približujte verigi. Ob zagonu stroja preverite, ali se veriga ne dotika tal ali predmetov.
- Pri delu z orodjem ne iztegujte preveč rok. Nikoli ne žagajte nad višino ramen. Med žaganjem se ne nagibajte naprej ali nazaj.
- Naprave nikoli ne uporabljajte z lestve, drevesa ali drugega nestabilnega mesta. Zaradi tega lahko izgubite ravnotežje ali izgubite nadzor nad napravo.
- Pazite, da ne zdrsnete ali padete, zlasti pri hoji nazaj.
- Vedno delajte z največjo hitrostjo verige.
- Lesenih kosov ne žagajte pod napetostjo.
- Ne delajte sami. Vedno se prepričajte, da je v bližini še ena oseba, ki vam lahko po potrebi pomaga.
- Preden se oddaljite od stroja, ga izklopite in zategnite zavoro verige. Stroj prenašajte tako, da meč kaže nazaj in da je varovalo na mestu.
- Naprave ne izpostavljajte dežju ali vlagi. Hranite ga v suhem prostoru.
- Napajalni kabel hranite stran od neposrednega delovnega območja. Napajalni kabel vedno držite za seboj.
- Če se napajalni kabel poškoduje, takoj izvlecite vtič iz vira napajanja.
- Če stroj uporabljate na prostem, uporabite samo podaljšek, odobren za uporabo na prostem. Če uporabljate podaljšek, mora biti prečni prerez žic dimenzioniran za napajanje stroja.
- Simbolov in oznak na stroju ne odstranjujte ali prekrivajte. Zamenjajte vse nalepke, ki so postale nečitljive ali so se izgubile.
- Uporabljajte naslednjo varnostno opremo:
 - Čelada z vizirjem.
 - Odobrena zaščita ušes.
 - Varnostna očala ali vizir.
 - Nedrseči varnostni čevlji z zaščito spodnjega dela noge.
 - Visokozmogljive zaščitne rokavice.
 - Kombinezon in jakna z zaščito za žago.
- Ne nosite ohlapnih oblačil, saj se lahko ujamejo v gibljive dele. Ne nosite nakita, ure itd.
- Lasje naj bodo daljši od ramen. Če imate dolge lase, nosite mrežo za lase.

Preostala tveganja

- Nevarnost telesnih poškodb zaradi stika z verigo.
- Nevarnost telesnih poškodb zaradi odvrženih delov verige ali meča.
- Nevarnost telesnih poškodb zaradi izmetanih kosov obdelovanca.
- Nevarnost okvare sluha, če ne uporabljate zaščitne za ušesa.
- Nevarnost telesnih poškodb zaradi vdihavanja delcev žaganega lesa.
- Nevarnost telesnih poškodb zaradi stika z oljem.

Za zmanjšanje teh tveganj vedno uporabljajte priporočeno osebno varnostno opremo.

Zmanjšanje hrupa in vibracij

Za zmanjšanje hrupa in vibracij pri uporabi stroja omejite čas uporabe stroja, uporabljajte načine vibracij in hrupa z nizko močjo ter ustrezno varnostno opremo. Delo načrtujte tako, da se izpostavljenost močnim vibracijam razporedi na daljše časovno obdobje.

Za zmanjšanje tveganja izpostavljenosti vibracijam in/ali hrupu upoštevajte naslednje varnostne ukrepe:

- Orodje uporabljajte le v skladu s temi navodili.
- Preverite, ali je orodje v dobrem stanju.
- Uporabljajte dodatke, ki so v dobrem stanju in so primerni za določen namen uporabe.
- Držite se trdno ročajev.
- Orodje vzdržujte in mažite v skladu z navodili.



OPOZORILO! Dejanska raven vibracij pri uporabi električnega orodja se lahko razlikuje od navedene najvišje vrednosti, odvisno od načina uporabe orodja. Zato je treba določiti, kateri varnostni ukrepi so potrebni za zaščito uporabnika, in sicer na podlagi ocene izpostavljenosti v dejanskih delovnih pogojih (ob upoštevanju vseh faz delovnega cikla, npr. časa, ko je orodje izklopljeno in ko je v prostem teku, poleg časa zagona).

NAMENSKA UPORABA

Električno verižno žago lahko uporabljate le za žaganje lesa z verigo priporočenega tipa. Žage ne uporabljajte za druge namene.

Nikoli ne spreminjajte žage na kakršen koli način in ne uporabljajte delov, ki jih ni odobril proizvajalec. To lahko povzroči poškodbe ali poškodbe.

Električno verižno žago lahko uporabljate le za predvideni namen in v skladu s temi navodili. Vsaka drugačna uporaba se šteje za neprimerno.

SPECIFIKACIJE

Tehnični podatki	
Model	EC2035
Napetost	220 V
Napajanje	1800 W
Hitrost brez obremenitve	7500 vrtlj./min
Dolžina meča	350 mm
Hitrost rezanja	14 m/s
Prostornina rezervoarja za olje	120 ml
Dolžina kabla	0.25 m
Teža	4,4 kg

Glavni deli (slika 1)

- | | |
|-----------------------------------|---|
| 1. Sprednji ročaj | 13. Stikalo za napajanje |
| 2. Varovalo pred povratnim udarom | 14. Gumb za zaklepanje |
| 3. Veriga | 15. Zadnji ročaj |
| 4. Meč | 16. Napajalni kabel |
| 5. Nos zobnika | 17. Objemka za razbremenitev kabla |
| 6. Zaščitna matica | 18. Varovalo za roke |
| 7. Ohišje | 19. Prezračevalne odprtine |
| 8. Špica | 20. Merilnik za preverjanje nivoja olja |
| 9. Pritrdilni vijak | 21. Pokrovček za polnjenje olja za verigo |
| 10. Vijak | 22. Varovalec meča |
| 11. Odprtina za olje | 23. Ključ |
| 12. Verižni pogonski zobnik | |

* Proizvajalec si pridržuje pravico do manjših sprememb zasnovne in tehničnih specifikacij izdelka brez predhodnega obvestila, razen če te spremembe bistveno vplivajo na delovanje in varnost izdelkov. Deli, opisani/prikazani na straneh priložnika, ki ga držite v rokah, se lahko nanašajo tudi na druge modele proizvajalčeve linije izdelkov s podobnimi lastnostmi in morda niso vključeni v izdelek, ki ste ga pravkar pridobili.

* Da bi zagotovili varnost in zanesljivost izdelka ter veljavnost garancije, lahko vsa popravila, preglede, popravila ali zamenjave, vključno z vzdrževanjem in posebnimi nastavitvami, opravljajo le tehniki pooblaščenega servisnega oddelka proizvajalca.

* Izdelek vedno uporabljajte s priloženo opremo. Uporaba izdelka z opremo, ki ni priložena, lahko povzroči motnje v delovanju ali celo hude telesne poškodbe ali smrt. Proizvajalec in uvoznik nista odgovorna za poškodbe in škodo, ki so posledica uporabe neustrezne opreme.

MONTAŽA



Nepravilna sestava delov za električno verižno žago lahko povzroči nevarnost resnih in/ali smrtnih telesnih poškodb. Verižne žage ne uporabljajte, če ni bila v celoti sestavljena in če vsi deli niso bili pravilno nameščeni in zategnjeni.

Namestitev meča in verige

1. Odvijte matico na pokrovu in odstranite pokrov.
2. Obrnite vijak za napenjanje verige naprej.
3. Meč z režo postavite nad meč.
4. Verigo namestite na verižnik. Preverite smer vrtenja.
5. Oblecite verigo okoli meča.
6. Namestite pokrov.
7. Matico ohlapno zategnite.

OPOMBA: Upoštevajte položaj meča pri nameščanju verižice.

Preverjanje napetosti verige (slika 2)

Napetost verige preverite pred prvo uporabo, po prvem rezanju in nato približno vsakih 10 minut. Členi, ki visijo pod mečem, morajo biti v popolnem stiku z mečem. Če je veriga preohlapna, jo napnite. Nosite zaščitne rokavice.

Mazanje verige

Ob dobavi v verižni žagi ni olja. Pred uporabo verižne žage jo napolnite z oljem.

OPERACIJA

Varnostne naprave

Električna verižna žaga ima več varnostnih naprav, ki zmanjšujejo nevarnost telesnih poškodb med uporabo.

• Lovilec verig

Lovilec verižice ujame verižico, če se odtrga ali skoči iz reže na meču. Pravilno vzdrževanje meča ter pravilno in redno napenjanje verige bo preprečilo takšne težave.

• Ročaj zavore verige

Da bi zmanjšali nevarnost telesnih poškodb v primeru povratnega udarca, ima žaga zavoro verige, ki se sproži ob stiku in takoj ustavi verigo.

• Varovalo za roke

Varovalo za roke ščiti roke pred vejami in pred verigo, če se strga ali razrahlja.

• Objemka za razbremenitev kabla (slika 3)

Sponka za razbremenitev kabla ščiti napajalni kabel pred nepotrebnimi obremenitvami.

Pred začetkom delovanja

Verižne žage ne uporabljajte, če je poškodovana ali ne deluje pravilno ali če sta poškodovana napajalni kabel ali vtič. Poškodovane dele je treba pred uporabo verižne žage popraviti ali zamenjati.

- Preverite, ali zavora verige deluje pravilno.
- Preverite, ali je zaščita za roke nepoškodovana.
- Preverite, ali stikalo za vklop in gumb za zaklepanje delujeta pravilno.
- Preverite, ali so ročajji čisti, suhi ter brez olja in maščobe.
- Preverite, ali so vsi deli pravilno nameščeni in nepoškodovani.
- Preverite, ali je lovilec verige v dobrem stanju in nepoškodovan.
- Preverite napetost verige.
- Napajalni kabel napeljite skozi sponko za razbremenitev kabla, kot je prikazano na sliki.

Preverjanje zavore verige (Slika 4 - 5)

Zavora verige v primeru povratnega udarca takoj ustavi verigo. Pred uporabo vedno preverite, ali zavora verige pravilno deluje.

1. Motorno žago postavite na tla.
2. Vključite motorno žago.
3. Potisnite ročico zavore verige naprej.

Veriga se mora takoj ustaviti.



Verižne žage ne uporabljajte, če zavora verige ne deluje pravilno. Odnosite verižno žago v pooblaščen servisni center, kjer jo bodo pregledali in popravili.

Zagon orodja (Slika 6)

1. Ročica zavore verige mora biti v povlečenem položaju.
2. Žago trdno držite z obema rokama.
3. Pritisnite gumb za zaklepanje stikala (1).
4. Pritisnite stikalo za napajanje (2).
5. Verižna žaga se zažene.
6. Ko se verižna žaga zažene, lahko gumb za zaklep sprostite.

ŽAGANJE

Preučite tehniko dela z motornimi žagami. Priporočljivo je, da se uporabniki pred uporabo verižne žage ustrezno usposobijo. Informacije o tehniki rezanja, ki jih vsebuje ta priročnik, so namenjene le kot dopolnilo.

Pravilna delovna drža (slika 7)

- Vedno imejte trdno podlago in dobro ravnotežje.
- Nikoli nistem videl nad višino ramen. Pri delu z orodjem ne iztegujte preveč rok.
- Verižne žage nikoli ne uporabljajte z lestve, drevesa ali drugega nestabilnega mesta.
- Verižne žage ne uporabljajte v slabih vremenskih razmerah ali v temi.
- Stojte z obema nogama trdno na tleh.
- Bodite pozorni na morebitne ovire na delovnem območju.
- Med delom verižno žago trdno držite z obema rokama.

Povratni udarec (sliki 8 in 9)



Do povratnega udarca lahko pride, če se konica ali zgornja stran meča dotakne lesa ali drugih trdnih predmetov. Verižna žaga se vrne nazaj, kar lahko povzroči hude in/ali smrtne telesne poškodbe.

- Pred uporabo vedno preverite, ali zavora verige pravilno deluje.
- Ne dovolite, da bi se konica meča dotaknila lesa ali drugih trdnih predmetov.
- V primeru manjšega povratnega udarca se zavora verige morda ne bo sprožila samodejno. Zato verižno žago vedno trdno držite z obema rokama. Pravilen in previden način dela je edina zanesljiva metoda za zmanjšanje nevarnosti povratnega udarca.

Rezanje od zgoraj navzdol (slika 10)

Pri tej tehniki se žaga s spodnjo stranjo meča z gibom navzdol, tako da veriga vleče žago naprej, stran od uporabnika. Tako sprednji del žage nudi oporo in absorbira silo žaganega lesa.

Rezanje od spodaj navzgor (slika 11)

Pri tej tehniki se žaga žaga z zgornjo stranjo meča z gibanjem navzgor, tako da veriga potiska žago nazaj proti uporabniku. Če se meč zasuka, se lahko verižna žaga z veliko silo odbije nazaj proti uporabniku.



Če uporabnik ne vzdrži potisne sile verižne žage, obstaja nevarnost, da konica meča pride v stik z lesom, kar lahko povzroči povratni udarec.

Sečnja dreves



Pozor! Nevarnost telesnih poškodb!

- Sečnjo in obrezovanje sme izvajati le usposobljeno osebje - nevarnost smrtnih in/ali hudih telesnih poškodb.
- Vedno stojte ob strani drevesa, ki ga podirate - nevarnost smrtnih in/ali hudih telesnih poškodb.

Pred sekanjem dreves preverite naslednje točke:

- Prepričajte se, da na delovnem območju ni ljudi ali živali.
- Prepričajte se, da imajo vsi, ki sodelujejo pri delu, na voljo prost umik z območja sečnje. Umik mora potekati pod kotom v smeri padca. (Slika 12)
- Preverite, ali na območju okoli drevesa ni ovir, ob katere bi se lahko spotaknili.
- Preverite, ali je najbližje delovno mesto oddaljeno vsaj 2,5-kratnik višine drevesa. Preverite smer, v katero bo drevo padlo, in se prepričajte, da na območju vsaj 2,5-kratne višine drevesa ni ljudi, živali ali ovir.

Sečnja dreves poteka v dveh korakih (slika 13).

1. Na strani, na katero bo drevo padlo, naredite zarezo (B) skozi približno 1/3 premera debla.
2. Z druge strani drevesa, 3-5 cm nad dnem zareze, žagajte rez (A). Vedno pustite les (C), ki služi kot tečaj.



Nikoli nistem videl celotnega prtljažnika.

Žaganje debela

Prečni rez je žaganje posekanega drevesa na dolžine. Pri žaganju poskrbite, da imate vedno trdno podlago in dobro ravnotežje ter da so vaše noge narazen. Če je le mogoče, podprite deblo in ga od tal držite z vejami, hlodi ali klini. Upoštevajte navodila:

1. Če je deblo po dolžini podprto, ga lahko žagamo od zgoraj.
2. Če je deblo na enem koncu podprto, ga je treba žagati v dveh korakih. Najprej odrežite tretjino premera debela od spodaj, da preprečite cepljenje. Nato žagajte od zgoraj, da se srečate s prvim rezom in preprečite vpenjanje meča.
3. Če je deblo podprto na obeh koncih, ga je treba žagati v dveh korakih. Najprej odrežite tretjino premera debela od zgoraj, da preprečite cepljenje. Nato žagajte od spodaj, da se srečate s prvim rezom in preprečite, da bi se meč zataknil.
4. Pri rezanju na pobočjih vedno stojte nad drevesom. (Slika 14)
5. Proti koncu reza zmanjšajte pritisk na meč, vendar še naprej trdno držite ročaje. To vam bo omogočilo boljši nadzor nad žaganjem, ko boste prebili meč.
6. Ne dovolite, da bi se veriga dotaknila tal. Počakajte, da se veriga ustavi, in šele nato nadaljujte z naslednjim rezom.
7. Preden se premaknete na naslednje drevo, sprostite stikalo in počakajte, da se veriga ustavi.



- Pazite, da se meč in veriga ne dotakneta tal.
- Ne žagajte lesa pod napetostjo. Če se les razcepi ali če se meč zvije, obstaja nevarnost smrtnih in/ali hudih telesnih poškodb.

Odrezovanje vej (slika 15)

- Vedno stojte na nasprotni strani debela od veje, ki jo želite odrezati.
- Začnite od koreninskega konca in nadaljujte navzgor.
- Vedno glejte od spodaj in od zgoraj.

Pri obrezovanju ležečih hlovov najprej odrežite navzgor štrleče veje. Veje, ki nosijo teža debela, odrežite, ko deblo razžagate na kose.



Zaradi visokih vej ali vej pod napetostjo se lahko veriga zatakne.

VZDRŽEVANJE

Izklopite verižno žago, izvlecite vtič in počakajte, da se vsi gibljivi deli popolnoma ustavijo in da se žaga ohladi, preden začnete čistiti in/ali izvajati kakršna koli vzdrževalna opravila.

Ne izvajajte nobenega drugega vzdrževanja ali nastavitvev, razen tistih, ki so opisane v teh navodilih. Vzdrževanje in popravila, ki niso opisana v teh navodilih, mora opraviti pooblaščen servisni center ali drugo usposobljeno osebje. Nepravilno vzdrževanje lahko povzroči nevarnost telesnih poškodb in/ali materialne škode.

Čiščenje verižne žage

1. Odstranite vse ostanke.
2. Stroj obrišite z vlažno krpo.

Čiščenje reže za mazanje meča

1. Odstranite meč.
2. Z ustreznim orodjem izpraznite mazalno režo v meču.
3. Ponovno namestite meč.



Meč čistite le s plastičnimi orodji. Nikoli ne uporabljajte kovinskih orodij.

Preverjanje mazanja verige

Verižne žage ne uporabljajte brez ustreznega mazanja verige, saj se veriga hitreje obrabi.

1. Preverite raven olja v rezervoarju.
2. Vključite motorno žago.
3. Ko meč držite približno 15 cm nad primerno površino, za 15 sekund povlecite verižico. Če mazanje verige deluje pravilno, mora biti brizganje olja na površini.

Mazanje zobnikov



Pri ravnanju z mečem in verigo nosite močne zaščitne rokavice.

Izklopite žago, izvlecite vtič in počakajte, da se vsi gibljivi deli popolnoma ustavijo, preden jo namažete.

Mečni zobnik je treba namazati na 25 delovnih ur ali enkrat tedensko med intenzivno uporabo.

1. Očistite zobnik.
2. Iz šobe pištrole za mazanje vtisnite mazivo v luknjo za mazanje, dokler ne pride iz roba meča. Pištola za mazivo s tanko šobo poenostavlja učinkovito mazanje.
3. Z roko povlecite verigo okoli verižnika. Ponavljajte, dokler ne namažete celotnega verižnika.

Olje za verigo

OPOMBA: Prednostno uporabite biološko razgradljivo olje za verige, da zmanjšate vpliv na okolje.

1. Verižno žago postavite na stabilno površino s pokrovčkom za polnjenje obrnjenim navzgor.
2. Po potrebi očistite pokrovček in njegovo okolico.
3. Počasi odprite pokrovček za polnjenje in ga odstranite.
4. Previdno napolnite z oljem za verigo. Izogibajte se razlitju.
5. Preverite nivo olja v preglednem steklu. Nivo olja mora biti med oznakama MAX in MIN.
6. Ročno privijte pokrovček za polnjenje.
7. Obrišite razlito olje.

Brušenje verige (slika 16)

Obrabljena ali nepravilno vložena veriga lahko povzroči povratni udarec, ki lahko povzroči smrtne in/ali hude telesne poškodbe. Pri ravnanju z mečem in verigo nosite močne zaščitne rokavice.

- Za piljenje je treba uporabiti posebno orodje, da se zagotovi pravi kot in višina verige.
- Vsi pogonski členi morajo biti enako visoki. Različne višine pogonskih členov bodo povzročile, da veriga ne bo uravnotežena in se bo poškodovala.
- Najmanjša velikost pogonskih členov je 4 mm. Če so manjši, zavrzite verigo. Ohraniti je treba kote rezalnih robov. Pilite z 2 ali 3 potegi od znotraj in od zunaj.
- Verižico spilirajte z okroglo pilico. Rezalne robove vedno pilite od znotraj in od zunaj. Bodite pozorni na vrednosti, ki so prikazane na diagramih. Po piljenju morajo biti vsi pogonski členi enako široki in visoki.
- Višino grabilnikov je treba preveriti po 3 do 4 podajanjih. Če je potrebno, z lopatico in ploščato pilo spilirajte grabljice navzdol ter zaokrožite sprednji rob.

Meč

- Vsakih 8 delovnih ur meč obrnite, da zagotovite enakomerno obrabo.
- S čistilnim orodjem poskrbite za čistočo reže in lukenj za mazanje.
- Redno preverjajte obrabo in poškodbe meča ter ga po potrebi zamenjajte.
- Očistite oljne kanale na meču, da zagotovite pravilno mazanje meča in verige.



Nikoli ne nameščajte nove verige na obrabljen verižnik ali obrabljen mečni obroč.

Napetost verige

Novo verigo je treba napenjati po največ 5 rezih. Ko je veriga enkrat utečena, je ni treba tako pogosto napenjati. Veriga je pravilno napeta, ko se opira na spodnjo stran meča, vendar jo je kljub temu mogoče zlahka potegniti z roko.

Po potrebi prilagodite napetost verige:

1. Odvijte matice za približno 1 obrat.
2. Malo dvignite konico meča.
3. Napnite verigo z vijakom, dokler se veriga ne poravna s spodnjo stranjo meča.
4. Privijte matico.



Verige ne napenjajte premočno, saj bo to povzročilo nenormalno obrabo ter skrajšalo življenjsko dobo verige in meča.

SKLADIŠČENJE IN PREVOZ**Dolgoročno skladiščenje**

- Verižno žago shranjujte tako, da je nedosegljiva nepooblaščenim osebam.
- Preden motorno žago odložite, počakajte, da se ohladi.
- Verižno žago shranjujte v vodoravni legi.
- Če žage dalj časa ne boste uporabljali, odstranite verigo.
- Verižno žago shranjujte v suhem prostoru.

Prevoz

Pri prevozu v vozilu upoštevajte spodnja navodila:

- Prepričajte se, da je varovalo nameščeno na meč.
- Verižno žago pritrdite tako, da se ne more premakniti.
- Če je mogoče, verižno žago prevažajte v originalni embalaži.

ODPRAVLJANJE TEŽAV

Problem	Možen vzrok	Rešitev
Verižna žaga se ne zažene.	Gumb za zaklepanje na stikalu za napajanje ni pritisnjen.	Pritisnite gumb za zaklepanje na stikalu za napajanje.
	Varovalo proti povratnemu udarcu se je sprostilo (ročaj je v sprednjem položaju).	Ponovno nastavite varovalo proti povratnemu udarcu.
	Varovalka se je izklopila.	Zamenjajte varovalko.
	Zaščitna naprava za diferenčni tok se je sprožila.	Preverite in ponastavite zaščitno napravo za diferenčni tok.
	Napajalni kabel ni pravilno priključen.	Preverite napajalni kabel in napajalno točko.
Veriga se ne ustavi v 2 sekundah po sprostitvi stikala za napajanje.	Veriga je preveč ohlapna.	Preverite in napnite verigo.
Veriga in/ali meč se segrejeta in proizvajata dim.	Rezervoar za olje je prazen.	Dolijte olje.
	Odprtina za olje v meču je zamašena.	Počistite luknjo za olje in režo za verigo.
	Veriga je pretesna.	Preverite in sprostite verigo.
	Zobnik na meču je treba podmazati.	Namažite zobnik na meču.
Motorna žaga ne žaga dobro.	Veriga je nameščena nazaj.	Preverite verigo in jo namestite v pravilni smeri vrtenja.
	Veriga je obrabljena.	Zapilite ali zamenjajte verigo.
Olje v verigi se ne porabi.	Nečistoče v rezervoarju za olje.	Izpraznite posodo za olje in jo napolnite z novim oljem.
	Prezračevalna odprtina v pokrovčku za polnjenje olja je zamašena.	Počistite prezračevalno odprtino.
	Nečistoče na meču.	Odstranite in očistite meč.
	Izpust za olje je blokiran.	Odstranite zamašitev.

OKOLJSKO ODSTRANJEVANJE

Da bi se izognili poškodbam pri prevozu, mora biti orodje dobavljeno v trdni embalaži. Embalaža ter enota in dodatki so izdelani iz materialov, ki jih je mogoče reciklirati, in jih je mogoče ustrezno odstraniti. Plastični sestavni deli orodja so označeni glede na njihov material, kar omogoča odstranjevanje okolju prijaznih in diferenciranih zaradi razpoložljivih zbiralnic.

**Samo za države EU**

Električnega orodja ne odlagajte skupaj z gospodinjstvi odpadki!

V skladu z Evropsko direktivo 2002/96/ES o odpadni električni in elektronski opremi in njenim izvajanjem v skladu z nacionalno zakonodajo je treba električna orodja, ki jim je potekla življenjska doba, zbirati ločeno in jih oddati v okolju prijazno reciklažno napravo.

SIMBOLURI

	Atenție!		Opriiți scula, scoateți fișa și așteptați până când toate piesele în mișcare s-au oprit complet înainte de curățare, întreținere, depozitare și/sau transport.		Nivelul de putere acustică.
	Citiți manualul de instrucțiuni înainte de utilizare.		Opriiți imediat unealta și scoateți ștecherul din priză în cazul în care cablul de alimentare este deteriorat.		Clasa de siguranță II.
	Purtați ochelari de protecție.		Păstrați o distanță de siguranță.		Aprobat în conformitate cu directivele aplicabile.
	Purtați protecție auditivă.		Țineți ferm unealta cu ambele mâini. Nu încercați niciodată să utilizați unealta cu o singură mână.		Reciclați produsul aruncat în conformitate cu reglementările locale.
	Purtați mănuși de protecție.		Asigurați-vă că vârful lamei nu intră în contact cu obiecte solide.		
	Purtați încălțăminte de siguranță.		Risc de recul. Dacă lanțul de pe vârful lamei intră în contact cu un obiect, lama poate fi aruncată în sus/înapoi - risc de rănire mortală sau gravă.		
	Păstrați-le uscate. A se păstra într-un loc uscat.				

MĂSURI DE SIGURANȚĂ

NOTĂ: Aceste instrucțiuni trebuie să fie întotdeauna anexate la unealtă în cazul în care aceasta este împrumutată, transferată sau mutată.

- Nu utilizați instrumentul dacă nu funcționează corect. Duceți unealta la un centru de service autorizat sau la alt personal calificat, pentru a fi verificată și reparată.
- Nu utilizați unealta în zone cu pericol de explozie, cum ar fi în apropierea unor lichide, gaze sau praf inflamabile.
- Asigurați-vă că unealta nu poate fi pornită în mod neintenționat.
- Nu utilizați unealta dacă nu poate fi pornită și oprită cu ajutorul întrerupătorului de alimentare.
- Nu suprasolicitați scula. Nu utilizați unealta în alt scop decât cel pentru care a fost proiectată.
- Luați întotdeauna măsuri de siguranță de bază atunci când utilizați unelte electrice. Purtați întotdeauna echipament de siguranță personal adecvat.
- Nu utilizați niciodată uneltele electrice dacă sunteți obosit sau sub influența alcoolului, a medicamentelor sau a altor substanțe.
- Instrumentul nu este destinat utilizării de către persoane (copii sau adulți) cu orice formă de tulburări funcționale sau de către persoane care nu au suficientă experiență sau cunoștințe suficiente despre modul de utilizare, cu excepția cazului în care acestea au primit instrucțiuni privind utilizarea instrumentului de la o persoană responsabilă pentru siguranța lor.
- Nu lăsați copiii să folosească instrumentul. Păstrați copiii sub supraveghere pentru a vă asigura că nu se joacă cu unealta.
- Depozitați unealta în afara razei de acțiune a copiilor și a persoanelor neautorizate.



IMPORTANT: Risc de vătămare corporală ca urmare a vibrațiilor!

Vibrațiile pot provoca vătămări corporale. Opriiți imediat lucrul și solicitați asistență medicală dacă simțiți amorțeală, mâncărime, furnicături sau durere sau dacă pielea își schimbă culoarea.

Nivelurile de vibrații se pot abate de la valoarea declarată, în funcție de modul în care este utilizat utilajul. Următorii factori pot influența nivelul vibrațiilor:

- Utilizare incorectă.
- Accesorii nepotrivite.
- Prelucrarea materialelor nepotrivite.
- Întreținere necorespunzătoare.

Următoarele măsuri vor reduce riscul de vătămare corporală:

- Utilizați aparatul în conformitate cu instrucțiunile.
- Evitați să lucrați la temperaturi scăzute.
- Păstrați-vă corpul și mai ales mâinile calde.
- Faceți pauze regulate și mișcați-vă mâinile pentru a stimula circulația.

Siguranța electrică

- Ștecherul trebuie să fie conectat la o priză corect instalată și împământată.
- Mașina trebuie să fie conectată la rețeaua de alimentare cu un dispozitiv de curent diferențial rezidual (DDR) cu un curent de declanșare maxim de 30 mA.
- Verificați dacă tensiunea de rețea corespunde tensiunii nominale de pe plăcuța de identificare.
- Nu atingeți ștecherul sau cablul de alimentare cu mâinile ude sau cu alte părți umede ale corpului.
- Nu trageți de cablul de alimentare pentru a scoate ștecherul din priză.
- Țineți cablul de alimentare departe de căldură, ulei, margini ascuțite și piese în mișcare. Evitați să îndoiți, să strângeți, să trageți sau să conduceți peste cablul de alimentare.
- Nu transportați și nu trageți unealta de cablul de alimentare.
- Verificați întotdeauna cablul de alimentare și ștecherul înainte de a utiliza unealta.
- Scoateți imediat ștecherul din priză în cazul în care cablul de alimentare sau ștecherul se deteriorează în timpul lucrului. Nu utilizați unealta dacă cablul de alimentare sau fișa sunt deteriorate.
- Scoateți din priză unealta din priză atunci când nu este utilizată.
- Verificați ca întrerupătorul de alimentare să fie în poziția OFF înainte de a conecta aparatul la priză.
- Opriti aparatul și scoateți ștecherul din priză înainte de a-l muta.

Întreținere

- Opriti aparatul, scoateți fișa și așteptați până când toate piesele în mișcare s-au oprit complet înainte de a curăța și/sau de a repara unealta.
- Nu efectuați alte lucrări de întreținere sau reglaje decât cele descrise în acest manual. Orice alte reparații trebuie efectuate de un centru de service autorizat sau de alt personal calificat.
- Utilizați numai piese de schimb recomandate de producător. Utilizarea altor piese poate duce la vătămări corporale, daune materiale și/sau daune aduse mediului. De asemenea, acest lucru va face ca garanția să devină nulă și neavenită.

Instrucțiuni de siguranță pentru ferăstrăul cu lanț

- Nu permiteți niciodată copiilor, persoanelor cu tulburări funcționale sau persoanelor care nu sunt familiarizate cu aparatul și cu aceste instrucțiuni să îl folosească.
- Nu utilizați aparatul dacă nu este complet asamblat și dacă nu respectă toate cerințele.
- Verificați dacă mașina funcționează corect, dacă lama este montată corect și ferm, dacă lanțul este tensionat corect și dacă frâna de lanț funcționează.
- Verificați dacă toate îmbinările cu șuruburi sunt strânse corect la intervale regulate.
- Verificați dacă zona de lucru este liberă de obstacole și obiecte străine. Fiți atenți la împrejurimi.
- Păstrați alte persoane, în special copiii și animalele de companie, la o distanță de siguranță de cel puțin 15 metri de zona de lucru.
- Nu utilizați aparatul în condiții meteorologice nefavorabile sau pe întuneric.
- Folosiți mașina numai pentru a tăia lemnul. Nu utilizați mașina în alt scop decât cel pentru care a fost proiectată.
- Păstrați mânerul curat, uscat și lipsit de ulei și grăsime. Mânerul murdar îngreunează ținerea mașinii - risc de vătămare corporală și/sau de deteriorare a materialului.
- Nu tăiați arbuști - ramurile subțiri se pot prinde în lanț și pot fi aruncate afară.
- Păstrați întotdeauna o poziție fermă și un echilibru bun. Evitați pozițiile dezechilibrate și incomode atunci când lucrați. Fiți atenți atunci când lucrați pe pante.
- Țineți ferm aparatul cu ambele mâini. Țineți mânerul din spate în mâna dreaptă și mânerul din față în mâna stângă, chiar dacă sunteți stângaci. Țineți ferm ambele mâner.
- Țineți-vă mâinile și restul corpului departe de lanț atunci când mașina este în funcțiune. Verificați ca lanțul să nu atingă solul sau un obiect atunci când porniți mașina.
- Nu vă întindeți prea mult brațele în timp ce folosiți unealta. Nu tăiați niciodată cu ferăstrăul deasupra înălțimii umerilor. Nu vă aplecați în față sau în spate când tăiați cu ferăstrăul.
- Nu utilizați niciodată aparatul de pe o scară, dintr-un copac sau dintr-un alt loc instabil. Acest lucru vă poate face să vă pierdeți echilibrul sau să pierdeți controlul aparatului.
- Aveți grijă să evitați să alunecați sau să cădeți, în special atunci când mergeți cu spatele.
- Lucrați întotdeauna cu lanțul la viteză maximă.
- Nu tăiați piesele de lemn sub tensiune.
- Nu lucrați singuri. Asigurați-vă întotdeauna că în apropiere se află o altă persoană care vă poate oferi ajutor, dacă este necesar.
- Opriti mașina și acționați frâna de lanț înainte de a vă îndepărta. Transportați mașina cu lama îndreptată în spatele dumneavoastră și cu apărătoarea la locul ei.
- Nu expuneți aparatul la ploaie sau umiditate. Depozitați-l într-un loc uscat.
- Țineți cablul de alimentare departe de zona de lucru imediată. Țineți întotdeauna cablul de alimentare în spatele dumneavoastră.
- Scoateți imediat ștecherul din sursa de alimentare în cazul în care cablul de alimentare este deteriorat.
- Dacă aparatul este utilizat în aer liber, utilizați numai un prelungitor aprobat pentru utilizare în exterior. Dacă se utilizează o prelungitoare, suprafața secțiunii transversale a firelor trebuie să fie dimensionată pentru alimentarea cu energie electrică a mașinii.
- Nu îndepărtați și nu acoperiți simbolurile și marcasele de pe mașină. Înlocuiți orice autocolant care a devenit ilizibil sau s-a pierdut.
- Utilizați următorul echipament de siguranță:
 - Cască cu vizieră.
 - Protecție pentru urechi aprobată.
 - Ochelari de protecție sau vizieră.
 - Pantofi de siguranță antiderapanți cu protecție pentru partea inferioară a piciorului.
 - Mănuși de siguranță rezistente.
 - Salopetă și jachetă cu protecție pentru ferăstrău.

- Nu purtați haine largi, deoarece acestea se pot prinde în piesele în mișcare. Nu purtați bijuterii, ceas etc.
- Păstrați-vă părul deasupra lungimii umerilor. Purtați o plasă de păr dacă aveți părul lung.

Riscuri reziduale

- Risc de vătămare corporală în urma contactului cu lanțul.
- Risc de vătămare corporală din cauza părților ejectate ale lanțului sau ale lamei.
- Risc de vătămare corporală din cauza bucăților de piesă ejectate.
- Riscul de afectare a auzului dacă nu se utilizează protecție pentru urechi.
- Risc de vătămare corporală ca urmare a inhalării particulelor de lemn tăiat.
- Risc de vătămare corporală prin contact cu uleiul.

Pentru a reduce aceste riscuri, utilizați întotdeauna echipamentul de siguranță personal recomandat.

Reducerea zgomotului și a vibrațiilor

Pentru a reduce zgomotul și vibrațiile în timpul utilizării mașinii, limitați timpul de utilizare a mașinii, utilizați moduri de vibrații și zgomot de putere redusă și echipamente de siguranță adecvate. Planificați activitatea astfel încât expunerea la vibrații puternice să fie repartizată pe o perioadă mai lungă de timp.

Luați următoarele măsuri de precauție pentru a minimiza riscurile de expunere la vibrații și/sau zgomot:

- Utilizați unealta numai în conformitate cu aceste instrucțiuni.
- Verificați dacă scula este în stare bună.
- Folosiți accesoriile care sunt în stare bună și care sunt adecvate pentru scopul specific de utilizare.
- Țineți bine mânerul/ mânerul.
- Întrețineți și lubrifiați scula în conformitate cu instrucțiunile.



AVERTISMENT! Nivelul real de vibrații la utilizarea sculelor electrice poate fi diferit de valoarea maximă specificată, în funcție de modul de utilizare a sculei. Prin urmare, este necesar să se determine ce măsuri de siguranță sunt necesare pentru a proteja utilizatorul, pe baza unei estimări a expunerii în condiții reale de funcționare (luând în considerare toate etapele ciclului de lucru, de exemplu, timpul în care scula este oprită și când este în gol, pe lângă timpul de pornire).

UTILIZARE INTENȚIONATĂ

Ferăstrăul electric cu lanț trebuie utilizat numai pentru a tăia lemn, cu un lanț de tipul recomandat. Nu utilizați ferăstrăul în niciun alt scop.

Nu modificați niciodată fierăstrăul în niciun fel și nu utilizați piese care nu sunt aprobate de producător. Acest lucru poate duce la deteriorări sau vătămări.

Ferăstrăul electric cu lanț trebuie utilizat numai în scopul pentru care a fost conceput și în conformitate cu aceste instrucțiuni. Orice altă utilizare este considerată nepotrivită.

SPECIFICAȚII

Date tehnice	
Model	EC2035
Tensiune	220 V
Putere	1800 W
Viteza fără sarcină	7500 rpm
Lungimea lamei	350 mm
Viteza de tăiere	14 m/s
Capacitatea rezervorului de ulei	120 ml
Lungimea cablului	0.25 m
Greutate	4,4 kg

Părți principale (Img. 1)

- | | |
|------------------------------------|--|
| 1. Mâner frontal | 13. Comutator de alimentare |
| 2. Protecție împotriva reculului | 14. Buton de blocare |
| 3. Lanț | 15. Mânerul din spate |
| 4. Lama | 16. Cablu de alimentare |
| 5. Nasul pinionului | 17. Clemă de eliberare a tensiunii cablului |
| 6. Piuliță de blocare | 18. Apărătoare de mână |
| 7. Carcasa | 19. Orificii de ventilație |
| 8. Picior pentru bara de protecție | 20. Indicator de inspecție a nivelului de ulei |
| 9. Șurub de prindere | 21. Capac de umplere pentru uleiul de lanț |
| 10. Șurub | 22. Protecție pentru lamă |
| 11. Gaura de ulei | 23. Cheie |
| 12. Pinion de acționare a lanțului | |

* Producătorul își rezervă dreptul de a aduce modificări minore la designul și specificațiile tehnice ale produsului fără notificare prealabilă, cu excepția cazului în care aceste modificări afectează în mod semnificativ performanța și siguranța produselor. Piese descrise / ilustrate în paginile manualului pe care îl țineți în mâini pot viza și alte modele din linia de produse ale producătorului cu caracteristici similare și pot să nu fie incluse în produsul pe care tocmai l-ați achiziționat.

* Pentru a asigura siguranța și fiabilitatea produsului, precum și valabilitatea garanției, toate lucrările de reparații, inspecții sau înlocuiri, inclusiv întreținerea și reglajele speciale, trebuie efectuate numai de către tehnicienii ai departamentului de service autorizat al producătorului.

* Utilizați întotdeauna produsul cu echipamentul furnizat. Funcționarea produsului cu echipamente care nu sunt furnizate poate cauza defecțiuni sau chiar vătămări grave sau chiar moartea. Producătorul și importatorul nu sunt răspunzători pentru vătămările și daunele rezultate din utilizarea unui echipament neconform.

ASAMBLARE



Asamblarea incorectă a pieselor pentru ferăstrăul electric cu lanț poate duce la riscul de vătămare corporală gravă și/sau fatală. Nu utilizați ferăstrăul cu lanț dacă nu a fost asamblat complet și dacă toate piesele nu au fost montate și strânse corect.

Montarea lamei și a lanțului

1. Desfaceți piulița de pe capac și scoateți capacul.
2. Rotiți spre înainte șurubul de tensionare a lanțului.
3. Așezați lama cu fanta fiind deasupra lamei.
4. Puneți lanțul în jurul pinionului. Verificați sensul de rotație.
5. Puneți lanțul în jurul lamei.
6. Montați capacul.
7. Strângeți ușor piulița.

NOTĂ: Rețineți poziționarea lamei atunci când montați lanțul.

Verificarea tensiunii lanțului (Img. 2)

Verificați tensiunea lanțului înainte de prima utilizare, după prima tăiere și apoi la fiecare 10 minute. Verigile care atârnă sub lamă trebuie să fie în contact deplin cu lama. Întindeți lanțul dacă este prea slăbit. Purtați mănuși de siguranță.

Lubrifierea lanțului

La livrare nu există ulei în fierăstrăul cu lanț. Umpleți cu ulei înainte de a utiliza ferăstrăul cu lanț.

OPERAȚIUNE

Dispozitive de siguranță

Ferăstrăul electric cu lanț are mai multe dispozitive de siguranță pentru a reduce riscul de vătămare corporală în timpul utilizării.

• **Prinzător de lanț**

Dispozitivul de prindere a lanțului prinde lanțul în cazul în care acesta se desprinde sau sare din fanta de pe lamă. Întreținerea corectă a lamei și tensionarea corectă și regulată a lanțului vor preveni astfel de probleme.

• **Mâner de frână de lanț**

Pentru a reduce riscul de vătămare corporală în caz de recul, ferăstrăul are o frână de lanț, care se declanșează la contact și oprește imediat lanțul.

• **Apărătoare de mână**

Apărătoarea de mână protejează mâna de crengi și de lanț dacă acesta se desprinde sau se slăbește.

• **Clemă de eliberare a cablului (Img. 3)**

Clema de eliberare a cablului protejează cablul de alimentare de tensiuni inutile.

Înainte de operare

Nu utilizați motoferăstrăul dacă este deteriorat sau nu funcționează corect sau dacă cablul de alimentare sau fișa sunt deteriorate. Piesele deteriorate trebuie reparate sau înlocuite înainte de a utiliza motoferăstrăul.

- Verificați dacă frâna de lanț funcționează corect.
- Verificați dacă apărătoarea de mână nu este deteriorată.
- Verificați dacă întrerupătorul de alimentare și butonul de blocare al acestuia funcționează corect.
- Verificați dacă mânerul este curat, uscat și lipsit de ulei și grăsime.
- Verificați dacă toate piesele sunt montate corect și nu sunt deteriorate.
- Verificați dacă dispozitivul de prindere a lanțului este în stare bună și nedeteriorat.
- Verificați tensiunea lanțului.
- Treceți cablul de alimentare prin clema de eliberare a tensiunii cablului, așa cum se arată în diagramă.

Verificarea frânei de lanț (Img. 4 - 5)

Frâna de lanț oprește imediat lanțul în caz de recul. Verificați întotdeauna înainte de utilizare dacă frâna de lanț funcționează corect.

1. Puneți drijba pe pământ.
2. Porniți drijba.
3. Împingeți mânerul frânei de lanț spre înainte.

Lanțul ar trebui să se oprească imediat.



Nu utilizați ferăstrăul cu lanț dacă frâna de lanț nu funcționează corect. Duceți ferăstrăul cu lanț la un centru de service autorizat pentru a fi verificat și reparat.

Pornirea sculei (Img. 6)

1. Mănerul frânei de lanț trebuie să fie în poziția trasă înapoi.
2. Țineți ferăstrăul ferm cu ambele mâini.
3. Apăsăți butonul de blocare a comutatorului (1).
4. Apăsăți comutatorul de alimentare (2).
5. Drujba pornește.
6. Butonul de blocare poate fi eliberat atunci când motoferăstrăul pornește.

FIERĂSTRĂU

Studiați tehnica de lucru cu ferăstraiele cu lanț. Se recomandă ca utilizatorii să fi beneficiați de o pregătire corespunzătoare înainte de a utiliza ferăstrăul cu lanț. Informațiile privind tehnicile de tăiere conținute în acest manual au doar rol de completare.

Poziția corectă de lucru (Img. 7)

- Păstrați întotdeauna o poziție fermă și un echilibru bun.
- Niciodată nu a văzut mai sus de înălțimea umerilor. Nu vă întindeți prea mult brațele în timp ce folosiți unealta.
- Nu utilizați niciodată motoferăstrăul de pe o scară, dintr-un copac sau dintr-un alt loc instabil.
- Nu utilizați motoferăstrăul în condiții meteorologice nefavorabile sau pe întuneric.
- Stați cu ambele picioare bine înfipte în pământ.
- Fiți atenți la orice obstrucții în zona de lucru.
- Țineți ferm ferăstrăul cu lanț cu ambele mâini atunci când lucrați.

Recul (Img. 8 - 9)

Repercusiunile pot apărea dacă vârful sau partea superioară a lamei intră în contact cu lemnul sau cu alte obiecte solide. Ferăstrăul cu lanț "lovește înapoi", ceea ce poate provoca vătămări corporale grave și/sau fatale.

- Înainte de utilizare, verificați întotdeauna dacă frâna de lanț funcționează corect.
- Nu permiteți ca vârful lamei să intre în contact cu lemnul sau alte obiecte solide.
- Este posibil ca frâna de lanț să nu fie acționată automat în cazul unui recul minor. Din acest motiv, țineți întotdeauna ferăstrăul cu lanț ferm cu ambele mâini. Modul de lucru corect și atent este singura metodă sigură de reducere a riscului de recul.

Tăierea de sus în jos (Img. 10)

Cu această tehnică, tăierea are loc cu partea inferioară a lamei, într-o mișcare descendentă, astfel încât lanțul trage ferăstrăul înainte, departe de utilizator. Acest lucru permite ca partea frontală a fierăstrăului să asigure suportul și să absoarbă forța exercitată de lemnul care este tăiat.

Tăierea de jos în sus (Img. 11)

Cu această tehnică, tăierea are loc cu partea superioară a lamei, într-o mișcare ascendentă, astfel încât lanțul împinge ferăstrăul înapoi spre utilizator. Dacă lama se răsucește, ferăstrăul cu lanț poate să ricoșeze înapoi spre utilizator cu o forță mare.



Dacă utilizatorul nu rezistă la forța de împingere a ferăstrăului cu lanț, există riscul ca vârful lamei să intre în contact cu lemnul, ceea ce poate provoca recul.

Tăierea copacilor

Atenție! Risc de vătămare corporală!

- Tăierea și tăierea arbuștilor trebuie efectuate numai de către personal calificat - risc de vătămare corporală gravă și/sau mortală.
- Stați întotdeauna pe o parte a copacului care se doboară - risc de vătămare corporală gravă și/sau fatală.

Verificați următoarele puncte înainte de a tăia copacii:

- Verificați dacă în zona de lucru nu se află persoane sau animale.
- Verificați dacă toți cei implicați în lucrări au o retragere liberă din zona de tăiere. Retragera ar trebui să se facă în unghi față de direcția de cădere. (Img. 12)
- Verificați dacă zona din jurul copacului este liberă de obstacole de care vă puteți împiedica.
- Verificați dacă cel mai apropiat loc de muncă se află la o distanță de cel puțin 2,5 ori mai mare decât înălțimea copacului. Verificați direcția în care va cădea copacul și asigurați-vă că nu există persoane, animale sau obstacole pe o distanță de cel puțin 2,5 ori mai mare decât înălțimea copacului.

Tăierea copacilor se face în două etape (Img. 13).

1. Se face o creștătură (B) pe aproximativ 1/3 din diametrul trunchiului, pe partea în care urmează să cadă copacul.
2. Tăiați cu ferăstrăul tăietura de tăiere (A) din cealaltă parte a copacului, la 3-5 cm deasupra părții inferioare a creștăturii. Lăsați întotdeauna lemnul de susținere (C), care acționează ca o balama.



Niciodată nu a văzut tot drumul prin portbagaj.

Tăierea trunchiului

Tăierea încrucișată este tăierea unui copac tăiat în lungimi. Asigurați-vă că aveți întotdeauna o poziție fermă și un echilibru bun, cu picioarele depărtate atunci când tăiați. Dacă este posibil, susțineți trunchiul și țineți-l de la sol cu crengi, bușteni sau pene. Urmați instrucțiunile:

1. În cazul în care trunchiul este susținut pe toată lungimea sa, acesta poate fi tăiat de sus.
2. În cazul în care trunchiul este sprijinit la un capăt, acesta trebuie tăiat în două etape. Mai întâi se taie o treime din diametrul trunchiului dedesubt pentru a preveni despicarea. Apoi tăiați de sus pentru a întâlni prima tăietură și a evita ca lama să fie blocată.
3. În cazul în care trunchiul este sprijinit la ambele capete, acesta trebuie tăiat în două etape. Mai întâi se taie o treime din diametrul trunchiului de sus, pentru a preveni despicarea. Apoi tăiați dedesubt pentru a întâlni prima tăietură și a evita blocarea lamei.
4. Întotdeauna stați în amonte de copac atunci când tăiați pe pante. (Img. 14)
5. Reduceți presiunea asupra lamei spre sfârșitul tăieturii, dar păstrați o strângere fermă pe mâner. Acest lucru vă va oferi un control mai bun asupra fierăstrăului atunci când străpungeți.
6. Nu lăsați lanțul să intre în contact cu solul. Așteptați până când lanțul se oprește înainte de a trece la următoarea tăiere.
7. Eliberați întrerupătorul de alimentare și lăsați lanțul să se oprească înainte de a trece la următorul copac.



- Aveți grijă să nu lăsați lama și lanțul să intre în contact cu solul.
- Nu tăiați lemnul sub tensiune. Dacă lemnul se despică sau dacă lama se răsucește, există riscul de vătămare corporală gravă și/sau fatală.

Tăierea ramurilor (Img. 15)

- Stați întotdeauna pe partea opusă trunchiului față de ramura care urmează să fie tăiată.
- Începeți de la rădăcină și mergeți în sus.
- Întotdeauna a văzut dedesubt și de sus.

La tăierea buștenilor culcați, tăiați mai întâi crengile care se înalță. Ramurile care suportă greutatea trunchiului se taie după ce se taie bușteanul în bucăți.



Crengile înalte sau ramurile aflate sub tensiune pot provoca ciupirea lanțului.

ÎNTREȚINERE

Opriti ferăstrăul cu lanț, scoateți ștecherul din priză și așteptați până când toate piesele în mișcare s-au oprit complet și ferăstrăul s-a răcit înainte de a curăța și/sau de a efectua orice operațiune de întreținere.

Nu efectuați alte lucrări de întreținere sau reglaje decât cele descrise în aceste instrucțiuni. Întreținerea și reparațiile care nu sunt descrise în aceste instrucțiuni trebuie efectuate de un centru de service autorizat sau de alt personal calificat. Întreținerea incorectă poate avea ca rezultat riscul de vătămare corporală și/sau daune materiale.

Curățarea ferăstrăului cu lanț

1. Îndepărtați orice resturi.
2. Ștergeți aparatul cu o cârpă umedă.

Curățarea fantei de lubrifiere a lamei

1. Îndepărtați lama.
2. Eliberați fanta de lubrifiere din lamă cu o unealtă adecvată.
3. Reinstalați lama.



Curățați lama numai cu unelte din plastic. Nu folosiți niciodată unelte din metal.

Verificarea lubrifierii lanțului

Nu utilizați ferăstrăul cu lanț fără o lubrifiere adecvată a lanțului, deoarece acesta se va uza mai repede.

1. Verificați nivelul de ulei din rezervor.
2. Porniți drujba.
3. Rulați lanțul când țineți lama la aproximativ 15 cm deasupra unei suprafețe adecvate timp de 15 secunde. Dacă lubrifierea lanțului funcționează corect, ar trebui să apară stropi de ulei pe suprafață.

Lubrifierea pinionului



Purtați mănuși de siguranță rezistente atunci când manipulați lama și lanțul.

Opriti ferăstrăul, scoateți ștecherul din priză și așteptați până când toate piesele în mișcare se opresc complet înainte de a-l lubrifia.

Pinionul a lamei trebuie lubrifiată la intervale de 25 de ore de lucru sau o dată pe săptămână în timpul utilizării intensive.

1. Curățați pinionul.
2. Apăsăți unsoarea din duza pistolului de ungere în orificiul de lubrifiere până când aceasta iese prin marginea lamei. Un pistol de ungere cu o duză subțire simplifică lubrifierea eficientă.
3. Trageți lanțul în jurul pinionului cu mâna. Repetați până când întreaga roată dințată este lubrifiată.

Ulei pentru lanț

NOTĂ: Folosiți de preferință ulei de lanț biodegradabil pentru a minimiza impactul asupra mediului.

1. Așezați ferăstrăul cu lanț pe o suprafață stabilă, cu capacul de umplere orientat în sus.
2. Curățați capacul și zona din jurul acestuia, dacă este necesar.
3. Deschideți încet capacul de umplere și scoateți-l.
4. Umpleți cu grijă cu ulei pentru lanț. Evitați să vărsați.
5. Verificați nivelul uleiului în vizor. Nivelul uleiului trebuie să se situeze între marcasele MAX și MIN.
6. Strângeți manual capacul de umplere.
7. Ștergeți orice ulei vărsat.

Ascuțirea lanțului (Img. 16)



Un lanț uzat sau incorect șlefuit poate provoca recul, ceea ce poate duce la vătămări corporale grave și/sau mortale. Purtați mănuși de siguranță rezistente atunci când manipulați lama și lanțul.

- Îndepărtarea trebuie făcută cu o unealtă specială pentru a se asigura că lanțul are unghiurile și înălțimea potrivite.
- Toate verigile de acționare trebuie să aibă aceeași înălțime. Înălțimile diferite ale verigilor de antrenare vor cauza dezechilibrul și deteriorarea lanțului.
- Dimensiunea minimă a verigilor de acționare este de 4 mm. Aruncați lanțul dacă acestea sunt mai mici. Unghiurile marginilor de tăiere trebuie menținute. Șlefuiți cu 2 sau 3 lovituri din interior și din exterior.
- Șlefuiți lanțul cu un fișier rotund. Șlefuiți întotdeauna marginile tăietoare din interior și din exterior. Fiți atenți la valorile indicate în diagrame. După șlefuire, toate verigile de transmisie trebuie să aibă aceeași lățime și înălțime.
- Înălțimea greblelor trebuie verificată după 3 - 4 depuneri. Dacă este necesar, se șlefuesc racletele cu ajutorul unui șablon și al unui fișier plat și se rotunjește marginea din față.

Lama

- Întoarceți lama la fiecare 8 ore de lucru pentru a vă asigura că aceasta se uzează uniform.
- Folosiți un instrument de curățare pentru a menține curate fanta și orificiile de lubrifiere.
- Verificați lama la intervale regulate pentru uzură și deteriorare și înlocuiți-o dacă este necesar.
- Curățați canalele de ulei de pe lamă pentru a asigura lubrifierea corespunzătoare a lamei și a lanțului.



Nu montați niciodată un lanț nou pe o roată dințată uzată sau pe un inel cu lamă uzat.

Tensiunea lanțului

Un lanț nou trebuie tensionat după cel mult 5 tăieri. Odată ce lanțul a fost rodat, nu mai trebuie tensionat la fel de des. Lanțul este tensionat corect atunci când se sprijină pe partea inferioară a lamei, dar poate fi totuși tras cu ușurință cu mâna. Reglați tensiunea lanțului atunci când este necesar:

1. Deșurubați piulițele cu aproximativ 1 tur.
2. Ridicați puțin vârful lamei.
3. Întindeți lanțul cu ajutorul șurubului până când lanțul este la același nivel cu partea inferioară a lamei.
4. Strângeți piulița.



Nu întindeți lanțul prea tare, acest lucru va duce la o uzură anormală și va reduce durata de viață a lanțului și a lamei.

DEPOZITARE ȘI TRANSPORT

Depozitare pe termen lung

- Depozitați ferăstrăul cu lanț departe de accesul persoanelor neautorizate.
- Lăsați ferăstrăul cu lanț să se răcească înainte de a-l pune departe.
- Depozitați motoferăstrăul pe orizontală.
- Îndepărtați lanțul dacă ferăstrăul nu va fi folosit pentru o perioadă lungă de timp.
- Depozitați motoferăstrăul într-un loc uscat.

Transport

Urmați instrucțiunile de mai jos atunci când transportați produsul într-un vehicul:

- Asigurați-vă că apărătoarea este montată peste lamă.
- Fixați ferăstrăul cu lanț astfel încât să nu se poată mișca.
- Dacă este posibil, transportați ferăstrăul cu lanț în ambalajul său original.

DEPANARE

Problema	Cauză posibilă	Soluție
Ferăstrăul cu lanț nu pornește.	Butonul de blocare de pe întrerupătorul de alimentare nu a fost apăsat.	Apăsați butonul de blocare de pe întrerupătorul de alimentare.
	Apărătoarea de recul a fost eliberată (mănerul este în poziția din față).	Resetați protecția împotriva reculului.
	Siguranța s-a declanșat.	Înlocuiți siguranța.
	Dispozitivul de curent diferențial rezidual s-a declanșat.	Verificați și resetați dispozitivul de curent diferențial rezidual.
	Cablul de alimentare nu este conectat corect.	Verificați cablul de alimentare și priza electrică.
Lanțul nu se oprește în termen de 2 secunde după ce ați eliberat întrerupătorul de alimentare.	Lanțul este prea slăbit.	Verificați și întindeți lanțul.
Lanțul și/sau lama se încing și produc fum.	Rezervorul de ulei este gol.	Completați cu ulei.
	Orificiul de ulei din lamă este blocat.	Eliberați orificiul pentru ulei și fanta pentru lanț.
	Lanțul este prea strâns.	Verificați și slăbiți lanțul.
	Pinionul de pe lamă trebuie lubrifiat.	Lubrifiați roata dințată de pe lamă.
Ferăstrăul cu lanț nu taie bine.	Lanțul este montat invers.	Verificați lanțul și montați-l în direcția corectă de rotație.
	Lanțul este uzat.	Depuneți sau înlocuiți lanțul.
Uleiul pentru lanț nu este consumat.	Impurități în rezervorul de ulei.	Goliți rezervorul de ulei și umpleți-l cu ulei nou.
	Orificiul de ventilație din capacul de umplere cu ulei este înfundat.	Eliberați orificiul de ventilație.
	Impurități pe lamă.	Îndepărtați și curățați lama.
	Leșirea de ulei este blocată.	Îndepărtați blocajul.

ELIMINAREA MEDIULUI

Pentru a evita deteriorările în timpul transportului, scula trebuie să fie livrată într-un ambalaj solid. Ambalajul, precum și unitatea și accesoriile sunt fabricate din materiale reciclabile și pot fi eliminate în mod corespunzător. Componentele din plastic ale uneltei sunt marcate în funcție de materialul lor, ceea ce face posibilă îndepărtarea ecologică și diferențiată datorită facilităților de colectare disponibile.

**Numai pentru țările UE**

Nu aruncați sculele electrice împreună cu deșeurile menajere!

În conformitate cu Directiva europeană 2002/96/CE privind deșeurile de echipamente electrice și electronice și cu punerea în aplicare a acesteia în conformitate cu legislația națională, uneltele electrice care au ajuns la sfârșitul duratei lor de viață trebuie colectate separat și returnate la o instalație de reciclare compatibilă cu mediul.

EL

Τα ηλεκτρικά εργαλεία έχουν κατασκευαστεί με αυστηρά πρότυπα που έχει θέσει η εταιρεία και συνάδουν με τα ευρωπαϊκά πρότυπα ποιότητας. Για τα ηλεκτρικά εργαλεία της εταιρείας μας παρέχεται περίοδος εγγύησης 24 μηνών για ερασιτεχνική χρήση, 12 μηνών για επαγγελματική χρήση και 24 μηνών για τις μπαταρίες και τους φορτιστές. Η ισχύς της εγγύησης ξεκινά από την ημερομηνία αγοράς του προϊόντος. Αποδεικτικό του δικαιώματος της εγγύησης αποτελεί το παραστατικό αγοράς του εργαλείου (απόδειξη λιανικής ή τιμολόγιο). Σε καμία περίπτωση η εταιρεία δεν καλύπτει τη σχετική δαπάνη ανταλλακτικών και εργασίας εάν και εφόσον δε συνοδεύεται από αντίγραφο του παραστατικού αγοράς. Σε περίπτωση που η επισκευή πρέπει να γίνει στο service μας η δαπάνη μεταφοράς (από και προς) βαρύνει εξ' ολοκλήρου τον αποστολέα. Τα εργαλεία αποστέλλονται για την επισκευή τους στην εταιρεία ή σε εξουσιοδοτημένο συνεργείο με τον ενδεδειγμένο τρόπο και μέσο μεταφοράς.

ΕΞΑΙΡΕΣΕΙΣ ΚΑΙ ΠΕΡΙΟΡΙΣΜΟΙ ΤΗΣ ΕΓΓΥΗΣΗΣ:

- 1) Ανταλλακτικά που φθείρονται φυσιολογικά από τη χρήση τους (καρβουνάκια, καλώδιο, διακόπτες, φορτιστές ,τοσκ κ.λ.π).
- 2) Εργαλεία που έχουν υποστεί ζημιές από τη μη συμμόρφωση με τις οδηγίες του κατασκευαστή.
- 3) Εργαλεία με ελλιπή συντήρηση.
- 4) Χρήση μη ενδεδειγμένων λιπαντικών ή εξαρτημάτων.
- 5) Εργαλεία που έχουν δοθεί χωρίς επιβάρυνση.
- 6) Βλάβη που οφείλεται σε ηλεκτρική σύνδεση σε τάση διαφορετική από την αναγραφόμενη στην πινακίδα συσκευής.
- 7) Σύνδεση σε μη γειωμένο ρευματοδότη.
- 8) Μεταβολή της τάσης του ρεύματος.
- 9) Βλάβη που προκύπτει από τη χρήση αλμυρού νερού (π.χ πλυστικά, αντλίες).
- 10) Βλάβη ή κακή λειτουργία που έχει προκύψει από πλημμελή καθαρισμό του εργαλείου.
- 11) Επαφή του εργαλείου με χημικά , ή βλάβη από υγρασία, διάβρωση.
- 12) Εργαλεία που έχουν υποστεί τροποποιήσεις – αλλαγές ή έχουν ανοιχτεί από μη εξουσιοδοτημένο συνεργείο.
- 13) Εργαλεία που χρησιμοποιούνται για ενοίκιαση.

Η εγγύηση καλύπτει αποκλειστικά τη δωρεάν αντικατάσταση του εξαρτήματος που έχει κατασκευαστικό ελάττωμα ή αστοχία υλικού. Σε περίπτωση έλλειψης ανταλλακτικού η εταιρεία διατηρεί το δικαίωμα αντικατάστασης του εργαλείου με άλλο αντίστοιχο μοντέλο. Μετά τη διεκπεραίωση εγγύησης δεν επιμηκύνεται ούτε ανανεώνεται ο χρόνος εγγύησης του εργαλείου. Αντικατάσταση ανταλλακτικού με χρέωση επισκευής, καλύπτεται από 1 χρόνο εγγύησης καλής λειτουργίας, με προϋπόθεση την τήρηση των όρων εγγύησης. Τα ανταλλακτικά ή τα εργαλεία τα οποία αντικαθίστανται παραμένουν στην κατοχή της εταιρείας μας. Άλλες απαιτήσεις, εκτός από αυτές που αναφέρονται σε αυτό το έντυπο εγγύησης επισκευής ή βλαβών ηλεκτρικών εργαλείων, δεν ισχύουν. Για την εγγύηση αυτή ισχύει το ελληνικό Δίκαιο.

EN

The power tools have been manufactured according to strict standards, set by our company, which are aligned with the respective European quality standards. The power tools of our company are provided with a warranty period of 24 months for non-professional use, 12 months for professional use and 24 months for chargers and batteries. The warranty is valid from the date of purchase of the product. Proof of the warranty right is the purchase document of the tool (retail receipt or invoice). Under no circumstances shall the company cover the relevant cost of spare parts and respective required working hours unless a copy of the purchase document is presented. In case the repair has to be done by our service department the cost of transportation (to and from) is entirely borne by the sender (client). The tools must be sent for repair to the company or to an authorized workshop in the appropriate way and means of transport.

WARRANTY EXEMPTIONS AND RESTRICTIONS:

- 1) Spare parts that wear out naturally as a consequence of being used (brushes, cables, switches, chargers, chokes etc.).
- 2) Tools damaged as a result of non-compliance with the instructions of the manufacturer.
- 3) Tools poorly maintained.
- 4) Use of improper lubricants or accessories.
- 5) Tools given to third entities free of charge.
- 6) Damage due to an electrical connection at a voltage other than that indicated on the appliance plate.
- 7) Connection to a non-earthed power supply.
- 8) Change in current voltage.
- 9) Damage resulting from the use of salty water (e.g., washing machines, pumps).
- 10) Damage or malfunction resulting from improper cleaning procedure of the tool.
- 11) Contact of the tool with chemicals, or damage as a result of moisture or corrosion.
- 12) Tools that have been modified or opened by unauthorized personnel.
- 13) Tools used for rent.

The warranty covers only the free of charge replacement of the component that presents a manufacturing defect or material failure. In case of lack of a specific spare part the company reserves the right to replace the tool with another corresponding model. After all warranty procedures have been concluded, the warranty period of the tool shall not be extended or renewed. Replacement of a spare part with repair charge is covered by a 1 year warranty of good operation, subject to compliance with the warranty terms. The spare parts or tools that are replaced remain in the possession of our company. Requirements, other than those mentioned in this warranty form, regarding power tools repair or damage thereof, do not apply. Greek law and relative regulations apply to this warranty.

FR

Les outils électriques sont fabriqués selon des normes strictes, établies par notre société et se sont alignées sur les normes de qualité européennes respectives. Les outils électriques de notre société sont bénéficiés d'une garantie de 24 mois pour une utilisation non professionnelle, 12 mois pour une utilisation professionnelle et de 24 mois pour les batteries et les chargeurs. La garantie est valable à partir de la date d'achat du produit. La preuve du droit à la garantie est le document d'achat de l'outil (ticket de caisse ou facture). En aucun cas, l'entreprise ne couvrira le coût des pièces de rechange et des heures de travail nécessaires si une copie du document d'achat n'est pas présentée. Si la réparation doit être effectuée par notre service après-vente, les frais de transport (aller- retour) sont entièrement à la charge de l'expéditeur (client). Les outils doivent être envoyés pour réparation à l'entreprise ou à un atelier agréé de la manière et avec le moyen de transport appropriée.

EXEMPTIONS ET RESTRICTIONS DE GARANTIE:

- 1) Les pièces de rechange qui s'usent naturellement suite à leur utilisation (balaise, câbles, interrupteurs, chargeurs, etc.).
- 2) Les outils endommagés à la suite du non-respect des instructions du fabricant.
- 3) Outils mal entretenus.
- 4) Utilisation de lubrifiants ou d'accessoires inappropriés.
- 5) Outils donnés à des tiers à titre gratuit.
- 6) Dommages dus à un mauvais branchement électrique ou à une tension différente de celle indiquée sur la plaque de l'appareil.
- 7) Connexion à une alimentation électrique non reliée à la terre.
- 8) Fluctuation de la tension inacceptable.
- 9) Dommages résultant de l'utilisation d'eau salée (par exemple, machines à laver, pompes).
- 10) Dommages ou dysfonctionnement résultant d'une procédure de nettoyage inadéquate de l'appareil.
- 11) Contact de l'outil avec des produits chimiques, ou dommages résultant de l'humidité ou de la corrosion.
- 12) Les outils qui ont été modifiés ou ouverts par du personnel non autorisé.
- 13) Les outils utilisés à location.

La garantie couvre uniquement le remplacement gratuit du composant qui présente un défaut de fabrication ou une défaillance matérielle. En cas d'absence d'une pièce de rechange spécifique, l'entreprise se réserve le droit de remplacer l'outil par un autre modèle correspondant. Après la conclusion de toutes les procédures de garantie, la période de garantie de l'outil ne sera pas prolongée ou renouvelée. Le remplacement d'une pièce de rechange, ainsi que les frais de réparation, sont couverts par une garantie de bon fonctionnement d'un an, sous réserve du respect des conditions de garantie. Les pièces de rechange ou les outils remplacés restent en possession de notre société. Les exigences, autres que celles mentionnées dans ce formulaire de garantie, concernant la réparation des outils électriques ou leur endommagement, ne sont pas applicables. La loi grecque et ses règlements s'appliquent à cette garantie.

IT

Gli elettrodomestici sono stati fabbricati secondo gli standard rigorosi, stabiliti dalla nostra azienda, che sono allineati con i rispettivi standard di qualità europei. Gli elettrodomestici della nostra azienda sono forniti con un periodo di garanzia di 24 mesi per uso non professionale, 12 mesi per uso professionale e 24 mesi per le batterie e i caricabatterie. La garanzia è valida dalla data di acquisto del prodotto. La prova del diritto di garanzia è il documento di acquisto dell'utensile (scontrino o fattura). In nessun caso l'azienda coprirà il relativo costo dei pezzi di ricambio e delle rispettive ore di lavoro necessarie se non viene presentata una copia del documento di acquisto. Nel caso in cui la riparazione debba essere effettuata dal nostro servizio di assistenza, il costo del trasporto (da e per) è interamente a carico del mittente (cliente). Gli utensili devono essere inviati per la riparazione all'azienda o ad un'officina autorizzata nel modo e nel mezzo di trasporto appropriato.

ECCEZIONI E LIMITAZIONI ALLA GARANZIA:

- 1) Pezzi di ricambio che si deteriorano naturalmente con l'uso (pezzi di consumo).
- 2) Utensili danneggiati dal mancato rispetto delle istruzioni del produttore.
- 3) Strumenti con manutenzione insufficiente.
- 4) Uso di lubrificanti o parti inappropriate.
- 5) Strumenti dati gratuitamente.
- 6) Guasto dovuto a un collegamento dell'aria compressa a una pressione diversa da quella indicata sulla targhetta dei dati tecnici.
- 7) Danni derivanti dall'uso di aria compressa impura e non filtrata.
- 8) Danni o malfunzionamenti derivanti da una pulizia inadeguata dell'utensile.
- 9) Contatto dell'utensile con prodotti chimici, o danni da umidità, corrosione.
- 10) Strumenti che hanno subito modifiche - cambiamenti o sono stati aperti da un'officina non autorizzata.
- 11) Strumenti utilizzati per il noleggio.
- 12) Strumenti che sono stati modificati o aperti da personale non autorizzato.
- 13) Strumenti utilizzati per il noleggio.

La garanzia copre solo la sostituzione gratuita del componente che presenta un difetto di fabbricazione o di materiale. In caso di mancanza di un pezzo di ricambio specifico, l'azienda si riserva il diritto di sostituire l'utensile con un altro modello corrispondente. Una volta concluse tutte le procedure di garanzia, il periodo di garanzia dell'utensile non potrà essere esteso o rinnovato. La sostituzione di un pezzo di ricambio, insieme al costo della riparazione, è coperta da una garanzia di buon funzionamento di 1 anno, a condizione che vengano rispettati i termini della garanzia. I pezzi di ricambio o gli utensili che vengono sostituiti rimangono in possesso della nostra azienda. I requisiti, diversi da quelli menzionati in questo modulo di garanzia, riguardanti la riparazione di utensili elettrici o il loro danneggiamento, non si applicano. La legge greca e i relativi regolamenti si applicano a questa garanzia.

AL

Mjetet e energjisë janë prodhuar sipas standardeve strikte, të vendosura nga kompania jonë, të cilat janë në përputhje me standardet respekti ve evropiane të cilësisë. Mjetet e energjisë të kompanisë sonë janë siguruar me një periudhë garancie prej 24 muajsh për përdorim jo profesional, 12 muaj për përdorim profesional dhe 24 muaj për bateritë dhe karikuesit. Garancia është e vlefshme nga data e blerjes së produktit t. Prova e së drejtës së garancisë është dokumenti i blerjes së mjeti t (faturë ose faturë me pakicë). Në asnjë rrethanë ndërmarrja nuk mbulon koston përkatëse të pjesëve të këmbimit dhe orarin përkatës të kërkuar të punës, përveç kur është paraqitur një kopje e dokumenti t të blerjes. Në rast se riparimi duhet të bëhet nga departamenti ynë i shërbimit kostoja e transporti t (për dhe nga) është tërësisht e mbajtur nga dërguesi (klienti). Mjetet duhet të dërgohen për riparim në ndërmarrje ose në një pun-ishte të autorizuar në mënyrën dhe mjetet e duhura të transporti t.

PËRJASHTIMET DHE KUFIZIMET E GARANCISË:

- 1) Pjesët rezervë që përdoren në mënyrë natyrale si pasojë e përdorur (furçat, kabllot, ndërruesit, karikuesit, mbytjet etj.).
- 2) Veglat e dëmtuara si rezultat i mosrespektimit të udhëzimeve të prodhuesit.
- 3) Mjetet e mbajtura keq.
- 4) Përdorimi i lubrifikantëve ose aksesoreve të papërshtatshëm.
- 5) Mjetet që u jepen enteve të treta pa pagesë.
- 6) Dëmtimi për shkak të një lidhje elektrike në një tension tjetër nga ai i treguar në pllakën e pajisjes.
- 7) Lidhja me furnizimin me energji jo tokësore.
- 8) Ndryshimi i tensionit aktual.
- 9) Dëmtimet që vijnë si pasojë e përdorimit të ujit të kripur (p.sh., lavatrice, pompa).
- 10) Dëmtimi ose mosfunksionimi që rezultojn nga procedura e papërshtatshme e pastrimit të mjetit.
- 11) Kontakti i mjetit me kimikate, ose dëmtimi si pasojë e lagështisë ose korrozionit.
- 12) Mjete që janë modifikuar ose hapur nga personel i paautorizuar.
- 13) Veglat e përdorura për qira.

Garancia mbulon vetëm zëvendësimin pa pagesë të komponentit që paraqet një defekt prodhues ose dështim material. Në rast të mungesës së një pjese rezervë specifike kompania rezervon të drejtën për të zëvendësuar mjetin me një model tjetër përkatës. Pasi të jenë përfunduar të gjitha procedurat e garancisë, periudha e garancisë së mjetit nuk do të zgjatet ose të rinovohet. Zëvendësimi i një pjese rezervë, së bashku me ngarkesën e riparimit, mbulohet nga një garanci veprimi e mirë 1 vit, subjekt i përputhjes me kushtet e garancisë. Pjesët e këmbimit ose mjetet që zëvendësohen mbeten në zotërim të kompanisë sonë. Kërkesat, përveç atyre të përmendura në këtë formë garancie, në lidhje me riparimin ose dëmtimin e mjeteve të energjisë elektrike, nuk zbatohen. Ligji grek dhe rregullat relative zbatohen për këtë garancia.

SRB

Električni alati su proizvedeni prema strogim standardima koje je postavila naša kompanija a koji su usklađeni sa odgovarajućim evropskim standardima kvaliteta. Električni alati naše kompanije imaju garantni rok od 24 meseca za neprofesionalnu upotrebu, 12 meseci za profesionalnu upotrebu i 24 meseci za baterije i punjače. Garancija važi od dana kupovine proizvoda. Dokaz za pravo na garanciju je dokument o kupovini električnog alata (maloprodajni račun ili faktura). Ni pod kojim okolnosti ma kompanija neć e pokririti relevantne troškove rezervnih delova i potrebno odgovarajuć e i radno vreme ako se ne predoči kopija dokumenta o kupovini. U slučaju da popravku treba da uradi naš servis, troškove transporta (do i od) u potpunosti snosi pošiljalac (klijent). Električni alati za popravku se šalju u firmu gde su kupljeni ili u ovlašć eni servis i to tako da budu prikladno upakovani za transport.

IZUZECI I OGRANIČENJA GARANCIJE:

- 1) Rezervni delovi koji se prirodno troše kao posledica korišćenja (četkice, kablovi, prekidači, punjači, prigušnice itd).
- 2) Alati oštećeni kao posledica nepoštovanja uputstva proizvođača.
- 3) Alati su loše održavani.
- 4) Upotreba neodgovarajućih maziva ili pribora.
- 5) Alati su dati trećim licima besplatno.
- 6) Oštećenje usled električnog priključka na napon koji nije naznačen na pločici uređaja.
- 7) Povezivanje na neuzemljeno napajanje.
- 8) Promena napona struje.
- 9) Oštećenja nastala upotrebom slane vode (npr. mašine za pranje veša, pumpe).
- 10) Oštećenje ili kvar nastao kao posledica nepravilne procedure čišćenja alata.
- 11) Kontakt alata sa hemikalijama ili oštećenje usled vlage ili korozije.
- 12) Alati koje je modifikovalo ili otvorilo neovlašćeno osoblje.
- 13) Alati koji se koriste za iznajmljivanje.

Garancija pokriva samo besplatnu zamenu komponente koja ima fabričku grešku ili materijalne nedostatke. U slučaju nedostatka rezervnog dela, kompanija zadržava pravo zamene električnog alata drugim odgovarajućim modelom. Nakon isteka garantnog roka, garantni rok električnog alata se ne produžava niti obnavlja. Rezervni delovi ili električni alati koji su zamenjeni ostaju u posedu naše kompanije. Zamena rezervnog dela, zajedno sa naplatom popravke, pokrivena je garancijom za 1 godinu dobrog rada, koja podleže poštovanju uslova garancije. Zahtevi, osim onih navedenih u ovom obrascu garancije, u vezi sa popravkom električnog alata ili njegovim oštećenjem ne važe. Na ovu garanciju se primenjuju grčki zakoni i odgovarajući propisi.

EN WARRANTY

This power tool is a quality product. It was designed in compliance with current technical standards and made carefully using normal, good quality materials. The warranty period is 24 months for non-professional use, 12 months for professional use and commences on the date of purchase, which can be verified by the receipt, invoice or delivery note. During this warranty period all functional errors, which, despite the careful treatment described in our operating manual, are verifiably due to material flaws, will be rectified by our after-sales service staff. The warranty takes the form that defective parts will be repaired or replaced with perfect parts free of charge at our discretion. Replaced parts will become our property. Repair work or the replacement of individual parts will not extend the warranty period nor will it result in a new warranty period being commenced for the appliance. No separate warranty period will commence for spare parts that may be needed. We cannot offer a warranty for damage and defects on appliances or their parts caused by the use of excessive force, improper treatment and servicing. This also applies for failures to comply with the operating manual and the installation or spare and accessory parts that are not included in our range of products. In the event of interference with or modifications to the appliance by unauthorized persons, the warranty will be rendered void. Damages that are attributable to improper handling, over loading, or natural wear and tear are excluded from the guarantee. Damages caused by the manufacturer or by a material defect will be corrected at no charge by repair or by providing spare parts. The prerequisite is that the equipment is handed over assembled, and complete with the proof of sale and guarantee. For a guarantee claim, only use the original packaging. That way, we can guarantee quick and smooth guarantee processing. Please send us the appliances post-paid or request a Freeway sticker. Unfortunately we will be unable to accept appliances that are not postpaid. The warranty does not cover parts that are subject to natural wear and tear. If you wish to make a warranty claim, report faults or order spare parts or accessories, please contact the after-sales center: Subject to change without prior notice.

DE GARANTIE

Dieses Elektrowerkzeug ist ein Qualitätsprodukt. Es wurde gemäß den aktuellen technischen Standards entworfen und sorgfältig mit normalen, hochwertigen Materialien hergestellt. Die Garantiezeit beträgt 24 Monate bei nicht-professioneller Nutzung und 12 Monate bei professioneller Nutzung und beginnt mit dem Kaufdatum, was anhand von Quittung, Rechnung oder Lieferschein überprüft werden kann. Während dieser Garantiezeit werden alle Funktionsfehler, die trotz der in unserer Bedienungsanleitung beschriebenen sorgfältigen Behandlung nachweislich auf Materialfehler zurückzuführen sind, von unseren Kundendienstmitarbeitern behoben. Die Garantie besteht in der Form, dass defekte Teile nach unserem Ermessen kostenlos repariert oder durch einwandfreie Teile ersetzt werden. Ersetzte Teile werden unser Eigentum. Reparaturarbeiten oder der Austausch einzelner Teile verlängern die Garantiezeit nicht und führen nicht zu einer neuen Garantiezeit für das Gerät. Für eventuell verbrauchte Ersatzteile beginnt keine gesonderte Gewährleistungsfrist. Wir können keine Garantie für Schäden und Mängel an Geräten oder deren Teilen geben, die durch übermäßige Gewaltanwendung, unsachgemäße Behandlung und Wartung verursacht wurden. Dies gilt auch für die Nichtbeachtung der Bedienungsanleitung und der Montage- oder Ersatz- und Zubehörteile, die nicht in unserem Sortiment enthalten sind. Bei Eingriffen in die Änderung durch unbefugte Personen am Gerät erlischt die Garantie. Schäden, die auf unsachgemäße Behandlung, Überlastung oder natürliche Abnutzung zurückzuführen sind, sind von der Garantie ausgeschlossen. Schäden, die vom Hersteller oder durch einen Materialfehler verursacht werden, werden durch Reparatur oder Ersatzteillieferung kostenlos behoben. Voraussetzung ist, dass das Gerät zusammen mit dem Verkaufsbeleg und der Garantie zusammengebaut übergeben wird. Verwenden Sie für einen Garantieanspruch nur die Originalverpackung. Auf diese Weise können wir eine schnelle und reibungslose Garantieabwicklung garantieren. Bitte schicken Sie uns die Geräte im Nachhinein oder fordern Sie einen Freeway-Aufkleber an. Geräte, die nicht nachbezahlt werden, können wir leider nicht akzeptieren. Die Garantie erstreckt sich nicht auf Teile, die einem natürlichen Verschleiß unterliegen. Wenn Sie einen Garantieanspruch geltend machen, Fehler melden oder Ersatzteile oder Zubehör bestellen möchten, wenden Sie sich bitte an das Kundendienstcenter: Änderungen vorbehalten.

FR GARANTIE

Cet outil électrique est un produit de qualité. Il a été conçu conformément aux normes techniques en vigueur et fabriqué avec soin à l'aide de matériaux usuels et de qualité. La période de garantie est de 24 mois pour une utilisation non professionnelle et 12 mois pour une utilisation professionnelle et débute à la date d'achat. Elle peut être vérifiée sur le reçu, la facture ou le bon de livraison. Pendant cette période de garantie, toutes les erreurs de fonctionnement qui, malgré le traitement minutieux décrit dans notre manuel d'utilisation, sont dues à des défauts matériels, seront corrigées par notre service après-vente. La garantie prend la forme que les pièces défectueuses seront réparées ou remplacées par des pièces parfaites gratuitement à notre discrétion. Les pièces remplacées deviendront notre propriété. Les travaux de réparation ou le remplacement de pièces individuelles ne prolongeront pas la période de garantie et n'en traîneront pas le début d'une nouvelle période de garantie pour l'appareil. Aucune période de garantie séparée ne commencera pour les pièces de rechange susceptibles d'être utilisées. Nous ne pouvons pas offrir de garantie pour les dommages et les défauts des appareils ou de leurs pièces causés par l'utilisation d'une force excessive, un traitement ou un entretien inapproprié. Ceci s'applique également aux cas de non-respect du manuel d'utilisation et de l'installation ou des pièces détachées et accessoires non compris dans notre gamme de produits. En cas d'interférence avec des modifications apportées à l'appareil par des personnes non autorisées, la garantie sera annulée. Les dommages résultant d'une mauvaise manipulation, d'un chargement excessif ou d'une usure naturelle sont exclus de la garantie. Les dommages causés par le fabricant ou par un défaut matériel seront corrigés gratuitement par la réparation ou par la fourniture de pièces de rechange. La condition préalable est que le matériel soit remis assemblé et accompagné de la preuve de vente et de la garantie. Pour une demande de garantie, utilisez uniquement l'emballage d'origine. De cette manière, nous pouvons garantir un traitement rapide et sans heurts des garanties. S'il vous plaît envoyez-nous les appareils post-payés ou demandez un autocollant Freeway. Malheureusement, nous ne pourrions pas accepter les appareils non postpayés. La garantie ne couvre pas les pièces soumises à une usure naturelle. Si vous souhaitez faire une demande de garantie, signaler un défaut ou commander des pièces de rechange ou des accessoires, veuillez contacter le service après-vente: Sujet à modification sans préavis.

ESP GARANTÍA

Esta herramienta eléctrica es un producto de calidad. Fue diseñado de acuerdo con las normas técnicas actuales y se hizo con cuidado utilizando materiales normales y de buena calidad. El período de garantía es de 24 meses para uso no profesional y de 12 meses para uso profesional y comienza en la fecha de compra, que puede verificarse mediante el recibo, la factura o la nota de entrega. Durante este período de garantía, todos los errores funcionales que, a pesar del tratamiento cuidadoso que se describen en nuestro manual de operación, son verificables debido a fallas materiales, serán corregidos por nuestro personal de servicio postventa. La garantía adquiere la forma de que las piezas defectuosas se repararán o reemplazarán con piezas perfectas de forma gratuita a nuestra discreción. Las partes reemplazadas se convertirán en nuestra propiedad. Los trabajos de reparación o el reemplazo de piezas individuales no ampliarán el período de garantía, no dará lugar a que se comience un nuevo período de garantía para el aparato. No se iniciará ningún período de garantía por separado para las piezas de repuesto que puedan ser utilizadas. No podemos ofrecer una garantía por daños y defectos en los aparatos o sus partes causados por el uso excesivo de la fuerza, el tratamiento y el servicio incorrectos. Esto también se aplica a las fallas en el cumplimiento del manual de operación y la instalación o piezas de repuesto y accesorios que no están incluidos en nuestra gama de productos. En caso de interferencia con modificaciones al aparato por parte de personas no autorizadas, la garantía quedará anulada. Los daños que son atribuibles a un manejo inadecuado, sobrecarga o desgaste natural están excluidos de la garantía. Los daños causados por el fabricante o por un defecto de material se corregirán sin costo alguno por reparación o proporcionando piezas de repuesto. El requisito previo es que el equipo se entregue ensamblado y se complete con el comprobante de venta y garantía. Para una reclamación de garantía, utilice únicamente el embalaje original. De esta manera, podemos garantizar un rápido y suave procesamiento de garantías. Por favor, envíenos los electrodomésticos con pospago o solicite una etiqueta de Freeway. Lamentablemente, no podremos aceptar aparatos que no sean de pospago. La garantía no cubre las piezas que están sujetas a desgaste natural. Si desea realizar un reclamo de garantía, informar fallas o solicitar piezas de repuesto o accesorios, comuníquese con el centro de postventa: Sujeto a cambios sin previo aviso.

IT

GARANZIA

Questo elettrodomestico è un prodotto di qualità. È stato progettato in conformità con le attuali norme tecniche e realizzato con attenzione utilizzando materiali normali di buona qualità. Il periodo di garanzia è di 24 mesi per uso non professionale e di 12 mesi per uso professionale e decorre dalla data di acquisto, che può essere verificata tramite ricevuta, fattura o bolla di consegna. Durante questo periodo di garanzia tutti gli errori funzionali, che, nonostante l'accurato trattamento descritto nel nostro manuale operativo, sono verificabili a causa di difetti dei materiali, verranno risolti dal nostro personale di assistenza post-vendita. La garanzia assume la forma che le parti difettose saranno riparate o sostituite con parti perfette gratuitamente a nostra discrezione. Le parti sostituite diventeranno di nostra proprietà. I lavori di riparazione o la sostituzione di singole parti non prolungheranno il periodo di garanzia, poiché non si verificherà un nuovo periodo di garanzia per l'apparecchio. Non inizierà alcun periodo di garanzia separato per i pezzi di ricambio che possono essere utilizzati. Non possiamo offrire una garanzia per danni e difetti su apparecchi o loro parti causati dall'uso di forza eccessiva, trattamento e manutenzione inadeguati. Ciò vale anche per il mancato rispetto o del manuale operativo e delle parti di installazione o di ricambio e accessori non inclusi nella nostra gamma di prodotti. In caso di interferenza con modifiche all'apparecchio da parte di persone non autorizzate, la garanzia sarà invalidata. Sono esclusi dalla garanzia i danni riconducibili a uso improprio, sovraccarico o usura naturale.

I danni causati dal produttore o da un difetto materiale verranno correte gratuitamente mediante riparazione o fornitura di pezzi di ricambio. Il presupposto è che l'attrezzatura sia consegnata assemblata e completa con la prova di vendita e garanzia. Per una richiesta di garanzia, utilizzare solo la confezione originale. In questo modo, possiamo garantirvi un'elaborazione della garanzia rapida e agevole. Vi preghiamo di inviarci gli elettrodomestici con post-pagamento o richiedere un adesivo Freeway. Purtroppo non saremo in grado di accettare apparecchi che non sono postpagati. La garanzia non copre parti soggette a usura naturale. Se si desidera presentare una richiesta di intervento in garanzia, segnalare guasti o ordinare pezzi di ricambio o accessori, contattare il centro assistenza: soggetto a modifiche senza preavviso.

SLO

GARANCIJA

Ta aprava je kakovosten izdelek. Zasnovan je bil v skladu z veljavnimi tehničnimi standardi in skrbno izdelan z običajnimi, kakovostnimi materiali. Garancijsko obdobje je 24 mesecev za neprofesionalno uporabo in 12 mesecev za profesionalno uporabo in se začne na dan nakupa, ki ga je mogoče preveriti s potrdilom o prejemu, računom ali dobavnico. V času garancijskega roka bodo vse funkcionalne napake, ki so kljub skrbni obdelavi, opisani v naših navodilih za uporabo, preverljive zaradi materialnih napak, odpravile naše servisne osebe. Garancija prevzame obliko, da bodo okvarjeni deli po lastni presoji brezplačno popravljeni ali zamenjani z brezhibnimi deli. Zamenjani deli bodo postali naša last. Popravila ali zamenjava posameznih delov ne podaljšujejo garancijskega roka, dokler ne začne veljati nova garancijska doba za napravo. Za rezervne dele, ki se lahko pojavijo, se ne bo začelo ločeno garancijsko obdobje. Ne moremo ponuditi garancije za poškodbe in napake na napravah ali njihovih delih zaradi uporabe prekomerne sile, nepravilne obdelave in servisiranja. To velja tudi za neupoštevanje navodil za uporabo in namestitve ali rezervnih delov in dodatkov, ki niso vključeni v našo paleto izdelkov. V primeru motenj v napravi s strani nepooblaščenih oseb, se garancija razveljavi. Poškodbe, ki so posledica nepravilnega ravnanja, obremenitve ali naravne obrabe, so izključene iz garancije. Poškodbe, ki jih povzroči proizvajalec ali materialna napaka, se bodo popravile ali popravile z zagotavljanjem rezervnih delov. Predpogoj je, da se oprema preda sestavljena in skupaj z dokazilom o prodaji in garancijo. Za garancijski zahtevek uporabite samo originalno embalažo. Tako lahko zagotovimo hitro in gladko obdelavo garancij. Prosimo, pošljite nam naprave po plačilu ali zahtevajte nalepko za Freeway. Na žalost ne bomo mogli sprejeti naprav, ki niso postpaid. Garancija ne zajema delov, ki so predmet naravne obrabe. Če želite vložiti zahtevek za garancijo, prijaviti napake ali naročiti nadomestne dele ali dodatno opremo, se obrnite na spodnji prodajni center: Pridržujemo si pravico do sprememb brez predhodnega obvestila.

MLT

GARANYIJA

Dan l-apparat huwa prodott ta' kwalità. Kienet imfassla f'konformità mal-istandards tekniċi attwali u saret b'attenzjoni bl-użu ta' materjali normali u ta' kwalità tajba. Il-perjodu tal-garanzija huwa ta' 24 xahar għal użu mhux professjonali u 12-il xahar għall-użu professjonali u jibda fid-data tax-xiri, li jista' jiġi vverifikat bir-riċevuta, fattura jew nota tal-kunsinna. Matul dan il-perjodu ta' garanzija l-iżbalji funzjonali kollha, li, minkejja t-trattament bir-reqq deskritt fil-manwal operattiv tagħna, huma verifikabbli minħabba difetti materjali, se jiġu kkoreġuti mill-istaff tagħna tas-servizz ta' wara l-bejgħ. Il-garanzija tiegħu l-forma li partijiet difettużi se jissewewew jew jiġu sostitwiti bi partijiet perfetti bla ħlas fid-diskreżjoni tagħna. Partijiet mibdula jisiru proprjetà tagħna. Ix-xogħol ta' tiswija jew is-sostituzzjoni ta' partijiet individwali ma jestendux il-perjodu ta' garanzija mhux se jirriżulta f'li jibda perjodu ġdid ta' garanzija għall-apparat. Ma jibda l-ebda perjodu ta' garanzija separat għal spare parts li jistgħu jiġu ted. Ma nistgħux noffru garanzija għal ħsara u difetti fuq l-apparat jew il-partijiet tagħhom ikkawżati mill-użu ta' forza eċċessiva, trattament mhux xieraq u manutenzjoni. Dan japplika wkoll għal nuqqasijiet ta' konformità mal-manwal tat-thaddim u l-installazzjoni jew partijiet ta' rikambju u aċċessorji li mhumiex inkluzi fil-firxa ta' prodotti tagħna. Fil-każ ta' interferenza ma' modifiki fl-apparat minn persuni mhux awtorizzati, il-garanzija ssir nulla. Ħsarat li huma attribwiti għal immaniġġjar hażin, tagħbija żejda, jew xedd u kedd naturali huma esklużi mill-garanzija. Danni kkawżati mill-manifattur jew minn difett materjali se jiġu kkoreġuti mingħajr ħlas permezz ta' tiswija jew billi jiġu pprovduti spare parts. Il-pre-rekwiżit huwa li t-tagħmir jiġi mġoddi immuntat, u komplut bil-prova tal-bejgħ u l-garanzija. Għal talba ta' garanzija, uża biss l-imballaġġi originali. B'dan il-mod, nistgħu niggarantixxu proċessar ta' garanzija malajr u bla xkiel. Jekk jogħġbok ibgħatilna l-appliances post-paid jew itlob stiker tal-Freeway. Sfortunatament ma nkunux nistgħu naċċettaw apparat li ma jithallasx wara. Il-garanzija ma tkoprix partijiet li huma soġġetti għal ilbies u kedd naturali. Jekk tixtieq tagħmel talba għall-garanzija, irrapporta ħsarat jew tordna spare parts jew aċċessorji, jekk jogħġbok ikkuntatt ja ċ-ċentru ta' wara l-bejgħ: Soġġett għal bidla mingħajr avviż minn qabel.

SK

ZÁRUKA

Tento spotřebič je kvalitní výrobek. Bol navrhnutý v súlade s platnými technickými normami a opatrne používal bežné a kvalitné materiály. Záručná doba je 24 mesiacov na neprofesionálne použitie a 12 mesiacov na profesionálne použitie a začína plynúť dátumom nákupu, ktorý je možné overiť potvrdením, faktúrou alebo dodacím listom. Počas tejto záručnej lehoty všetky funkčné chyby, ktoré napriek starostlivej úprave popísanej v našom návode na obsluhu sú overiteľné z dôvodu materiálnych nedostatkov, opravia naši pracovníci popredajného servisu. Záruka má formu, že vadné časti budú opravené alebo nahradené perfektnými dielmi bezplatne podľa nášho uváženia. Nahradené diely sa stanú našimi vlastnosťami. Opravné práce alebo výmena jednotlivých dielov predĺženie záručnej lehoty nevedie k vzniku novej záručnej lehoty pre spotrebič. Za náhradné diely, ktoré môžu byť dodané, sa nezačína samostatná záručná lehota. Nemôžeme ponúknuť záruku na poškodenie a poškodenie spotrebičov alebo ich častí spôsobené nadmernou silou, nesprávnou obsluhou a servisom. Platí to aj pre poruchy v súlade s návodom na obsluhu a inštaláciou alebo náhradnými dielmi a príslušenstvom, ktoré nie sú súčasťou našej ponuky. V prípade zásahu do modifikácie spotrebiča neoprávnenými osobami sa záruka stane neplatnou. Škody, ktoré sú spôsobené nesprávnou manipuláciou, nadmerným zaťažením alebo prirodzeným opotrebovaním, sú z záruky vylúčené. Škody spôsobené výrobcom alebo chybou materiálu budú opravené bezplatne opravou alebo poskytnutím náhradných dielov. Predpokladom je, že zariadenie je odovzdané a kompletné s dokladom o predaji a zárukou. Pokiaľ ide o nárok na záruku, použite iba pôvodný obal. Týmto spôsobom môžeme zaručiť rýchle a plynulé spracovanie záruky. Pošlite nám, prosím, spotrebiče, ktoré ste už zaplatili, alebo požiadajte o nálepku Freeway. Bohužiaľ nebudeme môcť prijať žiadania, ktoré nie sú vyplatené. Záruka sa nevzťahuje na časti, ktoré sú vystavené prirodzenému opotrebovaniu. Ak chcete požiadať o záruku, oznámiť chyby alebo objednať náhradné diely alebo príslušenstvo, obráťte sa na nižšie uvedené stredisko popredajného servisu: Podliehajú zmenám bez predchádzajúceho upozornenia.

BG ГАРАНЦИЯ

Този уред е качествен продукт. Той е проектиран в съответствие с действащите технически стандарти и е направен внимателно при използване на нормални, качествени материали. Гаранционният срок е 24 месеца за непрофесионално ползване и 12 месеца за професионална употреба и започва да тече от датата на покупката, която може да бъде потвърдена с квитанция, фактура или документ за доставка. По време на този гаранционен период всички функционални грешки, които, въпреки внимателното третиране, описано в нашето ръководство за експлоатация, са проверими поради материални недостатъци, ще бъдат отстранени от нашия сервизен персонал. Гаранцията приема формата, в която дефектните части ще бъдат ремонтирани или заменени с перфектни части безплатно по наше усмотрение. Подменените части ще станат наша собственост. Ремонтните работи или подмяната на отделни части няма да удължат гаранционния срок, без това да доведе до започване на нов гаранционен период за уреда. За резервни части, които могат да бъдат поставени, няма да започне отделен гаранционен срок. Не можем да предложим гаранция за повреди и дефекти на уредите или техните части, причинени от използването на прекомерна сила, неправилно третиране и обслужване. Това важи и за неспазване на ръководството за експлоатация и инсталацията, както и резервни и допълнителни части, които не са включени в нашата гама от продукти. В случай на намеса в модификации на уреда от неупълномощени лица, гаранцията ще бъде премахната. Щети, които се дължат на неправилно боравене, натоварване или естествено износване, са изключени от гаранцията. Щети, причинени от производителя или от дефект на материала, ще бъдат поправени без заплащане чрез ремонт или чрез предоставяне на резервни части. Предпоставка е оборудването да се съгласява и да се допълни с доказателство за продажба и гаранция. За гаранционна претенция използвайте само оригиналната опаковка. По този начин можем да гарантираме бърза и гладка обработка на гаранциите. Моля, изпратете ни уредите след плащане или заявете стикер на Freeway. За съжаление няма да можем да приемем уреди, които не са с абонамент. Гаранцията не покрива части, които са обект на естествено износване. Ако желаете да направите гаранционна претенция, да съобщите за неизправности или да поръчате резервни части или аксесоари, моля свържете се с центъра за поддръжка: Подлежи на промяна без предизвестие.

RO GARANȚIE

Acest aparat este un produs de calitate. A fost proiectat în conformitate cu standardele tehnice actuale și a făcut cu atenție materiale normale, de bună calitate. Perioada de garanție este de 24 de luni pentru uz neprofesionist și de 12 luni pentru uz profesional și începe la data cumpărării, care poate fi verificată prin chitanță, factură sau buletin de livrare. În timpul acestei perioade de garanție, toate erorile funcționale, care, în ciuda tratamentului atent descris în manualul nostru de utilizare, sunt verifiabile din cauza defectelor materiale, vor fi rectificate -cate de personalul nostru de service post-vânzare. Garanția ia forma faptului că piesele defecte vor fi reparate sau înlocuite cu piese perfecte gratuit, la discreția noastră. Piesele înlocuite vor deveni proprietatea noastră. Lucrările de reparații sau înlocuirea pieselor individuale nu vor prelunge perioada de garanție, deoarece nu vor duce la începerea unei noi perioade de garanție pentru aparat. Nu se va începe nici o perioadă de garanție separată pentru piesele de schimb care pot fi incluse. Nu putem oferi o garanție pentru defecțiunile și defectele aparatelor sau ale pieselor acestora cauzate de utilizarea forței excesive, tratarea necorespunzătoare și întreținerea. Acest lucru se aplică și în caz de nerespectare a manualului de utilizare și a pieselor de instalare sau de rezervă și accesoriilor care nu sunt incluse în gama noastră de produse. În caz de interferență cu mod-uri carele aduse aparatului de către persoane neautorizate, garanția va fi anulată. Daunele care pot fi atribuite manipulării necorespunzătoare, supraîncălzirii sau uzurii naturale sunt excluse din garanție. Deteriorările cauzate de producător sau de un defect material vor fi corectate gratuit, prin reparații sau prin furnizarea de piese de schimb. Condiția prealabilă este ca echipamentul să fi predat în asamblare și să fi completat cu dovada vânzării și a garanției. Pentru o cerere de garanție, utilizați numai ambalajul original. În acest fel, putem garanta procesarea rapidă și fără probleme a garanției. Trimiteți-ne aparatul post-plătiți sau solicitați un autocolant Freeway. Din păcate, nu vom putea accepta dispozitivul ve care nu sunt plătiți postpaid. Garanția nu acoperă piese care sunt supuse uzurii naturale. Dacă doriți să solicitați o garanție, să semnalați defecțiuni sau să comandați piese de schimb sau accesorii, vă rugăm să contactați centrul de asistență tehnică: Pot fi modificate fără o notificare prealabilă.

NMK GARANCIJA

Oвој уред е квалитетен производ. Дизајниран е во согласност со тековните технички стандарди и направен е внимателно со употреба на нормални, квалитетни материјали. Гарантниот период е 24 месеци за непрофесионална употреба и 12 месеци за професионална употреба и започнува на датумот на купување, што може да се потврди со потврда, фактура или испратница. За време на овој гарантен период, сите функционални грешки, кои, и покрај внимателниот третман опишан во нашето упатство за работа, се проверливи поради материјални недостатоци, ќе бидат поправени од нашиот персонал по продажбата. Гаранцијата има форма дека неисправните делови ќе бидат поправени или заменети со совршени делови бесплатно по наша дискреција. Заменетите делови ќе станат наша сопственост. Работата за поправка или замената на поединечни делови нема да го продолжи гарантниот период и нема да резултира со започнување на нов гарантен период за апаратот. Нема да започне посебен гарантен период за резервните делови што може да се тераат. Не можеме да понудиме гаранција за оштетувања и дефекти на апаратите или нивните делови предизвикани од употреба на прекумерна сила, несоодветен третман и сервисирање. Ова исто така важи и за неусогласеност со упатството за работа и инсталацијата или резервните и дополнителните делови кои не се вклучени во нашата палета на производи. Во случај на мешање на модификации на апаратот од страна на неовластени лица, гаранцијата ќе се поништи. Штетите што се припишуваат на неправилно ракување, прекумерно оптоварување или природно абеење се исклучени од гаранцијата. Штетите предизвикани од производителот или од материјален дефект ќе се коригираат бесплатно со поправка или со обезбедување резервни делови. Предуслов е опремата да биде предадена склопена, и комплетна со доказ за продажба и гаранција. За гаранција, користете го само оригиналното пакување. На тој начин, можеме да гарантираме брза и непречена обработка на гаранциите. Ве молиме испратете ни ги апаратите пост-пејд или побарајте налепница за автопат. За жал, нема да можеме да прифатиме апарати што не се постпејд. Гаранцијата не опфаќа делови кои се предмет на природно абеење и кинење. Доколку сакате да поднесете барање за гаранција, да пријавите дефекти или да нарачате резервни делови или додатоци, ве молиме контактирајте го постпродажниот центар: Може да се промени без претходна најава.

HUN GARANCIA

Ez a készülék minőségi termék. Úgy tervezték, hogy megfeleljen a jelenlegi műszaki szabványoknak, és gondosan, normál, jó minőségű anyagokkal készült. A jótállási idő nem professzionális használat esetén 24 hónap, szakmai használat esetén 12 hónap, és a vásárlás napján kezdődik, amelyet a kézhezvétellel, a számla vagy a kézbesítési értesítés igazolhat. A garanciaidő alatt minden olyan funkcionális hiba, amely az üzemeltetési utasításunkban leírt gondos kezelés ellenére bizonyíthatóan az anyagi hibák miatt következik be, a vevőszolgálatunk javítja. A garancia olyan formájában, hogy a hibás alkatrészek javítása vagy cseréje a tökéletes alkatrészekkel ingyenes. A cserélt részek tulajdonunk lesz. A javítási munkák vagy az egyes részek cseréje nem hosszabbítja meg a jótállási időszakot, és nem eredményez új garanciaidő megkezdését a készülék számára. Nincs külön garanciaidő a pótalkatrészek esetén. Nem nyújtunk garanciát a készülékek vagy alkatrészeik károsodására és hibáira a túlzott erő, a helytelen kezelés és a karbantartás miatt. Ez vonatkozik az üzemeltetési utasítás és a telepítés, illetve a tartalék és tartozék alkatrészeinek meg nem felelésére is, amelyek nem tartoznak a termékínálatunkba. Abban az esetben, ha a készülék jogosulatlan személy általi módosításai zavaróak, a garancia érvényét veszti. A nem megfelelő kezelés, a terhelés vagy a természetes kopás okozta károk nem tartoznak a garancia hatálya alá. A gyártó vagy az anyaghiba által okozott károkat a javítás vagy a pótalkatrészek beszerzése nélkül kijavítják. Az előfeltétel az, hogy a berendezést összeszerelték, és az értékesítés és a garancia igazolásával kiegészüljön. A garancia igényléséhez csak az eredeti csomagolást használja. Így garantálhatjuk a gyors és zökkenőmentes garanciafeldolgozást. Kérjük, küldje el nekünk a készüléket utólag fizetett vagy kérjen Freeway matricát. Sajnos nem tudjuk elfogadni a nem utólag fizetett készülékeket. A garancia nem terjed ki a természetes kopásnak kitett alkatrészekre. Ha garanciális igényt kíván nyújtani, hibákat jelenteni vagy pótalkatrészeket vagy tartozékokat rendelni, kérjük, vegye fel a kapcsolatot az alábbi értékesítési központtal: Előzetes értesítés nélkül változhat.

POL GWARANCJA

To urządzenie jest produktem wysokiej jakości. Został zaprojektowany zgodnie z aktualnymi standardami technicznymi i wykonany starannie przy użyciu zwykłych, dobrej jakości materiałów. Okres gwarancji wynosi 24 miesiące w przypadku użytku nieprofesjonalnego i 12 miesięcy w przypadku użytku profesjonalnego i rozpoczyna się w dniu zakupu, który można zweryfikować za pomocą paragonu, faktury lub dowodu dostawy. W okresie gwarancji wszystkie błędy funkcjonalne, które pomimo starannego traktowania opisanego w naszej instrukcji obsługi, są weryfikowalne przez wady materiałowe, zostaną naprawione przez nasz personel obsługi posprzedażnej. Gwarancja ma formę, w której wadliwe części zostaną naprawione lub wymienione na części zamiennie bezpłatnie według naszego uznania. Wymienione części staną się naszą własnością. Naprawa lub wymiana pojedynczych części nie przedłuży okresu gwarancji, nie spowoduje to rozpoczęcia nowego okresu gwarancyjnego dla urządzenia. Nie rozpocznie się oddzielny okres gwarancji na części zamiennie, które mogą być używane. Nie możemy zaoferować gwarancji na uszkodzenia i usterki urządzeń lub ich części spowodowane użyciem nadmiernej siły, niewłaściwego traktowania i serwisowania. Dotyczy to również nieprzestrzegania instrukcji obsługi i instalacji lub części zamiennych i akcesoriów, które nie są zawarte w naszej ofercie produktów. W przypadku ingerencji w modyfikacje urządzenia przez osoby nieuprawnione, gwarancja zostanie unieważniona. Szkody, które można przypisać niewłaściwej obsłudze, nadmiernemu obciążeniu lub naturalnemu zużyciu, są wyłączone z gwarancji. Uszkodzenia spowodowane przez producenta lub wadę materiałową zostaną naprawione bezpłatnie przez naprawę lub przez dostarczenie części zamiennych. Warunkiem wstępnym jest przekazanie sprzętu w komplecie wraz z dowodem sprzedaży i gwarancją. W przypadku reklamacji należy używać tylko oryginalnego opakowania. W ten sposób możemy zagwarantować szybkie i płynne przetwarzanie gwarancji. Prześlij nam urządzenia post-paid lub zamów naklejkę na autostradę. Niestety nie będziemy mogli akceptować urządzeń, które nie są opłacane z dołu. Gwarancja nie obejmuje części ulegających naturalnemu zużyciu. Jeśli chcesz zgłosić roszczenie gwarancyjne, zgłośić usterki lub zamówić części zamiennie lub akcesoria, skontaktuj się z następującym centrum obsługi posprzedażnej: Zastrzega się możliwość zmian bez uprzedzenia.

ALB GARANCIA

Kjo pajisje është një produkt cilësor. Washtë hartuar në përputhje me standardet aktuale teknike dhe është bërë me kujdes duke përdorur materiale normale, me cilësi të mirë. Periudha e garancisë është 24 muaj për përdorim jo profesional dhe 12 muaj për përdorim profesional dhe fillon në datën e blerjes, e cila mund të vërtetohet me faturën, faturën ose dorëzimin. Gjatë kësaj periudhe garancie, të gjitha gabimet funksionale, të cilat, përkundër trajtimit të kujdesshëm të përkthuesit në manualin tonë të funksionimit, janë verifikueshëm për shkak të metave të materialit, do të korrigjohen nga stafi ynë i shërbimit pas shitjes. Garancia merr formën që pjesët e dëmtuara do të riparohen ose zëvendësohen me pjesët e përsosura falas, sipas gjykimit tonë. Pjesët e zëvendësuara do të bëhen pronë jonë. Puna e riparimit ose zëvendësimit i pjesëve individuale nuk do të zgjasë periudhën e garancisë, por nuk do të rezultojë në fillimin e një periudhe të re garancie për pajisjen. Asnjë periudhë e veçantë e garancisë nuk do të fillojë për pjesët rezervë që mund të merren. Në nuk mund të ofrojmë një garanci për dëmtimin dhe defektet e pajisjeve ose pjesëve të tyre të shkaktuara nga përdorimi i forcës së tepërt, trajtimi dhe shërbimi i pahijshëm. Kjo gjithashtu vlen për dështimet në përputhje me manualin e funksionimit dhe instalimin ose pjesët rezervë dhe aksesorë që nuk përfshihen në gamën tonë të produkteve. Në rast ndërhyrje në modifikimet e pajisjes nga persona të paautorizuar, garancia do të hiqet. Dëmet që mund t'i atribuohen trajtimit të pahijshëm, ngarkimit të tepërt, ose konsumit natyror, përjashtohen nga garancia. Dëmet e shkaktuara nga prodhuesi ose nga një defekt i materialit do të korrigjohen pa pagesë me riparim ose duke siguruar pjesë këmbimi. Parakushti është që pajisjet të dorëzohen të montuara, dhe të kompletuara me provën e shitjes dhe garancisë. Për një kërkesë garancie, përdorni vetëm paketimin origjinal. Në atë mënyrë, ne mund të garantojmë përpunim të shpejtë dhe të qetë të garancisë. Ju lutemi na dërgoni pajisjet me postë të paguar ose kërkoni një afishe autostradë. Për fat të keq, ne nuk do të jemi në gjendje të pranohim pajisje që nuk janë me kontratë. Garancia nuk përfshin pjesë që i nënshtrohen konsumit natyror. Nëse dëshironi të bëni një kërkesë për garanci, të raportoni gabime ose të porosisni pjesë rezervë ose pajisje, ju lutemi kontaktoni qendrën pas shitjes: Subjekti për të ndryshuar pa njëfjalë im paraprak.

HR JAMSTVO

Ovaj je uređaj kvalitetan proizvod. Dizajniran je u skladu s trenutnim tehničkim standardima i izrađen je pažljivo koristeći normalne, kvalitetne materijale. Garancijsko razdoblje je 24 mjeseca za neprofesionalnu upotrebu i 12 mjeseci za profesionalnu uporabu i započinje datumom kupnje, što se može potvrditi potvrdom primitka, računa ili dostavnice. Tijekom ovog jamstvenog razdoblja sve će funkcionalne pogreške, koje su unatoč pažljivom postupanju opisanom u našem priručniku za upotrebu provjerljivo zbog materijalnih nedostataka, otkloniti od strane našeg servisnog osoblja. Jamstvo ima oblik da će se oštećeni dijelovi besplatno popraviti ili zamijeniti savršenim dijelovima, po našem nahođenju. Zamijenjeni dijelovi postat će naše vlasništvo. Popravak ili zamjena pojedinih dijelova neće produžiti jamstveno razdoblje, jer neće rezultirati novim jamstvenim rokom za uređaj. Neće započeti zasebni jamstveni rok za rezervne dijelove koji se mogu trošiti. Ne možemo pružiti jamstvo za oštećenja i oštećenja uređaja ili njihovih dijelova uzrokovanih prekomjernom silom, nepravilnim postupanjem i servisiranjem. To se također odnosi i na neusklađivanje s uputama za uporabu i instalacijskim ili rezervnim i pomoćnim dijelovima koji nisu uključeni u naš asortiman proizvoda. U slučaju ometanja neovlaštenih osoba na izmjenama uređaja, jamstvo će se poništiti. Oštećenja koja se mogu pripisati nepravilnom rukovanju, preopterećenju ili prirodnom habanju isključena su iz jamstva. Štete uzrokovane proizvođačem ili oštećenjem materijala ispravit će se besplatnim popravkom ili osiguravanjem rezervnih dijelova. Predviđet je da se oprema preda u sastavu, zajedno s dokazom o prodaji i garancijom. Za garancijski zahtjev koristite samo originalno pakiranje. Na taj način možemo jamčiti brzu i glatku obradu jamstava. Pošaljite nam uređaje naknadno ili zatražite naljepnicu autoputa. Nažalost, nećemo biti u mogućnosti prihvatiti uređaje koji nisu pretplaćeni. Jamstvo ne obuhvaća dijelove koji su podložni prirodnom habanju. Ako želite podnijeti zahtjev za jamstvom, prijaviti kvarove ili naručiti rezervne dijelove ili pribor, molimo kontaktirati najbliži prodajni centar: Podložno promjenama bez prethodne najave.

SRB ГАРАНЦИЈА

Ovaj aparat je kvalitetan proizvod. Dizajniran je u skladu sa trenutnim tehničkim standardima i rađen pažljivo koristeći normalne, kvalitetne materijale. Garantni rok je 24 meseca. Garantni rok je 24 meseca za neprofesionalno korišćenje i 12 meseci za profesionalnu upotrebu i započinje danom kupovine, što se može verifikovati primaњem, fakturnom ili otpremnicom. Tokom ovog garantnog perioda, sve funkcionalne greške koje se, uprkos pažljivom postupanju opisanom u našem uputstvu za upotrebu, verovatno mogu proveriti zbog materijalnih nedostataka, otkloniће od strane нашег сервисног особља. Гаранција добија облик да ће се неисправни делови поправити или заменити савршеним деловима бесплатно по нашем нахођењу. Замењени делови постаће наше власништво. Поправци или замена појединих делова неће продужити гарантни рок јер неће резултирати новим гаранцијским роком за апарат. Неће почети посебан гарантни рок за резервне делове који се могу напунити. Не можемо пружити гаранцију за оштећења и оштећења уређаја или њихових делова насталих прекомерном силом, неправилним третманом и сервисирањем. Ово се такође односи и на непоштовање упутства за употребу и инсталационих или резервних и помоћних делова који нису обухваћени нашим асортиманом производа. У случају ометања модификација уређаја од стране неовлашћених особа, гаранција ће се поништити. Оштећења која се могу приписати неправилном руковању, преоптерећењу или природном хабању су искључена из гаранције. Оштећења настала од стране произвођача или оштећења материјала исправљаће се или поправљањем резервних делова бесплатно. Предуслов је да се опрема преда у саставу, заједно са доказом о продаји и гаранцијом. За захтев о гаранцији користите само оригинално паковање. На тај начин можемо гарантовати брзу и глатку обраду гаранција. Пошаљите нам уређаје накнадно или затражите налепницу са аутопута. Нажалост, нећемо бити у могућности да прихватимо уређаје који нису плаћени. Гаранција не покрива делове који су изложени природном хабању. Ако желите да поднесете захтев за гаранцијом, пријавите грешке или наручите резервне делове или додатну опрему, молимо контактирајте доњи продајни центар: Могу се променити без претходне најаве.

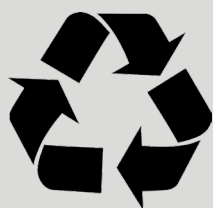

The instructions manual is also available in digital format on our website www.nikolaoutools.gr. Find it by entering the product code in the Search " 🔍 " field.

Μπορείτε να βρείτε τις οδηγίες χρήσης και σε ηλεκτρονική μορφή μέσω της ιστοσελίδας μας www.nikolaoutools.gr. Αναζητήστε τις με τον κωδικό προϊόντος στο πεδίο Αναζήτηση " 🔍 " .