

BORMANN®

PRO

Built to last.



BDH3100

043201

EN FR

IT EL

BG SL

RO HR

v2.2



WWW.NIKOLAOUTOOLS.GR



Safety Instructions

WARNING: Read all safety warnings and all instructions.

Failure to follow all warnings and instructions may result in electric shock, fire and/or serious injury.

Save all warnings and instructions for future reference

The term "power tool" in the warnings refer to your mains operated (corded) power tool or battery operated (cordless) power tool.

Work area

- 1) Keep work area clean and well lit. Cluttered and dark areas invite accidents.
- 2) Do not operate power tools in explosive atmospheres, such as in the presence of flammable liquids, gases or dust. Power tools create sparks which may ignite the dust or fumes.
- 3) Keep children and bystanders away while operating a power tool. Distractions can cause you to lose control.

Electrical safety

- 1) Power tool plugs must match the outlet. Never modify the plug in any way. Do not use any adapter plugs with earthed (grounded) power tools. Unmodified plugs and matching outlets will reduce risk of electric shock.
- 2) Avoid body contact with earthed or grounded surfaces such as pipes, radiators, ranges and refrigerators. There is an increased risk of electric shock if your body is earthed or grounded.
- 3) Do not expose power tools to rain or wet conditions. Water entering a power tool will increase the risk of electric shock.
- 4) Do not abuse the cord. Never use the cord for carrying, pulling or unplugging the power tool. Keep cord away from heat, oil, sharp edges or moving parts. Damaged or entangled cords increase the risk of electric shock.
- 5) When operating a power tool outdoors, use an extension cord suitable for outdoor use. Use of a cord suitable for outdoor use reduces the risk of electric shock.
- 6) If operating a power tools in a damp location is unavoidable, use a residual current device (RCD) protected supply. Use of an RCD reduces the risk of electric shock.

Personal safety

- 1) Stay alert, watch what you are doing and use common sense when operating a power tool. Do not use a power tool while you are tired or under the influence of drugs, alcohol or medication. A moment of inattention while operating power tools may result in serious personal injury.
- 2) Use safety equipment. Always wear eye protection. Safety equipment such as dust mask, non-skid safety shoes, hard hat, or hearing protection used for appropriate conditions will reduce personal injuries.
- 3) Avoid accidental starting. Ensure the switch is in the off position before plugging in. Carrying power tools with your finger on the switch or plugging in power tools that have the switch on invites accidents.
- 4) Remove any adjusting key or wrench before turning the power tool on. A wrench or a key left attached to a rotating part of the power tool may result in personal injury.
- 5) Do not overreach. Keep proper footing and balance at all times. This enables better control of the power tool in unexpected situations.
- 6) Dress properly. Do not wear loose clothing or jewellery. Keep your hair, clothing and gloves away from moving parts. Loose clothes, jewellery or long hair can be caught in moving parts.
- 7) If devices are provided for the connection of dust extraction and collection facilities, ensure these are connected and properly used. Use of these devices can reduce dust related hazards.

Power tool use and care

- 1) Do not force the power tool. Use the correct power tool for your application. The correct power tool will do the job better and safer at the rate for which it was designed.
- 2) Do not use the power tool if the switch does not turn it on and off. Any power tool that cannot be controlled with the switch is dangerous and must be repaired.
- 3) Disconnect the plug from the power source before making any adjustments, changing accessories, or storing power tools. Such preventive safety measures reduce the risk of starting the power tool accidentally.
- 4) Store idle power tools out of the reach of children and do not allow persons unfamiliar with the power tool or these instructions to operate the power tool. Power tools are dangerous in the hands of untrained users.
- 5) Maintain power tools. Check for misalignment or binding of moving parts, breakage of parts and any other condition that may affect the power tools operation. If damaged, have the power tool repaired before use. Many accidents are caused by poorly maintained power tools.
- 6) Keep cutting tools sharp and clean. Properly maintained cutting tools with sharp cutting edges are less likely to bind and are easier to control;
- 7) Use the power tool, accessories and tool bits etc., in accordance with these instructions and in the manner intended for the particular type of power tool, taking into account the working conditions and the work to be performed. Use of the power tool for operations different from intended could result in a hazardous situation.

Service

- 1) Have your power tool serviced by a qualified repair person using only identical replacement parts. This will ensure that the safety of the power tool is maintained.

Safety warnings

- Wear ear protectors. Exposure to noise can cause hearing loss.
- Use auxiliary handle(s), if supplied with the tool. Loss of control can cause personal injury.
- Hold power tool by insulated gripping surfaces, when performing an operation where the cutting accessory may contact hidden wiring or its own cord. Cutting accessory contacting a "live" wire may make exposed metal parts of the power tool "live" and could give the operator an electric shock.

Symbols - Pictograms



WARNING – To reduce the risk of injury, user must read instruction manual.



Double insulation.



Environmental Protection

Waste electrical products should not be disposed of with house hold waste, Please recycle where facilities exist. Check with your local Authority or retailer for recycling advice.



Wear dust mask while operating the tool.



Wear eye-protection when using the tool.



Wear hearing protection while operating the tool.

Technical data

INPUT POWER:	1300W
IMPACT RATE:	2400bpm
IMPACT ENERGY:	20J
CHUCK TYPE:	SDS MAX
WEIGHT:	7kg
INCLUDES:	1x 350mm point chisel, 1x 25x350mm flat chisel, 1x grease tube, 1x wiping cloth, BMC case

* The manufacturer reserves the right to make minor changes to product design and technical specifications without prior notice unless these changes significantly affect the performance and safety of the products. The parts described / illustrated in the pages of the manual that you hold in your hands may also concern other models of the manufacturer's product line with similar features and may not be included in the product you just acquired.

* To ensure the safety and reliability of the product and the warranty validity, all repair, inspection, repair or replacement work, including maintenance and special adjustments, must only be carried out by technicians of the authorized service department of the manufacturer.

* Always use the product with the supplied equipment. Operation of the product with non-provided equipment may cause malfunctions or even serious injury or death. The manufacturer and the importer shall not be liable for injuries and damages resulting from the use of non-conforming equipment.

Intended Use

The machine is intended for chiselling in concrete, brick and stone.
The tool is to be used only for its prescribed purpose. Any other use is deemed to be a case of misuse.

Description of main parts

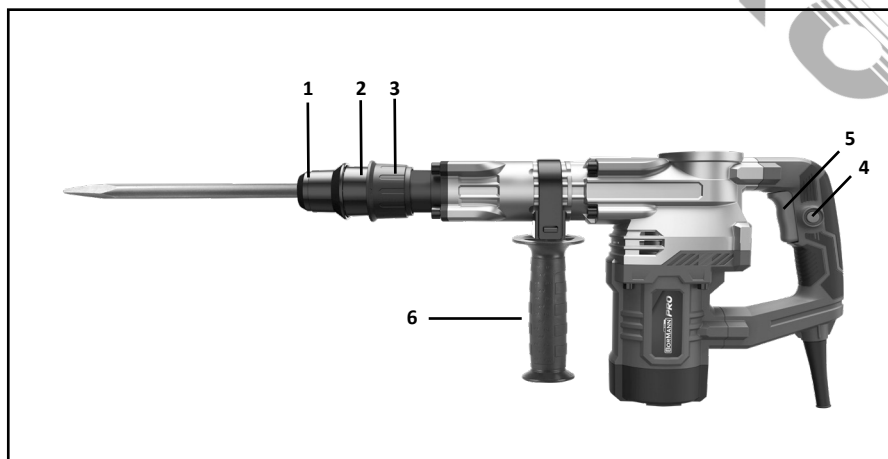

1. Dust protection cap
2. Locking sleeve
3. Adjustable Locking System
4. Lock-on button for on/off switch
5. Switch
6. Auxiliary handle

Not all the accessories illustrated or described included in standard delivery.

Additional safety warnings

Working safely with this machine possible only when the operating and safety information are read completely and the instructions contained therein are strictly followed.

Before using for the first time, ask for a practical demonstration.

If the cable is damaged or cut through while working, do not touch the cable but immediately pull the mains plug.

Never use the machine with a damaged cable.

Wear safety glasses, protective gloves and sturdy shoes.

Wear ear protection to prevent damage to your hearing.

The machine must not be damp and must not be operated in a wet environment.

Keep long hair away from the machine.

Do not operate while wearing loose clothing.

● Connect the mains plug only when the tool is switched off. After using, pull the mains plug.

● Always direct the cable to the rear away from the machine.

● Do not carry the machine by the cable.

● When working with the machine, always hold it firmly with both hands and provide for a secure stance.

● During pauses in the work, when not in use or during work on the machine itself (e.g., changing of the working tools, repairs, cleaning, adjustment), pull the mains plug.

● Persons under 16 year of age are not permitted to operate this machine.

● Keep the tool accessories out of the reach of children.

● Only use original accessories.

Residual risks

Even when the tool is used as prescribed it is not possible to eliminate all residual risk factors. The following hazards may arise in connection with the tool's construction and design:

1. Damage to lungs if an effective dust mask is not worn.

2. Damage to hearing if effective hearing protection is not worn.

3. Health defects resulting from vibration emission if the power tool is being used over longer period of time or not adequately managed and properly maintained.

Wear hearing protection while operating the power tool.

WARNING! This machine produces an electromagnetic field during operation. This field may under some circumstances interfere with active or passive medical implants. To reduce the risk of serious or fatal injury, we recommend persons with medical implants to consult their physician and the medical implant manufacturer before operating this machine.

Before Use

Be careful of hidden electrical lines or gas and water pipes. Check the working area, e.g. with a metal detector.

Always use the correct supply voltage!

The voltage of the power source must agree with the value given on the nameplate of the machine.

Operating instructions

Tool Changing

Take care that the dust protection cap (1) is not damaged when changing tools.

Inserting

● Clean and lightly the tool before inserting.

● Insert the dust-free tool into the tool holder with twisting until it latches.

● The tool locks itself. Check the locking by pulling on the tool.

Removing

● Pull the locking sleeve (2) to the rear and hold while removing the tool.

Switching ON and OFF

Switching on: Press the ON - OFF switch (5).

Switching off: Release the ON - OFF switch (5).

To lock the pressed on/off switch 5, push the lock-on button 4 upward.

To switch off the power tool. Release the on/off switch 5 or when it is locked with the lock-on button 4, briefly press the on/off switch 5 and then release it.

● Because of the forces that occur as a result, always hold the machine with both hands and take a secure stance. The machine should be used only with an auxiliary handle.

Auxiliary Handle (6)

You will be able to obtain a safe position when working by rotating the handle attachment. Loosen and turn the handle attachment in an anticlockwise direction. Then tighten the handle attachment.

Maintenance and Cleaning

WARNING: Before any work on the machine itself, pull the mains plug.
For safe and proper working, always keep the machine and the ventilation slots clean.
Clean the tool mount daily.

Replacing the Dust Protection Cap

Damaged dust protection caps should be replaced as possible since dust that enters the tool holder can cause malfunctions.
Pull back and hold the locking sleeve pull off the dust cap with a suitable tool.

With the locking sleeve pulled back, pull on the new dust cap until it sits firmly over the tool holder and the locking sleeve can again be slid forward.
If the machine should happen to fail despite the care taken in manufacture and testing, repair should be carried out by an authorised customer service agent.

ENVIRONMENTAL DISPOSAL

In order to avoid damages on transportation, the tool has to be delivered in solid packaging. Packaging as well as the unit and accessories are made of recyclable materials and can be disposed accordingly. The tool's plastics components are marked according to their material, which makes it possible to remove environmental friendly and differentiated because of available collection facilities.



Only for EU countries

Do not dispose of electric tools together with household waste material!

In observance of European Directive 2002/96/EC on waste electrical and electronic equipment and its implementation in accordance with national law, electric tools that have reached the end of their life must be collected separately and returned to an environmentally compatible recycling facility.

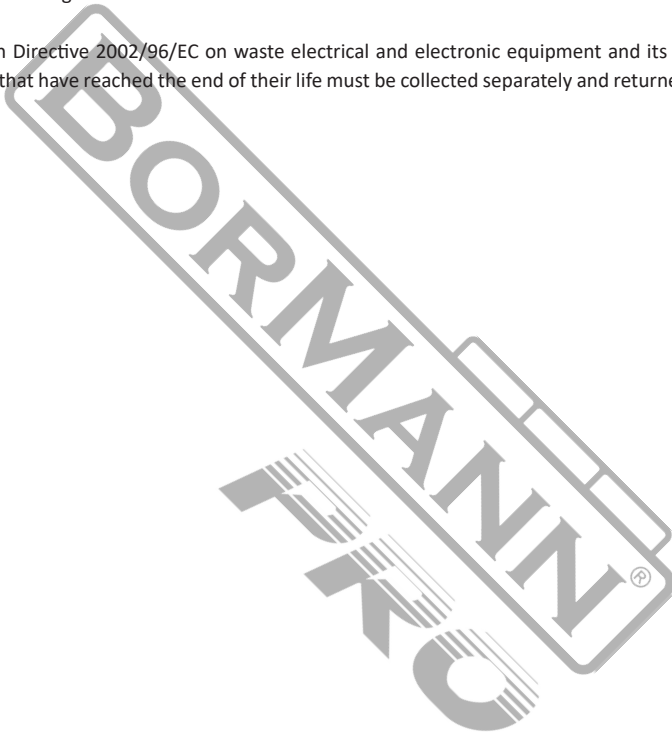

Οδηγίες ασφαλείας

ΠΡΟΕΙΔΟΠΟΙΗΣΗ: Διαβάστε όλες τις οδηγίες ασφαλείας και τις προειδοποιήσεις.

Η μη τήρηση όλων των προειδοποιήσεων και οδηγιών μπορεί να προκαλέσει ηλεκτροπληξία, πυρκαγιά ή/και σοβαρό τραυματισμό.

Αποθηκεύστε όλες τις προειδοποιήσεις και τις οδηγίες για μελλοντική αναφορά.

Ο όρος "ηλεκτρικό εργαλείο" στις προειδοποιήσεις αναφέρεται στο ηλεκτρικό εργαλείο που λειτουργεί με το δίκτυο (ενσύρματο) ή με μπαταρία (ασύρματο).

Χώρος εργασίας

- 1) Διατηρείτε το χώρο εργασίας καθαρό και επαρκώς φωτισμένο. Οι ακατάστατοι και σκοτεινοί χώροι προσκαλούν ατυχήματα.
- 2) Μην χρησιμοποιείτε ηλεκτρικά εργαλεία σε εκρηκτικές ατμόσφαιρες, όπως παρουσία εύφλεκτων υγρών, αερίων ή σκόνης. Τα ηλεκτρικά εργαλεία δημιουργούν σπινθήρες που μπορεί να αναφλέξουν τη σκόνη ή τους καπνούς.
- 3) Κρατήστε τα παιδιά και τους παρευρισκόμενους σε ασφαλή απόσταση κατά τη λειτουργία ηλεκτρικού εργαλείου. Η απόσταση της προσοχής μπορεί να σας κάνει να χάσετε τον έλεγχο χειρισμού του εργαλείου.

Ηλεκτρική ασφάλεια

- 1) Τα βύσματα τροφοδοσίας των ηλεκτρικών εργαλείων πρέπει να ταιριάζουν με την πρίζα. Ποτέ μην τροποποιείτε το βύσμα με οποιονδήποτε τρόπο. Μην χρησιμοποιείτε κανένα τύπο αντάπτορα πρίζας με γειωμένα ηλεκτρικά εργαλεία. Τα μη τροποποιημένα βύσματα και οι συμβατές πρίζες θα μειώσουν τον κίνδυνο ηλεκτροπληξίας.
- 2) Αποφύγετε την επαφή του σώματος με γειωμένες επιφάνειες, όπως σωλήνες, θερμαντικά σώματα, κουζίνες και ψυγεία. Υπάρχει αυξημένος κίνδυνος ηλεκτροπληξίας εάν το σώμα σας είναι γειώνεται.
- 3) Μην εκθέτετε τα ηλεκτρικά εργαλεία σε βροχή ή σε συνθήκες υγρασίας. Το νερό που εισέρχεται σε ένα ηλεκτρικό εργαλείο αυξάνει τον κίνδυνο ηλεκτροπληξίας.
- 4) Προστατεύστε το καλώδιο από μηχανικές καταπονήσεις και καταστάσεις που μπορεί να προκαλέσουν φθορά ή βλάβη. Ποτέ μην χρησιμοποιείτε το καλώδιο για τη μεταφορά, το τράβηγμα ή την αποσύνδεση του ηλεκτρικού εργαλείου. Κρατήστε το καλώδιο μακριά από θερμότητα, λάδι, αιχμηρές άκρες ή κινούμενα μέρη. Τα κατεστραμμένα ή μπλεγμένα καλώδια αυξάνουν τον κίνδυνο ηλεκτροπληξίας.
- 5) Όταν χρησιμοποιείτε ένα ηλεκτρικό εργαλείο σε εξωτερικούς χώρους, χρησιμοποιήστε ένα καλώδιο προέκτασης κατάλληλο για χρήση σε εξωτερικούς χώρους. Η χρήση ενός καλωδίου κατάλληλου για εξωτερική χρήση μειώνει τον κίνδυνο ηλεκτροπληξίας.
- 6) Εάν η λειτουργία ενός ηλεκτρικού εργαλείου σε τοποθεσία με υψηλά ποσοστά υγρασίας είναι αναπόφευκτη, χρησιμοποιήστε μια παροχή με προστασία από υπολειπόμενο ρεύμα (RCD). Η χρήση συστήματος RCD μειώνει τον κίνδυνο ηλεκτροπληξίας.

Προσωπική ασφάλεια

- 1) Να είστε σε εγρήγορση, να προσέχετε τι κάνετε και να χρησιμοποιείτε την κοινή λογική όταν χειρίζεστε ένα ηλεκτρικό εργαλείο. Μην χρησιμοποιείτε ηλεκτρικό εργαλείο όταν είστε κουρασμένοι ή υπό την επήρεια ναρκωτικών, αλκοόλ ή φαρμάκων. Μια στιγμή απροσεξίας κατά το χειρισμό ηλεκτρικών εργαλείων μπορεί να οδηγήσει σε σοβαρό προσωπικό τραυματισμό.
- 2) Χρησιμοποιείτε εξοπλισμό ατομικής προστασίας. Φοράτε πάντα γυαλιά ή μάσκα προστασίας για τα μάτια. Ο εξοπλισμός προστασίας, όπως η μάσκα προστασίας από την σκόνη, τα αντιολισθητικά παπούτσια ασφαλείας, το κράνος ή τα ακουστικά προστασίας που χρησιμοποιείται για ανάλογα με τις απαιτήσεις της εκάστοτε εργασίας, θα μειώσει τους προσωπικούς τραυματισμούς.
- 3) Αποφύγετε την ακούσια ενεργοποίηση. Βεβαιωθείτε ότι ο διακόπτης βρίσκεται στη θέση απενεργοποίησης προτού συνδέσετε το βύσμα της συσκευής στην πρίζα. Η μεταφορά ηλεκτρικών εργαλείων με το δάχτυλο στο διακόπτη ή η σύνδεση ηλεκτρικών εργαλείων με το διακόπτη σε θέση ενεργοποίησης προκαλεί ατυχήματα.
- 4) Αφαιρέστε οποιοδήποτε κλειδί ή άλλο εργαλείο ρύθμισης πριν ενεργοποιήσετε το ηλεκτρικό εργαλείο. Ένα εργαλείο ρύθμισης που παραμένει συνδεδεμένο σε ένα περιστρεφόμενο μέρος του ηλεκτρικού εργαλείου μπορεί να προκαλέσει τραυματισμό.
- 5) Μην τεντώνετε προκειμένου να χρησιμοποιήσετε το ηλεκτρικό εργαλείο σε δυσπρόσιτα σημεία. Διατηρείτε πάντα σωστή στάση του σώματος και την ισορροπία σας. Αυτό επιτρέπει τον καλύτερο έλεγχο του ηλεκτρικού εργαλείου σε απροσδόκητες καταστάσεις.
- 6) Ντυθείτε με τον κατάλληλο ρουχισμό. Μην φοράτε φαρδιά ρούχα ή κοσμήματα. Κρατήστε τα μαλλιά, τα ρούχα και τα γάντια σας μακριά από τα κινούμενα μέρη. Τα χαλαρά ρούχα, τα κοσμήματα ή τα μακριά μαλλιά μπορεί να πιαστούν στα κινούμενα μέρη.
- 7) Εάν παρέχεται εξοπλισμός για τη σύνδεση συστημάτων αναρρόφησης και συλλογής σκόνης, βεβαιωθείτε ότι είναι συνδεδεμένος και χρησιμοποιείται σωστά. Η χρήση αυτών των συσκευών μπορεί να μειώσει τους κινδύνους που σχετίζονται με την εισπνοή σκόνης.

Χρήση και φροντίδα ηλεκτρικών εργαλείων

- 1) Μην υπερφορτώνετε το ηλεκτρικό εργαλείο. Χρησιμοποιήστε το σωστό ηλεκτρικό εργαλείο για την εφαρμογή σας. Το σωστό ηλεκτρικό εργαλείο θα κάνει τη δουλειά καλύτερα και ασφαλέστερα με τον ρυθμό για τον οποίο έχει σχεδιαστεί.
- 2) Μην χρησιμοποιείτε το ηλεκτρικό εργαλείο εάν ο διακόπτης δεν το ενεργοποιεί και δεν το απενεργοποιεί. Κάθε ηλεκτρικό εργαλείο που δεν μπορεί να ελεγχθεί με το διακόπτη είναι επικίνδυνο και πρέπει να επισκευαστεί.
- 3) Αποσυνδέστε το βύσμα τροφοδοσίας από την πρίζα πριν από οποιαδήποτε ρύθμιση, αλλαγή εξαρτημάτων ή την αποθήκευση των ηλεκτρικών εργαλείων. Αυτά τα προληπτικά μέτρα ασφαλείας μειώνουν τον κίνδυνο ακούσιας ενεργοποίησης του ηλεκτρικού εργαλείου.
- 4) Αποθηκεύστε τα αδρανή ηλεκτρικά εργαλεία μακριά από παιδιά και μην επιτρέπετε σε άτομα που δεν είναι εξοικειωμένα με το ηλεκτρικό εργαλείο ή τις παρούσες οδηγίες να χειρίζονται το ηλεκτρικό εργαλείο. Τα ηλεκτρικά εργαλεία είναι επικίνδυνα στα χέρια μη εκπαιδευμένων χειριστών.
- 5) Συντηρείτε τα ηλεκτρικά εργαλεία. Ελέγχετε για κακή ευθυγράμμιση ή μπλοκάρισμα των κινούμενων μερών, θραύση εξαρτημάτων και κάθε άλλη κατάσταση που μπορεί να επηρεάσει τη λειτουργία των ηλεκτρικών εργαλείων. Εάν έχει υποστεί ζημιά, επισκευάστε το ηλεκτρικό εργαλείο πριν από τη χρήση. Πολλά ατυχήματα προκαλούνται από κακώς συντηρημένα ηλεκτρικά εργαλεία.
- 6) Διατηρείτε τα εργαλεία κοπής αιχμηρά και καθαρά. Τα σωστά συντηρημένα κοπτικά εργαλεία με αιχμηρές ακμές κοπής είναι λιγότερο πιθανό να μπλοκάρουν και ελέγχονται ευκολότερα.
- 7) Χρησιμοποιείτε το ηλεκτρικό εργαλείο, τα εξαρτήματα και τα εργαλεία κ.λπ. σύμφωνα με τις παρούσες οδηγίες και με τον τρόπο που προβλέπεται για τον συγκεκριμένο τύπο ηλεκτρικού εργαλείου, λαμβάνοντας υπόψη τις συνθήκες εργασίας και την εργασία που πρόκειται να εκτελεστεί. Η χρήση του ηλεκτρικού εργαλείου για εργασίες διαφορετικές από τις προβλεπόμενες μπορεί να οδηγήσει σε επικίνδυνη κατάσταση.

Σέρβις

- 1) Παραδώστε για επισκευή, το ηλεκτρικό εργαλείο σας σε εξειδικευμένο επισκευαστή που χρησιμοποιεί μόνο πανομοιότυπα ανταλλακτικά. Αυτό θα διασφαλίσει ότι διατηρείται η ασφάλεια του ηλεκτρικού εργαλείου.

Συμβουλές ασφαλείας

- Φορέστε ακουστικά προστασίας ή ωτοασπίδες. Η έκθεση σε θόρυβο μπορεί να προκαλέσει απώλεια ακοής.
- Χρησιμοποιήστε τη βοηθητική λαβή (ή τις βοηθητικές λαβές), εάν παρέχεται με το εργαλείο. Η απώλεια ελέγχου μπορεί να προκαλέσει προσωπικό τραυματισμό.
- Κρατάτε το ηλεκτρικό εργαλείο από μονωμένες επιφάνειες συγκράτησης, όταν εκτελείτε μια εργασία όπου το εξάρτημα κοπής μπορεί να έρθει σε επαφή με κρυφή καλωδίωση ή το δικό του καλώδιο τροφοδοσίας. Το εξάρτημα κοπής που έρχεται σε επαφή με "ηλεκτροφόρο" καλώδιο μπορεί να καταστήσει τα εκτεθειμένα μεταλλικά μέρη του ηλεκτρικού εργαλείου "ηλεκτροφόρα" και να προκαλέσει ηλεκτροπληξία στον χειριστή.

Σύμβολα - εικονογράμματα κινδύνου



ΠΡΟΕΙΔΟΠΟΙΗΣΗ - Για να μειωθεί ο κίνδυνος τραυματισμού, είναι απαραίτητο, ο χειριστής να διαβάσει το εγχειρίδιο οδηγιών προτού θέσει σε λειτουργία το ηλεκτρικό εργαλείο.



Διπλή μόνωση.



Προστασία του περιβάλλοντος

Τα μη λειτουργικά ηλεκτρικά προϊόντα δεν πρέπει να απορρίπτονται μαζί με τα οικιακά απορρίμματα, ανακυκλώστε τα παραδίδοντάς τα σε ειδικά σημεία συλλογής/ανακύκλωσης. Ενημερωθείτε από την τοπική αρχή ή τον έμπορο λιανικής πώλησης για συμβουλές ανακύκλωσης.



Φορέστε μάσκα σκόνης κατά τον χειρισμό του εργαλείου.



Φορέστε προστατευτικά γυαλιά κατά τον χειρισμό του εργαλείου.



Φορέστε προστατευτικά ακοής κατά τον χειρισμό του εργαλείου.

Τεχνικά χαρακτηριστικά

ΙΣΧΥΣ ΕΙΣΟΔΟΥ:	1300W
ΚΡΟΥΣΕΙΣ ΑΝΑ ΛΕΠΤΟ:	2400brm
ΕΝΕΡΓΕΙΑ ΚΡΟΥΣΗΣ:	20J
ΤΥΠΟΣ ΤΣΟΚ:	SDS MAX
ΒΑΡΟΣ:	7kg
ΠΕΡΙΛΑΜΒΑΝΕΙ:	1x βελόνι 350mm, 1x καλέμι 25x350mm, 1x σωληνάριο γράσσου, 1x πανί, βαλίτσα μεταφοράς

*Ο κατασκευαστής διατηρεί το δικαίωμα να πραγματοποιήσει δευτερεύουσες αλλαγές στο σχεδιασμό του προϊόντος και στα τεχνικά χαρακτηριστικά χωρίς προηγούμενη ειδοποίηση, εκτός εάν οι αλλαγές αυτές επηρεάζουν σημαντικά την απόδοση και λειτουργία ασφάλειας των προϊόντων. Τα εξαρτήματα που περιγράφονται / απεικονίζονται στις σελίδες του εγχειριδίου που κρατάτε στα χέρια σας ενδέχεται να αφορούν και σε άλλα μοντέλα της σειράς προϊόντων του κατασκευαστή, με παρόμοια χαρακτηριστικά, και ενδέχεται να μην περιλαμβάνονται στο προϊόν που μόλις αποκτήσατε.

* Για να διασφαλιστεί η ασφάλεια και η αξιοπιστία του προϊόντος καθώς και η ισχύς της εγγύησης όλες οι εργασίες επιδιόρθωσης, ελέγχου, επισκευής ή αντικατάστασης συμπεριλαμβανομένης της συντήρησης και των ειδικών ρυθμίσεων, πρέπει να εκτελούνται μόνο από τεχνικούς του εξουσιοδοτημένου τμήματος Service του κατασκευαστή.

* Χρησιμοποιείτε πάντα το προϊόν με τον παρεχόμενο εξοπλισμό. Η λειτουργία του προϊόντος με μη-προβλεπόμενο εξοπλισμό ενδέχεται να προκαλέσει βλάβη ή ακόμα και σοβαρό τραυματισμό ή θάνατο. Ο κατασκευαστής και ο εισαγωγέας ουδεμία ευθύνη φέρει για τραυματισμούς και βλάβες που προκύπτουν από την χρήση μη προβλεπόμενου εξοπλισμού.

Σκοπούμενη χρήση

Το παρόν ηλεκτρικό εργαλείο προορίζεται για καλέμισμα σε σκυρόδεμα, τούβλα και πέτρα. Πρέπει να χρησιμοποιείται μόνο για τον προβλεπόμενο σκοπό του. Οποιαδήποτε άλλη χρήση θεωρείται περίπτωση μη ορθής χρήσης.

Περιγραφή βασικών τμημάτων

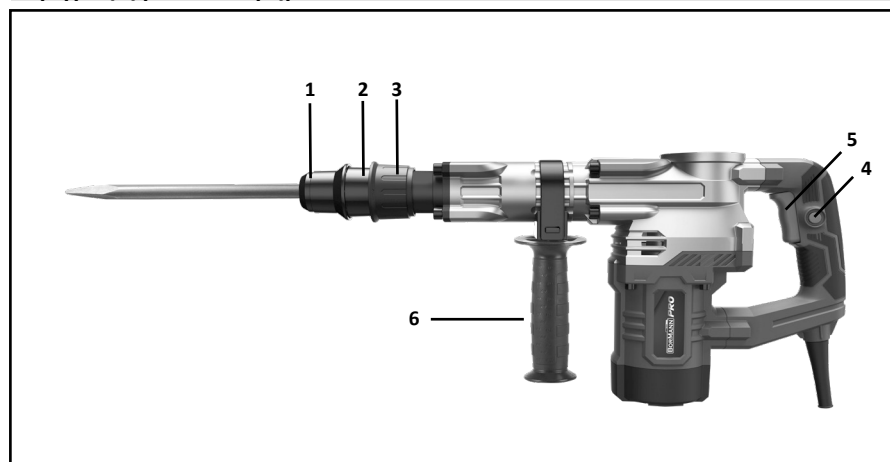

1. Κάλυμμα προστασίας από τη σκόνη
2. Δακτύλιος ασφάλισης
3. Ρυθμιζόμενο σύστημα κλειδώματος
4. Κουμπί ασφάλισης της σκανδάλης
5. Διακόπτης ενεργοποίησης/απενεργοποίησης (Σκανδάλη ON/OFF)
6. Βοηθητική λαβή

Λόγω των διαφοροποιήσεων μεταξύ των μοντέλων, ενδέχεται να μην περιλαμβάνονται όλα τα αξεσουάρ που απεικονίζονται ή περιγράφονται στην αρχική συσκευασία.

Επιπρόσθετες συμβουλές ασφαλείας

Η ασφαλής εργασία με αυτό το ηλεκτρικό εργαλείο είναι δυνατή μόνο όταν διαβάζονται πλήρως οι οδηγίες λειτουργίας και ασφαλείας και όταν τηρούνται αυστηρά.

Πριν από την πρώτη χρήση, ζητήστε μια πρακτική επίδειξη.

Εάν το καλώδιο καταστραφεί ή κοπεί κατά την εργασία, μην αγγίξετε το καλώδιο αλλά διακόψτε την παροχή και αποσυνδέστε αμέσως το βύσμα τροφοδοσίας.

Ποτέ μην χρησιμοποιείτε ένα ηλεκτρικό καλώδιο που διαθέτει καλώδιο που έχει υποστεί βλάβη.

Φοράτε γυαλιά ασφαλείας, γάντια και παπούτσια προστασίας.

Φορέστε ακουστικά προστασίας για να αποφύγετε ενδεχόμενες βλάβες στην ακοή σας.

Το ηλεκτρικό εργαλείο δεν πρέπει να έρχεται σε επαφή με το νερό και να λειτουργεί σε χώρους με υψηλά ποσοστά υγρασίας.

Κρατήστε τα χέρια σας και μέλη του σώματός σας όπως τα μακριά μαλλιά σε ασφαλή απόσταση από το ηλεκτρικό εργαλείο.

Μην το χειρίζεστε φορώντας φαρδιά ρούχα.

• Συνδέετε το βύσμα τροφοδοσίας μόνο όταν το εργαλείο είναι απενεργοποιημένο. Μετά τη χρήση, αποσυνδέστε το βύσμα τροφοδοσίας.

• Κατευθύνετε πάντα το καλώδιο προς τα πίσω μακριά από το ηλεκτρικό εργαλείο.

• Μην μεταφέρετε το εργαλείο κρατώντας το από το καλώδιο.

• Όταν εργάζεστε με το ηλεκτρικό εργαλείο, κρατάτε το πάντα σταθερά και με τα δύο χέρια και βεβαιωθείτε πως η στάση του σώματός σας είναι σωστή.

• Κατά τη διάρκεια παύσεων στην εργασία, όταν δεν χρησιμοποιείται ή κατά τη διάρκεια εργασιών στο ίδιο το εργαλείο (π.χ. αλλαγή των εργαλείων εργασίας, επισκευές, καθαρισμός, ρύθμιση), αποσυνδέστε το βύσμα τροφοδοσίας από την πρίζα.

• Δεν επιτρέπεται ο χειρισμός αυτού του ηλεκτρικού εργαλείου σε άτομα κάτω των 16 ετών.

• Διατηρείτε τα εξαρτήματα των εργαλείων μακριά από παιδιά.

• Χρησιμοποιείτε μόνο γνήσια εξαρτήματα.

Εναπομείναντες κίνδυνοι

Ακόμη και όταν το εργαλείο χρησιμοποιείται σύμφωνα με τις οδηγίες, δεν είναι δυνατόν να εξαιρεθούν όλοι οι εναπομείναντες παράγοντες κινδύνου. Οι ακόλουθοι κίνδυνοι ενδέχεται να προκύψουν σε σχέση με την κατασκευή και το σχεδιασμό του εργαλείου:

1. Βλάβη στους πνεύμονες εάν δεν χρησιμοποιείται αποτελεσματική μάσκα προστασίας από την σκόνη.

2. Βλάβη στην ακοή εάν δεν χρησιμοποιείται αποτελεσματικός εξοπλισμός προστασίας της ακοής.

3. Βλάβες στην υγεία που προκύπτουν από την εκπομπή κραδασμών, εάν το ηλεκτρικό εργαλείο χρησιμοποιείται για μεγάλο χρονικό διάστημα ή εάν δεν γίνεται επαρκής διαχείριση και δεν συντηρείται σωστά.

Φοράτε εξοπλισμό προστασίας της ακοής κατά τη λειτουργία του ηλεκτρικού εργαλείου.

ΠΡΟΕΙΔΟΠΟΙΗΣΗ! Αυτό το ηλεκτρικό εργαλείο παράγει ηλεκτρομαγνητικό πεδίο κατά τη λειτουργία του. Αυτό το πεδίο μπορεί υπό ορισμένες συνθήκες να επηρεάσει ενεργά ή παθητικά ιατρικά εμφυτεύματα. Για να μειωθεί ο κίνδυνος σοβαρού ή θανατηφόρου τραυματισμού, συνιστούμε στα άτομα με ιατρικά εμφυτεύματα να συμβουλευόμαστε τον γιατρό τους και τον κατασκευαστή των ιατρικών εμφυτευμάτων πριν από τη λειτουργία αυτού του εργαλείου.

Πριν από τη χρήση

Προσέξτε τις κρυφές ηλεκτρικές καλωδιώσεις ή τους σωλήνες αερίου και νερού. Ελέγξτε την περιοχή εργασίας, π.χ. με ανιχνευτή μετάλλων.

Χρησιμοποιείτε πάντα τη σωστή τάση τροφοδοσίας!

Η τάση της παροχής τροφοδοσίας πρέπει να συμφωνεί με την τιμή που αναγράφεται στην πινακίδα τύπου του ηλεκτρικού εργαλείου.

Οδηγίες λειτουργίας

Αλλαγή παρελκομένων

Κατά την αλλαγή των παρελκομένων (τρυπάνια, καλέμια κ.α) θα πρέπει να προσέχετε ώστε να μην προκαλέσετε βλάβη στο κάλυμμα προστασίας από τη σκόνη (1) κατά την αλλαγή εργαλείων.

Τοποθέτηση των παρελκομένων στο τσόκ

• Καθαρίστε και λιπάνετε ελαφρά το εργαλείο πριν το τοποθετήσετε.

• Τοποθετήστε το παρελκόμενο σκόνη στην υποδοχή σύνδεσης εργαλείων περιστρέφοντάς το μέχρι να ασφαλίσει.

• Το παρελκόμενο ασφαλίζει μόνο του. Βεβαιωθείτε πως έχει ασφαλίσει σωστά τραβώντας το παρελκόμενο με το χέρι σας.

Αφαίρεση των παρελκομένων από το τσόκ

• Τραβήξτε τον δακτύλιο ασφάλισης (2) προς τα πίσω και κρατήστε τον σε αυτή την θέση ενώ αφαιρείτε το παρελκόμενο.

Ενεργοποίηση/απενεργοποίηση (ON/OFF)

Ενεργοποίηση: Πατήστε την σκανδάλη ON - OFF (5).

Απενεργοποίηση: Απελευθερώστε την σκανδάλη ON - OFF (5).

Για να κλειδώσετε την σκανδάλη ON - OFF (5) στην θέση ON, πιέστε το κουμπί ασφάλισης (4) ενώ πατάτε την σκανδάλη.

Για να απενεργοποιήσετε το ηλεκτρικό εργαλείο. Απελευθερώστε την σκανδάλη ON - OFF (5) ή όταν είναι κλειδωμένη με το κουμπί ασφάλισης (4), πιέστε για λίγο την σκανδάλη ON - OFF (5) και στη συνέχεια αφήστε την.

• Εξαιτίας των δυνάμεων που εμφανίζονται ως αποτέλεσμα, κρατάτε πάντα το πιστολέτο και με τα δύο χέρια και παίρνετε ασφαλή στάση. Το πιστολέτο πρέπει να χρησιμοποιείται μόνο με μια βοηθητική λαβή.

Βοηθητική λαβή (6)

Μπορείτε να εξασφαλίσετε μια ασφαλή θέση κατά την εργασία ρυθμίζοντας την βοηθητική χειρολαβή (6). Χαλαρώστε την χειρολαβή, ρυθμίστε την στην επιθυμητή θέση και έπειτα ασφαλίστε την στην θέση αυτή περιστρέφοντάς την δεξιόστροφα.

Συντήρηση και καθαρισμός

ΠΡΟΕΙΔΟΠΟΙΗΣΗ: Πριν από οποιαδήποτε εργασία στο ίδιο το ηλεκτρικό εργαλείο, αποσυνδέστε το βύσμα τροφοδοσίας από το ηλεκτρικό δίκτυο. Για την ασφαλή και σωστή λειτουργία, διατηρείτε πάντα τις επιφάνειες του πιστολέτου και τους αεραγωγούς του καθαρούς. Καθαρίζετε το τσόκ του εργαλείου έπειτα από κάθε χρήση.

Αντικατάσταση του καλύμματος προστασίας από τη σκόνη

Τα κατεστραμμένα καλύμματα προστασίας από τη σκόνη πρέπει να αντικαθίστανται όσο το δυνατόν συχνότερα, καθώς η σκόνη που εισέρχεται στο τσόκ του εργαλείου μπορεί να προκαλέσει προβλήματα λειτουργίας ή βλάβη.

Τραβήξτε προς τα πίσω και κρατήστε σε αυτή την θέση τον δακτύλιο ασφάλισης, τραβήξτε το κάλυμμα προστασίας από την σκόνη με ένα κατάλληλο εργα-λείο.

Με τον δακτύλιο ασφάλισης τραβηγμένο προς τα πίσω, τοποθετήστε το νέο κάλυμμα προστασίας από την σκόνη μέχρι να εφαρμόσει σταθερά πάνω στον τσόκ του εργαλείου και έπειτα βεβαιωθείτε πως ο δακτύλιος ασφάλισης να μπορεί και πάλι να ολισθήσει προς τα εμπρός.

Εάν το μηχάνημα παρουσιάσει βλάβη παρά την προσοχή που έχει ληφθεί κατά την κατασκευή και τον έλεγχο, η επισκευή πρέπει να πραγματοποιηθεί από εξουσιοδοτημένο τμήμα σέρβις.

ΑΠΟΡΡΙΨΗ ΣΤΟ ΠΕΡΙΒΑΛΛΟΝ

Προκειμένου να αποφευχθούν ζημιές κατά τη μεταφορά, το εργαλείο πρέπει να παραδίδεται σε στερεά συσκευασία. Η συσκευασία καθώς και η μονάδα και τα εξαρτήματα είναι κατασκευασμένα από ανακυκλώσιμα υλικά και μπορούν να απορριφθούν αναλόγως. Τα πλαστικά εξαρτήματα του εργαλείου φέρουν σήμανση ανάλογα με το υλικό τους, γεγονός που καθιστά δυνατή την απομάκρυνση φιλικών προς το περιβάλλον και διαφοροποιημένων λόγω των διαθέσιμων εγκαταστάσεων συλλογής.



Μόνο για χώρες της Ευρωπαϊκής Ένωσης

Μην πετάτε τα ηλεκτρικά εργαλεία μαζί με τα οικιακά απορρίμματα!

Σύμφωνα με την Ευρωπαϊκή Οδηγία 2002/96/ΕΚ για τα απόβλητα ηλεκτρικού και ηλεκτρονικού εξοπλισμού και την εφαρμογή της σύμφωνα με την εθνική νομοθεσία, τα ηλεκτρικά εργαλεία που έχουν φτάσει στο τέλος της ζωής τους πρέπει να συλλέγονται χωριστά και να επιστρέφονται σε μια περιβαλλοντικά συμβατή εγκατάσταση ανακύκλωσης.

Instructions de sécurité

AVERTISSEMENT : Lisez tous les avertissements de sécurité et toutes les instructions. Le non-respect de tous les avertissements et instructions peut entraîner un choc électrique, un incendie et/ou des blessures graves. Conservez tous les avertissements et les instructions pour pouvoir vous y référer ultérieurement. Le terme "outil électrique" dans les avertissements fait référence à votre outil électrique fonctionnant sur secteur (filaire) ou sur batterie (sans fil).

Zone de travail

- 1) Gardez la zone de travail propre et bien éclairée. Les zones encombrées et sombres sont propices aux accidents.
- 2) N'utilisez pas d'outils électriques dans des atmosphères explosives, par exemple en présence de liquides, de gaz ou de poussières inflammables. Les outils électriques créent des étincelles qui peuvent enflammer la poussière ou les fumées.
- 3) Ne laissez pas les enfants et les spectateurs s'approcher lorsque vous utilisez un outil électrique. Les distractions peuvent vous faire perdre le contrôle.

Sécurité électrique

- 1) Les fiches des outils électriques doivent être adaptées à la prise. Ne modifiez jamais la fiche de quelque façon que ce soit. N'utilisez pas d'adaptateur avec des outils électriques mis à la terre. Des fiches non modifiées et des prises adaptées réduisent le risque de choc électrique.
- 2) Évitez tout contact du corps avec des surfaces mises à la terre ou à la masse, comme les tuyaux, les radiateurs, les cuisinières et les réfrigérateurs. Il existe un risque accru de choc électrique si votre corps est mis à la terre ou à la masse.
- 3) N'exposez pas les outils électriques à la pluie ou à des conditions humides. La pénétration d'eau dans un outil électrique augmente le risque de choc électrique.
- 4) Ne pas abuser du cordon. N'utilisez jamais le cordon pour porter, tirer ou débrancher l'outil électrique. Maintenez le cordon à l'écart de la chaleur, de l'huile, des bords tranchants ou des pièces mobiles. Les cordons endommagés ou emmêlés augmentent le risque de choc électrique.
- 5) Lorsque vous utilisez un outil électrique à l'extérieur, utilisez une rallonge adaptée à une utilisation en extérieur. L'utilisation d'un cordon adapté à l'extérieur réduit le risque de choc électrique.
- 6) Si l'utilisation d'un outil électrique dans un endroit humide est inévitable, utilisez une alimentation protégée par un dispositif à courant différentiel résiduel (DDR). L'utilisation d'un tel dispositif réduit le risque de choc électrique.

Sécurité personnelle

- 1) Restez vigilant, regardez ce que vous faites et faites preuve de bon sens lorsque vous utilisez un outil électrique. N'utilisez pas un outil électrique si vous êtes fatigué ou sous l'influence de drogues, d'alcool ou de médicaments. Un moment d'inattention lors de l'utilisation d'un outil électrique peut entraîner des blessures graves.
- 2) Utilisez des équipements de sécurité. Portez toujours des lunettes de protection. Les équipements de sécurité tels que le masque anti-poussière, les chaussures de sécurité antidérapantes, le casque de chantier ou les protections auditives utilisés dans les conditions appropriées réduiront les blessures corporelles.
- 3) Évitez tout démarrage accidentel. Assurez-vous que l'interrupteur est en position d'arrêt avant de brancher l'appareil. Transporter des outils électriques avec le doigt sur l'interrupteur ou brancher des outils électriques dont l'interrupteur est allumé invite aux accidents.
- 4) Retirez toute clé de réglage ou clé à molette avant de mettre l'outil électrique en marche. Une clé laissée attachée à une pièce rotative de l'outil électrique peut entraîner des blessures.
- 5) Ne vous penchez pas trop. Gardez toujours un bon pied et un bon équilibre. Cela permet de mieux contrôler l'outil électrique dans des situations inattendues.
- 6) Habillez-vous correctement. Ne portez pas de vêtements amples ni de bijoux. Tenez vos cheveux, vos vêtements et vos gants éloignés des pièces mobiles. Les vêtements amples, les bijoux ou les cheveux longs peuvent être happés par les pièces en mouvement.
- 7) Si des dispositifs sont prévus pour le raccordement des installations d'extraction et de collecte des poussières, assurez-vous qu'ils sont raccordés et utilisés correctement. L'utilisation de ces dispositifs peut réduire les risques liés à la poussière.

Utilisation et entretien des outils électriques

- 1) Ne forcez pas sur l'outil électrique. Utilisez le bon outil électrique pour votre application. Le bon outil électrique fera le travail mieux et de manière plus sûre, au rythme pour lequel il a été conçu.
- 2) N'utilisez pas l'outil électrique si l'interrupteur ne permet pas de le mettre en marche et de l'arrêter. Tout outil électrique qui ne peut être contrôlé à l'aide de l'interrupteur est dangereux et doit être réparé.
- 3) Débranchez la fiche de la source d'alimentation avant d'effectuer tout réglage, de changer d'accessoire ou de ranger l'outil électrique. Ces mesures de sécurité préventives réduisent le risque de démarrage accidentel de l'outil électrique.
- 4) Rangez les outils électriques inutilisés hors de portée des enfants et ne laissez pas les personnes qui ne connaissent pas l'outil électrique ou ces instructions utiliser l'outil électrique. Les outils électriques sont dangereux entre les mains d'utilisateurs non formés.
- 5) Entretenez les outils électriques. Vérifiez que les pièces mobiles ne sont pas mal alignées, qu'elles ne sont pas coincées, qu'elles ne sont pas cassées et que rien d'autre ne risque d'affecter le fonctionnement de l'outil. En cas de dommage, faites réparer l'outil avant de l'utiliser. De nombreux accidents sont causés par des outils électriques mal entretenus.
- 6) Maintenez les outils de coupe affûtés et propres. Des outils de coupe correctement entretenus et aux bords tranchants sont moins susceptibles de se coincer et sont plus faciles à contrôler ;
- 7) Utilisez l'outil électrique, les accessoires et les embouts, etc, conformément à ces instructions et de la manière prévue pour le type particulier d'outil électrique, en tenant compte des conditions de travail et du travail à effectuer. L'utilisation de l'outil électrique pour des opérations différentes de celles prévues peut entraîner une situation dangereuse.

Service

- 1) Faites réparer votre outil électrique par un réparateur qualifié qui n'utilisera que des pièces de rechange identiques. Cela permettra de garantir la sécurité de l'outil électrique.

Avertissements de sécurité

- Portez des protections auditives. L'exposition au bruit peut entraîner une perte d'audition.
- Utilisez la ou les poignées auxiliaires, si elles sont fournies avec l'outil. La perte de contrôle peut entraîner des blessures corporelles.
- Tenez l'outil électrique par des surfaces de préhension isolées, lorsque vous effectuez une opération où l'accessoire de coupe peut entrer en contact avec des fils cachés ou son propre cordon. Le contact de l'accessoire de coupe avec un fil "sous tension" peut rendre les parties métalliques exposées de l'outil électrique "sous tension" et donner à l'opérateur un choc électrique.

Symboles - Pictogrammes



AVERTISSEMENT - Pour réduire le risque de blessure, l'utilisateur doit lire le manuel d'instructions.



Double isolation.



Protection de l'environnement

Les produits électriques usagés ne doivent pas être jetés avec les déchets ménagers, veuillez les recycler là où les installations existent. Vérifiez auprès de votre association locale ou de votre détaillant pour obtenir des conseils sur le recyclage.



Portez un masque anti-poussière lorsque vous utilisez l'outil.



Portez des lunettes de protection lorsque vous utilisez l'outil.



Portez une protection auditive lorsque vous utilisez l'outil.

Données techniques

PUISSANCE D'ENTRÉE :	1300W
FRÉQUENCE DE FRAPPE :	2400 coups par minute
FORCE DE FRAPPE :	20J
TYPE DE MANDRIN :	SDS MAX
POIDS :	7kg
COMPREND :	1x burin à pointe 350mm, 1x ciseau plat 25x350mm, 1x tube de graisse, 1x chiffon d'essuyage, étui de transport

* Le fabricant se réserve le droit d'apporter des modifications mineures à la conception et aux spécifications techniques des produits sans préavis, à moins que ces modifications n'affectent de manière significative les performances et la sécurité des produits. Les pièces décrites / illustrées dans les pages du manuel que vous tenez entre vos mains peuvent également concerner d'autres modèles de la gamme de produits du fabricant présentant des caractéristiques similaires et peuvent ne pas être incluses dans le produit que vous venez d'acquérir.

* Pour garantir la sécurité et la fiabilité du produit et la validité de la garantie, tous les travaux de réparation, d'inspection, de réparation ou de remplacement, y compris l'entretien et les réglages spéciaux, doivent être effectués uniquement par des techniciens du service après-vente agréé du fabricant.

* Utilisez toujours le produit avec l'équipement fourni. L'utilisation du produit avec un équipement non fourni peut entraîner des dysfonctionnements, voire des blessures graves ou mortelles. Le fabricant et l'importateur ne peuvent être tenus responsables des blessures et des dommages résultant de l'utilisation d'un équipement non conforme.

Utilisation prévue

La machine est destinée au burinage dans le béton, la brique et la pierre. L'outil ne doit être utilisé que dans le but pour lequel il a été conçu. Toute autre utilisation est considérée comme un cas de mauvaise utilisation.

Description des principales parties

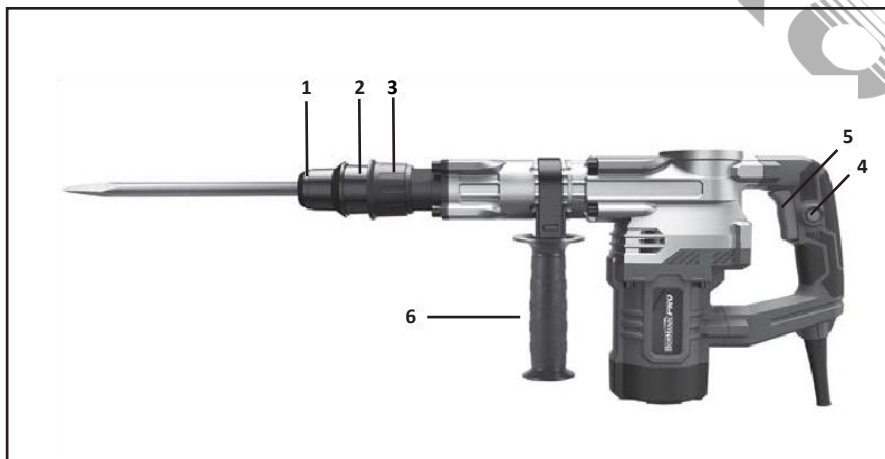

1. Capuchon de protection contre la poussière
2. Manchon de verrouillage
3. Système de verrouillage réglable
4. Bouton de verrouillage de l'interrupteur marche/arrêt
5. Interrupteur
6. Poignée auxiliaire

Tous les accessoires illustrés ou décrits dans le présent document ne sont pas inclus dans la livraison standard.

Avertissements de sécurité supplémentaires

Travailler en toute sécurité avec cette machine n'est possible que si les informations relatives à l'utilisation et à la sécurité sont lues intégralement et si les instructions qu'elles contiennent sont strictement suivies.

Avant de l'utiliser pour la première fois, demandez une démonstration pratique.

Si le câble est endommagé ou sectionné pendant le travail, ne touchez pas le câble mais débranchez immédiatement la fiche secteur.

N'utilisez jamais la machine avec un câble endommagé.

Portez des lunettes de sécurité, des gants de protection et des chaussures robustes.

Portez des protections auditives pour éviter d'endommager votre audition.

La machine ne doit pas être humide et ne doit pas être utilisée dans un environnement humide.

Tenez les cheveux longs éloignés de la machine.

Ne pas utiliser l'appareil en portant des vêtements amples.

- Ne branchez la fiche secteur que lorsque l'outil est éteint. Après utilisation, débranchez la fiche secteur.
- Dirigez toujours le câble vers l'arrière, loin de la machine.
- Ne portez pas la machine par le câble.
- Lorsque vous travaillez avec la machine, tenez-la toujours fermement des deux mains et prévoyez une position sûre.
- Pendant les pauses de travail, les périodes de non utilisation ou les interventions sur la machine elle-même (par exemple, changement des outils de travail, réparations, nettoyage, réglage), débranchez la fiche secteur.
- Les personnes âgées de moins de 16 ans ne sont pas autorisées à utiliser cette machine.
- Gardez les accessoires de l'outil hors de portée des enfants.
- N'utilisez que des accessoires d'origine.

Risques résiduels

Même lorsque l'outil est utilisé conformément aux prescriptions, il n'est pas possible d'éliminer tous les facteurs de risque résiduels. Les risques suivants peuvent survenir en rapport avec la construction et la conception de l'outil :

1. Endommagement des poumons si un masque anti-poussière efficace n'est pas porté.
2. Dommages à l'ouïe si une protection auditive efficace n'est pas portée.
3. Défaits de santé résultant de l'émission de vibrations si l'outil électrique est utilisé pendant une longue période ou s'il n'est pas géré et entretenu de manière adéquate.

Portez une protection auditive lorsque vous utilisez l'outil électrique.

AVERTISSEMENT ! Cet appareil produit un champ électromagnétique pendant son fonctionnement. Ce champ peut, dans certaines circonstances, interférer avec des implants médicaux actifs ou passifs. Pour réduire le risque de blessure grave ou mortelle, nous recommandons aux personnes ayant des implants médicaux de consulter leur médecin et le fabricant de l'implant médical avant d'utiliser cette machine.

Avant l'utilisation

Faites attention aux lignes électriques ou aux conduites de gaz et d'eau cachées. Vérifiez la zone de travail, par exemple à l'aide d'un détecteur de métaux.

Utilisez toujours la tension d'alimentation correcte!

La tension de la source d'alimentation doit correspondre à la valeur indiquée sur la plaque signalétique de la machine.

Instructions d'utilisation

Changement d'outil

Veillez à ce que le capuchon de protection contre la poussière (1) ne soit pas endommagé lors du changement d'outil.

Insertion d'outils dans le porte-outils

- Nettoyer et alléger l'outil avant de l'insérer.
- Insérez l'outil sans poussière dans le porte-outil en le tournant jusqu'à ce qu'il s'enclenche.
- L'outil se verrouille tout seul. Vérifiez le verrouillage en tirant sur l'outil.

Retrait des outils du porte-outils

- Tirez la douille de verrouillage (2) vers l'arrière et maintenez-la pendant que vous retirez l'outil.

Mise en marche et arrêt

Mise en marche : Appuyez sur l'interrupteur ON - OFF (5).

Arrêt de l'appareil : Relâchez l'interrupteur ON - OFF (5).

Pour verrouiller l'interrupteur marche/arrêt pressé 5, pousser le bouton de verrouillage 4 vers le haut.

Pour éteindre l'outil électrique. Relâchez l'interrupteur marche/arrêt 5 ou, s'il est verrouillé par le bouton de verrouillage 4, appuyez brièvement sur l'interrupteur marche/arrêt 5, puis relâchez-le.

- En raison des forces qui en résultent, tenez toujours la machine à deux mains et adoptez une position sûre. La machine doit être utilisée uniquement avec une poignée auxiliaire.

Poignée auxiliaire (6)

La rotation de la poignée permet d'obtenir une position de travail sûre. Desserrez et tournez la fixation de la poignée dans le sens inverse des aiguilles d'une montre. Serrez ensuite la poignée.

Entretien et nettoyage

AVERTISSEMENT : Avant toute intervention sur la machine elle-même, débranchez la fiche secteur. Pour un travail sûr et correct, gardez toujours la machine et les fentes de ventilation propres. Nettoyez quotidiennement le support d'outil.

Remplacement du capuchon de protection contre la poussière

Les capuchons anti-poussière endommagés doivent être remplacés dans la mesure du possible car la poussière qui pénètre dans le porte-outil peut provoquer des dysfonctionnements. Tirez vers l'arrière et maintenez la douille de verrouillage ; retirez le capuchon anti-poussière à l'aide d'un outil approprié.

Une fois le manchon de verrouillage tiré vers l'arrière, tirez sur le nouveau capuchon anti-poussière jusqu'à ce qu'il repose fermement sur le porte-outil et que le manchon de verrouillage puisse à nouveau être glissé vers l'avant.

Si, malgré le soin apporté à la fabrication et aux tests, la machine devait tomber en panne, la réparation doit être effectuée par un agent du service clientèle agréé pour les outils électriques Bormann.

ÉLIMINATION ENVIRONNEMENTALE

Afin d'éviter tout dommage pendant le transport, l'outil doit être livré dans un emballage solide. L'emballage ainsi que l'appareil et les accessoires sont fabriqués en matériaux recyclables et peuvent être éliminés en conséquence. Les composants en plastique de l'outil sont marqués en fonction de leur matériau, ce qui permet d'éliminer les déchets écologiques et différenciés grâce aux installations de collecte disponibles.



Uniquement pour les pays de l'UE

Ne pas jeter les outils électriques avec les déchets ménagers !

Conformément à la directive européenne 2002/96/CE relative aux déchets d'équipements électriques et électroniques et à sa mise en œuvre conformément à la législation nationale, les outils électriques arrivés en fin de vie doivent être collectés séparément et remis à une installation de recyclage compatible avec l'environnement.

Istruzioni di sicurezza

AVVERTENZA: leggere tutte le avvertenze di sicurezza e tutte le istruzioni.

La mancata osservanza di tutte le avvertenze e le istruzioni può provocare scosse elettriche, incendi e/o gravi lesioni.

Conservare tutte le avvertenze e le istruzioni per riferimento futuro

Il termine "utensile elettrico" nelle avvertenze si riferisce all'utensile elettrico a rete (a filo) o a batteria (a batteria).

Area di lavoro

- 1) Mantenere l'area di lavoro pulita e ben illuminata. Aree disordinate e buie favoriscono gli incidenti.
- 2) Non utilizzare gli utensili elettrici in atmosfere esplosive, ad esempio in presenza di liquidi, gas o polveri infiammabili. Gli utensili elettrici generano scintille che possono incendiare la polvere o i fumi.
- 3) Tenete lontani i bambini e gli astanti mentre utilizzate un utensile elettrico. Le distrazioni possono far perdere il controllo.

Sicurezza elettrica

- 1) Le spine degli utensili elettrici devono corrispondere alla presa di corrente. Non modificare mai la spina in alcun modo. Non utilizzare spine adattatrici con utensili elettrici dotati di messa a terra. Spine non modificate e prese corrispondenti riducono il rischio di scosse elettriche.
- 2) Evitare il contatto del corpo con superfici collegate a terra o a massa come tubi, radiatori, cucine e frigoriferi. Il rischio di scosse elettriche aumenta se il corpo è collegato a terra.
- 3) Non esporre gli utensili elettrici alla pioggia o al bagnato. L'ingresso di acqua in un utensile elettrico aumenta il rischio di scosse elettriche.
- 4) Non abusare del cavo. Non utilizzare mai il cavo per trasportare, tirare o scollegare l'utensile elettrico. Tenere il cavo lontano da calore, olio, bordi taglienti o parti in movimento. I cavi danneggiati o aggrovigliati aumentano il rischio di scosse elettriche.
- 5) Quando si utilizza un utensile elettrico all'aperto, utilizzare una prolunga adatta all'uso esterno. L'uso di un cavo adatto all'esterno riduce il rischio di scosse elettriche.
- 6) Se l'utilizzo di un utensile elettrico in un luogo umido è inevitabile, utilizzare un'alimentazione protetta da interruttore differenziale (salvavita). L'uso di un interruttore differenziale riduce il rischio di scosse elettriche.

Sicurezza personale

- 1) Quando si utilizza un elettro utensile, occorre essere vigili, fare attenzione a ciò che si fa e usare il buon senso. Non utilizzare un utensile elettrico quando si è stanchi o sotto l'effetto di droghe, alcol o farmaci. Un momento di disattenzione durante l'uso di utensili elettrici può causare gravi lesioni personali.
- 2) Utilizzare l'attrezzatura di sicurezza. Indossare sempre una protezione per gli occhi. I dispositivi di sicurezza, come la maschera antipolvere, le scarpe di sicurezza antiscivolo, l'elmetto o le protezioni per l'udito, utilizzati in condizioni adeguate, ridurranno le lesioni personali.
- 3) Evitare l'avviamento accidentale. Assicurarsi che l'interruttore sia in posizione off prima di collegare la spina. Portare gli utensili elettrici con il dito sull'interruttore o collegare gli utensili elettrici con l'interruttore acceso favorisce gli incidenti.
- 4) Prima di accendere l'elettro utensile, rimuovere la chiave di regolazione o la chiave. Una chiave o una chiave lasciata attaccata a una parte rotante dell'elettro utensile può provocare lesioni personali.
- 5) Non sporgersi eccessivamente. Mantenere sempre una posizione corretta e un buon equilibrio. Ciò consente di controllare meglio l'elettro utensile in situazioni impreviste.
- 6) Vestirsi in modo adeguato. Non indossare abiti larghi o gioielli. Tenere capelli, indumenti e guanti lontani dalle parti in movimento. Vestiti larghi, gioielli o capelli lunghi possono impigliarsi nelle parti in movimento.
- 7) Se sono previsti dispositivi per il collegamento di impianti di aspirazione e raccolta delle polveri, accertarsi che siano collegati e utilizzati correttamente. L'uso di questi dispositivi può ridurre i rischi legati alla polvere.

Uso e cura degli elettro utensili

- 1) Non forzare l'elettro utensile. Utilizzate l'elettro utensile corretto per la vostra applicazione. L'elettro utensile corretto svolgerà il lavoro in modo migliore e più sicuro alla velocità per cui è stato progettato.
- 2) Non utilizzare l'elettro utensile se l'interruttore non lo accende e non lo spegne. Qualsiasi utensile elettrico che non può essere controllato con l'interruttore è pericoloso e deve essere riparato.
- 3) Scollegare la spina dalla fonte di alimentazione prima di effettuare qualsiasi regolazione, cambiare gli accessori o riporre gli utensili elettrici. Queste misure di sicurezza preventive riducono il rischio di avviare accidentalmente l'elettro utensile.
- 4) Conservare gli utensili elettrici inattivi fuori dalla portata dei bambini e non permettere a persone che non conoscono l'utensile o le presenti istruzioni di utilizzarlo. Gli utensili elettrici sono pericolosi nelle mani di utenti non addestrati.
- 5) Manutenzione degli utensili elettrici. Controllare che non vi siano disallineamenti o impedimenti delle parti mobili, rotture di parti e qualsiasi altra condizione che possa influire sul funzionamento dell'elettro utensile. Se danneggiato, far riparare l'elettro utensile prima dell'uso. Molti incidenti sono causati da una cattiva manutenzione degli utensili elettrici.
- 6) Mantenere gli utensili da taglio affilati e puliti. Gli utensili da taglio sottoposti a una corretta manutenzione, con bordi taglienti affilati, hanno meno probabilità di legarsi e sono più facili da controllare.
- 7) Utilizzare l'elettro utensile, gli accessori, le punte ecc. in conformità alle presenti istruzioni e nel modo previsto per il particolare tipo di elettro utensile, tenendo conto delle condizioni di lavoro e dell'attività da svolgere. L'uso dell'elettro utensile per operazioni diverse da quelle previste potrebbe causare situazioni di pericolo.

Servizio

Affidare la manutenzione dell'elettro utensile a un tecnico qualificato che utilizzi esclusivamente parti di ricambio identiche. In questo modo si garantisce la sicurezza dell'elettro utensile.

Avvertenze di sicurezza

- Indossare protezioni per le orecchie. L'esposizione al rumore può causare la perdita dell'udito.
- Utilizzare le impugnature ausiliarie, se fornite con l'utensile. La perdita di controllo può causare lesioni personali.
- Quando si esegue un'operazione in cui l'accessorio di taglio può entrare in contatto con cavi nascosti o con il proprio cavo, tenere l'elettro utensile per mezzo di superfici di presa isolate. L'accessorio di taglio che entra in contatto con un filo "sotto tensione" può rendere "sotto tensione" le parti metalliche esposte dell'utensile elettrico e può provocare una scossa elettrica all'operatore.

Simboli - Pittogrammi



AVVERTENZA - Per ridurre il rischio di lesioni, l'utente deve leggere il manuale di istruzioni.



Doppio isolamento.

**Protezione dell'ambiente**

I prodotti elettrici di scarto non devono essere smaltiti insieme ai rifiuti domestici. Per informazioni sul riciclaggio, rivolgersi all'autorità locale o al rivenditore.



Indossare la maschera antipolvere durante l'uso dell'utensile.



Indossare protezioni per gli occhi durante l'uso dell'utensile.



Indossare una protezione per l'udito durante l'uso dell'utensile.

Dati tecnici

POTENZA IN INGRESSO:	1300W
FREQUENZA DEI COLPI:	2400 colpi/minuto
POTENZA DEL COLPO:	20J
TIPO DI MANDRINO:	SDS MAX
PESO:	7 kg
INCLUDE:	1x scalpello a punta 350 mm, 1x scalpello piatto 25x350 mm, 1x tubo di grasso, 1x panno per pulire, custodia per il trasporto

* Il produttore si riserva il diritto di apportare modifiche minori al design e alle specifiche tecniche del prodotto senza preavviso, a meno che tali modifiche non influiscano in modo significativo sulle prestazioni e sulla sicurezza dei prodotti. Le parti descritte/illustrate nelle pagine del manuale che avete tra le mani possono riguardare anche altri modelli della linea di prodotti del produttore con caratteristiche simili e potrebbero non essere incluse nel prodotto appena acquistato.

* Per garantire la sicurezza e l'affidabilità del prodotto e la validità della garanzia, tutti i lavori di riparazione, ispezione, riparazione o sostituzione, compresa la manutenzione e le regolazioni speciali, devono essere eseguiti esclusivamente da tecnici del servizio di assistenza autorizzato del produttore.

* Utilizzare sempre il prodotto con le apparecchiature in dotazione. L'utilizzo del prodotto con apparecchiature non in dotazione può causare malfunzionamenti o addirittura lesioni gravi o morte. Il produttore e l'importatore non sono responsabili per lesioni e danni derivanti dall'uso di apparecchiature non conformi.

Uso previsto

La macchina è destinata alla scalpellatura di cemento, mattoni e pietra.

Lo strumento deve essere utilizzato solo per lo scopo previsto. Qualsiasi altro utilizzo è considerato un caso di uso improprio.

Descrizione delle parti principali

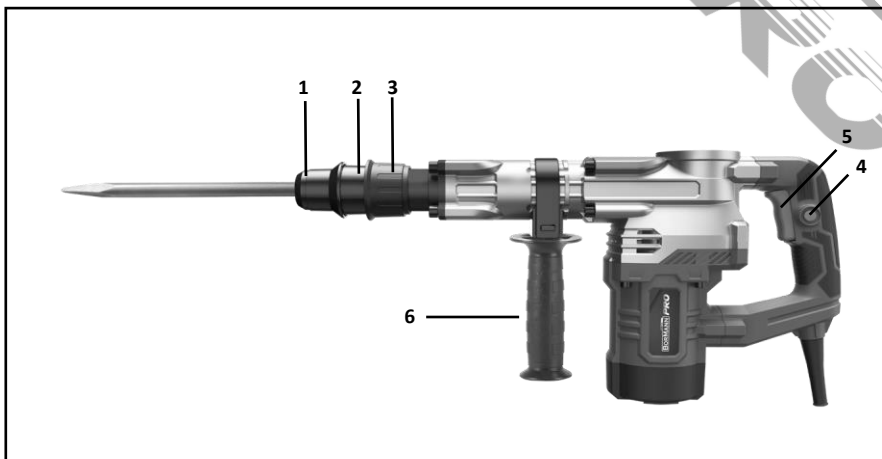

1. Cappuccio di protezione dalla polvere
2. Manicotto di bloccaggio
3. Sistema di bloccaggio regolabile
4. Pulsante di blocco per l'interruttore on/off
5. Interruttore
6. Maniglia ausiliaria

Non tutti gli accessori illustrati o descritti nel presente documento sono inclusi nella fornitura standard.

Ulteriori avvertenze di sicurezza

Lavorare in sicurezza con questa macchina è possibile solo se si leggono completamente le informazioni operative e di sicurezza e si seguono scrupolosamente le istruzioni in esse contenute. Prima di utilizzarlo per la prima volta, chiedete una dimostrazione pratica. Se il cavo è danneggiato o tagliato durante il lavoro, non toccarlo ma staccare immediatamente la spina. Non utilizzare mai la macchina con un cavo danneggiato. Indossare occhiali di sicurezza, guanti protettivi e scarpe robuste. Indossare protezioni per le orecchie per evitare danni all'udito. La macchina non deve essere umida e non deve essere utilizzata in un ambiente umido. Tenere i capelli lunghi lontani dalla macchina. Non operare indossando indumenti larghi.

- Collegare la spina di rete solo quando l'utensile è spento. Dopo l'uso, estrarre la spina di rete.
- Dirigere sempre il cavo verso la parte posteriore, lontano dalla macchina.
- Non trasportare la macchina per il cavo.
- Quando si lavora con la macchina, tenerla sempre saldamente con entrambe le mani e garantire una posizione sicura.
- Durante le pause di lavoro, quando non si utilizza la macchina o durante gli interventi sulla macchina stessa (ad esempio, cambio degli strumenti di lavoro, riparazioni, pulizia, regolazione), estrarre la spina di rete.
- L'uso di questa macchina è vietato ai minori di 16 anni.
- Tenere gli accessori dell'utensile fuori dalla portata dei bambini.
- Utilizzare solo accessori originali.

Rischi residui

Anche se l'utensile viene utilizzato come prescritto, non è possibile eliminare tutti i fattori di rischio residui. In relazione alla costruzione e alla progettazione dell'utensile possono insorgere i seguenti pericoli:

1. Danni ai polmoni se non si indossa una maschera antipolvere efficace.
2. Danni all'udito se non si indossano protezioni acustiche efficaci.
3. Difetti di salute derivanti dall'emissione di vibrazioni se l'elettroscopio viene utilizzato per un periodo di tempo prolungato o se non viene gestito in modo adeguato e sottoposto a una corretta manutenzione.

Indossare una protezione per l'udito durante l'uso dell'elettroscopio.

AVVERTENZA! Questa macchina produce un campo elettromagnetico durante il funzionamento. In alcune circostanze, questo campo può interferire con impianti medici attivi o passivi. Per ridurre il rischio di lesioni gravi o mortali, si raccomanda alle persone con impianti medici di consultare il proprio medico e il produttore dell'impianto medico prima di utilizzare questa macchina.

Prima dell'uso

Fare attenzione alle linee elettriche nascoste o alle tubature del gas e dell'acqua. Controllare l'area di lavoro, ad esempio con un metal detector.

Utilizzare sempre la tensione di alimentazione corretta!

La tensione della fonte di alimentazione deve corrispondere al valore indicato sulla targhetta della macchina.

Istruzioni per l'uso

Cambio utensile

Fare attenzione a non danneggiare la protezione antipolvere (1) durante la sostituzione degli utensili.

Inserimento

- Pulire e alleggerire l'utensile prima di inserirlo.
- Inserire l'utensile privo di polvere nel portautensili ruotando fino a quando non si blocca.
- L'utensile si blocca da solo. Controllare il bloccaggio tirando l'utensile.

Rimozione

- Tirare il manicotto di bloccaggio (2) verso la parte posteriore e tenerlo fermo durante la rimozione dell'utensile.

Accensione e spegnimento

Accensione: Premere l'interruttore ON - OFF (5).

Spegnimento: Rilasciare l'interruttore ON - OFF (5).

Per bloccare l'interruttore di accensione/spegnimento premuto 5, premere il pulsante di blocco 4 verso l'alto.

Per spegnere l'elettroscopio. Rilasciare l'interruttore di accensione/spegnimento 5 o, se è bloccato con il pulsante di blocco 4, premere brevemente l'interruttore di accensione/spegnimento 5 e poi rilasciarlo.

- A causa delle forze che ne derivano, tenere sempre la macchina con entrambe le mani e assumere una posizione sicura. La macchina deve essere utilizzata solo con un'impugnatura ausiliaria.

Maniglia ausiliaria (6)

Ruotando l'attacco dell'impugnatura è possibile ottenere una posizione sicura durante il lavoro. Allentare e ruotare l'impugnatura in senso antiorario. Quindi serrare l'attacco dell'impugnatura.

Manutenzione e pulizia

AVVERTENZA: prima di qualsiasi intervento sulla macchina, staccare la spina di rete.

Per lavorare in modo sicuro e corretto, mantenere sempre pulite la macchina e le fessure di ventilazione.

Pulire quotidianamente il supporto dell'utensile.

Sostituzione del cappuccio di protezione dalla polvere. I cappucci antipolvere danneggiati devono essere sostituiti il più possibile, poiché la polvere che penetra nel portautensili può causare malfunzionamenti.

Tirate indietro e tenete il manicotto di bloccaggio e togliete il cappuccio antipolvere con un attrezzo adatto.

Con il manicotto di bloccaggio tirato all'indietro, tirare il nuovo cappuccio antipolvere fino a quando si posiziona saldamente sul portautensili e il manicotto di bloccaggio può essere nuovamente fatto scorrere in avanti.

Se la macchina si guasta, nonostante la cura con cui è stata costruita e collaudata, la riparazione deve essere effettuata da un agente del servizio clienti autorizzato.

SMALTIMENTO AMBIENTALE

Per evitare danni durante il trasporto, l'utensile deve essere consegnato in un imballaggio solido. L'imballaggio, l'unità e gli accessori sono realizzati con materiali riciclabili e possono essere smaltiti di conseguenza. I componenti in plastica dell'utensile sono contrassegnati in base al loro materiale, il che rende possibile una rimozione ecologica e differenziata grazie ai centri di raccolta disponibili.



Solo per i paesi dell'UE

Non smaltire gli utensili elettrici insieme ai rifiuti domestici!

In ottemperanza alla Direttiva Europea 2002/96/CE sui rifiuti di apparecchiature elettriche ed elettroniche e alla sua attuazione in conformità alle leggi nazionali, gli utensili elettrici giunti a fine vita devono essere raccolti separatamente e conferiti a un impianto di riciclaggio compatibile con l'ambiente.



Инструкции за безопасност

ПРЕДУПРЕЖДЕНИЕ: Прочетете всички предупреждения за безопасност и всички инструкции.

Неспазването на всички предупреждения и инструкции може да доведе до токов удар, пожар и/или сериозно нараняване.

Запазете всички предупреждения и инструкции за бъдещи справки Терминът "електроинструмент" в предупрежденията се отнася за вашия електроинструмент, захранван от електрическата мрежа (с кабел), или за електроинструмент, захранван от батерия (с акумулатор).

Работна зона

- 1) Поддържайте работната зона чиста и добре осветена. Затрупаните и тъмни места са предпоставка за инциденти.
- 2) Не работете с електроинструменти във взривоопасна атмосфера, например в присъствието на запалими течности, газове или прах. Електроинструментите създават искри, които могат да възпламенят праха или изпаренията.
- 3) Пазете децата и околните настрана, докато работите с електроинструмента. Отвличането на вниманието може да доведе до загуба на контрол.

Електрическа безопасност

- 1) Щепселите на електроинструментите трябва да съответстват на контакта. Никога не променяйте щепсела по какъвто и да е начин. Не използвайте никакви адаптерни щепсели със заземени (заземени) електроинструменти. Немодифицираните щепсели и съответстващите контакти ще намалят риска от токов удар.
- 2) Избягвайте контакт на тялото със заземени повърхности, като тръби, радиатори, печки и хладилници. Съществува повишен риск от токов удар, ако тялото ви е заземено или заземено.
- 3) Не излагайте електроинструментите на дъжд или влага. Навлизането на вода в електроинструмента увеличава риска от токов удар.
- 4) Не злоупотребявайте с кабела. Никога не използвайте кабела за пренасяне, дърпане или изключване на електроинструмента. Пазете кабела от топлина, масло, остри ръбове или движещи се части. Повредените или заплетени шнурове увеличават риска от токов удар.
- 5) Когато работите с електроинструмент на открито, използвайте удължител, подходящ за употреба на открито. Използването на кабел, подходящ за употреба на открито, намалява риска от токов удар.
- 6) Ако работата с електроинструмента на влажно място е неизбежна, използвайте захранване, което е защитено с дефектнотокова защита (ДТЗ). Използването на дефектнотокова защита намалява риска от токов удар.

Лична безопасност

- 1) Бъдете нащрек, внимавайте какво правите и използвайте здрав разум, когато работите с електроинструмент. Не използвайте електроинструмент, когато сте уморени или под въздействието на наркотици, алкохол или лекарства. Момент на невнимание по време на работа с електроинструменти може да доведе до сериозно нараняване на хора.
- 2) Използвайте оборудване за безопасност. Винаги носете предпазни средства за очите. Оборудването за безопасност, като например маска против прах, нехлъзгачи се предпазни обувки, твърда шапка или защита на слуха, използвани при подходящи условия, ще намалят нараняванията.
- 3) Избягвайте случайното стартиране. Уверете се, че превключвателят е в изключено положение, преди да включите уреда. Пренасянето на електроинструменти с пръст върху превключвателя или включването на електроинструменти, които са с включен превключвател, приканва към инциденти.
- 4) Преди да включите електроинструмента, отстранете всички регулиращи ключове или гаечни ключове. Ключ или гаечен ключ, оставен прикрепен към въртяща се част на електроинструмента, може да доведе до телесни повреди.
- 5) Не прекалявайте. Поддържайте правилна стойка и равновесие през цялото време. Това дава възможност за по-добър контрол на електроинструмента в неочаквани ситуации.
- 6) Облечете се подходящо. Не носете свободни дрехи или бижута. Дръжте косата, дрехите и ръкавиците си далеч от движещите се части. Свободните дрехи, бижутата или дългата коса могат да бъдат захванати от движещите се части.
- 7) Ако са предвидени устройства за свързване на съоръжения за извличане и събиране на прах, уверете се, че те са свързани и се използват правилно. Използването на тези устройства може да намали опасностите, свързани с праха.

Използване и грижа за електроинструменти

- 1) Не насилвайте електроинструмента. Използвайте подходящия електроинструмент за вашето приложение. Правилният електроинструмент ще свърши работата по-добре и по-безопасно със скоростта, за която е проектиран.
- 2) Не (използвайте) електроинструмента, ако превключвателят не го включва и изключва. Всеки електроинструмент, който не може да се управлява с превключвателя, е опасен и трябва да се ремонтира.
- 3) Изключете щепсела от източника на захранване, преди да извършвате каквито и да било настройки, да сменят аксесоари или да съхраняват електроинструменти. Тези превантивни мерки за безопасност намаляват риска от случайно стартиране на електроинструмента.
- 4) Съхранявайте неработещите електроинструменти на място, недостъпно за деца, и не позволявайте на лица, които не са запознати с електроинструмента или с тези инструкции, да работят с него. Електроинструментите са опасни в ръцете на необучени потребители.
- 5) Поддържане на електрически инструменти. Проверявайте за несъсност или обвързване на движещите се части, счупване на части и всякакви други условия, които могат да повлияят на работата на електроинструментите. Ако е повреден, поправете електроинструмента преди употреба. Много злополуки се причиняват от лошо поддържани електрически инструменти.
- 6) Поддържайте режещите инструменти остри и чисти. Правилно поддържаните режещи инструменти с остри режещи ръбове е по-малко вероятно да се заклеят и са по-лесни за управление.
- 7) Използвайте електроинструмента, принадлежностите, крайниците и др. в съответствие с тези инструкции и по начина, предвиден за конкретния тип електроинструмент, като се съобразявате с условията на работа и извършваната работа. Използването на електроинструмента за операции, различни от предвидените, може да доведе до опасна ситуация.

Услуга

Възложете сервизното обслужване на електроинструмента на квалифициран сервизен специалист, като използвате само идентични резервни части. Това ще гарантира, че безопасността на електроинструмента е запазена.

Предупреждения за безопасност

- Носете протектори за уши. Излагането на шум може да доведе до загуба на слуха.
- Използвайте спомагателната(ите) дръжка(и), ако са доставени с инструмента. Загубата на контрол може да доведе до нараняване на хора.
- Дръжте електроинструмента за изолираните повърхности за захващане, когато извършвате операция, при която режещият аксесоар може да влезе в контакт със скрити кабели или със собствения си кабел. Контактът на режещия аксесоар с проводник "под напрежение" може да направи откритите метални части на електроинструмента "под напрежение" и да доведе до токов удар за оператора.

Символи - Пиктограми



ПРЕДУПРЕЖДЕНИЕ - За да се намали рискът от нараняване, потребителят трябва да прочете ръководството за експлоатация.



Двойна изолация.



Опазване на околната среда

Отпадъците от електрически продукти не трябва да се изхвърлят заедно с битовите отпадъци, моля, рециклирайте ги там, където има съоръжения. Консултирайте се с местната организация или търговеца на дребно за съвети относно рециклирането.



Носете противопрахова маска, докато работите с инструмента.



Носете предпазни средства за очите, когато използвате инструмента.



Носете защита на слуха, докато работите с инструмента.

Технически данни

ВХОДНА МОЩНОСТ:	1300W
ЧЕСТОТА НА УДАРИТЕ:	2400 удари/минута
ЕНЕРГИЯ НА УДАРА:	20J
ТИП ПАТРОННИК:	SDS MAX
ТЕГЛО:	7 кг
ВКЛЮЧВА:	1х длето с остър връх 350 мм, 1х плоско длето 25x350 мм, 1х туба за смазка, 1х кърпа за избърсване, калъф за пренасяне

* Производителят си запазва правото да прави незначителни промени в дизайна и техническите спецификации на продуктите без предварително уведомление, освен ако тези промени не засягат значително работата и безопасността на продуктите. Частите, описани/илюстрирани на страниците на ръководството, което държите в ръцете си, може да се отнасят и за други модели от продуктова линия на производителя с подобни характеристики и може да не са включени в току-що придобития от вас продукт.

* Винаги използвайте продукта с доставеното оборудване. Работата на продукта с неосигурено оборудване може да доведе до неизправности или дори до сериозни наранявания или смърт. Производителите на оборудването и вносителите не носят отговорност за наранявания и щети, възникнали в резултат на използването на.

* За да се гарантира безопасността и надеждността на продукта и валидността на гаранцията, всички работи по ремонт, проверка, поправка или замяна, включително поддръжка и специални настройки, трябва да се извършват само от техници от оторизирания сервизен отдел на производителя.

Предназначение

Машината е предназначена за къртене на бетон, тухли и камък.

Инструментът трябва да се използва само по предназначение. Всяко друго използване се счита за неправилна употреба.

Описание на основните части

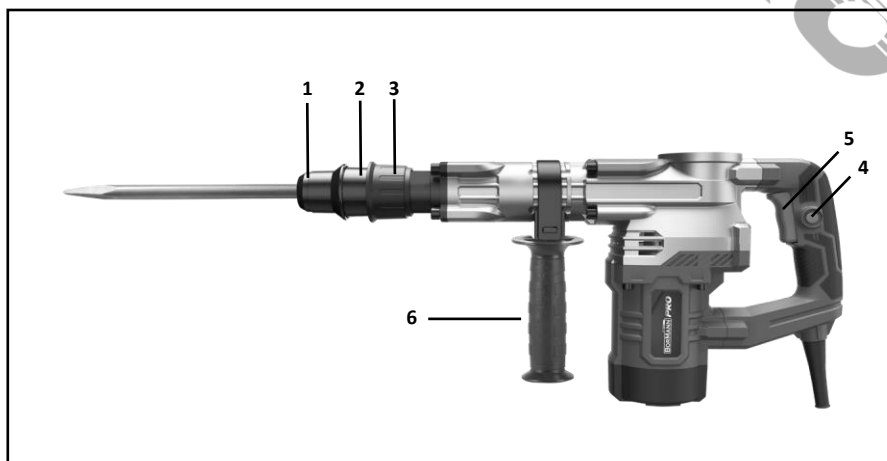

1. Защитна капачка срещу прах
2. Заклучваща втулка
3. Регулируема система за заключване
4. Бутон за заключване на превключвателя за включване/изключване
5. Превключвател
6. Спомагателна дръжка

Разхлабете и завъртете скобата на дръжката обратно на часовниковата стрелка наляво.

Допълнителни предупреждения за безопасност

Безопасната работа с тази машина е възможна само при пълно прочитане на информацията за експлоатация и безопасност и стриктно спазване на съдържащите се в нея инструкции.

Преди да започнете работа за първи път, поискайте практическа демонстрация.

Ако кабелът се повреди или пререже по време на работа, не докосвайте кабела, а незабавно издърпайте щепсела от електрическата мрежа.

Никога не използвайте машината с повреден кабел.

Носете предпазни очила, защитни ръкавици и стабилни обувки.

Носете предпазни средства за уши, за да предотвратите увреждане на слуха си.

Машината не трябва да е влажна и не трябва да се експлоатира във влажна среда.

Дръжте дългата коса далеч от машината.

Не работете с него, докато носите свободно облекло.

- Свързвайте щепсела към електрическата мрежа само когато инструментът е изключен. След употреба издърпайте щепсела от електрическата мрежа.
- Винаги насочвайте кабела назад, далеч от машината.
- Не пренасяйте машината за кабела.
- Когато работите с машината, винаги я дръжте здраво с двете си ръце и осигурете сигурна стойка.
- По време на паузи в работата, когато не се използва или по време на работа по самата машина (напр. смяна на работните инструменти, ремонт, почистване, регулиране), извадете щепсела от електрическата мрежа.
- Лица под 16-годишна възраст нямат право да работят с тази машина.
- Съхранявайте принадлежностите на инструмента на място, недостъпно за деца.
- Използвайте само оригинални аксесоари.

Остатъчни рискове

Дори когато инструментът се използва според предписанията, не е възможно да се премахнат всички остатъчни рискови фактори. Следните опасности могат да възникнат във връзка с конструкцията и дизайна на инструмента:

1. Увреждане на белите дробове, ако не се носи ефективна противопрахова маска.
2. Увреждане на слуха, ако не се носи ефективна защита на слуха.
3. Здравни дефекти, причинени от вибрации, ако електроинструментът се използва за по-дълъг период от време или не се управлява и поддържа правилно. Носете защита на слуха, докато работите с електроинструмента.

ПРЕДУПРЕЖДЕНИЕ! Тази машина създава електромагнитно поле по време на работа. При определени обстоятелства това поле може да попречи на активни или пасивни медицински импланти. За да се намали рискът от сериозни или фатални наранявания, препоръчваме на лицата с медицински импланти да се консултират с лекаря си и с производителя на медицинския имплант, преди да работят с тази машина.

Преди употреба

Внимавайте за скрити електрически линии или газове и водопроводни тръби. Проверете работната зона, например с металотърсач.

Винаги използвайте правилното захранващо напрежение!

Напрежението на източника на захранване трябва да съответства на стойността, посочена на табелката с имената на машината.

Инструкции за експлоатация

Смяна на инструменти

Внимавайте предпазната капачка за прах (1) да не се повреди при смяна на инструментите.

Поставяне на инструменти в държача

- Почистете и олекотете инструмента преди да го поставите.
- Поставете безпраховия инструмент в държача за инструменти с усукване, докато се застопори.
- Инструментът се заключва. Проверете заключването, като издърпате инструмента.

Изваждане на инструменти от държача

- Издърпайте заключващата втулка (2) назад и я задръжте, докато свалите инструмента.

Включване и изключване

Включване: Натиснете превключвателя за включване и изключване (5).

Изключване: Освободете превключвателя за включване и изключване (5).

За да заключите натиснатия превключвател за включване/изключване 5, натиснете бутона за заключване 4 нагоре.

Изключване на електроинструмента. Освободете превключвателя за включване/изключване 5 или когато е заключен с бутона за заключване 4, натиснете за кратко превключвателя за включване/изключване 5 и след това го освободете .

- Поради възникващите в резултат на това сили винаги дръжте машината с двете си ръце и заемайте сигурна позиция. Машината трябва да се използва само със спомагателна дръжка.

Спомагателна дръжка (6)

Можете да заемете безопасна позиция по време на работа, като завъртите приставката на дръжката. Разхлабете и завъртете приставката за дръжката в посока, обратна на часовниковата стрелка. След това затегнете приставката на дръжката.

Поддръжка и почистване

ПРЕДУПРЕЖДЕНИЕ: Преди всякаква работа по самата машина извадете щепсела от електрическата мрежа. За безопасна и правилна работа винаги поддържайте машината и вентилационните отвори чисти. Ежедневно почиствайте държача за инструменти.

Смяна на капачката за защита от прах

Повредените капачки за защита от прах трябва да се заменят при възможност, тъй като прахът, който попада в държача на инструмента, може да причини неизправности.

Издърпайте назад и задръжте заключващата втулка, като с подходящ инструмент свалите капачката за защита от прах.

С издърпана назад блокираща втулка издърпайте новата капачка за прах, докато тя застане плътно върху държача на инструмента и блокиращата втулка може отново да се плъзне напред.

Ако машината се повреди въпреки грижите, положени при производството и тестването, ремонтът трябва да бъде извършен от оторизиран представител на отдела за обслужване на клиенти.

ЕКОЛОГИЧНО ОБЕЗВРЕЖДАНЕ

За да се избегнат повреди при транспортиране, инструментът трябва да се доставя в здрава опаковка. Опаковката, както и устройството и аксесоарите, са изработени от рециклируеми материали и могат да бъдат изхвърлени по съответния начин. Пластмасовите компоненти на инструмента са маркирани в зависимост от материала, от който са изработени, което прави възможно отстраняването им, щадящо околната среда и ди ерентирано поради наличните съоръжения за събиране



Само за страни от ЕС

Не изхвърляйте електрически инструменти заедно с битови отпадъци!

В съответствие с Европейската директива 2002/96/ЕО относно отпадъците от електрическо и електронно оборудване и нейното прилагане в съответствие с националното законодателство, електрическите инструменти, чийто живот е изтекъл, трябва да се събират отделно и да се връщат в екологично съвместимо съоръжение за рециклиране.

Varnostna navodila

OPOZORILO: Preberite vsa varnostna opozorila in vsa navodila.

Neupoštevanje vseh opozoril in navodil lahko povzroči električni udar, požar in/ali hude telesne poškodbe.

Shranite vsa opozorila in navodila za poznejšo uporabo.

Izraz "električno orodje" v opozorilih se nanaša na električno orodje, ki ga napajate iz električnega omrežja (z napeljavo), ali električno orodje, ki ga napajate z baterijo (akumulatorsko).

Delovno območje

- 1) Delovno območje naj bo čisto in dobro osvetljeno. Zapleteni in temni prostori spodbujajo nesreče.
- 2) Električnega orodja ne uporabljajte v eksplozivnih okoljih, kot so vnetljive tekočine, plini ali prah. Električna orodja ustvarjajo iskre, ki lahko vžgejo prah ali hlape.
- 3) Med upravljanjem električnega orodja se izogibajte otrokom in mimoidočim. Zaradi odvratanja pozornosti lahko izgubite nadzor.

Električna varnost

- 1) Vtiči električnega orodja morajo ustrezati vtičnici. Nikoli ne spreminjajte vtiča na kakršen koli način. Z ozemljenimi (ozemljenimi) električnimi orodji ne uporabljajte nobenih adapterskih vtičev. Neprilagojeni vtiči in usklajene vtičnice bodo zmanjšali nevarnost električnega udara.
- 2) Izogibajte se telesnemu stiku z ozemljenimi ali ozemljenimi površinami, kot so cevi, radiatorji, štedilniki in hladilniki. Če je vaše telo ozemljeno ali ozemljeno, obstaja večja nevarnost električnega udara.
- 3) Električnih orodij ne izpostavljajte dežju ali vlagi. Vdor vode v električno orodje poveča tveganje električnega udara.
- 4) Ne zlorablajte kabla. Vrvico nikoli ne uporabljajte za prenašanje, vlečenje ali odklop električnega orodja. Vrvico hranite stran od vročine, olja, ostrih robov ali gibljivih delov. Poškodovane ali zapletene vrvice povečujejo nevarnost električnega udara.
- 5) Če električno orodje uporabljate na prostem, uporabite podaljšek, ki je primeren za uporabo na prostem. Uporaba kabla, primerne za uporabo na prostem, zmanjša nevarnost električnega udara.
- 6) Če se ne morete izogniti uporabi električnega orodja na vlažnem mestu, uporabite napajalnik, ki je zaščiten z zaščitno napravo za diferenčni tok. Uporaba take naprave zmanjša tveganje električnega udara.

Osebna varnost

- 1) Pri delu z električnim orodjem bodite pozorni, pazite, kaj počnete, in uporabljajte zdravo pamet. Električnega orodja ne uporabljajte, če ste utrujeni ali pod vplivom drog, alkohola ali zdravil. Trenutek nepozornosti med upravljanjem električnega orodja lahko povzroči hude telesne poškodbe.
- 2) Uporabljajte varnostno opremo. Vedno nosite zaščito za oči. Varnostna oprema, kot so maska proti prahu, ndrseči varnostni čevlji, trda kapa ali zaščita sluha, ki se uporablja v ustreznih pogojih, bo zmanjšala število osebnih poškodb.
- 3) Izogibajte se nenamernemu zagonu. Pred priključitvijo se prepričajte, da je stikalo v izklopljenem položaju. Prenašanje električnega orodja s prstom na stikalo ali priključevanje električnega orodja, ki ima vklopljeno stikalo, spodbuja nesreče.
- 4) Pred vklopom električnega orodja odstranite nastavitveni ključ ali ključ. Ključ ali ključ, ki ostane pritrjen na vrteči se del električnega orodja, lahko povzroči telesne poškodbe.
- 5) Ne pretiravajte. Vedno imejte pravilno podlago in ravnotežje. To omogoča boljši nadzor nad električnim orodjem v nepričakovanih situacijah.
- 6) Ustrezno se oblecite. Ne nosite ohlapnih oblačil ali nakita. Lasje, oblačila in rokavice naj ne bodo v bližini gibljivih delov. Ohlapna oblačila, nakit ali dolgi lasje se lahko ujamejo v gibljive dele.
- 7) Če so na voljo naprave za priključitev naprav za odsesavanje in zbiranje prahu, poskrbite, da so te naprave priključene in se pravilno uporabljajo. Uporaba teh naprav lahko zmanjša nevarnosti, povezane s prahom.

Uporaba in oskrba električnega orodja

- 1) Električnega orodja ne pritiskajte na silo. Uporabite ustrezno električno orodje za vašo uporabo. Pravilno električno orodje bo delo opravilo bolje in varneje s hitrostjo, za katero je bilo zasnovano.
- 2) Ne uporabljajte električnega orodja, če ga stikalo ne vkloplja in izkloplja. Električno orodje, ki ga ni mogoče upravljati s stikalom, je nevarno in ga je treba popraviti.
- 3) Pred kakršnimkoli nastavitvami, menjavo pribora ali shranjevanjem električnega orodja izključite vtič iz vira napajanja. Takšni preventivni varnostni ukrepi zmanjšujejo tveganje nenamernega zagona električnega orodja.
- 4) Električno orodje v mirovanju shranjujte zunaj dosega otrok in ne dovolite, da bi ga uporabljale osebe, ki niso seznanjene z električnim orodjem ali temi navodili. Električna orodja so v rokah neusposobljenih uporabnikov nevarna.
- 5) Vzdrževanje električnih orodij. Preverite, ali so gibljivi deli napačno poravnani ali vezani, ali se deli lomijo, in vse druge okoliščine, ki bi lahko vplivale na delovanje električnega orodja. Če je električno orodje poškodovano, ga pred uporabo popravite. Veliko nesreč je posledica slabo vzdrževanih električnih orodij.
- 6) Orodja za rezanje naj bodo ostra in čista. Ustrezno vzdrževana rezalna orodja z ostrimi rezalnimi robovi se redkeje zatikajo in jih je lažje nadzorovati.
- 7) Električno orodje, dodatno opremo, nastavke itd. uporabljajte v skladu s temi navodili in na način, ki je predviden za določeno vrsto električnega orodja, ob upoštevanju delovnih pogojev in dela, ki ga je treba opraviti. Uporaba električnega orodja za drugačna opravila, kot so predvidena, lahko povzroči nevarne razmere.

Storitev

Električno orodje naj servisira usposobljen serviser, ki uporablja samo enake nadomestne dele. Tako boste zagotovili varnost električnega orodja.

Varnostna opozorila

- Nosite ščitnike za ušesa. Izpostavljenost hrupu lahko povzroči izgubo sluha.
- Uporabite pomožno(-e) držalo(-a), če je(so) priloženo(-a) orodju. Izguba nadzora lahko povzroči telesne poškodbe.
- Električno orodje držite za izolirane prijemalne površine, kadar izvajate postopek, pri katerem se lahko rezalni pribor dotakne skrite napeljave ali lastnega kabla. Če se rezalni pribor dotakne žice pod napetostjo, lahko izpostavljeni kovinski deli električnega orodja postanejo "pod napetostjo" in lahko povzročijo električni udar.

Simboli - piktogrami



OPOZORILO - Za zmanjšanje tveganja poškodb mora uporabnik prebrati navodila za uporabo.



Dvojna izolacija.

**Varstvo okolja**

Odpadnih električnih izdelkov ne smete odlagati skupaj z gospodinjstvi odpadki. Za nasvete glede recikliranja se obrnite na lokalno organizacijo ali prodajalca.



Med delom z orodjem nosite masko proti prahu.



Pri uporabi orodja nosite zaščito za oči.



Med delom z orodjem nosite zaščito sluha.

Tehnični podatki

VHODNA MOČ:	1300W
ŠTEVILO UDARCEV:	2400 udarci/minuto
ENERGIJA UDARCEV:	20J
TIP VPENJALNE GLAVE:	SDS MAX
TEŽA:	7 kg
VKLJUČUJE:	1x špičasto dleto 350 mm, 1x ploščato dleto 25x350 mm, 1x cevka za mazivo, 1x krpa za brisanje, kovček za prenašanje

* Proizvajalec si pridržuje pravico do manjših sprememb zasnovne in tehničnih specifikacij izdelka brez predhodnega obvestila, razen če te spremembe bistveno vplivajo na delovanje in varnost izdelkov. Deli, opisani/prikazani na straneh priročnika, ki ga držite v rokah, se lahko nanašajo tudi na druge modele proizvajalčeve linije izdelkov s podobnimi lastnostmi in morda niso vključeni v izdelek, ki ste ga pravkar pridobili.

* Da bi zagotovili varnost in zanesljivost izdelka ter veljavnost garancije, lahko vsa popravila, preglede, popravila ali zamenjave, vključno z vzdrževanjem in posebnimi nastavitvami, opravljajo le tehniki pooblaščenega servisnega oddelka proizvajalca.

* Izdelek vedno uporabljajte s priloženo opremo. Uporaba izdelka z opremo, ki ni priložena, lahko povzroči motnje v delovanju ali celo hude telesne poškodbe ali smrt. Proizvajalec in uvoznik nista odgovorna za poškodbe in škodo, ki so posledica uporabe neustrezne opreme.

Predvidena uporaba

Stroj je namenjen klesanju betona, opeke in kamna. Orodje se lahko uporablja le za predpisani namen. Vsaka drugačna uporaba se šteje za zlorabo.

Opis glavnih delov

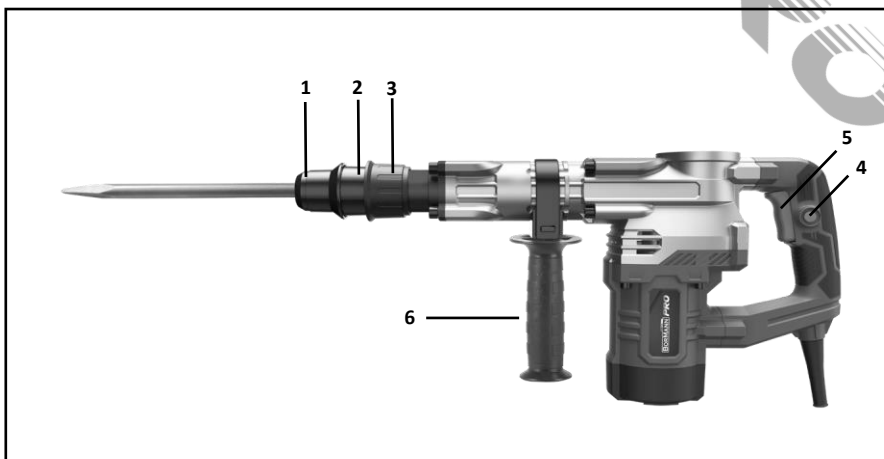

1. Pokrovček za zaščito pred prahom
2. Zaklepni ročaj
3. Nastavljiv sistem zaklepanja
4. Gumb za zaklepanje stikala za vklop/izklop
5. Stikalo
6. Pomožni ročaj

Vsi prikazani ali opisani dodatki niso vključeni v standardno dobavo.

Dodatna varnostna opozorila

Varno delo s tem strojem je mogoče le, če v celoti preberete navodila za uporabo in varnost ter dosledno upoštevate navodila iz teh navodil. Pred prvo uporabo prosite za praktični prikaz.

Če se kabel med delom poškoduje ali prereže, se ga ne dotikajte, temveč takoj izvlecite omrežni vtič.

Naprave nikoli ne uporabljajte s poškodovanim kablom.

Nosite zaščitna očala, zaščitne rokavice in trpežne čevlje.

Nosite zaščito za ušesa, da si ne poškodujete sluha.

Stroj ne sme biti vlažen in se ne sme uporabljati v mokrem okolju.

Dolgi las ne približujte stroju.

Ne uporabljajte, če nosite ohlapna oblačila.

- Omrežni vtič priključite šele, ko je orodje izklopljeno. Po uporabi izvlecite omrežni vtič.
- Kabel vedno usmerite nazaj stran od stroja.
- Naprave ne prenašajte za kabel.
- Pri delu s strojem ga vedno trdno držite z obema rokama in si zagotovite varen položaj.
- Med prekinitvami pri delu, ko se stroj ne uporablja ali med delom na samem stroju (npr. menjava delovnega orodja, popravila, čiščenje, nastavljanje) izvlecite vtič iz električnega omrežja.
- Osebe, mlajše od 16 let, tega stroja ne smejo upravljati.
- Orodje hranite zunaj dosega otrok.
- Uporabljajte samo originalno dodatno opremo.

Preostala tveganja

Tudi če se orodje uporablja v skladu s predpisi, ni mogoče odpraviti vseh preostalih dejavnikov tveganja. V zvezi z izdelavo in zasnovo orodja se lahko pojavijo naslednje nevarnosti:

1. poškodbe pljuč, če ne nosite učinkovite protiprašne maske.
2. poškodbe sluha, če ne nosite učinkovite zaščite sluha.
3. zdravstvene okvare zaradi emisij vibracij, če se električno orodje uporablja dlje časa ali če ni ustrezno upravljano in vzdrževano. Med upravljanjem električnega orodja nosite zaščito sluha.

OPOZORILO! Ta stroj med delovanjem ustvarja elektromagnetno polje. To polje lahko v nekaterih okoliščinah moti aktivne ali pasivne medicinske vsadke. Da bi zmanjšali tveganje resnih ali smrtnih poškodb, osebam z medicinskimi vsadki priporočamo, da se pred uporabo tega stroja posvetujejo s svojim zdravnikom in proizvajalcem medicinskega vsadka.

Pred uporabo

Pazite na skrite električne napeljave ter plinske in vodovodne cevi. Preverite delovno območje, npr. z detektorjem kovin.

Vedno uporabljajte pravilno napajalno napetost!

Napetost vira napajanja se mora ujemati z vrednostjo, navedeno na tipski ploščici stroja.

Navodila za uporabo

Menjava orodja

Pri menjavi orodja pazite, da ne poškodujete zaščitnega pokrova (1).

Vstavljanje

- Orodje pred vstavljanjem očistite in rahlo obrišite.
- Brezprašno orodje vstavite v držalo za orodje z vrtenjem, dokler se ne zaskoči.
- Orodje se zaklene. Zaklepanje preverite tako, da potegnete orodje.

Odstranjevanje

- Potegnite zaporni tulec (2) nazaj in ga držite, medtem ko odstranjujete orodje.

Vklop in izklop

Vklop: Pritisnite stikalo za vklop in izklop (5).

Izklop: Spustite stikalo za vklop in izklop (5).

Če želite zakleniti pritisnjeno stikalo za vklop/izklop 5, pritisnite gumb za zaklepanje 4 navzgor.

Izklop električnega orodja. Spustite stikalo za vklop/izklop 5 ali če je zaklenjeno z gumbom za zaklepanje 4, na kratko pritisnite stikalo za vklop/izklop 5 in ga nato spustite .

- Zaradi sil, ki nastanejo pri tem, stroj vedno držite z obema rokama in zavzemite varen položaj. Stroj lahko uporabljate le s pomožnim ročajem.

Pomožni ročaj (6)

Varen položaj pri delu boste dosegli z vrtenjem nastavka ročaja. Odvijte in zavrtite nastavek ročaja v smeri urinega kazalca. Nato zategnite nastavek ročaja.

Vzdrževanje in čiščenje

OPOZORILO: Pred kakršnim koli delom na stroju izvlecite vtič iz električnega omrežja. Za varno in pravilno delovanje stroj in prezračevalne reže vedno vzdržujte čiste. Vsak dan očistite nosilec orodja.

Zamenjava pokrova za zaščito pred prahom

Poškodovane protiprašne pokrovčke je treba čim prej zamenjati, saj lahko prah, ki pride v držalo orodja, povzroči okvare.

Z ustreznim orodjem povlecite nazaj in držite zaporni tulec, da odtrgate pokrovček za zaščito pred prahom.

Ko je zaklepni tulec potegnjjen nazaj, povlecite novo pokrovko za prah, dokler se ne prilega držalu za orodje in lahko zaklepni tulec ponovno potisnete naprej. Če se kljub skrbnosti pri izdelavi in testiranju stroj pokvari, mora popravilo opraviti pooblaščen servisier.

OKOLJSKO ODSTRANJEVANJE

Da bi se izognili poškodbam pri prevozu, mora biti orodje dobavljeno v trdni embalaži. Embalaža ter enota in dodatki so izdelani iz materialov, ki jih je mogoče reciklirati, in jih je mogoče ustrezno odstraniti. Plastični sestavni deli orodja so označeni glede na material, iz katerega so izdelani, kar omogoča odstranjevanje okolju prijaznih in di erentiranih zaradi razpoložljivih zbiralnic



Samo za države EU

Električnega orodja ne odlagajte skupaj z gospodinjskimi odpadki!

V skladu z evropsko direktivo 2002/96/ES o odpadni električni in elektronski opremi in njenim izvajanjem v skladu z nacionalno zakonodajo je treba električna orodja, ki jim je potekla življenjska doba, zbirati ločeno in jih oddati v okolju prijazen obrat za recikliranje.



Instrucțiuni de siguranță

AVERTISMENT: Citiți toate avertismentele de siguranță și toate instrucțiunile. Nerespectarea tuturor avertismentelor și instrucțiunilor poate duce la șocuri electrice, incendii și/sau vătămări grave. Păstrați toate avertismentele și instrucțiunile pentru referințe ulterioare. Termenul "unealtă electrică" din avertismente se referă la unealta electrică alimentată de la rețeaua electrică (cu fir) sau la unealta electrică alimentată cu baterii (fără fir).

Zona de lucru

- 1) Păstrați zona de lucru curată și bine luminată. Zonele dezordonate și întunecate favorizează accidentele.
- 2) Nu folosiți uneltele electrice în atmosfere explozive, cum ar fi în prezența unor lichide, gaze sau praf inflamabile. Uneltele electrice creează scântei care pot aprinde praful sau vaporii.
- 3) Țineți copiii și persoanele aflate în preajmă la distanță în timp ce folosiți o unealtă electrică. Distragerile vă pot face să pierdeți controlul.

Siguranța electrică

- 1) Ștecherul sculelor electrice trebuie să se potrivească cu priza. Nu modificați niciodată fișa în niciun fel. Nu folosiți nicio fișă adaptoare cu uneltele electrice cu împământare (cu împământare). Ștecherii nemodificați și prizele potrivite vor reduce riscul de electrocutare.
- 2) Evitați contactul corpului cu suprafețe împământate sau legate la pământ, cum ar fi țevi, radiatoare, cuptoare și frigidere. Există un risc crescut de șoc electric dacă corpul dumneavoastră este legat la pământ sau împământat.
- 3) Nu expuneți uneltele electrice la ploaie sau la condiții umede. Apa care intră într-o unealtă electrică va crește riscul de electrocutare.
- 4) Nu abuzați de cablu. Nu folosiți niciodată cablul pentru a transporta, trage sau deconecta scula electrică. Păstrați cablul departe de căldură, ulei, margini ascuțite sau piese în mișcare. Cablurile deteriorate sau încurcate cresc riscul de electrocutare.
- 5) Atunci când folosiți o unealtă electrică în aer liber, utilizați un prelungitor adecvat pentru utilizare în aer liber. Utilizarea unui cablu adecvat pentru utilizare în exterior reduce riscul de electrocutare.
- 6) În cazul în care este inevitabil să folosiți o unealtă electrică într-o locație umedă, utilizați o sursă de alimentare care este protejată de un dispozitiv de curent diferențial rezidual (DDR). Utilizarea unui astfel de dispozitiv reduce riscul de electrocutare.

Siguranța personală

- 1) Rămâneți vigilenți, urmăriți ceea ce faceți și folosiți bunul simț atunci când folosiți o unealtă electrică. Nu utilizați o unealtă electrică în timp ce sunteți obosit sau sub influența drogurilor, alcoolului sau a medicamentelor. Un moment de neatenție în timp ce folosiți uneltele electrice poate duce la vătămări corporale grave.
- 2) Utilizați echipamentul de siguranță. Purtați întotdeauna protecție pentru ochi. Echipamentul de siguranță, cum ar fi masca de protecție împotriva prafului, pantofii de siguranță antiderapați, casca de protecție sau protecția auditivă, utilizate în condiții adecvate, vor reduce vătămrile corporale.
- 3) Evitați pornirea accidentală. Asigurați-vă că întrerupătorul este în poziția oprit înainte de a conecta aparatul la priză. Transportarea uneltelor electrice cu degetul pe întrerupător sau conectarea uneltelor electrice care au întrerupătorul pornit invită la accidente.
- 4) Îndepărtați orice cheie sau cheie de reglare înainte de a porni scula electrică. O cheie sau o cheie lăsată atașată la o parte rotativă a sculei electrice poate duce la vătămări corporale.
- 5) Nu exagerați. Păstrați în permanență o poziție corectă și un echilibru adecvat. Acest lucru permite un control mai bun al sculei electrice în situații neprevăzute.
- 6) Îmbrăcați-vă corespunzător. Nu purtați haine largi sau bijuterii. Țineți-vă părul, hainele și mănușile departe de piesele în mișcare. Hainele largi, bijuteriile sau părul lung pot fi prinse în piesele în mișcare.
- 7) În cazul în care sunt prevăzute dispozitive pentru conectarea instalațiilor de aspirare și colectare a prafului, asigurați-vă că acestea sunt conectate și utilizate în mod corespunzător. Utilizarea acestor dispozitive poate reduce pericolele legate de praf.

Utilizarea și îngrijirea sculelor electrice

- 1) Nu forțați scula electrică. Folosiți scula electrică potrivită pentru aplicația dumneavoastră. Unealta electrică corectă va face treaba mai bine și mai sigur, la viteza pentru care a fost proiectată.
- 2) Nu (utilizați) scula electrică dacă întrerupătorul nu o pornește și nu o oprește. Orice unealtă electrică care nu poate fi controlată cu ajutorul comutatorului este periculoasă și trebuie reparată.
- 3) Deconectați ștecherul de la sursa de alimentare înainte de a face orice reglaje, de a schimba accesoriile sau de a depozita sculele electrice. Astfel de măsuri preventive de siguranță reduc riscul de pornire accidentală a sculei electrice.
- 4) Depozitați uneltele electrice nefolosite la îndemâna copiilor și nu permiteți persoanelor care nu sunt familiarizate cu scula electrică sau cu aceste instrucțiuni să folosească scula electrică. Uneltele electrice sunt periculoase în mâinile unor utilizatori neinstruiți.
- 5) Întreținerea sculelor electrice. Verificați dacă piesele în mișcare nu sunt nealinate sau blocate, dacă piesele nu sunt rupte și orice altă condiție care poate afecta funcționarea sculelor electrice. Dacă sunt deteriorate, reparați scula electrică înainte de utilizare. Multe accidente sunt cauzate de uneltele electrice prost întreținute.
- 6) Păstrați uneltele de tăiere ascuțite și curate. Uneltele de tăiere întreținute corespunzător, cu muchii de tăiere ascuțite, sunt mai puțin susceptibile de a se bloca și sunt mai ușor de controlat.
- 7) Folosiți scula electrică, accesoriile și biții de scule etc., în conformitate cu aceste instrucțiuni și în modul prevăzut pentru tipul special de scule electrice, ținând cont de condițiile de lucru și de lucrările care urmează să fie efectuate. Utilizarea sculei electrice pentru operațiuni diferite de cele prevăzute ar putea duce la o situație periculoasă.

Serviciul

Trimiteți scula electrică la un reparator calificat care să efectueze reparații folosind numai piese de schimb identice. Acest lucru va asigura menținerea siguranței sculei electrice.

Avertismente de siguranță

- Purtați protecții pentru urechi. Expunerea la zgomot poate provoca pierderea auzului.
- Utilizați mânerul (mânerele) auxiliar(e), dacă este (sunt) furnizat(e) împreună cu unealta. Pierderea controlului poate provoca vătămări corporale.
- Țineți scula electrică de suprafețele de prindere izolate, atunci când efectuați o operațiune în care accesoriul de tăiere poate intra în contact cu cabluri ascunse sau cu propriul cablu. Accesoriul de tăiere care intră în contact cu un fir "sub tensiune" poate face ca părțile metalice expuse ale sculei electrice să fie "sub tensiune" și ar putea provoca un șoc electric operatorului.

Simboluri - Pictograme



AVERTISMENT - Pentru a reduce riscul de rănire, utilizatorul trebuie să citească manualul de instrucțiuni.



Izolație dublă.

**Protecția mediului**

Deșeurile de produse electrice nu trebuie aruncate împreună cu deșeurile menajere; vă rugăm să le reciclați acolo unde există facilități. Adresați-vă autorității locale sau comerciantului cu amănuntul pentru sfaturi privind reciclarea.



Purtați o mască de protecție împotriva prafului în timpul utilizării sculei.



Purtați ochelari de protecție atunci când folosiți unealta.



Purtați protecție pentru auz în timpul utilizării sculei.

Date tehnice

PUTERE DE INTRARE:	1300W
NUMĂR DE PERCUȚII:	2400 percuții/minut
ENERGIE DE IMPACT:	20J
TIP MANDRINĂ:	SDS MAX
GREUTATE:	7 kg
INCLUDE:	1x daltă cu vârf de 350 mm, 1x daltă plată 25x350 mm, 1x tub de unsoare, 1x cârpă de șters, geantă de transport

* Producătorul își rezervă dreptul de a aduce modificări minore la designul și specificațiile tehnice ale produsului fără notificare prealabilă, cu excepția cazului în care aceste modificări afectează în mod semnificativ performanța și siguranța produselor. Piesele descrise / ilustrate în paginile manualului pe care îl țineți în mâini pot viza și alte modele din linia de produse ale producătorului cu caracteristici similare și pot să nu fie incluse în produsul pe care tocmai l-ați achiziționat.

* Pentru a asigura siguranța și fiabilitatea produsului, precum și valabilitatea garanției, toate lucrările de reparații, inspecții, reparații sau înlocuiri, inclusiv întreținerea și reglajele speciale, trebuie efectuate numai de către tehnicieni ai departamentului de service autorizat al producătorului.

* Utilizați întotdeauna produsul cu echipamentul furnizat. Funcționarea produsului cu echipamente care nu sunt furnizate poate cauza defecțiuni sau chiar vătămări grave sau chiar moartea. Producătorul și importatorul nu sunt răspunzători pentru vătămările și daunele rezultate din utilizarea unui echipament neconform.

Utilizare preconizată

Mașina este destinată pentru dăltuirea în beton, cărămidă și piatră.

Instrumentul trebuie utilizat numai în scopul prevăzut. Orice altă utilizare este considerată a fi un caz de utilizare abuzivă.

Descrierea părților principale

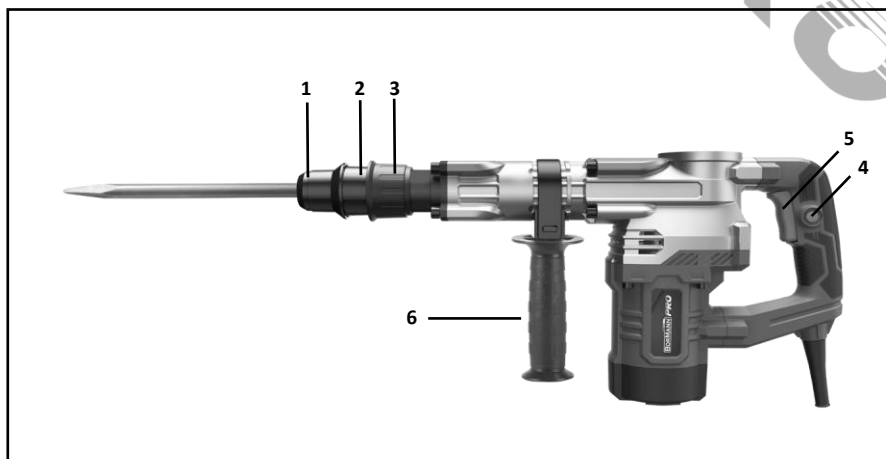

1. Capac de protecție împotriva prafului
2. Manșon de blocare
3. Sistem de blocare reglabil
4. Buton de blocare pentru comutatorul pornit/oprit
5. Comutator
6. Mâner auxiliar

Nu toate accesoriile ilustrate sau descrise în prezentul document sunt incluse în livrarea standard.

Avertismente suplimentare de siguranță

Lucrul în siguranță cu acest utilaj este posibil numai dacă informațiile de operare și de siguranță sunt citite în întregime și instrucțiunile conținute în acestea sunt respectate cu strictețe.

Înainte de prima utilizare, solicitați o demonstrație practică.

În cazul în care cablul este deteriorat sau tăiat în timpul lucrului, nu atingeți cablul, ci scoateți imediat ștecherul de la rețea. Nu utilizați niciodată aparatul cu un cablu deteriorat.

Purtați ochelari de protecție, mănuși de protecție și încălțăminte rezistentă. Purtați protecție pentru urechi pentru a preveni deteriorarea auzului.

Aparatul nu trebuie să fie umed și nu trebuie să fie utilizat într-un mediu umed.

Țineți părul lung la distanță de aparat.

Nu operați în timp ce purtați haine largi.

- Conectați ștecherul de rețea numai atunci când unealta este oprită. După utilizare, scoateți ștecherul de la rețea.
- Întotdeauna direcționați cablul spre spate, departe de aparat.
- Nu transportați aparatul de cablu.
- Atunci când lucrați cu aparatul, țineți-l întotdeauna ferm cu ambele mâini și asigurați o poziție sigură.
- În timpul pauzelor în timpul lucrului, când nu este utilizat sau în timpul lucrărilor la mașină (de exemplu, schimbarea uneltelor de lucru, reparații, curățare, reglare), scoateți ștecherul de la rețea.
- Persoanele cu vârsta sub 16 ani nu au voie să utilizeze acest aparat.
- Țineți accesoriile sculei departe de accesul copiilor.
- Utilizați numai accesoriile originale.

Riscuri reziduale

Chiar și atunci când instrumentul este utilizat conform prescripțiilor, nu este posibil să se elimine toți factorii de risc reziduali. Următoarele pericole pot apărea în legătură cu construcția și proiectarea sculei:

1. Afectarea plămânilor dacă nu se poartă o mască de praf eficientă.
2. Deteriorarea auzului dacă nu se poartă o protecție auditivă eficientă.
3. Defecte de sănătate care rezultă din emisiile de vibrații dacă scula electrică este utilizată pe o perioadă mai lungă de timp sau dacă nu este gestionată în mod adecvat și întreținută corespunzător.
4. Purtați protecție pentru auz în timpul utilizării sculei electrice.

AVERTISMENT! Acest aparat produce un câmp electromagnetic în timpul funcționării. Acest câmp poate, în anumite circumstanțe, să interfereze cu implanturile medicale active sau pasive. Pentru a reduce riscul de rănire gravă sau fatală, recomandăm persoanelor cu implanturi medicale să se consulte cu medicul lor și cu producătorul implantului medical înainte de a utiliza acest aparat.

Înainte de utilizare

Fiți atenți la liniile electrice ascunse sau la conductele de gaz și apă. Verificați zona de lucru, de exemplu, cu un detector de metale.

Utilizați întotdeauna tensiunea de alimentare corectă!

Tensiunea sursei de alimentare trebuie să fie în concordanță cu valoarea indicată pe plăcuța de identificare a mașinii.

Instrucțiuni de utilizare

Schimbarea sculelor

Aveți grijă ca capacul de protecție împotriva prafului (1) să nu fie deteriorat atunci când schimbați uneltele.

Inserarea

- Curățați și ușurați scula înainte de a o introduce.
- Introduceți scula fără praf în suportul de scule cu răsucire până când se blochează.
- Instrumentul se blochează singur. Verificați blocarea trăgând de sculă.

Îndepărtarea

- Trageți manșonul de blocare (2) spre spate și țineți-l în timp ce scoateți scula.

Pornirea și oprirea

Pornirea: Apăsăți comutatorul ON - OFF (5).

Oprire: Eliberați comutatorul ON - OFF (5).

Pentru a bloca comutatorul pornit/oprit 5, apăsați butonul de blocare 4 în sus.

Pentru a opri scula electrică. Eliberați întrerupătorul pornit/oprit 5 sau, atunci când este blocat cu butonul de blocare 4, apăsați scurt întrerupătorul pornit/oprit 5 și apoi eliberați-l.

- Din cauza forțelor care apar ca urmare, țineți întotdeauna mașina cu ambele mâini și adoptați o poziție sigură. Mașina trebuie utilizată numai cu un mâner auxiliar.

Mâner auxiliar (6)

Veți putea obține o poziție sigură atunci când lucrați prin rotirea dispozitivului de prindere a mânerului. Slăbiți și rotiți dispozitivul de fixare a mânerului în sens invers acelor de ceasornic. Apoi strângeți atașamentul mânerului.

Întreținere și curățare

AVERTISMENT: Înainte de orice intervenție asupra mașinii, scoateți ștecherul de la rețea. Pentru a lucra în siguranță și în mod corespunzător, păstrați întotdeauna mașina și fantele de ventilație curate. Curățați zilnic suportul sculei. Înlocuirea capacului de protecție împotriva prafului. Capacele de protecție împotriva prafului deteriorate trebuie înlocuite pe cât posibil, deoarece praful care pătrunde în suportul sculei poate cauza defecțiuni. Trageți înapoi și țineți manșonul de blocare scoateți capacul de protecție împotriva prafului cu o unealtă adecvată. Cu manșonul de blocare tras înapoi, trageți de noul capac de praf până când acesta se așează ferm pe suportul sculei și manșonul de blocare poate fi din nou glisat înainte. Dacă se întâmplă ca aparatul să se defecteze, în ciuda grijii acordate la fabricare și testare, reparația trebuie efectuată de un agent autorizat al serviciului clienți.

ELIMINAREA MEDIULUI

Pentru a evita deteriorările în timpul transportului, scula trebuie să fie livrată într-un ambalaj solid. Ambalajul, precum și unitatea și accesoriile sunt fabricate din materiale reciclabile și pot fi eliminate în mod corespunzător. Componentele din plastic ale uneltei sunt marcate în funcție de materialul din care sunt confecționate, ceea ce face posibilă îndepărtarea ecologică și die rențătătorită facilităților de colectare disponibile



Numai pentru țările UE

Nu aruncați sculele electrice împreună cu deșeurile menajere!

În conformitate cu directiva europeană 2002/96/CE privind deșeurile de echipamente electrice și electronice și punerea în aplicare a acesteia în conformitate cu legislația națională, uneltele electrice care au ajuns la sfârșitul duratei de viață trebuie colectate separat și returnate la o instalație de reciclare compatibilă cu mediul înconjurător.



Upute za sigurnost

UPOZORENJE: Pro erupcija sva sigurnosna upozorenja i sve upute. Nepo dicredivanje svih upozorenonja i uuta mowe rezultirati elektri endenim udarom, vatrom i / ili osbilnim ozodama. Sa epringuvajte sva upozorenja i uute za budu die diedu uperotrebu Izraz "elektrius alatni alat" u upozorenjima oddnosi se na va estroektri alotri alat na struju (sa kablom) ili elektri alat na bateriju (bez kabla).

Radno područje

- 1) Održavajte radno područje čistim i dobro osvijetljenim. Pretrpana i tamna područja pozivaju na nesreće.
- 2) Ne koristite električne alate u eksplozivnim atmosferama, primjerice u prisutnosti zapaljivih tekućina, plinova ili prašine. Električni alati stvaraju iskre koje mogu zapaliti prašinu ili pare.
- 3) Držite djecu i promatrače podalje dok upravljate električnim alatom. Distrakcije mogu uzrokovati gubitak kontrole.

Električna sigurnost

- 1) Utikači za električni alat moraju odgovarati utičnici. Nikada ne mijenjajte utikač na bilo koji način. Ne koristite utikače adaptera s uzemljenim (uzemljenim) električnim alatima. Neizmijenjeni utikači i odgovarajuće utičnice smanjit će rizik od strujnog udara.
- 2) Izbjegavajte kontakt tijela s uzemljenim ili uzemljenim površinama kao što su cijevi, radijatori, rasponi i hladnjaci. Postoji povećan rizik od strujnog udara ako je vaše tijelo uzemljeno ili uzemljeno.
- 3) Ne izlažite električne alate kiši ili vlažnim uvjetima. Voda koja ulazi u električni alat povećat će rizik od strujnog udara.
- 4) Ne zlopotrebljavajte kabel. Nikada ne koristite kabel za nošenje, povlačenje ili isključivanje električnog alata. Kabel držite podalje od topline, ulja, oštirih rubova ili pokretnih dijelova. Oštećeni ili zapetljani kabeli povećavaju rizik od strujnog udara.
- 5) Prilikom rada s električnim alatom na otvorenom koristite produžni kabel prikladan za vanjsku uporabu. Korištenje kabela prikladnog za vanjsku uporabu smanjuje rizik od strujnog udara.
- 6) Ako je rad električnog alata na vlažnom mjestu neizbježan, koristite napajanje koje je zaštićeno zaštitnim uređajem za diferencijalnu struju. Korištenje takvog uređaja smanjuje rizik od strujnog udara.

Osobna sigurnost

- 1) Budite oprezni, pazite što radite i koristite zdrav razum pri radu s električnim alatom. Ne koristite električni alat dok ste umorni ili pod utjecajem droga, alkohola ili lijekova. Trenutak nepažnje tijekom rada električnih alata može dovesti do ozbiljnih tjelesnih ozljeda.
- 2) Koristite sigurnosnu opremu. Uvijek nosite zaštitu za oči. Sigurnosna oprema kao što su maska za prašinu, zaštitne cipele bez klizanja, tvrdi šešir ili zaštita sluha koja se koristi u odgovarajućim uvjetima smanjit će tjelesne ozljede.
- 3) Izbjegavajte slučajno pokretanje. Prije uključivanja provjerite je li prekidač u isključenom položaju. Nošenje električnih alata s prstom na prekidaču ili uključivanje električnih alata koji imaju uključen prekidač poziva na nesreće.
- 4) Uklonite bilo koji ključ za podešavanje ili ključ prije uključivanja električnog alata. Ključ ili ključ koji je ostao pričvršćen na rotirajući dio električnog alata može dovesti do tjelesnih ozljeda.
- 5) Nemojte pretjerivati. Držite pravilno uporište i ravnotežu u svakom trenutku. To omogućuje bolju kontrolu električnog alata u neočekivanim situacijama.
- 6) Pravilno se odjenite. Ne nosite široku odjeću ili nakit. Držite kosu, odjeću i rukavice podalje od pokretnih dijelova. Široka odjeća, nakit ili duga kosa mogu se uhvatiti u pokretnim dijelovima.
- 7) Ako su uređaji predviđeni za spajanje uređaja za usisavanje i sakupljanje prašine, provjerite jesu li spojeni i pravilno korišteni. Korištenje ovih uređaja može smanjiti opasnosti povezane s prašinom.

Korištenje i njega električnih alata

- 1) Ne forsirajte električni alat. Koristite ispravan električni alat za svoju aplikaciju. Ispravan električni alat obaviti će posao bolje i sigurnije brzinom za koju je dizajniran.
- 2) Ne koristite električni alat ako ga prekidač ne uključuje i isključuje. Bilo koji električni alat kojim se ne može upravljati prekidačem opasan je i mora se popraviti.
- 3) Isključite utikač iz izvora napajanja prije bilo kakvih podešavanja, promjene pribora ili pohranjivanja električnih alata. Takve preventivne sigurnosne mjere smanjuju rizik od slučajnog pokretanja električnog alata.
- 4) Čuvajte neaktivne električne alate izvan dohvata djece i ne dopustite osobama koje nisu upoznate s električnim alatom ili ovim uputama da upravljaju električnim alatom. Električni alati opasni su u rukama neobučanih korisnika.
- 5) Održavajte električne alate. Provjerite neusklađenost ili vezanje pokretnih dijelova, lom dijelova i bilo koje drugo stanje koje može utjecati na rad električnih alata. Ako je oštećen, popravite električni alat prije uporabe. Mnoge nesreće uzrokovane su loše održanim električnim alatima.
- 6) Držite alate za rezanje oštirim i čistim. Pravilno održavani alati za rezanje s oštirim reznim rubovima imaju manju vjerojatnost da će se vezati i lakše ih je kontrolirati.
- 7) Koristite električni alat, pribor i dijelove alata itd., u skladu s ovim uputama i na način namijenjen određenoj vrsti električnog alata, uzimajući u obzir radne uvjete i radove koje treba obaviti. Uporaba električnog alata za operacije koje se razlikuju od predviđenih može dovesti do opasne situacije.

Usluga

- 1) Neka vaš električni alat servisira kvalificirana osoba za popravak koristeći samo identične zamjenske dijelove. To će osigurati održavanje sigurnosti električnog alata.

Sigurnosna upozorenja

- Nosite štitnike za uši. Izloženost buci može uzrokovati gubitak sluha.
- Koristite pomoćne ručke ako su isporučene s alatom. Gubitak kontrole može uzrokovati osobne ozljede.
- Držite električni alat izoliranim površinama za hvatanje prilikom izvođenja postupka u kojem pribor za rezanje može dodirnuti skriveno ožičenje ili vlastiti kabel. Pribor za rezanje koji dodiruje "živu" žicu može učiniti izložene metalne dijelove električnog alata "živima" i mogao bi operateru izazvati električni udar.

Simboli - Piktogrami



UPOZORENJE – Kako biste smanjili rizik od ozljeda, korisnik mora pročitati priručnik s uputama.



Dupla izolacija.



Zaštita okoliša

Otpadni električni proizvodi ne smiju se odlagati zajedno s kućnim otpadom. Molimo reciklirajte tamo gdje za to postoje mogućnosti. Obratite se lokalnoj vlasti ili prodavaču za savjet o recikliranju.



Nosite masku za prašinu dok radite s alatom.



Nosite zaštitu za oči kada koristite alat.



Nosite zaštitu za oči kada koristite alat.

Tehnički podaci

ULAZNA SNAGA:	1300W
BROJ UDARACA:	2400 udarci/minuta
ENERGIJA UDARCA:	20J
TIP STEZNE GLAVE:	SDS MAX
TEŽINA:	7kg
OBUHVAČA:	1x točkasto dlijeto 350mm, 1x ravno dlijeto 25x350mm, 1x masna cijev, 1x krpa za brisanje, torba za nošenje

*Proizvođač zadržava pravo na manje izmjene dizajna proizvoda i tehničkih specifikacija bez prethodne najave, osim ako te promjene značajno utječu na performanse i sigurnost proizvoda. Dijelovi opisani / ilustrirani na stranicama priručnika koje držite u rukama također se mogu odnositi na druge modele proizvođačeve linije proizvoda sa sličnim značajkama i možda neće biti uključeni u proizvod koji ste upravo nabavili.

*Kako bi se osigurala sigurnost i pouzdanost proizvoda i valjanost jamstva, sve popravke, pregled, popravak ili zamjenu, uključujući održavanje i posebne prilagodbe, smiju obavljati samo tehničari ovlaštenog servisnog odjela proizvođača.

*Proizvod uvijek koristite s isporučenom opremom. Rad proizvoda s neiskorištenom opremom može uzrokovati kvarove ili čak ozbiljne ozljede ili smrt. Proizvođač i uvoznik nisu odgovorni za ozljede i štete nastale uporabom nesukladne opreme.

Namjena

Stroj je namijenjen za klesanje betona, cigle i kamena.

Alat se smije koristiti samo za propisanu svrhu. Svaka druga uporaba smatra se zlouporabom.

Opis glavnih dijelova

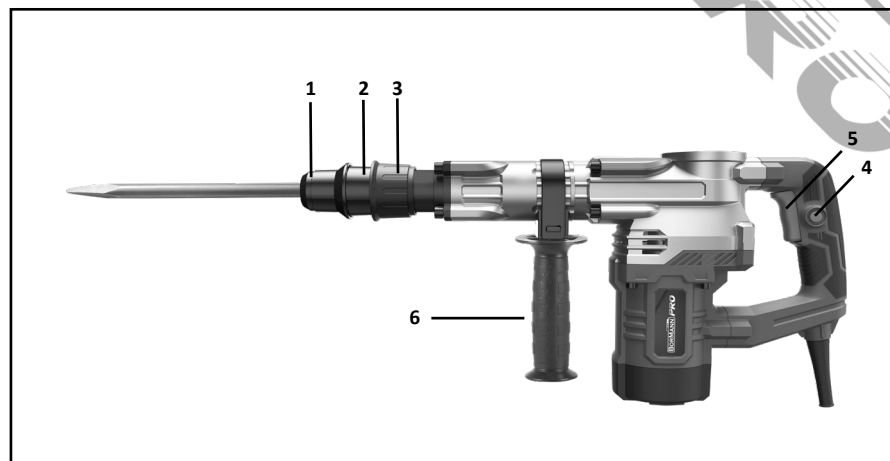

1. Kapa za zaštitu od prašine
2. Čahura za zaključavanje
3. Podesivi sustav zaključavanja
4. Gumb za zaključavanje za prekidač za uključivanje/isključavanje
5. Skretnica
6. Pomoćna ručka

Nije sav ilustrirani ili opisani pribor uključen u standardnu isporuku.

Dodatna sigurnosna upozorenja

Siguran rad s ovim strojem moguć je samo ako su upute o radu i sigurnosti u potpunosti pročitane i ako se strogo slijede upute sadržane u njima. Prije prve uporabe zatražite praktičnu demonstraciju.

Ako se kabel tijekom rada ošteti ili prereže, ne dirajte kabel već odmah izvucite mrežni utikač.

Nikada nemojte koristiti stroj s oštećenim kabelom.

Nosite zaštitne naočale, zaštitne rukavice i čvrste cipele.

Nosite zaštitu za uši kako biste spriječili oštećenje sluha.

Stroj ne smije biti vlažan i ne smije se koristiti u mokrom okruženju.

Dugu kosu držite dalje od stroja.

Nemojte raditi dok nosite široku odjeću.

- Utikač priključite samo kada je alat isključen. Nakon upotrebe izvucite utikač iz utičnice.
- Kabel uvijek usmjerite straga dalje od stroja.
- Ne nosite stroj držeći ga za kabel.
- Kada radite sa strojem, uvijek ga čvrsto držite objema rukama i osigurajte siguran položaj.
- Tijekom pauza u radu, kada se ne koristi ili tijekom rada na samom stroju (npr. izmjena radnih alata, popravci, čišćenje, podešavanje), povucite mrežni utikač.
- Osobama mlađim od 16 godina nije dopušteno rukovati ovim strojem.
- Držite pribor alata izvan dohvata djece.
- Koristite samo originalni pribor.

Preostali rizici

Čak i kada se alat koristi kako je propisano, nije moguće eliminirati sve preostale čimbenike rizika. U vezi s konstrukcijom i dizajnom alata mogu se pojaviti sljedeće opasnosti:

1. Oštećenje pluća ako se ne nosi učinkovita maska za prašinu.
2. Oštećenje sluha ako se ne nosi učinkovita zaštita za sluh.
3. Zdravstveni kvarovi koji proizlaze iz emisije vibracija ako se električni alat koristi dulje vrijeme ili ako se njime ne upravlja na odgovarajući način i pravilno održava.

Nosite zaštitu za sluh tijekom rada s električnim alatom.

UPOZORENJE! Ovaj stroj proizvodi elektromagnetsko polje tijekom rada. Ovo polje može pod određenim okolnostima ometati aktivnu ili pasivnu medicinu implantati. Kako biste smanjili rizik od ozbiljne ili smrtonosne ozljede, osobama s medicinskim implantatima preporučamo da se posavjetuju sa svojim liječnikom i medicinskim implantatom proizvođača prije uporabe ovog stroja.

Prije upotrebe

Pazite na skrivene električne vodove ili cijevi za plin i vodu. Provjerite radno područje, npr. s detektorom metala.

Uvijek koristite ispravan napon napajanja!

Napon izvora napajanja mora odgovarati vrijednosti navedenoj na natpisnoj pločici stroja.

Upute za uporabu

Promjena alata

Pazite da se poklopac za zaštitu od prašine (1) ne ošteti prilikom mijenjanja alata.

Umetanje

- Očistite i lagano operite alat prije umetanja.
- Umetnite alat bez prašine u držač alata zakrećući dok ne zaskoči.
- Alat se sam zaključava. Provjerite zaključavanje povlačenjem alata.

Uklanjanje

- Povucite čahuru za zaključavanje (2) unatrag i držite dok skidate alat.

Uključivanje i isključivanje

Uključivanje: Pritisnite prekidač ON - OFF (5).

Isključivanje: Otpustite prekidač za uključivanje i isključivanje (5).

Za zaključavanje pritisnutog prekidača za uključivanje/isključivanje 5, gurnite gumb za zaključavanje 4 prema gore.

Za isključivanje električnog alata. Otpustite prekidač za uključivanje/isključivanje 5 ili kada je zaključan tipkom za zaključavanje 4, kratko pritisnite prekidač za uključivanje/isključivanje 5 i zatim ga otpustite.

- Zbog sila koje se javljaju kao rezultat, uvijek držite stroj s obje ruke i zauzmite siguran stav. Stroj treba koristiti samo s pomoćnom ručkom.

Pomoćna ručka (6)

Moći ćete dobiti siguran položaj pri radu okretanjem nastavka ručke. Otpustite i okrenite nastavak ručke u smjeru suprotnom od kazaljke na satu. Zatim zategnite nastavak ručke.

Održavanje i čišćenje

UPOZORENJE: Prije bilo kakvih radova na samom stroju, izvucite mrežni utikač.

Za siguran i pravilan rad, stroj i ventilacijske otvore uvijek održavajte čistima.

Svaki dan čistite držač alata.

Zamjena poklopca za zaštitu od prašine

Oštećene zaštitne kapice protiv prašine treba zamijeniti što je više moguće jer prašina koja uđe u držač alata može uzrokovati kvarove.

Povucite unatrag i držite čahuru za zaključavanje i skinite poklopac za prašinu odgovarajućim alatom.

S povučenom čahuricom za zaključavanje, povucite novi poklopac protiv prašine dok čvrsto ne sjedne na držač alata i čahuru za zaključavanje se ponovno može gurnuti naprijed.

Ako se dogodi da stroj pokvari usprkos pažnji pri proizvodnji i testiranju, popravak bi trebao obaviti ovlašteni agent servisa za Bormann električne alate.

Zaštita okoliša

Reciklirajte sirovine umjesto da ih odlažete kao otpad.

Stroj, dodatnu opremu i ambalažu treba sortirati za ekološki prihvatljivo recikliranje.

Plastične komponente označene su za kategorizirano recikliranje.



EL

Τα ηλεκτρικά εργαλεία έχουν κατασκευαστεί με αυστηρά πρότυπα που έχει θέσει η εταιρεία και συνάδουν με τα ευρωπαϊκά πρότυπα ποιότητας. Για τα ηλεκτρικά εργαλεία της εταιρείας μας παρέχεται περίοδος εγγύησης 24 μηνών για ερασιτεχνική χρήση, 12 μηνών για επαγγελματική χρήση και 24 μηνών για τις μπαταρίες και τους φορτιστές. Η ισχύς της εγγύησης ξεκινά από την ημερομηνία αγοράς του προϊόντος. Αποδεικτικό του δικαιώματος της εγγύησης αποτελεί το παραστατικό αγοράς του εργαλείου (απόδειξη λιανικής ή τιμολόγιο). Σε καμία περίπτωση η εταιρεία δεν καλύπτει τη σχετική δαπάνη ανταλλακτικών και εργασίας εάν και εφόσον δε συνοδεύεται από αντίγραφο του παραστατικού αγοράς. Σε περίπτωση που η επισκευή πρέπει να γίνει στο service μας η δαπάνη μεταφοράς (από και προς) βαρύνει και εφόσον εχ' ολοκλήρου τον αποστολέα. Τα εργαλεία αποστέλλονται για την επισκευή τους στην εταιρεία ή σε εξουσιοδοτημένο συνεργείο με τον ενδεδειγμένο τρόπο και μέσο μεταφοράς.

ΕΞΑΙΡΕΣΕΙΣ ΚΑΙ ΠΕΡΙΟΡΙΣΜΟΙ ΤΗΣ ΕΓΓΥΗΣΗΣ:

- 1) Ανταλλακτικά που φθείρονται φυσιολογικά από τη χρήση τους (καρβουνάκια, καλώδιο, διακόπτες, φορτιστές, τσοκ κ.λ.π).
- 2) Εργαλεία που έχουν υποστεί ζημιές από τη μη συμμόρφωση με τις οδηγίες του κατασκευαστή.
- 3) Εργαλεία με ελλιπή συντήρηση.
- 4) Χρήση μη ενδεδειγμένων λιπαντικών ή εξαρτημάτων.
- 5) Εργαλεία που έχουν δοθεί χωρίς επιβάρυνση.
- 6) Βλάβη που οφείλεται σε ηλεκτρική σύνδεση σε τάση διαφορετική από την αναγραφόμενη στην πινακίδα συσκευής.
- 7) Σύνδεση σε μη γειωμένο ρευματοδότη.
- 8) Μεταβολή της τάσης του ρεύματος.
- 9) Βλάβη που προκύπτει από τη χρήση αλμυρού νερού (π.χ πλυστικά, αντλίες).
- 10) Βλάβη ή κακή λειτουργία που έχει προκύψει από πλημμελή καθαρισμό του εργαλείου.
- 11) Επαφή του εργαλείου με χημικά, ή βλάβη από υγρασία, διάβρωση.
- 12) Εργαλεία που έχουν υποστεί τροποποιήσεις – αλλαγές ή έχουν ανοιχτεί από μη εξουσιοδοτημένο συνεργείο.
- 13) Εργαλεία που χρησιμοποιούνται για νοίκιαση.

Η εγγύηση καλύπτει αποκλειστικά τη δωρεάν αντικατάσταση του εξαρτήματος που έχει κατασκευαστικό ελάττωμα ή αστοχία υλικού. Σε περίπτωση έλλειψης ανταλλακτικού η εταιρεία διατηρεί το δικαίωμα αντικατάστασης του εργαλείου με άλλο αντίστοιχο μοντέλο. Μετά τη διεκπεραίωση εγγύησης δεν επιμηκύνεται ούτε ανανεώνεται ο χρόνος εγγύησης του εργαλείου. Αντικατάσταση ανταλλακτικού με χρέωση επισκευής, καλύπτεται από 1 χρόνο εγγύησης καλής λειτουργίας, με προϋπόθεση την τήρηση των όρων εγγύησης. Τα ανταλλακτικά ή τα εργαλεία τα οποία αντικαθίστανται παραμένουν στην κατοχή της εταιρείας μας. Άλλες απαιτήσεις, εκτός από αυτές που αναφέρονται σε αυτό το έντυπο εγγύησης επισκευής ή βλαβών ηλεκτρικών εργαλείων, δεν ισχύουν. Για την εγγύηση αυτή ισχύει το ελληνικό Δίκαιο.

EN

The power tools have been manufactured according to strict standards, set by our company, which are aligned with the respective European quality standards. The power tools of our company are provided with a warranty period of 24 months for non-professional use, 12 months for professional use and 24 months for chargers and batteries. The warranty is valid from the date of purchase of the product. Proof of the warranty right is the purchase document of the tool (retail receipt or invoice). Under no circumstances shall the company cover the relevant cost of spare parts and respecti ve required working hours unless a copy of the purchase document is presented. In case the repair has to be done by our service department the cost of transportation (to and from) is entirely borne by the sender (client). The tools must be sent for repair to the company or to an authorized workshop in the appropriate way and means of transport.

WARRANTY EXEMPTIONS AND RESTRICTIONS:

- 1) Spare parts that wear out naturally as a consequence of being used (brushes, cables, switches, chargers, chokes etc.).
- 2) Tools damaged as a result of non-compliance with the instructions of the manufacturer.
- 3) Tools poorly maintained.
- 4) Use of improper lubricants or accessories.
- 5) Tools given to third entities free of charge.
- 6) Damage due to an electrical connection at a voltage other than that indicated on the appliance plate.
- 7) Connection to a non-earthed power supply.
- 8) Change in current voltage.
- 9) Damage resulting from the use of salty water (e.g., washing machines, pumps).
- 10) Damage or malfunction resulting from improper cleaning procedure of the tool.
- 11) Contact of the tool with chemicals, or damage as a result of moisture or corrosion.
- 12) Tools that have been modified or opened by unauthorized personnel.
- 13) Tools used for rent.

The warranty covers only the free of charge replacement of the component that presents a manufacturing defect or material failure. In case of lack of a specific spare part the company reserves the right to replace the tool with another corresponding model. After all warranty procedures have been concluded, the warranty period of the tool shall not be extended or renewed. Replacement of a spare part with repair charge is covered by a 1 year warranty of good operation, subject to compliance with the warranty terms. The spare parts or tools that are replaced remain in the possession of our company. Requirements, other than those mentioned in this warranty form, regarding power tools repair or damage thereof, do not apply. Greek law and relative regulations apply to this warranty.

FR

Les outils électriques sont fabriqués selon des normes strictes, établies par notre société et se sont alignées sur les normes de qualité européennes respectives. Les outils électriques de notre société sont bénéficiés d'une garantie de 24 mois pour une utilisation non professionnelle, 12 mois pour une utilisation professionnelle et de 24 mois pour les batteries et les chargeurs. La garantie est valable à partir de la date d'achat du produit. La preuve du droit à la garantie est le document d'achat de l'outil (ticket de caisse ou facture). En aucun cas, l'entreprise ne couvrira le coût des pièces de rechange et des heures de travail nécessaires si une copie du document d'achat n'est pas présentée. Si la réparation doit être effectuée par notre service après-vente, les frais de transport (aller- retour) sont entièrement à la charge de l'expéditeur (client). Les outils doivent être envoyés pour réparation à l'entreprise ou à un atelier agréé de la manière et avec le moyen de transport appropriée.

EXEMPTIONS ET RESTRICTIONS DE GARANTIE:

- 1) Les pièces de rechange qui s'usent naturellement suite à leur utilisation (balaise, câbles, interrupteurs, chargeurs, etc.).
- 2) Les outils endommagés à la suite du non-respect des instructions du fabricant.
- 3) Outils mal entretenus.
- 4) Utilisation de lubrifiants ou d'accessoires inappropriés.
- 5) Outils donnés à des tiers à titre gratuit.
- 6) Dommages dus à un mauvais branchement électrique ou à une tension différente de celle indiquée sur la plaque de l'appareil.
- 7) Connexion à une alimentation électrique non reliée à la terre.
- 8) Fluctuation de la tension inacceptable.
- 9) Dommages résultant de l'utilisation d'eau salée (par exemple, machines à laver, pompes).
- 10) Dommages ou dysfonctionnement résultant d'une procédure de nettoyage inadéquate de l'appareil.
- 11) Contact de l'outil avec des produits chimiques, ou dommages résultant de l'humidité ou de la corrosion.
- 12) Les outils qui ont été modifiés ou ouverts par du personnel non autorisé.
- 13) Les outils utilisés à location.

La garantie couvre uniquement le remplacement gratuit du composant qui présente un défaut de fabrication ou une défaillance matérielle. En cas d'absence d'une pièce de rechange spécifique, l'entreprise se réserve le droit de remplacer l'outil par un autre modèle correspondant. Après la conclusion de toutes les procédures de garantie, la période de garantie de l'outil ne sera pas prolongée ou renouvelée. Le remplacement d'une pièce de rechange, ainsi que les frais de réparation, sont couverts par une garantie de bon fonctionnement d'un an, sous réserve du respect des conditions de garantie. Les pièces de rechange ou les outils remplacés restent en possession de notre société. Les exigences, autres que celles mentionnées dans ce formulaire de garantie, concernant la réparation des outils électriques ou leur endommagement, ne sont pas applicables. La loi grecque et ses règlements s'appliquent à cette garantie.

IT

Gli elettrotensili sono stati fabbricati secondo gli standard rigorosi, stabiliti dalla nostra azienda, che sono allineati con i rispettivi standard di qualità europei. Gli elettrotensili della nostra azienda sono forniti con un periodo di garanzia di 24 mesi per uso non professionale, 12 mesi per uso professionale e 24 mesi per le batterie e i caricabatterie. La garanzia è valida dalla data di acquisto del prodotto. La prova del diritto di garanzia è il documento di acquisto dell'utensile (scontrino o fattura). In nessun caso l'azienda coprirà il relativo costo dei pezzi di ricambio e delle rispettive ore di lavoro necessarie se non viene presentata una copia del documento di acquisto. Nel caso in cui la riparazione debba essere effettuata dal nostro servizio di assistenza, il costo del trasporto (da e per) è interamente a carico del mittente (cliente). Gli utensili devono essere inviati per la riparazione all'azienda o ad un'officina autorizzata nel modo e nel mezzo di trasporto appropriato.

ECCEZIONI E LIMITAZIONI ALLA GARANZIA:

- 1) Pezzi di ricambio che si deteriorano naturalmente con l'uso (pezzi di consumo).
- 2) Utensili danneggiati dal mancato rispetto delle istruzioni del produttore.
- 3) Strumenti con manutenzione insufficiente.
- 4) Uso di lubrificanti o parti inappropriate.
- 5) Strumenti dati gratuitamente.
- 6) Guasto dovuto a un collegamento dell'aria compressa a una pressione diversa da quella indicata sulla targhetta dei dati tecnici.
- 7) Danni derivanti dall'uso di aria compressa impura e non filtrata.
- 8) Danni o malfunzionamenti derivanti da una pulizia inadeguata dell'utensile.
- 9) Contatto dell'utensile con prodotti chimici, o danni da umidità, corrosione.
- 10) Strumenti che hanno subito modifiche - cambiamenti o sono stati aperti da un'officina non autorizzata.
- 11) Strumenti utilizzati per il noleggio.
- 12) Strumenti che sono stati modificati o aperti da personale non autorizzato.
- 13) Strumenti utilizzati per il noleggio.

La garanzia copre solo la sostituzione gratuita del componente che presenta un difetto di fabbricazione o di materiale. In caso di mancanza di un pezzo di ricambio specifico, l'azienda si riserva il diritto di sostituire l'utensile con un altro modello corrispondente. Una volta concluse tutte le procedure di garanzia, il periodo di garanzia dell'utensile non potrà essere esteso o rinnovato. La sostituzione di un pezzo di ricambio, insieme al costo della riparazione, è coperta da una garanzia di buon funzionamento di 1 anno, a condizione che vengano rispettati i termini della garanzia. I pezzi di ricambio o gli utensili che vengono sostituiti rimangono in possesso della nostra azienda. I requisiti, diversi da quelli menzionati in questo modulo di garanzia, riguardanti la riparazione di utensili elettrici o il loro danneggiamento, non si applicano. La legge greca e i relativi regolamenti si applicano a questa garanzia.

AL

Mjetet e energjisë janë prodhuar sipas standardeve strikte, të vendosura nga kompania jonë, të cilat janë në përputhje me standardet respekti ve evropiane të cilësisë. Mjetet e energjisë të kompanisë sonë janë siguruar me një periudhë garancie prej 24 muajsh për përdorim jo profesional, 12 muaj për përdorim profesional dhe 24 muaj për bateritë dhe karikuesit. Garancia është e vlefshme nga data e blerjes së produktit t. Prova e së drejtës së garancisë është dokumenti i blerjes së mjeti t (faturë ose faturë me pakicë). Në asnjë rrethanë ndërmarrja nuk mbulon koston përkatëse të pjesëve të këmbimit dhe orarin përkatës të kërkuar të punës, përveç kur është paraqitur një kopje e dokumenti t të blerjes. Në rast se riparimi duhet të bëhet nga departamenti ynë i shërbimit kostoja e transporti t (për dhe nga) është tërësisht e mbajtur nga dërguesi (klienti). Mjetet duhet të dërgohen për riparim në ndërmarrje ose në një pun-ishte të autorizuar në mënyrën dhe mjetet e duhura të transporti t.

PËRJASHTIMET DHE KUFIZIMET E GARANCISË:

- 1) Pjesët rezervë që përdoren në mënyrë natyrale si pasojë e përdorur (furçat, kabllot, ndërruesit, karikuesit, mbytjet etj.).
- 2) Veglat e dëmtuara si rezultat i mosrespektimit të udhëzimeve të prodhuesit.
- 3) Mjetet e mbajtura keq.
- 4) Përdorimi i lubrifikantëve ose aksesoreve të papërshtatshëm.
- 5) Mjetet që u jepen enteve të treta pa pagesë.
- 6) Dëmtimi për shkak të një lidhje elektrike në një tension tjetër nga ai i treguar në pllakën e pajisjes.
- 7) Lidhja me furnizimin me energji jo tokësore.
- 8) Ndryshimi i tensionit aktual.
- 9) Dëmtimet që vijnë si pasojë e përdorimit të ujit të kripur (p.sh., lavatrice, pompa).
- 10) Dëmtimi ose mosfunksionimi që rezultojn nga procedura e papërshtatshme e pastrimit të mjetit.
- 11) Kontakti i mjetit me kimikate, ose dëmtimi si pasojë e lagështisë ose korrozionit.
- 12) Mjete që janë modifikuar ose hapur nga personel i paautorizuar.
- 13) Veglat e përdorura për qira.

Garancia mbulon vetëm zëvendësimin pa pagesë të komponentit që paraqet një defekt prodhues ose dështim material. Në rast të mungesës së një pjese rezervë specifike kompania rezervon të drejtën për të zëvendësuar mjetin me një model tjetër përkatës. Pasi të jenë përfunduar të gjitha procedurat e garancisë, periudha e garancisë së mjetit nuk do të zgjatet ose të rinovohet. Zëvendësimi i një pjese rezervë, së bashku me ngarkesën e riparimit, mbulohet nga një garanci veprimi e mirë 1 vit, subjekt i përputhjes me kushtet e garancisë. Pjesët e këmbimit ose mjetet që zëvendësohen mbeten në zotërim të kompanisë sonë. Kërkesat, përveç atyre të përmendura në këtë formë garancie, në lidhje me riparimin ose dëmtimin e mjeteve të energjisë elektrike, nuk zbatohen. Ligji grek dhe rregullat relative zbatohen për këtë garancia.

SRB

Električni alati su proizvedeni prema strogim standardima koje je postavila naša kompanija a koji su usklađeni sa odgovarajućim evropskim standardima kvaliteta. Električni alati naše kompanije imaju garantni rok od 24 meseca za neprofesionalnu upotrebu, 12 meseci za profesionalnu upotrebu i 24 meseci za baterije i punjače. Garancija važi od dana kupovine proizvoda. Dokaz za pravo na garanciju je dokument o kupovini električnog alata (maloprodajni račun ili faktura). Ni pod kojim okolnosti ma kompanija neć e pokririti relevantne troškove rezervnih delova i potrebno odgovarajuć e i radno vreme ako se ne predoči kopija dokumenta o kupovini. U slučaju da popravku treba da uradi naš servis, troškove transporta (do i od) u potpunosti snosi pošiljalac (klijent). Električni alati za popravku se šalju u firmu gde su kupljeni ili u ovlašć eni servis i to tako da budu prikladno upakovani za transport.

IZUZECI I OGRANIČENJA GARANCIJE:

- 1) Rezervni delovi koji se prirodno troše kao posledica korišćenja (četkice, kablovi, prekidači, punjači, prigušnice itd).
- 2) Alati oštećeni kao posledica nepoštovanja uputstva proizvođača.
- 3) Alati su loše održavani.
- 4) Upotreba neodgovarajućih maziva ili pribora.
- 5) Alati su dati trećim licima besplatno.
- 6) Oštećenje usled električnog priključka na napon koji nije naznačen na pločici uređaja.
- 7) Povezivanje na neuzemljeno napajanje.
- 8) Promena napona struje.
- 9) Oštećenja nastala upotrebom slane vode (npr. mašine za pranje veša, pumpe).
- 10) Oštećenje ili kvar nastao kao posledica nepravilne procedure čišćenja alata.
- 11) Kontakt alata sa hemikalijama ili oštećenje usled vlage ili korozije.
- 12) Alati koje je modifikovalo ili otvorilo neovlašćeno osoblje.
- 13) Alati koji se koriste za iznajmljivanje.

Garancija pokriva samo besplatnu zamenu komponente koja ima fabričku grešku ili materijalne nedostatke. U slučaju nedostatka rezervnog dela, kompanija zadržava pravo zamene električnog alata drugim odgovarajućim modelom. Nakon isteka garantnog roka, garantni rok električnog alata se ne produžava niti obnavlja. Rezervni delovi ili Električni alati koji su zamenjeni ostaju u posedu naše kompanije. Zamena rezervnog dela, zajedno sa naplatom popravke, pokrivena je garancijom za 1 godinu dobrog rada, koja podleže poštovanju uslova garancije. Zahtevi, osim onih navedenih u ovom obrascu garancije, u vezi sa popravkom električnog alata ili njegovim oštećenjem ne važe. Na ovu garanciju se primenjuju grčki zakoni i odgovarajući propisi.

EN WARRANTY

This power tool is a quality product. It was designed in compliance with current technical standards and made carefully using normal, good quality materials. The warranty period is 24 months for non-professional use, 12 months for professional use and commences on the date of purchase, which can be verified by the receipt, invoice or delivery note. During this warranty period all functional errors, which, despite the careful treatment described in our operating manual, are verifiably due to material flaws, will be rectified by our after-sales service staff. The warranty takes the form that defective parts will be repaired or replaced with perfect parts free of charge at our discretion. Replaced parts will become our property. Repair work or the replacement of individual parts will not extend the warranty period nor will it result in a new warranty period being commenced for the appliance. No separate warranty period will commence for spare parts that may be needed. We cannot offer a warranty for damage and defects on appliances or their parts caused by the use of excessive force, improper treatment and servicing. This also applies for failures to comply with the operating manual and the installation or spare and accessory parts that are not included in our range of products. In the event of interference with or modifications to the appliance by unauthorized persons, the warranty will be rendered void. Damages that are attributable to improper handling, over loading, or natural wear and tear are excluded from the guarantee. Damages caused by the manufacturer or by a material defect will be corrected at no charge by repair or by providing spare parts. The prerequisite is that the equipment is handed over assembled, and complete with the proof of sale and guarantee. For a guarantee claim, only use the original packaging. That way, we can guarantee quick and smooth guarantee processing. Please send us the appliances post-paid or request a Freeway sticker. Unfortunately we will be unable to accept appliances that are not postpaid. The warranty does not cover parts that are subject to natural wear and tear. If you wish to make a warranty claim, report faults or order spare parts or accessories, please contact the after-sales center: Subject to change without prior notice.

DE GARANTIE

Dieses Elektrowerkzeug ist ein Qualitätsprodukt. Es wurde gemäß den aktuellen technischen Standards entworfen und sorgfältig mit normalen, hochwertigen Materialien hergestellt. Die Garantiezeit beträgt 24 Monate bei nicht-professioneller Nutzung und 12 Monate bei professioneller Nutzung und beginnt mit dem Kaufdatum, was anhand von Quittung, Rechnung oder Lieferschein überprüft werden kann. Während dieser Garantiezeit werden alle Funktionsfehler, die trotz der in unserer Bedienungsanleitung beschriebenen sorgfältigen Behandlung nachweislich auf Materialfehler zurückzuführen sind, von unseren Kundendienstmitarbeitern behoben. Die Garantie besteht in der Form, dass defekte Teile nach unserem Ermessen kostenlos repariert oder durch einwandfreie Teile ersetzt werden. Ersetzte Teile werden unser Eigentum. Reparaturarbeiten oder der Austausch einzelner Teile verlängern die Garantiezeit nicht und führen nicht zu einer neuen Garantiezeit für das Gerät. Für eventuell verbrauchte Ersatzteile beginnt keine gesonderte Gewährleistungsfrist. Wir können keine Garantie für Schäden und Mängel an Geräten oder deren Teilen geben, die durch übermäßige Gewaltanwendung, unsachgemäße Behandlung und Wartung verursacht wurden. Dies gilt auch für die Nichtbeachtung der Bedienungsanleitung und der Montage- oder Ersatz- und Zubehörteile, die nicht in unserem Sortiment enthalten sind. Bei Eingriffen in die Änderung durch unbefugte Personen am Gerät erlischt die Garantie. Schäden, die auf unsachgemäße Behandlung, Überlastung oder natürliche Abnutzung zurückzuführen sind, sind von der Garantie ausgeschlossen. Schäden, die vom Hersteller oder durch einen Materialfehler verursacht werden, werden durch Reparatur oder Ersatzteillieferung kostenlos behoben. Voraussetzung ist, dass das Gerät zusammen mit dem Verkaufsbeleg und der Garantie zusammengebaut übergeben wird. Verwenden Sie für einen Garantieanspruch nur die Originalverpackung. Auf diese Weise können wir eine schnelle und reibungslose Garantieabwicklung garantieren. Bitte schicken Sie uns die Geräte im Nachhinein oder fordern Sie einen Freeway-Aufkleber an. Geräte, die nicht nachbezahlt werden, können wir leider nicht akzeptieren. Die Garantie erstreckt sich nicht auf Teile, die einem natürlichen Verschleiß unterliegen. Wenn Sie einen Garantieanspruch geltend machen, Fehler melden oder Ersatzteile oder Zubehör bestellen möchten, wenden Sie sich bitte an das Kundendienstcenter: Änderungen vorbehalten.

FR GARANTIE

Cet outil électrique est un produit de qualité. Il a été conçu conformément aux normes techniques en vigueur et fabriqué avec soin à l'aide de matériaux usuels et de qualité. La période de garantie est de 24 mois pour une utilisation non professionnelle et 12 mois pour une utilisation professionnelle et débute à la date d'achat. Elle peut être vérifiée sur le reçu, la facture ou le bon de livraison. Pendant cette période de garantie, toutes les erreurs de fonctionnement qui, malgré le traitement minutieux décrit dans notre manuel d'utilisation, sont dues à des défauts matériels, seront corrigées par notre service après-vente. La garantie prend la forme que les pièces défectueuses seront réparées ou remplacées par des pièces parfaites gratuitement à notre discrétion. Les pièces remplacées deviendront notre propriété. Les travaux de réparation ou le remplacement de pièces individuelles ne prolongeront pas la période de garantie et n'en traîneront pas le début d'une nouvelle période de garantie pour l'appareil. Aucune période de garantie séparée ne commencera pour les pièces de rechange susceptibles d'être utilisées. Nous ne pouvons pas offrir de garantie pour les dommages et les défauts des appareils ou de leurs pièces causés par l'utilisation d'une force excessive, un traitement ou un entretien inapproprié. Ceci s'applique également aux cas de non-respect du manuel d'utilisation et de l'installation ou des pièces détachées et accessoires non compris dans notre gamme de produits. En cas d'interférence avec des modifications apportées à l'appareil par des personnes non autorisées, la garantie sera annulée. Les dommages résultant d'une mauvaise manipulation, d'un chargement excessif ou d'une usure naturelle sont exclus de la garantie. Les dommages causés par le fabricant ou par un défaut matériel seront corrigés gratuitement par la réparation ou par la fourniture de pièces de rechange. La condition préalable est que le matériel soit remis assemblé et accompagné de la preuve de vente et de la garantie. Pour une demande de garantie, utilisez uniquement l'emballage d'origine. De cette manière, nous pouvons garantir un traitement rapide et sans heurts des garanties. S'il vous plaît envoyez-nous les appareils post-payés ou demandez un autocollant Freeway. Malheureusement, nous ne pourrions pas accepter les appareils non postpayés. La garantie ne couvre pas les pièces soumises à une usure naturelle. Si vous souhaitez faire une demande de garantie, signaler un défaut ou commander des pièces de rechange ou des accessoires, veuillez contacter le service après-vente: Sujet à modification sans préavis.

ESP GARANTÍA

Esta herramienta eléctrica es un producto de calidad. Fue diseñado de acuerdo con las normas técnicas actuales y se hizo con cuidado utilizando materiales normales y de buena calidad. El período de garantía es de 24 meses para uso no profesional y de 12 meses para uso profesional y comienza en la fecha de compra, que puede verificarse mediante el recibo, la factura o la nota de entrega. Durante este período de garantía, todos los errores funcionales que, a pesar del tratamiento cuidadoso que se describen en nuestro manual de operación, son verificables debido a fallas materiales, serán corregidos por nuestro personal de servicio postventa. La garantía adquiere la forma de que las piezas defectuosas se repararán o reemplazarán con piezas perfectas de forma gratuita a nuestra discreción. Las partes reemplazadas se convertirán en nuestra propiedad. Los trabajos de reparación o el reemplazo de piezas individuales no ampliarán el período de garantía, no dará lugar a que se comience un nuevo período de garantía para el aparato. No se iniciará ningún período de garantía por separado para las piezas de repuesto que puedan ser utilizadas. No podemos ofrecer una garantía por daños y defectos en los aparatos o sus partes causados por el uso excesivo de la fuerza, el tratamiento y el servicio incorrectos. Esto también se aplica a las fallas en el cumplimiento del manual de operación y la instalación o piezas de repuesto y accesorios que no están incluidos en nuestra gama de productos. En caso de interferencia con modificaciones al aparato por parte de personas no autorizadas, la garantía quedará anulada. Los daños que son atribuibles a un manejo inadecuado, sobrecarga o desgaste natural están excluidos de la garantía. Los daños causados por el fabricante o por un defecto de material se corregirán sin costo alguno por reparación o proporcionando piezas de repuesto. El requisito previo es que el equipo se entregue ensamblado y se complete con el comprobante de venta y garantía. Para una reclamación de garantía, utilice únicamente el embalaje original. De esta manera, podemos garantizar un rápido y suave procesamiento de garantías. Por favor, envíenos los electrodomésticos con pospago o solicite una etiqueta de Freeway. Lamentablemente, no podremos aceptar aparatos que no sean de pospago. La garantía no cubre las piezas que están sujetas a desgaste natural. Si desea realizar un reclamo de garantía, informar fallas o solicitar piezas de repuesto o accesorios, comuníquese con el centro de postventa: Sujeto a cambios sin previo aviso.

IT

GARANZIA

Questo elettrodomestico è un prodotto di qualità. È stato progettato in conformità con le attuali norme tecniche e realizzato con attenzione utilizzando materiali normali di buona qualità. Il periodo di garanzia è di 24 mesi per uso non professionale e di 12 mesi per uso professionale e decorre dalla data di acquisto, che può essere verificata tramite ricevuta, fattura o bolla di consegna. Durante questo periodo di garanzia tutti gli errori funzionali, che, nonostante l'accurato trattamento descritto nel nostro manuale operativo, sono verificabili a causa di difetti dei materiali, verranno risolti dal nostro personale di assistenza post-vendita. La garanzia assume la forma che le parti difettose saranno riparate o sostituite con parti perfette gratuitamente a nostra discrezione. Le parti sostituite diventeranno di nostra proprietà. I lavori di riparazione o la sostituzione di singole parti non prolungheranno il periodo di garanzia, poiché non si verificherà un nuovo periodo di garanzia per l'apparecchio. Non inizierà alcun periodo di garanzia separato per i pezzi di ricambio che possono essere utilizzati. Non possiamo offrire una garanzia per danni e difetti su apparecchi o loro parti causati dall'uso di forza eccessiva, trattamento e manutenzione inadeguati. Ciò vale anche per il mancato rispetto o del manuale operativo e delle parti di installazione o di ricambio e accessori non inclusi nella nostra gamma di prodotti. In caso di interferenza con modifiche all'apparecchio da parte di persone non autorizzate, la garanzia sarà invalidata. Sono esclusi dalla garanzia i danni riconducibili a uso improprio, sovraccarico o usura naturale.

I danni causati dal produttore o da un difetto materiale verranno correte gratuitamente mediante riparazione o fornitura di pezzi di ricambio. Il presupposto è che l'attrezzatura sia consegnata assemblata e completa con la prova di vendita e garanzia. Per una richiesta di garanzia, utilizzare solo la confezione originale. In questo modo, possiamo garantirvi un'elaborazione della garanzia rapida e agevole. Vi preghiamo di inviarci gli elettrodomestici con post-pagamento o richiedere un adesivo Freeway. Purtroppo non saremo in grado di accettare apparecchi che non sono postpagati. La garanzia non copre parti soggette a usura naturale. Se si desidera presentare una richiesta di intervento in garanzia, segnalare guasti o ordinare pezzi di ricambio o accessori, contattare il centro assistenza: soggetto a modifiche senza preavviso.

SLO

GARANCIJA

Ta aprava je kakovosten izdelek. Zasnovan je bil v skladu z veljavnimi tehničnimi standardi in skrbno izdelan z običajnimi, kakovostnimi materiali. Garancijsko obdobje je 24 mesecev za neprofesionalno uporabo in 12 mesecev za profesionalno uporabo in se začne na dan nakupa, ki ga je mogoče preveriti s potrdilom o prejemu, računom ali dobavnico. V času garancijskega roka bodo vse funkcionalne napake, ki so kljub skrbni obdelavi, opisani v naših navodilih za uporabo, preverljive zaradi materialnih napak, odpravile naše servisno osebje. Garancija prevzame obliko, da bodo okvarjeni deli po lastni presoji brezplačno popravljeni ali zamenjani z brezhibnimi deli. Zamenjani deli bodo postali naša last. Popravila ali zamenjava posameznih delov ne podaljšujejo garancijskega roka, dokler ne začne veljati nova garancijska doba za napravo. Za rezervne dele, ki se lahko pojavijo, se ne bo začelo ločeno garancijsko obdobje. Ne moremo ponuditi garancije za poškodbe in napake na napravah ali njihovih delih zaradi uporabe prekomerne sile, nepravilne obdelave in servisiranja. To velja tudi za neupoštevanje navodil za uporabo in namestitve ali rezervnih delov in dodatkov, ki niso vključeni v našo paleto izdelkov. V primeru motenj v napravi s strani nepooblaščenih oseb, se garancija razveljavi. Poškodbe, ki so posledica nepravilnega ravnanja, obremenitve ali naravne obrabe, so izključene iz garancije. Poškodbe, ki jih povzročijo proizvajalec ali materialna napaka, se bodo popravile ali popravile z zagotavljanjem rezervnih delov. Predpogoj je, da se oprema preda sestavljena in skupaj z dokazilom o prodaji in garancijo. Za garancijski zahtevek uporabite samo originalno embalažo. Tako lahko zagotovimo hitro in gladko obdelavo garancij. Prosimo, pošljite nam naprave po plačilu ali zahtevajte nalepko za Freeway. Na žalost ne bomo mogli sprejeti naprav, ki niso postpaid. Garancija ne zajema delov, ki so predmet naravne obrabe. Če želite vložiti zahtevek za garancijo, prijaviti napake ali naročiti nadomestne dele ali dodatno opremo, se obrnite na spodnji prodajni center: Pridržujemo si pravico do sprememb brez predhodnega obvestila.

MLT

GARANYIJA

Dan l-apparat huwa prodott ta' kwalità. Kienet imfassla f'konformità mal-istandards tekniċi attwali u saret b'attenzjoni bl-użu ta' materjali normali u ta' kwalità tajba. Il-perjodu tal-garanzija huwa ta' 24 xahar għal użu mhux professjonali u 12-il xahar għall-użu professjonali u jibda fid-data tax-xiri, li jista' jiġi vverifikat bir-riċevuta, fattura jew nota tal-kunsinna. Matul dan il-perjodu ta' garanzija l-iżbalji funzjonali kollha, li, minkejja t-trattament bir-reqqa deskritt fil-manwal operattiv tagħna, huma verifikabbli minħabba difetti materjali, se jiġu kkoreġuti mill-istaff tagħna tas-servizz ta' wara l-bejgħ. Il-garanzija tiegħu l-forma li partijiet difettużi se jissewewew jew jiġu sostitwiti bi partijiet perfetti bla ħlas fid-diskreżjoni tagħna. Partijiet mibdula jsiru proprjetà tagħna. Ix-xogħol ta' tiswija jew is-sostituzzjoni ta' partijiet individwali ma jestendux il-perjodu ta' garanzija mhux se jirriżulta f'li jibda perjodu ġdid ta' garanzija għall-apparat. Ma jibda l-ebda perjodu ta' garanzija separat għal spare parts li jistgħu jiġu ted. Ma nistgħux noffru garanzija għal ħsara u difetti fuq l-apparat jew il-partijiet tagħhom ikkawżati mill-użu ta' forza eċċessiva, trattament mhux xieraq u manutenzjoni. Dan japplika wkoll għal nuqqasijiet ta' konformità mal-manwal tat-thaddim u l-installazzjoni jew partijiet ta' rikambju u aċċessorji li mhumiex inkluzi fil-firxa ta' prodotti tagħna. Fil-każ ta' interferenza ma' modifiki fl-apparat minn persuni mhux awtorizzati, il-garanzija ssir nulla. Ħsarat li huma attribwiti għal immaniġġjar hażin, tagħbija żejda, jew xedd u kedd naturali huma esklużi mill-garanzija. Danni kkawżati mill-manifattur jew minn difett materjali se jiġu kkoreġuti mingħajr ħlas permezz ta' tiswija jew billi jiġu pprovduti spare parts. Il-pre-rekwiżit huwa li t-tagħmir jiġi mgħoddi immuntat, u komplut bil-prova tal-bejgħ u l-garanzija. Għal talba ta' garanzija, uża biss l-imballaġġi originali. B'dan il-mod, nistgħu niggarantixxu proċessar ta' garanzija malajr u bla xkiel. Jekk jogħġbok ibgħatilna l-appliances post-paid jew itlob stiker tal-Freeway. Sfortunatament ma nkunux nistgħu naċċettaw apparat li ma jithallasx wara. Il-garanzija ma tkoprix partijiet li huma soġġetti għal ilbies u kedd naturali. Jekk tixtieq tagħmel talba għall-garanzija, irrapporta ħsarat jew tordna spare parts jew aċċessorji, jekk jogħġbok ikkuntatt ja ċ-ċentru ta' wara l-bejgħ: Soġġett għal bidla mingħajr avviż minn qabel.

SK

ZÁRUKA

Tento spotřebič je kvalitní výrobek. Bol navrhnutý v súlade s platnými technickými normami a opatrne používal bežné a kvalitné materiály. Záručná doba je 24 mesiacov na neprofesionálne použitie a 12 mesiacov na profesionálne použitie a začína plynúť dátumom nákupu, ktorý je možné overiť potvrdením, faktúrou alebo dodacím listom. Počas tejto záručnej lehoty všetky funkčné chyby, ktoré napriek starostlivej úprave popísanej v našom návode na obsluhu sú overiteľné z dôvodu materiálnych nedostatkov, opravia naši pracovníci popredajného servisu. Záruka má formu, že vadné časti budú opravené alebo nahradené perfektnými dielmi bezplatne podľa nášho uváženia. Nahradené diely sa stanú našimi vlastnosťami. Opravné práce alebo výmena jednotlivých dielov predĺženie záručnej lehoty nevedie k vzniku novej záručnej lehoty pre spotrebič. Za náhradné diely, ktoré môžu byť dodané, sa nezačína samostatná záručná lehota. Nemôžeme ponúknuť záruku na poškodenie a poškodenie spotrebičov alebo ich častí spôsobené nadmernou silou, nesprávnou obsluhou a servisom. Platí to aj pre poruchy v súlade s návodom na obsluhu a inštaláciou alebo náhradnými dielmi a príslušenstvom, ktoré nie sú súčasťou našej ponuky. V prípade zásahu do modifikácie spotrebiča neoprávnenými osobami sa záruka stane neplatnou. Škody, ktoré sú spôsobené nesprávnou manipuláciou, nadmerným zaťažením alebo prirodzeným opotrebovaním, sú z záruky vylúčené. Škody spôsobené výrobcom alebo chybou materiálu budú opravené bezplatne opravou alebo poskytnutím náhradných dielov. Predpokladom je, že zariadenie je odovzdané a kompletné s dokladom o predaji a zárukou. Pokiaľ ide o nárok na záruku, použite iba pôvodný obal. Týmto spôsobom môžeme zaručiť rýchle a plynulé spracovanie záruky. Pošlite nám, prosím, spotrebiče, ktoré ste už zaplatili, alebo požiadajte o nálepku Freeway. Bohužiaľ nebudeme môcť prijať zariadenia, ktoré nie sú vyplatené. Záruka sa nevzťahuje na časti, ktoré sú vystavené prirodzenému opotrebovaniu. Ak chcete požiadať o záruku, oznámiť chyby alebo objednať náhradné diely alebo príslušenstvo, obráťte sa na nižšie uvedené stredisko popredajného servisu: Podliehajú zmenám bez predchádzajúceho upozornenia.

BG ГАРАНЦИЯ

Този уред е качествен продукт. Той е проектиран в съответствие с действащите технически стандарти и е направен внимателно при използване на нормални, качествени материали. Гаранционният срок е 24 месеца за непрофесионално ползване и 12 месеца за професионална употреба и започва да тече от датата на покупката, която може да бъде потвърдена с квитанция, фактура или документ за доставка. По време на този гаранционен период всички функционални грешки, които, въпреки внимателното третиране, описано в нашето ръководство за експлоатация, са проверими поради материални недостатъци, ще бъдат отстранени от нашия сервизен персонал. Гаранцията приема формата, в която дефектните части ще бъдат ремонтирани или заменени с перфектни части безплатно по наше усмотрение. Подменените части ще станат наша собственост. Ремонтните работи или подмяната на отделни части няма да удължат гаранционния срок, без това да доведе до започване на нов гаранционен период за уреда. За резервни части, които могат да бъдат поставени, няма да започне отделен гаранционен срок. Не можем да предложим гаранция за повреди и дефекти на уредите или техните части, причинени от използването на прекомерна сила, неправилно третиране и обслужване. Това важи и за неспазване на ръководството за експлоатация и инсталацията, както и резервни и допълнителни части, които не са включени в нашата гама от продукти. В случай на намеса в модификации на уреда от неупълномощени лица, гаранцията ще бъде премахната. Щети, които се дължат на неправилно боравене, натоварване или естествено износване, са изключени от гаранцията. Щети, причинени от производителя или от дефект на материала, ще бъдат поправени без заплащане чрез ремонт или чрез предоставяне на резервни части. Предпоставка е оборудването да се съблява и да се допълни с доказателство за продажба и гаранция. За гаранционна претенция използвайте само оригиналната опаковка. По този начин можем да гарантираме бърза и гладка обработка на гаранциите. Моля, изпратете ни уредите след плащане или заявете стикер на Freeway. За съжаление няма да можем да приемаме уреди, които не са с абонамент. Гаранцията не покрива части, които са обект на естествено износване. Ако желаете да направите гаранционна претенция, да съобщите за неизправности или да поръчате резервни части или аксесоари, моля свържете се с центъра за поддръжка: Подлежи на промяна без предизвестие.

RO GARANȚIE

Acest aparat este un produs de calitate. A fost proiectat în conformitate cu standardele tehnice actuale și a făcut cu atenție materiale normale, de bună calitate. Perioada de garanție este de 24 de luni pentru uz neprofesionist și de 12 luni pentru uz profesional și începe la data cumpărării, care poate fi verificată prin chitanță, factură sau buletin de livrare. În timpul acestei perioade de garanție, toate erorile funcționale, care, în ciuda tratamentului atent descris în manualul nostru de utilizare, sunt verifiabile din cauza defectelor materiale, vor fi rectificate -cate de personalul nostru de service post-vânzare. Garanția ia forma faptului că piesele defecte vor fi reparate sau înlocuite cu piese perfecte gratuit, la discreția noastră. Piesele înlocuite vor deveni proprietatea noastră. Lucrările de reparații sau înlocuirea pieselor individuale nu vor prelunge perioada de garanție, deoarece nu vor duce la începerea unei noi perioade de garanție pentru aparat. Nu se va începe nici o perioadă de garanție separată pentru piesele de schimb care pot fi incluse. Nu putem oferi o garanție pentru defecțiunile și defectele aparatelor sau ale pieselor acestora cauzate de utilizarea forței excesive, tratarea necorespunzătoare și întreținerea. Acest lucru se aplică și în caz de nerespectare a manualului de utilizare și a pieselor de instalare sau de rezervă și accesoriilor care nu sunt incluse în gama noastră de produse. În caz de interferență cu mod-uri carele aduse aparatului de către persoane neautorizate, garanția va fi anulată. Daunele care pot fi atribuite manipulării necorespunzătoare, supraîncălzirii sau uzurii naturale sunt excluse din garanție. Deteriorările cauzate de producător sau de un defect material vor fi corectate gratuit, prin reparații sau prin furnizarea de piese de schimb. Condiția prealabilă este ca echipamentul să fi predat în asamblare și să fi completat cu dovada vânzării și a garanției. Pentru o cerere de garanție, utilizați numai ambalajul original. În acest fel, putem garanta procesarea rapidă și fără probleme a garanției. Trimiteți-ne aparatele post-plățiți sau solicitați un autocolant Freeway. Din păcate, nu vom putea accepta dispozitive care nu sunt plătiți postpaid. Garanția nu acoperă piese care sunt supuse uzurii naturale. Dacă doriți să solicitați o garanție, să semnalați defecțiuni sau să comandați piese de schimb sau accesorii, vă rugăm să contactați centrul de asistență tehnică: Pot fi modificate fără o notificare prealabilă.

NMK GARANCIA

Овој уред е квалитетен производ. Дизајниран е во согласност со тековните технички стандарти и направен е внимателно со употреба на нормални, квалитетни материјали. Гарантниот период е 24 месеци за непрофесионална употреба и 12 месеци за професионална употреба и започнува на датумот на купување, што може да се потврди со потврда, фактура или испратница. За време на овој гарантен период, сите функционални грешки, кои, и покрај внимателниот третман опишан во нашето упатство за работа, се проверливи поради материјални недостатоци, ќе бидат поправени од нашиот персонал по продажбата. Гаранцијата има форма дека неисправните делови ќе бидат поправени или заменети со совршени делови бесплатно по наша дискреција. Заменетите делови ќе станат наша сопственост. Работата за поправка или замената на поединечни делови нема да го продолжи гарантниот период и нема да резултира со започнување на нов гарантен период за апаратот. Нема да започне посебен гарантен период за резервните делови што може да се тераат. Не можеме да понудиме гаранција за оштетувања и дефекти на апаратите или нивните делови предизвикани од употреба на прекумерна сила, несоодветен третман и сервисирање. Ова исто така важи и за неусогласеност со упатството за работа и инсталацијата или резервните и дополнителните делови кои не се вклучени во нашата палета на производи. Во случај на мешање на модификации на апаратот од страна на неовластени лица, гаранцијата ќе се поништи. Штетите што се припишуваат на неправилно ракување, прекумерно оптоварување или природно абеење се исклучени од гаранцијата. Штетите предизвикани од производителот или од материјален дефект ќе се коригираат бесплатно со поправка или со обезбедување резервни делови. Предуслов е опремата да биде предадена склопена, и комплетна со доказ за продажба и гаранција. За гаранција, користете го само оригиналното пакување. На тој начин, можеме да гарантираме брза и непречена обработка на гаранциите. Ве молиме испратете ни ги апаратите пост-пејд или побарајте налепница за автопат. За жал, нема да можеме да прифатиме апарати што не се постпејд. Гаранцијата не опфаќа делови кои се предмет на природно абеење и кинење. Доколку сакате да поднесете барање за гаранција, да пријавите дефекти или да нарачате резервни делови или додатоци, ве молиме контактирајте го постпродажниот центар: Може да се промени без претходна најава.

HUN GARANCIA

Ez a készülék minőségi termék. Úgy tervezték, hogy megfeleljen a jelenlegi műszaki szabványoknak, és gondosan, normál, jó minőségű anyagokkal készült. A jótállási idő nem professzionális használat esetén 24 hónap, szakmai használat esetén 12 hónap, és a vásárlás napján kezdődik, amelyet a kézhezvétellel, a számla vagy a kézbesítési értesítés igazolhat. A garanciaidő alatt minden olyan funkcionális hiba, amely az üzemeltetési utasításunkban leírt gondos kezelés ellenére bizonyíthatóan az anyagi hibák miatt következik be, a vevőszolgálatunk javítja. A garancia olyan formája, hogy a hibás alkatrészek javítása vagy cseréje a tökéletes alkatrészekkel ingyenes. A cserélt részek tulajdonunk lesz. A javítási munkák vagy az egyes részek cseréje nem hosszabbítja meg a jótállási időszakot, és nem eredményez új garanciaidő megkezdését a készülék számára. Nincs külön garanciaidő a pótalkatrészek esetén. Nem nyújtunk garanciát a készülékek vagy alkatrészeik károsodására és hibáira a túlzott erő, a helytelen kezelés és a karbantartás miatt. Ez vonatkozik az üzemeltetési utasítás és a telepítés, illetve a tartalék és tartozék alkatrészeinek meg nem felelésére is, amelyek nem tartoznak a termékínálatunkba. Abban az esetben, ha a készülék jogosulatlan személy általi módosításai zavarnak, a garancia érvényét veszti. A nem megfelelő kezelés, a terhelés vagy a természetes kopás okozta károk nem tartoznak a garancia hatálya alá. A gyártó vagy az anyaghiba által okozott károkat a javítás vagy a pótalkatrészek beszerzése nélkül kijavítják. Az előfeltétel az, hogy a berendezést összeszerelték, és az értékesítés és a garancia igazolásával kiegészüljön. A garancia igényléséhez csak az eredeti csomagolást használja. Így garantálhatjuk a gyors és zökkenőmentes garanciafeldolgozást. Kérjük, küldje el nekünk a készüléket utólag fizetett vagy kérjen Freeway matricát. Sajnos nem tudjuk elfogadni a nem utólag fizetett készülékeket. A garancia nem terjed ki a természetes kopásnak kitett alkatrészekre. Ha garanciális igényt kíván nyújtani, hibákat jelenteni vagy pótalkatrészeket vagy tartozékokat rendelni, kérjük, vegye fel a kapcsolatot az alábbi értékesítési központtal: Előzetes értesítés nélkül változhat.

POL GWARANCJA

To urządzenie jest produktem wysokiej jakości. Został zaprojektowany zgodnie z aktualnymi standardami technicznymi i wykonany starannie przy użyciu zwykłych, dobrej jakości materiałów. Okres gwarancji wynosi 24 miesiące w przypadku użytku nieprofesjonalnego i 12 miesięcy w przypadku użytku profesjonalnego i rozpoczyna się w dniu zakupu, który można zweryfikować za pomocą paragonu, faktury lub dowodu dostawy. W okresie gwarancji wszystkie błędy funkcjonalne, które pomimo starannego traktowania opisanego w naszej instrukcji obsługi, są weryfikowalne przez wady materiałowe, zostaną naprawione przez nasz personel obsługi posprzedażnej. Gwarancja ma formę, w której wadliwe części zostaną naprawione lub wymienione na części zamiennie bezpłatnie według naszego uznania. Wymienione części staną się naszą własnością. Naprawa lub wymiana pojedynczych części nie przedłuży okresu gwarancji, nie spowoduje to rozpoczęcia nowego okresu gwarancyjnego dla urządzenia. Nie rozpocznie się oddzielny okres gwarancji na części zamiennie, które mogą być używane. Nie możemy zaoferować gwarancji na uszkodzenia i usterki urządzeń lub ich części spowodowane użyciem nadmiernej siły, niewłaściwego traktowania i serwisowania. Dotyczy to również nieprzestrzegania instrukcji obsługi i instalacji lub części zamiennych i akcesoriów, które nie są zawarte w naszej ofercie produktów. W przypadku ingerencji w modyfikacje urządzenia przez osoby nieuprawnione, gwarancja zostanie unieważniona. Szkody, które można przypisać niewłaściwej obsłudze, nadmiernemu obciążeniu lub naturalnemu zużyciu, są wyłączone z gwarancji. Uszkodzenia spowodowane przez producenta lub wadę materiałową zostaną naprawione bezpłatnie przez naprawę lub przez dostarczenie części zamiennych. Warunkiem wstępnym jest przekazanie sprzętu w komplecie wraz z dowodem sprzedaży i gwarancją. W przypadku reklamacji należy używać tylko oryginalnego opakowania. W ten sposób możemy zagwarantować szybkie i płynne przetwarzanie gwarancji. Prześlij nam urządzenia post-paid lub zamów naklejkę na autostradę. Niestety nie będziemy mogli akceptować urządzeń, które nie są opłacane z dołu. Gwarancja nie obejmuje części ulegających naturalnemu zużyciu. Jeśli chcesz zgłosić roszczenie gwarancyjne, zgłośić usterki lub zamówić części zamiennie lub akcesoria, skontaktuj się z następującym centrum obsługi posprzedażnej: Zastrzega się możliwość zmian bez uprzedzenia.

ALB GARANCIA

Kjo pajisje është një produkt cilësor. Washtë hartuar në përputhje me standardet aktuale teknike dhe është bërë me kujdes duke përdorur materiale normale, me cilësi të mirë. Periudha e garancisë është 24 muaj për përdorim jo profesional dhe 12 muaj për përdorim profesional dhe fillon në datën e blerjes, e cila mund të vërtetohet me faturën, faturën ose dorëzimin. Gjatë kësaj periudhe garancie, të gjitha gabimet funksionale, të cilat, përkundër trajtimit të kujdesshëm të përkthuesit në manualin tonë të funksionimit, janë verifikueshëm për shkak të metave të materialit, do të korrigjohen nga stafi ynë i shërbimit pas shitjes. Garancia merr formën që pjesët e dëmtuara do të riparohen ose zëvendësohen me pjesët të përsosura falas, sipas gjykimit tonë. Pjesët e zëvendësuara do të bëhen pronë jonë. Puna e riparimit ose zëvendësimit i pjesëve individuale nuk do të zgjasë periudhën e garancisë, por nuk do të rezultojë në fillimin e një periudhe të re garancie për pajisjen. Asnjë periudhë e veçantë e garancisë nuk do të fillojë për pjesët rezervë që mund të merren. Në nuk mund të ofrojmë një garanci për dëmtimin dhe defektet e pajisjeve ose pjesëve të tyre të shkaktuara nga përdorimi i forcës së tepërt, trajtimi dhe shërbimi i pahijshëm. Kjo gjithashtu vlen për dështimet në përputhje me manualin e funksionimit dhe instalimin ose pjesët rezervë dhe akcesorë që nuk përfshihen në gamën tonë të produkteve. Në rast ndërhyrje në modifikimet e pajisjes nga persona të paautorizuar, garancia do të hiqet. Dëmet që mund t'i atribuohen trajtimit të pahijshëm, ngarkimit të tepërt, ose konsumit natyror, përjashtohen nga garancia. Dëmet e shkaktuara nga prodhuesi ose nga një defekt i materialit do të korrigjohen pa pagesë me riparim ose duke siguruar pjesë këmbimi. Parakushti është që pajisjet të dorëzohen të montuara, dhe të kompletuara me provën e shitjes dhe garancisë. Për një kërkesë garancie, përdorni vetëm paketimin origjinal. Në atë mënyrë, ne mund të garantojmë përpunim të shpejtë dhe të qetë të garancisë. Ju lutemi na dërgoni pajisjet me postë të paguar ose kërkoni një afishe autostradë. Për fat të keq, ne nuk do të jemi në gjendje të pranohim pajisje që nuk janë me kontratë. Garancia nuk përfshin pjesë që i nënshtrohen konsumit natyror. Nëse dëshironi të bëni një kërkesë për garanci, të raportoni gabime ose të porosisni pjesë rezervë ose pajisje, ju lutemi kontaktoni qendrën pas shitjes: Subjekti për të ndryshuar pa njëfëmijë paraprak.

HR JAMSTVO

Ovaj je uređaj kvalitetan proizvod. Dizajniran je u skladu s trenutnim tehničkim standardima i izrađen je pažljivo koristeći normalne, kvalitetne materijale. Garancijsko razdoblje je 24 mjeseca za neprofesionalnu upotrebu i 12 mjeseci za profesionalnu uporabu i započinje datumom kupnje, što se može potvrditi potvrdom primitka, računa ili dostavnice. Tijekom ovog jamstvenog razdoblja sve će funkcionalne pogreške, koje su unatoč pažljivom postupanju opisanom u našem priručniku za upotrebu provjerljivo zbog materijalnih nedostataka, otkloniti od strane našeg servisnog osoblja. Jamstvo ima oblik da će se oštećeni dijelovi besplatno popraviti ili zamijeniti savršenim dijelovima, po našem nahođenju. Zamijenjeni dijelovi postat će naše vlasništvo. Popravak ili zamjena pojedinih dijelova neće produžiti jamstveno razdoblje, jer neće rezultirati novim jamstvenim rokom za uređaj. Neće započeti zasebni jamstveni rok za rezervne dijelove koji se mogu trošiti. Ne možemo pružiti jamstvo za oštećenja i oštećenja uređaja ili njihovih dijelova uzrokovanih prekomjernom silom, nepravilnim postupanjem i servisiranjem. To se također odnosi i na neusklađivanje s uputama za uporabu i instalacijskim ili rezervnim i pomoćnim dijelovima koji nisu uključeni u naš asortiman proizvoda. U slučaju ometanja neovlaštenih osoba na izmjenama uređaja, jamstvo će se poništiti. Oštećenja koja se mogu pripisati nepravilnom rukovanju, preopterećenju ili prirodnom habanju isključena su iz jamstva. Štete uzrokovane proizvođačem ili oštećenjem materijala ispravit će se besplatnim popravkom ili osiguravanjem rezervnih dijelova. Predviđet je da se oprema preda u sastavu, zajedno s dokazom o prodaji i garancijom. Za garancijski zahtjev koristite samo originalno pakiranje. Na taj način možemo jamčiti brzu i glatku obradu jamstava. Pošaljite nam uređaje naknadno ili zatražite naljepnicu autoputa. Nažalost, nećemo biti u mogućnosti prihvatiti uređaje koji nisu pretplaćeni. Jamstvo ne obuhvaća dijelove koji su podložni prirodnom habanju. Ako želite podnijeti zahtjev za jamstvom, prijaviti kvarove ili naručiti rezervne dijelove ili pribor, molimo kontakti rajte dolje prodajni centar: Podložno promjenama bez prethodne najave.

SRB ГAРAНЦИЈA

Ovaj aparat je kvalitetan proizvod. Dizajniran je u skladu sa trenutnim tehničkim standardima i rađen pažljivo koristeći normalne, kvalitetne materijale. Garantni rok je 24 meseca. Garantni rok je 24 meseca za neprofesionalno korišćenje i 12 meseci za profesionalnu upotrebu i započinje danom kupovine, što se može verifikovati primaњem, fakturnom ili otpremnicom. Tokom ovog garantnog perioda, sve funkcionalne greške koje se, uprkos pažljivom postupanju opisanom u našem uputstvu za upotrebu, verovatno mogu proveriti zbog materijalnih nedostataka, otkloniће od strane нашег сервисног особља. Гаранција добија облик да ће се неисправни делови поправити или заменити савршеним деловима бесплатно по нашем нахођењу. Замењени делови постаће наше власништво. Поправци или замена појединих делова неће продужити гарантни рок јер неће резултирати новим гаранцијским роком за апарат. Неће почети посебан гарантни рок за резервне делове који се могу напунити. Не можемо пружити гаранцију за оштећења и оштећења уређаја или њихових делова насталих прекомерном силом, неправилним третманом и сервисирањем. Ово се такође односи и на непоштовање упутства за употребу и инсталационих или резервних и помоћних делова који нису обухваћени нашим асортиманом производа. У случају ометања модификација уређаја од стране неовлашћених особа, гаранција ће се поништити. Оштећења која се могу приписати неправилном руковању, преоптерећењу или природном хабању су искључена из гаранције. Оштећења настала од стране произвођача или оштећења материјала исправљаће се или поправљањем резервних делова бесплатно. Предуслов је да се опрема преда у саставу, заједно са доказом о продаји и гаранцијом. За захтев о гаранцији користите само оригинално паковање. На тај начин можемо гарантовати брзу и глатку обраду гаранција. Пошаљите нам уређаје накнадно или затражите налепницу са аутопута. Нажалост, нећемо бити у могућности да прихватимо уређаје који нису плаћени. Гаранција не покрива делове који су изложени природном хабању. Ако желите да поднесете захтев за гаранцијом, пријавите грешке или наручите резервне делове или додатну опрему, молимо контактирајте доњи продајни центар: Могу се променити без претходне најаве.

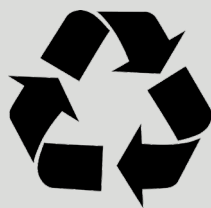

The instructions manual is also available in digital format on our website www.nikolaoutools.gr. Find it by entering the product code in the Search " 🔍 " field.

Μπορείτε να βρείτε τις οδηγίες χρήσης και σε ηλεκτρονική μορφή μέσω της ιστοσελίδας μας www.nikolaoutools.gr. Αναζητήστε τις με τον κωδικό προϊόντος στο πεδίο Αναζήτηση " 🔍 " .