

NAKAYAMA®

GARDEN TOOLS EXPERT



PB6210

PB6310

ART NO: 024255 - 024248

2.2

EN FR

IT EL

BG SL

RO HR



WWW.NIKOLAOUTOOLS.GR



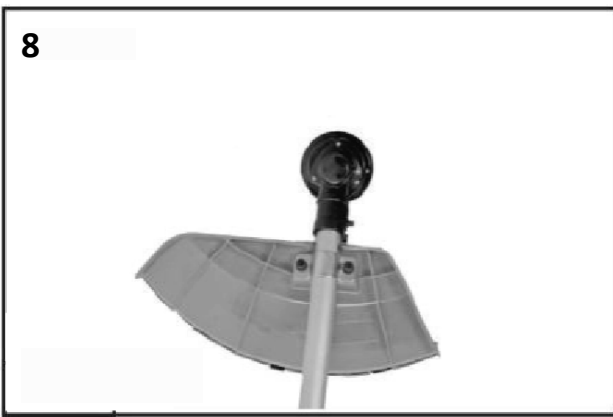
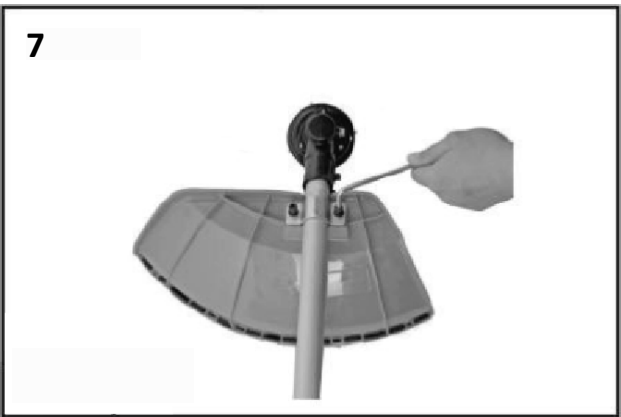

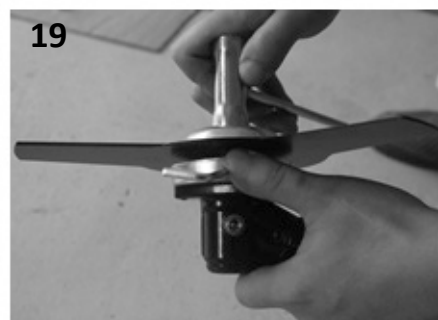
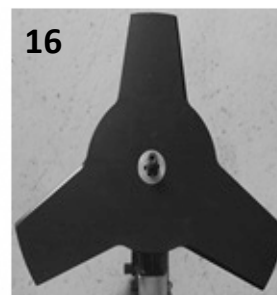
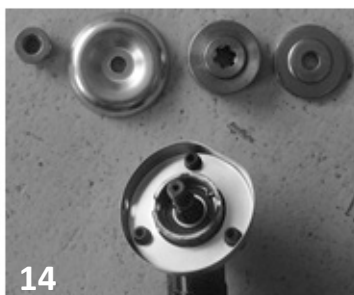
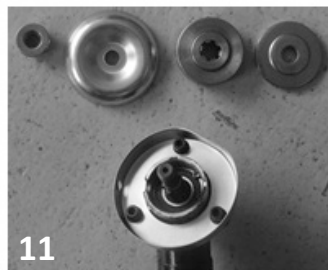

Description of symbols

Symbols are used in this manual to attract your attention to possible risks. The safety symbols and the explications which accompany them must be perfectly understood. The warning themselves do not prevent the risks and can not be a substitute for proper methods of avoiding accidents.



This symbol, before a safety comment, indicates a precaution, a warning or a danger. Ignoring this warning can lead to an accident for yourself or for others. To limit the risk of injury, fire or electrocution always apply the recommendations indicated.



Before any use, refer to the corresponding paragraph in the present manual. Read the instruction handbook and follow all warnings and safety instructions.



Conforms to relevant safety standards.



The exhaust and other parts of the engine will get very hot during use, do not touch.



Keep all children, bystanders and helpers 15 meters away from the brush cutter.



Gasoline is very flammable. Avoid smoking or bringing any flame or sparks near fuel.



Beware of thrown objects hit by cutting attachments. Never use without properly mounted blade guard.



max. 8500 min⁻¹ The max speed marking.



Beware of foot injury by cutting attachment



Wear head protection, hearing protection and eye protection when using the device.



Wear robust footwear when using the device.



Wear protective gloves when using the device.



The part to refuel the "MIX GASOLINE" on fuel tank cap.

Safety instruction

This appliance is not intended for use by persons (including children) with reduced physical, sensory or mental capabilities, or lack of experience and knowledge, unless they have been given supervision or instruction concerning use of the appliance by a person responsible for their safety. Children should be supervised to ensure that they do not play with the appliance.

1) Training

- Read the instructions carefully. Be familiar with the controls and the proper use of the appliance.
- This product has been designed for use in cutting grass, and it should never be used for any other purpose.
- Never allow children or people unfamiliar with these instructions to use the appliance. Local regulations may restrict the age of the operator.
- Never mow while people, especially children, or pets are nearby.
- The operator or user is responsible for accidents or hazards occurring to other people or their property.
- Avoid running the engine indoors. The exhaust gases contain harmful carbon monoxide.

2) Preparation

- While cutting, always wear substantial footwear and long trousers.
- Do not operate the appliance when barefoot or wearing open sandals.
- Thoroughly inspect the area where the appliance is to be used and remove all stones, sticks, wires, bones, and other foreign objects.
- Before using, always visually inspect to see that the blades, blade bolts and cutter assembly are not worn or damaged. Replace worn or damaged blades and bolts in sets to preserve balance.
- On multi-bladed appliances, take care as rotating one blade can cause other blades to rotate.

3) Operation

- Operate only in daylight or in good artificial light.
- Avoid operating the appliance in wet grass, where feasible.
- Always be sure of your footing on slopes.
- Walk, never run.
- Exercise extreme caution when changing direction on slopes.
- Do not cutting excessively steep slopes.
- Use extreme caution when reversing or pulling the appliance towards you.
- Never operate the appliance with defective guards or shields, or without safety devices.
- Switch on the motor according to instructions and with feet well away from the blade(s).

- In this case, do not tilt it more than absolutely necessary and lift only the part which is away from the operator. Always ensure that both hands are in the operating position before returning the appliance to the ground.
- Do not put hands or feet near or under rotating parts.
- Never pick up or carry an appliance while the motor is running.

4) Maintenance and storage

- Keep all nuts, bolts, and screws tight to be sure the appliance is in safe working condition.
- Check the grass catcher frequently for wear or deterioration.
- Replace worn or damaged parts for safety.

For rotary mowers, ensure that only replacement cutting means of the right type are used.

- Never store the equipment with petrol in the tank inside a building where fumes can reach an open flame or spark;
- Allow the engine to cool before storing in any enclosure;
- To reduce the fire hazard, keep the engine, silencer and petrol storage area free of grass, leaves, or excessive grease;
- If the fuel tank has to be drained, this should be done outdoors.

Additional safety warnings

1. Grip the handles of the brush cutter firmly with both hands. If you suspend the work, Place the throttle into the idling position.
2. Always be sure to maintain a steady, even posture while working.
3. Maintain the speed of the engine at the level required to perform cutting work and never raise the speed of the engine above the level necessary.
4. If grass gets caught in the blade during operation , or if you need to check the unit of refuel the tank always be sure to turn off the engine.
5. If the blade touches a hard object like a stone immediately stop the engine and check it something is wrong with the blade. If so,replace the blade by new one.
6. If someone calls out while working , always be sure to turn off the engine before turning around.
7. Never touch the spark plug or plug cord while the engine is in operation .Doing so may result in being subjected to an electrical shock .
8. Never touch the muffler ,spark plug or other metallic parts of the engine while the engine is in operation or immediately after shutting down the engine. Doing so may result in serious burns .
9. When you finish cutting in one location and wish to continue work in another spot, turn off the engine and turn the until as the blade faces away from your body.
10. Check the cutting attachment stop turning under the engine idle before start to use the machine.

Description of main parts

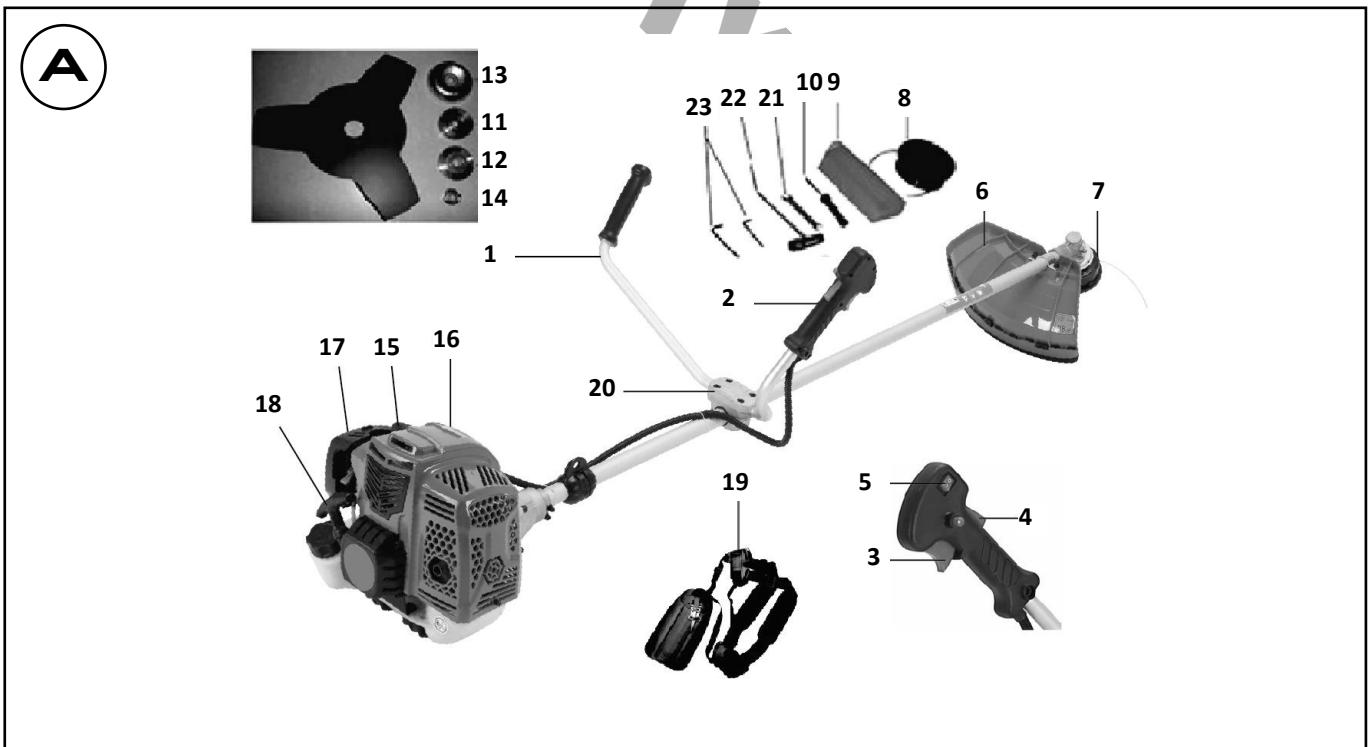

Component list (picture A)

1 Left handle	13 Shield
2 Right handle	14 Nut
3 Throttle lever	15 Spark plug cover
4 Lock OFF lever	16 Engine
5 Engine switch	17 Air filter
6 Safe guard	18 Recoil starter handle
7 Blade	19 Belt
8 Nylon cutter	20 Handle bracket
9 Fuel bottle	21 Wrench
10 Screw driver	22 Hex
11 Inner flange	23 Hex wench
12 Outer flange	

* The manufacturer reserves the right to make minor changes to product design and technical specifications without prior notice unless these changes significantly affect the performance and safety of the products. The parts described / illustrated in the pages of the manual that you hold in your hands may also concern other models of the manufacturer's product line with similar features and may not be included in the product you just acquired.

* To ensure the safety and reliability of the product and the warranty validity, all repairs, inspection, repair or replacement work, including maintenance and special adjustments, must only be carried out by technicians of the authorized service department of the manufacturer.

* Always use the product with the supplied equipment. Operation of the product with non-provided equipment may cause malfunctions or even serious injury or death. The manufacturer and the importer shall not be liable for injuries and damages resulting from the use of non-conforming equipment.

Technical data PB6210 & PB6310*

Displacement:	62cc
Power:	3hp
Shaft diameter:	28mm
Handle type:	Bicycle handle
Belt type:	Double
Cutting diameter:	255mm (brush cutter) 440mm (grass trimmer)
Includes:	Double harness, 3T disc

* PB6310 = equipped with antivibration

Intended use

This brush cutter has been designed for cutting grass. Any other use is not permitted.

The brush cutter is suitable for private use in the garden only, brush cutter for private use are those which are used for cutting grass in the garden, however not for cutting grass in public parks, playing fields or on farms or in forest.

Non-permitted users:

Persons who are not familiar with the operating manual, children, young people under the age of 16 as well as persons under the influence of alcohol, drugs or medication must not operate the unit.

Working hours for gasoline brush cutters.

While it is permitted to use a brush cutter at any time, operators should always show due consideration to others living nearby.

Assembly

1. Connecting the aluminum shaft on the motor (pictures 1 and 2).

1.1 Align the four screw holes on the shaft reducer and on the side of the four brush cutter motor housing screw hole and insert the screws into the hex wrench holes (as shown in pictures 1 and 2).

2. Installing the handle (pictures 3 - 6).

2.1 Remove the staple handle and staple plate.

2.2 Place the handle shaft on the bracket handle, then clamp plate and staple handle back on the handle shaft and tighten the staple handle so that firmly secure the handle.

3. Installing the plastic cover (pictures 7 and 8).

3.1 Align the two screw holes on the board with the screw holes on the plastic board.

3.2 Insert the two combination screws into the screw holes and tighten them securely with the Allen key shut, then finish the installation.

4. Assembling the cutting head

4.1 Release the nut (pictures 9 and 10). Line up the two holes of flange and shield, use one screw driver to hold the flange as below and turn the socket wrench clockwise, the nut will be released.

4.2 Fit the Nylon cutting head (pictures 11 and 12). Remove another shield after release the nut. Still hold the flange, take the Nylon cutting head on the shaft and rotate counter-clockwise, the Nylon cutting head is fitted.

4.3 Release the Nylon cutting head (pictures 11 and 12). Use screw driver to hold flange and then rotate the Nylon cutting head clockwise, it will be replaced.

4.5 Release blade (pictures 13 - 19). Use screw driver to hold flange and release nut, the blade can be took off.

Warning!
Please make sure the cutting head has been assembled correctly before use!
Note: The packaging material is made of recycle materials. Dispose of packaging materials in accordance with regulations.

Filling up with fuel | Draining fuel



Danger of injury! Fuel is explosive!
DANGER! - Turn off and cool the motor down before filling the tank with fuel.
- You must observe all safety instructions relating to handling fuel.



Risk of device damage!
The device is supplied without motor or gearbox oil.
ATTENTION! Before operating, you must fill it with fuel.

Never use oil for 4-cycle engine use or water cooled 2-cycle engine. It can cause spark plug fouling exhaust port blocking or piston ring sticking. Mixed fuels, which have been left unused for a period of one month or more may clog the carburetor or result in the engine failing to operate properly. Put remained fuel into an airtight container and keep it in the dark and cool room.

Recommended mixing ratio

Use a special type 2-cycle engine oil (30ml of oil for each 1 litre of unleaded gasoline 94 octanes or higher).



Warning! Take care of the emission of exhaust gases.
Always shut off engine before fueling. Never add fuel to a machine with a running or hot engine. Take care of fire!

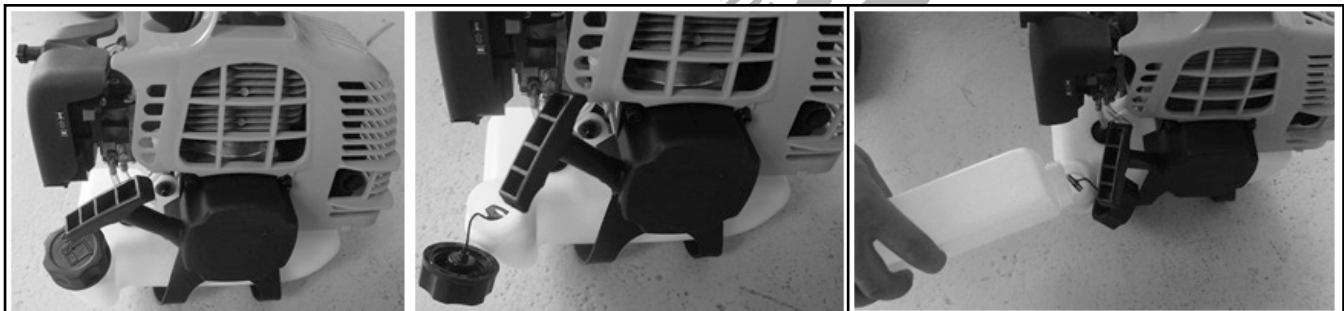

- Unscrew the tank cap and remove it.
- Pour in the fuel carefully. Avoid spilling!
- Screw the tank cap on firmly by hand.

Draining fuel



- Hold a collection container beneath the fuel drain bolt (not included on all models).
- Unscrew the tank cap and remove it.

Operation**Starting and stopping the engine.**

Do not start the unit until it has been completely assembled. Before switching on the unit, always checking the oil.

Check before use!

- Check the device for leaks.
- Check the device for visual defects.
- Check that all parts of the device have been securely fitted.
- Check that all safety devices are in proper condition.



Danger of injury!

Do not operate the device unless you did not find any faults. If a part has become defective, make sure to replace it before you use the device again.



Danger of injury!

Before starting work, always check the ground and remove all objects which could be thrown by the device.

Once the machine has been set up properly, start the engine as follow:

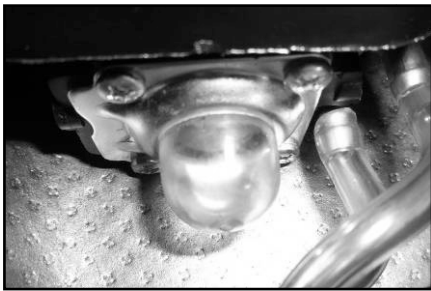

1. Press the fuel pump more than 5 times.

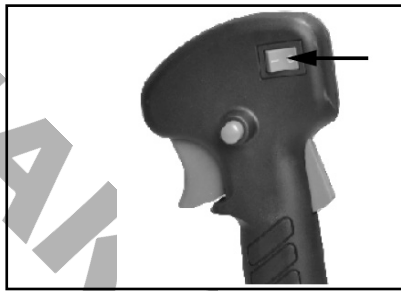

2. Turn the engine switch to the ON position.



3. Put the choke lever on the OFF position



4. Pull the recoil starter handle to start the engine, as following picture.

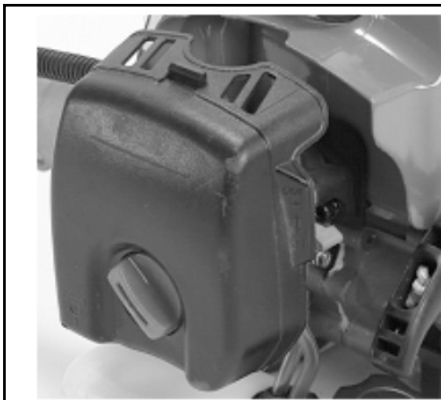

5. Wait a while adjust the choke lever to ON position.

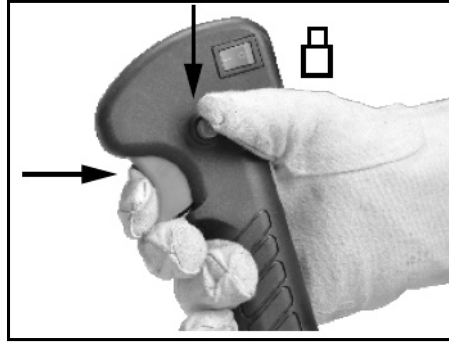
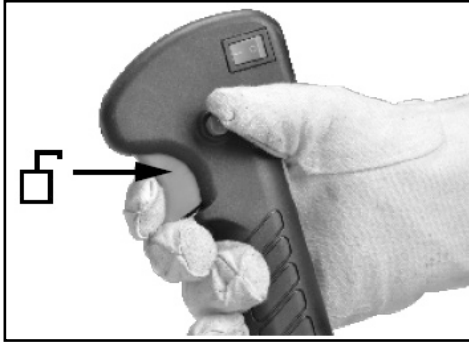

6. When the engine is running and idling. The throttle lever on handle is as above picture. First press the lock off lever and then switch the throttle lever on, the machine will be working.



7. If use Nylon cutter, before cutting, need bump to feed line on hardness area

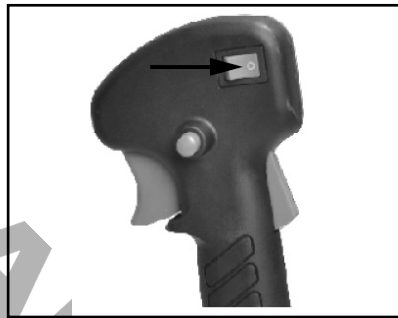

8. If meet any problems, press the engine switch, the machine will stop running. If need stop cutting head working, release the throttle lever.

9. If the machine is hot, the choke lever can be adjusted to ON position directly when re start the machine.



When the engine has been switched off, the cutter continues running for several seconds therefore do not stand close to cutting head of brush cutter until the cutter has come to a standstill!

Maintenance

Before performing any maintenance or cleaning work, Always turn off the engine.

1. Do not spray the unit with water. Ingress of water may damage the engine and electrical connection.
2. Clean the unit with a cloth, hand brush, etc.

Maintenance schedule			
	12 hours of use	24hours of use	36hours of use
Air filter	Clean	Clean	Replace
Spark plug	Check	Clean	Replace

Expert inspection is required:

- a) If the brush cutter strikes an object.
- b) If the motor stops suddenly
- c) If the blade is bent (do not align!)
- d) If the gears are damaged.

Replacing and resharpening the cutting blade at the end of the mowing season always resharpen the cutting blade or, if required, replace the cutting blade with a new one. Always have the cutting blade resharpened or replaced by a Service center (measurement of imbalance).

Unbalanced blades will cause the lawn mower to vibrate violently-risk of accident !

Change and clean the spark plug

- 1) Once the engine has cooled, remove the spark plug using the socket spanner supplied.
- 2) Clean the plug with a wire brush.
- 3) Using a feeler gauge; set the gap to 0.6-0.7 mm.
- 4) Install the spark plug carefully by hand, to avoid cross-threading.
- 5) After the spark plug is seated, tighten with spanner to compress the washer.

Clean the air filter

Unclip the air filter cover and remove the sponge filter element. To avoid objects falling into the air tank, replace the air filter cover. Wash the filter element in warm soap water, rinse and allow drying naturally.

Warning! Never run the engine without the air filter element installed.

Storing the unit

After cutting, clean the unit thoroughly. Store the unit in a dry room allow the motor to cool down beforehand.

Troubleshooting

Before performing any maintenance or cleaning work, always turn off the engine and wait until the cutter has come to a standstill

1) Engine does not run:

- Check if there is fuel in the fuel tank.
- Make sure the ON/OFF switch is in the ON position.
- Make sure the spark plug cable is in position.

2) Engine power drops:

- Have cutting blade resharpened /replaced (customer service center)

3) if the temperature of machines is too high :

- Insure the machines have rest at regular time.

Faults that cannot be repaired with the help of the above instructions can only be repaired by an authorised service department.

Περιγραφή συμβόλων και εικονογραμμάτων κινδύνου

Στο παρόν εγχειρίδιο χρησιμοποιούνται σύμβολα για να σας επιστήσουν την προσοχή σε πιθανούς κινδύνους. Τα σύμβολα ασφαλείας και οι επεξηγήσεις που τα συνοδεύουν πρέπει να είναι απόλυτα κατανοητά. Οι ίδιες οι προειδοποιήσεις δεν αποτρέπουν τους κινδύνους και δεν μπορούν να υποκαταστήσουν τις κατάλληλες μεθόδους αποφυγής ατυχημάτων.



Αυτό το σύμβολο, όταν βρίσκεται πριν από ένα κείμενο προειδοποίησης κινδύνου, υποδεικνύει μια προειδοποίηση ή ενημέρωση για ενδεχόμενο κίνδυνο. Η αγνόηση αυτής της προειδοποίησης μπορεί να οδηγήσει σε προσωπικό ατύχημα ή ατύχημα τρίτων. Για να περιορίσετε τον κίνδυνο τραυματισμού, πυρκαγιάς ή ηλεκτροπληξίας εφαρμόζετε και τηρείτε πάντα τις υποδεικνυόμενες συστάσεις.



Πριν από οποιαδήποτε χρήση, ανατρέξτε στην αντίστοιχη παράγραφο του παρόντος εγχειριδίου. Διαβάστε το εγχειρίδιο οδηγιών και τηρείτε όλες τις προειδοποιήσεις και ακολουθείτε τις οδηγίες ασφαλείας.



Συμμορφώνεται με τα σχετικά πρότυπα ασφαλείας.



Η εξάτμιση και άλλα μέρη του κινητήρα αποκτούν υψηλή θερμοκρασία κατά τη χρήση, μην τα αγγίζετε.



Κρατήστε τα παιδιά, τους παρευρισκόμενους και τα άτομα που εργάζονται μαζί σας, 15 μέτρα μακριά από το θαμνοκοπτικό.



Η βενζίνη είναι πολύ εύφλεκτη. Αποφύγετε το κάπνισμα ή οποιαδήποτε εμφάνιση ενεργής φλόγας ή σπινθήρα σε μικρή απόσταση από τα καύσιμα.



Προσοχή στα αντικείμενα που εκσφενδονίζονται λόγω της επαφής τους με τα κινούμενα εξαρτήματα κοπής. Ποτέ μη χρησιμοποιείτε το μηχάνημα χωρίς να έχετε τοποθετήσει σωστά τον προφυλακτήρα του θαμνοκοπτικού.



max. 8500 min⁻¹ Το σύμβολο ένδειξης της μέγιστης ταχύτητας.



Αποφύγετε τον κίνδυνο τραυματισμού των ποδιών σας λόγω της επαφής με το εξάρτημα κοπής.



Φοράτε κράνος, ακουστικά προστασίας και γυαλιά/μάσκα προστασίας των ματιών κατά τη χρήση του μηχανήματος.



Φοράτε κατάλληλα ανθεκτικά υποδήματα κατά τη χρήση της συσκευής.



Φοράτε ειδικά γάντια εργασίας κατά την διάρκεια χρήσης του μηχανήματος.



Το σύμβολο που υποδεικνύει το σημείο όπου πραγματοποιείται η πλήρωση του μείγματος καυσίμου - ελαίου, στην τάπα της δεξαμενής καυσίμου.

Οδηγίες ασφαλείας

Αυτή η συσκευή δεν προορίζεται για χρήση από άτομα (συμπεριλαμβανομένων των παιδιών) με μειωμένες σωματικές, αισθητηριακές ή διανοητικές ικανότητες ή έλλειψη εμπειρίας και γνώσεων, εκτός εάν επιβλέπονται ή λαμβάνουν οδηγίες σχετικά με τη χρήση του μηχανήματος από άτομο υπεύθυνο για την ασφάλειά τους.

Τα παιδιά θα πρέπει να επιβλέπονται ώστε να διασφαλίζεται ότι δεν παίζουν με το μηχάνημα.

1) Εκπαίδευση

- Διαβάστε προσεκτικά τις οδηγίες. Εξοικειωθείτε με τα χειριστήρια και την ορθή χρήση και λειτουργία του μηχανήματος.
- Αυτό το προϊόν έχει σχεδιαστεί για αποκλειστική χρήση για την κοπή χόρτων και δεν πρέπει ποτέ να χρησιμοποιείται για οποιονδήποτε άλλο σκοπό.
- Μην επιτρέπετε ποτέ σε παιδιά ή άτομα που δεν είναι ενημερωμένα με αυτές τις οδηγίες να χρησιμοποιούν το μηχάνημα. Οι τοπικοί κανονισμοί ενδέχεται να περιορίζουν την ηλικία του χειριστή.
- Ποτέ μην λειτουργείτε το μηχάνημα ενώ παρευρίσκονται άλλα άτομα, ιδιαίτερα παιδιά, ή κατοικίδια ζώα.
- Ο χειριστής είναι υπεύθυνος για ατυχήματα ή κινδύνους που συμβαίνουν σε άλλους ανθρώπους ή στην περιουσία τους.
- Αποφεύγετε να θέτετε σε λειτουργία τον κινητήρα σε εσωτερικούς χώρους. Τα καυσαέρια περιέχουν επιβλαβές μονοξείδιο του άνθρακα.

2) Προετοιμασία

- Κατά την διάρκεια λειτουργίας του μηχανήματος, να φοράτε πάντα ανθεκτικά υποδήματα εργασίας και μακριά παντελόνια.
- Μην χειρίζεστε το μηχάνημα όταν είστε ξυπόλητοι ή φοράτε υποδήματα που αφήνουν ακάλυπτα τμήματα των ποδιών σας.
- Ελέγξτε σχολαστικά την περιοχή όπου πρόκειται να χρησιμοποιηθεί το μηχάνημα και αφαιρέστε όλες τις πέτρες, τα ξύλα, τα σύρματα, τα οσά και άλλα αντίστοιχα αντικείμενα.
- Πριν από τη χρήση, να επιθεωρείτε μέσω οπτικού ελέγχου για να βεβαιωθείτε ότι ο δίσκος/λεπίδες κοπής, τα εξαρτήματα σύσφιξης των εξαρτημάτων κοπής και ο μηχανισμός κοπής δεν έχουν φθαρεί ή υποστεί ζημιά. Αντικαταστήστε τις φθαρμένες ή κατεστραμμένες λεπίδες/δίσκους και τα μπουλόνια σαν σετ για να διασφαλίσετε την ομαλή λειτουργία του μηχανισμού κοπής.
- Σε περίπτωση που το μηχάνημα διαθέτει μηχανισμό κοπής με πολλαπλές λεπίδες, προσέξτε καθώς η περιστροφή μιας λεπίδας μπορεί να προκαλέσει και την περιστροφή των άλλων λεπίδων.

3) Λειτουργία

- Λειτουργείτε το μηχάνημα μόνο στο φως της ημέρας ή σε καλό τεχνητό φωτισμό.
- Αποφύγετε τη λειτουργία του μηχανήματος σε βρεγμένο γρασίδι, όπου αυτό είναι εφικτό.
- Να είστε πάντα σίγουροι πως διατηρείτε την ισορροπία σας σε πλαγιές και σε εδάφη με κλίση.
- Μετακινηθείτε περπατώντας, μην τρέχετε ποτέ.
- Να είστε εξαιρετικά προσεκτικοί όταν αλλάζετε κατεύθυνση σε έδαφος υπό κλίση.

- Μην λειτουργείτε το μηχάνημα σε απότομες πλαγιές και εδάφη με μεγάλη κλίση.
 - Να είστε εξαιρετικά προσεκτικοί όταν κάνετε βήματα προς τα πίσω ή τραβάτε το μηχάνημα προς το μέρος σας.
 - Ποτέ μη χρησιμοποιείτε το μηχάνημα με ελαττωματικά εξαρτήματα προστασίας/ασφαλείας, προφυλακτήρες ή χωρίς διατάξεις ασφαλείας.
 - Θέστε τον κινητήρα σε λειτουργία σύμφωνα με τις οδηγίες και κρατήστε τα πόδια σας σε ασφαλή απόσταση από τη/τις λεπίδα/ες ή δίσκους κοπής.
 - Σε αυτή την περίπτωση, μην το γέρνετε περισσότερο από όσο είναι απολύτως απαραίτητο και σηκώστε μόνο το τμήμα που βρίσκεται μακριά σας.
- Βεβαιωθείτε πάντα ότι και τα δύο χέρια βρίσκονται στην σωστή θέση για την λειτουργία πριν επαναφέρετε το μηχάνημα στο έδαφος.
- Μην τοποθετείτε τα χέρια ή τα πόδια σας κοντά ή κάτω από τα περιστρεφόμενα μέρη.
 - Ποτέ μην σηκώνετε ή μεταφέρετε το μηχάνημα ενώ ο κινητήρας λειτουργεί.

4) Συντήρηση και αποθήκευση

- Διατηρείτε σωστά σφινγμένα όλα τα παξιμάδια, τα μπουλόνια και τις βίδες για να βεβαιωθείτε ότι το μηχάνημα βρίσκεται σε ασφαλή κατάσταση λειτουργίας.
 - Ελέγχετε συχνά τα σημεία όπου συσσωρεύονται υπολείμματα κομμένου γρασιδιού για να βεβαιωθείτε ότι βρίσκονται σε καλή κατάσταση.
 - Αντικαταστήστε τα φθαρμένα ή κατεστραμμένα εξαρτήματα για λόγους ασφαλείας.
- Για τα μηχανήματα με περιστροφικό μηχανισμό κοπής χόρτου, βεβαιωθείτε ότι χρησιμοποιούνται μόνο ανταλλακτικά του σωστού τύπου.
- Ποτέ μην αποθηκεύετε τη συσκευή με βενζίνη στο ρεζερβουάρ μέσα σε κτίριο όπου οι αναθυμιάσεις μπορούν να εκτεθούν σε ενεργή φλόγα ή σπινθήρα.
 - Αφήστε τον κινητήρα να κρυώσει πριν τον αποθηκεύσετε σε οποιοδήποτε περιβλήμα.
 - Για να μειώσετε τον κίνδυνο πυρκαγιάς, διατηρείτε τον κινητήρα, τον σιγαστήρα/εξάτμιση και το χώρο αποθήκευσης της βενζίνης καθαρό από γρασίδι, φύλλα ή υπερβολικά υπολείμματα ελαίου και λιπαντικών.
 - Εάν πρέπει να αδειάσει η δεξαμενή καυσίμου, αυτό πρέπει να γίνεται σε εξωτερικό χώρο.

Επιπρόσθετες προειδοποιήσεις ασφαλείας

1. Κρατήστε σταθερά τις χειρολαβές του θαμνοκοπτικού και με τα δύο χέρια. Εάν αναστείλετε την εργασία, τοποθετήστε τον μοχλό τροφοδοσίας (γκάζι) στη θέση ρελαντί.
2. Φροντίζετε πάντα να διατηρείτε μια σταθερή, ομοιόμορφη στάση σώματος κατά την εργασία.
3. Διατηρείτε την ταχύτητα του κινητήρα στο επίπεδο που απαιτείται για την εκτέλεση της εργασίας κοπής και ποτέ μην ανεβάζετε την ταχύτητα του κινητήρα πάνω από το απαραίτητο επίπεδο.
4. Σε περίπτωση που εμπλακεί στη λεπίδα γρασίδι κατά τη διάρκεια της εργασίας, ή εάν χρειαστεί να ελέγξετε την στάθμη του καυσίμου στην δεξαμενή καυσίμου φροντίστε πάντα πρώτα να σβήνετε τον κινητήρα.
5. Αν η λεπίδα κοπής έρθει σε επαφή με κάποιο σκληρό αντικείμενο όπως μια πέτρα σταματήστε αμέσως τον κινητήρα και ελέγξτε τη λεπίδα κοπής. Σε περίπτωση που έχει προκληθεί βλάβη, αντικαταστήστε τη λεπίδα με καινούργια.
6. Εάν κάποιος σας καλεί κατά την διάρκεια εργασίας και χρειαστεί να γυρίσετε προς το μέρος του, να είστε πάντα σίγουροι ότι σβήνετε τον κινητήρα πριν γυρίσετε.
7. Ποτέ μην αγγίζετε το μπουζί ή το καλώδιο του μπουζί ενώ ο κινητήρας είναι σε λειτουργία, κάτι τέτοιο μπορεί να έχει ως αποτέλεσμα να υποστείτε ηλεκτροπληξία.
8. Ποτέ μην αγγίζετε τον σιγαστήρα/εξάτμιση, το μπουζί ή άλλα μεταλλικά μέρη του κινητήρα ενώ ο κινητήρας είναι σε λειτουργία ή αμέσως μετά το σβήσιμο του κινητήρα. Κάτι τέτοιο μπορεί να προκαλέσει σοβαρά εγκαύματα.
9. Όταν ολοκληρώσετε την κοπή γρασιδιού σε ένα σημείο και επιθυμείτε να συνεχίσετε την εργασία σε ένα άλλο σημείο, σβήστε τον κινητήρα και στρέψτε το μηχάνημα μέχρι το σημείο όπου η λεπίδα κοπής είναι στραμμένη μακριά από το σώμα σας.
10. Ελέγξτε αν το εξάρτημα κοπής σταματά να περιστρέφεται όταν ο κινητήρας λειτουργεί στο ρελαντί πριν αρχίσετε να χρησιμοποιείτε το μηχάνημα.

Περιγραφή βασικών τμημάτων

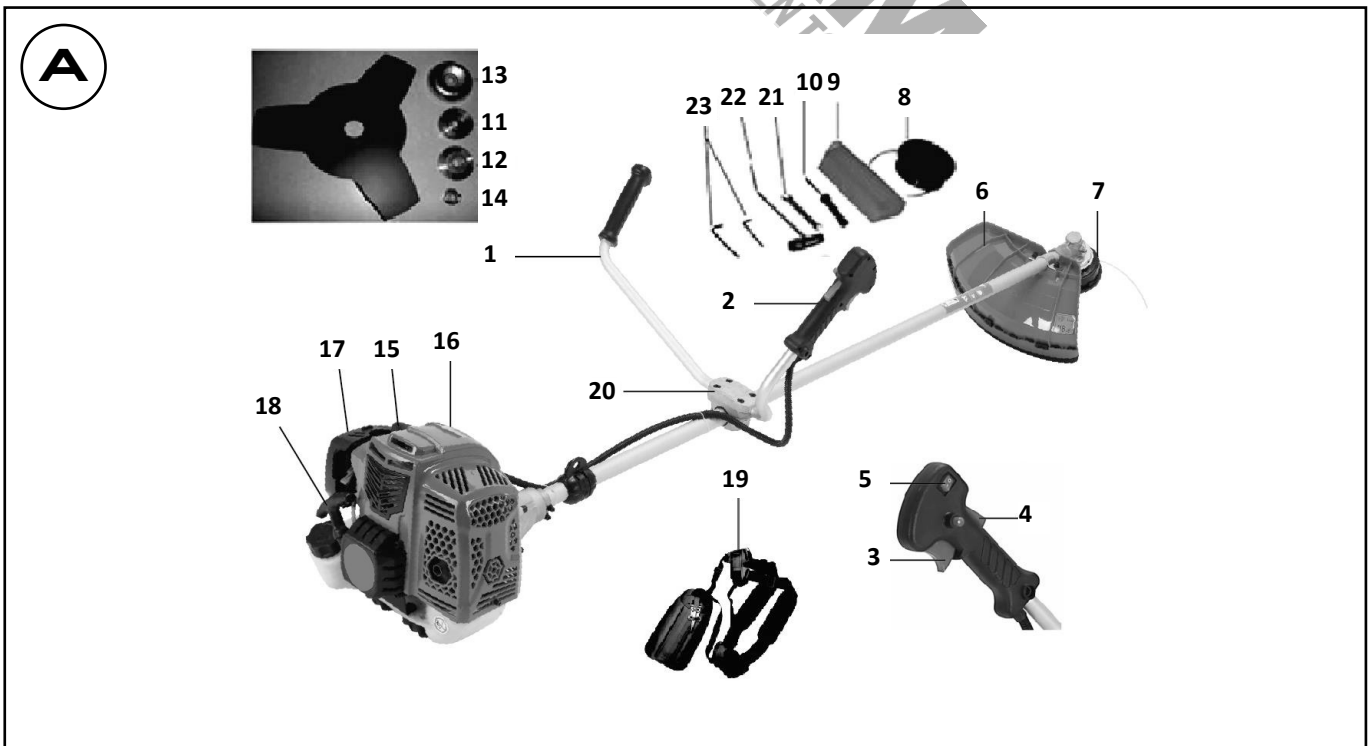

Λίστα εξαρτημάτων (Εικόνα Α)

1 Αριστερή χειρολαβή	13 Δακτύλιος ασφαλείας
2 Δεξιά χειρολαβή	14 Παξιμάδι
3 Σκανδάλη τροφοδοσίας (γκάζι)	15 Μπουζόπιτα
4 Διακόπτης (σκανδάλη) ασφαλείας	16 Κινητήρας
5 Διακόπτης ON/OFF	17 Φίλτρο αέρα
6 Προφυλακτήρας	18 Χειρολαβή χειρόμιζας
7 Λεπίδα/εξάρτημα κοπής	19 Ιμάντας εξάρτυσης
8 Κεφαλή μεσινέζας	20 Σφικτήρας τιμονιού
9 Δοχείο καυσίμου	21 Κλειδί σύσφιξης
10 Κατσαβίδι	22 Πολυγωνικό κλειδί τύπου T
11 Εσωτερικός δακτύλιος σύσφιξης	23 Κλειδιά άλλεν
12 Εξωτερικός δακτύλιος σύσφιξης	

Τεχνικά χαρακτηριστικά

PB6210 & PB6310*

Κυβισμός:	62cc
Ισχύς:	3hp
Διάμετρος άξονα (μπαστούνι):	28mm
Τύπος χειρολαβής/τιμονιού:	Εργονομική Λαβή Τύπου U
Τύπος ιμάντα εξάρτυσης:	Διπλός
Διάμετρος κοπής:	Δίσκου 255mm, Μεσινέζας 440mm
Περιλαμβάνει:	Διπλή Εξάρτυση, Δίσκο 3T

* PB6310 = εξοπλισμένο με αντιδόνηση

*Ο κατασκευαστής διατηρεί το δικαίωμα να πραγματοποιήσει δευτερεύουσες αλλαγές στο σχεδιασμό του προϊόντος και στα τεχνικά χαρακτηριστικά χωρίς προηγούμενη ειδοποίηση, εκτός εάν οι αλλαγές αυτές επηρεάζουν σημαντικά την απόδοση και λειτουργία ασφάλειας των προϊόντων. Τα εξαρτήματα που περιγράφονται / απεικονίζονται στις σελίδες του εγχειριδίου που κρατάτε στα χέρια σας ενδέχεται να αφορούν και σε άλλα μοντέλα της σειράς προϊόντων του κατασκευαστή, με παρόμοια χαρακτηριστικά, και ενδέχεται να μην περιλαμβάνονται στο προϊόν που μόλις αποκτήσατε.

* Για να διασφαλιστεί η ασφάλεια και η αξιοπιστία του προϊόντος καθώς και η ισχύς της εγγύησης όλες οι εργασίες επιδιόρθωσης, ελέγχου, επισκευής ή αντικατάστασης συμπεριλαμβανομένης της συντήρησης και των ειδικών ρυθμίσεων, πρέπει να εκτελούνται μόνο από τεχνικούς του εξουσιοδοτημένου τμήματος Service του κατασκευαστή.

* Χρησιμοποιείτε πάντα το προϊόν με τον παρεχόμενο εξοπλισμό. Η λειτουργία του προϊόντος με μη-προβλεπόμενο εξοπλισμό ενδέχεται να προκαλέσει βλάβη ή ακόμα και σοβαρό τραυματισμό ή θάνατο. Ο κατασκευαστής και ο εισαγωγέας ουδεμία ευθύνη φέρει για τραυματισμούς και βλάβες που προκύπτουν από την χρήση μη προβλεπόμενου εξοπλισμού.

Σκοπούμενη χρήση

Αυτό το θαμνοκοπτικό έχει σχεδιαστεί για την κοπή χόρτων. Οποιαδήποτε άλλη χρήση δεν επιτρέπεται.

Το θαμνοκοπτικό είναι κατάλληλο μόνο για ιδιωτική χρήση στον κήπο, τα θαμνοκοπτικά για ιδιωτική χρήση είναι αυτά που χρησιμοποιούνται για την κοπή χόρτων στον κήπο, όχι όμως για την κοπή χόρτων σε δημόσια πάρκα, γήπεδα, αγροκτήματα ή δάση.

Μη επιτρεπόμενοι χρήστες:

Άτομα που δεν είναι εξοικειωμένα με το εγχειρίδιο λειτουργίας, παιδιά, νέοι κάτω των 16 ετών καθώς και άτομα υπό την επήρεια αλκοόλ, ναρκωτικών ή φαρμάκων δεν πρέπει να χειρίζονται το μηχάνημα.

Όρες εργασίας για βενζινοκίνητα θαμνοκοπτικά:

Παρόλο που επιτρέπεται η χρήση ενός θαμνοκοπτικού μηχανήματος οποιαδήποτε στιγμή, οι χειριστές πρέπει πάντα να λαμβάνουν υπόψη τους κατοίκους που ζουν σε κοντινή απόσταση από τον χώρο εργασίας και να τηρούν τις ώρες κοινής ησυχίας.

Συναρμολόγηση

1. Σύνδεση του άξονα αλουμινίου (μπαστούνι) με τον κινητήρα (εικόνες 1 και 2)

1.1. Ευθυγραμμίστε τις τέσσερις οπές σύνδεσης των βιδών του άξονα με τις αντίστοιχες οπές του περιβλήματος του κινητήρα του θαμνοκοπτικού και τοποθετήστε τις βίδες στις οπές σύνδεσης. Συσφίξτε τις βίδες χρησιμοποιώντας το κατάλληλο κλειδί άλλεν (όπως φαίνεται στις εικόνες 1 και 2).

2. Σύνδεση του τιμονιού (εικόνες 3 - 6)

2.1 Αφαιρέστε τον σφικτήρα του τιμονιού και τις χειρολαβές.

2.2 Τοποθετήστε τους άξονες των χειρολαβών στις υποδοχές του σφικτήρα, στη συνέχεια στερεώστε την εξωτερική πλάκα του σφικτήρα και σφίξτε καλά τις βίδες έτσι ώστε να ασφαλίσετε σταθερά τις χειρολαβές του τιμονιού.

3. Σύνδεση του πλαστικού προφυλακτήρα (εικόνες 7 και 8)

3.1 Ευθυγραμμίστε τις δυο οπές του προφυλακτήρα με τις αντίστοιχες οπές στην λάμα σύνδεσης του μπαστουονιού.

3.2 Τοποθετήστε τις δυο βίδες στις οπές και σφίξτε τις καλά χρησιμοποιώντας το κατάλληλο κλειδί άλλεν.

4. Σύνδεση της κεφαλής κοπής

4.1 Απασφαλίστε το παξιμάδι (εικόνες 9 και 10). Ευθυγραμμίστε τις δύο οπές του δακτυλίου σύσφιξης και του δακτυλίου ασφαλείας, χρησιμοποιήστε ένα κατσαβίδι για να σταθεροποιήσετε (βλέπε εικόνες 9 και 10) και γυρίστε το κλειδί δεξιόστροφα ώστε να απασφαλιστεί το παξιμάδι.

4.2 Σύνδεση της κεφαλής μεσινέζας (εικόνες 11 και 12). Αφαιρέστε τον δακτύλιο ασφαλείας αφού αφαιρέσετε το παξιμάδι. Κρατήστε τον δακτύλιο σταθεροποιημένο, τοποθετήστε την κεφαλή μεσινέζας στον άξονα και περιστρέψτε την αριστερόστροφα μέχρι να συνδεθεί σωστά.

4.3 Αφαίρεση της κεφαλής μεσινέζας (εικόνες 11 και 12). Χρησιμοποιήστε το κατσαβίδι για να σταθεροποιήσετε τον δακτύλιο και περιστρέψτε δεξιόστροφα την κεφαλή μεσινέζας μέχρι να αποσυνδεθεί.

4.5 Αφαίρεση του δίσκου κοπής (εικόνες 13 - 19). Χρησιμοποιήστε το κατσαβίδι για να σταθεροποιήσετε τον δακτύλιο και ξεσφίξτε το παξιμάδι, έπειτα αφαιρέστε τον δίσκο κοπής.

Προειδοποίηση!

Βεβαιωθείτε ότι η κεφαλή κοπής έχει συναρμολογηθεί σωστά πριν από τη χρήση!

Σημείωση: Τα υλικά συσκευασίας είναι κατασκευασμένα από υλικά ανακύκλωσης. Απορρίψτε τα υλικά συσκευασίας σύμφωνα με τους κανονισμούς.

Πλήρωση καυσίμου | Αποστράγγιση καυσίμου



Κίνδυνος τραυματισμού!

Το καύσιμο είναι εύφλεκτο.

ΚΙΝΔΥΝΟΣ! - Σβήστε τον κινητήρα και αφήστε τον να κρυώσει πριν τον ανεφοδιασμό καυσίμου.

- Πρέπει να τηρείτε όλες τις οδηγίες ασφαλείας που αφορούν τον χειρισμό του καυσίμου.



Κίνδυνος βλάβης του μηχανήματος!

Το μηχάνημα παραδίδεται χωρίς λάδι κινητήρα ή κιβώτιο ταχυτήτων.

ΠΡΟΣΟΧΗ! Πριν από τη λειτουργία, πρέπει να συμπληρώσετε το κατάλληλο μείγμα καυσίμου-ελαίου.

Ποτέ μην χρησιμοποιείτε λάδι για τετράχροτους κινητήρες ή υδρόψυκτους δίχροτους κινητήρες. Ενδέχεται να προκληθεί ρύπανση του μπουζί, μπλοκάρισμα της θυρίδας εξαγωγής ή κόλλημα του δακτυλίου του εμβόλου.

Τα μείγματα καυσίμου-ελαίου, τα οποία έχουν παραμείνει αχρησιμοποίητα για διάστημα ενός μήνα ή περισσότερο, μπορεί να φράξουν το καρμπυρατέρ ή να οδηγήσουν σε μη-φυσιολογική λειτουργία του κινητήρα.

Τοποθετήστε τα εναπομείναντα μείγματα καυσίμου-ελαίου σε αεροστεγές δοχείο και φυλάξτε τα σε σκοτεινό και δροσερό δωμάτιο.

Συνιστώμενη αναλογία ανάμιξης:

Χρησιμοποιείτε λάδι ειδικού τύπου για δίχροτους κινητήρες (30ml λαδιού για κάθε 1 λίτρο αμόλυβδης βενζίνης 94 οκτανίων και άνω).



Προειδοποίηση! Προσέξτε την εκπομπή καυσαερίων. Σβήνετε πάντα τον κινητήρα πριν από τον ανεφοδιασμό με καύσιμα.

Ποτέ μην προσθέτετε καύσιμο σε μηχάνημα με κινητήρα σε λειτουργία ή ζεστό. Αποφύγετε τον κίνδυνο πρόκλησης πυρκαγιάς!

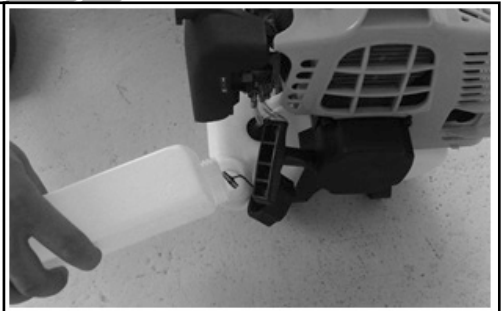
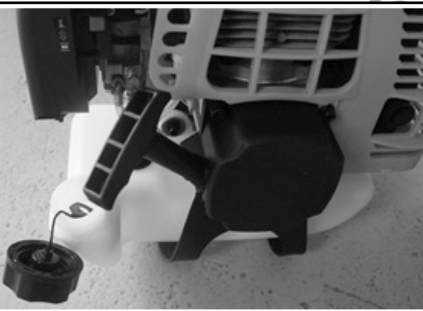
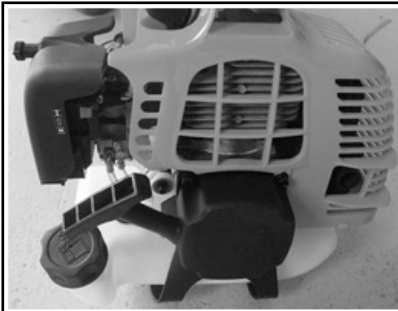

- Ξεσφίξτε και αφαιρέστε την τάπα της δεξαμενής καυσίμου.
- Προσθέστε προσεκτικά το μείγμα καυσίμου-ελαίου. Να είστε προσεκτικοί ώστε να μην χυθεί.
- Τοποθετήστε και σφίξτε την τάπα με το χέρι σας.

Αποστράγγιση καυσίμου

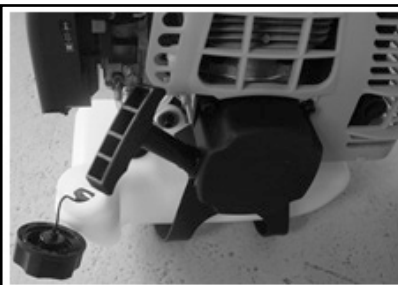

- Κρατήστε ένα δοχείο συλλογής κάτω από την τάπα αποστράγγισης καυσίμου (δεν περιλαμβάνεται σε όλα τα μοντέλα).
- Ξεβιδώστε την τάπα της δεξαμενής καυσίμου και αφαιρέστε το.

Λειτουργία

Εκκίνηση και διακοπή λειτουργίας του κινητήρα

Μην εκκινήσετε τον κινητήρα αν δεν έχει συναρμολογηθεί πλήρως. Πριν θέσετε σε λειτουργία το μηχάνημα, ελέγχετε πάντα την στάθμη και την κατάσταση του λαδιού.

Ελέγξτε πριν από τη χρήση!

- Ελέγξτε το μηχάνημα για διαρροές.
- Ελέγξτε το μηχάνημα για τυχόν ορατά ελαττώματα.
- Ελέγξτε ότι όλα τα μέρη του μηχανήματος έχουν τοποθετηθεί με ασφάλεια.
- Ελέγξτε ότι όλες οι διατάξεις ασφαλείας βρίσκονται σε καλή κατάσταση.



Κίνδυνος τραυματισμού!
Μην θέτετε σε λειτουργία το μηχάνημα, αν έχετε εντοπίσει κάποιο πρόβλημα ή ελαττώματα. Εάν κάποιο εξάρτημα έχει καταστεί ελαττωματικό, φροντίστε να το αντικαταστήσετε πριν χρησιμοποιήσετε ξανά το μηχάνημα.



Κίνδυνος τραυματισμού!
Πριν από την έναρξη των εργασιών, ελέγχετε πάντα το έδαφος και απομακρύνετε όλα τα αντικείμενα που θα μπορούσαν να εκσφενδονιστούν από το μηχάνημα.

Αφού ρυθμίσετε σωστά το μηχάνημα, εκκινήστε τον κινητήρα ως εξής:



1. Πιέστε την φούσκα (πουαρ) 5 φορές ή παραπάνω.

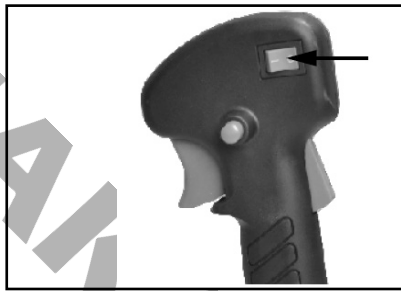

2. Γυρίστε τον διακόπτη ON/OFF στην θέση ON.



3. Γυρίστε τον λεβιέ του τσοκ στην θέση OFF.



4. Τραβήξτε την χειρολαβή του σκοινιού εκκίνησης όπως απεικονίζεται στην εικόνα.

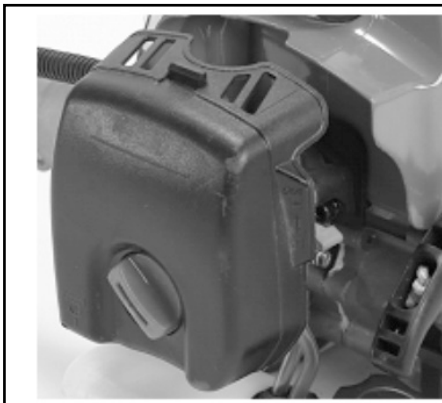

5. Περιμένετε για λίγο και έπειτα γυρίστε το τσοκ στην θέση ON.



6. Όταν ο κινητήρας βρίσκεται σε λειτουργία και σε κατάσταση ρελαντί. Πατήστε την σκανδάλη του γκαζιού στην λαβή όπως στην παραπάνω εικόνα. Πρώτα πατήστε την σκανδάλη ασφαλείας και στη συνέχεια την σκανδάλη του γκαζιού.



7. Αν χρησιμοποιείτε την κεφαλή μεσινέζα, πατήστε την κεφαλή στο έδαφος για να εκτείνετε το νάλον νήμα κοπής.

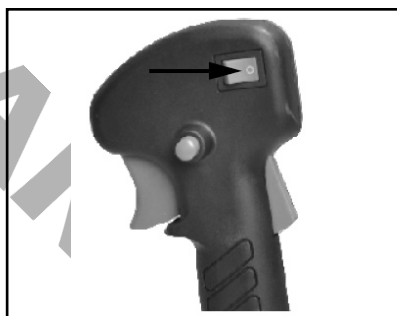

8. Εάν αντιμετωπίσετε οποιοδήποτε πρόβλημα, πατήστε το διακόπτη ON/OFF για να απενεργοποιήσετε το μηχάνημα. Εάν χρειαστεί να σταματήσετε την περιστροφή της κεφαλής κοπής, αφήστε την σκανδάλη του γκαζιού.

9. Εάν το μηχάνημα είναι ζεστό, ο λεβιές του τσοκ μπορεί να ρυθμιστεί στη θέση ON κατά την εκ νέου εκκίνηση του μηχανήματος.



Όταν ο κινητήρας έχει σβήσει, ο μηχανισμός κοπής συνεχίζει να λειτουργεί για αρκετά δευτερόλεπτα, επομένως μην πλησιάζετε την κεφαλή κοπής του θαμνοκοπτικού μέχρι να σταματήσει να περιστρέφεται.

Συντήρηση

Πριν από την εκτέλεση οποιασδήποτε εργασίας συντήρησης ή καθαρισμού, σβήνετε πάντα τον κινητήρα.

- Μην βρέχετε το μηχάνημα με νερό. Η εισροή νερού μπορεί να προκαλέσει ζημιά στον κινητήρα και στα ηλεκτρικά μέρη.
- Καθαρίστε το μηχάνημα με ένα πανί, μια βούρτσα χειρός κ.λπ.

Χρονοδιάγραμμα συντήρησης			
	12 ώρες λειτουργίας	24 ώρες λειτουργίας	36 ώρες λειτουργίας
Φίλτρο αέρα	Καθαρισμός	Καθαρισμός	Αντικατάσταση
Μπουζί	Έλεγχος	Καθαρισμός	Αντικατάσταση

Απαιτείται επιθεώρηση από εξειδικευμένο τεχνικό στις παρακάτω περιπτώσεις:

- Εάν ο δίσκος κοπής έρθει χτυπήσει πάνω σε σκληρό συμπαγές αντικείμενο.
- Εάν ο κινητήρας σταματήσει να λειτουργεί ξαφνικά.
- Εάν η λεπίδα/δίσκος κοπής έχει υποστεί οποιαδήποτε μηχανική καταπόνηση π.χ στρέβλωση (μην ευθυγραμμίζετε!)
- Εάν τα γρανάζια έχουν υποστεί ζημιά.

Αντικατάσταση και ακόνισμα της λεπίδας/δίσκου κοπής. Στο τέλος της περιόδου εργασιών πάντα να ακονίζετε ξανά τη λεπίδα κοπής ή, εάν απαιτείται, αντικαθιστάτε τη λεπίδα κοπής με μια καινούργια. Να ξαναακονίζετε ή να αντικαθιστάτε πάντα τη λεπίδα κοπής παραδίδοντας το μηχάνημα σε εξειδικευμένο τμήμα σέρβις.

Οι φθαρμένες ή χαλασμένες λεπίδες/δίσκοι κοπής θα προκαλέσουν μη προβλεπόμενους κραδασμούς - κίνδυνος ατυχήματος !

Αλλάξτε και καθαρίστε το μπουζί

- 1) Αφού κρυσώσει ο κινητήρας, αφαιρέστε το μπουζί με το παρεχόμενο κλειδί.
- 2) Καθαρίστε το μπουζί με μια συρμάτινη βούρτσα.
- 3) Χρησιμοποιώντας ένα όργανο μέτρησης διακένου (φίλερ) - ρυθμίστε το διάκενο σε 0,6-0,7mm.
- 4) Τοποθετήστε το μπουζί προσεκτικά με το χέρι, για να αποφύγετε την πρόκληση βλάβης στο σπείρωμα και την λανθασμένη τοποθέτηση.
- 5) Αφού τοποθετηθεί το μπουζί, σφίξτε το με το κλειδί για να συμπιέσετε τη ροδέλα.

Καθαρισμός του φίλτρου αέρα

Ασφαλίστε το κάλυμμα του φίλτρου αέρα και αφαιρέστε το σπογγώδες στοιχείο του φίλτρου. Για να αποφύγετε την πτώση/εισχώρηση αντικειμένων στην θήκη του φίλτρου αέρα, επανατοποθετήστε το κάλυμμα του φίλτρου αέρα. Πλύνετε το στοιχείο του φίλτρου σε ζεστό σαπουνόνερο, ξεπλύνετε και αφήστε το να στεγνώσει φυσικά.

Προειδοποίηση! Ποτέ μην θέτετε σε λειτουργία τον κινητήρα χωρίς το στοιχείο του φίλτρου αέρα τοποθετημένο.

Αποθήκευση του μηχανήματος

Μετά το τέλος της εργασίας, καθαρίστε καλά το μηχάνημα. Αποθηκεύστε το μηχάνημα σε στεγνό χώρο αφού πρώτα αφήσετε τον κινητήρα να κρυσώσει.

Αντιμετώπιση πιθανών προβλημάτων

Πριν από οποιαδήποτε εργασία συντήρησης ή καθαρισμού, σβήνετε πάντα τον κινητήρα και περιμένετε να ακινητοποιηθεί η κεφαλή/δίσκος κοπής.

1) Ο κινητήρας δεν λειτουργεί:

- Ελέγξτε αν έχει υπάρξει καύσιμο στην δεξαμενή καυσίμου.
- Βεβαιωθείτε ότι ο διακόπτης ON/OFF βρίσκεται στην θέση ON.
- Βεβαιωθείτε ότι η μπουζόπιπα βρίσκεται στην θέση της.

2) Η ισχύς/απόδοση του κινητήρα μειώνεται:

- Ζητήστε να ξαναακονίσετε/αντικαταστήσετε τη λεπίδα κοπής (εξειδικευμένο κέντρο service)

3) Εάν η θερμοκρασία του μηχανήματος είναι πολύ υψηλή:

- Βεβαιωθείτε ότι το μηχάνημα απενεργοποιείται και κρύνει σε τακτά χρονικά διαστήματα.

Οι βλάβες που δεν μπορούν να αποκατασταθούν με τη βοήθεια των παραπάνω οδηγιών μπορούν να αποκατασταθούν μόνο από εξουσιοδοτημένο τμήμα Service.

Description des symboles

Des symboles sont utilisés dans ce manuel pour attirer votre attention sur des risques éventuels. Les symboles de sécurité et les explications qui les accompagnent doivent être parfaitement compris. L'avertissement lui-même ne prévient pas les risques et ne peut se substituer aux méthodes appropriées pour éviter les accidents.



Ce symbole, précédant un commentaire de sécurité, indique une précaution, un avertissement ou un danger. Ignorer cet avertissement peut entraîner un accident pour vous-même ou pour d'autres personnes. Pour limiter les risques de blessure, d'incendie ou d'électrocution, appliquez toujours les recommandations indiquées.



Avant toute utilisation, se référer au paragraphe correspondant du présent manuel. Lisez le manuel d'instructions et respectez tous les avertissements et consignes de sécurité.



Conforme aux normes de sécurité en vigueur.



L'échappement et les autres parties du moteur deviennent très chauds pendant l'utilisation, ne les touchez pas.



Maintenez les enfants, les spectateurs et les aides à une distance de 15 mètres de la débroussailleuse.



L'essence est très inflammable. Évitez de fumer ou d'approcher toute flamme ou étincelle à proximité du carburant.



Prenez garde aux objets projetés par les accessoires de coupe. N'utilisez jamais la machine si le protège-lame n'est pas correctement monté.



max. 8500 min⁻¹ Le marquage de la vitesse maximale.



Attention à la blessure du pied par l'accessoire de coupe



Portez une protection de la tête, une protection auditive et une protection des yeux lorsque vous utilisez l'appareil.



Portez des chaussures robustes lorsque vous utilisez l'appareil.



Portez des gants de protection lorsque vous utilisez l'appareil.



La pièce à remplir est le "MIX GASOLINE" sur le bouchon du réservoir de carburant.

Consignes de sécurité

Cet appareil n'est pas destiné à être utilisé par des personnes (y compris des enfants) dont les capacités physiques, sensorielles ou mentales sont réduites, ou qui manquent d'expérience et de connaissances, à moins qu'elles n'aient reçu une surveillance ou des instructions concernant l'utilisation de l'appareil par une personne responsable de leur sécurité.

Les enfants doivent être surveillés afin de s'assurer qu'ils ne jouent pas avec l'appareil.

1) Formatio

- Lisez attentivement les instructions. Familiarisez-vous avec les commandes et l'utilisation correcte de l'appareil.
- Ce produit a été conçu pour la coupe de l'herbe et ne doit jamais être utilisé à d'autres fins.
- Ne laissez jamais les enfants ou les personnes qui ne connaissent pas ces instructions utiliser l'appareil. Les réglementations locales peuvent restreindre l'âge de l'utilisateur.
- Ne tondez jamais lorsque des personnes, en particulier des enfants, ou des animaux domestiques se trouvent à proximité.
- L'opérateur ou l'utilisateur est responsable des accidents ou des risques encourus par d'autres personnes ou leurs biens.
- Évitez de faire tourner le moteur à l'intérieur. Les gaz d'échappement contiennent du monoxyde de carbone nocif.

2) Préparatio

- Pendant la coupe, portez toujours des chaussures solides et des pantalons longs.
- N'utilisez pas l'appareil si vous êtes pieds nus ou si vous portez des sandales ouvertes.
- Inspectez minutieusement la zone où l'appareil doit être utilisé et retirez toutes les pierres, bâtons, fils, os et autres objets étrangers.
- Avant d'utiliser l'appareil, vérifiez toujours visuellement que les lames, les boulons des lames et l'ensemble du dispositif de coupe ne sont pas usés ou endommagés. Remplacez les lames et les boulons usés ou endommagés par jeux pour préserver l'équilibre.
- Sur les appareils à plusieurs lames, faites attention car la rotation d'une lame peut entraîner la rotation des autres lames.

3) Fonctionnement

- Ne faites fonctionner l'appareil qu'à la lumière du jour ou sous une bonne lumière artificielle.
- Évitez d'utiliser l'appareil dans l'herbe mouillée, dans la mesure du possible.
- Soyez toujours sûr de votre pied sur les pentes.
- Marchez, ne courez jamais.
- Soyez extrêmement prudent lorsque vous changez de direction sur les pentes.
- Ne coupez pas les pentes excessivement raides.
- Soyez extrêmement prudent lorsque vous faites marche arrière ou tirez l'appareil vers vous.
- N'utilisez jamais l'appareil avec des protections ou des boucliers défectueux, ou sans dispositifs de sécurité.
- Mettez le moteur en marche conformément aux instructions et avec les pieds bien éloignés de la ou des lames.

- Dans ce cas, ne l'inclinez pas plus que nécessaire et ne soulevez que la partie éloignée de l'opérateur. Assurez-vous toujours que les deux mains sont en position de travail avant de remettre l'appareil au sol.
- Ne pas mettre les mains ou les pieds à proximité ou sous les pièces en rotation.
- Ne jamais soulever ou porter un appareil lorsque le moteur est en marche.

4) Entretien et stockage

- Maintenez tous les écrous, boulons et vis serrés pour vous assurer que l'appareil est en bon état de marche.
- Vérifiez fréquemment l'usure ou la détérioration du collecteur d'herbe.
- Remplacez les pièces usées ou endommagées pour plus de sécurité.

Pour les tondeuses rotatives, veillez à n'utiliser que des moyens de coupe de rechange du bon type.

- Ne stockez jamais l'équipement avec de l'essence dans le réservoir à l'intérieur d'un bâtiment où les fumées peuvent atteindre une flamme nue ou une étincelle ;
- Laissez le moteur refroidir avant de le ranger dans une enceinte quelconque ;
- Pour réduire le risque d'incendie, maintenez le moteur, le silencieux et la zone de stockage de l'essence exempts d'herbe, de feuilles ou de graisse excessive ;
- Si le réservoir de carburant doit être vidangé, cette opération doit être effectuée à l'extérieur.

Avertissements de sécurité supplémentaires

1. Saisissez fermement les poignées de la débroussailluse à deux mains. Si vous suspendez le travail, placez la manette des gaz en position de ralenti.
2. Veillez toujours à maintenir une posture stable et régulière pendant le travail.
3. Maintenez le régime du moteur au niveau requis pour effectuer le travail de coupe et n'augmentez jamais le régime du moteur au-delà du niveau nécessaire.
4. Si de l'herbe se coince dans la lame pendant le travail, ou si vous devez vérifier l'appareil ou remplir le réservoir, arrêtez toujours le moteur.
5. Si la lame touche un objet dur comme une pierre, arrêtez immédiatement le moteur et vérifiez si la lame a un problème. Si c'est le cas, remplacez la lame par une nouvelle.
6. Si quelqu'un vous appelle pendant le travail, arrêtez toujours le moteur avant de vous retourner.
7. Ne touchez jamais la bougie d'allumage ou le cordon de la bougie lorsque le moteur est en marche, vous risqueriez de recevoir un choc électrique.
8. Ne touchez jamais le silencieux, la bougie d'allumage ou d'autres pièces métalliques du moteur lorsque celui-ci est en marche ou immédiatement après son arrêt. Cela pourrait entraîner de graves brûlures.
9. Lorsque vous avez terminé de couper à un endroit et que vous souhaitez poursuivre le travail à un autre endroit, arrêtez le moteur et tournez la machine jusqu'à ce que la lame soit éloignée de votre corps.
10. Vérifiez que l'accessoire de coupe ne tourne pas au ralenti avant de commencer à utiliser la machine.

Description des principales parti

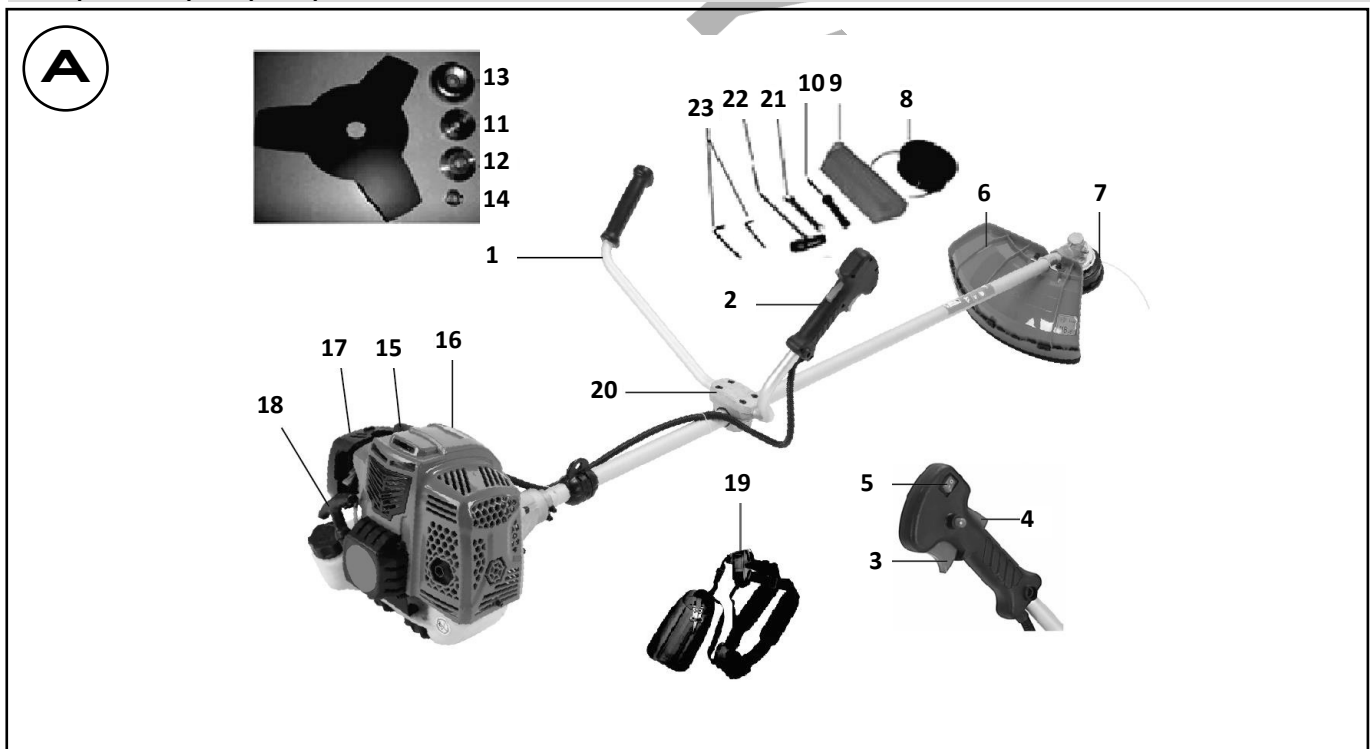

Liste des composants (image A)

1 Poignée gauche	13 Bouclier
2 Poignée droite	14 Écrou
3 Levier d'accélérateur	15 Couvercle de la bougie d'allumage
4 Levier de verrouillage	16 Moteur
5 Interrupteur du moteur	17 Filtre à air
6 Garde de sécurité	18 Poignée du démarreur à rappel
7 Lame	19 Courroie
8 Coupeur en nylon	20 Support de poignée
9 Bouteille de carburant	21 Clé à molette
10 Tournevis	22 Hex
11 Bride intérieure	23 Clé hexagonale
12 Bride intérieure	

* Le fabricant se réserve le droit d'apporter des modifications mineures à la conception et aux spécifications techniques des produits sans préavis, à moins que ces modifications n'affectent de manière significative les performances et la sécurité des produits. Les pièces décrites / illustrées dans les pages du manuel que vous tenez entre vos mains peuvent également concerner d'autres modèles de la gamme de produits du fabricant ayant des caractéristiques similaires et peuvent ne pas être incluses dans le produit que vous venez d'acquérir.

* Pour garantir la sécurité et la fiabilité du produit et la validité de la garantie, tous les travaux de réparation, d'inspection, de réparation ou de remplacement, y compris l'entretien et les réglages spéciaux, doivent être effectués uniquement par des techniciens du service après-vente agréé du fabricant.

* Utilisez toujours le produit avec l'équipement fourni. L'utilisation du produit avec un équipement non fourni peut entraîner des dysfonctionnements, voire des blessures graves ou la mort. Le fabricant et l'importateur ne sont pas responsables des blessures et des dommages résultant de l'utilisation d'un équipement non conforme.

Données techniques PB6210 & PB6310*

Cylindrée:	62cc
Puissance:	3hp
Diamètre de l'arbre:	28mm
Type de poignée:	Poignée de vélo
Type de courroie:	Double
Diamètre de coupe:	255 mm (débranchable) 440 mm (coupe-herbe)
Inclut:	Harnais double, disque 3T

* PB6310 = équipé d'un système anti-vibration

Utilisation prévue

Cette débroussailleuse a été conçue pour couper l'herbe. Toute autre utilisation est interdite.

La débroussailleuse convient uniquement à un usage privé dans le jardin, les débroussailleuses à usage privé sont celles qui sont utilisées pour couper l'herbe dans le jardin, mais pas pour couper l'herbe dans les parcs publics, les terrains de jeu ou dans les fermes ou les forêts.

Utilisateurs non autorisés :

Les personnes qui ne connaissent pas le mode d'emploi, les enfants, les jeunes de moins de 16 ans ainsi que les personnes sous l'influence de l'alcool, de drogues ou de médicaments ne doivent pas utiliser l'appareil.

Temps de travail des débroussailleuses à essence.

Bien qu'il soit permis d'utiliser une débroussailleuse à tout moment, les opérateurs doivent toujours faire preuve de considération pour les personnes vivant à proximité.

Montage

1. Raccordement de l'arbre en aluminium au moteur (photos 1 et 2).

1.1 Alignez les quatre trous de vis sur le réducteur d'arbre et sur le côté du trou de vis du boîtier du moteur de la débroussailleuse et insérez les vis dans les trous de la clé hexagonale (comme indiqué sur les photos 1 et 2).

2. Installation de la poignée (images 3 - 6).

2.1 Retirez la poignée d'agrafage et la plaque d'agrafage.

2.2 Placez l'arbre de la poignée sur la poignée d'agrafe, puis remettez la plaque et la poignée d'agrafe sur l'arbre de la poignée et serrez la poignée d'agrafe de manière à bien fixer la poignée.

3. Installer le couvercle en plastique (photos 7 et 8).

3.1 Alignez les deux trous de vis de la plaque avec les trous de vis de la plaque en plastique.

3.2 Insérez les deux vis combinées dans les trous de vis et serrez-les fermement avec la clé Allen fermée, puis terminez l'installation.

4. Assemblage de la tête de coupe.

4.1 Desserrez l'écrou (photos 9 et 10). Alignez les deux trous de la bride et du bouclier, utilisez un tournevis pour maintenir la bride comme ci-dessous et tournez la clé à douille dans le sens des aiguilles d'une montre, l'écrou sera libéré.

4.2 Montez la tête de coupe en nylon (photos 11 et 12). Retirez une autre protection après avoir desserré l'écrou. En tenant toujours la bride, prenez la tête de coupe en nylon sur l'arbre et tournez dans le sens inverse des aiguilles d'une montre, la tête de coupe en nylon est montée.

4.3 Libérez la tête de coupe en nylon (photos 11 et 12). Utilisez un tournevis pour maintenir la bride, puis tournez la tête de coupe en nylon dans le sens des aiguilles d'une montre, elle sera remplacée.

4.5 Libérez la lame (photos 13 à 19). Utilisez un tournevis pour tenir la bride et libérez l'écrou, la lame peut être retirée.

Avertissement !

Veuillez vous assurer que la tête de coupe a été correctement assemblée avant de l'utiliser !

Remarque : Le matériel d'emballage est composé de matériaux recyclés. Mettez les matériaux d'emballage au rebut conformément à la réglementation.

Faire le plein de carburant | Vidanger le carburant



Risque de blessure ! Le carburant est explosif !
DANGER ! - Arrêtez et laissez refroidir le moteur avant de remplir le réservoir de carburant.
- Vous devez respecter toutes les consignes de sécurité relatives à la manipulation du carburant.



Risque d'endommagement de l'appareil !
L'appareil est livré sans huile de moteur ou de boîte de vitesses.
ATTENTION ! Avant d'utiliser l'appareil, vous devez le remplir de carburant.

N'utilisez jamais d'huile pour les moteurs à 4 temps ou les moteurs à 2 temps refroidis par eau. Elle peut provoquer l'encrassement des bougies d'allumage, le blocage des orifices d'échappement ou le collage des segments de piston.

Les carburants mélangés qui n'ont pas été utilisés pendant une période d'un mois ou plus peuvent boucher le carburateur ou empêcher le moteur de fonctionner correctement.

Mettez le carburant resté dans un récipient hermétique et conservez-le dans une pièce sombre et fraîche.

Rapport de mélange recommandé :

Utiliser une huile pour moteur 2 temps de type spécial (30ml d'huile pour 1 litre d'essence sans plomb 94 octanes ou plus).



Attention ! Faites attention à l'émission de gaz d'échappement. Arrêtez toujours le moteur avant de faire le plein. N'ajoutez jamais de carburant à une machine dont le moteur est en marche ou chaud. Faites attention au feu !

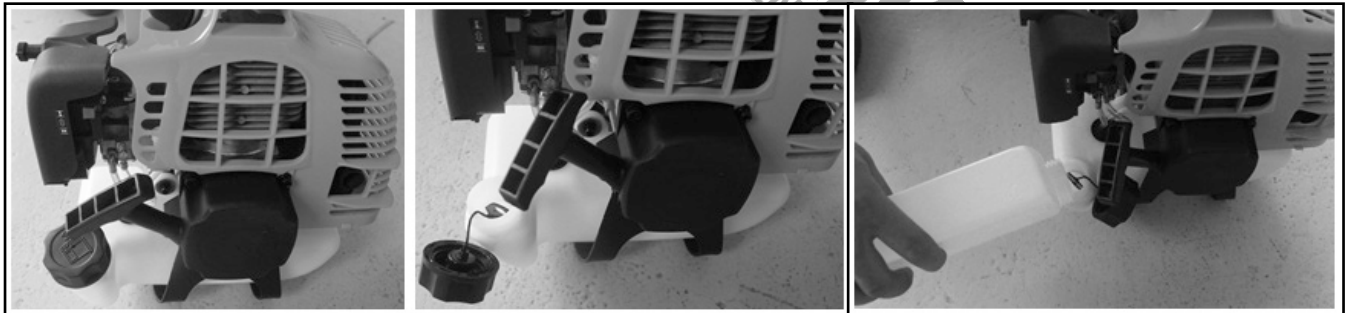

- Dévissez le bouchon du réservoir et retirez-le.
- Versez le carburant avec précaution. Évitez de le renverser !
- Vissez fermement le bouchon du réservoir à la main.

Vidange du carburant

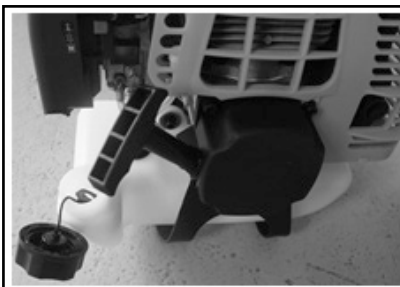

- Tenez un récipient de collecte sous le boulon de vidange du carburant (non inclus sur tous les modèles).
- Dévissez le bouchon du réservoir et retirez-le.

Opération

Démarrage et arrêt du moteur.

Ne pas mettre l'appareil en marche avant qu'il n'ait été complètement assemblé. Avant de mettre l'appareil en marche, vérifiez toujours l'huile. Vérifiez avant l'utilisation !

- Vérifiez que l'appareil ne présente pas de fuites.
- Vérifiez l'absence de défauts visuels sur l'appareil.
- Vérifiez que toutes les pièces de l'appareil ont été solidement fixées.
- Vérifiez que tous les dispositifs de sécurité sont en bon état.



Risque de blessure !
N'utilisez l'appareil que si vous n'avez pas trouvé de défauts.
Si une pièce est devenue défectueuse, veillez à la remplacer avant d'utiliser à nouveau l'appareil.



Risque de blessure !
Avant de commencer à travailler, vérifiez toujours le sol et retirez tous les objets qui pourraient être projetés par l'appareil.

Une fois que la machine a été correctement réglée, démarrez le moteur comme suit :



1. Appuyez sur la pompe à carburant plus de 5 fois.

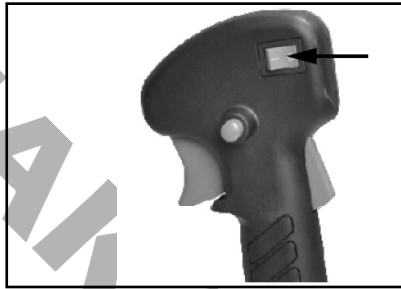

2. Mettez l'interrupteur du moteur sur la position ON.



3. Mettez le levier du starter sur la position OFF



4. Tirez la poignée du démarreur à rappel pour démarrer le moteur, comme sur l'image suivante.



5. Attendez un peu et réglez le levier du starter sur la position ON.





6. Lorsque le moteur tourne et tourne au ralenti. Le levier de l'accélérateur sur la poignée est comme sur la photo ci-dessus. Appuyez d'abord sur le levier d'arrêt et ensuite sur le levier d'accélération, la machine fonctionnera.



7. Si vous utilisez un cutter en nylon, avant de couper, il est nécessaire de heurter la ligne d'alimentation sur la zone de dureté.

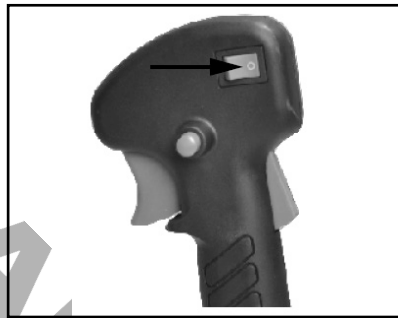

8. En cas de problème, appuyez sur l'interrupteur du moteur, la machine s'arrête de fonctionner. S'il est nécessaire d'arrêter le fonctionnement de la tête de coupe, relâchez le levier de l'accélérateur.

9. Si la machine est chaude, le levier du starter peut être réglé sur la position ON directement lors du redémarrage de la machine.



Lorsque le moteur est arrêté, la débroussailleuse continue de tourner pendant quelques secondes. Ne vous tenez donc pas à proximité de la tête de coupe de la débroussailleuse avant que la débroussailleuse ne soit à l'arrêt !

Entretien

Avant d'effectuer tout travail d'entretien ou de nettoyage, coupez toujours le moteur.

1. N'aspergez pas l'appareil avec de l'eau. L'entrée d'eau peut endommager le moteur et la connexion électrique.
2. Nettoyez l'appareil avec un chiffon, une brosse à main, etc.

Programme d'entretien			
	12 heures d'utilisation	24 heures d'utilisation	36 heures d'utilisation
Filtre à air	Nettoyer	Nettoyer	Remplacer
Bougie d'allumage	Vérifiez	Nettoyer	Remplacer

Une inspection par un expert est nécessaire :

- a) Si la débroussailleuse heurte un objet.
- b) Si le moteur s'arrête soudainement
- c) Si la lame est pliée (ne pas l'aligner !)
- d) Si les engrenages sont endommagés.

Remplacement et réaffûtage de la lame de coupe A la fin de la saison de tonte, réaffutez toujours la lame de coupe ou, si nécessaire, remplacez la lame de coupe par une nouvelle. Faites toujours réaffûter ou remplacer la lame de coupe par un centre de service (mesure du déséquilibre).

Des lames déséquilibrées feront vibrer violemment la tondeuse à gazon - risque d'accident !

Changement et nettoyage de la bougie d'allumage

- 1) Une fois le moteur refroidi, retirez la bougie d'allumage à l'aide de la clé à douille fournie.
- 2) Nettoyez la bougie avec une brosse métallique.
- 3) A l'aide d'une jauge d'épaisseur, réglez l'écartement à 0,6-0,7 mm.
- 4) Installez la bougie avec précaution, à la main, pour éviter un filetage croisé.
- 5) Une fois la bougie en place, serrez-la avec la clé pour comprimer la rondelle.

Nettoyer le filtre à air

Déclipsez le couvercle du filtre à air et retirez l'élément filtrant en éponge. Pour éviter que des objets ne tombent dans le réservoir d'air, remplacez le couvercle du filtre à air. Lavez l'élément filtrant à l'eau chaude savonneuse, rincez-le et laissez-le sécher naturellement.

Attention ! Ne faites jamais tourner le moteur sans que l'élément du filtre à air soit installé.

Rangement de l'appareil

Après la coupe, nettoyez soigneusement l'appareil. Stockez l'appareil dans un local sec et laissez le moteur refroidir au préalable.

Dépannage

Avant d'effectuer toute opération d'entretien ou de nettoyage, il faut toujours arrêter le moteur et attendre que la machine soit à l'arrêt.

1) Le moteur ne tourne pas :

- Vérifiez s'il y a du carburant dans le réservoir.
- Vérifiez que l'interrupteur MARCHE/ARRÊT est sur la position MARCHE.
- Assurez-vous que le câble de la bougie est en position.

2) La puissance du moteur diminue :

- Faites réaffûter / remplacer la lame de coupe (centre de service à la clientèle).

3) si la température des machines est trop élevée :

- Assurez-vous que les machines se reposent à intervalles réguliers.

Les pannes qui ne peuvent être réparées à l'aide des instructions ci-dessus ne peuvent être réparées que par un service après-vente agréé.

Descrizione dei simboli

Nel presente manuale vengono utilizzati dei simboli per richiamare l'attenzione sui possibili rischi. I simboli di sicurezza e le spiegazioni che li accompagnano devono essere perfettamente compresi. Le avvertenze stesse non prevengono i rischi e non possono sostituire i metodi corretti per evitare gli incidenti.



Questo simbolo, prima di un commento sulla sicurezza, indica una precauzione, un'avvertenza o un pericolo. Ignorare questa avvertenza può causare incidenti a voi stessi o ad altri. Per limitare il rischio di lesioni, incendio o elettrocuzione, applicare sempre le raccomandazioni indicate.



Prima di qualsiasi utilizzo, consultare il paragrafo corrispondente del presente manuale. Leggere il manuale di istruzioni e seguire tutte le avvertenze e le istruzioni di sicurezza.



Conforme agli standard di sicurezza pertinenti.



Lo scarico e altre parti del motore diventano molto caldi durante l'uso, non toccarli.



Tenere tutti i bambini, gli astanti e gli aiutanti a 15 metri di distanza dal decespugliatore.



La benzina è molto infiammabile. Evitare di fumare o di avvicinare fiamme o scintille al carburante.



Attenzione agli oggetti lanciati e colpiti dalle attrezzature di taglio. Non utilizzare mai senza una protezione della lama correttamente montata.



max. 8500 min⁻¹ La marcatura della velocità massima.



Attenzione alle lesioni al piede causate dall'attacco di taglio.



Indossare protezioni per la testa, per l'udito e per gli occhi quando si utilizza il dispositivo.



Indossare calzature robuste quando si utilizza il dispositivo.



Indossare guanti di protezione quando si utilizza il dispositivo.



La parte da rifornire è la "MIX GASOLINE" sul tappo del serbatoio.

Istruzioni di sicurezza

Questo apparecchio non è destinato all'uso da parte di persone (compresi i bambini) con ridotte capacità fisiche, sensoriali o mentali, o con mancanza di esperienza e conoscenza, a meno che non siano state sottoposte a supervisione o istruzioni sull'uso dell'apparecchio da parte di una persona responsabile della loro sicurezza.

I bambini devono essere sorvegliati per evitare che giochino con l'apparecchio.

1) Formazione

- Leggere attentamente le istruzioni. Conoscere i comandi e l'uso corretto dell'apparecchio.
- Questo prodotto è stato progettato per il taglio dell'erba e non deve mai essere utilizzato per altri scopi.
- Non consentire mai l'uso dell'apparecchio a bambini o a persone che non conoscono queste istruzioni. Le norme locali possono limitare l'età dell'operatore.
- Non tagliare mai l'erba quando ci sono persone, specialmente bambini, o animali domestici nelle vicinanze.
- L'operatore o l'utilizzatore è responsabile degli incidenti o dei pericoli che possono verificarsi ad altre persone o alle loro proprietà.
- Evitare di far funzionare il motore in ambienti chiusi. I gas di scarico contengono monossido di carbonio nocivo.

2) Preparazione

- Durante il taglio, indossare sempre calzature robuste e pantaloni lunghi.
- Non utilizzare l'apparecchio a piedi nudi o con sandali aperti.
- Ispezionare accuratamente l'area in cui deve essere utilizzato l'apparecchio e rimuovere tutte le pietre, i bastoni, i fili, le ossa e altri oggetti estranei.
- Prima dell'uso, controllare sempre visivamente che le lame, i bulloni delle lame e il gruppo di taglio non siano usurati o danneggiati. Sostituire le lame e i bulloni usurati o danneggiati in serie per preservare l'equilibrio.
- Negli apparecchi a più lame, prestare attenzione poiché la rotazione di una lama può provocare la rotazione delle altre lame.

3) Funzionamento

- Utilizzare solo alla luce del giorno o con una buona illuminazione artificiale.
- Se possibile, evitare di utilizzare l'apparecchio su erba bagnata.
- Sui pendii, accertarsi sempre di avere un buon appoggio.
- Camminare, mai correre.
- Prestare estrema cautela nei cambi di direzione sui pendii.
- Non tagliare pendii troppo ripidi.
- Prestare la massima attenzione quando si fa retromarcia o si tira l'apparecchio verso di sé.
- Non utilizzare mai l'apparecchio con protezioni o schermi difettosi o senza dispositivi di sicurezza.
- Accendere il motore secondo le istruzioni e con i piedi ben lontani dalle lame.

- In questo caso, non inclinarlo più dello stretto necessario e sollevare solo la parte lontana dall'operatore. Assicurarsi sempre che entrambe le mani siano in posizione di lavoro prima di riportare l'apparecchio a terra.
- Non mettere mani o piedi vicino o sotto le parti rotanti.
- Non sollevare o trasportare mai un apparecchio mentre il motore è in funzione.

4) Manutenzione e conservazione

- Mantenere stretti tutti i dadi, i bulloni e le viti per garantire che l'apparecchio sia in condizioni di funzionamento sicure.
- Controllare frequentemente che il raccoglierba non sia usurato o deteriorato.
- Sostituire le parti usurate o danneggiate per garantire la sicurezza.

Per i tosaerba rotativi, assicurarsi che vengano utilizzati solo mezzi di taglio di ricambio del tipo giusto.

- Non immagazzinare mai l'attrezzatura con la benzina nel serbatoio all'interno di un edificio dove i fumi possono raggiungere una fiamma libera o una scintilla;
- Lasciare raffreddare il motore prima di riporlo in un luogo chiuso;
- Per ridurre il rischio di incendio, mantenere il motore, il silenziatore e l'area di stoccaggio della benzina liberi da erba, foglie o grasso eccessivo;
- Se il serbatoio del carburante deve essere svuotato, è necessario farlo all'aperto.

Ulteriori avvertenze di sicurezza

1. Afferrare saldamente le impugnature del decespugliatore con entrambe le mani. Se si sospende il lavoro, posizionare l'acceleratore al minimo.
2. Mantenere sempre una postura stabile e uniforme durante il lavoro.
3. Mantenere la velocità del motore al livello richiesto per eseguire il lavoro di taglio e non aumentare mai la velocità del motore oltre il livello necessario.
4. Se l'erba si impiglia nella lama durante il lavoro o se è necessario controllare l'unità o rifornire il serbatoio, spegnere sempre il motore.
5. Se la lama tocca un oggetto duro come un sasso, arrestare immediatamente il motore e verificare se la lama ha qualche problema. In tal caso, sostituire la lama con una nuova.
6. Se qualcuno chiama durante il lavoro, assicurarsi sempre di spegnere il motore prima di girarsi.
7. Non toccare mai la candela o il cavo di alimentazione mentre il motore è in funzione.
8. Non toccare mai la marmitta, la candela o altre parti metalliche del motore mentre il motore è in funzione o subito dopo lo spegnimento. Ciò può provocare gravi ustioni.
9. Quando si finisce di tagliare in un punto e si desidera continuare il lavoro in un altro punto, spegnere il motore e ruotare l'unità fino a quando la lama è rivolta lontano dal corpo.
10. Controllare che l'attrezzo di taglio smetta di girare sotto il minimo del motore prima di iniziare a usare la macchina.

Descrizione delle parti principali

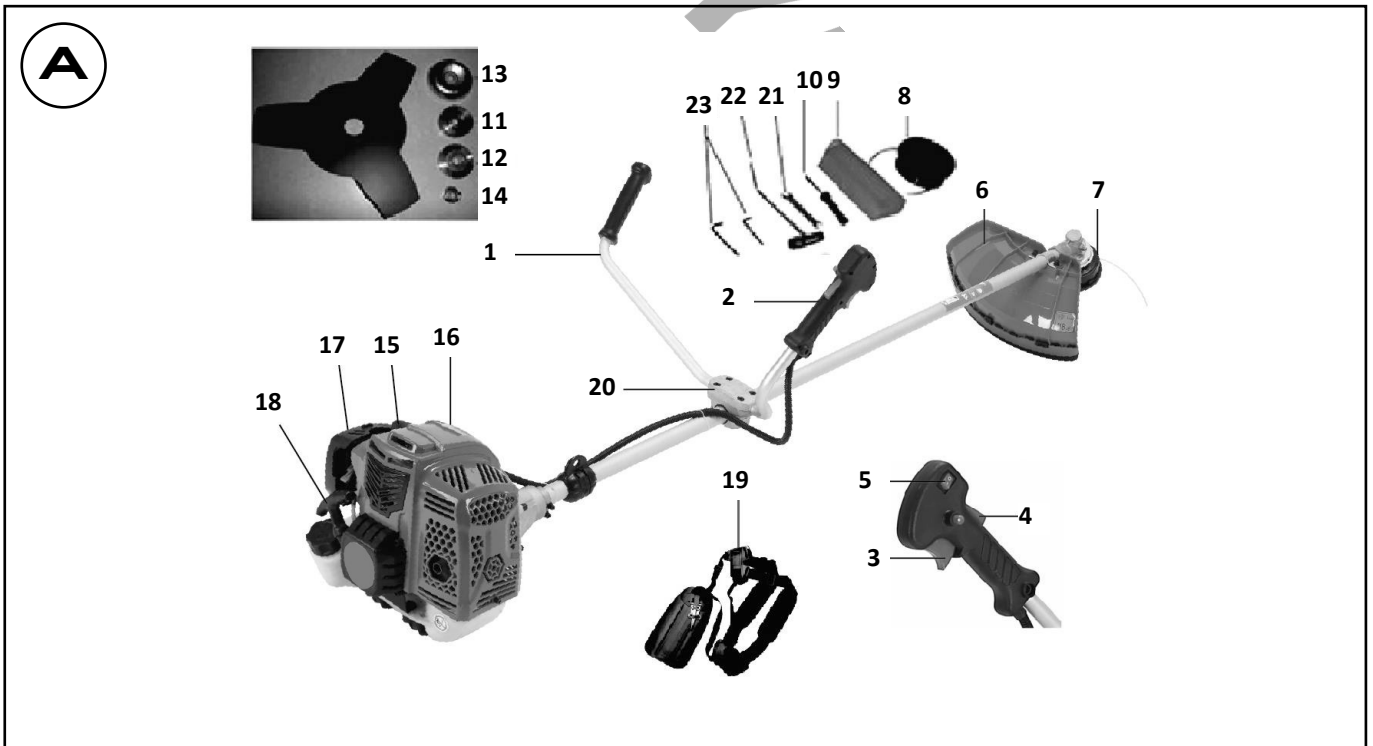

Elenco dei componenti (figura A)

1 Maniglia sinistra	13 Scudo
2 Maniglia destra	14 Dado
3 Leva dell'acceleratore	15 Coperchio della candela
4 Leva di blocco OFF	16 Motore
5 Interruttore motore	17 Filtro aria
6 Protezione di sicurezza	18 Impugnatura dell'avviamento autoavvolgente
7 Lama	19 Cinghia
8 Taglierina in nylon	20 Staffa della maniglia
9 Bottiglia di carburante	21 Chiave
10 Cacciavite	22 Esagono
11 Flangia interna	23 Chiave esagonale
12 Flangia esterna	

* Il produttore si riserva il diritto di apportare modifiche minori al design e alle specifiche tecniche del prodotto senza preavviso, a meno che tali modifiche non influiscano significativamente sulle prestazioni e sulla sicurezza dei prodotti. Le parti descritte/illustrate nelle pagine del manuale che avete tra le mani possono riguardare anche altri modelli della linea di prodotti del produttore con caratteristiche simili e potrebbero non essere incluse nel prodotto appena acquistato.

* Per garantire la sicurezza e l'affidabilità del prodotto e la validità della garanzia, tutti i lavori di riparazione, ispezione, riparazione o sostituzione, compresa la manutenzione e le regolazioni speciali, devono essere eseguiti esclusivamente da tecnici del servizio di assistenza autorizzato del produttore.

* Utilizzare sempre il prodotto con l'attrezzatura fornita. L'utilizzo del prodotto con apparecchiature non in dotazione può causare malfunzionamenti o addirittura lesioni gravi o morte. Il produttore e l'importatore non sono responsabili per lesioni e danni derivanti dall'uso di apparecchiature non conformi.

Dati tecnici PB6210 & PB6310*

Cilindrata:	62cc
Potenza:	3hp
Diametro dell'albero:	28mm
Tipo di impugnatura:	Maniglia per bicicletta
Tipo di cinghia:	Doppio
Diametro di taglio:	255 mm (decespugliatore) 440 mm (tagliaerba)
Include:	Imbracatura doppia, disco 3T

* PB6310 = dotato di antivibrazione

Uso previsto

Questo decespugliatore è stato progettato per tagliare l'erba. Qualsiasi altro uso non è consentito.

Il decespugliatore è adatto solo per l'uso privato in giardino; i decespugliatori per uso privato sono quelli utilizzati per tagliare l'erba in giardino, ma non per tagliare l'erba nei parchi pubblici, nei campi da gioco, nelle fattorie o nei boschi.

Utenti non autorizzati

Le persone che non conoscono le istruzioni per l'uso, i bambini, i giovani di età inferiore ai 16 anni e le persone sotto l'effetto di alcol, droghe o farmaci non devono utilizzare l'unità.

Orario di lavoro dei decespugliatori a benzina.

Sebbene sia consentito utilizzare un decespugliatore in qualsiasi momento, gli operatori devono sempre prestare la dovuta attenzione alle persone che vivono nelle vicinanze.

Montaggio

1. Collegamento dell'albero in alluminio al motore (figu e 1 e 2).

1.1 Allineare i quattro fori per le viti sul riduttore dell'albero e sul lato dei quattro fori per le viti dell'alloggiamento del motore del decespugliatore e inserire le viti nei fori della chiave esagonale (come mostrato nelle figure 1 e 2).

2. Installazione dell'impugnatura (figu e 3 - 6).

2.1 Rimuovere l'impugnatura e la piastra della graffa.

2.2 Posizionare l'albero dell'impugnatura sull'impugnatura della staffa, quindi bloccare la piastra e l'impugnatura della graffa sull'albero dell'impugnatura e serrare l'impugnatura della graffa in modo da fissare saldamente l'impugnatura.

3. Installazione del coperchio di plasti a (figu e 7 e 8).

3.1 Allineare i due fori delle viti sulla scheda con i fori delle viti sulla scheda di plastica.

3.2 Inserire le due viti combinate nei fori e serrarle saldamente con la chiave a brugola chiusa, quindi completare l'installazione.

4. Montaggio della testa di taglio.

4.1 Allentare il dado (figure 9 e 10). Allineare i due fori della flangia e dello scudo, utilizzare un cacciavite per tenere la flangia come sotto e ruotare la chiave a bussola in senso orario, il dado verrà rilasciato.

4.2 Montare la testa di taglio in nylon (figure 11 e 12). Rimuovere un altro scudo dopo aver allentato il dado. Sempre tenendo ferma la flangia, prendere la testa di taglio in nylon sull'albero e ruotare in senso antiorario: la testa di taglio in nylon è montata.

4.3 Rilasciare la testa di taglio in nylon (figure 11 e 12). Utilizzare un cacciavite per tenere la flangia e ruotare la testa di taglio in nylon in senso orario, per sostituirla.

4.5 Sgancio della lama (figure 13-19). Utilizzare il cacciavite per tenere la flangia e rilasciare il dado; la lama può essere tolta.

Attenzione!

Prima dell'uso, assicurarsi che la testa di taglio sia stata montata correttamente!

Nota: Il materiale di imballaggio è costituito da materiali riciclati. Smaltire i materiali di imballaggio in conformità alle normative vigenti.

Riempimento del carburante | Scarico del carburante



Pericolo di lesioni! Il carburante è esplosivo!
PERICOLO! - Spegner e raffreddare il motore prima di riempire il serbatoio di carburante.
 - È necessario osservare tutte le istruzioni di sicurezza relative alla movimentazione del carburante.



Rischio di danni al dispositivo!
 L'apparecchio viene fornito senza olio per il motore o per il cambio.
ATTENZIONE! Prima del funzionamento, è necessario fare il pieno di carburante.

Non utilizzare mai olio per motori a 4 tempi o per motori a 2 tempi raffreddati ad acqua. Può causare l'incrostazione delle candele, l'ostruzione dei condotti di scarico o l'incollaggio delle fasce elastiche.

I carburanti misti lasciati inutilizzati per un mese o più possono intasare il carburatore o causare il mancato funzionamento del motore. Mettere il carburante rimasto in un contenitore ermetico e conservarlo al buio e al fresco.

Rapporto di miscelazione consigliato:

Utilizzare un olio per motori a 2 tempi di tipo speciale (30 ml di olio per ogni litro di benzina senza piombo a 94 ottani o superiore).



Attenzione! Fare attenzione all'emissione di gas di scarico. Spegner sempre il motore prima di fare rifornimento. Non aggiungere mai carburante a una macchina con il motore acceso o caldo. Attenzione al fuoco!

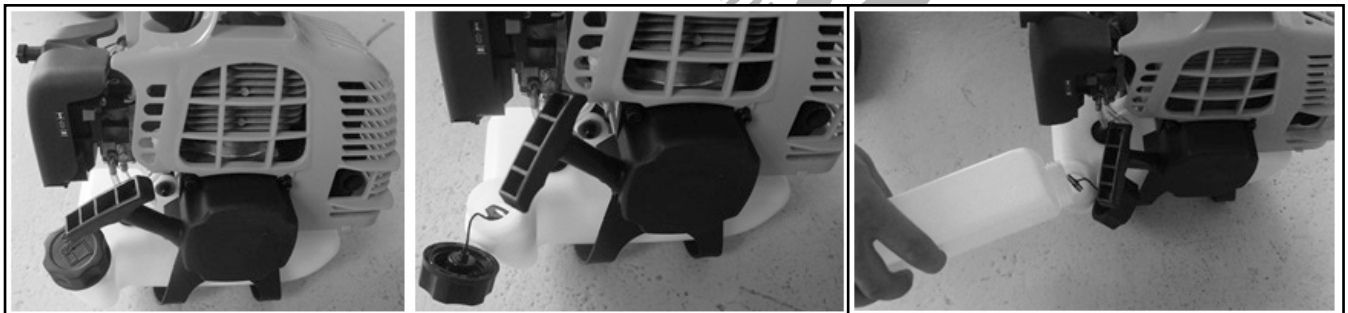

- Svitare il tappo del serbatoio e rimuoverlo.
- Versare il carburante con cautela. Evitare di versarlo!
- Avvitare saldamente a mano il tappo del serbatoio.

Scarico del carburante

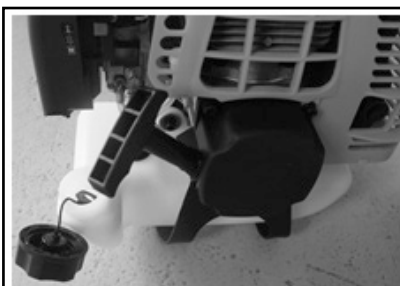

- Tenere un contenitore di raccolta sotto il bullone di scarico del carburante (non incluso in tutti i modelli).
- Svitare il tappo del serbatoio e rimuoverlo.

Operazione

Avvio e arresto del motore.

Non avviare l'unità prima di averla completamente assemblata. Prima di accendere l'unità, controllare sempre l'olio. Controllare prima dell'uso!

- Controllare che il dispositivo non presenti perdite.
- Controllare che il dispositivo non presenti difetti visivi.
- Verificare che tutte le parti del dispositivo siano state montate in modo sicuro.
- Verificare che tutti i dispositivi di sicurezza siano in buone condizioni.



Pericolo di lesioni!

Non mettere in funzione il dispositivo se non si riscontrano difetti. Se un componente è diventato difettoso, sostituirlo prima di utilizzare nuovamente il dispositivo.



Pericolo di lesioni!

Prima di iniziare i lavori, controllare sempre il terreno e rimuovere tutti gli oggetti che potrebbero essere lanciati dall'apparecchio.

Una volta che la macchina è stata impostata correttamente, avviare il motore come segue:



1. Premere la pompa del carburante per più di 5 volte.

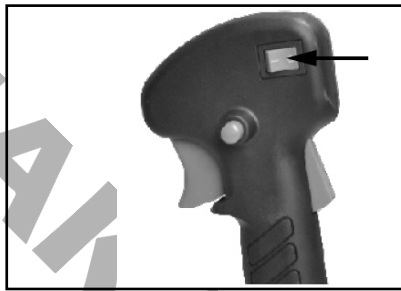

2. Portare l'interruttore del motore in posizione ON.



3. Mettere la leva dello starter in posizione OFF



4. Tirare la maniglia dell'autoavvolgente per avviare il motore, come indicato nella figura seguente.



5. Attendere qualche istante e regolare la leva dello starter in posizione ON.





6. Quando il motore è in funzione e al minimo. La leva dell'acceleratore sull'impugnatura è come nella figura precedente. Prima si preme la leva di blocco e poi si inserisce la leva dell'acceleratore, la macchina funziona.



7. Se si utilizza una fresa in nylon, prima del taglio, è necessario che la linea di avanzamento sia posizionata sull'area di durezza.

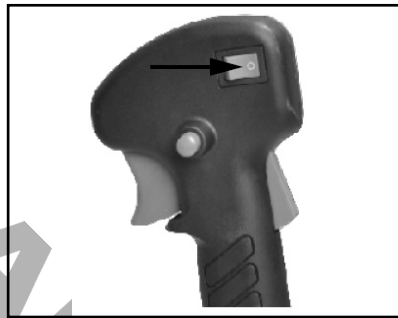

8. In caso di problemi, premere l'interruttore del motore e la macchina smetterà di funzionare. Se è necessario interrompere il funzionamento della testa di taglio, rilasciare la leva dell'acceleratore.

9. Se la macchina è calda, la leva dello starter può essere regolata direttamente in posizione ON quando si riavvia la macchina.



Quando il motore è stato spento, la fresa continua a funzionare per alcuni secondi, pertanto non sostare vicino alla testata del decespugliatore fino a quando la fresa non si è arrestata!

Manutenzione

Prima di eseguire qualsiasi intervento di manutenzione o pulizia, spegnere sempre il motore.

1. Non spruzzare l'unità con acqua. L'ingresso di acqua può danneggiare il motore e il collegamento elettrico.
2. Pulire l'unità con un panno, una spazzola manuale, ecc.

Programma di manutenzione			
	12 ore di utilizzo	24 ore di utilizzo	36 ore di utilizzo
Filtro dell'aria	Pulito	Pulito	Sostituire
Candela di accensione	Controllo	Pulito	Sostituire

È necessario un controllo da parte di un esperto:

- a) Se il decespugliatore urta un oggetto.
- b) Se il motore si arresta improvvisamente
- c) Se la lama è piegata (non allinearla!).
- d) Se gli ingranaggi sono danneggiati.

Sostituzione e riaffilatura della lama di taglio Al termine della stagione di taglio, riaffilare sempre la lama di taglio o, se necessario, sostituirla con una nuova. Far sempre riaffilare o sostituire la lama di taglio da un centro di assistenza (misurazione dello squilibrio).

Le lame sbilanciate fanno vibrare violentemente il tosaerba, con il rischio di incidenti!

Sostituzione e pulizia della candela

- 1) Una volta raffreddato il motore, rimuovere la candela con la chiave a bussola in dotazione.
- 2) Pulire la candela con una spazzola metallica.
- 3) Con uno spessore, regolare la distanza tra le candele a 0,6-0,7 mm.
- 4) Installare la candela con cautela e a mano, per evitare di infilare la candela in modo incrociato.
- 5) Dopo aver inserito la candela, serrare con la chiave per comprimere la rondella.

Pulizia del filtro dell'aria

Sganciare il coperchio del filtro dell'aria e rimuovere l'elemento filtrante in spugna. Per evitare la caduta di oggetti nel serbatoio dell'aria, rimettere il coperchio del filtro dell'aria. Lavare l'elemento filtrante in acqua calda e sapone, risciacquare e lasciare asciugare naturalmente.

Attenzione! Non far mai funzionare il motore senza l'elemento filtrante dell'aria installato.

Conservazione dell'unità

Dopo il taglio, pulire accuratamente l'unità. Conservare l'unità in un locale asciutto e lasciare che il motore si raffreddi prima.

Risoluzione dei problemi

Prima di eseguire qualsiasi intervento di manutenzione o pulizia, spegnere sempre il motore e attendere che la fresa si arresti.

1) Il motore non funziona:

- Verificare la presenza di carburante nel serbatoio.
- Verificare che l'interruttore ON/OFF sia in posizione ON.
- Assicurarsi che il cavo della candela sia in posizione.

2) Il motore perde potenza:

- Far riaffilare/sostituire la lama di taglio (centro assistenza clienti).

3) se la temperatura delle macchine è troppo alta:

- Assicurarsi che le macchine si riposino regolarmente.

I guasti che non possono essere riparati con l'aiuto delle istruzioni di cui sopra possono essere riparati solo da un servizio di assistenza autorizzato.

Описание на символите

В това ръководство са използвани символи, за да привлекат вниманието ви към възможни рискове. Символите за безопасност и придружаващите ги обяснения трябва да се разбират отлично. Самите предупреждения не предотвратяват рисковете и не могат да бъдат заместител на правилните методи за избягване на злополуки.



Този символ, разположен преди коментар за безопасност, показва предпазна мярка, предупреждение или опасност. Пренебрегването на това предупреждение може да доведе до злополука за вас или за други хора. За да ограничите риска от нараняване, пожар или токов удар, винаги прилагайте посочените препоръки.



Преди всяка употреба вижте съответния параграф в настоящото ръководство. Прочетете ръководството за употреба и спазвайте всички предупреждения и инструкции за безопасност.



Съответства на съответните стандарти за безопасност.



Изпускателната система и други части на двигателя ще станат много горещи по време на работа, не ги докосвайте.



Дръжте всички деца, странични лица и помощници на разстояние 15 метра от хростореза.



Бензинът е много запалим. Избягвайте да пушите или да доближавате пламък или искри до горивото.



Пазете се от изхвърлени предмети, ударени от режещите приставки. Никога не използвайте без правилно монтиран предпазител на острието.



max. 8500 min⁻¹ Маркировка на максималната скорост.



Пазете се от нараняване на стъпалата чрез режеща приставка



Носете предпазни средства за главата, слуха и очите, когато използвате устройството.



Носете здрави обувки, когато използвате устройството.



Носете защитни ръкавици, когато използвате устройството.



Частта за зареждане с гориво "MIX GASOLINE" на капачката на резервоара за гориво.

Инструкции за безопасност

Този уред не е предназначен за използване от лица (включително деца) с намалени физически, сетивни или умствени способности или с недостатъчен опит и познания, освен ако не са получили надзор или инструкции за използването на уреда от лице, отговорно за тяхната безопасност.

Децата трябва да бъдат наблюдавани, за да се гарантира, че не си играят с уреда.

1) Обучение

- Прочетете внимателно инструкциите. Запознайте се с органите за управление и правилното използване на уреда.
- Този продукт е проектиран за използване при косене на трева и никога не трябва да се използва за други цели.
- Никога не позволявайте на деца или хора, които не са запознати с тези инструкции, да използват уреда. Местните разпоредби могат да ограничават възрастта на оператора.
- Никога не косете, докато наблизо се намират хора, особено деца, или домашни любимци.
- Операторът или потребителят е отговорен за злополуки от опасности, възникнали за други хора или тяхното имущество.
- Избягвайте да пускате двигателя в затворени помещения. Отработените газове съдържат вреден въглероден оксид.

2) Подготовка

- По време на рязане винаги носете здрави обувки и дълги панталони.
- Не работете с уреда, когато сте боси или носите отворени сандали.
- Внимателно огледайте мястото, където ще се използва уредът, и отстранете всички камъни, пръчки, жици, кости и други чужди предмети.
- Преди употреба винаги проверявайте визуално дали остриетата, болтовете на остриетата и режещата сглобка не са износени или повредени. Заменяйте износените или повредените остриета и болтове в комплекти, за да запазите баланса.
- При уредите с много остриета внимавайте, тъй като въртенето на едно острие може да предизвика въртене на другите остриета.

3) Работа

- Работете само на дневна светлина или при добра изкуствена светлина.
- Избягвайте да работите с уреда във влажна трева, когато това е възможно.
- Винаги се уверявайте, че сте стъпили на стъпалата си по склонове.
- Ходете, никога не бягайте.
- Проявявайте изключителна предпазливост при промяна на посоката на движение по склонове.
- Не косете прекалено стръмни склонове.
- Проявявайте изключителна предпазливост при движение на заден ход или при изтегляне на уреда към вас.
- Никога не работете с уреда с дефектни предпазители или щитове, или без предпазни устройства.
- Включвайте двигателя съгласно инструкциите и с крака на голямо разстояние от острието(ата).

- В този случай не го наклоняйте повече от абсолютно необходимото и повдигайте само частта, която е далеч от оператора. Винаги се уверявайте, че и двете ръце са в работно положение, преди да върнете уреда на земята.
- Не поставяйте ръце или крака в близост до или под въртящите се части.
- Никога не вдигайте и не носете уреда, докато двигателят работи.

4) Поддръжка и съхранение

- Поддържайте всички гайки, болтове и винтове затегнати, за да сте сигурни, че уредът е в безопасно работно състояние.
 - Често проверявайте коша за трева за износване или влошаване на състоянието му.
 - Заменяйте износените или повредени части с цел безопасност.
- За роторни косачки се уверете, че се използват само резервни режещи средства от правилния тип.
- Никога не съхранявайте оборудването с бензин в резервоара в сграда, където изпаренията могат да достигнат до открит пламък или искра;
 - Оставете двигателя да изстине, преди да го съхранявате в каквото и да е помещение;
 - За да намалите опасността от пожар, поддържайте двигателя, шумозаглушителя и мястото за съхранение на бензина свободни от трева, листа или прекомерна мазнина;
 - Ако резервоарът за гориво трябва да се източи, това трябва да се направи на открито.

Допълнителни предупреждения за безопасност

1. Хванете здраво дръжките на хростореза с двете си ръце. Ако преустановявате работата, Поставете дроселовата клапа в положение за работа на празен ход.
2. Винаги се уверявайте, че поддържате стабилна, равномерна поза по време на работа.
3. Поддържайте скоростта на двигателя на нивото, необходимо за извършване на режещата работа, и никога не повишавайте скоростта на двигателя над необходимото ниво.
4. Ако по време на работа на острието попадне трева , или ако трябва да проверите устройството на зареждане на резервоара, винаги не забравяйте да изключите двигателя.
5. Ако острието докосне твърд предмет като камък, незабавно спрете двигателя и проверете дали нещо не е наред с острието. Ако е така, заменете острието с ново.
6. Ако някой извика по време на работа , винаги не забравяйте да изключите двигателя, преди да се обърнете.
7. Никога не докосвайте запалителната свещ или кабела на свещта, докато двигателят работи . това може да доведе до поражение от електрически ток.
8. Никога не докосвайте шумозаглушителя , запалителната свещ или други метални части на двигателя, докато двигателят работи или непосредствено след изключването му. Ако го направите, това може да доведе до сериозни изгаряния .
9. Когато приключите с рязането на едно място и желаете да продължите работа на друго място, изключете двигателя и завъртете до като острието е обърнато далеч от тялото ви.
10. Преди да започнете да използвате машината, проверете дали режещата приставка спира да се върти при празен ход на двигателя.

Описание на основните части

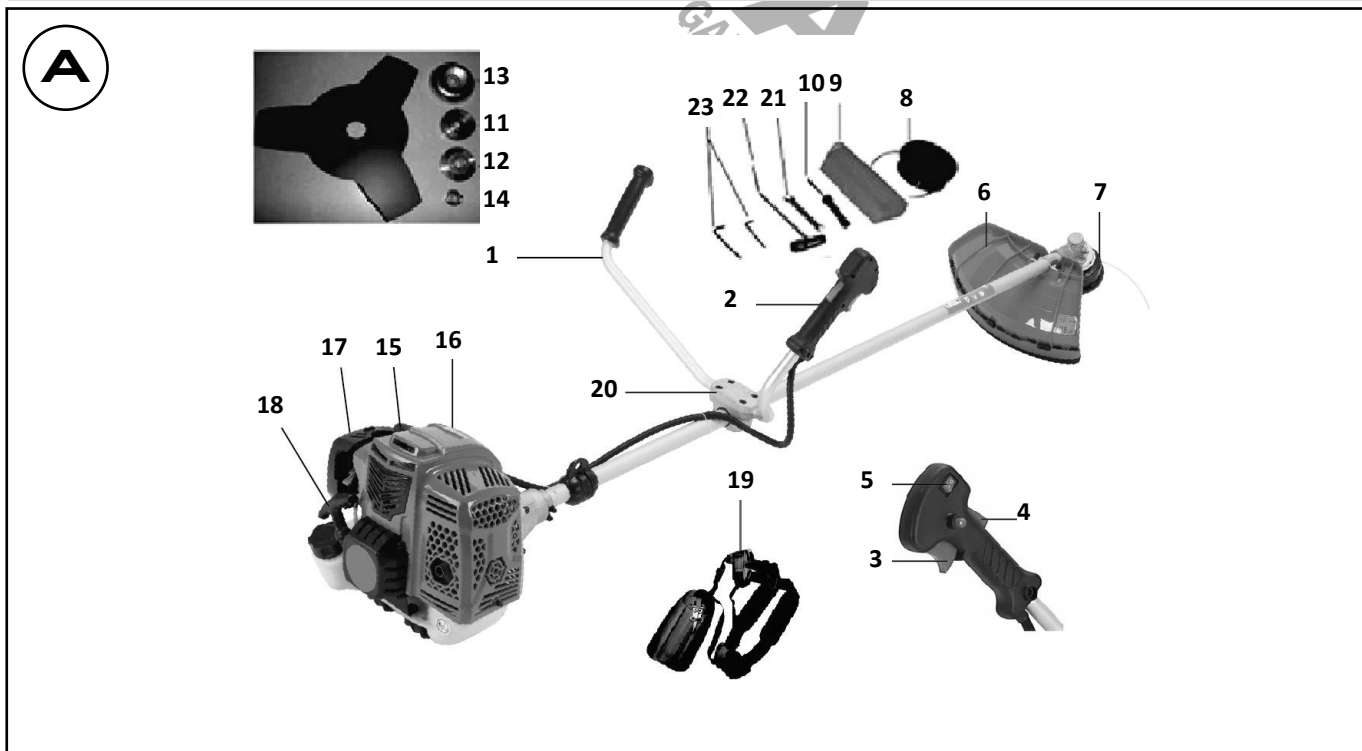

Списък на компонентите (снимка А)

- 1 Лева дръжка
- 2 Дясна дръжка
- 3 Лост за газта
- 4 Лост за изключване на блокировката
- 5 Превключвател на двигателя
- 6 Предпазител
- 7 Острие
- 8 Найлонов нож
- 9 Бутилка за гориво
- 10 Двигател за винтове
- 11 Вътрешен фланец
- 12 Външен фланец
- 13 Щит
- 14 Гайка
- 15 Капак на запалителната свещ
- 16 Двигател
- 17 Въздушен филтър
- 18 Дръжка на стартера за повторно навиване
- 19 Ремък
- 20 Скоба на дръжката
- 21 Ключ
- 22 Шестостен
- 23 Шестостенна гайковерт

* Производителят си запазва правото да прави незначителни промени в дизайна и техническите спецификации на продуктите без предварително уведомление, освен ако тези промени не засягат значително работата и безопасността на продуктите. Частите, описани/ илюстрирани на страниците на ръководството, което държите в ръцете си, може да се отнасят и за други модели от продуктова линия на производителя с подобни характеристики и може да не са включени в току-що придобития от вас продукт.

* За да се гарантира безопасността и надеждността на продукта и валидността на гаранцията, всички ремонтни дейности, проверки, поправки или подмяна, включително поддръжка и специални настройки, трябва да се извършват само от техници от оторизирания сервизен отдел на производителя.

* Винаги използвайте продукта с доставеното оборудване. Работата на продукта с оборудване, което не е доставено, може да доведе до неизправности или дори до сериозни наранявания или смърт. Производителят и вносителят не носят отговорност за наранявания и щети, възникнали в резултат на използването на несъответстващо на изискванията оборудване.

Технически данни **PB6210 & PB6310***

Изместване:	62cc
Мощност:	3hp
Диаметър на вала:	28mm
Вид на дръжката:	Дръжка за велосипед
Вид на ремъка:	Двойна
Диаметър на рязане:	255 mm (хросторез) 440 mm (тример за трева)
Включва:	Двоен колан, диск 3Т

* PB6310 = оборудван с антивибрационна система

Предвидена употреба

Този хросторез е предназначен за косене на трева. Всяка друга употреба не е разрешена. Косачката е подходяща само за лична употреба в градината, като за лична употреба се използват тези, които се използват за косене на трева в градината, но не и за косене на трева в обществени паркове, игрища, ферми или гори.

Потребители, които нямат разрешение за ползване:

Лица, които не са запознати с ръководството за експлоатация, деца, младежи под 16-годишна възраст, както и лица под въздействието на алкохол, наркотици или медикаменти не трябва да работят с уреда.

Работно време за бензиновите хросторези.

Въпреки че е разрешено да се използва хросторез по всяко време, операторите винаги трябва да проявяват необходимото внимание към другите, живеещи наблизо.

Сглобяване

1. Свързване на алуминиевия вал към двигателя (снимки 1 и 2).

1.1 Подравнете четирите отвора за винтове на редуктора на вала и отстранете четирите отвора за винтове на корпуса на двигателя на режещата машина с четки и поставете винтовете в отворите с шестостенни ключове (както е показано на снимки 1 и 2).

2. Монтиране на ръкохватката (снимки 3 - 6).

2.1 Отстранете дръжката и плочата със скоби.

2.2 Поставете вала на дръжката върху дръжката на скобата, след това закрепете пластината и скобата обратно върху вала на дръжката и затегнете скобата, така че здраво да закрепите дръжката.

3. Монтиране на пластмасовия капак (снимки 7 и 8).

3.1 Подравнете двата отвора за винтове на платката с отворите за винтове на пластмасовата платка.

3.2 Поставете двата комбинирани винта в отворите за винтове и ги затегнете здраво със затворения щуцер, след което завършете монтажа.

4. Сглобяване на режещата глава.

4.1 Освободете гайката (снимки 9 и 10). Подравнете двата отвора на фланеца и щита, използвайте една отвертка, за да задържите фланеца, както е показано по-долу, и завъртете гаечния ключ по посока на часовниковата стрелка, гайката ще се освободи.

4.2 Монтирайте найлоновата режеща глава (снимки 11 и 12). Отстранете друг щит, след като освободите гайката. Все още дръжте фланеца, вземете найлоновата режеща глава на вала и завъртете обратно на часовниковата стрелка, найлоновата режеща глава е монтирана.

4.3 Освободете найлоновата режеща глава (снимки 11 и 12). Използвайте отвертка, за да задържите фланеца, и след това завъртете найлоновата режеща глава по посока на часовниковата стрелка, тя ще бъде сменена.

4.5 Освободете острието (снимки 13 - 19). Използвайте отвертка, за да задържите фланеца, и освободете гайката, острието може да се свали.

Предупреждение!

Преди употреба се уверете, че режещата глава е сглобена правилно!
Забележка: Опаковъчният материал е изработен от рециклируеми материали. Изхвърляйте опаковъчните материали в съответствие с нормативните изисквания.

Зареждане с гориво | Източване на гориво



Опасност от нараняване! Горивото е взривоопасно!
ОПАСНОСТ! - Изключете и охладете двигателя, преди да напълните резервоара с гориво.
- Трябва да спазвате всички инструкции за безопасност, свързани с подаването на гориво.



Опасност от повреда на устройството!
Устройството се доставя без моторно или редукторно масло.
ВНИМАНИЕ! Преди да започнете работа, трябва да го заредите с гориво.

Никога не използвайте масло за 4-тактов двигател или за 2-тактов двигател с водно охлаждане. То може да причини замърсяване на запалителната свещ, блокиране на изпускателния отвор или залепване на буталния пръстен.

Смесените горива, които са останали неизползвани за период от един месец или повече, могат да запушат карбуратора или да доведат до неправилна работа на двигателя.

Поставете останалото гориво в херметически затворен съд и го съхранявайте в тъмно и хладно помещение.

Препоръчително съотношение на смесване:

Използвайте специален тип моторно масло за 2-тактови двигатели (30 ml масло на всеки 1 литър безоловен бензин 94 октана или повече).



Предупреждение! Внимавайте за отделянето на изгорели газове.
Винаги изключвайте двигателя преди зареждане с гориво.
Никога не добавяйте гориво към машина с работещ или горещ двигател. Пазете се от пожар!

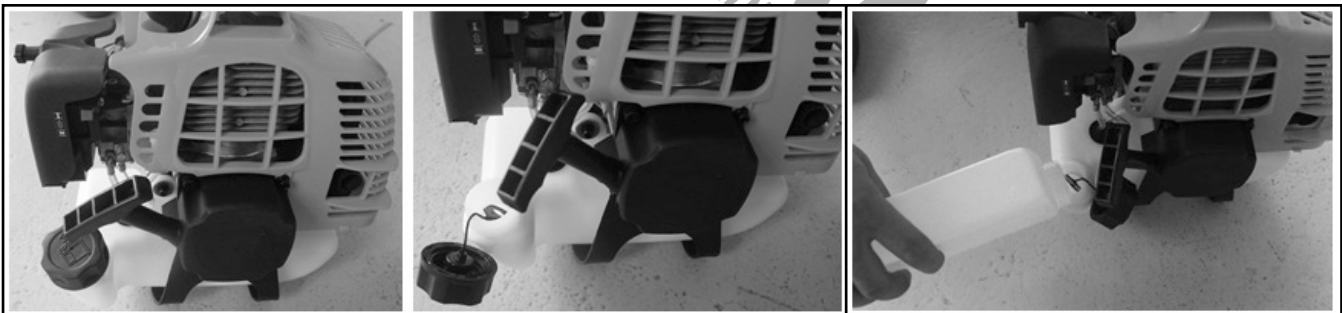

- Отвийте капачката на резервоара и я свалете.
- Налейте внимателно горивото. Избягвайте разливането!
- Завийте здраво капачката на резервоара с ръка.

Източване на гориво

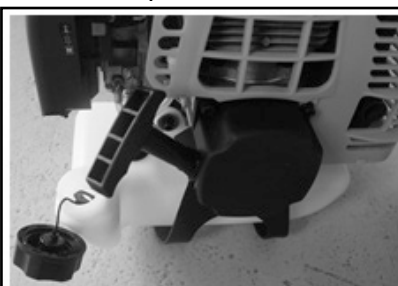

- Задръжте контейнер за събиране под болта за източване на горивото (не е включен във всички модели).
- Отвийте капачката на резервоара и я свалете.

Операция

Стартиране и спиране на двигателя.

Не стартирайте устройството, докато не бъде напълно сглобено. Преди да включите уреда, винаги проверявайте маслото. Проверявайте преди употреба!

- Проверете устройството за течове.
- Проверете устройството за визуални дефекти.
- Проверете дали всички части на устройството са здраво монтирани.
- Проверете дали всички предпазни устройства са в изправност.



Опасност от нараняване!

Не работете с устройството, освен ако не сте открили никакви неизправности. Ако някоя част е станала дефектна, уверете се, че сте я сменили, преди да използвате устройството отново.



Опасност от нараняване!

Преди да започнете работа, винаги проверявайте земята и отстранявайте всички предмети, които могат да бъдат изхвърлени от устройството.

След като машината е настроена правилно, стартирайте двигателя по следния начин:



1. Натиснете помпата за гориво повече от 5 пъти.

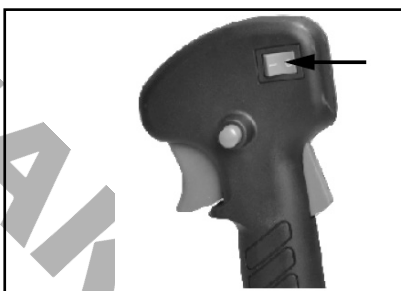

2. Завъртете превключвателя на двигателя в положение ON.



3. Поставете лоста на дроселовата клапа в положение OFF



5. Изчакайте известно време и настройте лоста на дроселовата клапа в положение ON.



4. Издърпайте дръжката на стартера, за да стартирате двигателя, както е показано на следната снимка.

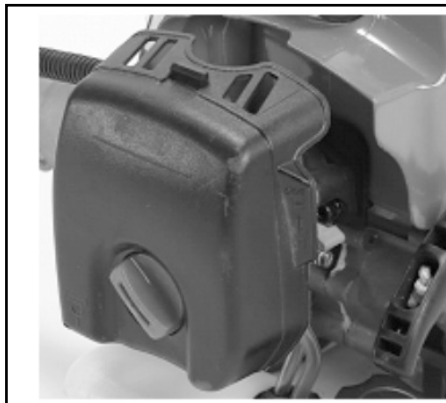



6. Когато двигателят работи и е на празен ход. Лостът на газта на дръжката е както на горната снимка. Първо натиснете лоста за изключване на блокировката и след това включете лоста за газта, машината ще заработи.



7. Ако използвате найлонов нож, преди да режете, трябва да се натъкнете на линия за подаване на твърдост.

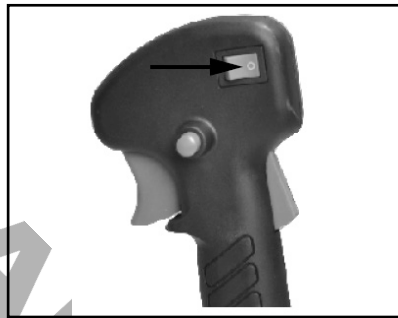

8. Ако срещнете някакви проблеми, натиснете превключвателя на двигателя, машината ще спре да работи. Ако е необходимо да спрете работата на режещата глава, освободете лоста за газта.

9. Ако машината е гореща, лостът на дроселовата клапа може да се регулира в положение ON директно при повторно стартиране на машината.



Когато двигателят е изключен, резачката продължава да работи в продължение на няколко секунди, затова не заставайте близо до режещата глава на хростореза, докато резачката не спре!

Поддръжка

Преди да извършвате каквато и да е работа по поддръжката или почистването, винаги изключвайте двигателя.

1. Не пръскайте уреда с вода. Влизането на вода може да повреди двигателя и електрическата връзка.
2. Почиствайте уреда с кърпа, ръчна четка и др.

График за поддръжка			
	12 часове на използване	24 часове на използване	36 часове на използване
Въздушен филтър	Почистете	Почистете	Замяна на
Запалителна свещ	Проверете	Почистете	Замяна на

Необходима е експертна проверка:

- а) Ако хросторезът се удари в предмет.
- б) Ако двигателят спре внезапно
- в) Ако острието е огънато (не го подравнявайте!)
- г) Ако зъбните колела са повредени.

Подмяна и заточване на режещия нож В края на сезона за косене винаги заточвайте режещия нож или, ако е необходимо, го подменяйте с нов. Винаги преточвайте режещия нож или го подменяйте в сервизен център (измерване на дисбаланса).

Небалансираните остриета предизвикват силни вибрации на косачката - опасност от злополука !

Смяна и почистване на запалителната свещ

- 1) След като двигателят е изстинал, извадете запалителната свещ с помощта на включения в комплекта гаечен ключ.
- 2) Почистете свещта с телена четка.
- 3) С помощта на шублер; настройте междината на 0,6-0,7 мм.
- 4) Монтирайте запалителната свещ внимателно с ръка, за да избегнете кръстосани резби.
- 5) След като запалителната свещ е монтирана, затегнете с гаечен ключ, за да компресирате шайбата.

Почистете въздушния филтър

Откачете капака на въздушния филтър и извадете филтърния елемент с гъба. За да избегнете попадането на предмети във въздушния резервоар, поставете капака на въздушния филтър на мястото му. Измийте филтърния елемент в топла сапунена вода, изплакнете го и оставете да изсъхне по естествен начин.

Внимание! Никога не стартирайте двигателя без монтиран елемент на въздушния филтър.

Съхраняване на устройството

След рязане почистете добре уреда. Съхранявайте уреда в сухо помещение, като преди това позволите на двигателя да изстине.

Отстраняване на неизправности

Преди да извършвате дейности по поддръжка или почистване, винаги изключвайте двигателя и изчаквайте резачката да спре.

1) Двигателят не работи:

- Проверете дали в резервоара за гориво има гориво.
- Уверете се, че превключвателят за включване/изключване е в положение ON.
- Уверете се, че кабелът на запалителната свещ е на мястото си.

2) Мощността на двигателя спада:

- Направете претачване на режещия диск / подмяна на режещия диск (център за обслужване на клиенти)

3) ако температурата на машините е твърде висока :

- Уверете се, че машините почиват редовно.

Повредите, които не могат да бъдат отстранени с помощта на горните инструкции, могат да бъдат отстранени само от оторизиран сервиз.

Opis simbolov

V tem priročniku so uporabljeni simboli, ki opozarjajo na morebitna tveganja. Varnostne simbole in razlage, ki jih spremljajo, morate popolnoma razumeti. Sama opozorila ne preprečujejo tveganj in ne morejo nadomestiti ustreznih metod za preprečevanje nesreč.



Ta simbol pred varnostno opombo označuje previdnostni ukrep, opozorilo ali nevarnost. Neupoštevanje tega opozorila lahko povzroči nesrečo za vas ali druge. Da bi omejili tveganje za poškodbe, požar ali električni udar, vedno upoštevajte navedena priporočila.



Pred vsako uporabo preberite ustrezen odstavek v tem priročniku. Preberite priročnik z navodili in upoštevajte vsa opozorila in varnostna navodila.



Ustrezajo ustreznim varnostnim standardom.



Izpušni plin in drugi deli motorja bodo med uporabo zelo vroči, zato se jih ne dotikajte.



Otroci, mimoidoči in pomočniki naj bodo od motorne kosilnice oddaljeni 15 metrov.



Bencin je zelo vnetljiv. Izogibajte se kajenju ali kakršnemu koli plamenu ali iskrenju v bližini goriva.



Pazite na odvržene predmete, ki jih zadenejo rezalni nastavki. Nikoli ne uporabljajte brez pravilno nameščenega varovala rezila.



max. 8500 min⁻¹ Oznaka največje hitrosti.



Pazite na poškodbe stopal z rezalnim nastavkom



Pri uporabi naprave nosite zaščito glave, sluha in oči.



Pri uporabi naprave nosite trpežno obutev.



Pri uporabi naprave nosite zaščitne rokavice.



Del za polnjenje "MIX GASOLINE" na pokrovčku rezervoarja za gorivo.

Varnostna navodila

Ta naprava ni namenjena za uporabo osebam (vključno z otroki) z zmanjšanimi fizičnimi, senzoričnimi ali duševnimi sposobnostmi ali osebam s pomanjkanjem izkušenj in znanja, razen če jih oseba, odgovorna za njihovo varnost, nadzoruje ali jih pouči o uporabi naprave. Otroci morajo biti pod nadzorom, da se ne igrajo z napravo.

1) Usposabljanje

- Pozorno preberite navodila. Seznanite se z upravljanjem in pravilno uporabo naprave.
- Ta izdelek je bil zasnovan za uporabo pri košnji trave in ga nikoli ne smete uporabljati v druge namene.
- Nikoli ne dovolite, da bi napravo uporabljali otroci ali osebe, ki niso seznanjene s temi navodili. Lokalni predpisi lahko omejujejo starost upravljalca.
- Nikoli ne kosite, ko so v bližini ljudje, zlasti otroci, ali hišni ljubljenci.
- Upravljalcev ali uporabnikov je odgovoren za nesreče nevarnosti, ki se zgodijo drugim ljudem ali njihovi lastnini.
- Izogibajte se zagonu motorja v zaprtih prostorih. Izpušni plini vsebujejo škodljiv ogljikov monoksid.

2) Priprava

- Med rezanjem vedno nosite udobno obutev in dolge hlače.
- Naprave ne uporabljajte, če ste bos ali nosite odprte sandale.
- Temeljito pregledajte območje, kjer boste aparat uporabljali, in odstranite vse kamne, palice, žice, kosti in druge tujke.
- Pred uporabo vedno vizualno preverite, ali so rezila, vijaki rezil in rezalni sklop obrabljeni ali poškodovani. Obrabljena ali poškodovana rezila in vijake zamenjajte v kompletih, da ohranite ravnotežje.
- Pri napravah z več rezili bodite previdni, saj lahko vrtenje enega rezila povzroči vrtenje drugih rezil.

3) Delovanje

- Delujte samo pri dnevni svetlobi ali dobri umetni svetlobi.
- Če je mogoče, se izogibajte uporabi naprave v mokri travi.
- Na strminah se vedno prepričajte o svoji stabilnosti.
- Hodite, nikoli ne tekajte.
- Pri spreminjanju smeri vožnje na pobočjih bodite izjemno previdni.
- Ne kosite preveč strmih pobočij.
- Pri vzratni vožnji ali vleki naprave proti sebi bodite izjemno previdni.
- Naprave nikoli ne uporabljajte z okvarjenimi varovali ali ščiti ali brez varnostnih naprav.
- Motor vključite v skladu z navodili in z nogami daleč stran od rezil(e).

- V tem primeru ga ne nagibajte bolj, kot je nujno potrebno, in dvignite le tisti del, ki je oddaljen od upravljalca. Vedno se prepričajte, da sta obe roki v delovnem položaju, preden napravo vrnete na tla.
- Ne postavljajte rok ali nog v bližino ali pod vrteče se dele.
- Nikoli ne dvigujte ali prenašajte naprave, ko motor deluje.

4) Vzdrževanje in skladiščenje

- Vse matice, vijake in sornike držite zategnjene, da se prepričate, da je naprava v varnem delovnem stanju.
 - Pogosto preverjajte, ali je koš za travo obrabljen ali poškodovan.
 - Zaradi varnosti zamenjajte obrabljene ali poškodovane dele.
- Pri rotacijskih kosilnicah poskrbite, da se uporabljajo samo nadomestna rezalna sredstva ustreznega tipa.
- Naprave z bencinom v rezervoarju nikoli ne shranjujte v stavbi, kjer bi hlapi lahko dosegli odprt plamen ali iskro;
 - Pred shranjevanjem v katerem koli prostoru počakajte, da se motor ohladi;
 - Da bi zmanjšali nevarnost požara, poskrbite, da na motorju, dušilniku zvoka in prostoru za shranjevanje bencina ni trave, listja ali pretirane maščobe;
 - Če je treba izprazniti rezervoar za gorivo, to storite na prostem.

Dodatna varnostna opozorila

1. Z obema rokama trdno primite ročaja krtačnika. Če delo odložite, Postavite ročico za plin v položaj za prosti tek.
2. Med delom se vedno prepričajte, da ohranjate stabilno in enakomerno držo.
3. Ohranite hitrost motorja na ravni, ki je potrebna za opravljanje rezalnih del, in nikoli ne zvišujte hitrosti motorja nad potrebno raven.
4. Če se med delom v rezilo ujame trava, ali če morate preveriti enoto ali napolniti rezervoar, vedno obvezno izklopite motor.
5. Če se rezilo dotakne trdega predmeta, kot je kamen, takoj ustavite motor in preverite, ali je z rezilom kaj narobe. Če je tako, zamenjajte rezilo z novim.
6. Če med delom kdo kliče, vedno izklopite motor, preden se obrnete.
7. Med delovanjem motorja se nikoli ne dotikajte vžigalne svečke ali kabla svečke. Če to storite, vas lahko zadene električni udar.
8. Nikoli se ne dotikajte dušilca zvoka, vžigalne svečke ali drugih kovinskih delov motorja med delovanjem motorja ali takoj po izklopu motorja. To lahko povzroči hude opekline.
9. Ko končate rezanje na enem mestu in želite nadaljevati delo na drugem mestu, izklopite motor in obrnite do tako, da je rezilo obrnjeno stran od vašega telesa.
10. Preden začnete uporabljati stroj, preverite, ali se rezalni nastavek preneha vrteti pod motorjem v prostem teku.

Opis glavnih delov

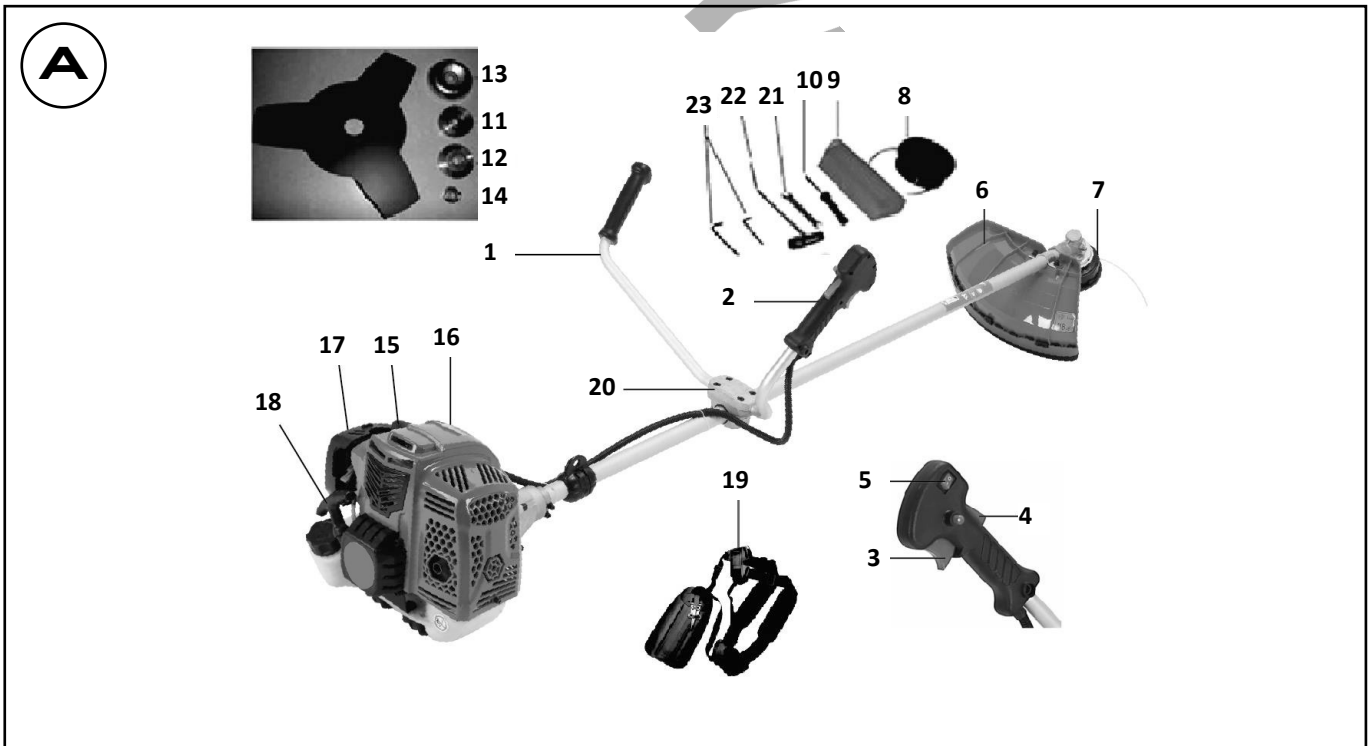

Seznam sestavnih delov (slika A)

1 Levi ročaj	13 Ščit
2 Desni ročaj	14 Matica
3 Ročica za plin	15 Pokrov vžigalne svečke
4 Ročica za zaklepanje izklopa	16 Motor
5 Stikalo motorja	17 Zračni filter
6 Varnostno varovalo	18 Ročaj zaganjalnika s povratnim vzvodom
7 Rezilo	19 jermen
8 Rezalnik iz najlona	20 Nosilec ročice
9 Steklenica za gorivo	21 Ključ
10 Vijačnik	22 Šesterokotnik
11 Notranja prirobnica	23 Šestiložni ključ
12 Zunanja prirobnica	

* Proizvajalec si pridržuje pravico do manjših sprememb zasnovane in tehničnih specifikacij izdelka brez predhodnega obvestila, razen če te spremembe bistveno vplivajo na delovanje in varnost izdelkov. Deli, opisani/prikazani na straneh priročnika, ki ga držite v rokah, se lahko nanašajo tudi na druge modele proizvajalčeve linije izdelkov s podobnimi lastnostmi in morda niso vključeni v izdelek, ki ste ga pravkar pridobili.

* Da bi zagotovili varnost in zanesljivost izdelka ter veljavnost garancije, smejo vsa popravila, preglede, popravila ali zamenjave, vključno z vzdrževanjem in posebnimi nastavitvami, opravljati le tehniki pooblaščenega servisnega oddelka proizvajalca.

* Izdelek vedno uporabljajte s priloženo opremo. Uporaba izdelka z opremo, ki ni priložena, lahko povzroči nepravilno delovanje ali celo hude telesne poškodbe ali smrt. Proizvajalec in uvoznik ne odgovarjata za poškodbe in škodo, ki so posledica uporabe neustrezne opreme.

Tehnični podatki PB6210 & PB6310*

Premikanje: :	62cc
Zmogljivost::	3hp
Premer gredi:	28mm
Vrsta ročaja:	Ročaj za kolo
Vrsta jermena:	Dvojni
Premer rezanja:	255 mm (kosilnica) 440 mm (kosilnica za travo)
Vključuje:	Dvojni pasovi, disk 3T

* PB6310 = opremljena z antivibracijskim sistemom

Predvidena uporaba

Ta kosilnica je zasnovana za košnjo trave. Druga uporaba ni dovoljena.

Kosilnica je primerna samo za zasebno uporabo na vrtu, kosilnice za zasebno uporabo so tiste, ki se uporabljajo za košnjo trave na vrtu, vendar ne za košnjo trave v javnih parkih, igriščih, na kmetijah ali v gozdu.

Uporabniki, ki nimajo dovoljenja:

Osebe, ki niso seznanjene z navodili za uporabo, otroci, mladostniki, mlajši od 16 let, ter osebe, ki so pod vplivom alkohola, drog ali zdravil, naprave ne smejo uporabljati.

Delovni čas bencinskih motornih kosilnic.

Čeprav je dovoljeno uporabljati krtačno rezalnik kadar koli, morajo upravljalci vedno pokazati ustrezno pozornost do drugih oseb, ki živijo v bližini.

Montaža

1. Priključitev aluminijaste gredi na motor (sliki 1 in 2).

1.1 Poravnajte štiri luknje za vijake na reduktorju gredi in na strani štirih lukenj za vijake v ohišju motorja krtačnega rezalnika ter vstavite vijake v luknje za šestiložni ključ (kot je prikazano na slikah 1 in 2).

2. Namestitev ročaja (slike 3 do 6).

2.1 Odstranite ročaj za spenjanje in ploščo za spenjanje.

2.2 Namestite gred ročaja na držalo sponke, nato ploščo in držalo sponke pritrdite nazaj na gred ročaja in zategnite držalo sponke tako, da trdno pritrdite držalo.

3. Namestitev plastičnega pokrova (sliki 7 in 8).

3.1 Dve luknji za vijake na plošči poravnajte z luknjama za vijake na plastični plošči.

3.2 V luknji za vijake vstavite dva kombinirana vijaka in ju z zaprtim imbusnim ključem trdno zategnite, nato pa končajte namestitev.

4. Sestavljanje rezalne glave.

4.1 Sprostite matico (sliki 9 in 10). Poravnajte obe luknji prirobnice in ščita, z enim vijačnikom primite prirobnico, kot je prikazano spodaj, in obrnite nasadni ključ v smeri urinega kazalca, matica se bo sprostila.

4.2 Namestite najlonsko rezalno glavo (slike 11 in 12). Po sprostitvi matice odstranite še en ščitnik. Še vedno držite prirobnico, vzemite najlonsko rezalno glavo na gred in zavrtite v nasprotni smeri urinega kazalca, najlonska rezalna glava je nameščena.

4.3 Sprostite najlonsko rezalno glavo (slike 11 in 12). Z vijačnikom držite prirobnico in nato zavrtite najlonsko rezalno glavo v smeri urinega kazalca, zamenjana bo.

4.5 Sprostite rezilo (slike 13-19). Z izvijačem držite prirobnico in sprostite matico, rezilo lahko odstranite.

Opozorilo!

Pred uporabo se pripravite, da je rezalna glava pravilno sestavljena!

Opomba: Embalažni material je izdelan iz recikliranih materialov.

Embalažni material odstranite v skladu s predpisi.

Polnjenje z gorivom | Spuščanje goriva



Nevarnost poškodb! Gorivo je eksplozivno!
NEVARNOST! - Preden napolnite rezervoar z gorivom, izklopite in ohladite motor.
- Upoštevaty morate vsa varnostna navodila v zvezi z rokovanjem z gorivom.



Nevarnost poškodbe naprave!
Naprava je dobavljena brez motornega ali prestavnega olja.
POZOR! Pred uporabo morate napravo napolniti z gorivom.

Nikoli ne uporabljajte olja za uporabo 4-taktnega motorja ali vodno hlajenega 2-taktnega motorja. Lahko povzroči zamašitev vžigalne svečke, blokiranje izpušnih odprtín ali zlepljenje batnega obroča.

Mešana goriva, ki niso bila uporabljena en mesec ali več, lahko zamašijo uplinjač ali povzročijo nepravilno delovanje motorja.

Preostalo gorivo dajte v neprepustno posodo in jo hranite v temnem in hladnem prostoru.

Priporočeno razmerje mešanja:

Uporabite posebno vrsto olja za dvotaktne motorje (30 ml olja na 1 liter neosvinčenega bencina 94 oktanov ali več).



Opozorilo! Pazite na emisije izpušnih plinov.
Pred točenjem goriva vedno ugasnite motor. Nikoli ne dolivajte goriva v stroj z delujočim ali vročim motorjem. Pazite na požar!

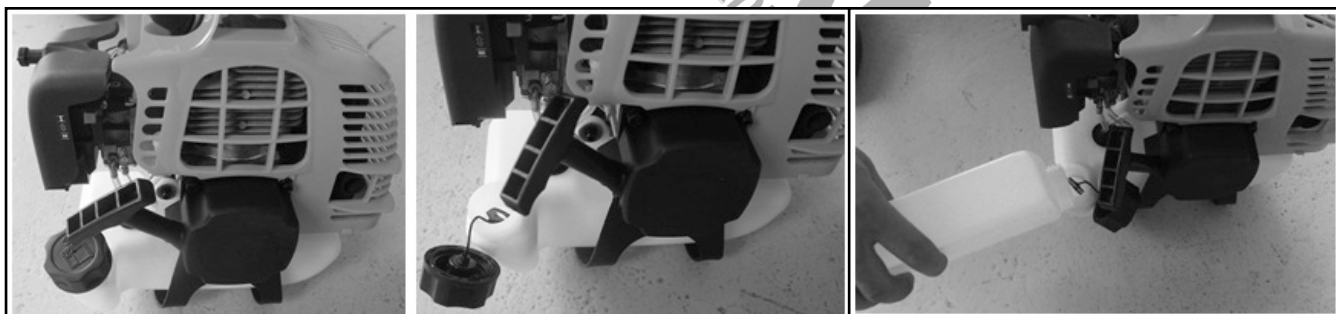

- Odvijte pokrovček rezervoarja in ga odstranite.
- Previdno natočite gorivo. Izogibajte se razlitju!
- Z roko trdno privijte pokrovček rezervoarja.

Spuščanje goriva



- Pod vijakom za izpust goriva držite posodo za zbiranje goriva (ni priložena pri vseh modelih).
- Odvijte pokrovček rezervoarja in ga odstranite.

Operacija

Vžiganje in ustavljanje motorja.

Naprave ne zaženite, dokler ni v celoti sestavljena. Pred vklopom enote vedno preverite olje. Preverite pred uporabo!

- Preverite, ali naprava pušča.
- Preverite, ali je naprava vizualno okvarjena.
- Preverite, ali so vsi deli naprave varno nameščeni.
- Preverite, ali so vse varnostne naprave v ustreznem stanju.



Nevarnost poškodb!
Naprave ne uporabljajte, razen če niste našli nobenih napak. Če se je kakšen del pokvaril, ga pred ponovno uporabo naprave zamenjajte.



Nevarnost poškodb!
Pred začetkom dela vedno preverite podlago in odstranite vse predmete, ki bi jih naprava lahko odvrгла.

Ko je stroj pravilno nastavljen, zaženite motor na naslednji način:



1. Črpalko za gorivo pritisnite več kot petkrat.

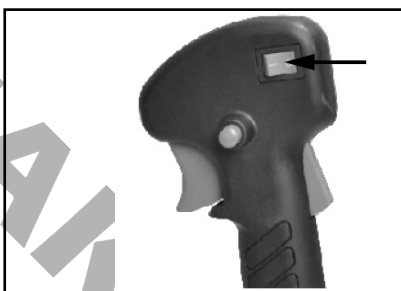

2. Stikalo motorja obrnite v položaj ON.



3. Postavite ročico dušilke v položaj OFF.



4. Potegnite ročico zaganjalnika, da zaženete motor, kot je prikazano na naslednji sliki.



5. Počakajte nekaj časa in nastavite ročico dušilke v položaj ON.

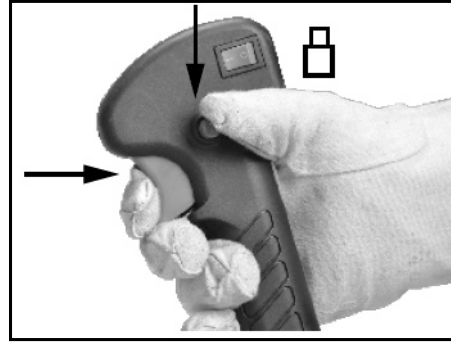
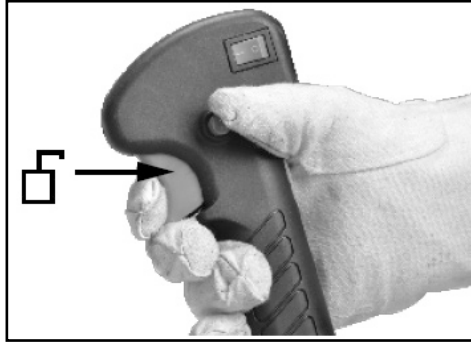

6. Ko motor deluje in deluje v prostem teku. Ročica za plin na ročaju je kot na zgornji sliki. Najprej pritisnite ročico za izklop in nato vklopite ročico za plin, stroj bo deloval.



7. Če uporabljate najlonski rezalnik, morate pred rezanjem na območju trdote podati linijo.

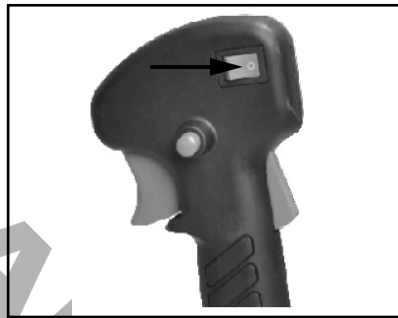

8. Če naletite na težave, pritisnite stikalo motorja, stroj bo prenehal delovati. Če je treba ustaviti delovanje rezalne glave, sprostite ročico za plin.

9. Če je stroj vroč, lahko ročico dušilke nastavite v položaj ON neposredno ob ponovnem zagonu stroja.



Po izklopu motorja rezalnik še nekaj sekund deluje, zato se ne približujte rezalni glavi krtačnega rezalnika, dokler se rezalnik ne ustavi!

NAKAYAMA
 GARDEN TOOLS EXPERT®

Vzdrževanje

Pred kakršnim koli vzdrževanjem ali čiščenjem vedno izklopite motor.

1. Enote ne pršite z vodo. Vdor vode lahko poškoduje motor in električni priključek.
2. Enoto očistite s krpo, ročno krtačo itd.

Načrt vzdrževanja			
	12 ure uporabe	24 ure uporabe	36 ure uporabe
Zračni filter	Čisto	Čisto	Zamenjava
Vžigalna sveča	Preverite	Čisto	Zamenjava

Potreben je strokovni pregled:

- a) Če krtačnik zadane predmet.
- b) Če se motor nenadoma ustavi
- c) Če je rezilo upognjeno (ne poravnajte!)
- d) Če so zobniki poškodovani.

Zamenjava in ponovno ostrenje rezilnega lista Ob koncu sezone košnje vedno ponovno nabrusite rezilni list ali po potrebi zamenjajte rezilni list z novim. Rezilni nož vedno ponovno nabrusite ali zamenjajte v servisnem centru (merjenje neuravnoteženosti).

Neuravnotežena rezila povzročijo močne vibracije kosilnice - nevarnost nesreče !

Zamenjajte in očistite vžigalno svečko

- 1) Ko se motor ohladi, odstranite vžigalno svečko s pomočjo priloženega ključa z vtičnico.
- 2) Svečko očistite z žično krtačo.
- 3) Z merilom za merjenje občutljivosti; nastavite vrzel na 0,6-0,7 mm.
- 4) Vžigalno svečko namestite previdno z roko, da se izognete navzkrižnemu navijanju.
- 5) Ko je vžigalna svečka nameščena, jo z uporabo ključa zategnite, da stisnete podložko.

Očistite zračni filter

Odklopite pokrov zračnega filtra in odstranite gobast filtrirni element. Da bi preprečili padanje predmetov v zračni rezervoar, zamenjajte pokrov zračnega filtra. Filtrirni element operite v topli milnici, sperite in pustite, da se naravno posuši.

Opozorilo! Nikoli ne zaganjajte motorja brez nameščenega elementa zračnega filtra.

Shranjevanje enote

Po rezanju enoto temeljito očistite. Enoto shranite v suhem prostoru, da se motor predhodno ohladi.

Odpravljanje težav

Pred kakršnim koli vzdrževanjem ali čiščenjem vedno ugasnite motor in počakajte, da se rezalnik ustavi.

1) Motor ne deluje:

- Preverite, ali je v rezervoarju za gorivo gorivo.
- Prepričajte se, da je stikalo za vklop/izklop v položaju ON.
- Prepričajte se, da je kabel vžigalne svečke v svojem položaju.

2) Zmanjša se moč motorja:

- Naročite nabrusitev / zamenjavo rezilnega lista (servisni center za stranke).

3) če je temperatura strojev previsoka: Če je temperatura strojev previsoka, se lahko zgodi, da se bo stroj razblinil:

- Poskrbite, da bodo stroji ob rednem času počivali.

Napake, ki jih ni mogoče odpraviti s pomočjo zgornjih navodil, lahko odpravi le pooblaščen servisni center.

Descrierea simbolurilor

În acest manual sunt utilizate simboluri pentru a vă atrage atenția asupra unor posibile riscuri. Simbolurile de siguranță și explicațiile care le însoțesc trebuie să fie perfect înțelese. Avertizările în sine nu previn riscurile și nu pot înlocui metodele adecvate de evitare a accidentelor.



Acest simbol, înaintea unui comentariu de siguranță, indică o precauție, un avertisment sau un pericol. Ignorarea acestui avertisment poate duce la un accident pentru dumneavoastră sau pentru alte persoane. Pentru a limita riscul de rănire, incendiu sau electrocutare, aplicați întotdeauna recomandările indicate.



Înainte de orice utilizare, consultați paragraful corespunzător din prezentul manual. Citiți manualul de instrucțiuni și respectați toate avertismentele și instrucțiunile de siguranță.



Este în conformitate cu standardele de siguranță relevante.



Teava de eșapament și alte părți ale motorului vor deveni foarte fierbinți în timpul utilizării, nu le atingeți.



Țineți toți copiii, trecătorii și ajutoarele la o distanță de 15 metri de dispozitivul de tăiere a tufișurilor.



Benzina este foarte inflamabilă. Evitați să fumați sau să aduceți orice flacără sau scânteie în apropierea combustibilului.



Aveți grijă la obiectele aruncate lovite de dispozitivele de tăiere. Nu utilizați niciodată fără o protecție a lamei montată corespunzător.



max. 8500 min⁻¹ Marcarea vitezei maxime.



Feriți-vă de rănirea piciorului prin tăierea atașamentului



Purtați protecție pentru cap, protecție auditivă și protecție pentru ochi atunci când utilizați dispozitivul.



Purtați încălțăminte robustă atunci când utilizați dispozitivul.



Purtați mănuși de protecție atunci când utilizați dispozitivul.



Partea care trebuie realimentată cu "MIX GASOLINE" de pe capacul rezervorului de combustibil.

Instrucțiuni de siguranță

Acest aparat nu este destinat utilizării de către persoane (inclusiv copii) cu capacități fizice, senzoriale sau mentale reduse sau cu lipsă de experiență și cunoștințe, cu excepția cazului în care acestea au fost supravegheate sau instruite cu privire la utilizarea aparatului de către o persoană responsabilă pentru siguranța lor. Copiii trebuie supravegheați pentru a se asigura că nu se joacă cu aparatul.

1) Formare profesională

- Citiți cu atenție instrucțiunile. Familiarizați-vă cu comenzile și cu utilizarea corectă a aparatului.
- Acest produs a fost conceput pentru a fi utilizat la tăierea ierbii și nu trebuie utilizat niciodată în alte scopuri.
- Nu permiteți niciodată copiilor sau persoanelor care nu sunt familiarizate cu aceste instrucțiuni să utilizeze aparatul. Reglementările locale pot restricționa vârsta operatorului.
- Nu tundeți niciodată iarba în timp ce în apropiere se află persoane, în special copii, sau animale de companie.
- Operatorul sau utilizatorul este responsabil pentru accidentele sau pericolele survenite altor persoane sau bunurilor acestora.
- Evitați funcționarea motorului în interior. Gazele de eșapament conțin monoxid de carbon dăunător.

2) Pregătirea

- În timpul tăierii, purtați întotdeauna încălțăminte consistentă și pantaloni lungi.
- Nu folosiți aparatul când sunteți desculț sau purtați sandale deschise.
- Inspectați temeinic zona în care urmează să fie utilizat aparatul și îndepărtați toate pietrele, bețele, firele, oasele și alte obiecte străine.
- Înainte de utilizare, efectuați întotdeauna o inspecție vizuală pentru a verifica dacă lamele, șuruburile lamei și ansamblul de tăiere nu sunt uzate sau deteriorate. Înlocuiți lamele și șuruburile uzate sau deteriorate în seturi pentru a păstra echilibrul.
- La aparatele cu mai multe lame, aveți grijă, deoarece rotirea unei lame poate provoca rotirea celorlalte lame.

3) Funcționare

- Funcționați numai la lumina zilei sau în condiții bune de lumină artificială.
- Evitați să folosiți aparatul în iarbă umedă, acolo unde este posibil.
- Asigurați-vă întotdeauna că vă țineți bine pe pante.
- Mergeți, niciodată nu alergați.
- Fiți extrem de prudent atunci când schimbați direcția pe pante.
- Nu tăiați pante excesiv de abrupte.
- Fiți extrem de prudent atunci când dați înapoi sau trageți aparatul spre dumneavoastră.
- Nu folosiți niciodată aparatul cu protecții sau scuturi defecte sau fără dispozitive de siguranță.
- Porniți motorul conform instrucțiunilor și cu picioarele la distanță mare de lamă(e).

- În acest caz, nu-l înclinați mai mult decât este absolut necesar și ridicați numai partea care se află departe de operator. Asigurați-vă întotdeauna că ambele mâini se află în poziția de operare înainte de a readuce aparatul la sol.
- Nu puneți mâinile sau picioarele în apropierea sau sub piesele rotative.
- Nu ridicați sau transportați niciodată un aparat în timp ce motorul este în funcțiune.

4) Întreținere și depozitare

- Păstrați toate piulițele, șuruburile și șuruburile strânse pentru a vă asigura că aparatul este în stare de funcționare sigură.
 - Verificați frecvent dispozitivul de colectare a ierbii pentru a vedea dacă este uzat sau deteriorat.
 - Înlocuiți piesele uzate sau deteriorate pentru siguranță.
- În cazul cositoarelor rotative, asigurați-vă că sunt utilizate numai mijloace de tăiere de schimb de tipul potrivit.
- Nu depozitați niciodată aparatul cu benzină în rezervor în interiorul unei clădiri unde vaporii pot ajunge la o flacără deschisă sau la o scânteie;
 - Lăsați motorul să se răcească înainte de a-l depozita în orice incintă;
 - Pentru a reduce pericolul de incendiu, păstrați motorul, amortizorul și zona de depozitare a benzinei libere de iarbă, frunze sau grăsime excesivă;
 - Dacă trebuie golit rezervorul de combustibil, acest lucru trebuie făcut în aer liber.

Avertismente de siguranță suplimentare

1. Prindeți ferm mânerul mașinii de tăiat perii cu ambele mâini. Dacă suspendați lucrarea, Plasați accelerația în poziția de ralanti.
2. Asigurați-vă întotdeauna că mențineți o poziție constantă și uniformă în timpul lucrului.
3. Mențineți turația motorului la nivelul necesar pentru a efectua lucrările de tăiere și nu ridicați niciodată turația motorului peste nivelul necesar.
4. Dacă iarba se prinde în lamă în timpul funcționării, sau dacă trebuie să verificați unitatea de realimentare a rezervorului asigurați-vă întotdeauna că opriți motorul.
5. Dacă lama atinge un obiect dur, cum ar fi o piatră, opriți imediat motorul și verificați dacă este ceva în neregulă cu lama. Dacă da, înlocuiți lama cu una nouă.
6. Dacă cineva strigă în timp ce lucrați, asigurați-vă întotdeauna că opriți motorul înainte de a vă întoarce.
7. Nu atingeți niciodată bujia sau cablul bujiei în timp ce motorul este în funcțiune. Dacă faceți acest lucru puteți fi supus unui șoc electric.
8. Nu atingeți niciodată toba de eșapament, bujia de aprindere sau alte părți metalice ale motorului în timp ce motorul este în funcțiune sau imediat după oprirea motorului. Făcând acest lucru se pot produce arsuri grave.
9. Când terminați de tăiat într-un loc și doriți să continuați lucrul în alt loc, opriți motorul și întoarceți până când lama este orientată cu fața spre corp.
10. Verificați ca accesoriul de tăiere să nu se mai rotească sub motorul la ralanti înainte de a începe să utilizați mașina.

Descrierea părților principale

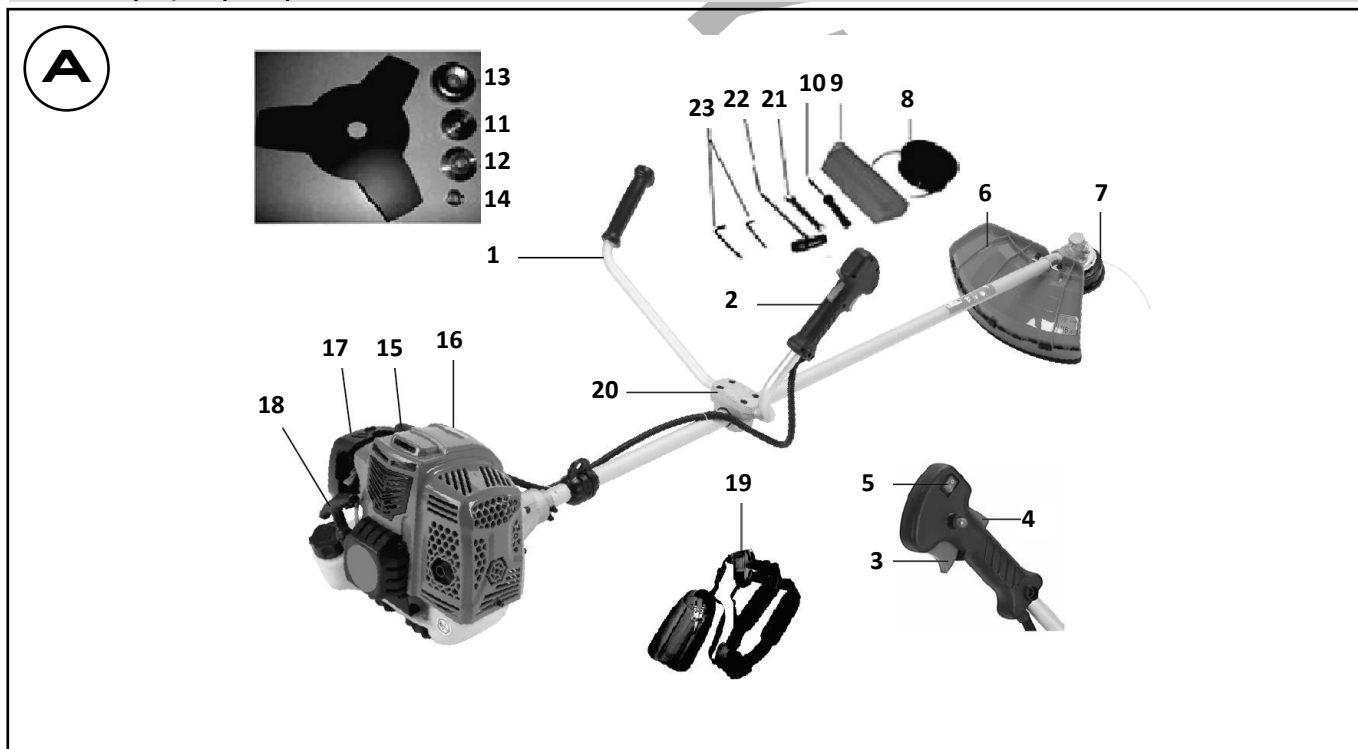

Lista componentelor (imaginea A)

1 Mâner stâng	13 Scut
2 Mânerul drept	14 Piuliță
3 Pârghie de accelerație	15 Capacul bujiei de aprindere
4 Pârghie de blocare OFF	16 Motor
5 Întrerupătorul motorului	17 Filtru de aer
6 Protecție de siguranță	18 Mânerul starterului cu recul
7 Lamă	19 Curea
8 Dispozitiv de tăiere din nailon	20 Suportul mânerului
9 Butelie de combustibil	21 Cheie
10 Șurubelniță	22 Hexagonal
11 Flanșă interioară	23 Cheie hexagonală
12 Flanșă exterioară	

* Producătorul își rezervă dreptul de a aduce modificări minore la designul și specificațiile tehnice ale produsului fără notificare prealabilă, cu excepția cazului în care aceste modificări afectează în mod semnificativ performanța și siguranța produselor. Piesele descrise / ilustrate în paginile manualului pe care îl țineți în mâini pot viza și alte modele din linia de produse ale producătorului cu caracteristici similare și pot să nu fie incluse în produsul pe care tocmai l-ați achiziționat.

* Pentru a asigura siguranța și fiabilitatea produsului, precum și valabilitatea garanției, toate lucrările de reparații, inspecții, reparații sau înlocuiri, inclusiv întreținerea și reglajele speciale, trebuie efectuate numai de către tehnicienii ai departamentului de service autorizat al producătorului.

* Utilizați întotdeauna produsul cu echipamentul furnizat. Funcționarea produsului cu echipamente care nu sunt furnizate poate cauza defecțiuni sau chiar vătămări grave sau chiar moartea. Producătorul și importatorul nu sunt răspunzători pentru vătămarile și daunele rezultate din utilizarea unui echipament neconform.

Date tehnice PB6210 & PB6310*

Deplasare:	62cc
Putere:	3hp
Diametrul arborelui:	28mm
Tipul mânerului:	Mâner de bicicletă
Tip de curea:	Dublu
Diametru de tăiere:	255 mm (mașină de tăiat tufișuri) 440 mm (mașină de tuns iarba)
Include:	Ham dublu, disc 3T

* PB6310 = echipat cu antivibrație

Utilizarea preconizată

Această motocositoare a fost concepută pentru tăierea ierbii. Orice altă utilizare nu este permisă.

Mașina de tăiat perii este potrivită numai pentru uz privat în grădină, mașinile de tăiat perii pentru uz privat sunt cele care sunt folosite pentru tăierea ierbii în grădină, însă nu pentru tăierea ierbii în parcurile publice, pe terenurile de joacă, în ferme sau în păduri.

Utilizatori nepermisi:

Persoanele care nu sunt familiarizate cu manualul de utilizare, copiii, tinerii sub 16 ani, precum și persoanele aflate sub influența alcoolului, a drogurilor sau a medicamentelor nu trebuie să utilizeze aparatul.

Ore de lucru pentru mașinile de tăiat tufișuri pe benzină.

Deși este permisă utilizarea unei mașini de tăiat tufișuri în orice moment, operatorii trebuie să manifeste întotdeauna considerația cuvenită față de alte persoane care locuiesc în apropiere.

Ansamblu

1. Conectarea arborelui de aluminiu la motor (imagini 1 și 2).

1.1 Aliniați cele patru găuri pentru șuruburi de pe reductorul arborelui și pe partea laterală a celor patru găuri pentru șuruburi ale carcasei motorului de tăiere cu perii și introduceți șuruburile în găurile cheii hexagonale (așa cum se arată în imaginile 1 și 2).

2. Instalarea mânerului (imagini 3 - 6).

2.1 Îndepărtați mânerul de capse și placa de capse.

2.2 Așezați arborele mânerului pe mânerul suportului, apoi fixați placa și mânerul de capse înapoi pe arborele mânerului și strângeți mânerul de capse astfel încât să fixați ferm mânerul.

3. Montarea capacului din plastic (imagini 7 și 8)

3.1 Aliniați cele două găuri pentru șuruburi de pe placă cu găurile pentru șuruburi de pe placa de plastic.

3.2 Introduceți cele două șuruburi combinate în găurile de șurub și strângeți-le bine cu cheia Allen închisă, apoi finalizați instalarea.

4. Asamblarea capului de tăiere.

4.1 Eliberați piulița (imagini 9 și 10). Aliniați cele două orificii ale flanșei și scutului, utilizați o șurubelniță pentru a ține flanșa ca mai jos și rotiți cheia tubulară în sensul acelor de ceasornic, piulița va fi eliberată.

4.2 Montați capul de tăiere din nailon (imaginile 11 și 12). Îndepărtați un alt scut după ce eliberați piulița. Țineți în continuare flanșa, luați capul de tăiere din nailon pe ax și rotiți-l în sens invers acelor de ceasornic, capul de tăiere din nailon este montat.

4.3 Eliberați capul de tăiere din Nylon (imaginile 11 și 12). Folosiți șurubelnița pentru a ține flanșa și apoi rotiți capul de tăiere din Nylon în sensul acelor de ceasornic, acesta va fi înlocuit.

4.5 Eliberați lama (imaginile 13 - 19). Utilizați șurubelnița pentru a ține flanșa și eliberați piulița, lama poate fi scoasă.

Atenție!

Vă rugăm să vă asigurați că capul de tăiere a fost asamblat corect înainte de utilizare!

Notă: Materialul de ambalare este fabricat din materiale reciclabile. Eliminați materialele de ambalare în conformitate cu reglementările în vigoare.

Umplerea cu combustibil | Golirea combustibilului



Pericol de rănire! Combustibilul este exploziv!
PERICOL! - Opriti și răciți motorul înainte de a umple rezervorul cu combustibil.
- Trebuie să respectați toate instrucțiunile de siguranță referitoare la manipularea combustibilului.



Risc de deteriorare a dispozitivului!
Dispozitivul este furnizat fără ulei pentru motor sau pentru cutia de viteze.
ATENȚIE! Înainte de funcționare, trebuie să îl umpleți cu combustibil.

Nu folosiți niciodată ulei pentru utilizarea motoarelor cu 4 timpi sau a motoarelor cu 2 timpi răcite cu apă. Acesta poate cauza murdărirea bujiilor de aprindere blocarea orificiului de evacuare sau lipirea segmentului de piston.

Combustibilii amestecați, care au fost lăsați nefolosiți pentru o perioadă de o lună sau mai mult, pot înfundă carburatorul sau pot duce la nefuncționarea corespunzătoare a motorului.

Puneți combustibilul rămas într-un recipient etanș și păstrați-l în camera întunecată și răcoroasă.

Raport de amestec recomandat:

Utilizați un ulei de motor de tip special pentru motoare cu 2 timpi (30 ml de ulei pentru fiecare 1 litru de benzină fără plumb cu cifra octanică 94 sau mai mare).



Atenție! Aveți grijă la emisiile de gaze de eșapament. Opriti întotdeauna motorul înainte de alimentarea cu combustibil. Nu adăugați niciodată combustibil la o mașină cu motorul în funcțiune sau fierbinte. Aveți grijă la foc!

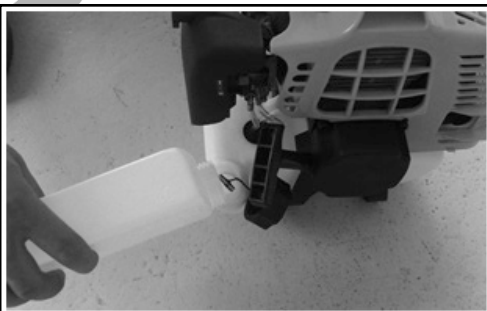
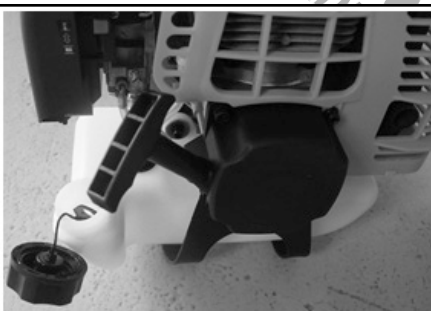
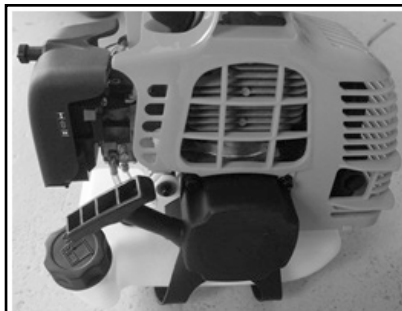

- Deșurubați capacul rezervorului și scoateți-l.
- Turnați cu grijă combustibilul. Evitați să vărsați!
- Înșurubați bine capacul rezervorului cu mâna.

Scurgerea combustibilului

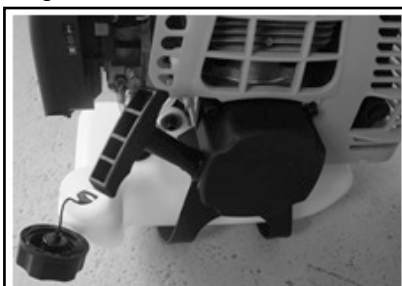

- Țineți un recipient de colectare sub șurubul de scurgere a combustibilului (nu este inclus la toate modelele).
- Deșurubați capacul rezervorului și scoateți-l.

Operațiunea

Pornirea și oprirea motorului.

Nu porniți unitatea până când nu este complet asamblată. Înainte de a porni unitatea, verificați întotdeauna uleiul.

Verificați înainte de utilizare!

- Verificați dacă dispozitivul prezintă scurgeri.
- Verificați dacă dispozitivul prezintă defecte vizuale.
- Verificați dacă toate piesele dispozitivului au fost montate în siguranță.
- Verificați dacă toate dispozitivele de siguranță sunt în stare corespunzătoare.



Pericol de rănire!

Nu folosiți aparatul decât dacă nu ați găsit nicio defecțiune. Dacă o piesă a devenit defectă, asigurați-vă că o înlocuiți înainte de a utiliza din nou dispozitivul.



Pericol de rănire!

Înainte de a începe lucrul, verificați întotdeauna terenul și îndepărtați toate obiectele care ar putea fi aruncate de aparat.

După ce mașina a fost reglată corespunzător, porniți motorul după cum urmează:



1. Apăsăți pompa de combustibil de mai mult de 5 ori.

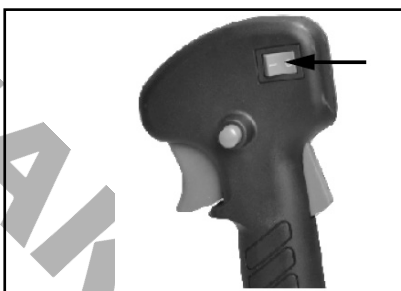

2. Treceți comutatorul motorului în poziția ON.



3. Puneți maneta starterului în poziția OFF



4. Trageți de mânerul de pornire cu recul pentru a porni motorul, așa cum se arată în imaginea următoare.



5. Așteptați puțin și reglați maneta starterului în poziția ON.





6. Când motorul este în funcțiune și la ralanti. Pârghia de accelerație de pe mâner este ca în imaginea de mai sus. Apăsați mai întâi maneta de blocare și apoi porniți maneta de accelerație, mașina va funcționa.



7. Dacă utilizați tăietor de nailon, înainte de tăiere, trebuie să se ciocnească pentru a alimenta linia pe zona de duritate.

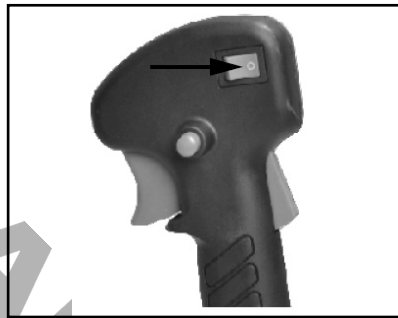

8. Dacă întâmpinați probleme, apăsați întrerupătorul motorului, mașina se va opri din funcționare. Dacă este nevoie să opriți funcționarea capului de tăiere, eliberați maneta de accelerație.

9. În cazul în care mașina este fierbinte, maneta de starter poate fi reglată în poziția ON direct la repornirea mașinii.



După oprirea motorului, mașina de tăiat continuă să funcționeze timp de câteva secunde; prin urmare, nu stați în apropierea capului de tăiere al mașinii de tăiat perii până când aceasta nu se oprește!

Întreținere

Înainte de a efectua orice operațiune de întreținere sau de curățare, opriți întotdeauna motorul.

1. Nu pulverizați unitatea cu apă. Intrarea apei poate deteriora motorul și conexiunea electrică.
2. Curățați unitatea cu o cârpă, o perie de mână etc.

Program de întreținere			
	12 ore de utilizare	24 ore de utilizare	36 ore de utilizare
Filtru de aer	Curat	Curat	Înlocuiți
Bujie de aprindere	Verificați	Curat	Înlocuiți

Este necesară o inspecție de specialitate:

- a) Dacă dispozitivul de tăiere a periei lovește un obiect.
- b) Dacă motorul se oprește brusc
- c) Dacă lama este îndoită (nu o aliniați!).
- d) Dacă angrenajele sunt deteriorate.

Înlocuirea și reascuțirea lamei de tăiere La sfârșitul sezonului de cosit, ascuțiți întotdeauna lama de tăiere sau, dacă este necesar, înlocuiți-o cu una nouă. Faceți întotdeauna reascuțirea sau înlocuirea lamei de tăiere de către un centru de service (măsurarea dezechilibrului).

Lamele neechilibrate vor face ca mașina de tuns iarba să vibreze violent - risc de accident !

Schimbați și curățați bujia de aprindere

- 1) După ce motorul s-a răcit, scoateți bujia de aprindere cu ajutorul cheii cu soclu furnizate.
- 2) Curățați bujia cu o perie de sârmă.
- 3) Cu ajutorul unui calibru cu palpator; reglați distanța la 0,6-0,7 mm.
- 4) Instalați bujia cu grijă, cu mâna, pentru a evita filetarea încrucișată.
- 5) După ce bujia este așezată, strângeți cu cheia pentru a comprima șaiba.

Curățați filtrul de aer

Desprindeți capacul filtrului de aer și scoateți elementul filtrant din burete. Pentru a evita căderea de obiecte în rezervorul de aer, înlocuiți capacul filtrului de aer. Spălați elementul filtrant în apă caldă cu săpun, clătiți și lăsați să se usuce în mod natural.

Atenție! Nu porniți niciodată motorul fără ca elementul filtrului de aer să fie instalat.

Depozitarea unității

După tăiere, curățați bine aparatul. Depozitați aparatul într-o încăpere uscată și permiteți ca motorul să se răcească în prealabil.

Depanare

Înainte de a efectua orice operațiune de întreținere sau curățare, opriți întotdeauna motorul și așteptați până când mașina de tăiat se oprește.

1) Motorul nu funcționează:

- Verificați dacă există combustibil în rezervorul de combustibil.
- Asigurați-vă că întrerupătorul ON/OFF este în poziția ON.
- Asigurați-vă că cablul bujiei este în poziție.

2) Puterea motorului scade:

- Solicitați reascuțirea/înlocuirea lamei de tăiere (centrul de asistență pentru clienți).

3) dacă temperatura mașinilor este prea mare :

- Asigurați-vă că mașinile au odihna la timp regulat.

Defecțiunile care nu pot fi reparate cu ajutorul instrucțiunilor de mai sus pot fi reparate numai de către un centru de service autorizat.

Opis simbola

U ovom se priručniku koriste simboli kako bi se privukla vaša pažnja na moguće rizike. Sigurnosni simboli i objašnjenja koja ih prate moraju se savršeno razumjeti. Sama upozorenja ne sprečavaju rizike i ne mogu biti zamjena za ispravne metode izbjegavanja nesreća.



Ovaj simbol, prije sigurnosnog komentara, ukazuje na oprez, upozorenje ili opasnost. Ignoriranje ovog upozorenja može dovesti do nesreće za sebe ili za druge. Za ograničavanje rizika od ozljeda, požara ili struje uvijek se primjenjuju navedene preporuke.



Prije bilo kakve uporabe, pogledajte odgovarajući odlomak u ovom priručniku. Pročitajte priručnik s uputama i slijedite sva upozorenja i sigurnosne upute.



U skladu s relevantnim sigurnosnim standardima.



Ispušni i drugi dijelovi motora tijekom uporabe postat će vrlo vrući, ne dodirujte.

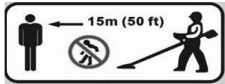

Držite svu djecu, prolaznike i pomagače 15 metara dalje od rezača četkica.



Benzin je vrlo zapaljiv. Izbjegavajte pušenje ili dovođenje bilo kakvog plamena ili iskre u blizini goriva.



Pazite na bačene predmete pogođene rezanjem dodataka. Nikada ne koristite bez pravilno postavljenog štitnika noža.



max. 8500 min⁻¹ Oznaka najveće brzine.



Pazite na ozljede stopala rezanjem pričvršćenja



Zaštita glave, zaštita sluha i zaštita očiju pri korištenju uređaja.



Nosite robusnu obuću kada koristite uređaj.



Nosite zaštitne rukavice dok koristite uređaj.



Dio za punjenje goriva " MIX GASOLINE " na poklopcu spremnika za gorivo.

Sigurnosne upute

Ovaj uređaj nije namijenjen osobama (uključujući djecu) sa smanjenim fizičkim, senzornim ili mentalnim sposobnostima ili nedostatkom iskustva i znanja, osim ako im je osoba odgovorna za njihovu sigurnost dobila nadzor ili upute u vezi s korištenjem uređaja. Djecu treba nadzirati kako bi se osiguralo da se ne igraju s uređajem.

1)Obuka

- Pažljivo pročitajte upute. Budite upoznati s kontrolama i pravilnom uporabom uređaja.
- Ovaj je proizvod dizajniran za upotrebu u sječi trave i nikada se ne smije koristiti u druge svrhe.
- Nikada ne dopustite djeci ili osobama koje nisu upoznate s ovim uputama da koriste uređaj. Lokalni propisi mogu ograničiti starost operatera. - Nikad ne kosi dok su ljudi, posebno djeca ili kućni ljubimci u blizini.
- Operator ili korisnik odgovoran je za nesreće opasnosti koje se događaju drugim ljudima ili njihovoj imovini.
- Izbjegavajte pokretanje motora u zatvorenom prostoru. Ispušni plinovi sadrže štetni ugljični monoksid.

2)priprema

- Dok se režete, uvijek nosite značajnu obuću i duge hlače.
- Ne upravljajte uređajem bosonogi ili nose otvorene sandale.
- Temeljito pregledajte područje na kojem će se uređaj koristiti i uklonite sve kamenje, palice, žice, kosti i druge strane predmete.
- Prije upotrebe, uvijek vizualno pregledajte da li noževi, vijci za noževe i sklop rezača nisu istrošeni ili oštećeni. Zamijenite istrošene ili oštećene lopatice i vijke u skupovima kako biste sačuvali ravnotežu.
- Na uređajima s višeslojnih noževa pazite da rotirajuća jedna oštrica može uzrokovati okretanje drugih noževa.

3)Rad

- Radi samo na dnevnom svjetlu ili na dobrom umjetnom svjetlu.
- Izbjegavajte rad uređaja u mokroj travi, gdje je to izvedivo.
- Uvijek budite sigurni u svoje stanje na padinama.
- Hodajte, nikad ne trčite.
- Budite izuzetno oprezni pri promjeni smjera na padinama.
- Ne režite pretjerano strme padine.
- Koristite krajnji oprez pri preokretu ili povlačenju uređaja prema sebi.
- Nikada ne upravljajte uređajem s neispravnim štitnicima ili štitnicima ili bez sigurnosnih uređaja.
- Uključite motor prema uputama i nogama dobro udaljenim od oštrice (s).

- U ovom slučaju, nemojte ga naginjati više nego što je apsolutno potrebno i podignite samo onaj dio koji je udaljen od operatera. Uvijek osigurajte da su obje ruke u radnom položaju prije nego što uređaj vratite na zemlju.
- Ne stavljajte ruke ili noge u blizinu ili ispod rotirajućih dijelova.
- Nikada ne uzimajte ili nosite uređaj dok motor radi.

4) Održavanje i skladištenje

- Držite sve matice, vijke i vijke kako biste bili sigurni da je uređaj u sigurnom radnom stanju.
 - Često pregledajte hvatač trave radi habanja ili propadanja.
 - Zamijenite istrošene ili oštećene dijelove radi sigurnosti.
- Za rotacijske kosilice osigurajte da se koriste samo zamjenska sredstva za rezanje pravog tipa.
- Nikada ne čuvajte opremu benzinom u spremniku u zgradi u kojoj dim može doći do otvorenog plamena ili iskre; - Ostavite da se motor ohladi prije skladištenja u bilo kojem kućištu;
 - Da biste smanjili opasnost od požara, držite motor, prigušivač i skladište benzina bez trave, lišća ili prekomjerne masti; - Ako se spremnik goriva mora isprazniti, to treba učiniti na otvorenom.

Dodatna sigurnosna upozorenja

1. Objе ruke čvrsto stisnite ručice rezača četkom. Ako obustavite posao, stavite gas u položaj za pravljenje.
2. Uvijek budite sigurni da ćete održavati postojan, ravnomjeran položaj tijekom rada.
3. Održavajte brzinu motora na razini potrebnoj za obavljanje radova rezanja i nikada ne povećavajte brzinu motora iznad potrebne razine.
4. Ako se trava tijekom rada uhvati u oštrici ili trebate provjeriti jedinicu goriva, spremnik će uvijek biti siguran da isključi motor.
5. Ako oštrica dodirne tvrdi predmet poput kamena, odmah zaustavite motor i provjerite je li nešto pogrešno s oštricom. Ako je tako, oštricu zamijenite novom jedana.
6. Ako netko pozove dok radi, uvijek budite sigurni da isključite motor prije nego što se okrenete.
7. Nikada ne dodirujte svjećicu ili čep kabla dok motor radi. To može rezultirati električnim udarom.
8. Nikada ne dodirujte prigušivač, čep za iskrenje ili druge metalne dijelove motora dok motor radi ili odmah nakon gašenja motora. To može rezultirati ozbiljnim opekotinama.
9. Kad završite rezanje na jednom mjestu i želite nastaviti raditi na drugom mjestu, isključite motor i okrenite dok se oštrica ne okrene od vašeg tijelo.
10. Provjerite da li se prekidač za rezanje okreće ispod praznog motora prije nego što započnete koristiti stroj.

Opis glavnih dijelova

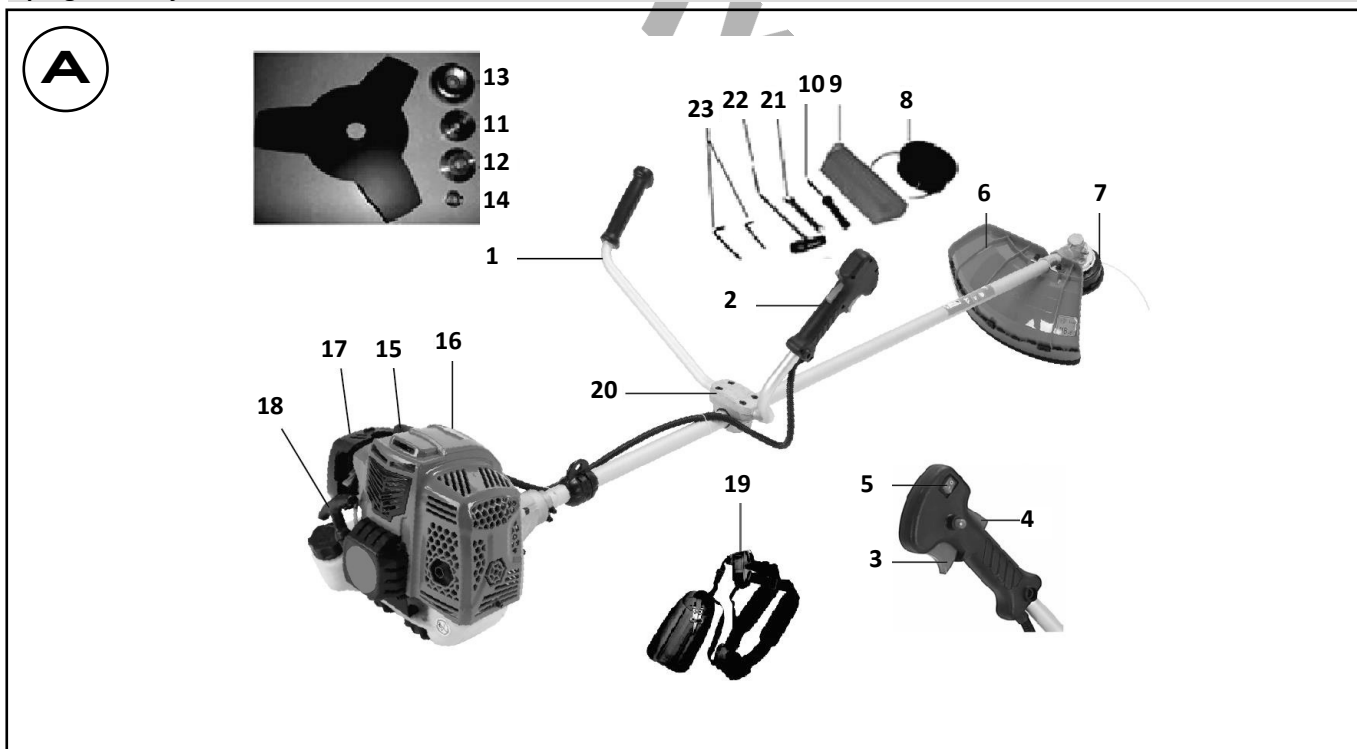

Popis komponenti (slika A)

1 Lijeva ručka	13 Štit
2 Desna ručka	14 Nut
3 poluga leptira za gas	15 Poklopac iskre
4 Ručica isključenja zaključavanja	16 Motor
5 Prekidač motora	17 Zračni filter
6 Sigurna straža	18 Recoil starter drška
7 oštrica	19 Belt
8 rezač od najlona	20 Nosač ručnih
9 boca goriva	ručkova
10 vozač vijaka	21 ključ
11 Unutarnja prirubnica	22 Hex
12 Vanjska prirubnica	23 Hex wench

* Proizvođač zadržava pravo na manje promjene dizajna proizvoda i tehničkih specifikacija bez prethodne najave osim ako ove promjene značajno utječu na performanse i sigurnost proizvoda. Dijelovi opisani / ilustrirani u stranice priručnika koje držite u rukama također mogu biti tiču se drugih modela proizvođača ' s line proizvoda sa slične značajke i možda neće biti uključene u proizvod koji ste upravo stekao.

* Da bi se osigurala sigurnost i pouzdanost proizvoda i jamstva valjanost, svi popravci, inspekcije, popravci ili zamjenski radovi, uključujući održavanje i posebna podešavanja, moraju biti samo koje provode tehničari ovlaštenog odjela za usluge proizvođača.

* Uvijek koristite proizvod s isporučenom opremom. Rad proizvoda s neopremljenom opremom može uzrokovati kvarovi ili čak ozbiljne ozljede ili smrti. Proizvođač a uvoznik neće biti odgovoran za nastale ozljede i štete od uporabe opreme koja nije u skladu.

Tehnički podaci PB6210 & PB6310*

Pomicanje	62cc
Snaga:	3hp
Promjer osovine:	28mm
Vrsta rukovanja:	Biciklistička ručka
Vrsta pojasa	Dvostruko
Promjer rezanja:	255 mm (brkasti rezač) 440mm (trimer trava)
Obuhvaća:	Dvostruki pojas, 3T disk

*PB6310 = opremljen antivibracijom

Namjena uporabe

Ovaj rezač četkica dizajniran je za rezanje trave. Bilo koja druga uporaba nije dopuštena.

Rezač četkice pogodan je za privatnu upotrebu samo u vrtu, rezač četkica za privatnu upotrebu su oni koji se koriste za rezanje trave u vrtu, međutim ne za rezanje trave u javnim parkovima, igračkim poljima ili na farmama ili u šumi.

Korisnici koji nisu poslani:

Osobe koje nisu upoznate s operativnim priručnikom, djeca, mladi mladi od 16 godina, kao i osobe pod utjecajem alkohola, lijekovi ili lijekovi ne smiju upravljati jedinicom.

Radno vrijeme za rezače na benzinske četke.

Iako je u bilo kojem trenutku dopušteno koristiti rezač četkica, operatori bi uvijek trebali pažljivo paziti na druge koji žive u blizini.

Skupština

1. Povezivanje aluminijske osovine s motorom (slike 1 i 2).

1.1 Poravnajte četiri rupe za vijke na reduktoru osovine i na boku četverostruke rupe za vijak motora i umetnite vijke u šesterokutni otvor rupe u ključu (kao što je prikazano na slikama 1 i 2).

2. Instaliranje kvake (slike 3 - 6).

2.1 Uklonite kvaku i ploču s pričvršćenim pločicama.

2.2 Stavite osovinu ručke na držač, a zatim pričvrstite ploču i pričvrstite ručicu na osovinu ručke i zategnite kvaku tako da čvrsto osigurajte dršku.

3. Ugradnja plastičnog poklopca (slike 7 i 8).

3.1 Poravnajte dvije rupe za vijak na ploči s rupama za vijke na plastičnoj ploči.

3.2 Umetnite dva kombinirana vijka u rupe za vijke i čvrsto ih zategnite zatvaračem Allen ključa, a zatim dovršite instalaciju.

4. Sklop rezne glave.

4.1 Otpustite maticu (slike 9 i 10). Postavite dvije rupe prirubnice i štita, upotrijebite jedan vozač vijaka za držanje prirubnice kao dolje i okrenite utičnicu u smjeru kazaljke na satu, matica će biti puštena.

4.2 Ugradite najlonsku reznu glavu (slike 11 i 12). Izvadite drugi štít nakon što otpustite maticu. Još uvijek držite prirubnicu, uzmite glavu za rezanje najlona na osovini

i zakrenite se u smjeru suprotnom od kazaljke na satu, postavljena je glava za rezanje od najlona.

4.3 Otpustite najlonsku reznu glavu (slike 11 i 12). Upotrijebite vijak za držanje prirubnice, a zatim zakrenite glavu za rezanje od najlona u smjeru kazaljke na satu, bit će zamijenjen.

4.5 Oštrica otpuštanja (slike 13 - 19). Upotrijebite vijak za držanje prirubnice i otpuštanje matice, nož se može skinuti.

Upozorenje!

Prije upotrebe provjerite je li glava za rezanje pravilno sastavljena!

Napomena: Materijal za pakiranje izrađen je od materijala za recikliranje. Odložite ambalažni materijal u skladu s propisima.

Napunite gorivo | Ispitno gorivo



Opasnost od ozljede! Gorivo je eksplozivno!
OPASNOST! - Isključite i ohladite motor prije nego što rezervoar napunite gorivom.
 - Morate poštivati sve sigurnosne upute koje se odnose na predaju goriva.



Rizik od oštećenja uređaja!
 Uređaj se isporučuje bez motornog ili mjenjača.
UPOZORENJE! Prije rada morate ga napuniti gorivom.

Nikada ne koristite ulje za 4-ciklističku upotrebu motora ili vodeni hlađeni dvociklistički motor. Može uzrokovati blokiranje ispušnog otvora za paljenje iskre ili lijepljenje klipnjače. Mješovita goriva koja su ostala neiskorištena u trajanju od mjesec dana ili više mogu začepiti rasplinjač ili rezultirati time da motor ne radi ispravno. Preostalo gorivo stavite u nepropusni spremnik i držite ga u tamnoj i hladnoj sobi.

Preporučeni omjer miješanja:

Koristite posebno motorno ulje 2 ciklusa tipa (30 ml ulja za svaku 1 litru bezolovnog benzina 94 oktana ili više).



Upozorenje! Pazite na emisiju ispušnih plinova. Uvijek isključite motor prije punjenja gorivom. Nikada ne dodajte gorivo u stroj s motorom koji radi ili vruće. Pazite na vatru!

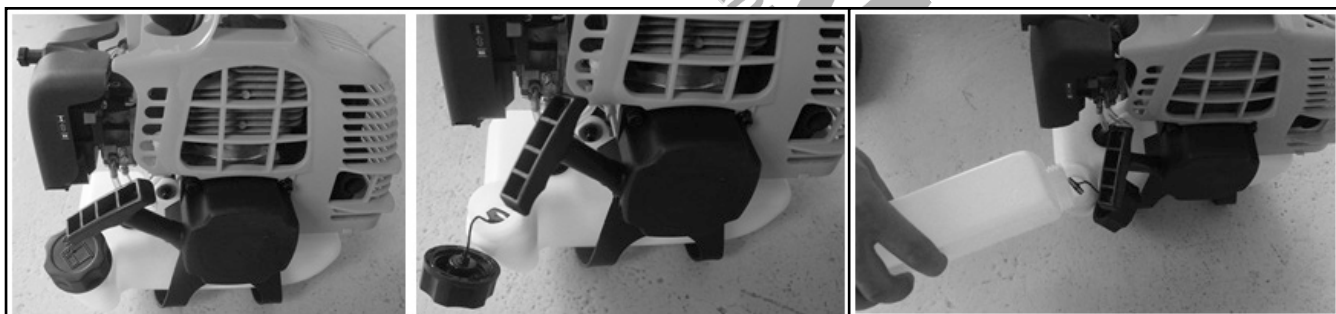

- Odvijte poklopac spremnika i uklonite ga.
- Pažljivo ulijte gorivo. Izbjegavajte prolijevanje!
- čvrsto ručno pričvrstite poklopac spremnika.

Ispitno gorivo



- Držite spremnik za sakupljanje ispod goriva odvodni vijak (nije uključen na sve modele).
- Odvijte poklopac spremnika i uklonite ga.

Rad

Pokretanje i zaustavljanje motora.

Ne pokrenite jedinicu dok je potpuno ne sastavi. Prije uključivanja jedinice uvijek provjeravate ulje. Provjerite prije upotrebe!

- Provjerite ima li uređaja curenja.
- Provjerite uređaj na vizualne nedostatke.
- Provjerite jesu li svi dijelovi uređaja sigurno ugrađeni.
- Provjerite jesu li svi sigurnosni uređaji u ispravnom stanju.



Opasnost od ozljede!
Ne upravljajte uređajem ako niste pronašli nikakve greške.
Ako je dio postao neispravan, obavezno ga zamijenite prije nego što ponovno upotrijebite uređaj.



Opasnost od ozljede!
Prije početka rada uvijek provjerite zemlju i uklonite sve predmete koje uređaj može baciti.

Nakon što je stroj pravilno postavljen, pokrenite motor na sljedeći način:



1. Pritisnite pumpu za gorivo više od 5 puta.

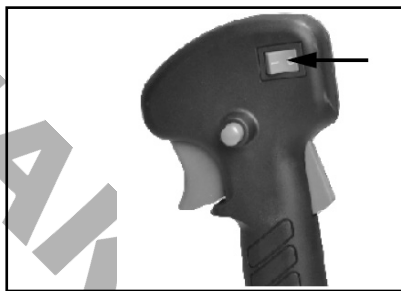

2. Uključite prekidač motora u položaj ON.

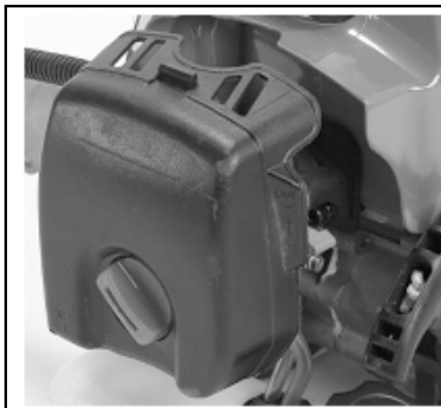

3. Stavite ručicu za prigušivanje na položaj OFF



4. Povucite kvaku za ponovno pokretanje motora, kao sljedeća slika.



5. Pričekajte neko vrijeme prilagodite ručicu gušenja na položaj ON.

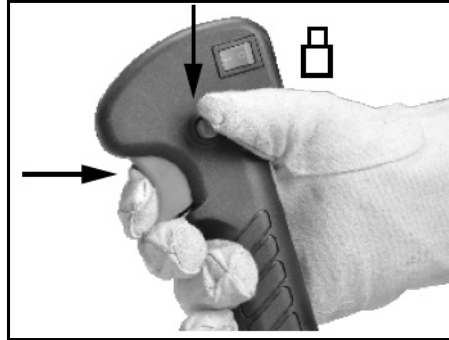
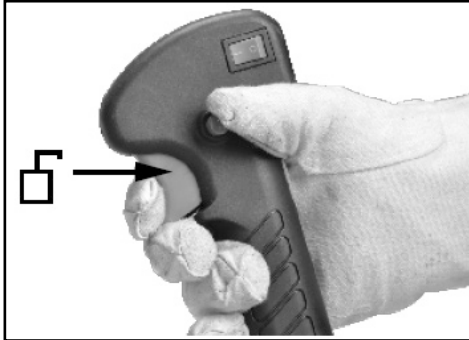

6. Kad motor radi i radi u praznom hodu. Ručica gasa na dršci je kao gornja slika. Prvo pritisnite ručicu za zaključavanje, a zatim prebacite ručica gasa uključena, stroj će raditi.



7. Ako koristite najlonski rezač, prije rezanja, trebate bump za dovod linije na području tvrdoće

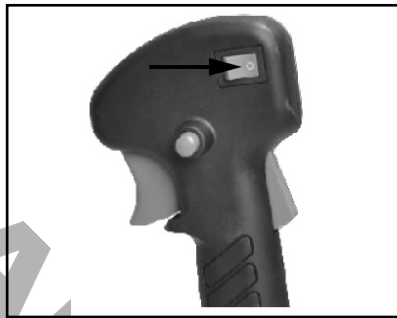

8. Ako se susreću s bilo kakvim problemima, pritisnite motor prekidač, stroj će prestati raditi. Ako treba prestanite rezati glavu, pustite gas poluga.

9. Ako je stroj vruć, može biti i poluga udaranja podešen na ON položaj izravno kada se ponovno pokrene stroj.



Kad je motor isključen, rezač nastavlja s radom nekoliko sekundi, stoga ne stoji blizu rezanja glave četkice dok se rezač ne zaustavi!!

Održavanje

Prije izvođenja bilo kakvih radova na održavanju ili čišćenju, uvijek isključite motor.

1. Ne prskajte jedinicu vodom. Ulazak vode može oštetiti motor i električni priključak.
2. Očistite jedinicu krpom, ručnom četkom itd.

Raspored održavanja			
	12 sati uporabe	24 sati uporabe	36 sati uporabe
Zračni filter	Čist	Čist	Zamijeniti
Svjećica	Provjerite	Čist	Zamijeniti

Potrebna je stručna inspekcija:

- a) Ako rezač četkom pogodi predmet.
- b) Ako se motor iznenada zaustavi
- c) Ako je oštrica savijena (ne poravnajte se!)
- d) Ako su zupčanici oštećeni.

Zamjena i ponovno naoštrenje rezne oštrice na kraju sezone košnje uvijek preusmjeravaju oštricu rezanja ili, ako je potrebno, zamjenjuju reznu oštricu s novim. Uvijek je oštrica rezanja ponovno pooštrena ili zamijenjena servisnim centrom (mjerenje neravnoteže).

Neuravnoteženi noževi uzrokovat će da kosilica snažno vibrira od nesreće !

Promijenite i očistite svjećicu

1) Nakon što se motor ohladi, uklonite svjećicu pomoću isporučenog ključa utičnice.

2) Očistite čep žičanom četkom.

3) Korištenje mjerača za mjerenje; postavite razmak na 0,6-0,7 mm.

4) Ručno ugradite svjećicu kako biste izbjegli poprečno očitavanje.

5) Nakon što je svjećica sjedila, zategnite se pomoću ključa za komprimiranje perilice.

Očistite filter zraka

Odvojite poklopac filtra za zrak i uklonite element filtra spužve. Da biste izbjegli da predmeti padnu u spremnik zraka, zamijenite poklopac filtra zraka.

Operite element filtra u toploj sapunici isperite i ostavite prirodno sušenje. Upozorenje! Nikada ne pokrenite motor bez ugrađenog elementa filtra zraka.

Čuvanje jedinice

Nakon rezanja temeljito očistite jedinicu. Spremite jedinicu u suhu sobu, ostavite da se motor prethodno ohladi.

Rješavanje problema

Prije izvođenja bilo kakvih radova na održavanju ili čišćenju, uvijek isključite motor i pričekajte da se rezač zaustavi

1) Motor ne radi:

- Provjerite ima li goriva u spremniku za gorivo.

- Provjerite je li prekidač ON / OFF u položaju ON.

- Provjerite je li kabel svjeće u položaju.

2) Kapi snage motora:

- Ponovno pojačajte / zamijenite (servisni centar za korisnike)

3) ako je temperatura strojeva previsoka :

- Osigurajte da se strojevi odmaraju u redovito vrijeme.

Greške koje se ne mogu popraviti uz pomoć gornjih uputa može popraviti samo ovlašteni servisni odjel.

NAKAYAMA®
GARDEN TOOLS EXPERT

EL

Τα μηχανήματα έχουν κατασκευαστεί με αυστηρά πρότυπα που έχει θέσει η εταιρεία και συνάδουν με τα ευρωπαϊκά πρότυπα ποιότητας. Για τα βενζινοκίνητα και πετρελαιοκίνητα μηχανήματα παρέχεται περίοδος εγγύησης 24 μηνών για ερασιτεχνική χρήση και 12 μηνών για επαγγελματική χρήση. Η ισχύς της εγγύησης ξεκινά από την ημερομηνία αγοράς του προϊόντος. Αποδεικτικό του δικαιώματος της εγγύησης αποτελεί το παραστατικό αγοράς του μηχανήματος (απόδειξη λιανικής ή τιμολόγιο). Σε καμιά περίπτωση η εταιρεία δεν καλύπτει τη σχετική δαπάνη ανταλλακτικών και εργασίας εάν και εφόσον δε συνοδεύεται από αντίγραφο του παραστατικού. Σε περίπτωση που η επισκευή πρέπει να γίνει στο service μας η δαπάνη μεταφοράς (από και προς) βαρύνει εξ' ολοκλήρου τον αποστολέα. Τα μηχανήματα αποστέλλονται για την επισκευή τους στην εταιρεία ή σε εξουσιοδοτημένο συνεργείο με τον ενδεδειγμένο τρόπο και μέσο μεταφοράς.

ΕΞΑΙΡΕΣΕΙΣ ΚΑΙ ΠΕΡΙΟΡΙΣΜΟΙ ΤΗΣ ΕΓΓΥΗΣΗΣ:

- 1) Εξαρτήματα που φθείρονται φυσιολογικά από τη χρήση τους (λάμα, αλυσίδα, μαινέζα, μπουζί, χειρόμυζα κ.λπ.).
- 2) Μηχανήματα που έχουν υποστεί ζημιές από τη μη συμμόρφωση με τις οδηγίες του κατασκευαστή.
- 3) Μηχανήματα με ελλιπή συντήρηση ή φροντίδα.
- 4) Χρήση μη ενδεδειγμένων εξαρτημάτων/αναλωσίμων.
- 5) Μηχανήματα που έχουν δοθεί χωρίς επιβάρυνση.
- 6) Βλάβη από αποθήκευση του μηχανήματος με καύσιμο.
- 7) Βλάβη που προήλθε από λανθασμένη συναρμολόγηση του μηχανήματος.
- 8) Βλάβη που προέρχεται από λάθος μίξη καυσίμου με λάδι μηχανής.
- 9) Βλάβη που οφείλεται σε κακής ποιότητας καύσιμο ή λιπαντικό.
- 10) Βλάβη από πλημμελή καθαρισμό του μηχανήματος.
- 11) Μηχανήματα που έχουν υποστεί τροποποιήσεις – αλλαγές ή έχουν ανοιχτεί από μη εξουσιοδοτημένο συνεργείο.
- 12) Μηχανήματα που χρησιμοποιούνται για ενοίκιαση.

Η εγγύηση καλύπτει αποκλειστικά τη δωρεάν αντικατάσταση του εξαρτήματος που έχει κατασκευαστικό ελάττωμα ή αστοχία υλικού. Σε περίπτωση έλλειψης ανταλλακτικού η εταιρεία διατηρεί το δικαίωμα αντικατάστασης του μηχανήματος με άλλο αντίστοιχο μοντέλο. Μετά τη διεκπεραίωση εγγύησης δεν επιμηκύνεται ούτε ανανεώνεται ο χρόνος εγγύησης του εργαλείου. Αντικατάσταση ανταλλακτικού με χρέωση επισκευής, καλύπτεται από 1 χρόνο εγγύηση καλής λειτουργίας, με προϋπόθεση την τήρηση των όρων εγγύησης. Τα ανταλλακτικά ή τα μηχανήματα τα οποία αντικαθίστανται παραμένουν στην κατοχή της εταιρείας μας. Άλλες απαιτήσεις, εκτός από αυτές που αναφέρονται σε αυτό το έντυπο εγγύησης επισκευής των μηχανημάτων, δεν ισχύουν. Για αυτήν την εγγύηση ισχύει το ελληνικό Δίκαιο.

EN

The machinery have been manufactured according to strict standards set by our company, which are aligned with the respective european quality standards. The diesel and gasoline powered machines are provided with a warranty period of 24 months for non-professional use and 12 months for professional use. The warranty is valid from the date of purchase of the product. Proof of the warranty right is the purchase document of the machine (retail receipt or invoice). Under no circumstances shall the company cover the relevant cost of spare parts and respective required working hours unless a copy of the purchase document is presented. In case the repair has to be done by our service department the cost of transportation (to and from) is entirely borne by the sender (client). The said machines must be sent for repair to the company or to an authorized workshop in the appropriate way and means of transport.

WARRANTY EXEMPTIONS AND RESTRICTIONS:

- 1) Spare parts that wear out naturally as a consequence of being used (blade, chain, recoil starter, spark plug, trimmer line etc.).
- 2) Machinery damaged as a result of non-compliance with the instructions of the manufacturer.
- 3) Machinery poorly maintained or taken care of.
- 4) Use of improper spare parts or accessories.
- 5) Machinery given to third entities free of charge.
- 6) Storing the machine with fuel.
- 7) Damage as a result of mistaken assembly.
- 8) Damage as a result of mixing of fuel with machine oil by mistake.
- 9) Damage as a result of poor quality of fuel or lubricant.
- 10) Damage as a result of not cleaning the generator as required.
- 11) Equipment that has been modified or disassembled by unauthorized personnel.
- 12) Equipment used for rent.

The warranty covers only the free of charge replacement of the component that presents a manufacturing defect or material failure. In case of lack of a specific spare part the company reserves the right to replace the machine with another of the same kind. After all warranty procedures have been concluded, the warranty period of the machine shall not be extended or renewed. Replacement of a spare part with repair charge is covered by a 1 year warranty of good operation, subject to compliance with the warranty terms. The spare parts or machinery that are replaced remain in the possession of our company. Requirements, other than those mentioned in this warranty form, regarding repairing a machine or damage thereof, do not apply. Greek law and relative regulations apply to this warranty.

FR

Les machines ont été fabriquées selon les normes strictes établies par notre société et se sont alignées sur les normes de qualité européennes respectives. Les machines à moteur diesel et à essence sont fournies avec une période de garantie de 24 mois pour un usage non professionnel et 12 mois pour une utilisation professionnelle. La garantie est valable à partir de la date d'achat du produit. La preuve du droit à la garantie est le document d'achat de la machine (ticket de caisse ou facture). En aucun cas, la société ne couvrira le coût des pièces de rechange et des heures de travail nécessaires si une copie du document d'achat n'est pas présentée. Si la réparation doit être effectuée par notre service après-vente, les frais de transport (aller et retour) sont entièrement à la charge de l'expéditeur (client). Les machines doivent être envoyées pour réparation à l'entreprise ou à un atelier agréé de la manière et avec le moyen de transport appropriés.

EXEMPTIONS ET RESTRICTIONS DE GARANTIE :

- 1) Les pièces de rechange qui s'usent naturellement suite à leur utilisation (lame, chaîne, démarreur à rappel, bougie d'allumage, fil de coupe etc).
- 2) Machines endommagées à la suite du non-respect des instructions du fabricant.
- 3) Machines mal entretenues ou mal soignées.
- 4) Utilisation de pièces de rechange ou d'accessoires inadaptés.
- 5) Machines données à des tiers à titre gratuit.
- 6) Stockage de la machine avec du carburant.
- 7) Dommages résultant d'un montage erroné.
- 8) Dommages résultant du mélange par erreur du carburant avec l'huile de la machine.
- 9) Dommages résultant d'une mauvaise qualité du carburant ou du lubrifiant.
- 10) Dommages résultant d'un nettoyage insuffisant du générateur.
- 11) Équipement qui a été modifié ou démonté par du personnel non autorisé.
- 12) Matériel utilisé pour la location.

La garantie couvre uniquement le remplacement gratuit du composant qui présente un défaut de fabrication ou une défaillance matérielle. En cas d'absence d'une pièce de rechange spécifique, l'entreprise se réserve le droit de remplacer la machine par une autre du même type. Après la conclusion de toutes les procédures de garantie, la période de garantie de la machine ne sera pas prolongée ou renouvelée. Le remplacement d'une pièce détachée avec frais de réparation est couvert par une garantie de bon fonctionnement de 1 an, sous réserve du respect des conditions de garantie. Les pièces de rechange ou les machines remplacées restent en possession de notre société. Les exigences, autres que celles mentionnées dans ce formulaire de garantie, concernant la réparation d'une machine ou de ses dommages, ne sont pas applicables. La loi grecque et ses règlements s'appliquent à cette garantie.

IT

Le macchine sono state fabbricate secondo le norme rigorose stabilite dalla nostra azienda, che sono allineate con i rispettivi standard di qualità europei. Le macchine con motore diesel e benzina sono fornite con un periodo di garanzia di 24 mesi per uso non professionale e 12 mesi per uso professionale. La garanzia è valida dalla data di acquisto del prodotto. La prova del diritto di garanzia è il documento di acquisto della macchina (scontrino o fattura). In nessun caso l'azienda coprirà il relativo costo dei pezzi di ricambio e delle rispettive ore di lavoro necessarie se non viene presentata una copia del documento di acquisto. Nel caso in cui la riparazione debba essere effettuata dal nostro servizio di assistenza, il costo del trasporto (da e per) è interamente a carico del mittente (cliente). Le suddette macchine devono essere inviate per la riparazione all'azienda o ad un'officina autorizzata nel modo e nel mezzo di trasporto appropriato.

ESENZIONI E RESTRIZIONI DELLA GARANZIA:

- 1) Pezzi di ricambio che si usurano naturalmente a causa dell'uso (lama, catena, auto avvolgente, candela, filo del trimmer, ecc.)
- 2) Macchine danneggiate a causa del mancato rispetto delle istruzioni del fabbricante.
- 3) Macchina sottoposta a scarsa manutenzione o cura.
- 4) Utilizzo di pezzi di ricambio o accessori inadeguati.
- 5) Macchina ceduta a terzi a titolo gratuito.
- 6) Conservazione della macchina con carburante.
- 7) Danni causati da un montaggio errato.
- 8) Danni dovuti alla miscelazione per errore del carburante con l'olio della macchina.
- 9) Danni causati dalla cattiva qualità del carburante o del lubrificante.
- 10) Danni causati dalla mancata pulizia del generatore come richiesto.
- 11) Apparecchiature che sono state modificate o smontate da personale non autorizzato.
- 12) Apparecchiature utilizzate per il noleggio.

La garanzia copre solo la sostituzione gratuita del componente che presenta un difetto di fabbricazione o di materiale. In caso di mancanza di un pezzo di ricambio specifico, l'azienda si riserva il diritto di sostituire la macchina con un'altra dello stesso tipo. Una volta concluse tutte le procedure di garanzia, il periodo di garanzia della macchina non potrà essere esteso o rinnovato. La sostituzione di un pezzo di ricambio con spese di riparazione è coperta da una garanzia di 1 anno di buon funzionamento, a condizione che vengano rispettati i termini della garanzia. I pezzi di ricambio o le macchine sostituite rimangono in possesso della nostra società. I requisiti, diversi da quelli menzionati in questo modulo di garanzia, riguardanti la riparazione di una macchina o il suo danneggiamento, non sono applicabili. La legge greca e i relativi regolamenti si applicano a questa garanzia.

AL

Makineritë janë prodhuar sipas standardeve strikte të vendosura nga kompania jonë, të cilat janë në përputhje me standardet përkatëse të cilësisë evropiane. Makinat me naftë dhe benzinë janë të pajisura me një periudhë garancie prej 24 muajsh për përdorim jo profesional dhe 12 muaj për përdorim profesional. Garancia është e vlefshme nga data e blerjes së produktit. Prova e së drejtës së garancisë është dokumenti i blerjes së makinës (faturë ose faturë me pakicë). Në asnjë rrethanë ndërmarrja nuk mbulon koston përkatëse të pjesëve të këmbimit dhe orarin përkatës të kërkuar të punës, përveç kur është paraqitur një kopje e dokumentit të blerjes. Në rast se riparimi duhet të bëhet nga departamenti ynë i shërbimit kostoja e transportit (për dhe nga) është tërësisht e mbajtur nga dërguesi (klienti). Makinat e thëna duhet të dërgohen për riparim në ndërmarrje ose në një punishte të autorizuar në mënyrën dhe mjetet e duhura të transportit.

PËRJASHTIMET DHE KUFIZIMET E GARANCISË:

- 1) Pjesët rezervë që përdoren në mënyrë natyrale si pasojë e të qënit e përdorur (tehu, zinxhiri, tingëllimi, prizat e shkëndijës, vija e trimerit etj.).
- 2) Makineritë e dëmtuara si rezultat i mosrespektimit të udhëzimeve të prodhuesit.
- 3) Makineritë e mirëmbajtura keq ose të kujdesura për të.
- 4) Përdorimi i pjesëve të papërshtatshme të këmbimit ose aksesoreve.
- 5) Makineritë që u jepen enteve të treta pa pagesë.
- 6) Magazinimi i makinës me karburant.
- 7) Dëmtimi si rezultat i mbledhjes së gabuar.
- 8) Dëmtimi si pasojë e përzjerjes së karburantit me vajin e makinës gabimisht.
- 9) Dëmtimi si rezultat i cilësisë së dobët të karburantit ose lubrifikantit.
- 10) Dëmtimi si pasojë e mospastrimit të gjeneratorit sipas nevojës.
- 11) Pajisje që janë modifi kuar ose çmontuar nga personel i paautorizuar.
- 12) Pajisje që përdoren me qira.

Garancia mbulon vetëm zëvendësimin pa pagesë të komponentit që paraqet një defekt prodhues ose dështim material. Në rast të mungesës së një pjese rezervë specifike kompania rezervon të drejtën për të zëvendësuar makinën me një tjetër të të njëjtit lloj. Pasi të jenë përfunduar të gjitha procedurat e garancisë, periudha e garancisë së makinës nuk do të zgjatet ose të rinovohet. Zëvendësimi i një pjese rezervë me pagesë riparimi mbulohet nga një garanci 1 vjeçare e një operacioni të mirë, subjekt i përputhjes me kushtet e garancisë. Pjesët rezervë ose makineritë që zëvendësohen mben në zotërim të kompanisë sonë. Kërkesat, përveç atyre të përmendura në këtë formë garancie, në lidhje me riparimin e një makine ose dëmtimin e saj, nuk zbatohen. Ligji grek dhe rregullat relative zbatohen për këtë garancia.

SRB

Mašine su proizvedene po strogim standardima koje je postavila naša kompanija, a koji su usklađeni sa odgovarajućim evropskim standardima kvaliteta. Mašinama na dizel i benzin obezbeđen je garantni rok od 24 meseca za neproglāšavanje i 12 meseca za profesionalnu upotrebu. Garancija važi od dana kupovine proizvoda. Dokaz o pravnu garancije je dokument o nabavci mašine (prijemnica u maloprodaji ili faktura). Ni pod kojim uslovima preduzeće neće pokriti relevantne troškove rezervnih delova i odgovarajuće potrebno radno vreme ukoliko nije predstavljena kopija dokumenta o nabavci. U slučaju da popravku mora da obavni naše odeljenje servisa troškovi transporta (do i od) u potpunosti snose pošiljaoca (klijenta). Rečeno mašine moraju biti poslate na popravku u preduzeće ili u ovlašćenu radionicu na odgovarajući način i način transporta.

GARANTNA IZUZEĆA I OGRANIČENJA:

- 1) Rezervni delovi koji se istroše prirodnom putem kao posledica upotrebe (sečivo, lanac, trzaj startera, svećica, linija trimera itd.).
- 2) Mašinerije oštećene kao rezultat nepoštovanja uputstava proizvođača.
- 3) Mašinerija loše održavana ili zbrinuta.
- 4) Upotreba nepravilnih rezervnih delova ili pribora.
- 5) Mašinerija data trećim entitetima besplatno.
- 6) Skladištenje mašine gorivom.
- 7) Šteta kao rezultat greške u montaži.
- 8) Šteta kao posledica mešanja goriva sa mašinskim uljem greškom.
- 9) Šteta kao posledica lošeg kvaliteta goriva ili lubrikanta.
- 10) Šteta kao posledica neisceljenja generatora po potrebi.
- 11) Oprema koju je neovlašćeno osoblje modifikovalo ili rastavalo.
- 12) Oprema koja se koristi za iznajmljivanje.

Garancija pokriva samo besplatnu zamenu komponente koja predstavlja nedostatak proizvodnje ili kvar materijala. U slučaju nedostatka određenog rezervnog dela preduzeće zadržava pravo da zameni mašinu drugom istom vrstom. Nakon zaključenja svih garantnog postupka, garantni rok mašine neće biti produžen niti obnovljen. Rezervni delovi ili mašinerije koje se zamenjuju ostaju u posedu naše firme. Zamena rezervnog dela naknadom za popravku pokrivena je jednogodišnjom garancijom dobrog rada, koja podleže poštovanju uslova garancije. Zahtevi, osim onih koji su pomenuti u ovom garantnog obrascu, u vezi sa popravkom mašine ili oštećenjem, ne primenjuju se. Grčki zakon i relativni propisi odnose se na ovu garanciju.

EN WARRANTY

This appliance is a quality product. It was designed in compliance with current technical standards and made carefully using normal, good quality materials. The warranty period is 24 months for non-professional use and 12 months for professional use and commences on the date of purchase, which can be verified by the receipt, invoice or delivery note. During this warranty period all functional errors, which, despite the careful treatment described in our operating manual, are verifiably due to material flaws, will be rectified by our after-sales service staff. The warranty takes the form that defective parts will be repaired or replaced with perfect parts free of charge at our discretion. Replaced parts will become our property. Repair work or the replacement of individual parts will not extend the warranty period nor will it result in a new warranty period being commenced for the appliance. No separate warranty period will commence for spare parts that may be used. We cannot offer a warranty for damage and defects on appliances or their parts caused by the use of excessive force, improper treatment and servicing. This also applies for failures to comply with the operating manual and the installation or spare and accessory parts that are not included in our range of products. In the event of interference with or modifications to the appliance by unauthorized persons, the warranty will be rendered void. Damages that are attributable to improper handling, over loading, or natural wear and tear are excluded from the guarantee. Damages caused by the manufacturer or by a material defect will be corrected at no charge by repair or by providing spare parts. The prerequisite is that the equipment is handed over assembled, and complete with the proof of sale and guarantee. For a guarantee claim, only use the original packaging. That way, we can guarantee quick and smooth guarantee processing. Please send us the appliances post-paid or request a Freeway sticker. Unfortunately we will be unable to accept appliances that are not postpaid. The warranty does not cover parts that are subject to natural wear and tear. If you wish to make a warranty claim, report faults or order spare parts or accessories, please contact the after-sales center: Subject to change without prior notice.

DE GARANTIE

Dieses Gerät ist ein Qualitätsprodukt. Es wurde gemäß den aktuellen technischen Standards entworfen und sorgfältig mit normalen, hochwertigen Materialien hergestellt. Die Garantiezeit beträgt 24 Monate bei nicht-professioneller Nutzung und 12 Monate bei professioneller Nutzung und beginnt mit dem Kaufdatum, was anhand von Quittung, Rechnung oder Lieferschein überprüft werden kann. Während dieser Garantiezeit werden alle Funktionsfehler, die trotz der in unserer Bedienungsanleitung beschriebenen sorgfältigen Behandlung nachweislich auf Materialfehler zurückzuführen sind, von unseren Kundendienstmitarbeitern behoben. Die Garantie besteht in der Form, dass defekte Teile nach unserem Ermessen kostenlos repariert oder durch einwandfreie Teile ersetzt werden. Ersetzte Teile werden unser Eigentum. Reparaturarbeiten oder der Austausch einzelner Teile verlängern die Garantiezeit nicht und führen nicht zu einer neuen Garantiezeit für das Gerät. Für eventuell verbrauchte Ersatzteile beginnt keine gesonderte Gewährleistungsfrist. Wir können keine Garantie für Schäden und Mängel an Geräten oder deren Teilen geben, die durch übermäßige Gewaltanwendung, unsachgemäße Behandlung und Wartung verursacht wurden. Dies gilt auch für die Nichtbeachtung der Bedienungsanleitung und der Montage- oder Ersatz- und Zubehörteile, die nicht in unserem Sortiment enthalten sind. Bei Eingriffen in die Änderung durch unbefugte Personen am Gerät erlischt die Garantie. Schäden, die auf unsachgemäße Behandlung, Überlastung oder natürliche Abnutzung zurückzuführen sind, sind von der Garantie ausgeschlossen. Schäden, die vom Hersteller oder durch einen Materialfehler verursacht werden, werden durch Reparatur oder Ersatzteillieferung kostenlos behoben. Voraussetzung ist, dass das Gerät zusammen mit dem Verkaufsbeleg und der Garantie zusammengebaut übergeben wird. Verwenden Sie für einen Garantieanspruch nur die Originalverpackung. Auf diese Weise können wir eine schnelle und reibungslose Garantieabwicklung garantieren. Bitte schicken Sie uns die Geräte im Nachhinein oder fordern Sie einen Freeway-Aufkleber an. Geräte, die nicht nachbezahlt werden, können wir leider nicht akzeptieren. Die Garantie erstreckt sich nicht auf Teile, die einem natürlichen Verschleiß unterliegen. Wenn Sie einen Garantieanspruch geltend machen, Fehler melden oder Ersatzteile oder Zubehör bestellen möchten, wenden Sie sich bitte an das Kundendienstcenter: Änderungen vorbehalten.

FR GARANTIE

Cet appareil est un produit de qualité. Il a été conçu conformément aux normes techniques en vigueur et fabriqué avec soin à l'aide de matériaux usuels et de qualité. La période de garantie est de 24 mois pour une utilisation non professionnelle et 12 mois pour une utilisation professionnelle et débute à la date d'achat. Elle peut être vérifiée sur le reçu, la facture ou le bon de livraison. Pendant cette période de garantie, toutes les erreurs de fonctionnement qui, malgré le traitement minutieux décrit dans notre manuel d'utilisation, sont dues à des défauts matériels, seront corrigées par notre service après-vente. La garantie prend la forme que les pièces défectueuses seront réparées ou remplacées par des pièces parfaites gratuitement à notre discrétion. Les pièces remplacées deviendront notre propriété. Les travaux de réparation ou le remplacement de pièces individuelles ne prolongeront pas la période de garantie et n'entraîneront pas le début d'une nouvelle période de garantie pour l'appareil. Aucune période de garantie séparée ne commencera pour les pièces de rechange susceptibles d'être utilisées. Nous ne pouvons pas offrir de garantie pour les dommages et les défauts des appareils ou de leurs pièces causés par l'utilisation d'une force excessive, un traitement ou un entretien inapproprié. Ceci s'applique également aux cas de non-respect du manuel d'utilisation et de l'installation ou des pièces détachées et accessoires non compris dans notre gamme de produits. En cas d'interférence avec des modifications apportées à l'appareil par des personnes non autorisées, la garantie sera annulée. Les dommages résultant d'une mauvaise manipulation, d'un chargement excessif ou d'une usure naturelle sont exclus de la garantie. Les dommages causés par le fabricant ou par un défaut matériel seront corrigés gratuitement par la réparation ou par la fourniture de pièces de rechange. La condition préalable est que le matériel soit remis assemblé et accompagné de la preuve de vente et de la garantie. Pour une demande de garantie, utilisez uniquement l'emballage d'origine. De cette manière, nous pouvons garantir un traitement rapide et sans heurts des garanties. S'il vous plaît envoyez-nous les appareils post-payés ou demandez un autocollant Freeway. Malheureusement, nous ne pourrions pas accepter les appareils non postpayés. La garantie ne couvre pas les pièces soumises à une usure naturelle. Si vous souhaitez faire une demande de garantie, signaler un défaut ou commander des pièces de rechange ou des accessoires, veuillez contacter le service après-vente: Sujet à modification sans préavis.

ESP GARANTÍA

Este aparato es un producto de calidad. Fue diseñado de acuerdo con las normas técnicas actuales y se hizo con cuidado utilizando materiales normales y de buena calidad. El período de garantía es de 24 meses para uso no profesional y de 12 meses para uso profesional y comienza en la fecha de compra, que puede verificarse mediante el recibo, la factura o la nota de entrega. Durante este período de garantía, todos los errores funcionales que, a pesar del tratamiento cuidadoso que se describen en nuestro manual de operación, son verificables debido a fallas materiales, serán corregidos por nuestro personal de servicio postventa. La garantía adquiere la forma de que las piezas defectuosas se repararán o reemplazarán con piezas perfectas de forma gratuita a nuestra discreción. Las partes reemplazadas se convertirán en nuestra propiedad. Los trabajos de reparación o el reemplazo de piezas individuales no ampliarán el período de garantía, no dará lugar a que se comience un nuevo período de garantía para el aparato. No se iniciará ningún período de garantía por separado para las piezas de repuesto que puedan ser utilizadas. No podemos ofrecer una garantía por daños y defectos en los aparatos o sus partes causados por el uso excesivo de la fuerza, el tratamiento y el servicio incorrectos. Esto también se aplica a las fallas en el cumplimiento del manual de operación y la instalación o piezas de repuesto y accesorios que no están incluidos en nuestra gama de productos. En caso de interferencia con modificaciones al aparato por parte de personas no autorizadas, la garantía quedará anulada. Los daños que son atribuibles a un manejo inadecuado, sobrecarga o desgaste natural están excluidos de la garantía. Los daños causados por el fabricante o por un defecto de material se corregirán sin costo alguno por reparación o proporcionando piezas de repuesto. El requisito previo es que el equipo se entregue ensamblado y se complete con el comprobante de venta y garantía. Para una reclamación de garantía, utilice únicamente el embalaje original. De esta manera, podemos garantizar un rápido y suave procesamiento de garantías. Por favor, envíenos los electrodomésticos con pospago o solicite una etiqueta de Freeway. Lamentablemente, no podremos aceptar aparatos que no sean de pospago. La garantía no cubre las piezas que están sujetas a desgaste natural. Si desea realizar un reclamo de garantía, informar fallas o solicitar piezas de repuesto o accesorios, comuníquese con el centro de postventa: Sujeto a cambios sin previo aviso.

IT

GARANZIA

Questo apparecchio è un prodotto di qualità. È stato progettato in conformità con le attuali norme tecniche e realizzato con attenzione utilizzando materiali normali di buona qualità. Il periodo di garanzia è di 24 mesi per uso non professionale e di 12 mesi per uso professionale e decorre dalla data di acquisto, che può essere verificata tramite ricevuta, fattura o bolla di consegna. Durante questo periodo di garanzia tutti gli errori funzionali, che, nonostante l'accurato trattamento descritto nel nostro manuale operativo, sono verificabili a causa di difetti dei materiali, verranno risolti dal nostro personale di assistenza post-vendita. La garanzia assume la forma che le parti difettose saranno riparate o sostituite con parti perfette gratuitamente a nostra discrezione. Le parti sostituite diventeranno di nostra proprietà. I lavori di riparazione o la sostituzione di singole parti non prolungheranno il periodo di garanzia, poiché non si verificherà un nuovo periodo di garanzia per l'apparecchio. Non inizierà alcun periodo di garanzia separato per i pezzi di ricambio che possono essere utilizzati. Non possiamo offrire una garanzia per danni e difetti su apparecchi o loro parti causati dall'uso di forza eccessiva, trattamento e manutenzione inadeguati. Ciò vale anche per il mancato rispetto del manuale operativo e delle parti di installazione o di ricambio e accessori non inclusi nella nostra gamma di prodotti. In caso di interferenza con modifiche all'apparecchio da parte di persone non autorizzate, la garanzia sarà invalidata. Sono esclusi dalla garanzia i danni riconducibili a uso improprio, sovraccarico o usura naturale. I danni causati dal produttore o da un difetto materiale verranno corretti gratuitamente mediante riparazione o fornitura di pezzi di ricambio. Il presupposto è che l'attrezzatura sia consegnata assemblata e completa con la prova di vendita e garanzia. Per una richiesta di garanzia, utilizzare solo la confezione originale. In questo modo, possiamo garantire un'elaborazione della garanzia rapida e agevole. Vi preghiamo di inviarci gli elettrodomestici post-pagamento o richiedere un adesivo Freeway. Purtroppo non saremo in grado di accettare apparecchi che non sono postpagati. La garanzia non copre parti soggette a usura naturale. Se si desidera presentare una richiesta di intervento in garanzia, segnalare guasti o ordinare pezzi di ricambio o accessori, contattare il centro assistenza: soggetto a modifiche senza preavviso.

SLO

GARANCIJA

Ta aprava je kakovosten izdelek. Zasnovan je bil v skladu z veljavnimi tehničnimi standardi in skrbno izdelan z običajnimi, kakovostnimi materiali. Garancijsko obdobje je 24 mesecev za neprofesionalno uporabo in 12 mesecev za profesionalno uporabo in se začne na dan nakupa, ki ga je mogoče preveriti s potrdilom o prejemu, računom ali dobavnico. V času garancijskega roka bodo vse funkcionalne napake, ki so kljub skrbni obdelavi, opisani v naših navodilih za uporabo, preverljive zaradi materialnih napak, odpravile naše servisno osebje. Garancija prevzame obliko, da bodo okvarjeni deli po lastni presoji brezplačno popravljene ali zamenjane z brezhibnimi deli. Zamenjani deli bodo postali naša last. Popravila ali zamenjava posameznih delov ne podaljšujejo garancijskega roka, dokler ne začne veljati nova garancijska doba za napravo. Za rezervne dele, ki se lahko pojavijo, se ne bo začelo ločeno garancijsko obdobje. Ne moremo ponuditi garancije za poškodbe in napake na napravah ali njihovih delih zaradi uporabe prekomerne sile, nepravilne obdelave in servisiranja. To velja tudi za neupoštevanje navodil za uporabo in namestitve ali rezervnih delov in dodatkov, ki niso vključeni v našo paleto izdelkov. V primeru motenj v napravi s strani nepooblaščenih oseb, se garancija razveljavi. Poškodbe, ki so posledica nepravilnega ravnanja, obremenitve ali naravne obrabe, so izključene iz garancije. Poškodbe, ki jih povzročijo proizvajalec ali materialna napaka, se bodo popravile ali popravile z zagotavljanjem rezervnih delov. Predpogoj je, da se oprema preda sestavljena in skupaj z dokazilom o prodaji in garancijo. Za garancijski zahtevek uporabite samo originalno embalažo. Tako lahko zagotovimo hitro in gladko obdelavo garancij. Prosimo, pošljite nam naprave po plačilu ali zahtevajte nalepko za Freeway. Na žalost ne bomo mogli sprejeti naprav, ki niso postpaid. Garancija ne zajema delov, ki so predmet naravne obrabe. Če želite vložiti zahtevek za garancijo, prijaviti napake ali naročiti nadomestne dele ali dodatno opremo, se obrnite na spodnji prodajni center: Pridržujemo si pravico do sprememb brez predhodnega obvestila.

MLT

GARANYIJA

Dan l-apparat huwa prodott ta 'kwalità. Kienet imfassla f'konformità mal-istandards tekniċi attwali u saret b'attenzjoni bl-użu ta 'materjali normali u ta' kwalità tajba. Il-perjodu tal-garanzija huwa ta '24 xahar għal użu mhux professjonali u 12-il xahar għall-użu professjonali u jibda fid-data tax-xiri, li jista' jiġi vverifikat bir-riċevuta, fattura jew nota tal-kunsinna. Matul dan il perjodu ta 'garanzija l-iżbalji funzjonali kollha, li, minkejja t-trattament bir-reqq deskritt fil-manwal operattiv tagħna, huma verifikabbli minħabba difetti materjali, se jiġu kkoreġuti mill-istaff tagħna tas-servizz ta' wara l-bejgħ. Il-garanzija tiegħu l-forma li partijiet difettużi se jissewewew jew jiġu sostitwiti bi partijiet perfetti bla ħlas fid-diskreżjoni tagħna. Partijiet mibdula jsiru proprjetà tagħna. Ix-xogħol ta 'tiswija jew is-sostituzzjoni ta' partijiet individwali ma jestendux il-perjodu ta 'garanzija mhux se jirriżulta f'li jibda perjodu ġdid ta' garanzija għall-apparat. Ma jibda l-ebda perjodu ta 'garanzija separat għal spare parts li jistgħu jiġu ted. Ma nistgħu noffru garanzija għal ħsara u difetti fuq l-apparat jew il-partijiet tagħhom ikkawżati mill-użu ta 'forza eċċessiva, trattament mhux xieraq u manutenzjoni. Dan japplika wkoll għal nuqqasijiet ta 'konformità mal-manwal tat-thaddim u l-installazzjoni jew partijiet ta' rikambju u aċċessorji li mhumiex inkluzi fil-firxa ta 'prodotti tagħna. Fil-każ ta 'interferenza ma' modifiki fl-apparat minn persuni mhux awtorizzati, il-garanzija ssir nulla. Ħsarat li huma attribwiti għal immaniġġjar hażin, tagħbija żejda, jew xedd u kedd naturali huma esklużi mill-garanzija. Danni kkawżati mill-manifattur jew minn difett materjali se jiġu kkoreġuti mingħajr ħlas permezz ta 'tiswija jew billi jiġu pprovduti spare parts. Il-pre-reqwiżit huwa li t-tagħmir jiġi mġoddi immuntat, u komplut bil-prova tal-bejgħ u l-garanzija. Għal talba ta 'garanzija, uża biss l-imballaġġ originali. B'dan il-mod, nistgħu niggarantixxu proċessar ta 'garanzija malajr u bla xkiel. Jekk jogħġbok ibgħatilna l-appliances post-paid jew itlob stiker tal-Freeway. Sfortunatament ma nkunux nistgħu naċċettaw apparat li ma jithallasx wara. Il-garanzija ma tkoprix partijiet li huma soġġetti għal ilbies u kedd naturali. Jekk tixtieq tagħmel talba għall-garanzija, irrapporta ħsarat jew tordna spare parts jew aċċessorji, jekk jogħġbok ikkontattat ja ċ-ċentru ta'wara l-bejgħ: Soġġett għal bidla mingħajr avvż minn qabel.

SK

ZÁRUKA

Tento spotřebič je kvalitní výrobek. Bol navrhnutý v súlade s platnými technickými normami a opatrne používal bežné a kvalitné materiály. Záručná doba je 24 mesiacov na neprofesionálne použitie a 12 mesiacov na profesionálne použitie a začína plynúť dátumom nákupu, ktorý je možné overiť potvrdením, faktúrou alebo dodacím listom. Počas tejto záručnej lehoty všetky funkčné chyby, ktoré napriek starostlivej úprave popísanej v našom návode na obsluhu sú overiteľné z dôvodu materiálnych nedostatkov, opravujú naši pracovníci popredajného servisu. Záruka má formu, že vadné časti budú opravené alebo nahradené perfektnými dielmi bezplatne podľa nášho uváženia. Nahradené diely sa stanú našimi vlastnosťami. Opravné práce alebo výmena jednotlivých dielov predĺženie záručnej lehoty nevedie k vzniku novej záručnej lehoty pre spotrebič. Za náhradné diely, ktoré môžu byť dodané, sa nezačína samostatná záručná lehota. Nemôžeme ponúknuť záruku na poškodenie a poškodenie spotrebičov alebo ich častí spôsobené nadmernou silou, nesprávnou obsluhou a servisom. Platí to aj pre poruchy v súlade s návodom na obsluhu a inštaláciou alebo náhradnými dielmi a príslušenstvom, ktoré nie sú súčasťou našej ponuky. V prípade zásahu do modifikácie spotrebiča neoprávnenými osobami sa záruka stane neplatnou. Škody, ktoré sú spôsobené nesprávnou manipuláciou, nadmerným zaťažením alebo prirodzeným opotrebovaním, sú z záruky vylúčené. Škody spôsobené výrobcom alebo chybou materiálu budú opravené bezplatne opravou alebo poskytnutím náhradných dielov. Predpokladom je, že zariadenie je odovzdané a kompletné s dokladom o predaji a zárukou. Pokiaľ ide o nárok na záruku, použite iba pôvodný obal. Týmto spôsobom môžeme zaručiť rýchle a plynulé spracovanie záruky. Pošlite nám, prosím, spotrebiče, ktoré ste už zaplatili, alebo požiadajte o nálepku Freeway. Bohužiaľ nebudeme môcť prijať zariadenia, ktoré nie sú vyplatené. Záruka sa nevzťahuje na časti, ktoré sú vystavené prirodzenému opotrebovaniu. Ak chcete požiadať o záruku, oznámiť chyby alebo objednať náhradné diely alebo príslušenstvo, obráťte sa na nižšie uvedené stredisko popredajného servisu: Podliehajú zmenám bez predchádzajúceho upozornenia.

BG

ГАРАНЦИЯ

Този уред е качествен продукт. Той е проектиран в съответствие с действащите технически стандарти и е направен внимателно при използване на нормални, качествени материали. Гаранционният срок е 24 месеца за непрофесионално ползване и 12 месеца за професионална употреба започва да тече от датата на покупката, която може да бъде потвърдена с квитанция, фактура или документ за доставка. По време на този гаранционен период всички функционални грешки, които, въпреки внимателното третиране, описано в нашето ръководство за експлоатация, са проверими поради материални недостатъци, ще бъдат отстранени от нашия сервизен персонал. Гаранцията приема формата, в която дефектните части ще бъдат ремонтирани или заменени с перфектни части безплатно по наше усмотрение. Подменените части ще станат наша собственост. Ремонтните работи или подмяната на отделни части няма да удължат гаранционния срок, без това да доведе до започване на нов гаранционен период за уреда. За резервни части, които могат да бъдат поставени, няма да започне отделен гаранционен срок. Не можем да предложим гаранция за повреди и дефекти на уредите или техните части, причинени от използването на прекомерна сила, неправилно третиране и обслужване. Това важи и за неспазване на ръководството за експлоатация и инсталацията, както и резервни и допълнителни части, които не са включени в нашата гама от продукти. В случай на намеса в модификации на уреда от неупълномощени лица, гаранцията ще бъде премахната. Щети, които се дължат на неправилно боравене, натоварване или естествено износване, са изключени от гаранцията. Щети, причинени от производителя или от дефект на материала, ще бъдат поправени без заплащане чрез ремонт или чрез предоставяне на резервни части. Предпоставка е оборудването да се сглобява и да се допълни с доказателство за продажба и гаранция. За гаранционна претенция използвайте само оригиналната опаковка. По този начин можем да гарантираме бърза и гладка обработка на гаранциите. Моля, изпратете ни уредите след плащане или заявете стикер на Freeway. За съжаление няма да можем да приемаме уреди, които не са с абонамент. Гаранцията не покрива части, които са обект на естествено износване. Ако желаете да направите гаранционна претенция, да съобщите за неизправности или да поръчате резервни части или аксесоари, моля свържете се с центъра за поддръжка: Подлежи на промяна без предизвестие.

RO

ГARANȚIE

Acest aparat este un produs de calitate. A fost proiectat în conformitate cu standardele tehnice actuale și a făcut cu atenție materiale normale, de bună calitate. Perioada de garanție este de 24 de luni pentru uz nefesionist și de 12 luni pentru uz profesional și începe la data cumpărării, care poate fi verificată prin chitanță, factură sau buletin de livrare. În timpul acestei perioade de garanție, toate erorile funcționale, care, în ciuda tratamentului atent descris în manualul nostru de utilizare, sunt verificabile din cauza defectelor materiale, vor fi rectificate de personalul nostru de service post-vânzare. Garanția ia forma faptului că piesele defecte vor fi reparate sau înlocuite cu piese perfecte gratuit, la discreția noastră. Piesele înlocuite vor deveni proprietatea noastră. Lucrările de reparații sau înlocuirea pieselor individuale nu vor prelungi perioada de garanție, deoarece nu vor duce la începerea unei noi perioade de garanție pentru aparat. Nu se va începe nici o perioadă de garanție separată pentru piesele de schimb care pot fi incluse. Nu putem oferi o garanție pentru defecțiunile și defectele aparatelor sau ale pieselor acestora cauzate de utilizarea forței excesive, tratarea necorespunzătoare și întreținerea. Acest lucru se aplică și în caz de nerespectare a manualului de utilizare și a pieselor de instalare sau de rezervă și accesoriilor care nu sunt incluse în gama noastră de produse. În caz de interferență cu modurile de operare aduse aparatului de către persoane neautorizate, garanția va fi anulată. Daunele care pot fi atribuite manipulării necorespunzătoare, supraîncălzirii sau uzurii naturale sunt excluse din garanție. Deteriorările cauzate de producător sau de un defect material vor fi corectate gratuit, prin reparații sau prin furnizarea de piese de schimb. Condiția prealabilă este ca echipamentul să fi predat în asamblare și să fi completat cu dovada vânzării și a garanției. Pentru o cerere de garanție, utilizați numai ambalajul original. În acest fel, putem garanta pro-cesarea rapidă și fără probleme a garanției. Trimiteți-ne aparatele post-plăți sau solicitați un autocolant Freeway. Din păcate, nu vom putea accepta dispozitive care nu sunt plătiți postpaid. Garanția nu acoperă piese care sunt supuse uzurii naturale. Dacă doriți să solicitați o garanție, să semnalați defecțiuni sau să comandați piese de schimb sau accesorii, vă rugăm să contactați centrul de asistență tehnică: Pot fi modificate fără o notiță prealabilă.

NMK

ГАРАНЦИЈА

Овој уред е квалитетен производ. Дизајниран е во согласност со тековните технички стандарти и направен е внимателно со употреба на нормални, квалитетни материјали. Гарантниот период е 24 месеци за непрофесионална употреба и 12 месеци за професионална употреба и започнува на датумот на купување, што може да се потврди со потврда, фактура или испратница. За време на овој гарантен период, сите функционални грешки, кои, и покрај внимателниот третман опишан во нашето упатство за работа, се проверливи поради материјални недостатоци, ќе бидат поправени од нашиот персонал по продажбата. Гаранцијата има форма дека неисправните делови ќе бидат поправени или заменети со совршени делови бесплатно по наша дискреција. Заменетите делови ќе станат наша сопственост. Работата за поправка или замената на поединечни делови нема да го продолжи гарантниот период и нема да резултира со започнување на нов гарантен период за апаратот. Нема да започне посебен гарантен период за резервните делови што може да се тераат. Не можеме да понудиме гаранција за оштетувања и дефекти на апаратите или нивните делови предизвикани од употреба на прекумерна сила, несоодветен третман и сервисирање. Ова исто така важи и за неусогласеност со упатството за работа и инсталацијата или резервните и дополнителните делови кои не се вклучени во нашата палета на производи. Во случај на мешање на модификации на апаратот од страна на неовластени лица, гаранцијата ќе се поништи. Штетите што се припишуваат на неправилно ракување, прекумерно оптоварување или природно абеење се исклучени од гаранцијата. Штетите предизвикани од производителот или од материјален дефект ќе се коригираат бесплатно со поправка или со обезбедување резервни делови. Предуслов е опремата да биде предадена склопена, и комплетна со доказ за продажба и гаранција. За гаранција, користете го само оригиналното пакување. На тој начин, можеме да гарантираме брза и непречена обработка на гаранциите. Ве молиме испратете ни ги апаратите пост-пејд или побарајте налепница за автопат. За жал, нема да можеме да прифатиме апарати што не се постпејд. Гаранцијата не опфаќа делови кои се предмет на природно абеење и кинење. Доколку сакате да поднесете барање за гаранција, да пријавите дефекти или да нарачате резервни делови или додатоци, ве молиме контактирајте го постпродажниот центар подолу: Може да се промени без претходна најава.

HUN

ГARANCIÁ

Ez a készülék minőségi termék. Úgy tervezték, hogy megfeleljen a jelenlegi műszaki szabványoknak, és gondosan, normál, jó minőségű anyagokkal készült. A jótállási idő nem professzionális használat esetén 24 hónap, szakmai használat esetén 12 hónap, és a vásárlás napján kezdődik, amelyet a kézhezvétellel, a számla vagy a kézbesítési értesítés igazolhat. A garanciaidő alatt minden olyan funkcionális hiba, amely az üzemeltetési utasításunkban leírt gondos kezelés ellenére bizonyíthatóan az anyagi hibák miatt következik be, a vevőszolgálatunk javítja. A garancia olyan formája, hogy a hibás alkatrészek javítása vagy cseréje a tökéletes alkatrészekkel ingyenes. A cserélt részek tulajdonunk lesz. A javítási munkák vagy az egyes részek cseréje nem hosszabbítja meg a jótállási időszakot, és nem eredményez új garanciaidő megkezdését a készülék számára. Nincs külön garanciaidő a pótalkatrészek esetén. Nem nyújtunk garanciát a készülékek vagy alkatrészeik károsodására és hibáira a túlzott erő, a helytelen kezelés és a karbantartás miatt. Ez vonatkozik az üzemeltetési utasítás és a telepítés, illetve a tartalék és tartozék alkatrészeinek meg nem felelésére is, amelyek nem tartoznak a termékínálatunkba. Abban az esetben, ha a készülék jogosulatlan személy általi módosításai zavarnak, a garancia érvényét veszti. A nem megfelelő kezelés, a terhelés vagy a természetes kopás okozta károk nem tartoznak a garancia hatálya alá. A gyártó vagy az anyaghiba által okozott károkat a javítás vagy a pótalkatrészek beszerzése nélkül kijavítják. Az előfeltétel az, hogy a berendezést összeszerelték, és az értékesítés és a garancia igazolásával kiegészüljön. A garancia igényléséhez csak az eredeti csomagolást használja. Így garantálhatjuk a gyors és zökkenőmentes garanciafeldolgozást. Kérjük, küldje el nekünk a készüléket utólag fizetett vagy kérjen Freeway matricát. Sajnos nem tudjuk elfogadni a nem utólag fizetett készülékeket. A garancia nem terjed ki a természetes kopásnak kitett alkatrészekre. Ha garanciális igényt kíván nyújtani, hibákat jelenteni vagy pótalkatrészeket vagy tartozékokat rendelni, kérjük, vegye fel a kapcsolatot az alábbi értékesítési központtal: Előzetes értesítés nélkül változhat.

POL

GWARANCJA

To urządzenie jest produktem wysokiej jakości. Został zaprojektowany zgodnie z aktualnymi standardami technicznymi i wykonany starannie przy użyciu zwykłych, dobrej jakości materiałów. Okres gwarancji wynosi 24 miesiące w przypadku użytku nieprofesjonalnego i 12 miesięcy w przypadku użytku profesjonalnego i rozpoczyna się w dniu zakupu, który można zweryfikować za pomocą paragonu, faktury lub dowodu dostawy. W okresie gwarancji wszystkie błędy funkcjonalne, które pomimo starannego traktowania opisanego w naszej instrukcji obsługi, są weryfikowalne przez wady materiałowe, zostaną naprawione przez nasz personel obsługi posprzedażnej. Gwarancja ma formę, w której wadliwe części zostaną naprawione lub wymienione na części zamiennie bezpłatnie według naszego uznania. Wymienione części staną się naszą własnością. Naprawa lub wymiana pojedynczych części nie przedłuży okresu gwarancji, nie spowoduje to rozpoczęcia nowego okresu gwarancyjnego dla urządzenia. Nie rozpocznie się oddzielny okres gwarancji na części zamiennie, które mogą być używane. Nie możemy zaoferować gwarancji na uszkodzenia i usterki urządzeń lub ich części spowodowane użyciem nadmiernej siły, niewłaściwego traktowania i serwisowania. Dotyczy to również nieprzestrzegania instrukcji obsługi i instalacji lub części zamiennych i akcesoriów, które nie są zawarte w naszej ofercie produktów. W przypadku ingerencji w modyfikacje urządzenia przez osoby nieuprawnione, gwarancja zostanie unieważniona. Szkody, które można przypisać niewłaściwej obsłudze, nadmiernemu obciążeniu lub naturalnemu zużyciu, są wyłączone z gwarancji. Uszkodzenia spowodowane przez producenta lub wadę materiałową zostaną naprawione bezpłatnie przez naprawę lub przez dostarczenie części zamiennych. Warunkiem wstępnym jest przekazanie sprzętu w komplecie wraz z dowodem sprzedaży i gwarancją. W przypadku reklamacji należy używać tylko oryginalnego opakowania. W ten sposób możemy zagwarantować szybkie i płynne przetwarzanie gwarancji. Prześlij nam urządzenia post-paid lub zamów naklejkę na autostradę. Niestety nie będziemy mogli akceptować urządzeń, które nie są opłacane z dołu. Gwarancja nie obejmuje części ulegających naturalnemu zużyciu. Jeśli chcesz zgłosić roszczenie gwarancyjne, zgłośić usterki lub zamówić części zamiennie lub akcesoria, skontaktuj się z następującym centrum obsługi posprzedażnej: Zastrzega się możliwość zmian bez uprzedzenia.

ALB

GARANCIA

Kjo pajisje është një produkt cilësor. Washtë hartuar në përputhje me standardet aktuale teknike dhe është bërë me kujdes duke përdorur materiale normale, me cilësi të mirë. Periudha e garancisë është 24 muaj për përdorim jo profesional dhe 12 muaj për përdorim profesional dhe fillon në datën e blerjes, e cila mund të vërtetohet me faturën, faturën ose dorëzimin. Gjatë kësaj periudhe garancie, të gjitha gabimet funksionale, të cilat, përkundër trajtimit të kujdesshëm të përkthuesit në manualin tonë të funksionimit, janë verifikueshëm për shkak të metave të materialit, do të korrigjohen nga stafi ynë i shërbimit pas shitjes. Garancia merr formën që pjesët e dëmtuara do të riparohen ose zëvendësohen me pjesët e përsosura falas, sipas gjykimit tonë. Pjesët e zëvendësuarra do të bëhen pronë jonë. Puna e riparimit ose zëvendësimit i pjesëve individuale nuk do të zgjasë periudhën e garancisë, por nuk do të rezultojë në fillimin e një periudhe të re garancie për pajisjen. Asnjë periudhë e veçantë e garancisë nuk do të fillojë për pjesët rezervë që mund të merren. Ne nuk mund të ofrojmë një garanci për dëmtimin dhe defektet e pajisjeve ose pjesëve të tyre të shkaktuara nga përdorimi i forcës së tepërt, trajtimi dhe shërbimi i pahijshëm. Kjo gjithashtu vlen për dështimet në përputhje me manualin e funksionimit dhe instalimin ose pjesët rezervë dhe aksesorë që nuk përfshihen në gamën tonë të produkteve. Në rast ndërhyrjeje në modifikimet e pajisjes nga persona të paautorizuar, garancia do të hiqet. Dëmet që mund t'i atribuohen trajtimit të pahijshëm, ngarkimit të tepërt, ose konsumit natyror, përjashtohen nga garancia. Dëmet e shkaktuara nga prodhuesi ose nga një defekt i materialit do të korrigjohen pa pagesë me riparim ose duke siguruar pjesë këmbimi. Parakushti është që pajisjet të dorëzohen të montuara, dhe të kompletuara me provën e shitjes dhe garancisë. Për një kërkesë garancie, përdorni vetëm paketimin origjinal. Në atë mënyrë, ne mund të garantojmë përpunim të shpejtë dhe të qetë të garancisë. Ju lutemi na dërgoni pajisjet me postë të paguar ose kërkoni një afishe autostradë. Për fat të keq, ne nuk do të jemi në gjendje të pranohim pajisje që nuk janë me kontratë. Garancia nuk përfshin pjesë që i nënshtrohen konsumit natyror. Nëse dëshironi të bëni një kërkesë për garanci, të raportoni gabime ose të porosisni pjesë rezervë ose pajisje, ju lutemi kontaktoni qendrën pas: Subjekti për të ndryshuar pa njoftim paraprak.

HR

JAMSTVO

Ovaj je uređaj kvalitetan proizvod. Dizajniran je u skladu s trenutnim tehničkim standardima i izrađen je pažljivo koristeći normalne, kvalitetne materijale. Garancijsko razdoblje je 24 mjeseca za neprofesionalnu upotrebu i 12 mjeseci za profesionalnu uporabu i započinje datumom kupnje, što se može potvrditi potvrdom primitka, računa ili dostavnice. Tijekom ovog jamstvenog razdoblja sve će funkcionalne pogreške, koje su unatoč pažljivom postupanju opisanom u našem priručniku za upotrebu provjerljivo zbog materijalnih nedostataka, otkloniti od strane našeg servisnog osoblja. Jamstvo ima oblik da će se oštećeni dijelovi besplatno popraviti ili zamijeniti savršenim dijelovima, po našem nahođenju. Zamijenjeni dijelovi postat će naše vlasništvo. Popravak ili zamjena pojedinih dijelova neće produljiti jamstveno razdoblje, jer neće rezultirati novim jamstvenim rokom za uređaj. Neće započeti zasebni jamstveni rok za rezervne dijelove koji se mogu trošiti. Ne možemo pružiti jamstvo za oštećenja i oštećenja uređaja ili njihovih dijelova uzrokovanih prekomjernom silom, nepravilnim postupanjem i servisiranjem. To se također odnosi i na neusklađivanje s uputama za uporabu i instalacijskim ili rezervnim i pomoćnim dijelovima koji nisu uključeni u naš asortiman proizvoda. U slučaju ometanja neovlaštenih osoba na izmjenama uređaja, jamstvo će se poništiti. Oštećenja koja se mogu pripisati nepravilnom rukovanju, preopterećenju ili prirodnom habanju isključena su iz jamstva. Štete uzrokovane proizvođačem ili oštećenjem materijala ispravit će se besplatnim popravkom ili osiguravanjem rezervnih dijelova. Predviđet je da se oprema preda u sastavu, zajedno s dokazom o prodaji i garancijom. Za garancijski zahtjev koristite samo originalno pakiranje. Na taj način možemo jamčiti brzu i glatku obradu jamstava. Pošaljite nam uređaje naknadno ili zatražite naljepnicu autoputa. Nažalost, nećemo biti u mogućnosti prihvatiti uređaje koji nisu pretplaćeni. Jamstvo ne obuhvaća dijelove koji su podložni prirodnom habanju. Ako želite podnijeti zahtjev za jamstvom, prijaviti kvarove ili naručiti rezervne dijelove ili pribor, molimo kontaktirati najbliži prodajni centar: Podložno promjenama bez prethodne najave.

SRB

GARANCIJA

Ovaj aparat je kvalitetan proizvod. Dizajniran je u skladu sa trenutnim tehničkim standardima i rađen pažljivo koristeći normalne, kvalitetne materijale. Garantni rok je 24 meseca. Garantni rok je 24 meseca za neprofesionalno korišćenje i 12 meseci za profesionalnu upotrebu i započinje danom kupovine, što se može verifikovati primaњem, fakturom ili otpremnicom. Tokom ovog garantnog perioda, sve funkcionalne greške koje se, uпрокос pažljivom postupanju opisanom u našem uputstvu za upotrebu, verovatno mogu proveriti zbog materijalnih nedostataka, otkloniће od strane нашег servisnog osoblja. Garancija dobiја oblik da ће se неисправni delovi popraviti или zaminiti savрšenim delovima besplatno po našem nahođenju. Zameњeni delovi postaће naše vlasništvo. Popravci или zamena poјedinih delova neће продужiti garantni rok jer neће rezultirati novim garantciјskim rokom za aparat. Neће почети poseban garantni rok za rezervne delove koji se mogu napuniti. Ne možemo pružiti garanciju za oštećenja i oštećenja uređaja или њихових delova nastalih prekomernom silom, nepravilnim tretmanom и сервисирањem. Ovo se takođe odnosi и na nepoštovanje uputstva za upotrebu и инсталационих или резервних и помоћних delova koji нису обухваћени нашим асортиманом производа. U slučaju ometaња модификација уређаја од стране неовлашћених особа, garancija ће се поништити. Oštećenja koja se mogu pripisati nepravilnom rukovaњу, preopterećenju или природном хабању су искључена из garancije. Oštećenja nastala од стране произвођача или oštećenja materijala ispravljaће се или поправљањem резервних delova besplatno. Предуслов је да се опрема преда у саставу, заједно са доказом о продаји и garancijom. За захтев о garanciji користите само оригинално паковање. На тај начин можемо гарантовати брзу и глатку обраду garancija. Пошаљите нам уређаје накнадно или затражите налепницу са аутопута. На жалост, нећемо бити у могућности да прихватимо уређаје који нису плаћени. Garancija не покрива делове који су изложени природном хабању. Ако желите да поднесете захтев за garancijom, пријавите грешке или наручите резервне делове или додатну опрему, молимо контактирајте доњи продајни центар: Могу се променити без претходне најаве.

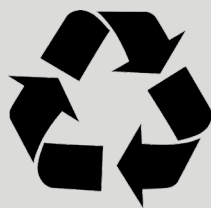

The instructions manual is also available in digital format on our website www.nikolaoutools.gr. Find it by entering the product code in the Search " 🔍 " field.

Μπορείτε να βρείτε τις οδηγίες χρήσης και σε ηλεκτρονική μορφή μέσω της ιστοσελίδας μας www.nikolaoutools.gr. Αναζητήστε τις με τον κωδικό προϊόντος στο πεδίο Αναζήτηση " 🔍 " .