

Fig.9

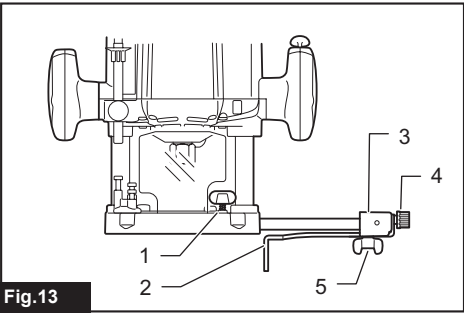

Fig.13

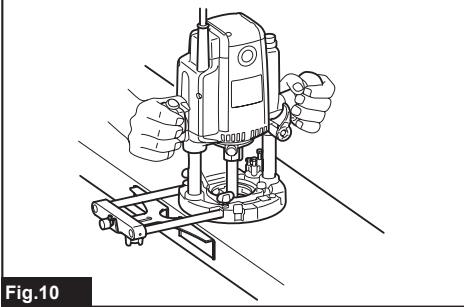

Fig.10

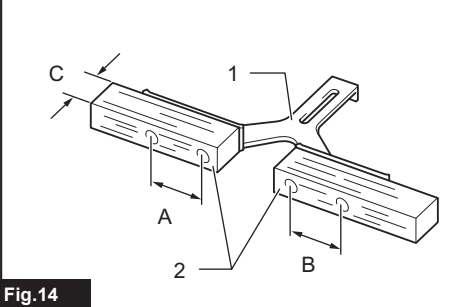

Fig.14

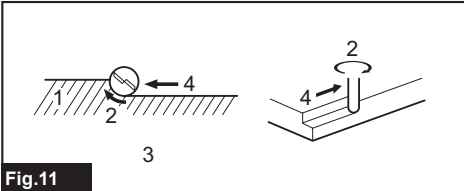

Fig.11

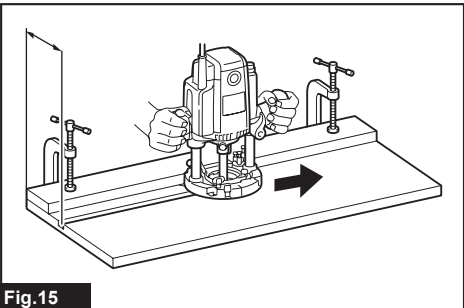

Fig.15

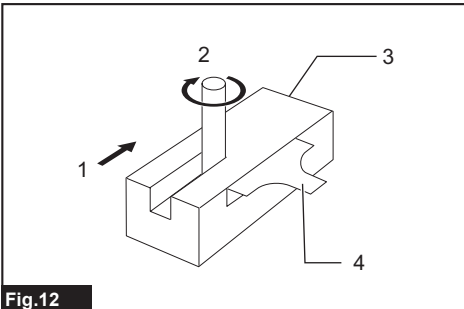

Fig.12

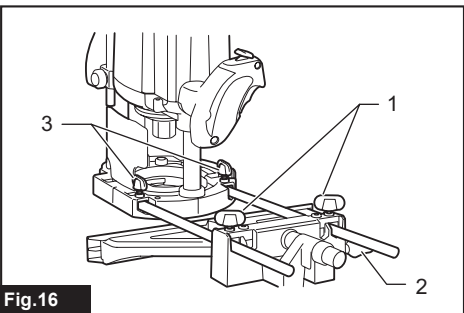

Fig.16

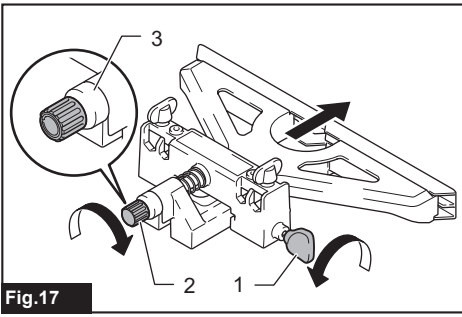

Fig.17

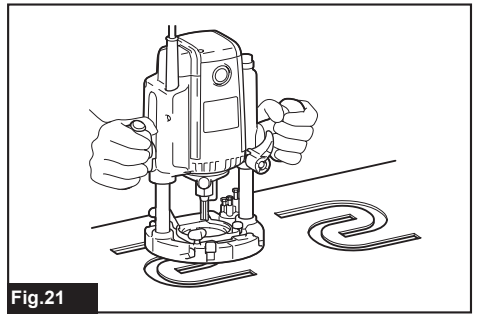

Fig.21

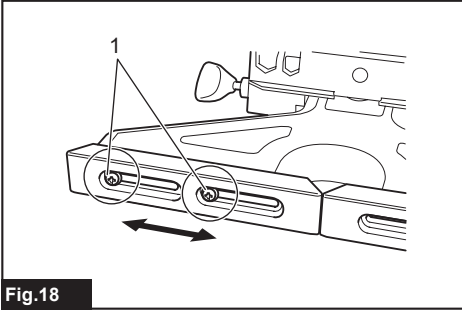

Fig.18

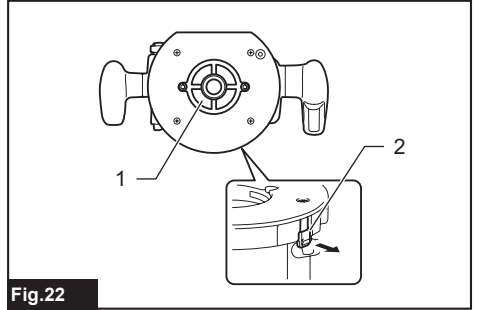

Fig.22

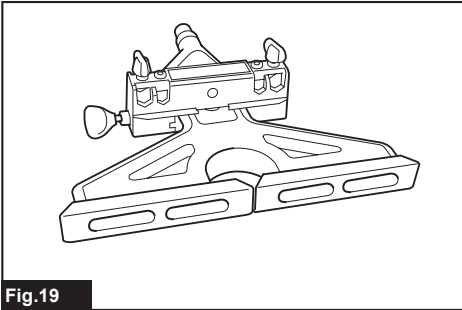

Fig.19

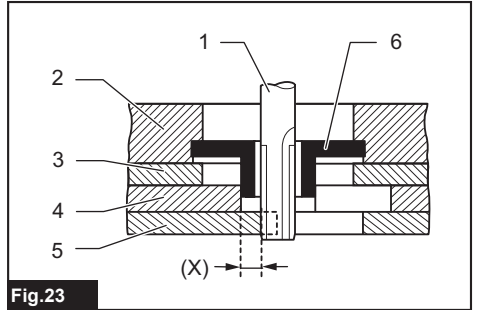

Fig.23

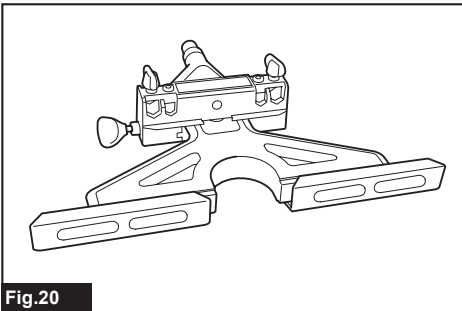

Fig.20

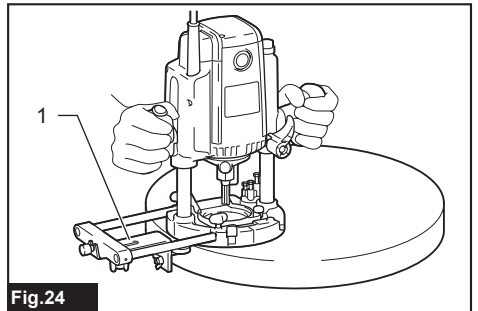
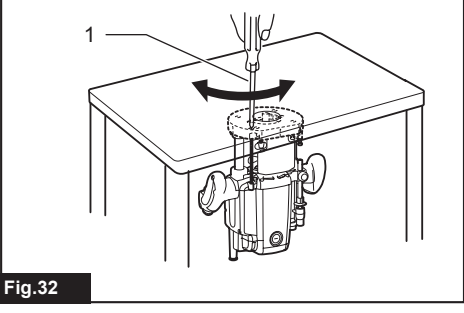
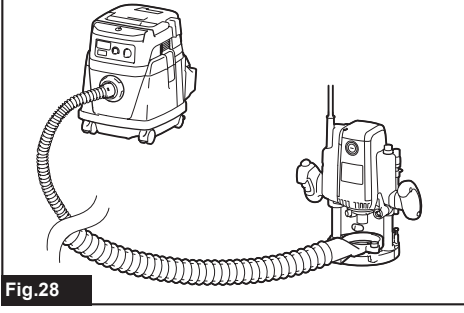
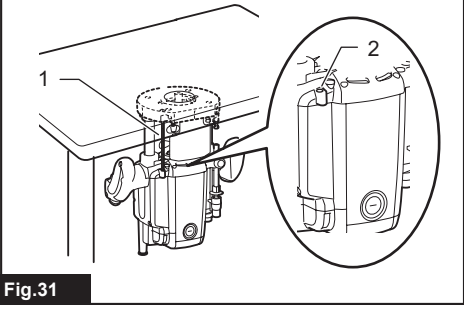
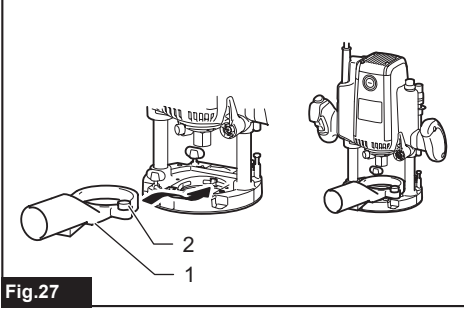
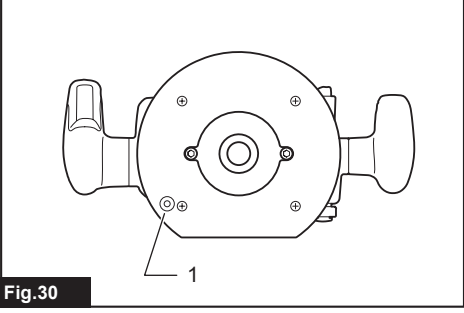
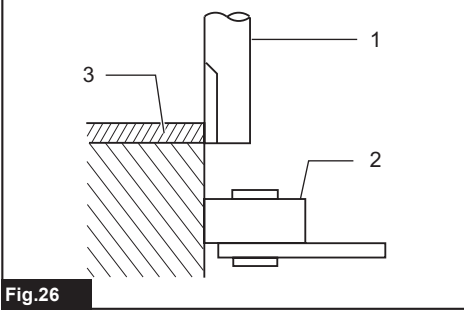
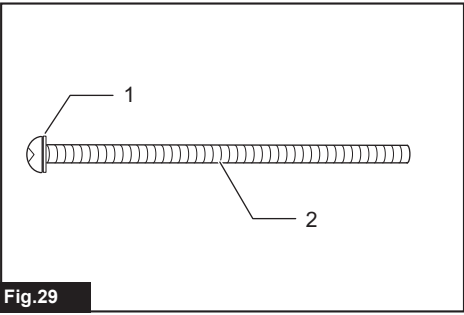
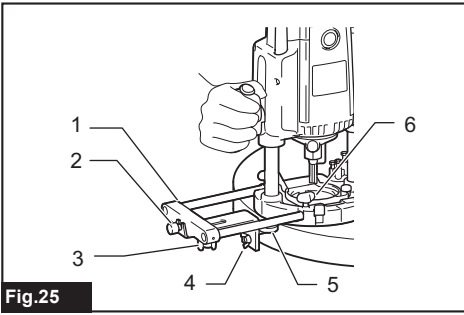

Fig.24



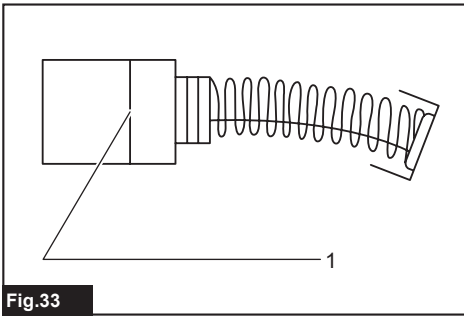

Fig.33

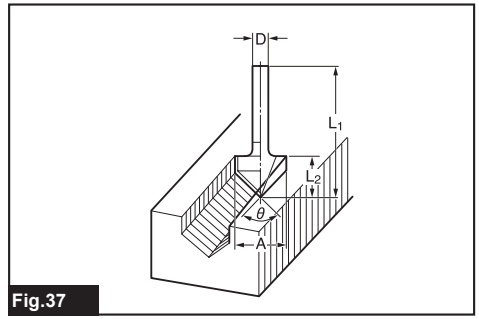

Fig.37

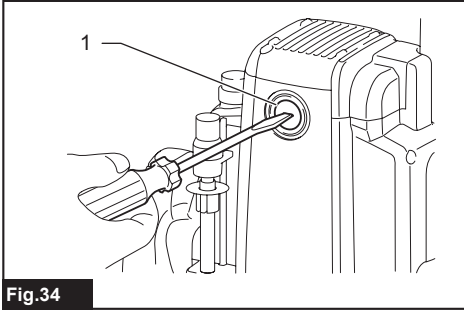

Fig.34

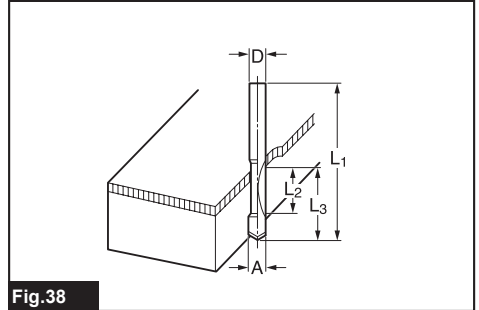

Fig.38

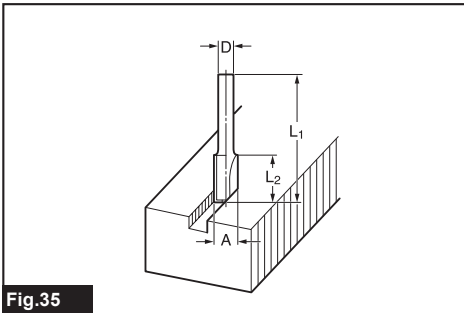

Fig.35

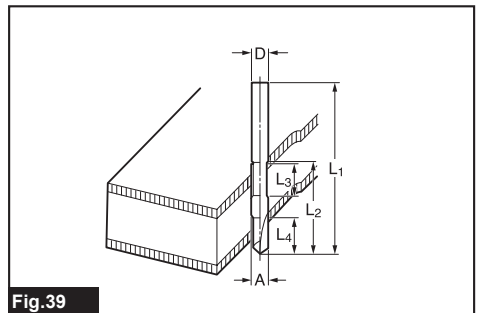

Fig.39

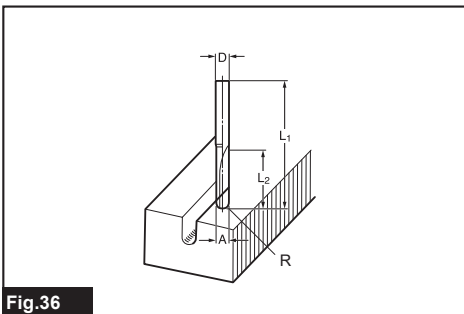

Fig.36

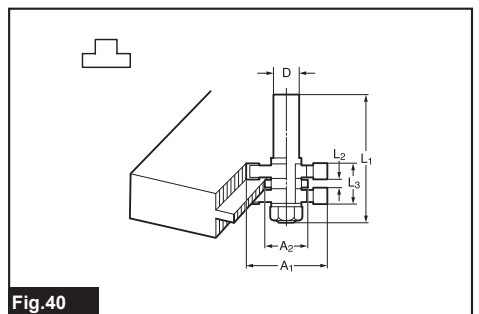

Fig.40

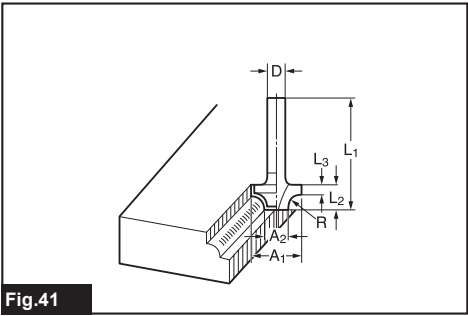

Fig.41

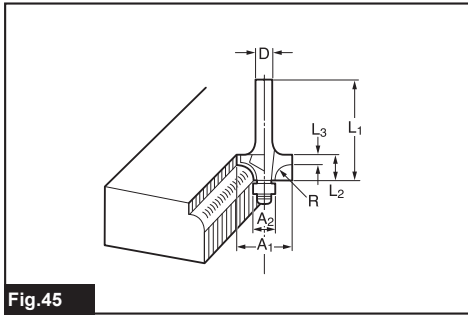

Fig.45

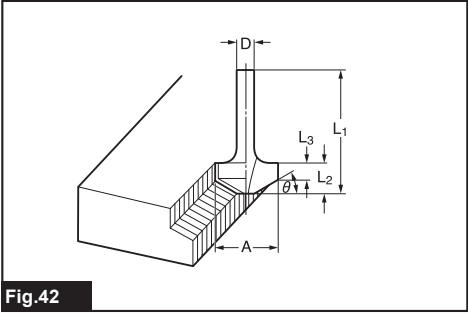

Fig.42

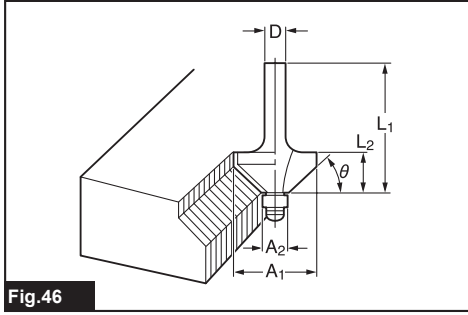

Fig.46

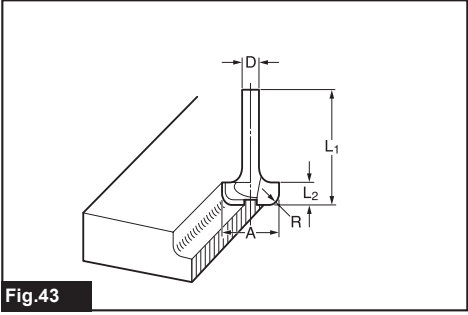

Fig.43

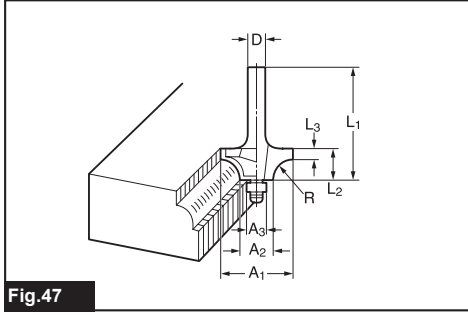

Fig.47

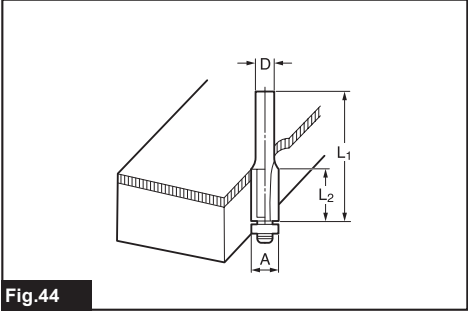

Fig.44

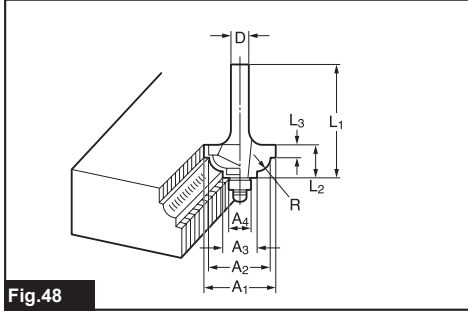

Fig.48

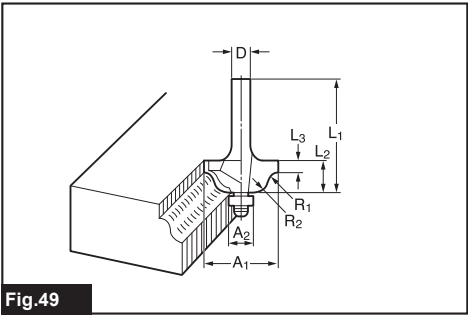

Fig.49

ΠΡΟΔΙΑΓΡΑΦΕΣ

Μοντέλο:	RP1802	RP1802F	RP1803	RP1803F	RP2302FC	RP2303FC
Ικανότητα μηχανισμού σύσφιξης	12 mm ή 1/2"					
Ικανότητα βύθισης	0 - 70 mm					
Ταχύτητα χωρίς φορτίο	23.000 min ⁻¹		22.000 min ⁻¹		9.000 - 23.000 min ⁻¹	
Συνολικό ύψος	312 mm				327 mm	
Καθαρό βάρος	6,2 kg					
Κατηγορία ασφάλειας	⊠/II					
Λάμπα	-	✓	-		✓	
Επιλογέας ρύθμισης ταχύτητας					✓	
Ηλεκτρονικό φρένο	-		✓		-	✓

- Λόγω του συνεχόμενου προγράμματος που εφαρμόζουμε για έρευνα και ανάπτυξη, τα τεχνικά χαρακτηριστικά στο παρόν έντυπο υπόκεινται σε αλλαγή χωρίς προειδοποίηση.
- Τα τεχνικά χαρακτηριστικά μπορεί να διαφέρουν από χώρα σε χώρα.
- Βάρος σύμφωνα με διαδικασία ΕΡΤΑ 01/2014

Προοριζόμενη χρήση

Το εργαλείο προορίζεται για επίπεδη κοπή και μορφοποίηση ξύλου, πλαστικού και παρόμοιων υλικών.

Ηλεκτρική παροχή

Το εργαλείο πρέπει να συνδέεται μόνο με ηλεκτρική παροχή της ίδιας τάσης με αυτή που αναγράφεται στην πινακίδα ονομαστικών τιμών και μπορεί να λειτουργήσει μόνο με εναλλασσόμενο μονοφασικό ρεύμα. Υπάρχει διπλή μόνωση και κατά συνέπεια, μπορεί να γίνει σύνδεση σε ακροδέκτες χωρίς σύρμα γείωσης.

Θόρυβος

Το τυπικό Α επίπεδο καταμετρημένου θορύβου καθορίζεται σύμφωνα με το EN62841-2-17:

Μοντέλο RP1802

Στάθμη ηχητικής πίεσης (L_{pA}): 85 dB (A)
Στάθμη ηχητικής ισχύος (L_{WA}): 96 dB (A)
Αβεβαιότητα (K): 3 dB (A)

Μοντέλο RP1802F

Στάθμη ηχητικής πίεσης (L_{pA}): 85 dB (A)
Στάθμη ηχητικής ισχύος (L_{WA}): 96 dB (A)
Αβεβαιότητα (K): 3 dB (A)

Μοντέλο RP1803

Στάθμη ηχητικής πίεσης (L_{pA}): 85 dB (A)
Στάθμη ηχητικής ισχύος (L_{WA}): 96 dB (A)
Αβεβαιότητα (K): 3 dB (A)

Μοντέλο RP1803F

Στάθμη ηχητικής πίεσης (L_{pA}): 85 dB (A)
Στάθμη ηχητικής ισχύος (L_{WA}): 96 dB (A)
Αβεβαιότητα (K): 3 dB (A)

Μοντέλο RP2302FC

Στάθμη ηχητικής πίεσης (L_{pA}): 88 dB (A)
Στάθμη ηχητικής ισχύος (L_{WA}): 99 dB (A)
Αβεβαιότητα (K): 3 dB (A)

Μοντέλο RP2303FC

Στάθμη ηχητικής πίεσης (L_{pA}): 88 dB (A)
Στάθμη ηχητικής ισχύος (L_{WA}): 99 dB (A)
Αβεβαιότητα (K): 3 dB (A)

ΠΑΡΑΤΗΡΗΣΗ: Η δηλωμένη τιμή(ές) εκπομπής θορύβου έχει μετρηθεί σύμφωνα με την πρότυπη μέθοδο δοκιμής και μπορεί να χρησιμοποιηθεί για τη σύγκριση ενός εργαλείου με κάποιο άλλο.

ΠΑΡΑΤΗΡΗΣΗ: Η δηλωμένη τιμή(ές) εκπομπής θορύβου μπορεί να χρησιμοποιηθεί και στην προκαταρκτική αξιολόγηση της έκθεσης.

ΠΡΟΕΙΔΟΠΟΙΗΣΗ: Να φοράτε ωτοασπίδες.

ΠΡΟΕΙΔΟΠΟΙΗΣΗ: Η εκπομπή θορύβου κατά τη χρήση του ηλεκτρικού εργαλείου σε πραγματικές συνθήκες μπορεί να διαφέρει από τη δηλωμένη τιμή(ές) ανάλογα με τους τρόπους χρήσης του εργαλείου, ιδιαίτερα το είδος του είδος του εργαλείου που υπόκειται επεξεργασία.

ΠΡΟΕΙΔΟΠΟΙΗΣΗ: Φροντίστε να λάβετε τα κατάλληλα μέτρα προστασίας του χειριστή βάσει ενός υπολογισμού της έκθεσης σε πραγματικές συνθήκες χρήσης (λαμβάνοντας υπόψη όλες τις συνιστώσες του κύκλου λειτουργίας όπως τους χρόνους που το εργαλείο είναι εκτός λειτουργίας και όταν βρίσκεται σε αδρανή λειτουργία πέραν του χρόνου ενεργοποίησης).

Κραδασμός

Η ολική τιμή δόνησης (άθροισμα τρι-αξονικού διανύσματος) καθορίζεται σύμφωνα με το EN62841-2-17:

Μοντέλο RP1802

Είδος εργασίας: κοπή αυλακώσεων σε MDF
Εκπομπή δόνησης (a_{h1}): 5,1 m/s²
Αβεβαιότητα (K): 1,5 m/s²

Μοντέλο RP1802F

Είδος εργασίας: κοπή αυλακώσεων σε MDF
Εκπομπή δόνησης (a_{h1}): 5,1 m/s²
Αβεβαιότητα (K): 1,5 m/s²

Μοντέλο RP1803

Είδος εργασίας: κοπή αυλακώσεων σε MDF
Εκπομπή δόνησης (a_{h1}): 5,1 m/s²
Αβεβαιότητα (K): 1,5 m/s²

Μοντέλο RP1803F

Είδος εργασίας: κοπή αυλακώσεων σε MDF
Εκπομπή δόνησης (a_{h1}): 5,1 m/s²
Αβεβαιότητα (K): 1,5 m/s²

Μοντέλο RP2302FC

Είδος εργασίας: κοπή αυλακώσεων σε MDF
Εκπομπή δόνησης (a_{h1}): 4,2 m/s²
Αβεβαιότητα (K): 1,5 m/s²

Μοντέλο RP2303FC

Είδος εργασίας: κοπή αυλακώσεων σε MDF
Εκπομπή δόνησης (a_{h1}): 4,2 m/s²
Αβεβαιότητα (K): 1,5 m/s²

ΠΑΡΑΤΗΡΗΣΗ: Η δηλωμένη τιμή(ές) συνολικών κραδασμών έχει μετρηθεί σύμφωνα με την πρότυπη μέθοδο δοκιμής και μπορεί να χρησιμοποιηθεί για τη σύγκριση ενός εργαλείου με κάποιο άλλο.

ΠΑΡΑΤΗΡΗΣΗ: Η δηλωμένη τιμή(ές) συνολικών κραδασμών μπορεί να χρησιμοποιηθεί και στην προκαταρκτική αξιολόγηση της έκθεσης.

ΠΡΟΕΙΔΟΠΟΙΗΣΗ: Η εκπομπή κραδασμών κατά τη χρήση του ηλεκτρικού εργαλείου σε πραγματικές συνθήκες μπορεί να διαφέρει από τη δηλωμένη τιμή(ές) εκπομπής ανάλογα με τους τρόπους χρήσης του εργαλείου, ιδιαίτερα το είδος του τεμαχίου εργασίας που υπόκειται επεξεργασία.

ΠΡΟΕΙΔΟΠΟΙΗΣΗ: Φροντίστε να λάβετε τα κατάλληλα μέτρα προστασίας του χειριστή βάσει ενός υπολογισμού της έκθεσης σε πραγματικές συνθήκες χρήσης (λαμβάνοντας υπόψη όλες τις συνιστώσες του κύκλου λειτουργίας όπως τους χρόνους που το εργαλείο είναι εκτός λειτουργίας και όταν βρίσκεται σε αδρανή λειτουργία πέραν του χρόνου ενεργοποίησης).

Δήλωση συμμόρφωσης ΕΚ

Μόνο για χώρες της Ευρώπης

Η δήλωση συμμόρφωσης ΕΚ περιλαμβάνεται ως Παράρτημα Α στο παρόν εγχειρίδιο οδηγιών.

ΠΡΟΕΙΔΟΠΟΙΗΣΕΙΣ ΑΣΦΑΛΕΙΑΣ

Γενικές προειδοποιήσεις ασφαλείας για το ηλεκτρικό εργαλείο

ΠΡΟΕΙΔΟΠΟΙΗΣΗ: Διαβάστε όλες τις προειδοποιήσεις ασφαλείας, οδηγίες, εικονογραφίες και προδιαγραφές που παρέχονται με αυτό το ηλεκτρικό εργαλείο. Η μη τήρηση όλων των οδηγιών που αναγράφονται κατωτέρω μπορεί να καταλήξει σε ηλεκτροπληξία, πυρκαγιά ή/και σοβαρό τραυματισμό.

Φυλάξτε όλες τις προειδοποιήσεις και τις οδηγίες για μελλοντική παραπομπή.

Στις προειδοποιήσεις, ο όρος «ηλεκτρικό εργαλείο» αναφέρεται σε ηλεκτρικό εργαλείο που τροφοδοτείται από την κύρια παροχή ηλεκτρικού ρεύματος (με ηλεκτρικό καλώδιο) ή σε ηλεκτρικό εργαλείο που τροφοδοτείται από μπαταρία (χωρίς ηλεκτρικό καλώδιο).

Προειδοποιήσεις ασφαλείας του ρούτερ

1. Κρατάτε το ηλεκτρικό εργαλείο μόνο από τις μονωμένες επιφάνειες λαβής επειδή ο κόπτης μπορεί να έρθει σε επαφή με το δικό του καλώδιο. Σε περίπτωση που κοπεί ένα ηλεκτροφόρο καλώδιο, ενδέχεται τα εκτεθειμένα μεταλλικά εξαρτήματα του ηλεκτρικού εργαλείου να καταστούν τα ίδια ηλεκτροφόρα και να προκαλέσουν ηλεκτροπληξία στον χειριστή.
2. Να χρησιμοποιείτε σφικτήρες ή κάποιο άλλο πρακτικό μέσο για να ασφαλίσετε και να στηρίξετε το τεμάχιο εργασίας σε μια σταθερή πλατφόρμα. Αν κρατάτε το τεμάχιο εργασίας με το χέρι σας ή επάνω στο σώμα σας, αυτό θα είναι ασταθές και μπορεί να χάσετε τον έλεγχο.
3. Το στέλεχος μύτης του κόπτη πρέπει να ταιριάζει με το σχεδιασμένο μηχανισμό σύσφιξης.
4. Να χρησιμοποιείτε μια μύτη με ονομαστική τιμή τουλάχιστον ίση με τη μέγιστη ταχύτητα που αναγράφεται στο εργαλείο.
5. Να φοράτε υποσπίδες κατά τη λειτουργία για μεγάλο χρονικό διάστημα.
6. Να χειρίζεστε τις φρέζες ρούτερ πολύ προσεκτικά.
7. Πριν από τη λειτουργία, ελέγξτε προσεκτικά τις φρέζες ρούτερ για ραγίσματα ή ζημιά. Αντικαταστήστε αμέσως μια ραγισμένη ή κατεστραμμένη φρέζα.
8. Να αποφεύγετε την κοπή καρφιών. Πριν από τη λειτουργία, να ελέγχετε αν υπάρχουν καρφιά στο τεμάχιο εργασίας και να τα αφαιρείτε όλα αν υπάρχουν.

9. Κρατήστε το εργαλείο σταθερά με τα δύο χέρια.
10. Μην πλησιάζετε τα χέρια σας σε περιστρεφόμενα μέρη.
11. Να βεβαιώνετε ότι η φρέζα ρούτερ δεν ακουμπά το τεμάχιο εργασίας πριν ενεργοποιείτε το διακόπτη λειτουργίας.
12. Πριν από τη χρήση του εργαλείου πάνω σε πραγματικό τεμάχιο εργασίας, αφήστε το σε λειτουργία για λίγο. Προσέξτε για δονήσεις ή κινήσεις που θα μπορούσαν να υποδείξουν τη λανθασμένη τοποθέτηση της φρέζας.
13. Να προσέχετε την κατεύθυνση περιστροφής και τροφοδοσίας της φρέζας ρούτερ.
14. Μην αφήνετε το εργαλείο σε λειτουργία. Το εργαλείο πρέπει να βρίσκεται σε λειτουργία μόνο όταν το κρατάτε.
15. Όταν σβήνετε το εργαλείο, πάντοτε να περιμένετε να σταματήσει να κινείται εντελώς η φρέζα ρούτερ πριν βγάξετε το εργαλείο από το τεμάχιο εργασίας.
16. Μην αγγίζετε τη φρέζα ρούτερ αμέσως μετά τη λειτουργία του εργαλείου. Μπορεί να είναι εξαιρετικά θερμή και να προκληθεί έγκαυμα στο δέρμα σας.
17. Μην αλείφετε απρόσεχτα τη βάση του εργαλείου με νέφτι, βενζίνη, λάδι ή κάτι παρόμοιο. Μπορεί να ραγίσει η βάση του εργαλείου.
18. Μερικά υλικά περιέχουν χημικά που μπορεί να είναι τοξικά. Προσέχετε ώστε να αποφεύγετε την εισπνοή σκόνης και την επαφή με το δέρμα. Ακολουθείτε τα δεδομένα ασφαλείας υλικού που παρέχονται από τον προμηθευτή.
19. Να χρησιμοποιείτε πάντοτε προσωπίδα κατά της σκόνης ή αναπνευστήρα που είναι κατάλληλος για το υλικό και την εφαρμογή σας.
20. Τοποθετήστε το εργαλείο σε σταθερή περιοχή. Διαφορετικά, μπορεί να συμβεί κάποιο ατύχημα πτώσης και να προκληθεί τραυματισμός.
21. Διατηρήστε το καλώδιο μακριά από το πόδι σας ή οποιαδήποτε αντικείμενα. Διαφορετικά, ένα μπλεγμένο καλώδιο μπορεί να προκαλέσει ατύχημα με πτώση και να έχει ως αποτέλεσμα προσωπικό τραυματισμό.

ΦΥΛΑΞΕΤΕ ΑΥΤΕΣ ΤΙΣ ΟΔΗΓΙΕΣ.

▲ ΠΡΟΕΙΔΟΠΟΙΗΣΗ: ΜΗΝ επιτρέψετε στην άνεση ή στην εξοικείωσή σας με το προϊόν (που αποκτήθηκε από επανειλημμένη χρήση) να αντικαταστήσει την αυστηρή τήρηση των κανόνων ασφαλείας του παρόντος εργαλείου. Η **ΛΑΝΘΑΣΜΕΝΗ ΧΡΗΣΗ** ή η αμέλεια να ακολουθήσετε τους κανόνες ασφαλείας που διατυπώνονται στο παρόν εγχειρίδιο οδηγιών μπορεί να προκαλέσει σοβαρό προσωπικό τραυματισμό.

ΠΕΡΙΓΡΑΦΗ ΛΕΙΤΟΥΡΓΙΑΣ

▲ ΠΡΟΣΟΧΗ: Να βεβαιώνετε πάντα ότι το εργαλείο είναι σβηστό και αποσυνδεδεμένο από την ηλεκτρική παροχή πριν ρυθμίσετε ή ελέγξετε κάποια λειτουργία του.

Ρύθμιση του βάθους κοπής

► **Εικ. 1:** 1. Μοχλός κλειδώματος 2. Ρυθμιστικό εξαγωνικό μπουλόνι 3. Ανασταλτικός τάκος 4. Λαβή ρύθμισης 5. Δείκτης βάθους 6. Ανασταλτική ράβδος 7. Παξιμάδι ρύθμισης ανασταλτικής ράβδου 8. Κουμπί ταχείας προώθησης

1. Τοποθετήστε το εργαλείο σε μια επίπεδη επιφάνεια. Χαλαρώστε το μοχλό κλειδώματος και χαμηλώστε το σώμα του εργαλείου μέχρι η φρέζα ρούτερ μόλις να αγγίζει την επίπεδη επιφάνεια. Σφίξτε το μοχλό κλειδώματος για να ασφαλίσετε το σώμα του εργαλείου.
2. Περιστρέψτε αριστερόστροφα το παξιμάδι ρύθμισης ανασταλτικής ράβδου. Χαμηλώστε την ανασταλτική ράβδο μέχρι να έρθει σε επαφή με το ρυθμιστικό εξαγωνικό μπουλόνι. Ευθυγραμμίστε το δείκτη βάθους με την ένδειξη «0» της διαβαθμισμένης κλίμακας. Το βάθος κοπής υποδεικνύεται στην κλίμακα από το δείκτη βάθους.
3. Ενώ πατάτε το κουμπί ταχείας προώθησης, ανυψώστε την ανασταλτική ράβδο έως ότου πετύχετε το βάθος κοπής που θέλετε. Μπορείτε να λάβετε λεπτές ρυθμίσεις βάθους εάν περιστρέψετε τη λαβή ρύθμισης (1 mm ανά στροφή).
4. Περιστρέφοντας δεξιόστροφα το παξιμάδι ρύθμισης ανασταλτικής ράβδου, μπορείτε να στερεώσετε σταθερά την ανασταλτική ράβδο.
5. Τώρα, μπορείτε να πετύχετε το προκαθορισμένο βάθος κοπής αν χαλαρώσετε τον μοχλό κλειδώματος και, στη συνέχεια, χαμηλώσετε το σώμα του εργαλείου μέχρι η ανασταλτική ράβδος να έρθει σε επαφή με το ρυθμιστικό εξαγωνικό μπουλόνι του ανασταλτικού τάκου.

Νάιλον παξιμάδι

▲ ΠΡΟΣΟΧΗ: Μη χαμηλώνετε το νάιλον παξιμάδι υπερβολικά. Η φρέζα ρούτερ θα προεξέχει επικίνδυνα.

Το άνω όριο του σώματος εργαλείου μπορεί να ρυθμιστεί αν περιστρέψετε το νάιλον παξιμάδι.

► **Εικ.2:** 1. Νάιλον παξιμάδι

Ανασταλτικός τάκος

▲ ΠΡΟΣΟΧΗ: Επειδή η υπερβολική κοπή μπορεί να προκαλέσει την υπερφόρτωση του μοτέρ ή τη δυσκολία στο χειρισμό του εργαλείου, το βάθος κοπής δεν θα πρέπει να είναι μεγαλύτερο από 15 mm ανά πέρασμα κατά την κοπή αλκακώσεων με φρέζα διαμέτρου 8 mm.

▲ ΠΡΟΣΟΧΗ: Όταν κόβετε αυλακώσεις με φρέζα διαμέτρου 20 mm, το βάθος κοπής δεν πρέπει να είναι μεγαλύτερο από 5 mm ανά πέρασμα.

▲ ΠΡΟΣΟΧΗ: Για λειτουργίες εξαιρετικά βαθιάς κοπής αλκακώσεων, πραγματοποιήστε δύο ή τρία πέρασματα με προοδευτικά πιο βαθιές ρυθμίσεις της φρέζας.

Επειδή ο ανασταλτικός τάκος διαθέτει τρία ρυθμιστικά εξαγωγικά μπουλόνια που ανυψώνουν ή χαμηλώνουν 0,8 mm ανά στροφή, μπορείτε εύκολα να επιτύχετε τρία διαφορετικά βάθη κοπής χωρίς την επαναρρυθμισμό της ανασταλτικής ράβδου.

► **Εικ.3:** 1. Ανασταλτική ράβδος 2. Ρυθμιστικό εξαγωγικό μπουλόνι 3. Ανασταλτικός τάκος

Ρυθμίστε το χαμηλότερο ρυθμιστικό εξαγωγικό μπουλόνι για να αποκτήσετε το μεγαλύτερο βάθος κοπής, ακολουθώντας τη μέθοδο «Ρύθμιση του βάθους κοπής».

Ρυθμίστε τα δύο υπόλοιπα ρυθμιστικά εξαγωγικά μπουλόνια για να αποκτήσετε πιο μικρό βάθος κοπής. Οι διαφορές στο ύψος αυτών των ρυθμιστικών εξαγωγικών μπουλονιών ισούνται με τις διαφορές στο βάθος κοπής. Για να ρυθμίσετε τα ρυθμιστικά εξαγωγικά μπουλόνια, περιστρέψτε τα ρυθμιστικά εξαγωγικά μπουλόνια με το κατασβίδι ή το κλειδί. Ο ανασταλτικός τάκος χρησιμοποιεί επίσης για την πραγματοποίηση τριών περασμάτων με προοδευτικά βαθύτερες ρυθμίσεις φρέζας κατά την κοπή βαθιών αυλακώσεων.

Δράση διακόπτη

▲ ΠΡΟΣΟΧΗ: Πριν από τη σύνδεση του εργαλείου στην ηλεκτρική παροχή, να ελέγχετε πάντα ότι η σκανδάλη διακόπτης ενεργοποιείται σωστά και επιστρέφει στη θέση «ανεργό» όταν την αφήνετε.

▲ ΠΡΟΣΟΧΗ: Βεβαιωθείτε ότι έχετε απελευθερώσει το κλειδί/μαξάρι πριν ενεργοποιήσετε το διακόπτη λειτουργίας.

Για να εμποδίσει το τυχαίο τράβηγμα της σκανδάλης διακόπτη, υπάρχει ένα κουμπί κλειδώματος.

► **Εικ.4:** 1. Κουμπί κλειδώματος 2. Σκανδάλη διακόπτη

Για να ξεκινήσετε τη λειτουργία του εργαλείου, πατήστε το κουμπί κλειδώματος και τραβήξτε τη σκανδάλη διακόπτη. Για διακοπή της λειτουργίας, ελευθερώστε τη σκανδάλη διακόπτη.

Για συνεχόμενη λειτουργία, πατήστε το κουμπί κλειδώματος περισσότερο ενώ τραβάτε τη σκανδάλη διακόπτη. Για να σταματήσετε το εργαλείο, τραβήξτε τη σκανδάλη διακόπτη με τρόπο ώστε το κουμπί κλειδώματος να επιστρέψει αυτόματα. Στη συνέχεια αφήστε τη σκανδάλη διακόπτη.

Αφού αφήσετε τη σκανδάλη διακόπτη, η λειτουργία ασφάλισης ενεργοποιείται για να εμποδίσει το τράβηγμα της σκανδάλης διακόπτη.

▲ ΠΡΟΣΟΧΗ: Κρατήστε σταθερά το εργαλείο όταν το σβήνετε για να ξεπεράσετε την αντίδραση.

Ηλεκτρονική λειτουργία

Το εργαλείο είναι εξοπλισμένο με ηλεκτρονικές λειτουργίες για εύκολη λειτουργία.

Ενδεικτική λυχνία

► **Εικ.5:** 1. Ενδεικτική λυχνία

Όταν το εργαλείο είναι συνδεδεμένο, ανάβει η ενδεικτική λυχνία με πράσινο χρώμα. Αν δεν ανάψει η ενδεικτική λυχνία, μπορεί να είναι ελαττωματικό το ηλεκτρικό καλώδιο ή ο ελεγκτής. Αν η ενδεικτική λυχνία είναι αναμμένη, αλλά το εργαλείο δεν ξεκινάει, ακόμα και αν είναι ενεργοποιημένο, μπορεί να έχουν φθαρεί τα καρβουνάκια ή να είναι ελαττωματικός ο ελεγκτής, το μοτέρ ή ο διακόπτης λειτουργίας.

Προστασία από αθέλητη επανεκκίνηση

Το εργαλείο δεν ξεκινάει όταν η σκανδάλη διακόπτης είναι τραβηγμένη ακόμη και όταν το εργαλείο είναι συνδεδεμένο.

Αυτή τη στιγμή, η ενδεικτική λυχνία αναβοσβήνει με κόκκινο χρώμα και δείχνει ότι η διάταξη προστασίας από αθέλητη επανεκκίνηση είναι ενεργοποιημένη.

Για να ακυρώσετε την προστασία από αθέλητη επανεκκίνηση, αφήστε τη σκανδάλη διακόπτη.

Χαρακτηριστικό ομαλής έναρξης

Το χαρακτηριστικό ομαλής εκκίνησης ελαχιστοποιεί τον κραδασμό κατά την εκκίνηση και καθιστά την εκκίνηση του εργαλείου ομαλή.

Έλεγχος σταθερής ταχύτητας

Μόνο για τα μοντέλα RP2302FC, RP2303FC

Μπορείτε να έχετε ένα κομψό αποτέλεσμα επειδή η ταχύτητα περιστροφής διατηρείται σταθερή ακόμα και υπό φορτωμένη κατάσταση.

Επιλογέας ρύθμισης ταχύτητας

Μόνο για τα μοντέλα RP2302FC, RP2303FC

▲ ΠΡΟΕΙΔΟΠΟΙΗΣΗ: Μην χρησιμοποιείτε τον επιλογέα ρύθμισης ταχύτητας κατά τη διάρκεια της λειτουργίας. Ο χειριστής μπορεί να ακουμπήσει τη φρέζα ρούτερ λόγω της δύναμης αντίδρασης. Αυτό μπορεί να έχει ως αποτέλεσμα ατομικό τραυματισμό.

ΕΙΔΟΠΟΙΗΣΗ: Αν το εργαλείο λειτουργεί συνεχόμενα σε χαμηλές ταχύτητες για μεγάλο χρονικό διάστημα, το μοτέρ θα υπερφορτωθεί και θα προκαλέσει δυσλειτουργία του εργαλείου.

ΕΙΔΟΠΟΙΗΣΗ: Ο επιλογέας ρύθμισης ταχύτητας μπορεί να γυρίσει μόνο μέχρι το 6 και πίσω στο 1. Μην τον γυρίζετε βεβιασμένα μετά το 6 ή το 1, επειδή μπορεί να χαλάσει η λειτουργία ρύθμισης ταχύτητας.

Η ταχύτητα εργαλείου μπορεί να αλλάξει αν γυρίσετε τον επιλογέα ρύθμισης ταχύτητας σε μια δεδομένη αριθμητική ρύθμιση από το 1 έως το 6.

► **Εικ.6:** 1. Επιλογέας ρύθμισης ταχύτητας

Λαμβάνεται υψηλότερη ταχύτητα όταν το καντράν περιστρέφεται προς την κατεύθυνση του αριθμού 6. Και επιτυγχάνεται χαμηλότερη ταχύτητα όταν το καντράν περιστρέφεται προς την κατεύθυνση του αριθμού 1. Αυτό επιτρέπει την επιλογή της ιδανικής ταχύτητας για βέλτιστη επεξεργασία υλικών, δηλαδή η ταχύτητα μπορεί να ρυθμιστεί σωστά για να ταιριάζει με το υλικό και τη διάμετρο φρέζας. Ανατρέξτε στον πίνακα για τη σχέση μεταξύ των αριθμικών ρυθμίσεων στον επιλογέα και την κατά προσέγγιση ταχύτητα του εργαλείου.

Αριθμός	min ⁻¹
1	9.000
2	11.000
3	14.000
4	17.000
5	20.000
6	23.000

Άναμμα των λαμπών

Μόνο για τα μοντέλα RP1802F, RP1803F, RP2302FC, RP2303FC

▲ΠΡΟΣΟΧΗ: Μην κοιτάζετε κατευθείαν μέσα στο φως ή στην πηγή φωτός.

Τραβήξτε τη σκανδάλη διακόπτη για να ανάψετε το φως. Η λυχνία εξακολουθεί να είναι αναμμένη όσο τραβάτε τη σκανδάλη διακόπτη. Η λάμπα σβήνει περίπου 10 δευτερόλεπτα αφού αφήσετε τη σκανδάλη.

► **Εικ.7:** 1. Λάμπα

ΠΑΡΑΤΗΡΗΣΗ: Χρησιμοποιήστε ένα στεγνό πανί για να σκουπίσετε τη σκόνη από το φακό της λάμπας. Προσέχετε να μη γρατζουνίσετε το φακό της λάμπας, επειδή μπορεί να μειωθεί η ένταση του φωτισμού.

ΣΥΝΑΡΜΟΛΟΓΗΣΗ

▲ΠΡΟΣΟΧΗ: Να βεβαιώνετε πάντα ότι το εργαλείο είναι σβηστό και αποσυνδεδεμένο από την ηλεκτρική παροχή πριν εκτελέσετε οποιαδήποτε εργασία σε αυτό.

Τοποθέτηση ή αφαίρεση της φρέζας ρούτερ

▲ΠΡΟΣΟΧΗ: Τοποθετήστε τη φρέζα ρούτερ με ασφάλεια. Να χρησιμοποιείτε πάντα μόνο το κλειδί που παρέχεται με το εργαλείο. Μια χαλαρή ή υπερβολικά σφιγμένη φρέζα ρούτερ μπορεί να είναι επικίνδυνη.

ΕΙΔΟΠΟΙΗΣΗ: Μην σφίγγετε το παξιμάδι σύσφιξης χωρίς να έχετε εισάγει μια φρέζα ρούτερ και μην τοποθετείτε φρέζες μικρής διαμέτρου στελέχους χωρίς να χρησιμοποιήσετε περίβλημα σύσφιξης. Οποιοδήποτε από τα δύο μπορεί να οδηγήσει στο σπάσιμο του κώνου σύσφιξης.

1. Εισαγάγετε τη φρέζα ρούτερ μέχρι τέρμα μέσα στον κώνο σύσφιξης.
 2. Πατήστε το κλειδώμα άξονα για να παραμείνει ο άξονας ακίνητος και χρησιμοποιήστε το κλειδί για να σφίξετε καλά το παξιμάδι σύσφιξης. Όταν χρησιμοποιείτε φρέζες ρούτερ με μικρότερη διάμετρο άξονα, εισαγάγετε πρώτα το κατάλληλο περίβλημα σύσφιξης στον κώνο σύσφιξης και, στη συνέχεια, τοποθετήστε τη φρέζα ρούτερ.
- **Εικ.8:** 1. Κλειδώμα άξονα 2. Κλειδί 3. Χαλαρώστε 4. Σφίξτε

Για να αφαιρέσετε τη φρέζα ρούτερ, ακολουθήστε τη διαδικασία τοποθέτησης με αντίστροφη σειρά.

ΛΕΙΤΟΥΡΓΙΑ

▲ΠΡΟΕΙΔΟΠΟΙΗΣΗ: Πριν τη λειτουργία, να βεβαιώνετε πάντα ότι η ανασταλτική ράβδος είναι καλά ασφαλισμένη με το παξιμάδι ρύθμισης ανασταλτικής ράβδου. Διαφορετικά, το βάθος κοπής μπορεί να αλλάξει κατά τη διάρκεια της λειτουργίας και να προκαλέσει προσωπικό τραυματισμό.

▲ΠΡΟΣΟΧΗ: Πριν από τη λειτουργία, πάντα να βεβαιώνετε ότι το σώμα του εργαλείου ανυψώνεται αυτόματα στο άνω όριο και ότι η φρέζα ρούτερ δεν προεξέχει από τη βάση εργαλείου όταν χαλαρώνεται ο μοχλός κλειδώματος.

▲ΠΡΟΣΟΧΗ: Να χρησιμοποιείτε πάντα και τις δύο λαβές και να κρατάτε καλά το εργαλείο από τις δύο λαβές κατά τη διάρκεια των εργασιών.

▲ΠΡΟΣΟΧΗ: Πριν από τη λειτουργία, πάντα να βεβαιώνετε ότι ο εκτροπέας θραυσμάτων είναι σωστά τοποθετημένος.

► **Εικ.9:** 1. Εκτροπέας θραυσμάτων

1. Τοποθετήστε τη βάση πάνω στο τεμάχιο εργασίας που πρόκειται να κοπεί χωρίς να έρχεται σε επαφή η φρέζα ρούτερ.
 2. Ενεργοποιήστε το εργαλείο και περιμένετε έως ότου η φρέζα ρούτερ αποκτήσει την πλήρη ταχύτητά της.
 3. Χαμηλώστε το σώμα του εργαλείου και μετακινήστε το εργαλείο προς τα εμπρός επάνω από την επιφάνεια του τεμαχίου εργασίας, διατηρώντας τη βάση ευθυγραμμισμένη και προχωρώντας ομαλά μέχρι την ολοκλήρωση της κοπής.
- **Εικ.10**

Όταν πραγματοποιείτε κοπές άκρων, η επιφάνεια του τεμαχίου εργασίας πρέπει να βρίσκεται στην αριστερή πλευρά της φρέζας ρούτερ προς την κατεύθυνση τροφοδοσίας.

► **Εικ.11:** 1. Τεμάχιο εργασίας 2. Κατεύθυνση περιστροφής φρέζας 3. Όψη από το επάνω μέρος του εργαλείου 4. Κατεύθυνση τροφοδοσίας

ΠΑΡΑΤΗΡΗΣΗ: Εάν μετακινείτε το εργαλείο προς τα εμπρός με πολύ μεγάλη ταχύτητα μπορεί να προκύψει κακή ποιότητα κοπής ή βλάβη στη φρέζα ρούτερ ή στο μοτέρ. Εάν μετακινείτε το εργαλείο προς τα εμπρός με πολύ μικρή ταχύτητα μπορεί να καεί ή να καταστραφεί η κοπή. Ο σωστός ρυθμός τροφοδοσίας εξαρτάται από το μέγεθος της φρέζας ρούτερ, το είδος του τεμαχίου εργασίας και το βάθος κοπής.

Πριν ξεκινήσετε την κοπή στο πραγματικό τεμάχιο εργασίας, συνιστούμε να πραγματοποιήσετε μια δοκιμαστική κοπή σε ένα παλιό κομμάτι ξύλου. Έτσι θα δείτε πώς ακριβώς θα μοιάζει η κοπή και θα μπορείτε να ελέγξετε και τις διαστάσεις.

ΠΑΡΑΤΗΡΗΣΗ: Όταν χρησιμοποιείτε τον ίσιο οδηγό ή τον οδηγό κουρευτικού περιθωρίων, βεβαιωθείτε να τον τοποθετήσετε στη δεξιά πλευρά προς την κατεύθυνση τροφοδοσίας. Αυτό θα βοηθήσει ώστε να μείνει ευθυγραμμισμένος με την πλευρά του τεμαχίου εργασίας.

- **Εικ.12:** 1. Κατεύθυνση τροφοδοσίας 2. Κατεύθυνση περιστροφής φρέζας 3. Τεμάχιο εργασίας 4. Ίσιος οδηγός

Ίσιος οδηγός

Ο ίσιος οδηγός χρησιμοποιείται αποτελεσματικά για ίσιες κοπές στις λειτουργίες στρογγυλέματος ή κατασκευής αυλακίων.

1. Τοποθετήστε τον ίσιο οδηγό στον υποδοχέα οδηγού χρησιμοποιώντας τη βίδα σύσφιξης (B). Εισάγετε τον υποδοχέα οδηγού στις οπές στη βάση εργαλείου και σφίξτε τη βίδα σύσφιξης (A). Για να ρυθμίσετε την απόσταση μεταξύ της φρέζας ρούτερ και του ίσιου οδηγού, χαλαρώστε τη βίδα σύσφιξης (B) και περιστρέψτε τη λεπτή ρυθμιστική βίδα (1,5 mm ανά στροφή). Στην επιθυμητή απόσταση, σφίξτε τη βίδα σύσφιξης (B) για να ασφαλίσετε τον ίσιο οδηγό στη θέση του.

- **Εικ.13:** 1. Βίδα σύσφιξης (A) 2. Ίσιος οδηγός 3. Υποδοχέας οδηγού 4. Λεπτή ρυθμιστική βίδα 5. Βίδα σύσφιξης (B)

2. Κατά την κοπή, να μετακινείτε το εργαλείο με τον ίσιο οδηγό ευθυγραμμισμένο με την πλευρά του τεμαχίου εργασίας. Ένας πλατύτερος ίσιος οδηγός των επιθυμητών διαστάσεων μπορεί να φτιαχτεί χρησιμοποιώντας τις βολικές οπές στον οδηγό για να βιδωθούν επιπλέον κομμάτια ξύλου. Όταν χρησιμοποιείτε μια φρέζα ρούτερ με μεγάλη διάμετρο, συνδέστε κομμάτια ξύλου στον ίσιο οδηγό, τα οποία θα πρέπει να έχουν πάχος μεγαλύτερο από 15 mm (5/8") για να αποφεύγετε το κτύπημα της φρέζας ρούτερ στον ίσιο οδηγό.

- **Εικ.14:** 1. Ίσιος οδηγός 2. Ξύλο

A=55 mm (2-3/16")

B=55 mm (2-3/16")

C=15 mm (5/8") ή μεγαλύτερο πάχος

Εάν η απόσταση μεταξύ της πλευράς του τεμαχίου εργασίας και της θέσης κοπής είναι πολύ πλατιά για τον ίσιο οδηγό ή εάν η πλευρά του τεμαχίου εργασίας δεν είναι ευθεία, δεν μπορεί να χρησιμοποιηθεί ο ίσιος οδηγός. Σε αυτή την περίπτωση, στερεώστε καλά μια ίσια σανίδα στο τεμάχιο εργασίας και χρησιμοποιήστε την ως οδηγό δίπλα στη βάση. Τροφοδοτήστε το εργαλείο προς την κατεύθυνση του βέλους.

- **Εικ.15**

Ίσιος οδηγός λεπτής ρύθμισης

Προαιρετικό εξάρτημα

Εισαγάγετε τις δύο ράβδους στις εξωτερικές σχισμές προάρθρωσης του υποδοχέα οδηγού και ασφαλίστε τις σφίγγοντας με τις δύο βίδες σύσφιξης (B). Βεβαιωθείτε ότι η βίδα χειρός (A) είναι σφιγμένη, εισαγάγετε τις δύο ράβδους στη βάση και σφίξτε τις βίδες σύσφιξης (A).

- **Εικ.16:** 1. Βίδα σύσφιξης (B) 2. Βίδα χειρός (A) 3. Βίδα σύσφιξης (A)

Λειτουργία λεπτής ρύθμισης για την τοποθέτηση της λεπίδας σε σχέση με τον ίσιο οδηγό

- **Εικ.17:** 1. Βίδα χειρός (A) 2. Βίδα χειρός (B) 3. Δακτύλιος κλίμακας

1. Χαλαρώστε τη βίδα χειρός (A).
2. Περιστρέψτε τη βίδα χειρός (B) για να ρυθμίσετε τη θέση (μία στροφή ρυθμίζει τη θέση κατά 1 mm) όπως απαιτείται.
3. Σφίξτε τη βίδα χειρός (A) μέχρι να ασφαλίσει.

Ο δακτύλιος κλίμακας μπορεί να περιστραφεί ξεχωριστά, ώστε η μονάδα κλίμακας να μπορεί να ευθυγραμμιστεί στο μηδέν (0).

Ρύθμιση του πλάτους πέλματος οδηγού

Χαλαρώστε τις βίδες που επισημειώνονται με τους κύκλους για να μεταβάλετε το πλάτος του ίσιου οδηγού. Αφού μεταβάλετε το πλάτος, σφίξτε τις βίδες μέχρι να ασφαλίσουν. Το εύρος μεταβολής του πλάτους πέλματος οδηγού είναι 280 mm έως 350 mm.

- **Εικ.18:** 1. Βίδα

Όταν είναι ρυθμισμένο στο ελάχιστο πλάτος ανοίγματος

- **Εικ.19**

Όταν είναι ρυθμισμένο στο μέγιστο πλάτος ανοίγματος

- **Εικ.20**

Οδηγός ιχναριού

Προαιρετικό εξάρτημα

Ο οδηγός ιχναριού παρέχει ένα περίβλημα μέσα από το οποίο περνάει η φρέζα ρούτερ, επιτρέποντας τη χρήση του ρούτερ με σχέδια του ιχναριού.

- **Εικ.21**

1. Τραβήξτε τον μοχλό πλάκας ασφαλίσης και εισαγάγετε τον οδηγό ιχναριού.

- **Εικ.22:** 1. Οδηγός ιχναριού 2. Μοχλός πλάκας ασφαλίσης

2. Ασφαλίστε το ιχναριό στο τεμάχιο εργασίας. Τοποθετήστε το εργαλείο στο ιχναριό και μετακινήστε το εργαλείο με τον οδηγό ιχναριού να ολισθαίνει κατά μήκος της πλευράς του ιχναριού.

- **Εικ.23:** 1. Φρέζα ρούτερ 2. Βάση 3. Πλάκα βάσης 4. Ιχναριό 5. Τεμάχιο εργασίας 6. Οδηγός ιχναριού

ΠΑΡΑΤΗΡΗΣΗ: Το τεμάχιο εργασίας θα κοπεί σε λίγο διαφορετικό μέγεθος από το ιχναρίο. Αφήστε μια απόσταση (X) μεταξύ της φρέζας ρούτερ και της εξωτερικής πλευράς του οδηγού ιχναρίου. Η απόσταση (X) μπορεί να υπολογιστεί με τη χρήση της παρακάτω εξίσωσης:

Απόσταση (X) = (εξωτερική διάμετρος του οδηγού ιχναρίου - διάμετρος φρέζας ρούτερ) / 2

Οδηγός κουρευτικού περιθωρίων

Προαιρετικό εξάρτημα

Κούρεμα περιθωρίων, κοψίματα καμπυλών σε καπλάμαδες επίπλων και παρόμοια υλικά μπορούν να γίνουν εύκολα με τον οδηγό κουρευτικού περιθωρίων. Ο κύλινδρος του οδηγού εφάπτεται επάνω στην καμπύλη και εξασφαλίζει ένα ωραίο κόψιμο.

► **Εικ.24:** 1. Οδηγός κουρευτικού περιθωρίων

Τοποθετήστε τον οδηγό κουρευτικού περιθωρίων στον υποδοχέα οδηγού χρησιμοποιώντας τη βίδα σύσφιξης (D). Εισάγετε τον υποδοχέα οδηγού στις οπές στη βάση εργαλείου και σφίξτε τη βίδα σύσφιξης (A). Για να ρυθμίσετε την απόσταση μεταξύ της φρέζας ρούτερ και του οδηγού κουρευτικού περιθωρίων, χαλαρώστε τη βίδα σύσφιξης (D) και περιστρέψτε τη λεπτή ρυθμιστική βίδα (1,5 mm ανά στροφή). Όταν ρυθμίζετε τον κύλινδρο οδηγού προς τα πάνω ή προς τα κάτω, χαλαρώστε τη βίδα σύσφιξης (C). Μετά τη ρύθμιση, σφίξτε καλά όλες τις βίδες σύσφιξης.

► **Εικ.25:** 1. Υποδοχέας οδηγού 2. Λεπτή ρυθμιστική βίδα 3. Βίδα σύσφιξης (D) 4. Βίδα σύσφιξης (C) 5. Κύλινδρος οδηγού 6. Βίδα σύσφιξης (A)

Κατά την κοπή, να μετακινείτε το εργαλείο με τον κύλινδρο οδηγού να εφάπτεται με την πλευρά του τεμαχίου εργασίας.

► **Εικ.26:** 1. Φρέζα ρούτερ 2. Κύλινδρος οδηγού 3. Τεμάχιο εργασίας

Σετ ακροφυσίου σκόνης

Χρησιμοποιήστε το ακροφύσιο σκόνης για την εξαγωγή σκόνης.

1. Τοποθετήστε το ακροφύσιο σκόνης στη βάση του εργαλείου χρησιμοποιώντας τη βίδα χειρός έτσι ώστε η προεξοχή στο ακροφύσιο σκόνης να ταιριάζει με την εγκοπή της βάσης του εργαλείου.

► **Εικ.27:** 1. Ακροφύσιο σκόνης 2. Βίδα χειρός

2. Συνδέστε την ηλεκτρική σκούπα με το ακροφύσιο σκόνης.

► **Εικ.28**

Τρόπος χρήσης της βίδας M6 x 135 για τη ρύθμιση του βάθους κοπής

Όταν χρησιμοποιείτε το εργαλείο με έναν πάγκο ρούτερ που διατίθεται στην αγορά, η χρήση αυτής της βίδας επιτρέπει σε έναν χειριστή να πραγματοποιεί μια μικρή ρύθμιση του βάθους κοπής από πάνω του πάγκου.

Εγκατάσταση της βίδας με ροδέλα στο εργαλείο

Εισαγάγετε τη βίδα με ροδέλα μέσα από την οπή βίδας στη βάση εργαλείου και, στη συνέχεια, βιδώστε το σπειροτομημένο τμήμα του βραχίονα μοτέρ του εργαλείου. Αυτή τη στιγμή, εφαρμόστε λίγο γράσο ή λιπαντικό στο εσωτερικό της οπής βίδας στη βάση εργαλείου και στο σπειροτομημένο τμήμα του βραχίονα μοτέρ.

► **Εικ.29:** 1. Επίπεδη ροδέλα 6 2. Βίδα M6 x 135

► **Εικ.30:** 1. Βίδα M6 x 135 σε οπή βίδας

► **Εικ.31:** 1. Βίδα M6 x 135 2. Σπειροτομημένο τμήμα του βραχίονα μοτέρ

Ρύθμιση του βάθους κοπής

1. Μπορείτε να πραγματοποιήσετε ένα μικρό βάθος κοπής αν περιστρέψετε αυτή τη βίδα με ένα καταβίδι από το πάνω μέρος του πάγκου. (1,0 mm ανά πλήρη στροφή)

2. Αν περιστρέψετε τη βίδα δεξιόστροφα, το βάθος κοπής γίνεται μεγαλύτερο και αν περιστρέψετε τη βίδα αριστερόστροφα, το βάθος κοπής γίνεται μικρότερο.

► **Εικ.32:** 1. Καταβίδι

ΣΥΝΤΗΡΗΣΗ

▲ ΠΡΟΣΟΧΗ: Να βεβαιώνετε πάντα ότι το εργαλείο είναι σβηστό και αποσυνδεδεμένο από την ηλεκτρική παροχή πριν εκτελέσετε οποιαδήποτε εργασία επιθεώρησης ή συντήρησης σε αυτό.

ΕΙΔΟΠΟΙΗΣΗ: Μην χρησιμοποιείτε ποτέ βενζίνη, πετρελαϊκό αιθέρα, διαλυτικό, αλκοόλη ή παρόμοιες ουσίες. Μπορεί να προκληθεί αποχρωματισμός, παραμόρφωση ή ρωγμές.

Για τη διατήρηση της ΑΣΦΑΛΕΙΑΣ και ΑΞΙΟΠΙΣΤΙΑΣ του προϊόντος, οι επισκευές και οποιαδήποτε άλλη εργασία συντήρησης ή ρύθμισης πρέπει να εκτελούνται από εξουσιοδοτημένα ή εργοστασιακά κέντρα εξυπηρέτησης της Makita, χρησιμοποιώντας πάντοτε ανταλλακτικά της Makita.

Αντικατάσταση καρβουνακίων

► Εικ.33: 1. Σημάδι ορίου

Να ελέγχετε τα καρβουνάκια τακτικά. Αντικαταστήστε τα όταν φθαρούν μέχρι το σημάδι ορίου. Διατηρείτε τα καρβουνάκια καθαρά και ελεύθερα να γλιστρούν στις θήκες. Και τα δύο καρβουνάκια πρέπει να αντικαθίστανται ταυτόχρονα. Χρησιμοποιείτε μόνο καρβουνάκια ίδιου τύπου.

1. Χρησιμοποιήστε ένα κατσαβίδι για να αφαιρέσετε τα καπάκια των θηκών καρβουνακίων.

2. Αφαιρέστε τα φθαρμένα καρβουνάκια, τοποθετήστε τα καινούρια και ασφαλίστε τα καπάκια των θηκών καρβουνακίων.

► Εικ.34: 1. Καπάκι θήκης καρβουνακίου

Μόνο για τα μοντέλα RP1803, RP1803F, RP2303FC

Μετά την αντικατάσταση των καρβουνακίων, βάλτε το ηλεκτρικό καλώδιο του εργαλείου στην πρίζα και στρώστε τα καρβουνάκια αφήνοντας το εργαλείο σε λειτουργία χωρίς φορτίο για περίπου 10 λεπτά. Στη συνέχεια, ελέγξτε το εργαλείο ενώ λειτουργεί και ελέγξτε τη λειτουργία του ηλεκτρικού φρένου όταν αφήνετε τη σκανδάλη διακόπτη.

Αν το ηλεκτρικό φρένο δεν λειτουργεί καλά, ζητήστε επίσκεψη από το τοπικό σας κέντρο εξυπηρέτησης της Makita.

ΠΡΟΑΙΡΕΤΙΚΑ ΕΞΑΡΤΗΜΑΤΑ

▲ ΠΡΟΣΟΧΗ: Αυτά τα εξαρτήματα ή προσαρτήματα συνιστώνται για χρήση με το εργαλείο Makita που περιγράφηκε στις οδηγίες αυτές. Η χρήση οποιωνδήποτε άλλων εξαρτημάτων ή προσαρτημάτων μπορεί να προκαλέσει κίνδυνο τραυματισμού σε άτομα. Να χρησιμοποιείτε τα εξαρτήματα ή προσαρτήματα μόνο για την χρήση που προορίζονται.

Εάν χρειάζεστε οποιαδήποτε βοήθεια για περισσότερες πληροφορίες σε σχέση με αυτά τα εξαρτήματα, αποτανθείτε στο τοπικό σας κέντρο εξυπηρέτησης Makita.

- Φρέζες σχηματισμού ίσιων γραμμών και αυλακίων
- Φρέζες σχηματισμού άκρων
- Φρέζες περικοπής φύλλων
- Ίσιος οδηγός
- Οδηγός κουρευτικού περιθωρίων
- Υποδοχέας οδηγού
- Οδηγοί ιχναρίου
- Προσαρμογέας οδηγού ιχναρίου
- Παξιμάδι ασφάλισης
- Κώνος σύσφιξης
- Περιβλημα σύσφιξης
- Κλειδί
- Σετ ακροφυσίου σκόνης

ΠΑΡΑΤΗΡΗΣΗ: Μερικά στοιχεία στη λίστα μπορεί να συμπεριλαμβάνονται στη συσκευασία εργαλείου ως στάνταρ εξαρτήματα. Μπορεί να διαφέρουν ανάλογα με τη χώρα.

Φρέζες ρούτερ

Ευθεία φρέζα

► Εικ.35

Μονάδα:mm

D	A	L1	L2
6	20	50	15
1/4"			
12	12	60	30
1/2"			
12	10	60	25
1/2"			
8	8	60	25
6	8	50	18
1/4"			
6	6	50	18
1/4"			

Φρέζα αυλάκωσης σε σχήμα «U»

► Εικ.36

Μονάδα:mm

D	A	L1	L2	R
6	6	50	18	3

Φρέζα αυλάκωσης σε σχήμα «V»

► Εικ.37

Μονάδα:mm

D	A	L1	L2	θ
1/4"	20	50	15	90°

Φρέζα επίπεδης κοπής στο σημείο διάνοιξης

► Εικ.38

Μονάδα:mm

D	A	L1	L2	L3
12	12	60	20	35
8	8	60	20	35
6	6	60	18	28

Φρέζα διπλής επίπεδης κοπής στο σημείο διάνοιξης

► Εικ.39

Μονάδα:mm

D	A	L1	L2	L3	L4
6	6	70	40	12	14

Φρέζα ένωσης της σανίδας

► Εικ.40

Μονάδα:mm

D	A1	A2	L1	L2	L3
12	38	27	61	4	20

Φρέζα στρογγύλευσης γωνιών

► Εικ.41

Μονάδα:mm

D	A1	A2	L1	L2	L3	R
6	25	9	48	13	5	8
6	20	8	45	10	4	4

Φρέζα λοξότμησης

► Εικ.42

Μονάδα:mm

D	A	L1	L2	L3	θ
6	23	46	11	6	30°
6	20	50	13	5	45°
6	20	49	14	2	60°

Φρέζα για κοιλώματα

► Εικ.43

Μονάδα:mm

D	A	L1	L2	R
6	20	43	8	4
6	25	48	13	8

Φρέζα επίπεδης κοπής με σφαιρικό έδρανο

► Εικ.44

Μονάδα:mm

D	A	L1	L2
6	10	50	20
1/4"			

Φρέζα στρογγύλευσης γωνιών με σφαιρικό έδρανο

► Εικ.45

Μονάδα:mm

D	A1	A2	L1	L2	L3	R
6	15	8	37	7	3,5	3
6	21	8	40	10	3,5	6
1/4"	21	8	40	10	3,5	6

Φρέζα λοξότμησης με σφαιρικό έδρανο

► Εικ.46

Μονάδα:mm

D	A1	A2	L1	L2	θ
6	26	8	42	12	45°
1/4"					
6	20	8	41	11	60°

Φρέζα για αυλάκωμα με σφαιρικό έδρανο

► Εικ.47

Μονάδα:mm

D	A1	A2	A3	L1	L2	L3	R
6	20	12	8	40	10	5,5	4
6	26	12	8	42	12	4,5	7

Φρέζα για κοιλώματα με σφαιρικό έδρανο

► Εικ.48

Μονάδα:mm

D	A1	A2	A3	A4	L1	L2	L3	R
6	20	18	12	8	40	10	5,5	3
6	26	22	12	8	42	12	5	5

Φρέζα για ρωμαϊκό οξυκόρυφο τόξο με σφαιρικό έδρανο

► Εικ.49

Μονάδα:mm

D	A1	A2	L1	L2	L3	R1	R2
6	20	8	40	10	4,5	2,5	4,5
6	26	8	42	12	4,5	3	6