

BORMANN®

Elite

Life in style.

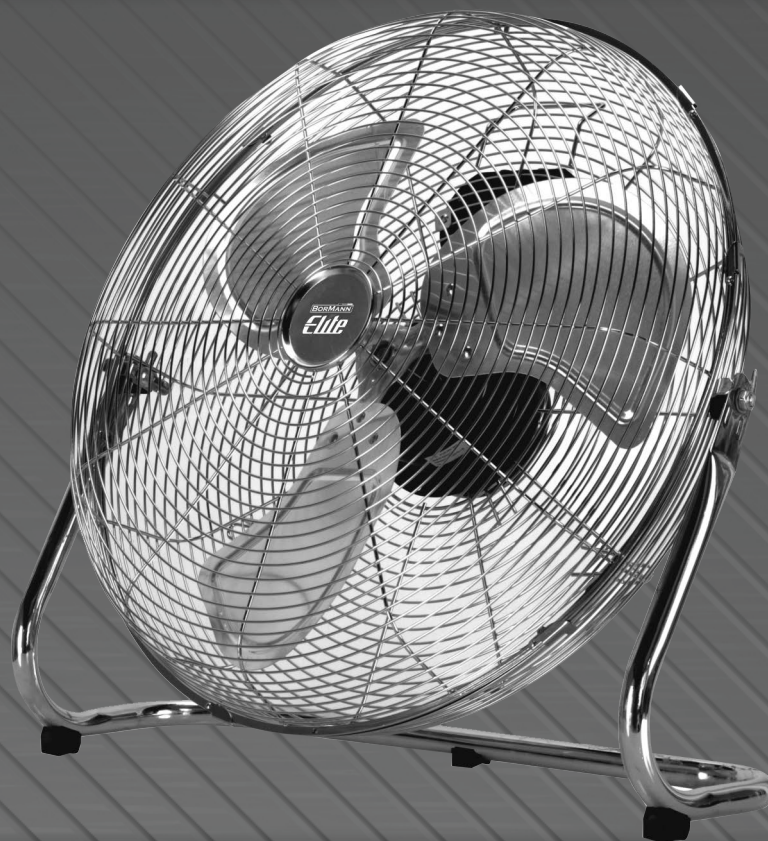

BFN9015

053408

EN FR

IT EL

BG SL

RO

v2.2



WWW.NIKOLAOUTOOLS.GR



SAFETY PRECAUTIONS

WARNING!

1. Do not leave the fan running unattended.
2. Keep electrical appliances out of the reach of children. Do not let them use the appliance without supervision. Children should be supervised at all times to ensure that they do not play with the appliance.
3. Ensure that the fan is switched off and disconnected from the power mains before removing the guard.
4. If the power cord is damaged, it must be replaced by the manufacturer, an authorised service agent or a similarly qualified person in order to avoid a hazard.

Rules for safe operation

1. Never insert fingers, pencils, or any other object through the grille when fan is running.
2. Disconnect fan when moving from one location to another.
3. Disconnect fan when removing grilles for cleaning.
4. Be sure fan is on a stable surface when operating to avoid overturning.
5. Do not use fan near windows or on other locations where humidity or rain could create electrical hazard.
6. The device is suitable for indoor use only.

SPECIFICATIONS

Main Parts

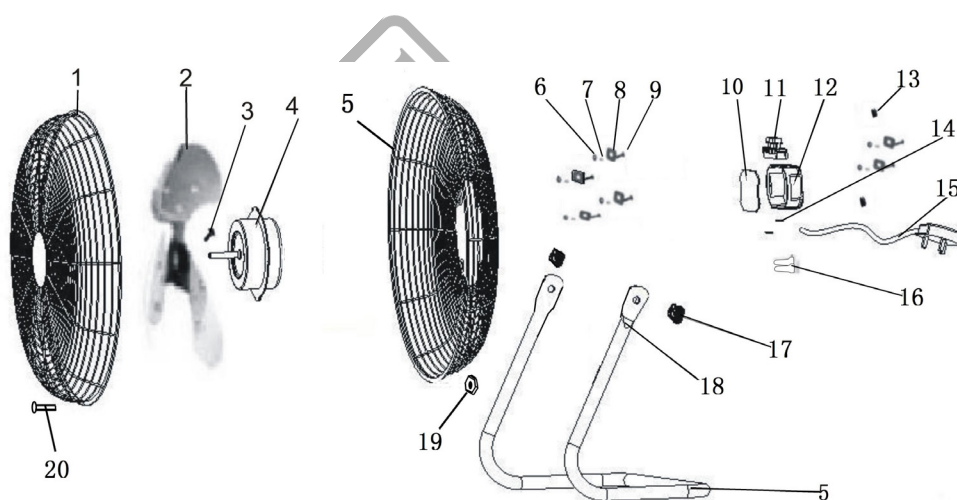

1. Front guard
2. Blade
3. Blade screw
4. Motor
5. Rear guard
6. Nut
7. Washer
8. Washer
9. Screw
10. Switch cover
11. Switch
12. Control box
13. Coil protector
14. Cord holder
15. Power cord
16. Close-end connector
17. Particle
18. Tube base
19. Lock nut
20. Screw

Technical Data	
Model	BFN9015
Voltage, Frequency	220-240 V, 50/60 Hz
Power	90 W
Diameter	45 cm
Cable Length	1.8 m
Includes	Mesh grill, 3 Metal blades, Metal body

* The manufacturer reserves the right to make minor changes to product design and technical specifications without prior notice unless these changes significantly affect the performance and safety of the products. The parts described / illustrated in the pages of the manual that you hold in your hands may also concern other models of the manufacturer's product line with similar features and may not be included in the product you just acquired.

* To ensure the safety and reliability of the product and the warranty validity, all repair, inspection, repair or replacement work, including maintenance and special adjustments, must only be carried out by technicians of the authorized service department of the manufacturer.

* Always use the product with the supplied equipment. Operation of the product with non-provided equipment may cause malfunctions or even serious injury or death. The manufacturer and the importer shall not be liable for injuries and damages resulting from the use of non-conforming equipment.

IN GENERAL

This modern high-velocity fan provides a more powerful wind flow than ordinary fans. It draws air off the floor and circulate it through the entire room, keeping room cool and breezy.

- Energy-saving, high velocity motor for maximum air circulation.
- Up, down tilt adjustment for flexible use.
- Oscillation function.
- Triple speed selection.
- Precision fan blades for powerful wind but low noise.
- Chrome stand, solid construction with thermal protection to prevent motor from overheating.

OPERATION AND MAINTENANCE

- Make sure you connect your appliance's power cord to a suitable outlet. Do not pull on the cord too hard or use it to move the appliance.
- WARNING:** If the power cord is damaged, contact only a qualified electrician or service representative for repairs to avoid the risk of serious damage and/or electric shock.
- Turn the speed control to selected speeds: 0 - OFF, 1 - Slow, 2 - Middle, 3 - Fast
 - Push the tilt guard to adjust the fan to the preferred elevation.

Cleaning

1. Disconnect the power cord from the mains.
2. Remove the guard and the blades carefully.
3. First use a soft cloth with light soap to clean off oil stains. Then wipe and polish with dry cloth. Never use polish or any corrosive liquid that can damage the paint, metal or plastic.
4. Put back the blades and lock the guard securely before use.



MESURES DE SÉCURITÉ

AVERTISSEMENT!

1. Ne laissez pas le ventilateur fonctionner sans surveillance.
2. Gardez les appareils électriques hors de portée des enfants. Ne les laissez pas utiliser l'appareil sans surveillance. Les enfants doivent être surveillés à tout moment pour s'assurer qu'ils ne jouent pas avec l'appareil.
3. Assurez-vous que le ventilateur est éteint et débranché du réseau électrique avant de retirer la protection.
4. Si le cordon d'alimentation est endommagé, il doit être remplacé par le fabricant, un agent de service agréé ou une personne de qualification similaire afin d'éviter tout danger.

Règles pour un fonctionnement sûr

1. N'insérez jamais les doigts, les crayons ou tout autre objet à travers la grille lorsque le ventilateur fonctionne.
2. Débranchez le ventilateur lorsque vous vous déplacez d'un endroit à l'autre.
3. Débranchez le ventilateur lorsque vous retirez les grilles pour les nettoyer.
4. Veillez à ce que le ventilateur soit sur une surface stable lors de son utilisation pour éviter qu'il ne se renverse.
5. N'utilisez pas le ventilateur près des fenêtres ou à d'autres endroits où l'humidité ou la pluie pourrait créer un risque électrique.
6. L'appareil ne peut être utilisé qu'à l'intérieur.

SPÉCIFICATIONS

Parties principales

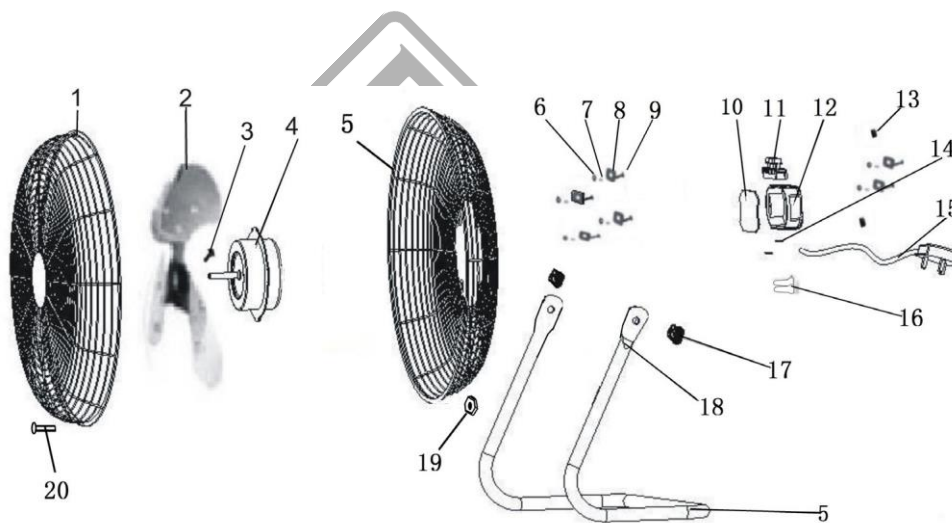

1. Protection avant
2. Lame
3. Vis de la lame
4. Moteur
5. Protection arrière
6. Écrou
7. Rondelle
8. Rondelle
9. Vis
10. Couverture de l'interrupteur
11. Interrupteur
12. Boîte de contrôle
13. Protecteur de bobine
14. Porte-cordon
15. Cordon d'alimentation
16. Connecteur à extrémité fermée
17. Particules
18. Base du tube
19. Écrou de blocage
20. Vis

Données techniques	
Modèle	BFN9015
Tension, fréquence	220-240 V, 50/60 Hz
Puissance	90 W
Diamètre	45 cm
Longueur du câble	1.8 m
Comprend	Grille en maille, 3 lames en métal, corps en métal

* Le fabricant se réserve le droit d'apporter des modifications mineures à la conception et aux spécifications techniques des produits sans préavis, à moins que ces modifications n'affectent de manière significative les performances et la sécurité des produits. Les pièces décrites / illustrées dans les pages du manuel que vous tenez entre vos mains peuvent également concerner d'autres modèles de la gamme de produits du fabricant présentant des caractéristiques similaires et peuvent ne pas être incluses dans le produit que vous venez d'acquérir.

* Pour garantir la sécurité et la fiabilité du produit et la validité de la garantie, tous les travaux de réparation, d'inspection, de réparation ou de remplacement, y compris l'entretien et les réglages spéciaux, doivent être effectués uniquement par des techniciens du service après-vente agréé du fabricant.

* Utilisez toujours le produit avec l'équipement fourni. L'utilisation du produit avec un équipement non fourni peut entraîner des dysfonctionnements, voire des blessures graves ou mortelles. Le fabricant et l'importateur ne peuvent être tenus responsables des blessures et des dommages résultant de l'utilisation d'un équipement non conforme.

EN GÉNÉRAL

Ce ventilateur moderne à haute vitesse fournit un flux d'air plus puissant que les ventilateurs ordinaires. Il aspire l'air du sol et le fait circuler dans toute la pièce, ce qui permet de garder la pièce fraîche et aérée.

- Moteur à haute vitesse, économe en énergie, pour une circulation d'air maximale.
- Réglage de l'inclinaison vers le haut et le bas pour une utilisation flexible.
- Fonction d'oscillation.
- Sélection de la triple vitesse.
- Pales de ventilateur de précision pour un vent puissant mais peu bruyant.
- Support chromé, construction solide avec protection thermique pour éviter la surchauffe du moteur.

FONCTIONNEMENT ET ENTRETIEN

• Veillez à brancher le cordon d'alimentation de votre appareil à une prise de courant appropriée. Ne tirez pas trop fort sur le cordon et ne l'utilisez pas pour déplacer l'appareil.

AVERTISSEMENT: Si le cordon d'alimentation est endommagé, ne contactez qu'un électricien qualifié ou un représentant du service après-vente pour le réparer afin d'éviter tout risque de dommage grave et/ou de choc électrique.

- Tournez la commande de vitesse sur la vitesse souhaitée : 0 - OFF, 1 - Lent, 2 - Moyen, 3 - Rapide.
- Poussez le dispositif d'inclinaison pour régler le ventilateur à l'altitude souhaitée.

Nettoyage

1. Débranchez le cordon d'alimentation du secteur.
2. Retirez la protection et les lames avec précaution.
3. Utilisez d'abord un chiffon doux avec du savon léger pour nettoyer les taches d'huile. Ensuite, essuyez et polissez avec un chiffon sec. N'utilisez jamais de produit à polir ou de liquide corrosif qui pourrait endommager la peinture, le métal ou le plastique.
4. Remettez les lames en place et verrouillez bien la protection avant de l'utiliser.

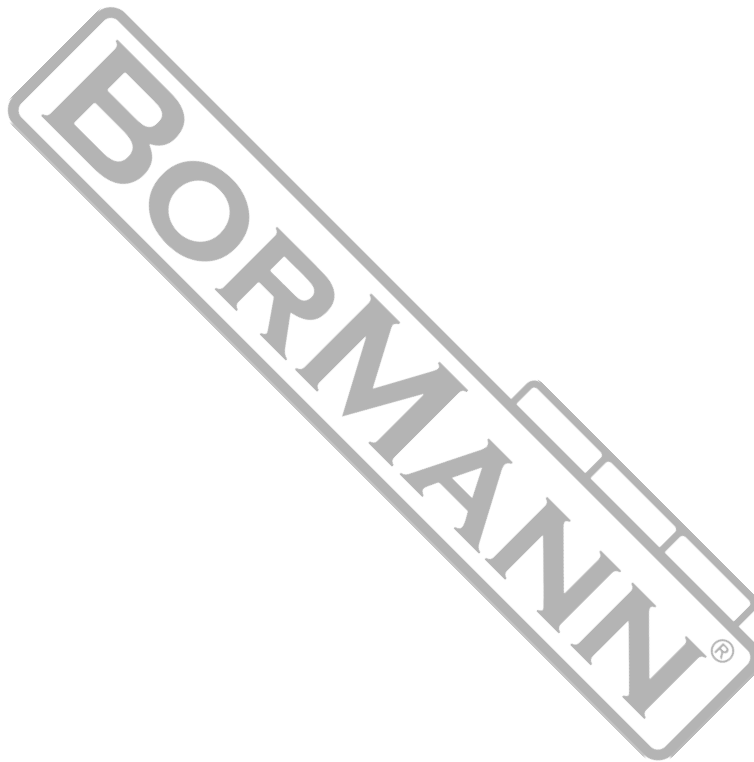

PRECAUZIONI DI SICUREZZA

ATTENZIONE!

1. Non lasciare il ventilatore in funzione senza sorveglianza.
2. Tenere gli apparecchi elettrici fuori dalla portata dei bambini. Non lasciare che utilizzino l'apparecchio senza supervisione. I bambini devono essere sempre sorvegliati per evitare che giochino con l'apparecchio.
3. Prima di rimuovere la protezione, accertarsi che il ventilatore sia spento e scollegato dalla rete elettrica.
4. Se il cavo di alimentazione è danneggiato, deve essere sostituito dal produttore, da un agente di assistenza autorizzato o da una persona altrettanto qualificata, al fine di evitare un pericolo.

Regole per un funzionamento sicuro

1. Non inserire mai dita, matite o altri oggetti attraverso la griglia quando la ventola è in funzione.
2. Scollegare la ventola quando ci si sposta da un luogo all'altro.
3. Scollegare la ventola quando si rimuovono le griglie per la pulizia.
4. Assicurarsi che il ventilatore si trovi su una superficie stabile durante il funzionamento per evitare il ribaltamento.
5. Non utilizzare il ventilatore vicino a finestre o in altri luoghi in cui l'umidità o la pioggia potrebbero creare rischi elettrici.
6. Il dispositivo è adatto solo per uso interno.

SPECIFICHE

Parti principali

1. Protezione anteriore
2. Lama
3. Vite della lama
4. Motore
5. Protezione posteriore
6. Dado
7. Rondella
8. Rondella
9. Vite
10. Coperchio dell'interruttore
11. Interruttore
12. Scatola di controllo
13. Protezione della bobina
14. Portacorda
15. Cavo di alimentazione
16. Connettore di chiusura
17. Particella
18. Base del tubo
19. Dado di bloccaggio
20. Vite

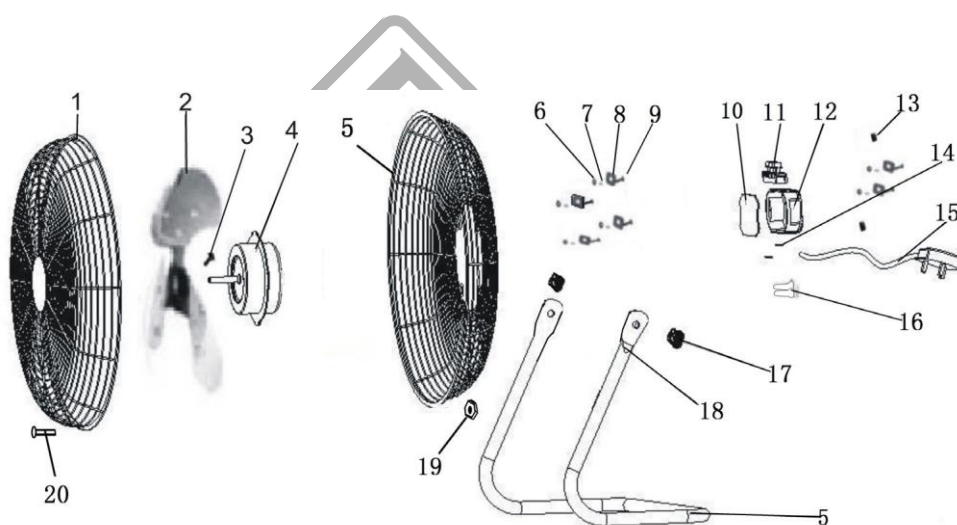

Dati tecnici	
Modello	BFN9015
Tensione, frequenza	220-240 V, 50/60 Hz
Potenza	90 W
Diametro	45 cm
Lunghezza del cavo	1.8 m
Include	Griglia a rete, 3 lame in metallo, corpo in metallo

* Il produttore si riserva il diritto di apportare modifiche minori al design e alle specifiche tecniche del prodotto senza preavviso, a meno che tali modifiche non influiscano in modo significativo sulle prestazioni e sulla sicurezza dei prodotti. Le parti descritte/illustrate nelle pagine del manuale che avete tra le mani possono riguardare anche altri modelli della linea di prodotti del produttore con caratteristiche simili e potrebbero non essere incluse nel prodotto appena acquistato.

* Per garantire la sicurezza e l'affidabilità del prodotto e la validità della garanzia, tutti i lavori di riparazione, ispezione, riparazione o sostituzione, compresa la manutenzione e le regolazioni speciali, devono essere eseguiti esclusivamente da tecnici del servizio di assistenza autorizzato del produttore.

* Utilizzare sempre il prodotto con le apparecchiature in dotazione. L'utilizzo del prodotto con apparecchiature non in dotazione può causare malfunzionamenti o addirittura lesioni gravi o morte. Il produttore e l'importatore non sono responsabili per lesioni e danni derivanti dall'uso di apparecchiature non conformi.

IN GENERALE

Questo moderno ventilatore ad alta velocità offre un flusso di vento più potente rispetto ai normali ventilatori. Aspira l'aria dal pavimento e la fa circolare in tutta la stanza, mantenendola fresca e ventilata.

- Motore a risparmio energetico e ad alta velocità per la massima circolazione dell'aria.
- Regolazione dell'inclinazione verso l'alto e verso il basso per un utilizzo flessibile.
- Funzione di oscillazione.
- Selezione della tripla velocità.
- Pale della ventola di precisione per un vento potente ma a bassa rumorosità.
- Supporto cromato, costruzione solida con protezione termica per evitare il surriscaldamento del motore.

FUNZIONAMENTO E MANUTENZIONE

- Assicurarsi di collegare il cavo di alimentazione dell'apparecchio a una presa di corrente adeguata. Non tirare troppo il cavo e non usarlo per spostare l'apparecchio.

AVVERTENZA: Se il cavo di alimentazione è danneggiato, per la riparazione rivolgersi esclusivamente a un elettricista o a un rappresentante dell'assistenza qualificato per evitare il rischio di gravi danni e/o scosse elettriche.

- Ruotare il regolatore di velocità sulla velocità desiderata: 0 - OFF, 1 - Lenta, 2 - Media, 3 - Veloce
- Spingere la protezione antiribaltamento per regolare il ventilatore all'altezza desiderata.

Pulizia

1. Scollegare il cavo di alimentazione dalla rete elettrica.
2. Rimuovere con cautela la protezione e le lame.
3. Utilizzare un panno morbido con sapone leggero per eliminare le macchie di olio. Quindi pulire e lucidare con un panno asciutto. Non utilizzare mai il polacco o qualsiasi liquido corrosivo che possa danneggiare la vernice, il metallo o la plastica.
4. Rimettere a posto le lame e bloccare saldamente la protezione prima dell'uso.



ΟΔΗΓΙΕΣ ΑΣΦΑΛΕΙΑΣ

ΠΡΟΣΟΧΗ!

1. Μην αφήνετε τον ανεμιστήρα να λειτουργεί χωρίς επίβλεψη.
2. Διατηρείτε τις ηλεκτρικές συσκευές μακριά από παιδιά. Μην τα αφήνετε να χρησιμοποιούν τις συσκευές χωρίς επίβλεψη. Τα παιδιά θα πρέπει να επιβλέπονται ανά πάσα στιγμή, ώστε να διασφαλίζεται ότι δεν χρησιμοποιούν τη συσκευή σαν παιχνίδι.
3. Βεβαιωθείτε ότι ο ανεμιστήρας είναι απενεργοποιημένος και αποσυνδεδεμένος από το ηλεκτρικό δίκτυο πριν αφαιρέσετε τα καλύμματα.
4. Εάν το καλώδιο τροφοδοσίας έχει υποστεί ζημιά, πρέπει να αντικατασταθεί από τον κατασκευαστή, από εξουσιοδοτημένο αντιπρόσωπο σέρβις ή από άτομο με παρόμοια προσόντα, προκειμένου να αποφευχθεί κίνδυνος.

Βασικές συμβουλές για ασφαλή χρήση

1. Μην τοποθετείτε ποτέ τα δάχτυλά σας, μολύβια ή οποιοδήποτε άλλο αντικείμενο μέσω των ανοιγμάτων των καλυμμάτων όταν ο ανεμιστήρας λειτουργεί.
2. Αποσυνδέστε τον ανεμιστήρα από το δίκτυο ηλεκτρικού ρεύματος προτού τον μετακινήσετε.
3. Αποσυνδέστε τον ανεμιστήρα από το δίκτυο ηλεκτρικού ρεύματος προτού αφαιρέσετε τα καλύμματα για καθαρισμό.
4. Βεβαιωθείτε ότι ο ανεμιστήρας βρίσκεται σε σταθερή επιφάνεια κατά την διάρκεια λειτουργίας για να αποφύγετε την ανατροπή ή την πτώση.
5. Μην χρησιμοποιείτε τον ανεμιστήρα κοντά σε παράθυρα ή σε άλλα σημεία όπου η υγρασία ή η βροχή θα μπορούσε να οδηγήσει σε βραχυκύκλωμα ή ηλεκτροπληξία.
6. Η συσκευή είναι κατάλληλη μόνο για χρήση σε εσωτερικούς χώρους.

ΠΡΟΔΙΑΓΡΑΦΕΣ

Κύρια Μέρη

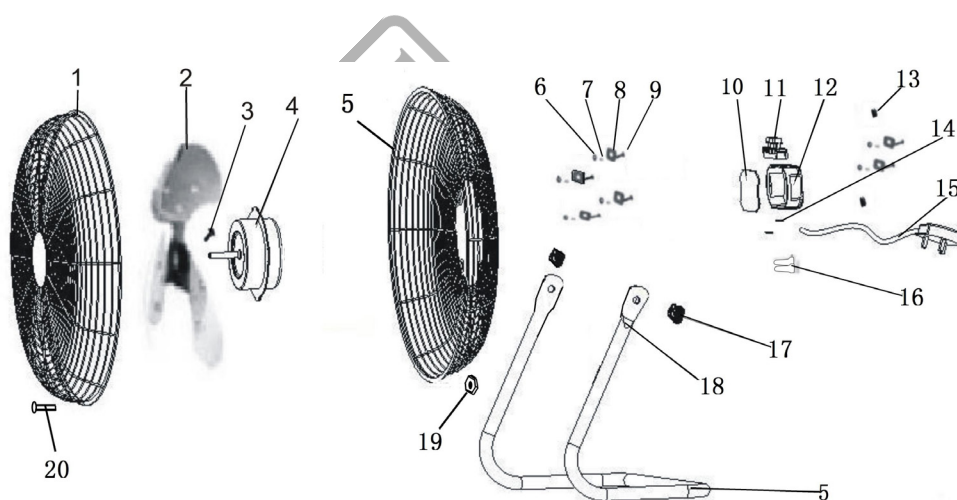

1. Μπροστινό προστατευτικό πλέγμα
2. Πτερύγιο
3. Βίδα ασφάλισης πτερύγιου
4. Κινητήρας
5. Πίσω προστατευτικό πλέγμα
6. Παξιμάδι
7. Ροδέλα
8. Ροδέλα
9. Βίδα
10. Κάλυμμα πίνακα διακοπών
11. Διακόπτης
12. Πίνακας διακοπών
13. Προστατευτικό πηνίου
14. Υποδοχή καλωδίου
15. Καλώδιο τροφοδοσίας
16. Ακροδέκτης
17. Σύνδεση
18. Βάση σωλήνα
19. Παξιμάδι ασφάλισης
20. Βίδα

Τεχνικά Χαρακτηριστικά	
Μοντέλο	BFN9015
Τάση, Συχνότητα	220-240 V, 50/60 Hz
Ισχύς	90 W
Διάμετρος	45 cm
Μήκος Καλωδίου	1.8 m
Περιλαμβάνει	Μεταλλική σχάρα, 3 Μεταλλικά πτερύγια, Μεταλλικό σώμα

* Ο κατασκευαστής διατηρεί το δικαίωμα να πραγματοποιήσει δευτερεύουσες αλλαγές στο σχεδιασμό του προϊόντος και στα τεχνικά χαρακτηριστικά χωρίς προηγούμενη ειδοποίηση, εκτός εάν οι αλλαγές αυτές επηρεάζουν σημαντικά την απόδοση και λειτουργία ασφάλειας των προϊόντων. Τα εξαρτήματα που περιγράφονται / απεικονίζονται στις σελίδες του εγχειριδίου που κρατάτε στα χέρια σας ενδέχεται να αφορούν και σε άλλα μοντέλα της σειράς προϊόντων του κατασκευαστή, με παρόμοια χαρακτηριστικά, και ενδέχεται να μην περιλαμβάνονται στο προϊόν που μόλις αποκτήσατε.

* Για να διασφαλιστεί η ασφάλεια και η αξιοπιστία του προϊόντος καθώς και η ισχύς της εγγύησης όλες οι εργασίες επιδιόρθωσης, ελέγχου, επισκευής ή αντικατάστασης συμπεριλαμβανομένης της συντήρησης και των ειδικών ρυθμίσεων, πρέπει να εκτελούνται μόνο από τεχνικούς του εξουσιοδοτημένου τμήματος Service του κατασκευαστή.

* Χρησιμοποιείτε πάντα το προϊόν με τον παρεχόμενο εξοπλισμό. Η λειτουργία του προϊόντος με μη-προβλεπόμενο εξοπλισμό ενδέχεται να προκαλέσει βλάβη ή ακόμα και σοβαρό τραυματισμό ή θάνατο. Ο κατασκευαστής και ο εισαγωγέας ουδεμία ευθύνη φέρει για τραυματισμούς και βλάβες που προκύπτουν από την χρήση μη προβλεπόμενου εξοπλισμού.

ΓΕΝΙΚΕΣ ΠΛΗΡΟΦΟΡΙΕΣ

Αυτός ο κομψός και μοντέρνος ανεμιστήρας υψηλής ταχύτητας προσφέρει πιο δυνατό αερισμό από τους συνηθισμένους ανεμιστήρες. Ανακυκλώνει τον αέρα σε ολόκληρο το δωμάτιο, διατηρώντας το χώρο δροσερό.

Ο ανεμιστήρας διαθέτει:

- Κινητήρα υψηλής ταχύτητας, με χαρακτηριστικά εξοικονόμησης ενέργειας, για μέγιστη κυκλοφορία του αέρα
- Δυνατότητα ρύθμισης της κλίσης για ευέλικτη χρήση
- Δυνατότητα επιλογής μεταξύ τριών ταχυτήτων
- Πτερύγια ακριβείας για ισχυρό, αθόρυβο αερισμό
- Επιχρωμαωμένη βάση, στιβαρή κατασκευή, διάταξη προστασίας του κινητήρα από υπερθέρμανση.

ΛΕΙΤΟΥΡΓΙΑ ΚΑΙ ΣΥΝΤΗΡΗΣΗ**Λειτουργία**

1. Βεβαιωθείτε ότι η τάση της ηλεκτρικής τροφοδοσίας αντιστοιχεί στην προβλεπόμενη. Μην τραβάτε το καλώδιο με δύναμη και μην το χρησιμοποιείτε για να μετακινήσετε τη συσκευή.

ΠΡΟΣΟΧΗ: Εάν το καλώδιο τροφοδοσίας έχει υποστεί ζημιά, επικοινωνήστε μόνο με εξειδικευμένο ηλεκτρολόγο ή αντιπρόσωπο σέρβις για επισκευές, για να αποφύγετε τον κίνδυνο σοβαρής ζημιάς ή/και ηλεκτροπληξίας.

2. Επιλέξτε ταχύτητα στρέφοντας τον επιλογέα στον πίνακα διακοπών στη θέση που θέλετε: 0 - OFF, 1 - Χαμηλή, 2 - Μέτρια, 3 - Υψηλή

3. Σπρώξτε το προστατευτικό κλίσης για να ρυθμίσετε τον ανεμιστήρα στο προτιμώμενο ύψος.

Καθαρισμός

1. Σβήνετε τον ανεμιστήρα και τον αποσυνδέετε από την πρίζα πριν τη συναρμολόγηση, την αποσυναρμολόγηση και τον καθαρισμό.

2. Αφαιρέστε το προστατευτικό του ανεμιστήρα και το πτερύγιο από το σώμα του ανεμιστήρα πριν τα καθαρίσετε.

3. Πρώτα χρησιμοποιήστε μαλακό πανί με ελαφρύ σαπούνι για να καθαρίσετε τη συσκευή. Στη συνέχεια σκουπίστε με στεγνό πανί. Ποτέ μην χρησιμοποιείτε γυαλιστικό ή οποιοδήποτε διαβρωτικό υγρό που θα βλάψει το χρώμα, το μέταλλο ή το πλαστικό.

4. Τοποθετήστε στη θέση τους τα πτερύγια και τα καλύμματα, αφού στεγνώσουν, και ασφαλίστε τα καλά πριν χρησιμοποιήσετε τη συσκευή.



ПРЕДПАЗНИ МЕРКИ ЗА БЕЗОПАСНОСТ

ПРЕДУПРЕЖДЕНИЕ!

1. Не оставяйте вентилатора да работи без надзор.
2. Съхранявайте електрическите уреди на места, недостъпни за деца. Не им позволявайте да използват уреда без надзор. Децата трябва да бъдат наблюдавани през цялото време, за да се гарантира, че не си играят с уреда.
3. Уверете се, че вентилаторът е изключен и включен в електрическата мрежа, преди да свалите предпазителя.
4. Ако захранващият кабел е повреден, той трябва да бъде заменен от производителя, оторизиран сервизен агент или лице с подобна квалификация, за да се избегне опасност.

Правила за безопасна работа

1. Никога не вкарвайте пръсти, моливи или други предмети през решетката, когато вентилаторът работи.
2. Изключете вентилатора при преместване от едно място на друго.
3. Изключете вентилатора, когато сваляте решетките за почистване.
4. Уверете се, че вентилаторът е на стабилна повърхност, за да избегнете преобръщане.
5. Не използвайте вентилатора в близост до прозорци или на други места, където влажността или дъждът могат да създадат електрическа опасност.
6. Устройството е подходящо само за употреба на закрито.

СПЕЦИФИКАЦИИ

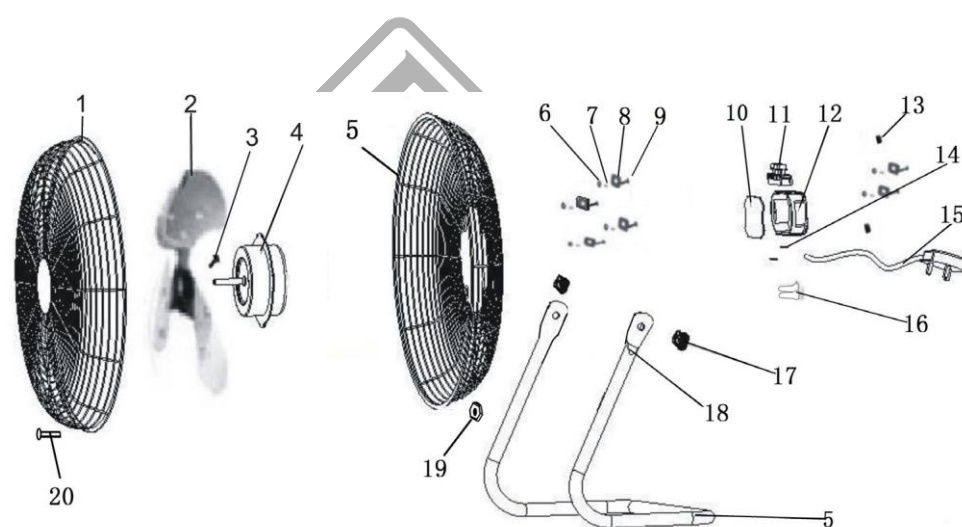

Основни части

1. Преден предпазител
2. Острие
3. Винт на острието
4. Мотор
5. Заден предпазител
6. Ядки
7. Шайба
8. Шайба
9. Винт
10. Капак на превключвателя
11. Превключвател
12. Контролна кутия
13. Защитник на намотката
14. Държач за кабел
15. Захранващ кабел
16. Конектор със затворен край
17. Частици
18. Тръбна основа
19. Заклучваща гайка
20. Винт

Технически данни	
Модел	BFN9015
Напрежение, честота	220-240 V, 50/60 Hz
Захранване	90 W
Диаметър	45 см
Дължина на кабела	1.8 м
Включва	Мрежеста решетка, 3 метални остриета, метален корпус

* Производителят си запазва правото да прави незначителни промени в дизайна и техническите спецификации на продуктите без предварително уведомление, освен ако тези промени не засягат значително работата и безопасността на продуктите. Частите, описани/илюстрирани на страниците на ръководството, което държите в ръцете си, може да се отнасят и за други модели от продуктова линия на производителя с подобни характеристики и може да не са включени в току-що придобития от вас продукт.

* За да се гарантира безопасността и надеждността на продукта, както и валидността на гаранцията, всички дейности по ремонт, проверка, поправка или замяна, включително поддръжка и специални настройки, трябва да се извършват само от техници от оторизирания сервизен отдел на производителя.

* Винаги използвайте продукта с доставеното оборудване. Работата на продукта с неосигурено оборудване може да доведе до неизправности или дори до сериозни наранявания или смърт. Производителят и вносителят не носят отговорност за наранявания и щети, възникнали в резултат на използването на несъответстващо на изискванията оборудване.

ОБЩА ИНФОРМАЦИЯ

Този модерен вентилатор с висока скорост осигурява по-мощен поток от вятър от обикновените вентилатори. Той засмуква въздуха от пода и го разпръсква из цялата стая, като я поддържа прохладна и проветрива.

- Енергоспестяващ, високоскоростен мотор за максимална циркулация на въздуха.
- Регулиране на наклона нагоре и надолу за гъвкава употреба.
- Функция за осцилация.
- Избор на тройна скорост.
- Прецизни лопатки на вентилатора за силен вятър, но с нисък шум.
- Хромирана стойка, солидна конструкция с термична защита за предотвратяване на прегряването на двигателя.

ЕКСПЛОАТАЦИЯ И ПОДДРЪЖКА

• Уверете се, че сте включили захранващия кабел на уреда към подходящ контакт. Не дърпайте прекалено силно кабела и не го използвайте за преместване на уреда.

ПРЕДУПРЕЖДЕНИЕ: Ако захранващият кабел е повреден, свържете се само с квалифициран електротехник или сервизен представител за ремонт, за да избегнете риска от сериозни повреди и/или токов удар.

- Завъртете регулатора на скоростта на желаната скорост: 0 - OFF (изключено), 1 - Slow (бавно), 2 - Middle (средно), 3 - Fast (бързо)
- Натиснете предпазителя за накланяне, за да настроите вентилатора на предпочитаната височина.

Почистване

1. Изключете захранващия кабел от електрическата мрежа.
2. Внимателно свалете предпазителя и остриетата.
3. Първо използвайте мека кърпа с лек сапун, за да почистите петната от масло. След това избършете и полирайте със суха кърпа. Никога не използвайте лак или друга корозивна течност, която може да повреди боята, метала или пластмасата.
4. Преди употреба поставете обратно остриетата и застопорете здраво предпазителя.



VARNOSTNI UKREPI

OPOZORILO!

1. Ventilatorja ne puščajte delovati brez nadzora.
2. Električne naprave hranite zunaj dosega otrok. Ne dovolite jim, da napravo uporabljajo brez nadzora. Otroci morajo biti ves čas pod nadzorom, da se ne igrajo z napravo.
3. Pred odstranitvijo varovala se prepričajte, da je ventilator izklopljen in odklopljen iz električnega omrežja.
4. Če je napajalni kabel poškodovan, ga mora zamenjati proizvajalec, pooblaščen servisier ali podobno usposobljena oseba, da bi se izognili nevarnosti.

Pravila za varno delovanje

1. Med delovanjem ventilatorja nikoli ne vstavljajte prstov, svinčnikov ali drugih predmetov skozi rešetko.
2. Pri premikanju z ene lokacije na drugo odklopite ventilator.
3. Pri odstranjevanju rešetk zaradi čiščenja odklopite ventilator.
4. Prepričajte se, da je ventilator med delovanjem na stabilni površini, da se ne prevrne.
5. Ventilatorja ne uporabljajte v bližini oken ali na drugih mestih, kjer bi lahko vlaga ali dež povzročila električno nevarnost.
6. Naprava je primerna samo za uporabo v zaprtih prostorih.

SPECIFIKACIJE

Glavni deli

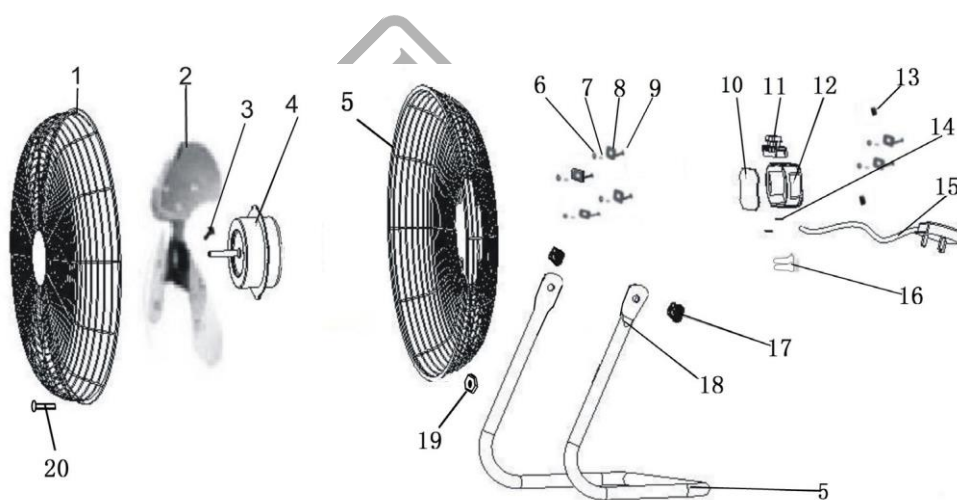

1. Sprednja zaščita
2. Reziło
3. Vijak rezila
4. Motor
5. Zadnja zaščita
6. Oreh
7. Podložka
8. Podložka
9. Vijak
10. Pokrov stikala
11. Stikalo
12. Krmilna omarica
13. Zaščita tuljave
14. Nosilec kabla
15. Napajalni kabel
16. Bližnji priključek
17. Delci
18. Osnova cevi
19. Zaščitna matica
20. Vijak

Tehnični podatki	
Model	BFN9015
Napetost, frekvenca	220-240 V, 50/60 Hz
Napajanje	90 W
Premer	45 cm
Dolžina kabla	1.8 m
Vključuje	Mrežasta rešetka, 3 kovinska rezila, kovinsko ohišje

* Proizvajalec si pridržuje pravico do manjših sprememb zasnovne in tehničnih specifikacij izdelka brez predhodnega obvestila, razen če te spremembe bistveno vplivajo na delovanje in varnost izdelkov. Deli, opisani/prikazani na straneh priročnika, ki ga držite v rokah, se lahko nanašajo tudi na druge modele proizvajalčeve linije izdelkov s podobnimi lastnostmi in morda niso vključeni v izdelek, ki ste ga pravkar pridobili.

* Da bi zagotovili varnost in zanesljivost izdelka ter veljavnost garancije, lahko vsa popravila, preglede, popravila ali zamenjave, vključno z vzdrževanjem in posebnimi nastavitvami, opravljajo le tehniki pooblaščenega servisnega oddelka proizvajalca.

* Izdelek vedno uporabljajte s priloženo opremo. Uporaba izdelka z opremo, ki ni priložena, lahko povzroči motnje v delovanju ali celo hude telesne poškodbe ali smrt. Proizvajalec in uvoznik nista odgovorna za poškodbe in škodo, ki so posledica uporabe neustrezne opreme.

NA SPLOŠNO

Ta sodobni ventilator z visoko hitrostjo zagotavlja močnejši tok vetra kot običajni ventilatorji. Zrak odvaja s tal in kroži po celotnem prostoru, tako da je v prostoru hladno in vetrovno.

- Energetsko varčen motor z visoko hitrostjo za maksimalno kroženje zraka.
- Nastavitev nagiba navzgor in navzdol za prilagodljivo uporabo.
- Funkcija oscilacije.
- Izbira trojne hitrosti.
- Natančne lopatice ventilatorja za močan veter, vendar z nizko stopnjo hrupa.
- Kromirano stojalo, trdna konstrukcija s toplotno zaščito, ki preprečuje pregrevanje motorja.

DELOVANJE IN VZDRŽEVANJE

- Preprijčajte se, da je napajalni kabel naprave priključen na ustrezno vtičnico. Za kabel ne vleci premočno in ga ne uporabljaj za premikanje aparata.
- **OPOZORILO:** Če je napajalni kabel poškodovan, se za popravilo obrnite le na usposobljenega električarja ali serviserja, da se izognete nevarnosti resnih poškodb in/ali električnega udara.
- Obrnite regulator hitrosti na zeleno hitrost: 0 - izklop, 1 - počasi, 2 - srednje, 3 - hitro
- Potisnite varovalo za nagib, da nastavite ventilator na zeleno višino.

Čiščenje

1. Odklopite napajalni kabel iz električnega omrežja.
2. Previdno odstranite varovalo in rezila.
3. Oljne madeže najprej očistite z mehko krpo z rahlim milom. Nato jih obrišite in polirajte s suho krpo. Nikoli ne uporabljajte loščila ali katere koli jedke tekočine, ki lahko poškoduje barvo, kovino ali plastiko.
4. Pred uporabo namestite rezila nazaj in varno zaklenite varovalo.



MĂSURI DE SIGURANȚĂ

AVERTISMENT!

1. Nu lăsați ventilatorul să funcționeze nesupravegheat.
2. Țineți aparatele electrice departe de copiii. Nu-i lăsați să folosească aparatul fără supraveghere. Copiii trebuie supravegheați în permanență pentru a vă asigura că nu se joacă cu aparatul.
3. Asigurați-vă că ventilatorul este oprit și deconectat de la rețeaua electrică înainte de a îndepărta protecția.
4. În cazul în care cablul de alimentare este deteriorat, acesta trebuie înlocuit de către producător, de către un agent de service autorizat sau de către o persoană cu o calificare similară, pentru a evita orice pericol.

Reguli de funcționare în condiții de siguranță

1. Nu introduceți niciodată degetele, creioanele sau orice alt obiect prin grilă atunci când ventilatorul este în funcțiune.
2. Deconectați ventilatorul atunci când vă deplasați dintr-o locație în alta.
3. Deconectați ventilatorul atunci când scoateți grilele pentru curățare.
4. Asigurați-vă că ventilatorul se află pe o suprafață stabilă atunci când funcționează pentru a evita răsturnarea.
5. Nu utilizați ventilatorul în apropierea ferestrelor sau în alte locații în care umiditatea sau ploaia ar putea crea pericole electrice.
6. Aparatul este adecvat numai pentru utilizare în interior.

SPECIFICAȚII

Părți principale

1. Protecție frontală
2. Lama
3. Șurub pentru lamă
4. Motor
5. Protecție spate
6. Piuliță
7. Șaibă
8. Șaibă
9. Șurub
10. Capacul întrerupătorului
11. Comutator
12. Cutie de control
13. Protector de bobină
14. Suport pentru cablu
15. Cablu de alimentare
16. Conector cu capăt închis
17. Particule
18. Baza tubului
19. Piuliță de blocare
20. Șurub

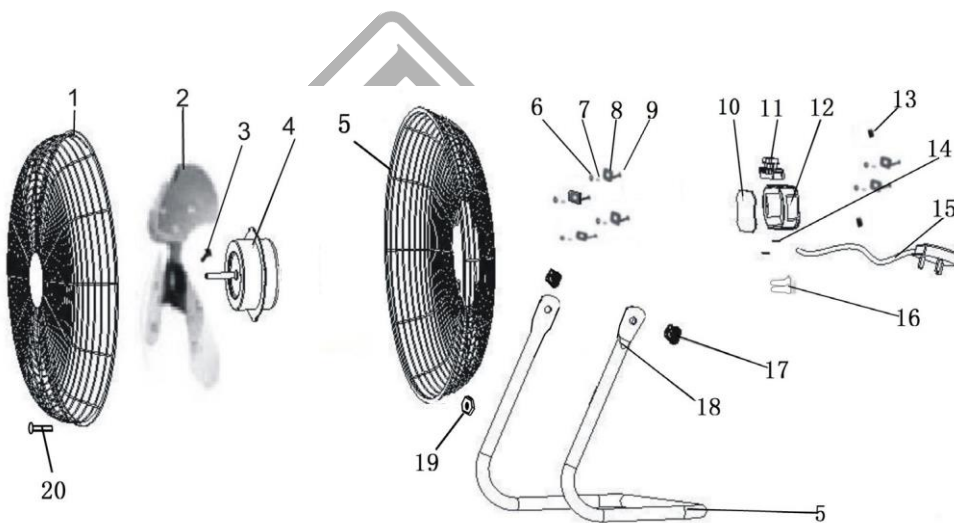

Date tehnice	
Model	BFN9015
Tensiune, frecvență	220-240 V, 50/60 Hz
Putere	90 W
Diametru	45 cm
Lungimea cablului	1.8 m
Include	Grilă cu plasă, 3 lamele metalice, corp metalic

* Producătorul își rezervă dreptul de a aduce modificări minore la designul și specificațiile tehnice ale produsului fără notificare prealabilă, cu excepția cazului în care aceste modificări afectează în mod semnificativ performanța și siguranța produselor. Piesele descrise / ilustrate în paginile manualului pe care îl țineți în mâini pot viza și alte modele din linia de produse ale producătorului cu caracteristici similare și pot să nu fie incluse în produsul pe care tocmai l-ați achiziționat.

* Pentru a asigura siguranța și fiabilitatea produsului, precum și valabilitatea garanției, toate lucrările de reparații, inspecții, reparații sau înlocuiri, inclusiv întreținerea și reglajele speciale, trebuie efectuate numai de către tehnicienii ai departamentului de service autorizat al producătorului.

* Utilizați întotdeauna produsul cu echipamentul furnizat. Funcționarea produsului cu echipamente care nu sunt furnizate poate cauza defecțiuni sau chiar vătămări grave sau chiar moartea. Producătorul și importatorul nu sunt răspunzători pentru vătămările și daunele rezultate din utilizarea unui echipament neconform.

INFORMAȚII GENERALE

Acest ventilator modern de mare viteză oferă un flux de vânt mai puternic decât ventilatoarele obișnuite. Acesta aspiră aerul de pe podea și îl face să circule prin întreaga încăpere, menținând camera răcoroasă și aerisită.

- Motor de mare viteză, cu economie de energie, pentru o circulație maximă a aerului.
- Reglarea înclinării în sus și în jos pentru o utilizare flexibilă.
- Funcția de oscilație.
- Selecție cu trei viteze.
- Paleta de ventilator de precizie pentru un vânt puternic, dar cu zgomot redus.
- Suport cromat, construcție solidă, cu protecție termică pentru a preveni supraîncălzirea motorului.

FUNȚIONARE ȘI ÎNTREȚINERE

- Asigurați-vă că ați conectat cablul de alimentare al aparatului la o priză adecvată. Nu trageți prea tare de cablu și nu îl folosiți pentru a muta aparatul.
- **AVERTISMENT:** Dacă cablul de alimentare este deteriorat, contactați numai un electrician calificat sau un reprezentant al service-ului pentru reparații, pentru a evita riscul de deteriorare gravă și/sau șoc electric.
- Rotiți controlul vitezei la viteza dorită: 0 - OFF, 1 - Lent, 2 - Mediu, 3 - Rapid
- Împingeți apărătoarea de înclinare pentru a regla ventilatorul la înălțimea preferată.

Curățare

1. Deconectați cablul de alimentare de la rețea.
2. Îndepărtați cu grijă apărătoarea și lamele.
3. Folosiți mai întâi o cârpă moale cu săpun ușor pentru a curăța petele de ulei. Apoi ștergeți și lustruiți cu o cârpă uscată. Nu folosiți niciodată polish sau orice lichid coroziv care poate deteriora vopseaua, metalul sau plasticul.
4. Puneți la loc lamele și blocați bine apărătoarea înainte de utilizare.



EL

Οι ηλεκτρικές συσκευές έχουν κατασκευαστεί με αυστηρά πρότυπα που έχει θέσει η εταιρεία και συνάδουν με τα ευρωπαϊκά πρότυπα ποιότητας. Για τις ηλεκτρικές συσκευές της εταιρείας μας παρέχεται περίοδος εγγύησης 24 μηνών για ερασιτεχνική χρήση, 12 μηνών για επαγγελματική χρήση και 6 μηνών για τις μπαταρίες. Η ισχύς της εγγύησης ξεκινά από την ημερομηνία αγοράς του προϊόντος. Αποδεικτικό του δικαιώματος της εγγύησης αποτελεί το παραστατικό αγοράς της ηλεκτρικής συσκευής (απόδειξη λιανικής ή τιμολόγιο). Σε καμία περίπτωση η εταιρεία δεν καλύπτει τη σχετική δαπάνη ανταλλακτικών και εργασίας εάν και εφόσον δε συνοδεύεται από αντίγραφο του παραστατικού αγοράς. Σε περίπτωση που η επισκευή πρέπει να γίνει στο service μας η δαπάνη μεταφοράς (από και προς) βαρύνει εξ' ολοκλήρου τον αποστολέα. Οι ηλεκτρικές συσκευές αποστέλλονται για την επισκευή τους στην εταιρεία ή σε εξουσιοδοτημένο συνεργείο με τον ενδεικτικό τρόπο και μέσο μεταφοράς.

ΕΞΑΙΡΕΣΕΙΣ ΚΑΙ ΠΕΡΙΟΡΙΣΜΟΙ ΤΗΣ ΕΓΓΥΗΣΗΣ:

- 1) Ανταλλακτικά που φθείρονται φυσιολογικά από τη χρήση τους (καρβουνάκια, καλώδιο, διακόπτες, φορτιστές ,τοσκ κ.λ.π).
- 2) Συσκευές που έχουν υποστεί ζημίες από τη μη συμμόρφωση με τις οδηγίες του κατασκευαστή.
- 3) Συσκευές με ελλιπή συντήρηση.
- 4) Συσκευές που έχουν δοθεί χωρίς επιβάρυνση.
- 5) Βλάβη που οφείλεται σε ηλεκτρική σύνδεση σε τάση διαφορετική από την αναγραφόμενη στην πινακίδα συσκευής.
- 6) Σύνδεση σε μη γειωμένο ρευματοδότη.
- 7) Μεταβολή της τάσης του ρεύματος.
- 8) Βλάβη που προκύπτει από τη χρήση αλμυρού νερού.
- 9) Βλάβη ή κακή λειτουργία που έχει προκύψει από πλημμελή καθαρισμό της ηλεκτρικής συσκευής.
- 10) Επαφή της ηλεκτρικής συσκευής με χημικά , ή βλάβη από υγρασία, διάβρωση.
- 11) Ηλεκτρικές συσκευές που έχουν υποστεί τροποποιήσεις – αλλαγές ή έχουν ανοιχτεί από μη εξουσιοδοτημένο συνεργείο.
- 12) Ηλεκτρικές συσκευές που χρησιμοποιούνται για ενοικίαση.

Η εγγύηση καλύπτει αποκλειστικά τη δωρεάν αντικατάσταση του εξαρτήματος που έχει κατασκευαστικό ελάττωμα ή αστοχία υλικού. Σε περίπτωση έλλειψης ανταλλακτικού η εταιρεία διατηρεί το δικαίωμα αντικατάστασης της ηλεκτρικής συσκευής με άλλο αντίστοιχο μοντέλο. Μετά τη διεκπεραίωση εγγύησης δεν επιμηκύνεται ούτε ανανεώνεται ο χρόνος εγγύησης της ηλεκτρικής συσκευής. Τα ανταλλακτικά ή οι ηλεκτρικές συσκευές τα οποία αντικαθίστανται παραμένουν στην κατοχή της εταιρείας μας. Άλλες απαιτήσεις, εκτός από αυτές που αναφέρονται σε αυτό το έντυπο εγγύησης επισκευής ή βλαβών ηλεκτρικών συσκευών, δεν ισχύουν. Για την εγγύηση αυτή ισχύει το ελληνικό Δίκαιο.

EN

The electrical appliances have been manufactured according to strict standards, set by our company, which are aligned with the respective European quality standards. The electrical appliances of our company are provided with a warranty period of 24 months for non-professional use, 12 months for professional use and 6 months for batteries. The warranty is valid from the date of purchase of the product. Proof of the warranty right is the purchase document of the appliance (retail receipt or invoice). Under no circumstances shall the company cover the relevant cost of spare parts and respective required working hours unless a copy of the purchase document is presented. In case the repair has to be done by our service department the cost of transportation (to and from) is entirely borne by the sender (client). The electrical appliances must be sent for repair to the company or to an authorized workshop in the appropriate way and means of transport.

WARRANTY EXEMPTIONS AND RESTRICTIONS:

- 1) Spare parts that wear out naturally as a consequence of being used (brushes, cables, switches, chargers, chokes etc.).
- 2) Electrical appliances damaged as a result of non-compliance with the instructions of the manufacturer.
- 3) Electrical appliances poorly maintained.
- 4) Electrical appliances given to third entities free of charge.
- 5) Damage due to an electrical connection at a voltage other than that indicated on the appliance plate.
- 6) Connection to a non-earthed power supply.
- 7) Change in current voltage.
- 8) Damage resulting from the use of salty water.
- 9) Damage or malfunction resulting from improper cleaning procedure of the appliance.
- 10) Contact of the electrical appliance with chemicals, or damage as a result of moisture or corrosion.
- 11) Electrical appliances that have been modified or opened by unauthorized personnel.
- 12) Electrical appliances used for rent.

The warranty covers only the free of charge replacement of the component that presents a manufacturing defect or material failure. In case of lack of a specific spare part the company reserves the right to replace the electrical appliance with another corresponding model. After all warranty procedures have been concluded, the warranty period of the electrical appliance shall not be extended or renewed. The spare parts or electrical appliances that are replaced remain in the possession of our company. Requirements, other than those mentioned in this warranty form, regarding the repair of electrical appliances or damage thereof, do not apply. Greek law and relative regulations apply to this warranty.

FR

Les appareils électriques sont fabriqués selon des normes strictes, établies par notre société et se sont alignées sur les normes de qualité européennes respectives. Les appareils électriques de notre société sont bénéficiés d'une garantie de 24 mois pour une utilisation non professionnelle, 12 mois pour une utilisation professionnelle et de 6 mois pour les batteries. La garantie est valable à partir de la date d'achat du produit. La preuve du droit à la garantie est le document d'achat de l'appareil (ticket de caisse ou facture). En aucun cas, la société ne couvrira le coût des pièces de rechange et des heures de travail nécessaires si une copie du document d'achat n'est pas présentée. Si la réparation doit être effectuée par notre service après-vente, les frais de transport (aller- retour) sont entièrement à la charge de l'expéditeur (client). Les appareils doivent être envoyés pour réparation à l'entreprise ou à un atelier agréé de la manière et avec le moyen de transport appropriés.

EXEMPTIONS ET RESTRICTIONS DE GARANTIE:

- 1) Les pièces de rechange qui s'usent naturellement suite à leur utilisation (balais, câbles, interrupteurs, chargeurs, etc.).
- 2) Les appareils électriques endommagés à la suite du non-respect des instructions du fabricant.
- 3) Appareils électriques mal entretenus.
- 4) Appareils électriques donnés à des tiers à titre gratuit.
- 5) Dommages dus à un mauvais branchement électrique ou à une tension différente de celle indiquée sur la plaque de l'appareil.
- 6) Connexion à une alimentation électrique non reliée à la terre.
- 7) Fluctuation de la tension inacceptable.
- 8) Dommages résultant de l'utilisation d'eau salée.
- 9) Dommages ou dysfonctionnement résultant d'une procédure de nettoyage inadéquate de l'appareil.
- 10) Contact de l'appareil électrique avec des produits chimiques, ou dommages résultant de l'humidité ou de la corrosion.
- 11) Les appareils électriques qui ont été modifiés ou ouverts par du personnel non autorisé.
- 12) Les appareils électriques utilisés à location.

La garantie couvre uniquement le remplacement gratuit du composant qui présente un défaut de fabrication ou une défaillance matérielle. En cas d'absence d'une pièce de rechange spécifique, l'entreprise se réserve le droit de remplacer l'appareil par un autre modèle correspondant. Après la conclusion de toutes les procédures de garantie, la période de garantie de l'appareil électrique ne sera pas prolongée ou renouvelée. Les pièces de rechange ou les appareils électriques remplacés restent en possession de notre société. Les exigences, autres que celles mentionnées dans ce formulaire de garantie, concernant la réparation des appareils électriques ou leur endommagement, ne sont pas applicables. La loi grecque et ses règlements s'appliquent à cette garantie.

IT

Gli apparecchi elettrici sono fabbricati secondo standard rigorosi stabiliti dall'azienda e sono conformi alle norme di qualità europee. Per gli apparecchi elettrici della nostra azienda, è previsto un periodo di garanzia di 24 mesi per l'uso non professionale, 12 mesi per uso professionale e di 6 mesi per le batterie. La validità della garanzia inizia dalla data di acquisto del prodotto. La prova del diritto alla garanzia è il documento di acquisto dell'apparecchio elettrico (scontrino o fattura). In nessun caso l'azienda coprirà i costi dei pezzi di ricambio e della manodopera se non accompagnati da una copia del documento di acquisto. Nel caso in cui la riparazione debba essere fatta nel nostro servizio le spese di trasporto (da e per) sono interamente a carico del mittente. Gli apparecchi elettrici sono inviati per la riparazione all'azienda o a un'officina autorizzata con il metodo e il mezzo di trasporto adeguati.

ESENZIONI E RESTRIZIONI DELLA GARANZIA:

- 1) Pezzi di ricambio che si usurano naturalmente come conseguenza dell'uso (spazzole, cavi, interruttori, caricatori, bobine, ecc.).
- 2) Apparecchi elettrici danneggiati a causa del mancato rispetto delle istruzioni del produttore.
- 3) Apparecchi elettrici in cattivo stato di manutenzione.
- 4) Apparecchi elettrici ceduti gratuitamente a terzi.
- 5) Danni dovuti a un collegamento elettrico a una tensione diversa da quella indicata sulla targhetta dell'apparecchio.
- 6) Collegamento a una rete elettrica non collegata a terra.
- 7) Modifica della tensione di corrente.
- 8) Danni dovuti all'uso di acqua salata.
- 9) Danni o malfunzionamenti risultanti da una procedura di pulizia inadeguata dell'apparecchio.
- 10) Contatto dell'apparecchio elettrico con prodotti chimici o danni dovuti all'umidità o alla corrosione.
- 11) Apparecchi elettrici che sono stati modificati o aperti da personale non autorizzato.
- 12) Apparecchi elettrici utilizzati per il noleggio.

La garanzia copre solo la sostituzione gratuita del componente che presenta un difetto di fabbricazione o di materiale. In caso di mancanza di un pezzo di ricambio specifico, l'azienda si riserva il diritto di sostituire l'apparecchio elettrico con un altro modello corrispondente. Dopo la conclusione di tutte le procedure di garanzia, il periodo di garanzia dell'apparecchio elettrico non potrà essere prolungato o rinnovato. I pezzi di ricambio o gli apparecchi elettrici sostituiti rimangono in possesso della nostra azienda. I requisiti, diversi da quelli menzionati in questo modulo di garanzia, riguardanti la riparazione di apparecchi elettrici o il loro danneggiamento, non sono applicabili. La legge greca e i relativi regolamenti si applicano a questa garanzia.

AL

Pajisjet elektrike janë prodhuar sipas standardeve strikte, të vendosura nga kompania jonë, të cilat janë në përputhje me standardet përkatëse evropiane të cilësisë. Pajisjet elektrike të kompanisë sonë janë pajisur me një periudhë garancie prej 24 muajsh për përdorim jo profesional 12 muaj për përdorim profesional dhe 6 muaj për bateritë. Garancia është e vlefshme nga data e blerjes së produktit. Prova e së drejtës së garancisë është dokumenti i blerjes së pajisjes (faturë ose faturë me pakicë). Në asnjë rrethanë ndërmarrja nuk mbulon koston përkatëse të pjesëve të këmbimit dhe orarin përkatës të kërkuar të punës, përveç kur është paraqitur një kopje e dokumentit të blerjes. Në rast se riparimi duhet të bëhet nga departamenti ynë i shërbimit kostoja e transportit (për dhe nga) është tërësisht e mbajtur nga dërguesi (klienti). Pajisjet elektrike duhet të dërgohen për riparim në ndërmarrje ose në një punishte të autorizuar në mënyrën dhe mjetet e duhura të transportit.

PËRJASHTIMET DHE KUFIZIMET E GARANCISË:

- 1) Pjesët rezervë që përdoren në mënyrë natyrale si pasojë e përdorur (furçat, kabllot, ndërruesit, karikuesit, mbytyet etj.).
- 2) Pajisjet elektrike të dëmtuara si rezultat i mosrespektimit të udhëzimeve të prodhuesit.
- 3) Pajisjet elektrike të mirëmbajtura dobët.
- 4) Pajisje elektrike që u jepen enteëve të treta pa pagesë.
- 5) Dëmtimi për shkak të një lidhje elektrike në një tension tjetër nga ai i treguar në pllakën e pajisjes.
- 6) Lidhja me furnizimin me energji jo tokësore.
- 7) Ndryshimi i tensionit aktual.
- 8) Dëmtimet që vijnë nga përdorimi i ujit të kripur.
- 9) Dëmtimi ose mosfunksionimi që vjen si pasojë e procedurës së gabuar të pastrimit të pajisjes.
- 10) Kontakti i pajisjes elektrike me kimikate, ose dëmtimi si rezultat i lagështisë ose korrozionit.
- 11) Pajisje elektrike që janë modifikuar ose hapur nga personel i paautorizuar.
- 12) Pajisje elektrike të përdorura me qira.

Garancia mbulon vetëm zëvendësimin pa pagesë të komponentit që paraqet një defekt prodhues ose dështim material. Në rast të mungesës së një pjese rezervë specifike kompania rezervon të drejtën për të zëvendësuar pajisjen elektrike me një model tjetër përkatës. Pasi të jenë përfunduar të gjitha procedurat e garancisë, periudha e garancisë së pajisjes elektrike nuk do të zgjatet ose të rinovohet. Pjesët rezervë ose pajisjet elektrike që zëvendësohen mbeten në zotërim të kompanisë sonë. Kërkesat, përveç atyre të përmendura në këtë formë garancie, në lidhje me riparimin e pajisjeve elektrike ose dëmtimin e tyre, nuk zbatohen. Ligji grek dhe rregullat relative zbatohen për këtë garancia.

SRB

Električni uređaji su proizvedeni prema strogim standardima koje je postavila naša kompanija a koji su usklađeni sa odgovarajućim evropskim standardima kvaliteta. Električni uređaji naše kompanije imaju garantni rok od 24 meseca za neprofesionalnu upotrebu 12 meseca za profesionalnu upotrebu i 6 meseci za baterije. Garancija važi od dana kupovine proizvoda. Dokaz za pravo na garanciju je dokument o kupovini električnog uređaja (maloprodajni račun ili faktura). Ni pod kojim okolnostima kompanija neće pokriti relevantne troškove rezervnih delova i potrebno odgovarajuće radno vreme ako se ne predoči kopija dokumenta o kupovini. U slučaju da popravku treba da uradi naš servis, troškove transporta (do i od) u potpunosti snosi pošiljalac (klijent). Električni uređaji za popravku se šalju u firmu gde su kupljeni ili u ovlašćeni servis i to tako da budu prikladno upakovani za transport.

IZUZECI I OGRANIČENJA GARANCIJE:

- 1) Rezervni delovi koji se prirodno troše kao posledica korišćenja (četkice, kablovi, prekidači, punjači, prigušnice itd).
- 2) Električni uređaji oštećeni usled nepoštovanja uputstva proizvođača.
- 3) Električni uređaji su loše održavani.
- 4) Električni uređaji dati trećim licima bez naknade.
- 5) Oštećenje usled električnog priključka na napon različit od onoga koji je naznačen na pločici uređaja.
- 6) Povezani na neuzemljeno napajanje.
- 7) Promena napona struje.
- 8) Štete nastale upotrebom slane vode.
- 9) Oštećenja ili neispravnosti nastalih usled nepravilnog postupka čišćenja uređaja.
- 10) Dodir električnog uređaja sa hemikalijama ili oštećenje usled vlage ili korozije.
- 11) Električni uređaji koji su modifikovani ili otvoreni od strane neovlašćenog osoblja.
- 12) Električni uređaji koji se koriste za iznajmljivanje.

Garancija pokriva samo besplatnu zamenu komponente koja ima fabričku grešku ili materijalne nedostatke. U slučaju nedostatka rezervnog dela, kompanija zadržava pravo da zameni električni uređaj drugim odgovarajućim modelom. Nakon isteka garantnog roka, garantni rok električnog uređaja se ne produžava niti obnavlja. Rezervni delovi ili električni uređaji koji su zamenjeni ostaju u posedu naše kompanije. Zahtevi, osim onih navedenih u ovom obrascu garancije, u vezi sa popravkom električnog uređaja ili njegovim oštećenjem ne važe. Na ovu garanciju se primenjuju grčki zakoni i odgovarajući propisi.

EN WARRANTY

This appliance is a quality product. It was designed in compliance with current technical standards and made carefully using normal, good quality materials. The warranty period is 24 months for non-professional use and 12 months for professional use and commences on the date of purchase, which can be verified by the receipt, invoice or delivery note. During this warranty period all functional errors, which, despite the careful treatment described in our operating manual, are verifiably due to material flaws, will be rectified by our after-sales service staff. The warranty takes the form that defective parts will be repaired or replaced with perfect parts free of charge at our discretion. Replaced parts will become our property. Repair work or the replacement of individual parts will not extend the warranty period nor will it result in a new warranty period being commenced for the appliance. No separate warranty period will commence for spare parts that may be used. We cannot offer a warranty for damage and defects on appliances or their parts caused by the use of excessive force, improper treatment and servicing. This also applies for failures to comply with the operating manual and the installation or spare and accessory parts that are not included in our range of products. In the event of interference with or modifications to the appliance by unauthorized persons, the warranty will be rendered void. Damages that are attributable to improper handling, over loading, or natural wear and tear are excluded from the guarantee. Damages caused by the manufacturer or by a material defect will be corrected at no charge by repair or by providing spare parts. The prerequisite is that the equipment is handed over assembled, and complete with the proof of sale and guarantee. For a guarantee claim, only use the original packaging. That way, we can guarantee quick and smooth guarantee processing. Please send us the appliances post-paid or request a Freeway sticker. Unfortunately we will be unable to accept appliances that are not postpaid. The warranty does not cover parts that are subject to natural wear and tear. If you wish to make a warranty claim, report faults or order spare parts or accessories, please contact the after-sales center: Subject to change without prior notice.

DE GARANTIE

Dieses Gerät ist ein Qualitätsprodukt. Es wurde gemäß den aktuellen technischen Standards entworfen und sorgfältig mit normalen, hochwertigen Materialien hergestellt. Die Garantiezeit beträgt 24 Monate bei nicht-professioneller Nutzung und 12 Monate bei professioneller Nutzung und beginnt mit dem Kaufdatum, was anhand von Quittung, Rechnung oder Lieferschein überprüft werden kann. Während dieser Garantiezeit werden alle Funktionsfehler, die trotz der in unserer Bedienungsanleitung beschriebenen sorgfältigen Behandlung nachweislich auf Materialfehler zurückzuführen sind, von unseren Kundendienstmitarbeitern behoben. Die Garantie besteht in der Form, dass defekte Teile nach unserem Ermessen kostenlos repariert oder durch einwandfreie Teile ersetzt werden. Ersetzte Teile werden unser Eigentum. Reparaturarbeiten oder der Austausch einzelner Teile verlängern die Garantiezeit nicht und führen nicht zu einer neuen Garantiezeit für das Gerät. Für eventuell verbrauchte Ersatzteile beginnt keine gesonderte Gewährleistungsfrist. Wir können keine Garantie für Schäden und Mängel an Geräten oder deren Teilen geben, die durch übermäßige Gewaltanwendung, unsachgemäße Behandlung und Wartung verursacht wurden. Dies gilt auch für die Nichtbeachtung der Bedienungsanleitung und der Montage- oder Ersatz- und Zubehörteile, die nicht in unserem Sortiment enthalten sind. Bei Eingriffen in die Änderung durch unbefugte Personen am Gerät erlischt die Garantie. Schäden, die auf unsachgemäße Behandlung, Überlastung oder natürliche Abnutzung zurückzuführen sind, sind von der Garantie ausgeschlossen. Schäden, die vom Hersteller oder durch einen Materialfehler verursacht werden, werden durch Reparatur oder Ersatzteillieferung kostenlos behoben. Voraussetzung ist, dass das Gerät zusammen mit dem Verkaufsbeleg und der Garantie zusammengebaut übergeben wird. Verwenden Sie für einen Garantieanspruch nur die Originalverpackung. Auf diese Weise können wir eine schnelle und reibungslose Garantieabwicklung garantieren. Bitte schicken Sie uns die Geräte im Nachhinein oder fordern Sie einen Freeway-Aufkleber an. Geräte, die nicht nachbezahlt werden, können wir leider nicht akzeptieren. Die Garantie erstreckt sich nicht auf Teile, die einem natürlichen Verschleiß unterliegen. Wenn Sie einen Garantieanspruch geltend machen, Fehler melden oder Ersatzteile oder Zubehör bestellen möchten, wenden Sie sich bitte an das Kundendienstcenter: Änderungen vorbehalten.

FR GARANTIE

Cet appareil est un produit de qualité. Il a été conçu conformément aux normes techniques en vigueur et fabriqué avec soin à l'aide de matériaux usuels et de qualité. La période de garantie est de 24 mois pour une utilisation non professionnelle et 12 mois pour une utilisation professionnelle et débute à la date d'achat. Elle peut être vérifiée sur le reçu, la facture ou le bon de livraison. Pendant cette période de garantie, toutes les erreurs de fonctionnement qui, malgré le traitement minutieux décrit dans notre manuel d'utilisation, sont dues à des défauts matériels, seront corrigées par notre service après-vente. La garantie prend la forme que les pièces défectueuses seront réparées ou remplacées par des pièces parfaites gratuitement à notre discrétion. Les pièces remplacées deviendront notre propriété. Les travaux de réparation ou le remplacement de pièces individuelles ne prolongeront pas la période de garantie et n'entraîneront pas le début d'une nouvelle période de garantie pour l'appareil. Aucune période de garantie séparée ne commencera pour les pièces de rechange susceptibles d'être utilisées. Nous ne pouvons pas offrir de garantie pour les dommages et les défauts des appareils ou de leurs pièces causés par l'utilisation d'une force excessive, un traitement ou un entretien inapproprié. Ceci s'applique également aux cas de non-respect du manuel d'utilisation et de l'installation ou des pièces détachées et accessoires non compris dans notre gamme de produits. En cas d'interférence avec des modifications apportées à l'appareil par des personnes non autorisées, la garantie sera annulée. Les dommages résultant d'une mauvaise manipulation, d'un chargement excessif ou d'une usure naturelle sont exclus de la garantie. Les dommages causés par le fabricant ou par un défaut matériel seront corrigés gratuitement par la réparation ou par la fourniture de pièces de rechange. La condition préalable est que le matériel soit remis assemblé et accompagné de la preuve de vente et de la garantie. Pour une demande de garantie, utilisez uniquement l'emballage d'origine. De cette manière, nous pouvons garantir un traitement rapide et sans heurts des garanties. S'il vous plaît envoyez-nous les appareils post-payés ou demandez un autocollant Freeway. Malheureusement, nous ne pourrions pas accepter les appareils non post-payés. La garantie ne couvre pas les pièces soumises à une usure naturelle. Si vous souhaitez faire une demande de garantie, signaler un défaut ou commander des pièces de rechange ou des accessoires, veuillez contacter le service après-vente: Sujet à modification sans préavis.

ESP GARANTÍA

Este aparato es un producto de calidad. Fue diseñado de acuerdo con las normas técnicas actuales y se hizo con cuidado utilizando materiales normales y de buena calidad. El período de garantía es de 24 meses para uso no profesional y de 12 meses para uso profesional y comienza en la fecha de compra, que puede verificarse mediante el recibo, la factura o la nota de entrega. Durante este período de garantía, todos los errores funcionales que, a pesar del tratamiento cuidadoso que se describen en nuestro manual de operación, son verificables debido a fallas materiales, serán corregidos por nuestro personal de servicio postventa. La garantía adquiere la forma de que las piezas defectuosas se repararán o reemplazarán con piezas perfectas de forma gratuita a nuestra discreción. Las partes reemplazadas se convertirán en nuestra propiedad. Los trabajos de reparación o el reemplazo de piezas individuales no ampliarán el período de garantía, no dará lugar a que se comience un nuevo período de garantía para el aparato. No se iniciará ningún período de garantía por separado para las piezas de repuesto que puedan ser utilizadas. No podemos ofrecer una garantía por daños y defectos en los aparatos o sus partes causados por el uso excesivo de la fuerza, el tratamiento y el servicio incorrectos. Esto también se aplica a las fallas en el cumplimiento del manual de operación y la instalación o piezas de repuesto y accesorios que no están incluidos en nuestra gama de productos. En caso de interferencia con modificaciones al aparato por parte de personas no autorizadas, la garantía quedará anulada. Los daños que son atribuibles a un manejo inadecuado, sobrecarga o desgaste natural están excluidos de la garantía. Los daños causados por el fabricante o por un defecto de material se corregirán sin costo alguno por reparación o proporcionando piezas de repuesto. El requisito previo es que el equipo se entregue ensamblado y se complete con el comprobante de venta y garantía. Para una reclamación de garantía, utilice únicamente el embalaje original. De esta manera, podemos garantizar un rápido y suave procesamiento de garantías. Por favor, envíenos los electrodomésticos con pospago o solicite una etiqueta de Freeway. Lamentablemente, no podremos aceptar aparatos que no sean de pospago. La garantía no cubre las piezas que están sujetas a desgaste natural. Si desea realizar un reclamo de garantía, informar fallas o solicitar piezas de repuesto o accesorios, comuníquese con el centro de postventa: Sujeto a cambios sin previo aviso.

IT

GARANZIA

Questo apparecchio è un prodotto di qualità. È stato progettato in conformità con le attuali norme tecniche e realizzato con attenzione utilizzando materiali normali di buona qualità. Il periodo di garanzia è di 24 mesi per uso non professionale e di 12 mesi per uso professionale e decorre dalla data di acquisto, che può essere verificata tramite ricevuta, fattura o bolla di consegna. Durante questo periodo di garanzia tutti gli errori funzionali, che, nonostante l'accurato trattamento descritto nel nostro manuale operativo, sono verificabili a causa di difetti dei materiali, verranno risolti dal nostro personale di assistenza post-vendita. La garanzia assume la forma che le parti difettose saranno riparate o sostituite con parti perfette gratuitamente a nostra discrezione. Le parti sostituite diventeranno di nostra proprietà. I lavori di riparazione o la sostituzione di singole parti non prolungheranno il periodo di garanzia, poiché non si verificherà un nuovo periodo di garanzia per l'apparecchio. Non inizierà alcun periodo di garanzia separato per i pezzi di ricambio che possono essere utilizzati. Non possiamo offrire una garanzia per danni e difetti su apparecchi o loro parti causati dall'uso di forza eccessiva, trattamento e manutenzione inadeguati. Ciò vale anche per il mancato rispetto del manuale operativo e delle parti di installazione o di ricambio e accessori non inclusi nella nostra gamma di prodotti. In caso di interferenza con modifiche all'apparecchio da parte di persone non autorizzate, la garanzia sarà invalidata. Sono esclusi dalla garanzia i danni riconducibili a uso improprio, sovraccarico o usura naturale. I danni causati dal produttore o da un difetto materiale verranno corretti gratuitamente mediante riparazione o fornitura di pezzi di ricambio. Il presupposto è che l'attrezzatura sia consegnata assemblata e completa con la prova di vendita e garanzia. Per una richiesta di garanzia, utilizzare solo la confezione originale. In questo modo, possiamo garantire un'elaborazione della garanzia rapida e agevole. Vi preghiamo di inviarcì gli elettrodomestici post-pagamento o richiedere un adesivo Freeway. Purtroppo non saremo in grado di accettare apparecchi che non sono postpagati. La garanzia non copre parti soggette a usura naturale. Se si desidera presentare una richiesta di intervento in garanzia, segnalare guasti o ordinare pezzi di ricambio o accessori, contattate il centro assistenza: soggetto a modifiche senza preavviso.

SLO

GARANCIJA

Ta aprava je kakovosten izdelek. Zasnovan je bil v skladu z veljavnimi tehničnimi standardi in skrbno izdelan z običajnimi, kakovostnimi materiali. Garancijsko obdobje je 24 mesecev za neprofesionalno uporabo in 12 mesecev za profesionalno uporabo in se začne na dan nakupa, ki ga je mogoče preveriti s potrdilom o prejemu, računom ali dobavnico. V času garancijskega roka bodo vse funkcionalne napake, ki so kljub skrbni obdelavi, opisani v naših navodilih za uporabo, preverljive zaradi materialnih napak, odpravile naše servisno osebje. Garancija prevzame obliko, da bodo okvarjeni deli po lastni presoji brezplačno popravljivi ali zamenjani z brezhibnimi deli. Zamenjani deli bodo postali naša last. Popravila ali zamenjava posameznih delov ne podaljšujejo garancijskega roka, dokler ne začne veljati nova garancijska doba za napravo. Za rezervne dele, ki se lahko pojavijo, se ne bo začelo ločeno garancijsko obdobje. Ne moremo ponuditi garancije za poškodbe in napake na napravah ali njihovih delih zaradi uporabe prekomerne sile, nepravilne obdelave in servisiranja. To velja tudi za neupoštevanje navodil za uporabo in namestitve ali rezervnih delov in dodatkov, ki niso vključeni v našo paleto izdelkov. V primeru motenj v napravi s strani nepooblaščenih oseb, se garancija razveljavi. Poškodbe, ki so posledica nepravilnega ravnanja, obremenitve ali naravne obrabe, so izključene iz garancije. Poškodbe, ki jih povzroči proizvajalec ali materialna napaka, se bodo popravile ali popravile z zagotavljanjem rezervnih delov. Predpogoj je, da se oprema preda sestavljena in skupaj z dokazilom o prodaji in garancijo. Za garancijski zahtevek uporabite samo originalno embalažo. Tako lahko zagotovimo hitro in gladko obdelavo garancij. Prosimo, pošljite nam naprave po plačilu ali zahtevajte nalepko za Freeway. Na žalost ne bomo mogli sprejeti naprav, ki niso postpaid. Garancija ne zajema delov, ki so predmet naravne obrabe. Če želite vložiti zahtevek za garancijo, prijaviti napake ali naročiti nadomestne dele ali dodatno opremo, se obrnite na spodnji prodajni center: Pridržujemo si pravico do sprememb brez predhodnega obvestila.

MLT

GARANYIJA

Dan l-apparat huwa prodott ta 'kwalità. Kienet imfassla f'konformità mal-istandards tekniċi attwali u saret b'attenzjoni bl-użu ta 'materjali normali u ta' kwalità tajba. Il-perjodu tal-garanzija huwa ta '24 xahar għal użu mhux professjonali u 12-il xahar għall-użu professjonali u jibda fid-data tax-xiri, li jista' jiġi vverifikat bir-riċevuta, fattura jew nota tal-kunsinna. Matul dan il-perjodu ta 'garanzija l-iżbalji funzjonali kollha, li, minkejja t-trattament bir-reqq deskritt fil-manwal operattiv tagħna, huma verifikabbli minħabba difetti materjali, se jiġu kkoreġuti mill-istaff tagħna tas-servizz ta' wara l-bejgħ. Il-garanzija tiegħu l-forma li partijiet difettużi se jissewewew jew jiġu sostitwiti bi partijiet perfetti bla ħlas fid-diskreżjoni tagħna. Partijiet mibdula jsiru proprjetà tagħna. Ix-xogħol ta 'tiswija jew is-sostituzzjoni ta' partijiet individwali ma jestendux il-perjodu ta 'garanzija mhux se jirriżulta f'li jibda perjodu ġdid ta' garanzija għall-apparat. Ma jibda l-ebda perjodu ta 'garanzija separat għal spare parts li jistgħu jiġu ted. Ma nistgħux noffru garanzija għal ħsara u difetti fuq l-apparat jew il-partijiet tagħhom ikkawżati mill-użu ta 'forza eċċessiva, trattament mhux xieraq u manutenzjoni. Dan japplika wkoll għal nuqqasijiet ta 'konformità mal-manwal tat-thaddim u l-installazzjoni jew partijiet ta' rikambju u aċċessorji li mhumiex inkluzi fil-firxa ta 'prodotti tagħna. Fil-każ ta 'interferenza ma' modifiki fl-apparat minn persuni mhux awtorizzati, il-garanzija ssir nulla. Ħsarat li huma attribwiti għal immaniġġjar hażin, tagħbija żejda, jew xedd u kedd naturali huma esklużi mill-garanzija. Danni kkawżati mill-manifattur jew minn difett materjali se jiġu kkoreġuti mingħajr ħlas permezz ta 'tiswija jew billi jiġu pprovduti spare parts. Il-pre-rekwiżit huwa li t-tagħmir jiġi mgħoddi immuntat, u komplut bil-prova tal-bejgħ u l-garanzija. Għal talba ta 'garanzija, uża biss l-imballaġġ originali. B'dan il-mod, nistgħu niggarantixxu proċessar ta 'garanzija malajr u bla xkiel. Jekk jogħġbok ibgħatilna l-appliances post-paid jew itlob stiker tal-Freeway. Sfortunatament ma nkunux nistgħu naċċettaw apparat li ma jithallasx wara. Il-garanzija ma tkoprix partijiet li huma soġġetti għal ilbies u kedd naturali. Jekk tixtieq tagħmel talba għall-garanzija, irrapporta ħsarat jew tordna spare parts jew aċċessorji, jekk jogħġbok ikkuntatt ja ċ-ċentru ta'wara l-bejgħ: Soġġett għal bidla mingħajr avviż minn qabel.

SK

ZÁRUKA

Tento spotřebič je kvalitní výrobek. Bol navrhnutý v súlade s platnými technickými normami a opatrne používal bežné a kvalitné materiály. Záručná doba je 24 mesiacov na neprofesionálne použitie a 12 mesiacov na profesionálne použitie a začína plynúť dátumom nákupu, ktorý je možné overiť potvrdením, faktúrou alebo dodacím listom. Počas tejto záručnej lehoty všetky funkčné chyby, ktoré napriek starostlivej úprave popísanej v našom návode na obsluhu sú overiteľné z dôvodu materiálnych nedostatkov, opravia naši pracovníci popredajného servisu. Záruka má formu, že vadné časti budú opravené alebo nahradené perfektnými dielmi bezplatne podľa nášho uváženia. Nahradené diely sa stanú našimi vlastnosťami. Opravné práce alebo výmena jednotlivých dielov predĺženie záručnej lehoty névedie k vzniku novej záručnej lehoty pre spotrebič. Za náhradné diely, ktoré môžu byť dodané, sa nezačína samostatná záručná lehota. Nemôžeme ponúknuť záruku na poškodenie a poškodenie spotrebičov alebo ich častí spôsobené nadmernou silou, nesprávnou obsluhou a servisom. Platí to aj pre poruchy v súlade s návodom na obsluhu a inštaláciou alebo náhradnými dielmi a príslušenstvom, ktoré nie sú súčasťou našej ponuky. V prípade zásahu do modifikácie spotrebiča neoprávnenými osobami sa záruka stane neplatnou. Škody, ktoré sú spôsobené nesprávnou manipuláciou, nadmerným zaťažením alebo prirodzeným opotrebovaním, sú z záruky vylúčené. Škody spôsobené výrobcom alebo chybou materiálu budú opravené bezplatne opravou alebo poskytnutím náhradných dielov. Predpokladom je, že zariadenie je odovzdané a kompletné s dokladom o predaji a zárukou. Pokiaľ ide o nárok na záruku, použite iba pôvodný obal. Týmto spôsobom môžeme zaručiť rýchle a plynulé spracovanie záruky. Pošlite nám, prosím, spotrebiče, ktoré ste už zaplatili, alebo požiadajte o nálepku Freeway. Bohužiaľ nebudeme môcť prijať zariadenia, ktoré nie sú vyplatené. Záruka sa nevzťahuje na časti, ktoré sú vystavené prirodzenému opotrebovaniu. Ak chcete požiadať o záruku, oznámiť chyby alebo objednať náhradné diely alebo príslušenstvo, obráťte sa na nižšie uvedené stredisko popredajného servisu: Podliehajú zmenám bez predchádzajúceho upozornenia.

BG

ГАРАНЦИЯ

Този уред е качествен продукт. Той е проектиран в съответствие с действащите технически стандарти и е направен внимателно при използване на нормални, качествени материали. Гаранционният срок е 24 месеца за непрофесионално ползване и 12 месеца за професионална употреба и започва да тече от датата на покупката, която може да бъде потвърдена с квитанция, фактура или документ за доставка. По време на този гаранционен период всички функционални грешки, които, въпреки внимателното третиране, описано в нашето ръководство за експлоатация, са проверими поради материални недостатъци, ще бъдат отстранени от нашия сервизен персонал. Гаранцията приема формата, в която дефектните части ще бъдат ремонтирани или заменени с перфектни части безплатно по наше усмотрение. Подменените части ще станат наша собственост. Ремонтните работи или подмяната на отделни части няма да удължат гаранционния срок, без това да доведе до започване на нов гаранционен период за уреда. За резервни части, които могат да бъдат поставени, няма да започне отделен гаранционен срок. Не можем да предложим гаранция за повреди и дефекти на уредите или техните части, причинени от използването на прекомерна сила, неправилно третиране и обслужване. Това важи и за неспазване на ръководството за експлоатация и инсталацията, както и резервни и допълнителни части, които не са включени в нашата гама от продукти. В случай на намеса в модификации на уреда от неупълномощени лица, гаранцията ще бъде премахната. Щети, които се дължат на неправилно боравене, натоварване или естествено износване, са изключени от гаранцията. Щети, причинени от производителя или от дефект на материала, ще бъдат поправени без заплащане чрез ремонт или чрез предоставяне на резервни части. Предпоставка е оборудването да се слобява и да се допълни с доказателство за продажба и гаранция. За гаранционна претенция използвайте само оригиналната опаковка. По този начин можем да гарантираме бърза и гладка обработка на гаранциите. Моля, изпратете ни уредите след плащане или заявете стикер на Freeway. За съжаление няма да можем да приемаме уреди, които не са с абонамент. Гаранцията не покрива части, които са обект на естествено износване. Ако желаете да направите гаранционна претенция, да съобщите за неизправности или да поръчате резервни части или аксесоари, моля свържете се с центъра за поддръжка: Подлежи на промяна без предизвестие.

RO

GARANȚIE

Acest aparat este un produs de calitate. A fost proiectat în conformitate cu standardele tehnice actuale și a făcut cu atenție materiale normale, de bună calitate. Perioada de garanție este de 24 de luni pentru uz neprofesionist și de 12 luni pentru uz profesional și începe la data cumpărării, care poate fi verificată prin chitanță, factură sau buletin de livrare. În timpul acestei perioade de garanție, toate erorile funcționale, care, în ciuda tratamentului atent descris în manualul nostru de utilizare, sunt verificabile din cauza defectelor materiale, vor fi rectificate de personalul nostru de service post-vânzare. Garanția ia forma faptului că piesele defecte vor fi reparate sau înlocuite cu piese perfecte gratuit, la discreția noastră. Piesele înlocuite vor deveni proprietatea noastră. Lucrările de reparații sau înlocuirea pieselor individuale nu vor prelungi perioada de garanție, deoarece nu vor duce la începerea unei noi perioade de garanție pentru aparat. Nu se va începe nici o perioadă de garanție separată pentru piesele de schimb care pot fi incluse. Nu putem oferi o garanție pentru defecțiunile și defectele aparatelor sau ale pieselor acestora cauzate de utilizarea forței excesive, tratarea necorespunzătoare și întreținerea. Acest lucru se aplică și în caz de nerespectare a manualului de utilizare și a pieselor de instalare sau de rezervă și accesoriilor care nu sunt incluse în gama noastră de produse. În caz de interferență cu modurile de operare aduse aparatului de către persoane neautorizate, garanția va fi anulată. Daunele care pot fi atribuite manipulării necorespunzătoare, supraîncălzirii sau uzurii naturale sunt excluse din garanție. Deteriorările cauzate de producător sau de un defect material vor fi corectate gratuit, prin reparații sau prin furnizarea de piese de schimb. Condiția prealabilă este ca echipamentul să fi predat în asamblare și să fi completat cu dovada vânzării și a garanției. Pentru o cerere de garanție, utilizați numai ambalajul original. În acest fel, putem garanta procesarea rapidă și fără probleme a garanției. Trimiteți-ne aparatele post-plăți te sau solicitați un autocolant Freeway. Din păcate, nu vom putea accepta dispozitive care nu sunt plătite postpaid. Garanția nu acoperă piese care sunt supuse uzurii naturale. Dacă doriți să solicitați o garanție, să semnalați defecțiuni sau să comandați piese de schimb sau accesorii, vă rugăm să contactați centrul de asistență tehnică: Pot fi modificate fără o noti fi care prealabilă.

NMK

ГАРАНЦИЈА

Овој уред е квалитетен производ. Дизајниран е во согласност со тековните технички стандарти и направен е внимателно со употреба на нормални, квалитетни материјали. Гарантниот период е 24 месеци за непрофесионална употреба и 12 месеци за професионална употреба и започнува на датумот на купување, што може да се потврди со потврда, фактура или испратница. За време на овој гарантен период, сите функционални грешки, кои, и покрај внимателниот третман опишан во нашето упатство за работа, се проверливи поради материјални недостатоци, ќе бидат поправени од нашиот персонал по продажбата. Гаранцијата има форма дека неисправните делови ќе бидат поправени или заменети со совршени делови бесплатно по наша дискреција. Заменетите делови ќе станат наша сопственост. Работата за поправка или замената на поединечни делови нема да го продолжи гарантниот период и нема да резултира со започнување на нов гарантен период за апаратот. Нема да започне посебен гарантен период за резервните делови што може да се тераат. Не можеме да понудиме гаранција за оштетувања и дефекти на апаратите или нивните делови предизвикани од употреба на прекумерна сила, несоодветен третман и сервисирање. Ова исто така важи и за неусогласеност со упатството за работа и инсталацијата или резервните и дополнителните делови кои не се вклучени во нашата палета на производи. Во случај на мешање на модификации на апаратот од страна на неовластени лица, гаранцијата ќе се поништи. Штетите што се припишуваат на неправилно ракување, прекумерно оптоварување или природно абеење се исклучени од гаранцијата. Штетите предизвикани од производителот или од материјален дефект ќе се коригираат бесплатно со поправка или со обезбедување резервни делови. Предуслов е опремата да биде предадена склопена, и комплетна со доказ за продажба и гаранција. За гаранција, користете го само оригиналното пакување. На тој начин, можеме да гарантираме брза и непречена обработка на гаранциите. Ве молиме испратете ни ги апаратите пост-пејд или побарајте налепница за автопат. За жал, нема да можеме да прифатиме апарати што не се постпејд. Гаранцијата не опфаќа делови кои се предмет на природно абеење и кинење. Доколку сакате да поднесете барање за гаранција, да пријавите дефекти или да нарачате резервни делови или додатоци, ве молиме контактирајте го постпродажниот центар: Може да се промени без претходна најава.

HUN

GARANCIÁ

Ez a készülék minőségi termék. Úgy tervezték, hogy megfeleljen a jelenlegi műszaki szabványoknak, és gondosan, normál, jó minőségű anyagokkal készült. A jótállási idő nem professzionális használat esetén 24 hónap, szakmai használat esetén 12 hónap, és a vásárlás napján kezdődik, amelyet a kézhezvétellel, a számla vagy a kézbesítési igazolás igazolhat. A garanciaidő alatt minden olyan funkcionális hiba, amely az üzemeltetési utasításunkban leírt gondos kezelés ellenére bizonyíthatóan az anyagi hibák miatt következik be, a vevőszolgálatunk javítja. A garancia olyan formája, hogy a hibás alkatrészek javítása vagy cseréje a tökéletes alkatrészekkel ingyenes. A cserélt részek tulajdonunk lesz. A javítási munkák vagy az egyes részek cseréje nem hosszabbítja meg a jótállási időszakot, és nem eredményez új garanciaidő megkezdését a készülék számára. Nincs külön garanciaidő a pótalkatrészek esetén. Nem nyújtunk garanciát a készülékek vagy alkatrészeik károsodására és hibáira a túlzott erő, a helytelen kezelés és a karbantartás miatt. Ez vonatkozik az üzemeltetési utasítás és a telepítés, illetve a tartálék és tartozék alkatrészeinek meg nem felelésére is, amelyek nem tartoznak a termékínálatunkba. Abban az esetben, ha a készülék jogosulatlan személy általi módosításai zavarnak, a garancia érvényét veszti. A nem megfelelő kezelés, a terhelés vagy a természetes kopás okozta károk nem tartoznak a garancia hatálya alá. A gyártó vagy az anyaghiba által okozott károkat a javítás vagy a pótalkatrészek beszerzése nélkül kijavítják. Az előfeltétel az, hogy a berendezést összeszerelték, és az értékesítés és a garancia igazolásával kiegészüljön. A garancia igényléséhez csak az eredeti csomagolást használja. Így garantálhatjuk a gyors és zökkenőmentes garanciafeldolgozást. Kérjük, küldje el nekünk a készüléket utólag fizetett vagy kérjen Freeway matricát. Sajnos nem tudjuk elfogadni a nem utólag fizetett készülékeket. A garancia nem terjed ki a természetes kopásnak kitett alkatrészekre. Ha garanciális igényt kíván nyújtani, hibákat jelenteni vagy pótalkatrészeket vagy tartozékokat rendelni, kérjük, vegye fel a kapcsolatot az alábbi értékesítési központtal: Előzetes értesítés nélkül változhat.

POL

GWARANCJA

To urządzenie jest produktem wysokiej jakości. Został zaprojektowany zgodnie z aktualnymi standardami technicznymi i wykonany starannie przy użyciu zwykłych, dobrej jakości materiałów. Okres gwarancji wynosi 24 miesiące w przypadku użytku nieprofesjonalnego i 12 miesięcy w przypadku użytku profesjonalnego i rozpoczyna się w dniu zakupu, który można zweryfikować za pomocą paragonu, faktury lub dowodu dostawy. W okresie gwarancji wszystkie błędy funkcjonalne, które pomimo starannego traktowania opisanego w naszej instrukcji obsługi, są weryfikowalne przez wady materiałowe, zostaną naprawione przez nasz personel obsługi posprzedażnej. Gwarancja ma formę, w której wadliwe części zostaną naprawione lub wymienione na części zamiennie bezpłatnie według naszego uznania. Wymienione części staną się naszą własnością. Naprawa lub wymiana pojedynczych części nie przedłuży okresu gwarancji, nie spowoduje to rozpoczęcia nowego okresu gwarancyjnego dla urządzenia. Nie rozpocznie się oddzielny okres gwarancji na części zamiennie, które mogą być używane. Nie możemy zaoferować gwarancji na uszkodzenia i usterki urządzeń lub ich części spowodowane użyciem nadmiernej siły, niewłaściwego traktowania i serwisowania. Dotyczy to również nieprzestrzegania instrukcji obsługi i instalacji lub części zamiennych i akcesoriów, które nie są zawarte w naszej ofercie produktów. W przypadku ingerencji w modyfikacje urządzenia przez osoby nieuprawnione, gwarancja zostanie unieważniona. Szkody, które można przypisać niewłaściwej obsłudze, nadmiernemu obciążeniu lub naturalnemu zużyciu, są wyłączone z gwarancji. Uszkodzenia spowodowane przez producenta lub wadę materiałową zostaną naprawione bezpłatnie przez naprawę lub przez dostarczenie części zamiennych. Warunkiem wstępnym jest przekazanie sprzętu w komplecie wraz z dowodem sprzedaży i gwarancją. W przypadku reklamacji należy używać tylko oryginalnego opakowania. W ten sposób możemy zagwarantować szybkie i płynne przetwarzanie gwarancji. Prześlij nam urządzenia post-paid lub zamów naklejkę na autostradę. Niestety nie będziemy mogli akceptować urządzeń, które nie są opłacane z dołu. Gwarancja nie obejmuje części ulegających naturalnemu zużyciu. Jeśli chcesz zgłosić roszczenie gwarancyjne, zgłośić usterki lub zamówić części zamiennie lub akcesoria, skontaktuj się z następującym centrum obsługi posprzedażnej: Zastrzega się możliwość zmian bez uprzedzenia.

ALB

GARANCIA

Kjo pajisje është një produkt cilësor. Washtë hartuar në përputhje me standardet aktuale teknike dhe është bërë me kujdes duke përdorur materiale normale, me cilësi të mirë. Periudha e garancisë është 24 muaj për përdorim jo profesional dhe 12 muaj për përdorim profesional dhe fillon në datën e blerjes, e cila mund të vërtetohet me faturën, faturën ose dorëzimin. Gjatë kësaj periudhe garancie, të gjitha gabimet funksionale, të cilat, përkundër trajtimit të kujdesshëm të përkthuesit në manualin tonë të funksionimit, janë verifikueshëm për shkak të metave të materialit, do të korrigjohen nga stafi ynë i shërbimit pas shitjes. Garancia merr formën që pjesët e dëmtuara do të riparohen ose zëvendësohen me pjesët e përsosura falas, sipas gjykimit tonë. Pjesët e zëvendësuara do të bëhen pronë jonë. Puna e riparimit ose zëvendësimit i pjesëve individuale nuk do të zgjasë periudhën e garancisë, por nuk do të rezultojë në fillimin e një periudhe të re garancie për pajisjen. Asnjë periudhë e veçantë e garancisë nuk do të fillojë për pjesët rezervë që mund të merren. Në nuk mund të ofrojmë një garanci për dëmtimin dhe defektet e pajisjeve ose pjesëve të tyre të shkaktuara nga përdorimi i forcës së tepërt, trajtimi dhe shërbimi i pahijshëm. Kjo gjithashtu vlen për dështimet në përputhje me manualin e funksionimit dhe instalimin ose pjesët rezervë dhe aksesorë që nuk përfshihen në gamën tonë të produkteve. Në rast ndërhyrjeje në modifikimet e pajisjes nga persona të paautorizuar, garancia do të hiqet. Dëmet që mund t'i atribuohen trajtimit të pahijshëm, ngarkimit të tepërt, ose konsumit natyror, përjashtohen nga garancia. Dëmet e shkaktuara nga prodhuesi ose nga një defekt i materialit do të korrigjohen pa pagesë me riparim ose duke siguruar pjesë këmbimi. Parakushti është që pajisjet të dorëzohen të montuara, dhe të kompletuara me provën e shitjes dhe garancisë. Për një kërkesë garancie, përdorni vetëm paketimin origjinal. Në atë mënyrë, ne mund të garantojmë përpunim të shpejtë dhe të qetë të garancisë. Ju lutemi na dërgoni pajisjet me postë të paguar ose kërkoni një afishe autostradë. Për fat të keq, ne nuk do të jemi në gjendje të pranohim pajisje që nuk janë me kontratë. Garancia nuk përfshin pjesë që i nënshtrohen konsumit natyror. Nëse dëshironi të bëni një kërkesë për garanci, të raportoni gabime ose të porosisni pjesë rezervë ose pajisje, ju lutemi kontaktoni qendrën pas shitjes: Subjekti për të ndryshuar pa njëfjalim paraprak.

HR

JAMSTVO

Ovaj je uređaj kvalitetan proizvod. Dizajniran je u skladu s trenutnim tehničkim standardima i izrađen je pažljivo koristeći normalne, kvalitetne materijale. Garancijsko razdoblje je 24 mjeseca za neprofesionalnu upotrebu i 12 mjeseci za profesionalnu uporabu i započinje datumom kupnje, što se može potvrditi potvrdom primitka, računa ili dostavnice. Tijekom ovog jamstvenog razdoblja sve će funkcionalne pogreške, koje su unatoč pažljivom postupanju opisanom u našem priručniku za upotrebu provjerljivo zbog materijalnih nedostataka, otkloniti od strane našeg servisnog osoblja. Jamstvo ima oblik da će se oštećeni dijelovi besplatno popraviti ili zamijeniti savršenim dijelovima, po našem nahođenju. Zamijenjeni dijelovi postat će naše vlasništvo. Popravak ili zamjena pojedinih dijelova neće produžiti jamstveno razdoblje, jer neće rezultirati novim jamstvenim rokom za uređaj. Neće započeti zasebni jamstveni rok za rezervne dijelove koji se mogu trošiti. Ne možemo pružiti jamstvo za oštećenja i oštećenja uređaja ili njihovih dijelova uzrokovanih prekomjernom silom, nepravilnim postupanjem i servisiranjem. To se također odnosi i na neusklađivanje s uputama za uporabu i instalacijskim ili rezervnim i pomoćnim dijelovima koji nisu uključeni u naš asortiman proizvoda. U slučaju ometanja neovlaštenih osoba na izmjenama uređaja, jamstvo će se poništiti. Oštećenja koja se mogu pripisati nepravilnom rukovanju, preopterećenju ili prirodnom habanju isključena su iz jamstva. Štete uzrokovane proizvođačem ili oštećenjem materijala ispravit će se besplatnim popravkom ili osiguravanjem rezervnih dijelova. Predviđet je da se oprema preda u sastavu, zajedno s dokazom o prodaji i garancijom. Za garancijski zahtjev koristite samo originalno pakiranje. Na taj način možemo jamčiti brzu i glatku obradu jamstava. Pošaljite nam uređaje naknadno ili zatražite naljepnicu autoputa. Nažalost, nećemo biti u mogućnosti prihvatiti uređaje koji nisu pretplaćeni. Jamstvo ne obuhvaća dijelove koji su podložni prirodnom habanju. Ako želite podnijeti zahtjev za jamstvom, prijaviti kvarove ili naručiti rezervne dijelove ili pribor, molimo kontaktirajte rajte dolje prodajni centar: Podložno promjenama bez prethodne najave.

SRB

GARANCIJA

Ovaj aparat je kvalitetan proizvod. Dizajniran je u skladu sa trenutnim tehničkim standardima i rađen pažljivo koristeći normalne, kvalitetne materijale. Garantni rok je 24 meseca za neprofesionalno korišćenje i 12 meseci za profesionalnu upotrebu i započinje danom kupovine, što se može verifikovati primaњem, fakturom ili otpremnicom. Tokom ovog garantnog perioda, sve funkcionalne greške koje se, uprkos pažljivom postupanju opisanom u našem uputstvu za upotrebu, verovatno mogu proveriti zbog materijalnih nedostataka, otkloniće od strane našeg servisnog osoblja. Garancija dobija oblik da će se neispravni delovi popraviti ili zameniti savršenim delovima besplatno po našem nahođenju. Zameњeni delovi postaće naše vlasništvo. Popravci ili zameњa pojedinih delova neће produžiti garantni rok jer neће rezultirati novim garancijskim rokom za aparat. Neће početi poseban garantni rok za rezervne delove koji se mogu napuniti. Ne možemo pružiti garanciju za oštećenja i oštećenja uređaja ili њihovih delova nastalih prekomernom silom, nepravilnim tretmanom i servisiraњem. Ovo se takođe odnosi i na nepoštovaње uputstva za upotrebu i instalacionih ili rezervnih i pomoćnih delova koji nisu obuhvaćeni našim asortimanom proizvoda. U slučaju ometaња modifikacija uređaja od strane neovlašћених osoba, garancija ће se poništiti. Oštećenja koja se mogu pripisati nepravilnom rukovaњу, preopterećenju ili prirodnom habaњу su isključena iz garancije. Oštećenja nastala od strane proizvođača ili oštećenja materijala ispravljaće se ili popravlaњem rezervnih delova besplatno. Preduslov je da se oprema preda u sastavu, zajedno sa dokazom o prodaji i garancijom. Za zahtev o garanciji koristite samo originalno pakovaње. Na taj način možemo garantovati brzu i glatku obradu garancija. Pošaljite nam uređaje naknadno ili zatražite nalepnicu sa autoputa. Nažalost, neћemo biti u mogućnosti da prihvatimo uređaje koji nisu plaћени. Garancija ne pokriva delove koji su izloženi prirodnom habaњу. Ako želite da podnesete zahtev za garancijom, prijavite greške ili naručite rezervne delove ili dodatnu opremu, molimo kontaktirajte doњи prodajni centar: Mogu se promeniti i bez pret hodne naj ave.

