

BORMANN®



BID6300

053538

EN FR
IT EL
BG SL
RO HR

v2.2



WWW.NIKOLAOUTOOLS.COM



SYMBOLS



Carefully read the operator's manual.



WARNING! Instructions or symbols which, if not observed, could result in damage and/or injury.



Wear hearing protection!



This power tool complies with the applicable European directives.



This power tool must not be disposed of with household waste. Follow the disposal instructions in this manual.



Wear safety glasses!



This power tool corresponds to protection class II, it is equipped with reinforced or double insulation.



Disconnect the power plug from socket before carrying out any work on the tool or when not in use.



Wear a dust mask!

SAFETY PRECAUTIONS



When using any equipment, certain safety precautions must be taken to avoid injury and/or damage. Please read this manual carefully before using the tool. Keep this operator's manual for future reference. In case this tool is borrowed, transferred or moved, make sure that the instruction manual remains with it. The manufacturer accepts no liability for damage or accidents caused by failure to comply with these safety instructions.

CAUTION: Read all safety regulations and instructions. Not following all safety precautions may result in electric shock, fire and/or serious injury.

The term "power tool" used in this manual refers to power tools powered by electricity (with a power cord) and battery-powered power tools (without a power cord).

Workplace safety

- Keep your workplace clean and well lit. Untidy or poorly lit workplaces can result in accidents.
- Do not use the power tool in an environment where there is a risk of explosion and where there are flammable liquids, gases or dust. Power tools produce sparks that could ignite dust or vapours.
- Do not allow bystanders, children or animals into your work area. If there is a distraction, you may lose control of the appliance.

Electrical safety

- The plug from the power tool must be plugged into a properly grounded installed outlet. Never modify the plug in any way. Never use adaptor plugs with grounded power tools. Unaltered plugs and correct sockets reduce the risk of electric shock.
- Avoid body contact with grounded surfaces like refrigerators, pipes and radiators when using electric powered tools. This will reduce the likelihood of shock.
- Do not expose electric power tools to rain or wet conditions. Wet tools increase the likelihood of electric shock.
- Do not abuse the cord. Never use the cord for carrying, pulling or unplugging the power tool. Damaged or entangled cables increase the risk of an electric shock.
- Keep power cords away from heat, water, oil, sharp edges and moving parts. They can damage the insulation and cause a shock.
- If you are working outdoors with an electric tool, only use extension cables which are designed and marked specifically for this purpose.
- If operation of the electric tool in a damp environment can not be avoided, use an earth-leakage circuit breaker (ELCB) to reduce the risk of an electric shock.

Personal safety

- Be alert, watch your movements and use a power tool with care. Do not use the tool if you are tired or under the influence of medication, alcohol or other substances. A moment of negligence when using the power tool can result in serious injury.
- The use of personal protective equipment (such as dust masks, non-slip safety shoes, safety helmet or earplugs depending on the type and use of the power tool) reduces the risk of injury. Always wear safety goggles.
- Make sure the tool cannot start accidentally. Make sure that the electric tool is switched off before you connect it to the power supply and/or insert the battery, or when picking it up or carrying it. Plugging the appliance in when it is switched on, or moving the power tool with your finger on the power switch, may accidentally start the tool and lead to accidents.
- Remove keys and wrenches before switching on the electric tool. A tool or key coming into contact with rotating parts of the tool can result in damage or injury.
- Do not overreach. Keep proper footing and balance at all times. This enables better control of the power tool in unexpected situations.
- Wear suitable work clothes. Keep hair, clothes and gloves away from moving parts. Do not wear loose clothing or jewellery. Loose clothing, jewellery or long hair can get caught in moving parts.
- If vacuum and drainage devices can be fitted on the tool, make sure that they are correctly connected and used. The use of a dust extraction system can reduce dust-related hazards.

Power tool safety

- Do not overstrain the tool. Use the right tool for each task. You will be able to work better and more safely within the specified performance parameters.
- Do not use a power tool with a defective power switch. A power tool that cannot be switched on or off is dangerous and must be repaired.
- Unplug the tool and/or remove the battery before making any adjustments to the tool, switching attachments or putting the tool down or in storage. This safety measure prevents the power tool from starting up unintentionally.
- Keep the electric tool out of the reach of children and untrained users. Only people who have read and understand completely all safety instructions can use the power tool. Power tools can be dangerous if used by inexperienced users.

- e) Clean your power tool carefully. Check that the moving parts work properly and do not jam and that there are no parts broken or damaged to such an extent that the operation of the power tool is affected. Contact an authorised service centre for any repairs needed before using the tool. Poorly maintained power tools can cause serious damage or harm.
- f) Keep any cutting tools sharp and clean. Carefully maintained cutting tools with sharp cutting edges are less likely to jam and are easier to control.
- g) Use the power tools, accessories, attachments, etc. in accordance with these instructions. Take into account the conditions of your workplace and the task at hand. Using power tools for any purpose other than that for which they are intended can lead to dangerous situations.

Service

Have your power tool repaired only by trained personnel using only authentic spare parts. This will ensure that your power tool is always safe to use.

Safety instructions for drilling tools

- a) Wear hearing protection when hammer drilling. Exposure to noise can cause hearing loss.
- b) Use the additional handles supplied with the device. Losing control can result in injury.
- c) Hold the device by the insulated gripping surfaces when you carry out work where the application tool can hit hidden power lines or your own power cord. Contact with a live line can also energize metal parts of the device and cause an electric shock.

RESIDUAL RISKS

Even if you operate this power tool properly, residual risks always remain.

The following dangers can arise in connection with the construction and design of this power tool:

- a) Damage to health that results from hand/ arm vibrations, if the device is used for a long period of time or is not properly operated and maintained.
- b) Injuries and damage to property caused by flying parts of suddenly broken tool attachments.

Warning! This power tool creates an electromagnetic field during operation. This field can affect active or passive medical implants in certain circumstances. To reduce the risk of serious or fatal injuries, we recommend that people with medical implants consult their doctor and the manufacturer of the medical implant before operating the power tool.

SPECIFICATIONS

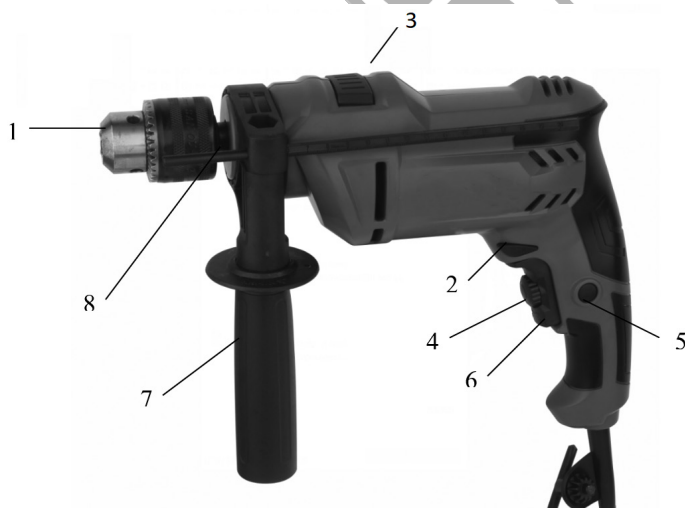

Main Parts

- 1. Keyless chuck
- 2. Forward / Reverse lever
- 3. Drilling / hammer mode selector switch
- 4. Rotational speed controller
- 5. Locking button
- 6. ON/OFF trigger / Variable speed selector
- 7. Additional handle
- 8. Depth gauge

Technical Data	
Model	BID6300
Voltage	230V/50hz
Power	900W
No-load speed	0-3000rpm
Impact frequency	0-4500bpm
Keyless chuck	13mm
Max drill capacity	25mm/wood , 12mm/steel - concrete
Cable Length	2m
Includes	1pc depth guage , 1pc auxiliary handle

* The manufacturer reserves the right to make minor changes to product design and technical specifications without prior notice unless these changes significantly affect the performance and safety of the products. The parts described / illustrated in the pages of the manual that you hold in your hands may also concern other models of the manufacturer's product line with similar features and may not be included in the product you just acquired.

* To ensure the safety and reliability of the product and the warranty validity, all repair, inspection, repair or replacement work, including maintenance and special adjustments, must only be carried out by technicians of the authorized service department of the manufacturer.

* Always use the product with the supplied equipment. Operation of the product with non-provided equipment may cause malfunctions or even serious injury or death. The manufacturer and the importer shall not be liable for injuries and damages resulting from the use of non-conforming equipment.

INTENDED USE

The intended use of this impact drill includes:

- Drilling in wood, plastic and metal.
- Impact drilling in stone, concrete or similar materials.

This power tool should not be used as a screwdriver.

The equipment must be used only for its intended purpose. Any other use is considered a case of misuse. The operator, not the manufacturer, is responsible for any damage or injury of any kind caused as a result of misuse of the tool.

BEFORE OPERATION



Switch off the power tool and disconnect it from the power supply before attaching, adjusting, replacing or removing accessories to avoid the risk of electric shock or accidental starting.

Installing the side handle

For safety reasons, the side handle must always be in place when working with this power tool.

- Slide the side handle ring over the drill chuck on the neck. If necessary, turn the handle section counterclockwise to open the ring far enough.
- Align the side handle down, to the right or to the left, depending on your personal preference.
- Secure the side handle by rotating the handle section clockwise.



Installing bits

Note: Take care to choose the proper size and style of bit for the job.

Illustration	Description	Field of application	Rotational speed
	Concrete drill	Impact drilling / Drilling in stone, concrete	High
	Metal drill	Drilling in metal, plastic	Medium to low
	Wood drill	Drilling in wood	Medium to low

- Hold the rear part of the drill chuck in position and turn the front part until the tool holder is open enough to insert the desired bit.
- Push the drill bit into the chuck as far as it will go.
- Turn the front part of the chuck to secure the drill bit in the holder.

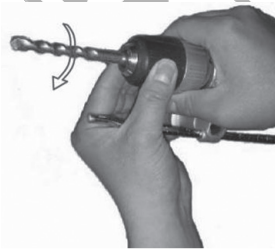
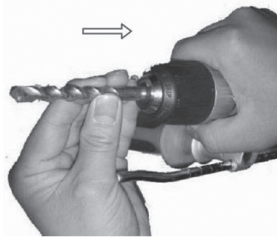

Follow the same procedure to remove drill bit or to install a new one.



Warning! Drill bits are very sharp and can be very hot after use! Handle them carefully to avoid injuries! If necessary, wear protective gloves when removing or replacing tools.

Installing the depth stop

Attach the depth stop to drill to an exact depth.

- Turn the handle part of the side handle anti-clockwise until the receiving opening is open enough to push the depth stop through.
- Push the depth stop through the holder on the side handle.
- Push the depth stop far enough that the front end of the stop is at the same height of the drill tip. For example, If you want to drill 2 cm deep, push the depth stop back by 2 cm (see scale on the depth stop).
- Tighten the handle part of the side handle.

OPERATION

Switching ON/OFF

- Press and hold the ON/OFF trigger to switch on the power tool.
- Release the trigger to turn off the power tool.
- To use the power tool continuously, press and hold the ON/OFF trigger and press the locking button. Release the trigger.
- To release the locking button, briefly press the ON/OFF trigger again and release.



Adjusting drilling speed

The speed of drilling can be controlled in two ways.

- ON/OFF trigger: The more you press the ON/OFF trigger, the higher the speed of drilling. Light pressure on the trigger results in a low speed, while stronger pressure increases the speed.
- Speed control switch: Turn the switch to the "-" direction to reduce speed or to the "+" direction to increase speed.

Selecting the operating mode

Use the switch for drilling/hammer drilling to select the operating mode.

- To drill into wood, metal, and plastics turn the switch to setting [].
- For impact drilling in stone or concrete, turn the switch to setting [].

Forward/ Reverse drilling

- Press the switch to drill from right to left.
- Press the switch to loosen jammed drills from left to right.

Note when drilling:

- Always keep the ventilation slots of the power tool clear and clean. Do not cover them during use.
- When working on small pieces, clamp them securely in place with appropriate ways.
- Mark drill holes in metal with a center punch to prevent the drill from slipping off.
- Always make sure that the drilling tool turns fast enough, do not apply too much pressure on it.

MAINTENANCE



Switch off the power tool and disconnect it from the power supply before carrying out any maintenance or cleaning work to avoid the risk of electric shock or accidental starting.

Proper and regular maintenance is not only important for the safe use of this power tool, but can also extend the life of the power tool.

- It is recommended that you clean the device immediately each time you finish using it. Wipe the equipment with a clean cloth or blow it with compressed air at low pressure (max. 3 bar).
- Keep all ventilation openings and the tool handles as free of dirt and dust as possible.
- Clean the equipment regularly with a damp cloth and some soft soap. Do not use any cleaning agents or solvents that could damage the plastic parts of the equipment. Make sure that no water can leak into the device.

Repair and service

There are no parts of this power tool that can be serviced or repaired by the user. Never try to repair the power tool yourself. Always contact an authorised service center.

If the power cable of the tool is worn or damaged, contact an authorised service center. Cables and plugs must only be replaced by authorised personnel to avoid damage or harm (electric shock).

STORAGE AND TRANSPORTATION

- Before storing the tool for longer periods of time, clean it thoroughly as described and let it dry completely.
- Store the power tool in the original packaging.
- Always store the power tool out of the reach of children in a well-ventilated and dry place.
- Always switch off the power tool before transporting it.
- Always carry the power tool using the handles provided.
- Protect the power tool from vibrations and impact, especially when transported in vehicles.

ENVIRONMENTAL DISPOSAL

In order to avoid damages on transportation, the tool has to be delivered in solid packaging. Packaging as well as the unit and accessories are made of recyclable materials and can be disposed accordingly. The tool's plastics components are marked according to their material, which makes it possible to remove environmental friendly and differentiated because of available collection facilities.



Only for EU countries

Do not dispose of electric tools together with household waste material!

In observance of European Directive 2002/96/EC on waste electrical and electronic equipment and its implementation in accordance with national law, electric tools that have reached the end of their life must be collected separately and returned to an environmentally compatible recycling facility.

SYMBOLES



Lisez attentivement le manuel de l'opérateur.



AVERTISSEMENT! Instructions ou symboles qui, s'ils ne sont pas respectés, peuvent entraîner des dommages et/ou des blessures.



Portez des protections auditives!



Cet outil électrique est conforme aux directives européennes applicables.



Cet outil électrique ne doit pas être jeté avec les déchets ménagers. Suivez les instructions de mise au rebut figurant dans ce manuel.



Portez des lunettes de sécurité!



Cet outil électrique correspond à la classe de protection II, il est équipé d'une isolation renforcée ou double.



Débranchez la fiche d'alimentation de la prise avant d'effectuer tout travail sur l'outil ou lorsque vous ne l'utilisez pas.



Portez un masque anti-poussière!

MESURES DE SÉCURITÉ



Lors de l'utilisation de tout équipement, certaines précautions de sécurité doivent être prises pour éviter les blessures et/ou les dommages. Veuillez lire attentivement ce manuel avant d'utiliser l'outil. Conservez ce manuel d'utilisation pour toute référence ultérieure. Au cas où cet outil serait emprunté, transféré ou déplacé, assurez-vous que le manuel d'utilisation reste avec lui. Le fabricant n'accepte aucune responsabilité pour les dommages ou les accidents causés par le non-respect de ces consignes de sécurité.

ATTENTION : Lisez tous les règlements et instructions de sécurité. Le non-respect de toutes les consignes de sécurité peut entraîner un choc électrique, un incendie et/ou des blessures graves.

Le terme " outil électrique " utilisé dans ce manuel désigne les outils électriques alimentés par l'électricité (avec un cordon d'alimentation) et les outils électriques alimentés par batterie (sans cordon d'alimentation).

Sécurité sur le lieu de travail

- Gardez votre lieu de travail propre et bien éclairé. Les lieux de travail désordonnés ou mal éclairés peuvent entraîner des accidents.
- N'utilisez pas l'outil électrique dans un environnement où il existe un risque d'explosion et où se trouvent des liquides, des gaz ou des poussières inflammables. Les outils électriques produisent des étincelles qui pourraient enflammer la poussière ou les vapeurs.
- Ne laissez pas les spectateurs, les enfants ou les animaux pénétrer dans votre zone de travail. S'il y a une distraction, vous risquez de perdre le contrôle de l'appareil.

Sécurité électrique

- La fiche de l'outil électrique doit être branchée dans une prise de courant installée et correctement mise à la terre. Ne modifiez jamais la fiche de quelque façon que ce soit. N'utilisez jamais de fiches d'adaptation avec des outils électriques mis à la terre. Des fiches non modifiées et des prises correctes réduisent le risque de choc électrique.
- Évitez le contact du corps avec des surfaces mises à la terre comme les réfrigérateurs, les tuyaux et les radiateurs lorsque vous utilisez des outils électriques. Vous réduirez ainsi les risques de choc.
- N'exposez pas les outils électriques à la pluie ou à l'humidité. Les outils humides augmentent le risque de choc électrique.
- Ne pas abuser du cordon. N'utilisez jamais le cordon pour porter, tirer ou débrancher l'outil électrique. Des câbles endommagés et emmêlés augmentent le risque de choc électrique.
- Tenez les cordons d'alimentation à l'écart de la chaleur, de l'eau, de l'huile, des bords tranchants et des pièces mobiles. Ils peuvent endommager l'isolation et provoquer un choc.
- Si vous travaillez à l'extérieur avec un outil électrique, n'utilisez que des câbles de rallonge conçus et marqués spécifiquement pour cet usage.
- Si l'utilisation de l'outil électrique dans un environnement humide ne peut être évitée, utilisez un disjoncteur différentiel pour réduire le risque de choc électrique.

Sécurité personnelle

- Soyez vigilant, surveillez vos mouvements et utilisez un outil électrique avec précaution. N'utilisez pas l'outil si vous êtes fatigué ou sous l'influence de médicaments, d'alcool ou d'autres substances. Un moment de négligence lors de l'utilisation de l'outil électrique peut entraîner des blessures graves.
- L'utilisation d'équipements de protection individuelle (tels que masques anti-poussière, chaussures de sécurité antidérapantes, casque de sécurité ou bouchons d'oreille selon le type et l'utilisation de l'outil électrique) réduit le risque de blessure. Portez toujours des lunettes de sécurité.
- Assurez-vous que l'outil ne peut pas démarrer accidentellement. Assurez-vous que l'outil électrique est éteint avant de le brancher à l'alimentation électrique et/ou d'insérer la batterie, ou lorsque vous le prenez ou le transportez. Le fait de brancher l'appareil alors qu'il est sous tension ou de déplacer l'outil électrique avec le doigt sur l'interrupteur d'alimentation peut entraîner un démarrage accidentel de l'outil et provoquer des accidents.
- Retirez les clés et les clavettes avant de mettre l'outil électrique en marche. Un outil ou une clé entrant en contact avec les parties rotatives de l'outil peut entraîner des dommages ou des blessures.
- Ne vous penchez pas trop. Gardez toujours un bon pied et un bon équilibre. Cela permet de mieux contrôler l'outil électrique dans des situations inattendues.
- Portez des vêtements de travail appropriés. Tenir les cheveux, les vêtements et les gants éloignés des pièces mobiles. Ne portez pas de vêtements amples ni de bijoux. Vêtements amples, bijoux ou les cheveux longs peuvent se prendre dans les parties mobiles.
- Si des dispositifs d'aspiration et de drainage peuvent être installés sur l'outil, assurez-vous qu'ils sont correctement connectés et utilisés. L'utilisation d'un système d'extraction de la poussière peut réduire les risques liés à la poussière.

Sécurité des outils électriques

- Ne sollicitez pas trop l'outil. Utilisez le bon outil pour chaque tâche. Vous serez en mesure de travailler mieux et de manière plus sûre en respectant les paramètres de performance spécifiés.
- N'utilisez pas un outil électrique dont l'interrupteur est défectueux. Un outil électrique qui ne peut pas être mis en marche ou arrêté est dangereux et doit être réparé.
- Débranchez l'outil et/ou retirez la batterie avant d'effectuer tout réglage sur l'outil, de changer d'accessoire ou de ranger l'outil. Cette mesure de sécurité permet d'éviter un démarrage intempestif de l'outil.
- Gardez l'outil électrique hors de portée des enfants et des utilisateurs non formés. Seules les personnes qui ont lu et compris complètement toutes les instructions de sécurité peuvent utiliser l'outil électrique. Les outils électriques peuvent être dangereux s'ils sont utilisés par des utilisateurs inexpérimentés.

- e) Nettoyez soigneusement votre outil électrique. Vérifiez que les pièces mobiles fonctionnent correctement et ne se bloquent pas et qu'il n'y a pas de pièces cassées ou endommagées au point d'affecter le fonctionnement de l'outil électrique. Contactez un centre de service agréé pour toute réparation nécessaire avant d'utiliser l'outil. Les outils électriques mal entretenus peuvent causer de graves dommages ou des blessures.
- f) Gardez tous les outils de coupe affûtés et propres. Des outils de coupe soigneusement entretenus et aux bords tranchants sont moins susceptibles de se bloquer et sont plus faciles à contrôler.
- g) Utilisez les outils électriques, les accessoires, les fixations, etc. conformément à ces instructions. Tenez compte des conditions de votre lieu de travail et de la tâche à accomplir. L'utilisation d'outils électriques à d'autres fins que celles pour lesquelles ils sont prévus peut conduire à des situations dangereuses.

Service

Ne faites réparer votre outil électrique que par un personnel qualifié utilisant uniquement des pièces de rechange authentiques. Vous serez ainsi assuré de pouvoir utiliser votre outil électrique en toute sécurité.

Consignes de sécurité pour les outils de forage

- a) Portez une protection auditive lors du forage au marteau. L'exposition au bruit peut entraîner une perte d'audition.
- b) Utilisez les poignées supplémentaires fournies avec l'appareil. Une perte de contrôle peut entraîner des blessures.
- c) Tenez l'appareil par les surfaces de préhension isolées lorsque vous effectuez des travaux où l'outil d'application peut toucher des lignes électriques cachées ou votre propre cordon d'alimentation. Le contact avec une ligne sous tension peut également mettre sous tension les parties métalliques de l'appareil et provoquer un choc électrique.

RISQUES RESIDUELS

Même si vous utilisez cet outil électrique correctement, des risques résiduels subsistent toujours.

Les dangers suivants peuvent survenir en rapport avec la construction et la conception de cet outil électrique :

- a) Dommages pour la santé résultant des vibrations de la main ou du bras, si l'appareil est utilisé pendant une longue période ou s'il n'est pas utilisé et entretenu correctement.
- b) Blessures et dommages matériels causés par la projection de pièces d'outils soudainement cassés.

Avertissement ! Cet outil électrique crée un champ électromagnétique pendant son fonctionnement. Ce champ peut affecter les implants médicaux actifs ou passifs dans certaines circonstances. Pour réduire le risque de blessures graves ou mortelles, nous recommandons aux personnes portant des implants médicaux de consulter leur médecin et le fabricant de l'implant médical avant d'utiliser l'outil électrique.

SPÉCIFICATIONS



Parties principales

1. Mandrin sans clé
2. Interrupteur de sens de rotation (droite / gauche)
3. Sélecteur de mode de perçage / martelage
4. Contrôleur de vitesse de rotation
5. Bouton de verrouillage
6. Gâchette ON/OFF - Sélecteur de vitesse variable
7. Poignée supplémentaire
8. Jauge de profondeur

Données techniques	
Modèle	BID6300
Tension	230V/50hz
Puissance	900W
Vitesse à vide	0-3000rpm
Fréquence d'impact	0-4500bpm
Mandrin sans clé	13mm
Capacité maximale de forage	25mm/bois, 12mm/acier - béton
Longueur du câble	2m
Comprend	1pc jauge de profondeur, 1pc poignée auxiliaire

* Le fabricant se réserve le droit d'apporter des modifications mineures à la conception et aux spécifications techniques des produits sans préavis, à moins que ces modifications n'affectent de manière significative les performances et la sécurité des produits. Les pièces décrites / illustrées dans les pages du manuel que vous tenez entre vos mains peuvent également concerner d'autres modèles de la gamme de produits du fabricant ayant des caractéristiques similaires et peuvent ne pas être incluses dans le produit que vous venez d'acquérir.

* Pour garantir la sécurité et la fiabilité du produit et la validité de la garantie, tous les travaux de réparation, d'inspection, de réparation ou de remplacement, y compris l'entretien et les réglages spéciaux, doivent être effectués uniquement par des techniciens du service après-vente agréé du fabricant.

* Utilisez toujours le produit avec l'équipement fourni. L'utilisation du produit avec un équipement non fourni peut entraîner des dysfonctionnements, voire des blessures graves ou la mort. Le fabricant et l'importateur ne sont pas responsables des blessures et des dommages résultant de l'utilisation d'un équipement non conforme.

UTILISATION PRÉVUE

L'utilisation prévue de cette perceuse à percussion comprend :

- Perçage dans le bois, le plastique et le métal.
- Perçage par impact dans la pierre, le béton ou des matériaux similaires.

Cet outil électrique ne doit pas être utilisé comme un tournevis.

L'équipement doit être utilisé uniquement pour l'usage auquel il est destiné. Toute autre utilisation est considérée comme un cas de mauvaise utilisation. L'opérateur, et non le fabricant, est responsable de tout dommage ou blessure de quelque nature que ce soit causé par une mauvaise utilisation de l'outil.

AVANT L'OPÉRATION



Éteignez l'outil électrique et débranchez-le de l'alimentation électrique avant de fixer, régler, remplacer ou retirer des accessoires afin d'éviter tout risque de choc électrique ou de démarrage accidentel.

Installation de la poignée latérale

Pour des raisons de sécurité, la poignée latérale doit toujours être en place lorsque vous travaillez avec cet outil électrique.

- Faites glisser l'anneau de la poignée latérale sur le mandrin de la perceuse sur le col. Si nécessaire, tournez la section de la poignée dans le sens inverse des aiguilles d'une montre pour ouvrir l'anneau suffisamment loin.
- Alignez la poignée latérale vers le bas, vers la droite ou vers la gauche, selon vos préférences personnelles.
- Fixez la poignée latérale en tournant la section de la poignée dans le sens des aiguilles d'une montre.



Installation des forets

Remarque : Veillez à choisir la taille et le style de foret appropriés pour le travail.

Illustration	Description	Domaine d'application	Vitesse de rotation
	Perceuse à béton	Perçage à percussion / Perçage dans la pierre, le béton	Haut
	Perceuse à métal	Perçage dans le métal, le plastique	Moyen à faible
	Perceuse à bois	Perçage dans le bois	Moyen à faible

- Maintenez la partie arrière du mandrin en position et tournez la partie avant jusqu'à ce que le porte-outil soit suffisamment ouvert pour insérer la foret souhaitée.
- Poussez le foret dans le mandrin jusqu'à la butée.
- Tournez la partie avant du mandrin pour fixer le foret dans le support.

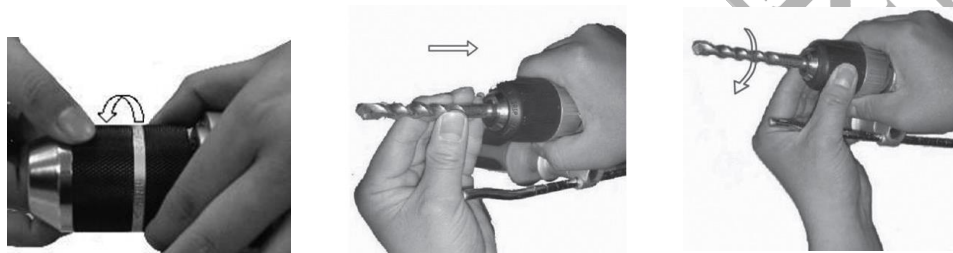

Suivez la même procédure pour retirer le foret ou en installer un nouveau.



Attention ! Les forets sont très coupants et peuvent être très chauds après utilisation ! Manipulez-les avec précaution pour éviter les blessures ! Si nécessaire, portez des gants de protection pour retirer ou remplacer les outils.

Installation de la butée de profondeur

Fixez la butée de profondeur pour percer à une profondeur exacte.

- Tournez la partie de la poignée latérale dans le sens inverse des aiguilles d'une montre jusqu'à ce que l'ouverture de réception soit suffisamment ouverte pour faire passer la butée de profondeur.
- Poussez la butée de profondeur dans le support de la poignée latérale.
- Poussez la butée de profondeur suffisamment loin pour que l'extrémité avant de la butée soit à la même hauteur que la pointe du foret. Par exemple, si vous voulez forer à une profondeur de 2 cm, repoussez la butée de profondeur de 2 cm (voir l'échelle sur la butée de profondeur).
- Serrez la partie poignée de la poignée latérale.

OPERATION

Commutation ON/OFF

- Appuyez et maintenez la gâchette ON/OFF pour mettre l'outil électrique en marche.
- Relâchez la gâchette pour éteindre l'outil électrique.
- Pour utiliser l'outil électrique en continu, appuyez et maintenez la gâchette ON/OFF et appuyez sur le bouton de verrouillage. Relâchez la gâchette.
- Pour libérer le bouton de verrouillage, appuyez à nouveau brièvement sur la gâchette ON/OFF et relâchez-la.



Réglage de la vitesse de forage

La vitesse de forage peut être contrôlée de deux manières.

- Gâchette ON/OFF : Plus vous appuyez sur la gâchette ON/OFF, plus la vitesse de forage est élevée. Une pression légère sur la gâchette entraîne une vitesse faible, tandis qu'une pression plus forte sur la gâchette entraîne une vitesse plus élevée.
- Interrupteur de contrôle de la vitesse : Tournez l'interrupteur dans le sens "-" pour réduire la vitesse ou dans le sens "+" pour l'augmenter.

Sélection du mode de fonctionnement

Utilisez le commutateur de perçage/perçage au marteau pour sélectionner le mode de fonctionnement.

- Pour percer dans le bois, le métal et le plastique, mettez l'interrupteur en position [].
- Pour le forage à percussion dans la pierre ou le béton, mettez l'interrupteur en position [].

Sens de rotation (droite/gauche)

- Appuyez sur l'interrupteur pour percer de droite à gauche.
- Appuyez sur l'interrupteur pour débloquer les forets bloqués de gauche à droite.

A noter lors du perçage :

- Gardez toujours les fentes de ventilation de l'outil électrique dégagées et propres. Ne les couvrez pas pendant l'utilisation.
- Lorsque vous travaillez sur de petites pièces, fixez-les solidement à l'aide de moyens appropriés.
- Marquez les trous de perçage dans le métal avec un poinçon central pour éviter que le foret ne glisse.
- Assurez-vous toujours que l'outil de forage tourne assez vite, n'exercez pas trop de pression sur lui.

ENTRETIEN



Éteignez l'outil électrique et débranchez-le de l'alimentation électrique avant d'effectuer tout travail d'entretien ou de nettoyage afin d'éviter tout risque de choc électrique ou de démarrage accidentel.

Un entretien correct et régulier est non seulement important pour une utilisation sûre de cet outil électrique, mais peut également prolonger sa durée de vie.

- Il est recommandé de nettoyer immédiatement l'appareil chaque fois que vous avez fini de l'utiliser. Essuyez l'équipement avec un chiffon propre ou soufflez-le avec de l'air comprimé à basse pression (3 bars maximum).
- Maintenez toutes les ouvertures de ventilation et les poignées de l'outil aussi exemptes de saleté et de poussière que possible.
- Nettoyez régulièrement l'équipement avec un chiffon humide et du savon doux. N'utilisez pas de produits de nettoyage ou de solvants qui pourraient endommager les parties en plastique de l'équipement. Veillez à ce qu'aucune eau ne puisse s'infiltrer dans l'appareil.

Réparation et service

Cet outil électrique ne comporte aucune pièce pouvant être entretenue ou réparée par l'utilisateur. N'essayez jamais de réparer l'outil électrique vous-même. Contactez toujours un centre de service agréé.

Si le câble d'alimentation de l'outil est usé ou endommagé, contactez un centre de service agréé. Les câbles et les fiches ne doivent être remplacés que par du personnel autorisé afin d'éviter tout dommage ou préjudice (choc électrique).

STOCKAGE ET TRANSPORT

- Avant de ranger l'outil pour une longue période, nettoyez-le soigneusement comme décrit et laissez-le sécher complètement.
- Rangez l'outil électrique dans son emballage d'origine.
- Rangez toujours l'outil électrique hors de portée des enfants, dans un endroit sec et bien ventilé.
- Mettez toujours l'outil électrique hors tension avant de le transporter.
- Portez toujours l'outil électrique en utilisant les poignées fournies.
- Protégez l'outil électrique des vibrations et des chocs, notamment lorsqu'il est transporté dans des véhicules.

ÉLIMINATION ENVIRONNEMENTALE

Afin d'éviter tout dommage pendant le transport, l'outil doit être livré dans un emballage solide. L'emballage ainsi que l'appareil et les accessoires sont fabriqués en matériaux recyclables et peuvent être éliminés en conséquence. Les composants en plastique de l'outil sont marqués en fonction de leur matériau, ce qui permet d'éliminer les déchets écologiques et différenciés grâce aux installations de collecte disponibles.



Uniquement pour les pays de l'UE

Ne pas jeter les outils électriques avec les déchets ménagers !

Conformément à la directive européenne 2002/96/CE relative aux déchets d'équipements électriques et électroniques et à sa mise en œuvre conformément à la législation nationale, les outils électriques arrivés en fin de vie doivent être collectés séparément et remis à une installation de recyclage compatible avec l'environnement.

SIMBOLI



Leggere attentamente il manuale dell'operatore.



AVVERTENZA! Istruzioni o simboli che, se non osservati, possono causare danni e/o lesioni.



Indossate le protezioni per l'udito!



Questo elettroutensile è conforme alle direttive europee applicabili.



Questo elettroutensile non deve essere smaltito con i rifiuti domestici. Seguire le istruzioni per lo smaltimento riportate nel presente manuale.



Indossate gli occhiali di sicurezza!



Questo elettroutensile corrisponde alla classe di protezione II, è dotato di isolamento rinforzato o doppio.



Scollegare la spina dalla presa di corrente prima di eseguire qualsiasi operazione sull'utensile o quando non viene utilizzato.



Indossare una maschera antipolvere!

PRECAUZIONI DI SICUREZZA



Quando si utilizza un'apparecchiatura, è necessario adottare alcune precauzioni di sicurezza per evitare lesioni e/o danni. Leggere attentamente il presente manuale prima di utilizzare l'utensile. Conservare il presente manuale d'uso per future consultazioni. Nel caso in cui l'utensile venga preso in prestito, trasferito o spostato, assicurarsi che il manuale di istruzioni rimanga con esso. Il produttore non si assume alcuna responsabilità per danni o incidenti causati dalla mancata osservanza delle presenti istruzioni di sicurezza.

ATTENZIONE: Leggere tutte le norme e le istruzioni di sicurezza. La mancata osservanza di tutte le precauzioni di sicurezza può provocare scosse elettriche, incendi e/o lesioni gravi.

Il termine "utensile elettrico" utilizzato in questo manuale si riferisce agli utensili alimentati da corrente elettrica (con cavo di alimentazione) e agli utensili alimentati a batteria (senza cavo di alimentazione).

Sicurezza sul lavoro

- Mantenete il vostro posto di lavoro pulito e ben illuminato. I luoghi di lavoro disordinati o scarsamente illuminati possono provocare incidenti.
- Non utilizzare l'elettroutensile in un ambiente a rischio di esplosione e in presenza di liquidi, gas o polveri infiammabili. Gli elettroutensili producono scintille che possono incendiare polveri o vapori.
- Non permettere ad astanti, bambini o animali di entrare nell'area di lavoro. In caso di distrazione, si potrebbe perdere il controllo dell'apparecchio.

Sicurezza elettrica

- La spina dell'elettroutensile deve essere inserita in una presa di corrente con messa a terra adeguata. Non modificare mai la spina in alcun modo. Non utilizzare mai spine di adattamento con utensili elettrici dotati di messa a terra. Spine non modificate e prese corrette riducono il rischio di scosse elettriche.
- Quando si utilizzano utensili elettrici, evitare il contatto del corpo con superfici collegate a terra, come frigoriferi, tubi e radiatori. In questo modo si riduce la probabilità di scosse.
- Non esporre gli utensili elettrici alla pioggia o al bagnato. Gli utensili bagnati aumentano la probabilità di scosse elettriche.
- Non abusare del cavo. Non utilizzare mai il cavo per trasportare, tirare o scollegare l'elettroutensile. I cavi danneggiati o aggrovigliati aumentano il rischio di scosse elettriche.
- Tenere i cavi di alimentazione lontani da calore, acqua, olio, bordi taglienti e parti in movimento. Possono danneggiare l'isolamento e causare una scossa.
- Se si lavora all'aperto con un utensile elettrico, utilizzare solo cavi di prolunga progettati e contrassegnati specificamente per questo scopo.
- Se non è possibile evitare il funzionamento dell'utensile elettrico in un ambiente umido, utilizzare un interruttore differenziale (ELCB) per ridurre il rischio di scosse elettriche.

Sicurezza personale

- Siate vigili, fate attenzione ai vostri movimenti e utilizzate l'utensile elettrico con cautela. Non utilizzare l'utensile se si è stanchi o sotto l'effetto di farmaci, alcol o altre sostanze. Un momento di negligenza nell'uso dell'elettroutensile può causare gravi lesioni.
- L'uso di dispositivi di protezione individuale (come maschere antipolvere, scarpe di sicurezza antiscivolo, casco di sicurezza o tappi per le orecchie a seconda del tipo e dell'uso dell'elettroutensile) riduce il rischio di lesioni. Indossare sempre gli occhiali di sicurezza.
- Assicurarsi che l'utensile non possa avviarsi accidentalmente. Assicurarsi che l'utensile elettrico sia spento prima di collegarlo all'alimentazione e/o di inserire la batteria, oppure quando lo si prende in mano o lo si trasporta. L'inserimento della spina quando l'apparecchio è acceso o lo spostamento dell'utensile elettrico con il dito sull'interruttore di alimentazione possono avviare accidentalmente l'utensile e causare incidenti.
- Prima di accendere l'elettroutensile, rimuovere chiavi e chiavette. Un utensile o una chiave che entrano in contatto con le parti rotanti dell'utensile possono provocare danni o lesioni.
- Non sporgersi eccessivamente. Mantenere sempre una posizione corretta e un buon equilibrio. Ciò consente di controllare meglio l'elettroutensile in situazioni impreviste.
- Indossare abiti da lavoro adeguati. Tenere capelli, vestiti e guanti lontani dalle parti in movimento. Non indossare indumenti larghi o gioielli. Indumenti larghi, gioielli o i capelli lunghi possono impigliarsi nelle parti in movimento.
- Se sull'utensile è possibile installare dispositivi di aspirazione e drenaggio, accertarsi che siano collegati e utilizzati correttamente. L'uso di un sistema di aspirazione può ridurre i rischi legati alla polvere.

Sicurezza degli utensili elettrici

- Non sovraccaricare l'utensile. Utilizzate l'utensile giusto per ogni compito. Sarete in grado di lavorare meglio e in modo più sicuro entro i parametri di prestazione specificati.
- Non utilizzare un utensile elettrico con un interruttore difettoso. Un elettroutensile che non può essere acceso o spento è pericoloso e deve essere riparato.
- Scollegare l'utensile e/o rimuovere la batteria prima di effettuare qualsiasi regolazione dell'utensile, di cambiare gli accessori o di riporre l'utensile. Questa misura di sicurezza impedisce l'avvio involontario dell'elettroutensile.
- Tenere l'elettroutensile fuori dalla portata dei bambini e degli utenti non addestrati. L'utensile elettrico può essere utilizzato solo da persone che hanno letto e compreso completamente tutte le istruzioni di sicurezza. Gli utensili elettrici possono essere pericolosi se utilizzati da utenti inesperti.

- e) Pulire accuratamente l'elettrotensile. Controllare che le parti mobili funzionino correttamente e non si inceppino e che non vi siano parti rotte o danneggiate in modo tale da compromettere il funzionamento dell'elettrotensile. Rivolgersi a un centro di assistenza autorizzato per le riparazioni necessarie prima di utilizzare l'utensile. Gli utensili elettrici sottoposti a scarsa manutenzione possono causare gravi danni o lesioni.
- f) Mantenere gli utensili da taglio affilati e puliti. Gli utensili da taglio sottoposti a manutenzione accurata e con bordi taglienti affilati hanno meno probabilità di incepparsi e sono più facili da controllare.
- g) Utilizzare gli elettrotensili, gli accessori, le attrezzature, ecc. in conformità alle presenti istruzioni. Tenere conto delle condizioni del luogo di lavoro e dell'attività da svolgere. L'uso di utensili elettrici per scopi diversi da quelli per cui sono stati concepiti può causare situazioni pericolose.

Servizio

Fate riparare il vostro elettrotensile solo da personale qualificato che utilizzi solo pezzi di ricambio autentici. In questo modo si garantisce che l'elettrotensile sia sempre sicuro da usare.

Istruzioni di sicurezza per gli strumenti di perforazione

- a) Indossare protezioni per l'udito durante la perforazione a martello. L'esposizione al rumore può causare la perdita dell'udito.
- b) Utilizzare le impugnature supplementari fornite con il dispositivo. La perdita di controllo può provocare lesioni.
- c) Tenere il dispositivo per le superfici di presa isolate quando si eseguono lavori in cui lo strumento di applicazione può colpire linee elettriche nascoste o il proprio cavo di alimentazione. Il contatto con una linea sotto tensione può anche mettere sotto tensione le parti metalliche del dispositivo e causare una scossa elettrica.

RISCHI RESIDUI

Anche se si utilizza questo elettrotensile in modo corretto, rimangono sempre dei rischi residui.

La costruzione e la progettazione di questo elettrotensile possono comportare i seguenti pericoli:

- a) Danni alla salute causati dalle vibrazioni della mano e del braccio, se il dispositivo viene utilizzato per un lungo periodo di tempo o se non viene utilizzato e mantenuto correttamente.
- b) Lesioni e danni alle cose causati da parti volanti di attrezzi improvvisamente rotti.

Attenzione! Questo elettrotensile crea un campo elettromagnetico durante il funzionamento. In determinate circostanze, questo campo può influire su impianti medici attivi o passivi. Per ridurre il rischio di lesioni gravi o mortali, si consiglia alle persone con impianti medici di consultare il proprio medico e il produttore dell'impianto medico prima di utilizzare l'elettrotensile.

SPECIFICHE



Parti principali

1. Mandrino senza chiave
2. Interruttore del senso di rotazione (destra/sinistra)
3. Selettore della modalità di perforazione/martello
4. Controllore della velocità di rotazione
5. Pulsante di blocco
6. Grilletto ON/OFF / Selettore di velocità variabile
7. Maniglia supplementare
8. Profondimetro

Dati tecnici	
Modello	BID6300
Tensione	230V/50hz
Potenza	900W
Velocità a vuoto	0-3000 giri/min
Frequenza d'impatto	0-4500bpm
Mandrino senza chiave	13 mm
Capacità massima di perforazione	25 mm/legno, 12 mm/acciaio - calcestruzzo
Lunghezza del cavo	2m
Include	1pc calibro di profondità, 1pc impugnatura ausiliaria

* Il produttore si riserva il diritto di apportare modifiche minori al design e alle specifiche tecniche del prodotto senza preavviso, a meno che tali modifiche non influiscano significativamente sulle prestazioni e sulla sicurezza dei prodotti. Le parti descritte/illustrate nelle pagine del manuale che avete tra le mani possono riguardare anche altri modelli della linea di prodotti del produttore con caratteristiche simili e potrebbero non essere incluse nel prodotto appena acquistato.

* Per garantire la sicurezza e l'affidabilità del prodotto e la validità della garanzia, tutti gli interventi di riparazione, ispezione, riparazione o sostituzione, compresa la manutenzione e le regolazioni speciali, devono essere eseguiti esclusivamente da tecnici del servizio di assistenza autorizzato dal produttore.

* Utilizzare sempre il prodotto con l'attrezzatura fornita. L'utilizzo del prodotto con apparecchiature non in dotazione può causare malfunzionamenti o addirittura lesioni gravi o morte. Il produttore e l'importatore non sono responsabili per lesioni e danni derivanti dall'uso di apparecchiature non conformi.

USO PREVISTO

L'uso previsto di questo trapano a percussione comprende:

- Foratura di legno, plastica e metallo.
- Foratura a percussione in pietra, cemento o materiali simili.

Questo strumento elettrico non deve essere utilizzato come cacciavite.

L'apparecchiatura deve essere utilizzata solo per lo scopo previsto. Qualsiasi altro utilizzo è considerato un caso di uso improprio. L'operatore, e non il produttore, è responsabile di eventuali danni o lesioni di qualsiasi tipo causati da un uso improprio dell'utensile.

PRIMA DEL FUNZIONAMENTO



Spegnere l'elettrostrumento e scollegarlo dall'alimentazione prima di collegare, regolare, sostituire o rimuovere gli accessori per evitare il rischio di scosse elettriche o di avviamento accidentale.

Installazione della maniglia laterale



Per motivi di sicurezza, l'impugnatura laterale deve essere sempre in posizione quando si lavora con questo elettrostrumento.

- Far scorrere l'anello dell'impugnatura laterale sul mandrino del trapano sul collo. Se necessario, ruotare la sezione dell'impugnatura in senso antiorario per aprire l'anello a sufficienza.
- Allineare la maniglia laterale verso il basso, a destra o a sinistra, a seconda delle preferenze personali.
- Fissare la maniglia laterale ruotando la sezione della maniglia in senso orario.



Installazione delle punte

Nota: Fare attenzione a scegliere la dimensione e il tipo di punta adatti al lavoro.

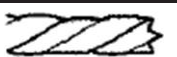
Illustrazione	Descrizione	Campo di applicazione	Velocità di rotazione
	Trapano per calcestruzzo	Foratura a percussione / Foratura in pietra, calcestruzzo	Alto
	Trapano per metallo	Foratura di metallo e plastica	Medio-basso
	Trapano per legno	Foratura nel legno	Medio-basso

- Tenere in posizione la parte posteriore del mandrino e ruotare la parte anteriore fino a quando il portautensili è sufficientemente aperto per inserire la punta desiderata.
- Spingere la punta del trapano nel mandrino fino all'arresto.
- Ruotare la parte anteriore del mandrino per fissare la punta nel supporto.

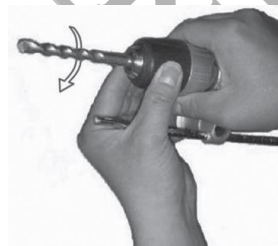
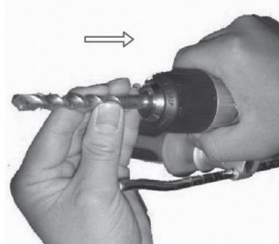

Seguire la stessa procedura per rimuovere la punta o per installarne una nuova.



Attenzione! Le punte sono molto affilate e possono essere molto calde dopo l'uso! Maneggiarle con cura per evitare lesioni! Se necessario, indossare guanti protettivi durante la rimozione o la sostituzione degli utensili.

Installazione dell'arresto di profondità

Applicare l'arresto di profondità per forare a una profondità esatta.

- Ruotare la parte della maniglia laterale in senso antiorario fino a quando l'apertura di ricezione è sufficientemente aperta per far passare l'arresto di profondità.
- Spingere l'arresto di profondità attraverso il supporto sull'impugnatura laterale.
- Spingere l'arresto di profondità in modo che l'estremità anteriore dell'arresto si trovi alla stessa altezza della punta del trapano. Ad esempio, se si desidera forare a 2 cm di profondità, spingere l'arresto di profondità indietro di 2 cm (vedere la scala sull'arresto di profondità).
- Serrare la parte della maniglia laterale.

FUNZIONAMENTO

Accensione e spegnimento

- Tenere premuto il pulsante ON/OFF per accendere l'elettrotensile.
- Rilasciare il grilletto per spegnere l'elettrotensile.
- Per utilizzare l'elettrotensile in modo continuo, tenere premuto il grilletto ON/OFF e premere il pulsante di blocco. Rilasciare il grilletto.
- Per rilasciare il pulsante di blocco, premere brevemente di nuovo il pulsante ON/OFF e rilasciarlo.



Regolazione della velocità di foratura

La velocità di perforazione può essere controllata in due modi.

- Grilletto ON/OFF: Più si preme il grilletto ON/OFF, maggiore è la velocità di perforazione. Una leggera pressione sul grilletto determina una bassa velocità, mentre una pressione più forte aumenta la velocità.
- Interruttore di controllo della velocità: Ruotare l'interruttore in direzione "-" per ridurre la velocità o in direzione "+" per aumentarla.

Selezione della modalità operativa

Per selezionare la modalità operativa, utilizzare l'interruttore di foratura/foratura a percussione.

- Per forare legno, metallo e plastica, ruotare l'interruttore sull'impostazione [].
- Per la perforazione a percussione in pietra o calcestruzzo, portare l'interruttore sull'impostazione [].

Interruttore del senso di rotazione (destra/sinistra)

- Premere l'interruttore per forare da destra a sinistra.
- Premere l'interruttore per allentare le punte inceppate da sinistra a destra.

Attenzione alla foratura:

- Mantenere sempre libere e pulite le fessure di ventilazione dell'elettrotensile. Non coprirle durante l'uso.
- Quando si lavora su pezzi piccoli, bloccarli saldamente in posizione con metodi appropriati.
- Segnare i fori nel metallo con un punzone centrale per evitare che il trapano scivoli via.
- Assicurarsi sempre che l'utensile di foratura giri abbastanza velocemente, senza esercitare troppa pressione su di esso.

MANUTENZIONE



Spegnere l'elettrotensile e scollegarlo dall'alimentazione prima di eseguire qualsiasi intervento di manutenzione o pulizia per evitare il rischio di scosse elettriche o di avviamento accidentale.

Una manutenzione corretta e regolare non solo è importante per un uso sicuro dell'elettrotensile, ma può anche prolungarne la durata.

- Si raccomanda di pulire immediatamente l'apparecchio ogni volta che si termina di utilizzarlo. Pulire l'apparecchiatura con un panno pulito o soffiare con aria compressa a bassa pressione (max. 3 bar).
- Mantenere tutte le aperture di ventilazione e le impugnature dell'utensile il più possibile libere da sporco e polvere.
- Pulire regolarmente l'apparecchiatura con un panno umido e del sapone neutro. Non utilizzare detersivi o solventi che potrebbero danneggiare le parti in plastica dell'apparecchio. Assicurarsi che non vi siano infiltrazioni d'acqua nel dispositivo.

Riparazione e assistenza

Non ci sono parti di questo elettrotensile che possono essere riparate dall'utente. Non cercare mai di riparare l'elettrotensile da soli. Rivolgersi sempre a un centro di assistenza autorizzato.

Se il cavo di alimentazione dell'utensile è usurato o danneggiato, rivolgersi a un centro di assistenza autorizzato. I cavi e le spine devono essere sostituiti solo da personale autorizzato per evitare danni o lesioni (scosse elettriche).

STOCCAGGIO E TRASPORTO

- Prima di riporre l'utensile per lunghi periodi di tempo, pulirlo accuratamente come descritto e lasciarlo asciugare completamente.
- Conservare l'elettrotensile nella confezione originale.
- Conservare sempre l'elettrotensile fuori dalla portata dei bambini, in un luogo ben ventilato e asciutto.
- Spegnere sempre l'elettrotensile prima di trasportarlo.
- Trasportare sempre l'elettrotensile utilizzando le impugnature in dotazione.
- Proteggere l'elettrotensile dalle vibrazioni e dagli urti, soprattutto quando viene trasportato su veicoli.

SMALTIMENTO AMBIENTALE

Per evitare danni durante il trasporto, l'utensile deve essere consegnato in un imballaggio solido. L'imballaggio, l'unità e gli accessori sono realizzati con materiali riciclabili e possono essere smaltiti di conseguenza. I componenti in plastica dell'utensile sono contrassegnati in base al materiale di cui sono composti, il che rende possibile l'eliminazione dei rifiuti ecologici e differenziati grazie alle strutture di raccolta disponibili.



Solo per i paesi dell'UE

Non smaltire gli utensili elettrici insieme ai rifiuti domestici!

In conformità alla direttiva europea 2002/96/CE sui rifiuti di apparecchiature elettriche ed elettroniche e alla sua attuazione in conformità alla legislazione nazionale, gli utensili elettrici giunti a fine vita devono essere raccolti separatamente e conferiti a un impianto di riciclaggio compatibile con l'ambiente.

ΣΥΜΒΟΛΑ



Διαβάστε προσεκτικά το εγχειρίδιο χρήσης.



ΠΡΟΕΙΔΟΠΟΙΗΣΗ! Μη τήρηση των οδηγιών μπορεί να οδηγήσει σε ζημιά ή/και τραυματισμό.



Φορέστε προστατευτικά ακοής!



Αυτό το ηλεκτρικό εργαλείο συμμορφώνεται με τις ισχύουσες Ευρωπαϊκές οδηγίες.



Αυτό το ηλεκτρικό εργαλείο δεν πρέπει να απορρίπτεται μαζί με τα οικιακά απορρίμματα. Ακολουθήστε τις οδηγίες.



Φορέστε γυαλιά ασφαλείας!



Αυτό το ηλεκτρικό εργαλείο αντιστοιχεί στην κατηγορία προστασίας II, είναι εξοπλισμένο με ενισχυμένη ή διπλή μόνωση.



Αποσυνδέστε το φις από την πρίζα πριν εκτελέσετε οποιαδήποτε εργασία στο εργαλείο ή όταν δεν το χρησιμοποιείτε.



Φορέστε μάσκα προστασίας από τη σκόνη!

ΟΔΗΓΙΕΣ ΑΣΦΑΛΕΙΑΣ



Κατά τη χρήση οποιουδήποτε εξοπλισμού, πρέπει να λαμβάνονται ορισμένες προφυλάξεις ασφαλείας για την αποφυγή τραυματισμών ή/και βλαβών. Διαβάστε προσεκτικά το παρόν εγχειρίδιο πριν χρησιμοποιήσετε το εργαλείο. Φυλάξτε αυτό το εγχειρίδιο χρήσης για μελλοντική αναφορά. Σε περίπτωση που αυτό το εργαλείο παραχωρηθεί, μεταφερθεί ή μετακινηθεί, βεβαιωθείτε ότι το εγχειρίδιο οδηγιών χρήσης παραμένει μαζί του. Ο κατασκευαστής δεν αναλαμβάνει καμία ευθύνη για βλάβες ή ατυχήματα που προκαλούνται από τη μη τήρηση των οδηγιών ασφαλείας.

ΠΡΟΣΟΧΗ: Διαβάστε όλους τους κανονισμούς και τις οδηγίες ασφαλείας. Η μη τήρηση όλων των προφυλάξεων ασφαλείας μπορεί να οδηγήσει σε ηλεκτροπληξία, πυρκαγιά ή/και σοβαρό τραυματισμό.

Ο όρος "ηλεκτρικό εργαλείο" που χρησιμοποιείται στο παρόν εγχειρίδιο αναφέρεται σε ηλεκτρικά εργαλεία που τροφοδοτούνται με ηλεκτρικό ρεύμα (με καλώδιο τροφοδοσίας) και σε ηλεκτρικά εργαλεία που λειτουργούν με μπαταρία (χωρίς καλώδιο τροφοδοσίας).

Ασφάλεια χώρου εργασίας

- Διατηρήστε το χώρο εργασίας σας καθαρό και καλά φωτισμένο. Οι ακατάστατοι ή κακώς φωτισμένοι χώροι εργασίας μπορεί να οδηγήσουν σε ατυχήματα.
- Μην χρησιμοποιείτε το ηλεκτρικό εργαλείο σε περιβάλλον όπου ενδέχεται να υπάρξει κίνδυνος έκρηξης ή όπου υπάρχουν εύφλεκτα υγρά, αέρια ή σκόνη. Τα ηλεκτρικά εργαλεία παράγουν σπινθήρες που θα μπορούσαν να αναφλέξουν σκόνη ή αναθυμιάσεις.
- Μην επιτρέπετε σε παρευρισκόμενους, παιδιά ή ζώα να εισέρχονται στο χώρο εργασίας σας. Εάν υπάρχει απόσπαση της προσοχής, μπορεί να χάσετε τον έλεγχο της συσκευής.

Ηλεκτρική ασφάλεια

- Το βύσμα από το ηλεκτρικό εργαλείο πρέπει να συνδεθεί σε κατάλληλα γειωμένη εντοιχισμένη πρίζα. Ποτέ μην τροποποιείτε το βύσμα με οποιονδήποτε τρόπο. Μην χρησιμοποιείτε αντάπτορες στα γειωμένα ηλεκτρικά εργαλεία. Τα άθικτα βύσματα και οι σωστές πρίζες θα μειώσουν τον κίνδυνο ηλεκτροπληξίας.
- Αποφεύγετε την επαφή του σώματος με γειωμένες επιφάνειες, όπως ψυγεία, σωλήνες και καλοριφέρ, όταν χρησιμοποιείτε ηλεκτρικά εργαλεία.
- Μην εκθέτετε τα ηλεκτρικά εργαλεία σε βροχή ή σε συνθήκες υγρασίας. Τα βρεγμένα εργαλεία αυξάνουν την πιθανότητα ηλεκτροπληξίας.
- Μην χρησιμοποιήσετε το καλώδιο για να μεταφέρετε το μηχάνημα, να το κρεμάσετε ή για να το βγάλετε από την πρίζα. Χαλασμένα ή μη περδεδμένα καλώδια αυξάνουν τον κίνδυνο ηλεκτροπληξίας.
- Κρατήστε το καλώδιο μακριά από ζεστές επιφάνειες, λάδι, αιχμηρά αντικείμενα ή κινούμενα μέρη. Ενδέχεται να προκαλέσουν ζημιά στη μόνωση και να προκαλέσουν ηλεκτροπληξία.
- Εάν εργάζεστε σε εξωτερικούς χώρους με ηλεκτρικό εργαλείο, χρησιμοποιείτε μόνο καλώδια προέκτασης που έχουν σχεδιαστεί και φέρουν ειδική σήμανση για το σκοπό αυτό.
- Εάν η λειτουργία ενός ηλεκτρικού εργαλείου σε χώρο με υγρασία δεν μπορεί να αποφευχθεί χρησιμοποιήστε μια ασφάλεια βραχυκύκλωσης για προστασία από βραχυκύκλωμα.

Προσωπική ασφάλεια

- Να είστε σε εγρήγορση, να προσέχετε τις κινήσεις σας και να χρησιμοποιείτε ένα ηλεκτρικό εργαλείο με προσοχή. Μην χρησιμοποιείτε το εργαλείο εάν είστε κουρασμένοι ή υπό την επήρεια φαρμάκων, αλκοόλ ή άλλων ουσιών. Μια στιγμή απροσεξίας κατά τη χρήση του εργαλείου μπορεί να οδηγήσει σε σοβαρό τραυματισμό.
- Η χρήση μέσων ατομικής προστασίας (όπως μάσκες σκόνης, αντιολισθητικά παπούτσια ασφαλείας, κράνος ασφαλείας ή ωτοασπίδες ανάλογα με τον τύπο και τη χρήση του ηλεκτρικού εργαλείου) μειώνει τον κίνδυνο τραυματισμού. Φοράτε πάντα γυαλιά ασφαλείας.
- Αποφύγετε την κατά λάθος εκκίνηση. Βεβαιωθείτε ότι το ηλεκτρικό εργαλείο είναι απενεργοποιημένο πριν το συνδέσετε στην παροχή ρεύματος ή/και πριν τοποθετήσετε την μπαταρία, ή πριν το σηκώσετε ή το μεταφέρετε. Η μεταφορά του εργαλείου με το δάχτυλο στο διακόπτη μπορεί να προκαλέσει ατυχήματα.
- Αφαιρέστε όλα τα κλειδιά ρύθμισης από το εργαλείο πριν να το λειτουργήσετε. Ένα κλειδί μπορεί να εκτοξευτεί και να προκαλέσει σοβαρό τραυματισμό.
- Μην τεντώνετε. Αποφεύγετε μη φυσιολογικές στάσεις σώματος κατά την εργασία. Κρατήστε σταθερό πάτημα και ισορροπία. Αυτό σας επιτρέπει να έχετε καλύτερο έλεγχο του εργαλείου σας ανά πάσα στιγμή.
- Ντυθείτε κατάλληλα. Μην φοράτε φαρδιά ρούχα και κοσμήματα. Κρατήστε τα μαλλιά, τα ρούχα και τα γάντια σας μακριά από τα κινούμενα μέρη του εργαλείου. Τα φαρδιά ρούχα, τα κοσμήματα και τα μακριά μαλλιά μπορεί να πιαστούν στα κινούμενα μέρη του εργαλείου.
- Εάν το εργαλείο σας συμπεριλαμβάνει σύνδεση με σύστημα απορρόφησης σκόνης σιγουρευτείτε ότι το έχετε συνδέσει και το χρησιμοποιείτε κατάλληλα. Η χρήση αυτού του συστήματος μπορεί να μειώσει τους κινδύνους που συσχετίζονται με την σκόνη.

Ασφάλεια χρήσης ηλεκτρικού εργαλείου

- Μην υπερφορτώνετε το εργαλείο. Χρησιμοποιήστε το κατάλληλο εργαλείο για την κατάλληλη εργασία. Το σωστό εργαλείο θα κάνει την εργασία πιο αποδοτικά και με μεγαλύτερη ασφάλεια στο ρυθμό για το οποίο σχεδιάστηκε.
- Μην χρησιμοποιείτε το εργαλείο εάν ο διακόπτης δεν λειτουργεί. Οποιοδήποτε εργαλείο δεν μπορεί να ελεγχθεί είναι επικίνδυνο και πρέπει να επισκευαστεί πριν τη χρήση.
- Αποσυνδέστε το μηχάνημα από την πρίζα ή από την μπαταρία πριν να πραγματοποιήσετε ρυθμίσεις, αλλαγή εξαρτημάτων ή πριν το ακουμπήσετε κάτω. Με τον τρόπο αυτό μειώνετε τον κίνδυνο της κατά λάθος εκκίνησης.

δ) Αποθηκεύστε τα εργαλεία μακριά από παιδιά και μην επιτρέπετε σε άτομα που δεν γνωρίζουν τις οδηγίες χρήσης να το λειτουργήσουν. Τα ηλεκτρικά εργαλεία είναι επικίνδυνα στα χέρια ατόμων που δεν έχουν την κατάλληλη γνώση.

ε) Συντηρήστε τα ηλεκτρικά εργαλεία. Ελέγξτε για προβλήματα στα κινούμενα μέρη, σπασμένα ανταλλακτικά και για όποια άλλη κατάσταση μπορεί να επηρεάσει τον τρόπο λειτουργίας του εργαλείου. Επικοινωνήστε με ένα εξουσιοδοτημένο κέντρο σέρβις για τυχόν απαιτούμενες επισκευές πριν χρησιμοποιήσετε το εργαλείο. Πολλά ατυχήματα μπορεί να προκύψουν από ένα κακά συντηρημένο εργαλείο.

στ) Κρατήστε το εξάρτημα κοπής καθαρό και αιχμηρό. Το εξάρτημα κοπής που είναι αιχμηρό είναι πιο δύσκολο να μπλοκάρει και πιο εύκολο να ελεγχθεί.

ζ) Χρησιμοποιήστε τα εργαλεία, τα εξαρτήματα και τα ανταλλακτικά σύμφωνα με τις οδηγίες αυτές, λαμβάνοντας υπόψιν τις συνθήκες και την εργασία που θέλετε να εκτελέσετε. Η χρήση του εργαλείου για διαφορετικές λειτουργίες από αυτές για τις οποίες έχει σχεδιαστεί μπορεί να οδηγήσει σε ατυχήματα.

Σέρβις

Δώστε τα εργαλεία σας σε εξουσιοδοτημένο τεχνικό για σέρβις και επισκευές χρησιμοποιώντας μόνο αυθεντικά ανταλλακτικά.

Οδηγίες ασφαλείας για κρουστικά δράπανα

α) Φοράτε προστατευτικά ακοής κατά τη χρήση του κρουστικού δράπανου. Η έκθεση σε θόρυβο μπορεί να προκαλέσει απώλεια ακοής.

β) Χρησιμοποιείτε τις πρόσθετες λαβές που παρέχονται με τη συσκευή. Η απώλεια του ελέγχου μπορεί να οδηγήσει σε τραυματισμό.

γ) Κρατάτε τη συσκευή από τις μονωμένες λαβές όταν εκτελείτε εργασίες όπου το εργαλείο μπορεί να χτυπήσει σε κρυμμένα καλώδια ρεύματος ή στο δικό του καλώδιο ρεύματος. Η επαφή με μια ηλεκτροφόρα γραμμή μπορεί να θέσει υπό τάση τα μεταλλικά μέρη της συσκευής και να προκαλέσει ηλεκτροπληξία.

ΛΟΙΠΟΙ ΚΙΝΔΥΝΟΙ

Ακόμη και αν χειρίζεστε σωστά αυτό το ηλεκτρικό εργαλείο, υπάρχει περίπτωση να παρουσιαστούν οι παρακάτω κίνδυνοι κατά τη χρήση του:

α) Επιπτώσεις στην υγεία που προκύπτουν από κραδασμούς, εάν η συσκευή χρησιμοποιείται για μεγάλο χρονικό διάστημα ή δεν λειτουργεί και δεν συντηρείται σωστά.

β) Τραυματισμοί και υλικές ζημιές που προκαλούνται από θραύσματα που μπορεί να εκτοξευτούν ξαφνικά.

Προσοχή! Αυτό το ηλεκτρικό εργαλείο δημιουργεί ηλεκτρομαγνητικό πεδίο κατά τη λειτουργία του. Το πεδίο αυτό μπορεί να επηρεάσει ενεργά ή παθητικά ιατρικά εμφυτεύματα σε ορισμένες περιπτώσεις. Για να μειωθεί ο κίνδυνος σοβαρών ή θανατηφόρων τραυματισμών, συνιστούμε στα άτομα με ιατρικά εμφυτεύματα να συμβουλευονται το γιατρό τους πριν από τη χρήση του ηλεκτρικού εργαλείου.

ΠΡΟΔΙΑΓΡΑΦΕΣ



Κύρια Μέρη

1. Αυτόματο τσοκ
2. Διακόπτης κατεύθυνσης στροφών
3. Διακόπτης διάτρησης/κρουστικής διάτρησης
4. Ρυθμιστής αριθμού στροφών
5. Κουμπί ασφάλισης
6. Διακόπτης λειτουργίας ON/OFF / Ρυθμιστής ταχύτητας
7. Βοηθητική λαβή
8. Οδηγός βάθους

Τεχνικά Χαρακτηριστικά	
Μοντέλο	BID6300
Τάση	230V/50hz
Ισχύς	900W
Στροφές	0-3000rpm
Κρούσεις	0-4500bpm
Αυτόματο τσοκ	13mm
Μέγιστη διάτρηση	25mm/ξύλο , 12mm/σίδηρο - μετετόν
Μήκος καλωδίου	2m
Περιλαμβάνει	Οδηγό βάθους, βοηθητική λαβή

* Ο κατασκευαστής διατηρεί το δικαίωμα να πραγματοποιήσει δευτερεύουσες αλλαγές στο σχεδιασμό του προϊόντος και στα τεχνικά χαρακτηριστικά χωρίς προηγούμενη ειδοποίηση, εκτός εάν οι αλλαγές αυτές επηρεάζουν σημαντικά την απόδοση και λειτουργία ασφάλειας των προϊόντων. Τα εξαρτήματα που περιγράφονται / απεικονίζονται στις σελίδες του εγχειριδίου που κρατάτε στα χέρια σας ενδέχεται να αφορούν και σε άλλα μοντέλα της σειράς προϊόντων του κατασκευαστή, με παρόμοια χαρακτηριστικά, και ενδέχεται να μην περιλαμβάνονται στο προϊόν που μόλις αποκτήσατε.

* Για να διασφαλιστεί η ασφάλεια και η αξιοπιστία του προϊόντος καθώς και η ισχύς της εγγύησης όλες οι εργασίες επιδιόρθωσης, ελέγχου, επισκευής ή αντικατάστασης συμπεριλαμβανομένης της συντήρησης και των ειδικών ρυθμίσεων, πρέπει να εκτελούνται μόνο από τεχνικούς του εξουσιοδοτημένου τμήματος Service του κατασκευαστή.

* Χρησιμοποιείτε πάντα το προϊόν με τον παρεχόμενο εξοπλισμό. Η λειτουργία του προϊόντος με μη-προβλεπόμενο εξοπλισμό ενδέχεται να προκαλέσει βλάβη ή ακόμα και σοβαρό τραυματισμό ή θάνατο. Ο κατασκευαστής και ο εισαγωγέας ουδέμία ευθύνη φέρει για τραυματισμούς και βλάβες που προκύπτουν από την χρήση μη προβλεπόμενου εξοπλισμού.

ΣΚΟΠΟΥΜΕΝΗ ΧΡΗΣΗ

Η προβλεπόμενη χρήση αυτού του κρουστικού δράπανου περιλαμβάνει:

- Διάτρηση σε ξύλο, πλαστικό και μέταλλο.
- Διάτρηση με κρούση σε πέτρα, σκυρόδεμα ή παρόμοια υλικά.

Αυτό το ηλεκτρικό εργαλείο δεν πρέπει να χρησιμοποιείται ως καταβίδι.

Ο εξοπλισμός πρέπει να χρησιμοποιείται μόνο για τον προβλεπόμενο σκοπό του. Οποιαδήποτε άλλη χρήση θεωρείται περίπτωση κακής χρήσης. Ο χειριστής και όχι ο κατασκευαστής είναι υπεύθυνος για οποιαδήποτε ζημιά ή τραυματισμό οποιουδήποτε είδους που προκαλείται ως αποτέλεσμα κακής χρήσης του εργαλείου.

Λάβετε υπόψη ότι ο εξοπλισμός αυτός δεν έχει σχεδιαστεί για χρήση σε εμπορικές ή βιομηχανικές δραστηριότητες. Η εγγύσή θα ακυρωθεί εάν ο εξοπλισμός χρησιμοποιηθεί σε τέτοιες εργασίες ή για παρόμοιους σκοπούς.

ΠΡΙΝ ΤΗ ΧΡΗΣΗ



Απενεργοποιήστε το ηλεκτρικό εργαλείο και αποσυνδέστε το από την παροχή ρεύματος πριν από την τοποθέτηση, ρύθμιση, αντικατάσταση ή αφαίρεση εξαρτημάτων για να αποφύγετε τον κίνδυνο ηλεκτροπληξίας ή της κατά λάθος εκκίνησης.

Τοποθέτηση της βοηθητικής λαβής

Για λόγους ασφαλείας, η βοηθητική λαβή πρέπει να είναι πάντα τοποθετημένη όταν εργάζεστε με αυτό το ηλεκτρικό εργαλείο.

- Σύρτε τον δακτύλιο της βοηθητικής λαβής πάνω από το τσοκ του τρυπανιού στο λαιμό. Εάν είναι απαραίτητο, περιστρέψτε το τμήμα της λαβής αριστερόστροφα για να ανοίξετε αρκετά τον δακτύλιο.
- Ευθυγραμμίστε την βοηθητική λαβή προς τα κάτω, δεξιά ή αριστερά, ανάλογα με τις προσωπικές σας προτιμήσεις.
- Ασφαλίστε την βοηθητική λαβή περιστρέφοντας το τμήμα της λαβής δεξιόστροφα.

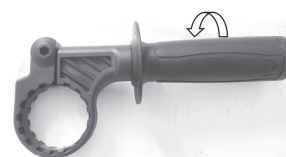

Εγκατάσταση τρυπανιών

Σημείωση: Φροντίστε να επιλέξετε τον κατάλληλο τύπο ή μέγεθος τρυπανιού για την κάθε εργασία.

Σχέδιο	Περιγραφή	Πεδίο εφαρμογής	Ταχύτητα περιστροφής
	Τρυπάνι μπετόν	Κρούση/ Διάτρηση σε πέτρα, μπετόν	Υψηλή
	Τρυπάνι για μέταλλο	Διάτρηση σε μέταλλο, πλαστικό	Μεσαία έως χαμηλή
	Τρυπάνι ξύλου	Διάτρηση σε ξύλο	Μεσαία έως χαμηλή

α) Κρατήστε το πίσω μέρος του τσοκ του τρυπανιού στη θέση του και γυρίστε το μπροστινό μέρος μέχρι να ανοίξει αρκετά η υποδοχή του εργαλείου για να εισάγετε το επιθυμητό τρυπάνι.

β) Σπρώξτε το τρυπάνι μέσα στο τσοκ όσο πιο μακριά μπορεί να φτάσει.

γ) Περιστρέψτε το μπροστινό μέρος του τσοκ για να ασφαλίσετε το τρυπάνι στην υποδοχή.

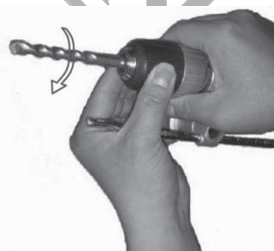
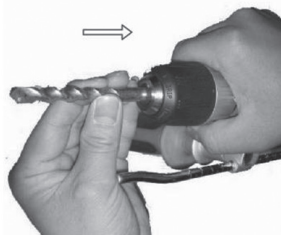

Ακολουθήστε την ίδια διαδικασία για να αφαιρέσετε το τρυπάνι ή να εγκαταστήσετε ένα νέο.



Προειδοποίηση! Τα τρυπάνια είναι πολύ αιχμηρά και μπορεί να είναι πολύ ζεστά μετά τη χρήση! Χειριστείτε τα προσεκτικά για να αποφύγετε τραυματισμούς! Εάν είναι απαραίτητο, φοράτε προστατευτικά γάντια κατά την αφαίρεση ή την αντικατάστασή τους.

Εγκατάσταση του οδηγού βάθους

Χρησιμοποιείστε τον οδηγό βάθους για να τρυπήσετε με ακρίβεια.

α) Περιστρέψτε τη βοηθητική λαβή αριστερόστροφα μέχρι να ανοίξει αρκετά η υποδοχή ώστε να περάσει ο οδηγός βάθους.

β) Σπρώξτε τον οδηγό βάθους μέσα από τη βάση υποδοχής της βοηθητικής λαβής.

γ) Σπρώξτε τον οδηγό βάθους αρκετά ώστε το μπροστινό άκρο του οδηγού να βρίσκεται στο ίδιο ύψος με την άκρη του τρυπανιού. Για παράδειγμα, αν θέλετε να τρυπήσετε σε βάθος 2 cm, σπρώξτε τον οδηγό βάθους προς τα πίσω κατά 2 cm (βλέπε κλίμακα στον οδηγό).

δ) Επαναφέρετε τη βοηθητική λαβή.

ΛΕΙΤΟΥΡΓΙΑ

Ενεργοποίηση/απενεργοποίηση

- Πιέστε τη σκανδάλη ON/OFF για να λειτουργήσετε το δράπανο.
- Για την απενεργοποίηση του εργαλείου απελευθερώστε τη σκανδάλη.
- Για συνεχή λειτουργία, με πατημένη τη σκανδάλη ON/OFF, πατήστε το κουμπί ασφάλισης.
- Για την άρση της ασφάλισης πατήστε εκ νέου τη σκανδάλη ON/OFF και αφήστε τον ελεύθερο.



Ρύθμιση αριθμού στροφών

Η ταχύτητα διάτρησης μπορεί να ρυθμιστεί με δύο τρόπους.

- Σκανδάλη ON/OFF: Όσο περισσότερο πατάτε το διακόπτη ON/OFF, τόσο μεγαλύτερη είναι η ταχύτητα διάτρησης. Η ελαφριά πίεση στο διακόπτη έχει ως αποτέλεσμα χαμηλή ταχύτητα, ενώ η ισχυρότερη πίεση αυξάνει την ταχύτητα.
- Διακόπτης ελέγχου ταχύτητας: Γυρίστε τον διακόπτη προς την κατεύθυνση "-" για να μειώσετε την ταχύτητα ή προς την κατεύθυνση "+" για να αυξήσετε την ταχύτητα.

Επιλογή λειτουργίας

Χρησιμοποιήστε το διακόπτη διάτρησης/κρούσης για να επιλέξετε τον τρόπο λειτουργίας.

- Για διάτρηση σε ξύλο, μέταλλο και πλαστικό γυρίστε τον διακόπτη στη ρύθμιση [].
- Για κρουστική διάτρηση σε πέτρα ή μπετόν, γυρίστε το διακόπτη στη ρύθμιση [].

Αλλαγή φοράς περιστροφής

- Πατήστε το διακόπτη για φορά από τα δεξιά προς τα αριστερά για διάτρηση/ κρούση.
- Πατήστε το διακόπτη για αλλαγή φοράς από αριστερά προς τα δεξιά, για να χαλαρώσετε τυχόν μπλοκαρισμένα τρυπάνια.

Προσοχή κατά τη χρήση:

- Διατηρείτε πάντα τις σχισμές εξαερισμού του ηλεκτρικού εργαλείου ελεύθερες και καθαρές. Μην τις καλύπτετε κατά τη διάρκεια της χρήσης.
- Όταν εργάζεστε σε μικρά κομμάτια, τα στερεώνετε με ασφάλεια στη θέση τους με κατάλληλους τρόπους.
- Σημαδεύστε τις οπές διάτρησης στο μέταλλο με έναν διάτρητη για να αποτρέψετε την ολίσθηση του τρυπανιού.
- Βεβαιωθείτε πάντα ότι το εργαλείο περιστρέφεται αρκετά γρήγορα, μην ασκείτε υπερβολική πίεση.

ΣΥΝΤΗΡΗΣΗ



Απενεργοποιήστε το ηλεκτρικό εργαλείο και αποσυνδέστε το από την παροχή ρεύματος πριν εκτελέσετε οποιαδήποτε εργασία συντήρησης ή καθαρισμού για να αποφύγετε τον κίνδυνο ηλεκτροπληξίας ή τυχαίας εκκίνησης.

Η σωστή και τακτική συντήρηση δεν είναι μόνο σημαντική για την ασφαλή χρήση του εργαλείου, αλλά μπορεί επίσης να παρατείνει τη διάρκεια ζωής του.

- Συνιστάται να καθαρίζετε τη συσκευή αμέσως κάθε φορά που ολοκληρώνετε τη χρήση της. Σκουπίστε τον εξοπλισμό με ένα καθαρό πανί, χρησιμοποιήστε ένα πινέλο, ή φυσήξτε τον με πιεσιμένο αέρα σε χαμηλή πίεση (μέγιστο 3 bar).
- Διατηρείτε όλα τα ανοίγματα εξαερισμού και τις λαβές του εργαλείου όσο το δυνατόν πιο απαλλαγμένα από βρωμιά και σκόνη.
- Καθαρίζετε τακτικά τον εξοπλισμό με ένα νωπό πανί και λίγο μαλακό σαπούνι. Μην χρησιμοποιείτε καθαριστικά ή διαλύτες που θα μπορούσαν να προκαλέσουν ζημιά στα πλαστικά μέρη του εργαλείου. Βεβαιωθείτε ότι δεν μπορεί να εισχωρήσει νερό στη συσκευή.

Επισκευή και σέρβις

Δεν υπάρχουν μέρη αυτού του ηλεκτρικού εργαλείου που μπορούν να συντηρηθούν ή να επισκευαστούν από τον χρήστη. Ποτέ μην προσπαθήσετε να επισκευάσετε το ηλεκτρικό εργαλείο μόνοι σας. Επικοινωνείτε πάντα με ένα εξουσιοδοτημένο κέντρο σέρβις.

Εάν το καλώδιο τροφοδοσίας του εργαλείου είναι φθαρμένο ή κατεστραμμένο, επικοινωνήστε με ένα εξουσιοδοτημένο κέντρο σέρβις. Τα καλώδια και τα βύσματα πρέπει να αντικαθίστανται μόνο από εξουσιοδοτημένο προσωπικό για να αποφύγετε ζημιές ή βλάβες (ηλεκτροπληξία).

ΑΠΟΘΗΚΕΥΣΗ ΚΑΙ ΜΕΤΑΦΟΡΑ

- Πριν αποθηκεύσετε το εργαλείο για μεγαλύτερο χρονικό διάστημα, καθαρίστε το σχολαστικά όπως περιγράφεται και αφήστε το να στεγνώσει εντελώς.
- Αποθηκεύστε το ηλεκτρικό εργαλείο στην αρχική του συσκευασία.
- Αποθηκεύετε πάντα το ηλεκτρικό εργαλείο μακριά από παιδιά σε καλά αεριζόμενο και στεγνό μέρος.
- Απενεργοποιείτε πάντα το ηλεκτρικό εργαλείο πριν από τη μεταφορά του.
- Μεταφέρετε πάντα το ηλεκτρικό εργαλείο χρησιμοποιώντας τις παρεχόμενες λαβές.
- Προστατεύετε το ηλεκτρικό εργαλείο από κραδασμούς και χτυπήματα, ιδίως όταν μεταφέρεται με οχήματα.

ΑΠΟΡΡΙΨΗ ΣΤΟ ΠΕΡΙΒΑΛΛΟΝ

Προκειμένου να αποφευχθούν ζημιές κατά τη μεταφορά, το εργαλείο πρέπει να παραδίδεται σε στερεά συσκευασία. Η συσκευασία καθώς και η μονάδα και τα εξαρτήματα είναι κατασκευασμένα από ανακυκλώσιμα υλικά και μπορούν να απορριφθούν αναλόγως. Τα πλαστικά εξαρτήματα του εργαλείου φέρουν σήμανση ανάλογα με το υλικό τους, γεγονός που καθιστά δυνατή την απομάκρυνση φιλικών προς το περιβάλλον και διαφοροποιημένων λόγω των διαθέσιμων εγκαταστάσεων συλλογής.



Μόνο για χώρες της Ευρωπαϊκής Ένωσης

Μην πετάτε τα ηλεκτρικά εργαλεία μαζί με τα οικιακά απορρίμματα!

Σύμφωνα με την Ευρωπαϊκή Οδηγία 2002/96/EK για τα απόβλητα ηλεκτρικού και ηλεκτρονικού εξοπλισμού και την εφαρμογή της σύμφωνα με την εθνική νομοθεσία, τα ηλεκτρικά εργαλεία που έχουν φτάσει στο τέλος της ζωής τους πρέπει να συλλέγονται χωριστά και να επιστρέφονται σε μια περιβαλλοντικά συμβατή εγκατάσταση ανακύκλωσης.

СИМВОЛИ



Внимателно прочетете ръководството за експлоатация.



ПРЕДУПРЕЖДЕНИЕ! Инструкции или символи, чието неспазване може да доведе до повреда и/или нараняване.



Носете защита на слуха!



Този електроинструмент е в съответствие с приложимите европейски директиви.



Този електроинструмент не трябва да се изхвърля заедно с битовите отпадъци. Спазвайте инструкциите за изхвърляне в това ръководство.



Носете предпазни очила!



Този електроинструмент отговаря на клас на защита II и е оборудван с подсилена или двойна изолация.



Изключете щепсела от контакта, преди да извършвате каквато и да е работа с инструмента или когато не го използвате.



Носете маска за прах!

ПРЕДПАЗНИ МЕРКИ ЗА БЕЗОПАСНОСТ



Когато използвате каквото и да е оборудване, трябва да се вземат определени мерки за безопасност, за да се избегне нараняване и/или повреда. Моля, прочетете внимателно това ръководство, преди да използвате инструмента. Съхранявайте това ръководство за експлоатация за бъдещи справки. В случай че този инструмент бъде взет назаем, прехвърлен или преместен, уверете се, че ръководството за експлоатация остава с него. Производителят не поема отговорност за повреди или злополуки, причинени от неспазване на тези инструкции за безопасност.

ВНИМАНИЕ: Прочетете всички правила и инструкции за безопасност. Неспазването на всички мерки за безопасност може да доведе до токов удар, пожар и/или сериозно нараняване.

Терминът "електроинструмент", използван в това ръководство, се отнася до електроинструменти, захранвани с електричество (със захранващ кабел), и електроинструменти, захранвани с батерии (без захранващ кабел).

Безопасност на работното място

- Поддържайте работното си място чисто и добре осветено. Неподредените или зле осветени работни места могат да доведат до злополуки.
- Не използвайте електроинструмента в среда, в която има опасност от експлозия и в която има запалими течности, газове или прах. Електроинструментите произвеждат искри, които могат да възпламенят прах или пари.
- Не допускайте странични лица, деца или животни в работната зона. Ако отвлекат вниманието ви, може да загубите контрол над уреда.

Електрическа безопасност

- Щепселът на електроинструмента трябва да бъде включен към правилно заземен контакт. Никога не модифицирайте щепсела по какъвто и да е начин. Никога не използвайте адаптерни щепсели със заземен електроинструменти. Непроменените щепсели и правилните контакти намаляват риска от токов удар.
- Избягвайте контакт на тялото със заземен повърхности като хладилници, тръби и радиатори, когато използвате електрически инструменти. Това ще намали вероятността от токов удар.
- Не излагайте електроинструментите на дъжд или влага. Мокрите инструменти увеличават вероятността от токов удар.
- Не злоупотребявайте с кабела. Никога не използвайте кабела за пренасяне, дърпане или изключване на електроинструмента. Повредените или заплетени кабели увеличават риска от токов удар.
- Пазете захранващите кабели от топлина, вода, масло, остри ръбове и движещи се части. Те могат да повредят изолацията и да причинят токов удар.
- Ако работите на открито с електрически инструмент, използвайте само удължители, които са проектирани и маркирани специално за тази цел.
- Ако работата на електрическия инструмент във влажна среда не може да бъде избегната, използвайте прекъсвач за земно съединение (ELCB), за да намалите риска от токов удар.

Лична безопасност

- Бъдете бдителни, наблюдавайте движенията си и използвайте електроинструмента внимателно. Не използвайте инструмента, ако сте уморени или сте под въздействието на лекарства, алкохол или други вещества. Момент на невнимание при използване на електроинструмента може да доведе до сериозни наранявания.
- Използването на лични предпазни средства (като противопрахови маски, нехлъзгащи се предпазни обувки, предпазна каска или тапи за уши в зависимост от вида и начина на използване на електроинструмента) намалява риска от нараняване. Винаги носете предпазни очила.
- Уверете се, че инструментът не може да се задейства случайно. Уверете се, че електрическият инструмент е изключен, преди да го свържете към захранването и/или да поставите батерията, или когато го вдигате или пренасяте. Включването на уреда, когато той е включен, или преместването на електроинструмента с пръст върху превключвателя за захранването може да доведе до случайно стартиране на инструмента и до злополуки.
- Извадете ключовете и гаечните ключове, преди да включите електрическия инструмент. Влизането на инструмент или ключ в контакт с въртящите се части на инструмента може да доведе до повреда или нараняване.
- Не прекалявайте. Поддържайте правилна стойка и равновесие през цялото време. Това дава възможност за по-добър контрол на електроинструмента в неочаквани ситуации.
- Носете подходящо работно облекло. Дръжте косата, дрехите и ръкавиците далеч от движещите се части. Не носете свободни дрехи или бижута. Свободни дрехи, бижута или дълга коса могат да попаднат в движещите се части.
- Ако на инструмента могат да се монтират вакуумни и дренажни устройства, уверете се, че те са правилно свързани и се използват. Използването на система за изсмукване на прах може да намали опасностите, свързани с праха.

Безопасност при работа с електроинструменти

- Не претоварвайте инструмента. Използвайте правилния инструмент за всяка задача. Ще можете да работите по-добре и по-безопасно в рамките на определените параметри на работа.
- Не използвайте електроинструмент с повреден превключвател на захранването. Електроинструмент, който не може да бъде включен или изключен, е опасен и трябва да бъде ремонтиран.
- Изключете инструмента от електрическата мрежа и/или извадете батерията, преди да извършвате каквото и да било настройки на инструмента, да сменяте приставки или да приберете инструмента или да го съхранявате. Тази мярка за безопасност предотвратява непреднамереното стартиране на електроинструмента.
- Съхранявайте електрическия инструмент на място, недостъпно за деца и необучени потребители. Само хора, които са прочели и разбрали напълно всички инструкции за безопасност, могат да използват електроинструмента. Електрическите инструменти могат да бъдат опасни, ако се използват от неопитни потребители.

- e) Почиствайте внимателно електроинструмента си. Проверете дали движещите се части работят правилно и не се задръстват, както и дали няма счупени или повредени части до такава степен, че това да повлияе на работата на електроинструмента. Свържете се с оторизиран сервизен център за евентуални необходими ремонти, преди да използвате инструмента. Недобре поддържаните електроинструменти могат да причинят сериозни повреди или увреждания.
- f) Поддържайте всички режещи инструменти остри и чисти. Грижливо поддържаните режещи инструменти с остри режещи ръбове е по-малко вероятно да се заклещат и са по-лесни за управление.
- g) Използвайте електроинструментите, аксесоарите, приставките и т.н. в съответствие с тези инструкции. Вземете предвид условията на работното място и изпълняваната задача. Използването на електроинструменти за цели, различни от тези, за които са предназначени, може да доведе до опасни ситуации.

Услуга

Възлагайте ремонта на електроинструмента само на обучен персонал, който използва само автентични резервни части. Това ще гарантира, че вашият електроинструмент е винаги безопасен за употреба.

Инструкции за безопасност за пробивни инструменти

- a) Носете защита на слуха при пробиване с чук. Излагането на шум може да доведе до загуба на слуха.
- b) Използвайте допълнителните дръжки, доставени с устройството. Загубата на контрол може да доведе до нараняване.
- c) Дръжте устройството за изолираните повърхности за захващане, когато извършвате работа, при която инструментът за нанасяне може да засегне скрити електропроводи или собствения ви захранващ кабел. Досегът с линия под напрежение може да натовари металните части на устройството и да причини ток удар.

РЕЗИДУАЛНИ РИСКОВЕ

Дори и да работите правилно с този електроинструмент, винаги остават остатъчни рискове.

Следните опасности могат да възникнат във връзка с конструкцията и дизайна на този електроинструмент:

- a) Увреждане на здравето в резултат на вибрациите на ръката/ръката, ако устройството се използва продължително време или не се експлоатира и поддържа правилно.
- b) Наранявания и материални щети, причинени от летящи части на внезапно счупени приставки за инструменти.

Предупреждение! Този електроинструмент създава електромагнитно поле по време на работа. При определени обстоятелства това поле може да повлияе на активни или пасивни медицински импланти. За да се намали рискът от сериозни или смъртоносни наранявания, препоръчваме на хората с медицински импланти да се консултират със своя лекар и с производителя на медицинския имплант, преди да работят с електроинструмента.

СПЕЦИФИКАЦИИ



Основни части

1. Безключов патронник
2. Превключвател за посоката на въртене (дясно/ляво)
3. Превключвател за избор на режим на пробиване / удар
4. Регулатор на скоростта на въртене
5. Бутон за заключване
6. Спусък за ON/OFF / Селектор за променлива скорост
7. Допълнителна дръжка
8. Манометър за дълбочина

Технически данни	
Модел	BID6300
Напрежение	230V/50hz
Захранване	900W
Скорост на празен ход	0-3000 об/мин
Честота на въздействието	0-4500bpm
Безключов патронник	13 мм
Максимален капацитет на свредлото	25 мм/дърво , 12 мм/стомана - бетон
Дължина на кабела	2m
Включва	1 бр. дълбокомер, 1 бр. помощна дръжка

* Производителят си запазва правото да прави незначителни промени в дизайна и техническите спецификации на продуктите без предварително уведомление, освен ако тези промени не засягат значително работата и безопасността на продуктите. Частите, описани/илюстрирани на страниците на ръководството, което държите в ръцете си, може да се отнасят и за други модели от продуктовата линия на производителя с подобни характеристики и може да не са включени в току-що придобития от вас продукт.

* За да се гарантира безопасността и надеждността на продукта и валидността на гаранцията, всички работи по ремонт, проверка, поправка или замяна, включително поддръжка и специални настройки, трябва да се извършват само от техници от оторизирания сервизен отдел на производителя.

* Винаги използвайте продукта с доставеното оборудване. Работата на продукта с оборудване, което не е доставено, може да доведе до неизправности или дори до сериозни наранявания или смърт. Производителят и вносителят не носят отговорност за наранявания и щети, възникнали в резултат на използването на несъответстващо на изискванията оборудване.

ПРЕДНАЗНАЧЕНА ПОЛЗА

Предназначението на тази ударна бормашина включва:

- Пробиване в дърво, пластмаса и метал.
- Ударно пробиване в камък, бетон или подобни материали.

Този електроинструмент не трябва да се използва като отвертка.

Оборудването трябва да се използва само по предназначение. Всяко друго използване се счита за неправилна употреба. Операторът, а не производителят, носи отговорност за всякакви повреди или наранявания от какъвто и да е вид, причинени в резултат на неправилна употреба на инструмента.

ПРЕДИ РАБОТА



Изключете електроинструмента и го изключете от захранването, преди да монтирате, регулирате, заменятے или отстраняватے принадлежности, за да избегнете риска от електрически удар или случайно стартиране.

Монтиране на страничната дръжка

От съображения за безопасност страничната ръкохватка трябва винаги да е на мястото си, когато работите с този електроинструмент.

- Плъзнете пръстена на страничната ръкохватка върху патронника на шийката на свредлото. Ако е необходимо, завъртете частта на дръжката обратно на часовниковата стрелка, за да отворите пръстена достатъчно.
- Подравнете страничната дръжка надолу, надясно или наляво, в зависимост от личните си предпочитания.
- Закрепете страничната дръжка, като завъртите секцията на дръжката по посока на часовниковата стрелка.



Инсталиране на свредла

Забележка: Внимавайте да изберете правилния размер и вид свредло за работата.

Илюстрация	Описание	Област на приложение	Скорост на въртене
	Бормашина за бетон	Ударно пробиване / Пробиване в камък, бетон	Висока
	Метална бормашина	Пробиване в метал, пластмаса	Средно до ниско
	Бормашина за дърво	Пробиване в дърво	Средно до ниско

- Задръжте задната част на патронника и завъртете предната част, докато дръжачът на инструмента се отвори достатъчно, за да се постави желаното свредло.
- Вкарайте свредлото в патронника докрай.
- Завъртете предната част на патронника, за да закрепите свредлото в дръжача.

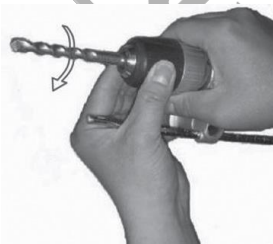
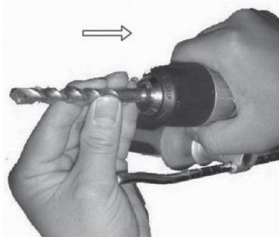

Следвайте същата процедура, за да извадите свредлото или да поставите ново.



Предупреждение! Свредлата са много остри и могат да бъдат много горещи след употреба! Работете с тях внимателно, за да избегнете наранявания! Ако е необходимо, носете защитни ръкавици при сваляне или смяна на инструментите.

Монтиране на ограничителя на дълбочината

Прикрепете ограничителя на дълбочината, за да пробивате на точна дълбочина.

- Завъртете частта на дръжката на страничната ръкохватка обратно на часовниковата стрелка, докато приемният отвор се отвори достатъчно, за да прокарате ограничителя на дълбочината.
- Избутайте ограничителя на дълбочината през дръжача на страничната дръжка.
- Натиснете ограничителя на дълбочината толкова, че предният му край да е на същата височина като върха на свредлото. Например, ако искате да пробие на дълбочина 2 cm, натиснете ограничителя на дълбочината с 2 cm назад (вижте скалата върху ограничителя на дълбочината).
- Затегнете частта на дръжката на страничната ръкохватка.

ОПЕРАЦИЯ

Включване/изключване

- Натиснете и задръжте спусъка за ON/OFF, за да включите електроинструмента.
- Освободете спусъка, за да изключите електроинструмента.
- За да използвате електроинструмента продължително, натиснете и задръжте спусъка за ON/OFF и натиснете бутона за заключване. Освободете спусъка.
- За да освободите бутона за заключване, натиснете отново за кратко спусъка за ON/OFF и го отпуснете отново.



Регулиране на скоростта на пробиване

Скоростта на пробиване може да се контролира по два начина.

- Спусък за ON/OFF: Колкото повече натискате спусъка за включване/изключване, толкова по-висока е скоростта на пробиване. Лекият натиск върху спусъка води до ниска скорост, докато по-силният натиск увеличава скоростта.
- Превключвател за управление на скоростта: Завъртете превключвателя в посока "-", за да намалите скоростта, или в посока "+", за да я увеличите.

Избор на режим на работа

Използвайте превключвателя за пробиване/ пробиване с чук, за да изберете режима на работа.

- За пробиване в дърво, метал и пластмаса завъртете превключвателя в положение [].
- За ударно пробиване в камък или бетон завъртете превключвателя на настройка [].

Превключвател за посоката на въртене (дясно/ляво)

- Натиснете превключвателя, за да пробивате от дясно на ляво.
- Натиснете превключвателя, за да разхлабите заклещените свредла отляво надясно.

Забележка при пробиване:

- Винаги поддържайте вентилационните отвори на електроинструмента свободни и чисти. Не ги покривайте по време на работа.
- Когато работите с малки парчета, ги закрепвайте здраво на място с подходящи средства.
- Маркирайте отворите в метала с централен перфоратор, за да предотвратите изплъзването на свредлото.
- Винаги се уверявайте, че инструментът за пробиване се върти достатъчно бързо, не упражнявайте прекалено голям натиск върху него.

ПОДДЪРЖАНЕ



Изключете електроинструмента и го изключете от електрическата мрежа, преди да извършвате дейности по поддръжка или почистване, за да избегнете риска от токов удар или случайно стартиране.

Препоръчителна и редовна поддръжка е важна не само за безопасното използване на този електроинструмент, но и за удължаване на неговия живот.

- Препоръчително е да почиствате устройството незабавно всеки път, когато приключите с използването му. Избършете оборудването с чиста кърпа или го продухайте със сгъстен въздух под ниско налягане (максимум 3 бара).
- Дръжте всички вентилационни отвори и дръжките на инструмента възможно най-малко замърсени и запрашени.
- Почиствайте редовно оборудването с влажна кърпа и мек сапун. Не използвайте почистващи препарати или разтворители, които могат да повредят пластмасовите части на оборудването. Уверете се, че в устройството не може да проникне вода.

Ремонт и обслужване

В този електроинструмент няма части, които могат да се обслужват или ремонтират от потребителя. Никога не се опитвайте да ремонтирате електроинструмента сами. Винаги се обръщайте към оторизиран сервизен център.

Ако захранващият кабел на инструмента е износен или повреден, свържете се с оторизиран сервизен център. Кабелите и щепселите трябва да се подменят само от оторизиран персонал, за да се избегнат повреди или увреждания (токов удар).

СЪХРАНЕНИЕ И ТРАНСПОРТИРАНЕ

- Преди да съхранявате инструмента за по-дълъг период от време, го почистете добре, както е описано, и го оставете да изсъхне напълно.
- Съхранявайте електроинструмента в оригиналната опаковка.
- Винаги съхранявайте електроинструмента на сухо и добре проветриво място, недостъпно за деца.
- Винаги изключвайте електроинструмента, преди да го транспортирате.
- Винаги пренасяйте електроинструмента с помощта на предоставените дръжки.
- Предпазвайте електроинструмента от вибрации и удари, особено когато се транспортира в превозни средства.

ЕКОЛОГИЧНО ОБЕЗВРЕЖДАНЕ

За да се избегнат повреди при транспортиране, инструментът трябва да се достави в здрава опаковка. Опаковката, както и устройството и аксесоарите, са изработени от рециклируеми материали и могат да бъдат изхвърлени по съответния начин. Пластмасовите компоненти на инструмента са маркирани според материала, от който са изработени, което прави възможно отстраняването на екологични и диференцирани поради наличните съоръжения за събиране.



Само за страни от ЕС

Не изхвърляйте електрически инструменти заедно с битови отпадъци!

В съответствие с Европейската директива 2002/96/ЕО относно отпадъците от електрическо и електронно оборудване и нейното прилагане в съответствие с националното законодателство, електрическите инструменти, чийто живот е изтекъл, трябва да се събират отделно и да се връщат в екологично съвместимо съоръжение за рециклиране.

SIMBOLI



Pozorno preberite navodila za uporabo.



OPOZORILO! Navodila ali simboli, ki lahko ob neupoštevanju povzročijo poškodbe in/ali poškodbe.



Nosite zaščito sluha!



To električno orodje je v skladu z veljavnimi evropskimi direktivami.



Tega električnega orodja ne smete odvreči med gospodinjne odpadke. Upoštevajte navodila za odstranjevanje v tem priročniku.



Nosite zaščitna očala!



To električno orodje ustreza zaščitnemu razredu II in je opremljeno z ojačano ali dvojno izolacijo.



Pred kakršnim koli delom na orodju ali ko ga ne uporabljate, iztaknite vtič iz vtičnice.



Nosite masko proti prahu!

VARNOSTNI UKREPI



Pri uporabi katere koli opreme je treba upoštevati določene varnostne ukrepe, da se izognete poškodbam in/ali poškodbam. Pred uporabo orodja natančno preberite ta priročnik. Ta priročnik za uporabo shranite za kasnejšo uporabo. V primeru, da si orodje izposodite, prenesete ali premaknete, poskrbite, da priročnik za uporabo ostane s njim. Proizvajalec ne prevzema nobene odgovornosti za poškodbe ali nesreče, ki nastanejo zaradi neupoštevanja teh varnostnih navodil.

POZOR: Preberite vse varnostne predpise in navodila. Neupoštevanje vseh varnostnih ukrepov lahko povzroči električni udar, požar in/ali hude telesne poškodbe.

Izraz "električno orodje", uporabljen v tem priročniku, se nanaša na električno orodje, ki ga poganja elektrika (z napajalnim kablom), in električno orodje, ki ga poganjajo baterije (brez napajalnega kabla).

Varnost na delovnem mestu

- Delovno mesto naj bo čisto in dobro osvetljeno. Neurejena ali slabo osvetljena delovna mesta lahko povzročijo nesreče.
- Električnega orodja ne uporabljajte v okolju, kjer obstaja nevarnost eksplozije in vnetljivih tekočin, plinov ali prahu. Električno orodje proizvaja iskre, ki lahko vžgejo prah ali hlape.
- V delovno območje ne spuščajte mimoidočih, otrok ali živali. Če kdo odvrne pozornost, lahko izgubite nadzor nad napravo.

Električna varnost

- Vtič električnega orodja mora biti priključen v ustrezno ozemljeno vtičnico. Nikoli ne spreminjajte vtiča na kakršen koli način. Nikoli ne uporabljajte adapterskih vtičev z ozemljenim električnim orodjem. Nespremenjeni vtiči in pravilne vtičnice zmanjšujejo nevarnost električnega udara.
- Pri uporabi orodja na električni pogon se izogibajte stiku telesa z ozemljenimi površinami, kot so hladilniki, cevi in radiatorji. Tako boste zmanjšali verjetnost električnega udara.
- Električnih orodij ne izpostavljajte dežju ali vlagi. Mokro orodje povečuje verjetnost električnega udara.
- Pred vklopom električnega orodja odstranite ključe in ključke. Orodje ali ključ, ki pride v stik z vrtečimi se deli orodja, se lahko poškoduje ali poškoduje.
- Napajalne kable hranite stran od vročine, vode, olja, ostrih robov in gibljivih delov. Ti lahko poškodujejo izolacijo in povzročijo električni udar.
- Če z električnim orodjem delate na prostem, uporabljajte samo podaljške, ki so zasnovani in označeni posebej za ta namen.
- Če se delovanju električnega orodja v vlažnem okolju ni mogoče izogniti, uporabite odklopnik električnega tokokroga (ELCB), da zmanjšate tveganje električnega udara.

Osebna varnost

- Bodite pozorni, pazite na svoje gibe in previdno uporabljajte električno orodje. Orodja ne uporabljajte, če ste utrujeni ali pod vplivom zdravil, alkohola ali drugih snovi. Trenutek malomarnosti pri uporabi električnega orodja lahko povzroči hude poškodbe.
- Uporaba osebne zaščitne opreme (kot so maske proti prahu, nedrseči varnostni čevlji, zaščitna čelada ali čepki za ušesa, odvisno od vrste in uporabe električnega orodja) zmanjša tveganje za poškodbe. Vedno uporabljajte zaščitna očala.
- Prepričajte se, da se orodje ne more nenamerno zagnati. Prepričajte se, da je električno orodje izklopljeno, preden ga priključite na električno omrežje in/ali vstavite baterijo ali ko ga vzamete v roke ali prenašate. Če priključite napravo, ko je vklopljena, ali premikate električno orodje s prstom na stikalu za napajanje, se lahko orodje nenamerno zažene in pride do nesreč.
- Pred vklopom električnega orodja odstranite ključe in ključke. Orodje ali ključ, ki pride v stik z vrtečimi se deli orodja, se lahko poškoduje ali poškoduje.
- Ne pretiravajte. Vedno imejte pravilno podlago in ravnotežje. To omogoča boljši nadzor nad električnim orodjem v nepričakovanih situacijah.
- Nosite primerna delovna oblačila. Lasje, oblačila in rokavice naj ne bodo v bližini gibljivih delov. Ne nosite ohlapnih oblačil ali nakita. Ohlapna oblačila, nakit ali dolgi lasje se lahko ujamejo v gibljive dele.
- Če so na orodju nameščene vakuumske in drenažne naprave, se prepričajte, da so pravilno priključene in uporabljene. Uporaba sistema za odsesavanje prahu lahko zmanjša nevarnosti, povezane s prahom.

Varnost električnega orodja

- Orodja ne obremenjujte preveč. Za vsako nalogo uporabite pravo orodje. Tako boste lahko delali bolje in varneje v okviru določenih parametrov zmogljivosti.
- Ne uporabljajte električnega orodja z okvarjenim stikalom za napajanje. Električno orodje, ki ga ni mogoče vklopiti ali izklopiti, je nevarno in ga je treba popraviti.
- Pred kakršnikoli nastavitvami na orodju, menjavo nastavkov ali pred odložitvijo ali shranjevanjem orodja iztaknite omrežni kabel in/ali odstranite baterijo. Ta varnostni ukrep preprečuje nenamerni zagon električnega orodja.
- Električno orodje hranite zunaj dosega otrok in nepoučenih uporabnikov. Električno orodje lahko uporabljajo le osebe, ki so prebrale in v celoti razumele vsa varnostna navodila. Električno orodje je lahko nevarno, če ga uporabljajo neizkušeni uporabniki.

- e) Električno orodje skrbno očistite. Preverite, ali gibljivi deli pravilno delujejo in se ne zataknejo ter ali niso zlomljeni ali poškodovani do te mere, da bi to vplivalo na delovanje električnega orodja. Za morebitna potrebna popravila se pred uporabo orodja obrnite na pooblaščen servisni center. Slabo vzdrževano električno orodje lahko povzroči resne poškodbe ali škodo.
- f) Orodja za rezanje naj bodo ostra in čista. Skrbno vzdrževana rezalna orodja z ostrimi rezalnimi robovi se redkeje zataknejo in jih je lažje nadzorovati.
- g) Električno orodje, dodatno opremo, priključke itd. uporabljajte v skladu s temi navodili. Upoštevajte razmere na delovnem mestu in opravljeno nalogo. Uporaba električnih orodij za druge namene, kot so namenjeni, lahko privede do nevarnih situacij.

Storitev

Električno orodje naj popravlja le usposobljeno osebje, ki uporablja le originalne nadomestne dele. Tako boste zagotovili, da bo vaše električno orodje vedno varno za uporabo.

Varnostna navodila za vrtna orodja

- a) Pri vrtnanju s kladivom nosite zaščito sluha. Izpostavljenost hrupu lahko povzroči izgubo sluha.
- b) Uporabite dodatne ročaje, ki so priloženi napravi. Izguba nadzora lahko povzroči poškodbe.
- c) Pri delu, pri katerem lahko orodje za nanašanje udari v skrite daljnovode ali vaš napajalni kabel, držite napravo za izolirane prijemalne površine. Stik z vodom pod napetostjo lahko povzroči tudi napetost na kovinskih delih naprave in električni udar.

REZIDUALNA TVEGANJA

Tudi če z električnim orodjem ravnate pravilno, vedno obstajajo preostala tveganja.

V zvezi s konstrukcijo in zasnovo tega električnega orodja se lahko pojavijo naslednje nevarnosti:

- a) Poškodbe zdravja, ki so posledica vibracij roke/ročke, če se naprava uporablja dlje časa ali če ni pravilno upravljana in vzdrževana.
- b) Poškodbe in materialna škoda, ki jih povzročijo leteči deli nenadoma zlomljenih orodnih nastavkov.

Opozorilo! To električno orodje med delovanjem ustvarja elektromagnetno polje. To polje lahko v določenih okoliščinah vpliva na aktivne ali pasivne medicinske vsadke. Da bi zmanjšali tveganje resnih ali smrtnih poškodb, priporočamo, da se osebe z medicinskimi vsadki pred uporabo električnega orodja posvetujejo s svojim zdravnikom in proizvajalcem medicinskega vsadka.

SPECIFIKACIJE



Glavni deli

1. Vpenjalnik brez ključa
2. Stikalo smeri vrtenja (desno/levo)
3. Stikalo za izbiro načina vrtnanja / udarca s kladivom
4. Regulator hitrosti vrtenja
5. Gumb za zaklepanje
6. Sprožilec za vklop/izklop / izbirnik spremenljive hitrosti
7. Dodatni ročaj
8. Merilnik globine

Tehnični podatki	
Model	BID6300
Napetost	230V/50hz
Napajanje	900W
Hitrost brez obremenitve	0-3000 vrtljajev na minuto
Pogostost udarcev	0-4500bpm
Vpenjalnik brez ključa	13 mm
Največja zmogljivost vrtnanja	25 mm/les, 12 mm/jeklo - beton
Dolžina kabla	2m
Vključuje	1 kos merilnika globine, 1 kos pomožnega ročaja

* Proizvajalec si pridržuje pravico do manjših sprememb zasnove in tehničnih specifikacij izdelka brez predhodnega obvestila, razen če te spremembe bistveno vplivajo na delovanje in varnost izdelkov. Deli, opisani/prikazani na straneh priročnika, ki ga držite v rokah, se lahko nanašajo tudi na druge modele proizvajalčeve linije izdelkov s podobnimi lastnostmi in morda niso vključeni v izdelek, ki ste ga pravkar pridobili.

* Da bi zagotovili varnost in zanesljivost izdelka ter veljavnost garancije, smejo vsa popravila, preglede, popravila ali zamenjave, vključno z vzdrževanjem in posebnimi nastavitvami, opravljati le tehniki pooblaščenega servisnega oddelka proizvajalca.

* Izdelek vedno uporabljajte s priloženo opremo. Uporaba izdelka z opremo, ki ni priložena, lahko povzroči motnje v delovanju ali celo hude telesne poškodbe ali smrt. Proizvajalec in uvoznik nista odgovorna za poškodbe in škodo, ki so posledica uporabe neustrezne opreme.

NAMENSKA UPORABA

Ta udarni vrtalnik se uporablja za:

- Vrtanje v les, plastiko in kovino.
- Udarno vrtanje v kamen, beton ali podobne materiale.

To električno orodje se ne sme uporabljati kot izvijač.

Opremo je treba uporabljati le za predvideni namen. Vsaka drugačna uporaba se šteje za zlorabo. Za kakršno koli škodo ali poškodbe, ki so posledica napačne uporabe orodja, je odgovoren upravljavec in ne proizvajalec.

PRED ZAČETKOM DELOVANJA



Električno orodje izklopite in odklopite iz električnega omrežja, preden pritrdite, nastavite, zamenjate ali odstranite pribor, da se izognete nevarnosti električnega udara ali nenamernega zagona.

Namestitev stranskega ročaja



Iz varnostnih razlogov mora biti stranski ročaj med delom s tem električnim orodjem vedno na mestu.

- Obroček stranskega ročaja potisnite na vpenjalno držalo vrtalnika na vratu. Po potrebi obrnite del ročaja v nasprotni smeri urinega kazalca, da obroč odprete dovolj daleč.
- Stranski ročaj poravnajte navzdol, v desno ali levo, odvisno od vaših osebnih želja.
- Stranski ročaj pritrdite tako, da del ročaja zavrtite v smeri urinega kazalca.



Namestitev svedrov

Opomba: Pazite, da izberete ustrezno velikost in tip svedra za delo.

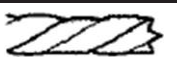
Ilustracija	Opis	Področje uporabe	Hitrost vrtenja
	Vrtalnik za beton	Udarno vrtanje / Vrtanje v kamen, beton	Visoka
	Vrtalnik za kovino	Vrtanje v kovino, plastiko	Srednja do nizka
	Vrtalnik za les	Vrtanje v les	Srednja do nizka

- Držite zadnji del vpenjalnega držala v položaju in obračajte sprednji del, dokler ni držalo orodja dovolj odprto za vstavev želenega svedra.
- Potisnite sveder v vpenjalno držalo, kolikor je mogoče.
- Obrnite sprednji del vpenjalne glave, da pritrdite sveder v držalo.

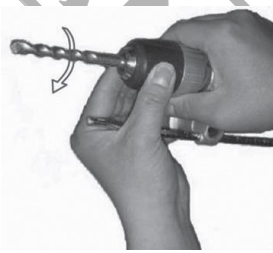
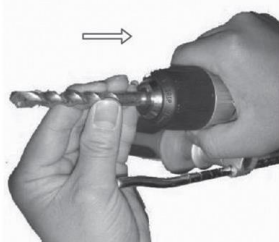

Po enakem postopku odstranite sveder ali namestite novega.



Opozorilo! Vrtalniki so zelo ostri in so lahko po uporabi zelo vroči! Z njimi ravnajte previdno, da se izognete poškodbam! Po potrebi pri odstranjevanju ali zamenjavi orodja nosite zaščitne rokavice.

Namestitev globinskega omejevalnika

Pritrdite globinski omejevalnik, da vrtate natančno do globine.

- Obračajte ročajni del stranskega ročaja v smeri urinega kazalca, dokler se sprejemna odprtina ne odpre toliko, da lahko skozi njo potisnete globinski omejevalnik.
- Globinski omejevalnik potisnite skozi držalo na stranskem ročaju.
- Globinski omejevalnik potisnite tako daleč, da je sprednji del omejevalnika v isti višini kot svederska konica. Če želite na primer vrtati 2 cm globoko, potisnite globinski omejevalnik za 2 cm nazaj (glejte skalo na globinskem omejevalniku).
- Zategnite ročajni del stranskega ročaja.

OPERACIJA

Vklop/izklop

- Za vklop električnega orodja pritisnite in držite sprožilec za vklop/izklop.
- Spustite sprožilec, da izklopite električno orodje.
- Če želite električno orodje uporabljati neprekinjeno, pritisnite in držite sprožilec za vklop/izklop ter pritisnite gumb za zaklepanje. Spustite sprožilec.
- Če želite sprostiti zaklepni gumb, ponovno na kratko pritisnite sprožilec za vklop/izklop in ga ponovno sprostite.



Prilaganje hitrosti vrtenja

Hitrost vrtenja lahko uravnavate na dva načina.

- Sprožilec za vklop/izklop: Kolikor bolj pritisnete na sprožilec za vklop/izklop, toliko večja je hitrost vrtenja. Lahkoten pritisk na sprožilec povzroči nizko hitrost, medtem ko močnejši pritisk poveča hitrost.
- Stikalo za nadzor hitrosti: Stikalo obrnite v smer "-" za zmanjšanje hitrosti ali v smer "+" za povečanje hitrosti.

Izbira načina delovanja

Za izbiro načina delovanja uporabite stikalo za vrtenje/vrtanje s kladivom.

- Za vrtenje v les, kovino in plastiko obrnite stikalo na nastavitev [].
- Za udarno vrtenje v kamen ali beton obrnite stikalo na nastavitev [].

Stikalo smeri vrtenja (desno/levo)

- Pritisnite stikalo za vrtenje od desne proti levi.
- Pritisnite stikalo, da sprostite zataknjene svedre od leve proti desni.

Pri vrtenju upoštevajte:

- Prezračevalne reže električnega orodja naj bodo vedno proste in čiste. Med uporabo jih ne prekrivajte.
- Pri delu z majhnimi kosi jih z ustreznimi sredstvi trdno vpnite na mesto.
- V kovino označite luknje za vrtenje s sredinskim luknjačem, da vrtalnik ne zdrsne.
- Vedno poskrbite, da se vrtalno orodje vrti dovolj hitro, in nanj ne pritiskajte preveč.

VZDRŽEVANJE



Pred izvajanjem vzdrževalnih del ali čiščenja izklopite električno orodje in ga izključite iz električnega omrežja, da se izognete nevarnosti električnega udara ali nenamernega zagona.

Pravilno in redno vzdrževanje ni pomembno le za varno uporabo električnega orodja, temveč lahko tudi podaljša njegovo življenjsko dobo.

- Priporočljivo je, da napravo očistite takoj, ko jo končate uporabljati. Napravo obrišite s čisto krpo ali jo izpihajte s stisnjenim zrakom pri nizkem tlaku (največ 3 bari).
- Vse prezračevalne odprtine in držala orodja naj bodo čim manj umazani in prašni.
- Opremo redno čistite z vlažno krpo in mehkim milom. Ne uporabljajte čistil ali topil, ki bi lahko poškodovala plastične dele opreme. Poskrbite, da v napravo ne bo mogla priti voda.

Popravila in storitve

Na tem električnem orodju ni delov, ki bi jih uporabnik lahko servisiral ali popraviljal. Električnega orodja nikoli ne poskušajte popraviti sami. Vedno se obrnite na pooblaščen servisni center.

Če je napajalni kabel orodja obrabljen ali poškodovan, se obrnite na pooblaščen servisni center. Kable in vtiče sme zamenjati le pooblaščen osebje, da se izognete poškodbam ali škodi (električni udar).

SKLADIŠČENJE IN PREVOZ

- Pred daljšim shranjevanjem orodje temeljito očistite, kot je opisano, in pustite, da se popolnoma posuši.
- Električno orodje shranjujte v originalni embalaži.
- Električno orodje vedno shranjujte na dobro prezračevanem in suhem mestu, izven dosega otrok.
- Pred prevozom električnega orodja ga vedno izklopite.
- Električno orodje vedno prenašajte s priloženimi ročaji.
- Električno orodje zaščitite pred tresljaji in udarci, zlasti pri prevozu v vozilih.

OKOLJSKO ODSTRANJEVANJE

Da bi se izognili poškodbam pri prevozu, mora biti orodje dobavljeno v trdni embalaži. Embalaža ter enota in dodatki so izdelani iz materialov, ki jih je mogoče reciklirati, in jih je mogoče ustrezno odstraniti. Plastični sestavni deli orodja so označeni glede na njihov material, kar omogoča odstranjevanje okolju prijaznih in diferenciranih zaradi razpoložljivih zbiralnic.



Samo za države EU

Električnega orodja ne odlagajte skupaj z gospodinjskimi odpadki!

V skladu z Evropsko direktivo 2002/96/ES o odpadni električni in elektronski opremi in njenim izvajanjem v skladu z nacionalno zakonodajo je treba električna orodja, ki jim je potekla življenjska doba, zbirati ločeno in jih oddati v okolju prijazno reciklažno napravo.

SIMBOLURI



Citiți cu atenție manualul de utilizare.



AVERTISMENT! Instrucțiuni sau simboluri care, dacă nu sunt respectate, pot duce la deteriorări și/sau vătămări corporale.



Purtați protecție auditivă!



Această unealtă electrică este conformă cu directivele europene aplicabile.



Această unealtă electrică nu trebuie să fie eliminată împreună cu deșeurile menajere. Respectați instrucțiunile de eliminare din acest manual.



Purtați ochelari de protecție!



Această unealtă electrică corespunde clasei de protecție II, este echipată cu izolație armată sau dublă.



Deconectați fișa de alimentare de la priză înainte de a efectua orice lucrare pe unealtă sau atunci când nu este utilizată.



Purtați o mască de praf!

MĂSURI DE SIGURANȚĂ



Atunci când utilizați orice echipament, trebuie luate anumite măsuri de siguranță pentru a evita rănirea și/sau deteriorarea. Vă rugăm să citiți cu atenție acest manual înainte de a utiliza uneltele. Păstrați acest manual de utilizare pentru consultări ulterioare. În cazul în care această unealtă este împrumutată, transferată sau mutată, asigurați-vă că manualul de instrucțiuni rămâne cu ea. Producătorul nu își asumă nicio răspundere pentru daune sau accidente cauzate de nerespectarea acestor instrucțiuni de siguranță.

ATENȚIE: Citiți toate reglementările și instrucțiunile de siguranță. Nerespectarea tuturor măsurilor de siguranță poate duce la șocuri electrice, incendii și/sau vătămări grave.

Termenul "unealtă electrică" utilizat în acest manual se referă la uneltele electrice alimentate cu energie electrică (cu un cablu de alimentare) și la uneltele electrice alimentate cu baterii (fără un cablu de alimentare).

Siguranța la locul de muncă

- Păstrați-vă locul de muncă curat și bine iluminat. Locurile de muncă neîngrijite sau slab iluminate pot duce la accidente.
- Nu utilizați scula electrică într-un mediu în care există riscul de explozie și în care există lichide, gaze sau praf inflamabile. Uneltele electrice produc scânteii care ar putea aprinde praful sau vaporii.
- Nu permiteți accesul în zona de lucru al persoanelor aflate în trecere, copiilor sau animalelor. În cazul în care există o distragere a atenției, puteți pierde controlul asupra aparatului.

Siguranța electrică

- Ștecherul de la scula electrică trebuie să fie conectat la o priză instalată cu împământare corespunzătoare. Nu modificați niciodată fișa în niciun fel. Nu utilizați niciodată fișe adaptatoare cu uneltele electrice cu împământare. Ștecherile nealterate și prizele corecte reduc riscul de electrocutare.
- Evitați contactul corpului cu suprafețele împământate, cum ar fi frigiderele, țevile și radiatoarele, atunci când folosiți uneltele electrice. Acest lucru va reduce probabilitatea de șoc.
- Nu expuneți uneltele electrice la ploaie sau la condiții umede. Uneltele umede cresc probabilitatea de electrocutare.
- Nu abuzați de cablu. Nu folosiți niciodată cablul pentru a transporta, trage sau deconecta scula electrică. Cablurile deteriorate sau încălțite cresc riscul de șoc electric.
- Țineți cablurile de alimentare departe de căldură, apă, ulei, margini ascuțite și piese în mișcare. Acestea pot deteriora izolația și pot provoca un șoc.
- Dacă lucrați în aer liber cu o unealtă electrică, utilizați numai cabluri prelungitoare proiectate și marcate special în acest scop.
- Dacă nu se poate evita funcționarea sculei electrice într-un mediu umed, utilizați un întrerupător de circuit cu scurgere la pământ (ELCB) pentru a reduce riscul de șoc electric.

Siguranța personală

- Fiți atenți, urmăriți-vă mișcările și folosiți cu grijă un instrument electric. Nu utilizați scula dacă sunteți obosit sau sub influența medicamentelor, a alcoolului sau a altor substanțe. Un moment de neglijență atunci când utilizați scula electrică poate duce la răni grave.
- Utilizarea echipamentului individual de protecție (cum ar fi măștile de protecție împotriva prafului, pantofii de siguranță antiderapați, cască de protecție sau dopurile de urechi, în funcție de tipul și utilizarea sculei electrice) reduce riscul de rănire. Purtați întotdeauna ochelari de protecție.
- Asigurați-vă că uneltele nu pot porni accidental. Asigurați-vă că uneltele electrice sunt oprite înainte de a o conecta la sursa de alimentare și/sau de a introduce bateria, sau atunci când o ridicați sau o transportați. Conectarea aparatului când acesta este pornit sau deplasarea sculei electrice cu degetul pe întrerupătorul de alimentare poate porni accidental scula și poate duce la accidente.
- Scoateți cheile și cheile înainte de a porni scula electrică. O sculă sau o cheie care intră în contact cu piesele rotative ale sculei poate duce la deteriorări sau răni.
- Nu exagerați. Păstrați în permanență o poziție corectă și un echilibru adecvat. Acest lucru permite un control mai bun al sculei electrice în situații neprevăzute.
- Purtați haine de lucru adecvate. Țineți părul, hainele și mânușile departe de piesele în mișcare. Nu purtați haine largi sau bijuterii. Haine largi, bijuterii sau părul lung se poate prinde în piesele în mișcare.
- În cazul în care pe sculă pot fi montate dispozitive de aspirare și drenaj, asigurați-vă că acestea sunt conectate și utilizate corect. Utilizarea unui sistem de aspirare a prafului poate reduce pericolul legat de praf.

Siguranța sculelor electrice

- Nu suprasolicitați instrumentul. Folosiți uneltele potrivite pentru fiecare sarcină. Veți putea lucra mai bine și mai sigur în limitele parametrilor de performanță specificați.
- Nu utilizați o unealtă electrică cu un întrerupător de alimentare defect. O unealtă electrică care nu poate fi pornită sau oprită este periculoasă și trebuie reparată.
- Deconectați uneltele și/sau scoateți bateria înainte de a efectua orice ajustare a uneltei, de a schimba accesoriile sau de a lăsa uneltele jos sau de a o depozita. Această măsură de siguranță previne pornirea neintenționată a sculei electrice.
- Țineți scula electrică departe de copii și de utilizatorii neinstruiți. Numai persoanele care au citit și au înțeles complet toate instrucțiunile de siguranță pot utiliza scula electrică. Uneltele electrice pot fi periculoase dacă sunt utilizate de utilizatori neexperimentați.

- e) Curățați cu grijă scula electrică. Verificați dacă piesele mobile funcționează corect și nu se blochează și dacă nu există piese rupte sau deteriorate într-o asemenea măsură încât să afecteze funcționarea sculei electrice. Contactați un centru de service autorizat pentru orice reparații necesare înainte de a utiliza scula. Unelele electrice neîntreținute corespunzător pot provoca daune sau vătămări grave.
- f) Păstrați instrumentele de tăiere ascuțite și curate. Unelele de tăiere întreținute cu grijă și cu muchii ascuțite sunt mai puțin susceptibile de a se bloca și sunt mai ușor de controlat.
- g) Folosiți sculele electrice, accesoriile, accesoriile atașate etc. în conformitate cu aceste instrucțiuni. Țineți cont de condițiile de la locul de muncă și de sarcina pe care o aveți de îndeplinit. Utilizarea uneltelor electrice în orice alt scop decât cel pentru care sunt destinate poate duce la situații periculoase.

Serviciul

Solicitați repararea sculei electrice numai de către personal calificat, folosind numai piese de schimb autentice. Acest lucru vă va asigura că scula electrică este întotdeauna sigură pentru utilizare.

Instrucțiuni de siguranță pentru uneltele de găurit

- a) Purtați protecție auditivă atunci când găuriți cu ciocanul. Expunerea la zgomot poate provoca pierderea auzului.
- b) Utilizați mânerul suplimentar furnizat împreună cu dispozitivul. Pierderea controlului poate duce la rănire.
- c) Țineți dispozitivul de suprafețele de prindere izolate atunci când efectuați lucrări în care unealta de aplicare poate lovi linii electrice ascunse sau propriul cablu de alimentare. Contactul cu o linie sub tensiune poate, de asemenea, să energizeze părțile metalice ale dispozitivului și să provoace un șoc electric.

RISCURI REZIDUALE

Chiar dacă folosiți această unealtă electrică în mod corespunzător, există întotdeauna riscuri reziduale.

Următoarele pericole pot apărea în legătură cu construcția și proiectarea acestei scule electrice:

- a) Afectarea sănătății care rezultă din vibrațiile mâinii/brațului, dacă dispozitivul este utilizat pentru o perioadă lungă de timp sau dacă nu este utilizat și întreținut corespunzător.
- b) Vătămări corporale și daune materiale provocate de piesele care zboară de la uneltele rupte brusc.

Atenție! Această unealtă electrică creează un câmp electromagnetic în timpul funcționării. Acest câmp poate afecta implanturile medicale active sau pasive în anumite circumstanțe. Pentru a reduce riscul de leziuni grave sau fatale, recomandăm ca persoanele cu implanturi medicale să se consulte cu medicul lor și cu producătorul implantului medical înainte de a utiliza scula electrică.

SPECIFICAȚII



Părți principale

1. Mandrină fără cheie
2. Comutator de direcție de rotație (dreapta/stânga)
3. Comutator de selectare a modului de găurire / ciocan
4. Regulator de viteză de rotație
5. Buton de blocare
6. Declanșator ON/OFF / Selector de viteză variabilă
7. Mâner suplimentar
8. Indicatorul de adâncime

Date tehnice	
Model	BID6300
Tensiune	230V/50hz
Putere	900W
Viteza fără sarcină	0-3000rpm
Frecvența impactului	0-4500bpm
Mandrină fără cheie	13mm
Capacitate maximă de găurire	25mm/lemn, 12mm/oțel - beton
Lungimea cablului	2m
Include	1 buc. indicator de adâncime , 1 buc. mâner

* Producătorul își rezervă dreptul de a aduce modificări minore la designul și specificațiile tehnice ale produsului fără notificare prealabilă, cu excepția cazului în care aceste modificări afectează în mod semnificativ performanța și siguranța produselor. Piese descrise / ilustrate în paginile manualului pe care îl țineți în mâini pot viza și alte modele din linia de produse ale producătorului cu caracteristici similare și pot să nu fie incluse în produsul pe care tocmai l-ați achiziționat.

* Pentru a asigura siguranța și fiabilitatea produsului, precum și valabilitatea garanției, toate lucrările de reparații, inspecții, reparații sau înlocuiri, inclusiv întreținerea și reglajele speciale, trebuie efectuate numai de către tehnicienii ai departamentului de service autorizat al producătorului.

* Utilizați întotdeauna produsul cu echipamentul furnizat. Funcționarea produsului cu echipamente care nu sunt furnizate poate cauza defecțiuni sau chiar vătămări grave sau chiar moartea. Producătorul și importatorul nu sunt răspunzători pentru vătămările și daunele rezultate din utilizarea unui echipament neconform.

UTILIZARE INTENȚIONATĂ

Această mașină de găurit cu percuție este destinată utilizării:

- Găurire în lemn, plastic și metal.
- Perforarea cu impact în piatră, beton sau materiale similare.

Această unealtă electrică nu trebuie utilizată ca șurubelniță.

Echipamentul trebuie să fie utilizat numai în scopul pentru care a fost conceput. Orice altă utilizare este considerată un caz de utilizare necorespunzătoare. Operatorul, și nu producătorul, este responsabil pentru orice daune sau vătămări de orice fel cauzate ca urmare a utilizării necorespunzătoare a sculei.

ÎNAINTE DE OPERARE



Oprți scula electrică și deconectați-o de la sursa de alimentare înainte de a atașa, regla, înlocui sau îndepărta accesoriile pentru a evita riscul de electrocutare sau de pornire accidentală.

Instalarea mânerului lateral

Din motive de siguranță, mânerul lateral trebuie să fie întotdeauna la locul lui atunci când lucrați cu această unealtă electrică.

- Glisați inelul mânerului lateral peste mandrina burghiului de pe gât. Dacă este necesar, rotiți secțiunea mânerului în sens invers acelor de ceasornic pentru a deschide inelul suficient de mult.
- Aliniați mânerul lateral în jos, la dreapta sau la stânga, în funcție de preferințele personale.
- Fixați mânerul lateral prin rotirea secțiunii mânerului în sensul acelor de ceasornic.



Instalarea burghiilor

Notă: Aveți grijă să alegeți dimensiunea și stilul de burghiu potrivite pentru lucrarea respectivă.

Ilustrație	Descriere	Domeniu de aplicare	Viteza de rotație
	Burghiu pentru beton	Foraj cu impact / Foraj în piatră, beton	Mare
	Burghiu metalic	Găurire în metal, plastic	Mediu spre scăzut
	Burghiu pentru lemn	Perforarea în lemn	Mediu spre scăzut

- Țineți partea din spate a mandrină de găurit în poziție și rotiți partea din față până când suportul sculei este suficient de deschis pentru a introduce burghiul dorit.
- Împingeți burghiul în mandrină cât mai mult posibil.
- Rotiți partea din față a mandrinei pentru a fixa burghiul în suport.

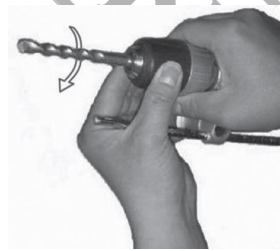
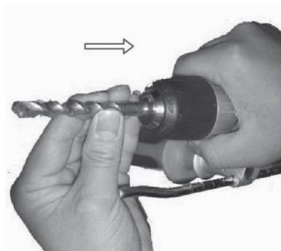

Urmați aceeași procedură pentru a scoate burghiul sau pentru a instala unul nou.



Atenție! Burghiile sunt foarte ascuțite și pot fi foarte fierbinți după utilizare! Manipulați-le cu grijă pentru a evita rănilor! Dacă este necesar, purtați mănuși de protecție atunci când scoateți sau înlocuiți uneltele.

Instalarea opritorului de adâncime

Atașați opritorul de adâncime pentru a găuri la o adâncime exactă.

- Rotiți partea de mâner a mânerului lateral în sens antiorar până când deschiderea de primire este suficient de deschisă pentru a împinge opritorul de adâncime prin ea.
- Împingeți opritorul de adâncime prin suportul de pe mânerul lateral.
- Împingeți opritorul de adâncime suficient de mult încât capătul frontal al opritorului să fie la aceeași înălțime cu vârful burghiului. De exemplu, dacă doriți să forăți la 2 cm adâncime, împingeți opritorul de adâncime înapoi cu 2 cm (consultați scara de pe opritorul de adâncime).
- Strângeți partea de mâner a mânerului lateral.

Operațiune

Comutarea ON/OFF

- Apăsați și mențineți apăsat declanșatorul ON/OFF pentru a porni scula electrică.
- Eliberați declanșatorul pentru a opri scula electrică.
- Pentru a utiliza scula electrică în mod continuu, apăsați și mențineți apăsat declanșatorul ON/OFF și apăsați butonul de blocare. Eliberați declanșatorul.
- Pentru a elibera butonul de blocare, apăsați din nou scurt declanșatorul ON/OFF și eliberați-l din nou.



Reglarea vitezei de găurire

Viteza de găurire poate fi controlată în două moduri.

- Declanșator ON/OFF: Cu cât apăsați mai mult pe declanșatorul ON/OFF, cu atât viteza de găurire este mai mare. O apăsare ușoară pe declanșator duce la o viteză redusă, în timp ce o apăsare mai puternică crește viteza.
- Comutator de control al vitezei: Rotiți comutatorul în direcția "-" pentru a reduce viteza sau în direcția "+" pentru a crește viteza.

Selectarea modului de funcționare

Utilizați comutatorul pentru găurire/perforare cu ciocanul pentru a selecta modul de operare.

- Pentru a găuri în lemn, metal și materiale plastice, rotiți comutatorul la setarea [].
- Pentru găurirea cu impact în piatră sau beton, rotiți comutatorul la setarea [].

Comutator de direcție de rotație (dreapta/stânga)

- Apăsați comutatorul pentru a găuri de la dreapta la stânga.
- Apăsați comutatorul pentru a debloca burghiile blocate de la stânga la dreapta.

Notă la găurire:

- Păstrați întotdeauna libere și curate fantele de ventilație ale sculei electrice. Nu le acoperiți în timpul utilizării.
- Atunci când lucrați la piese mici, fixați-le bine în poziție cu mijloace adecvate.
- Marcați găurile de găurit în metal cu un perforator central pentru a preveni alunecarea burghiului.
- Asigurați-vă întotdeauna că unealta de găurit se rotește suficient de repede, nu aplicați prea multă presiune asupra ei.

Întreținere



Opriti scula electrică și deconectați-o de la sursa de alimentare înainte de a efectua orice lucrare de întreținere sau de curățare pentru a evita riscul de electrocutare sau de pornire accidentală.

Întreținerea corectă și regulată nu este importantă doar pentru utilizarea în siguranță a acestei scule electrice, ci poate prelungi și durata de viață a acesteia.

- Se recomandă să curățați imediat aparatul de fiecare dată când terminați de a-l utiliza. Stergeți echipamentul cu o cârpă curată sau suflați-l cu aer comprimat la presiune scăzută (max. 3 bar).
- Păstrați toate orificiile de ventilație și mânerul sculei cât mai libere de murdărie și praf.
- Curățați echipamentul în mod regulat cu o cârpă umedă și un săpun moale. Nu utilizați agenți de curățare sau solvenți care ar putea deteriora părțile din plastic ale echipamentului. Asigurați-vă că nu se poate scurge apă în aparat.

Reparații și service

Această unealtă electrică nu conține piese care pot fi întreținute sau reparate de către utilizator. Nu încercați niciodată să reparați singur scula electrică.

Contactați întotdeauna un centru de service autorizat.

În cazul în care cablul de alimentare al sculei este uzat sau deteriorat, contactați un centru de service autorizat. Cablurile și fișele trebuie înlocuite numai de către personal autorizat pentru a evita deteriorarea sau vătămarea (șoc electric).

Depozitare și transport

- Înainte de a depozita unealta pentru perioade mai lungi de timp, curățați-o temeinic, așa cum este descris și lăsați-o să se usuce complet.
- Depozitați scula electrică în ambalajul original.
- Întotdeauna depozitați scula electrică în locuri uscate și bine ventilate, departe de accesul copiilor.
- Opriti întotdeauna scula electrică înainte de a o transporta.
- Transportați întotdeauna scula electrică cu ajutorul mânerelor furnizate.
- Protejați scula electrică de vibrații și de impact, în special atunci când este transportată în vehicule.

Eliminarea mediului

Pentru a evita deteriorările în timpul transportului, scula trebuie să fie livrată într-un ambalaj solid. Ambalajul, precum și unitatea și accesoriile sunt fabricate din materiale reciclabile și pot fi eliminate în mod corespunzător. Componentele din plastic ale unelei sunt marcate în funcție de materialul lor, ceea ce face posibilă îndepărtarea ecologică și diferențiată datorită facilităților de colectare disponibile.



Numai pentru țările UE

Nu aruncați sculele electrice împreună cu deșeurile menajere!

În conformitate cu Directiva europeană 2002/96/CE privind deșeurile de echipamente electrice și electronice și cu punerea în aplicare a acesteia în conformitate cu legislația națională, uneltele electrice care au ajuns la sfârșitul duratei lor de viață trebuie colectate separat și returnate la o instalație de reciclare compatibilă cu mediul.

SIMBOLI



Pažljivo pročitajte priručnik operatera.



UPOZORENJE! Upute ili simboli koji, ako se ne poštuju, mogu dovesti do oštećenja i/ili ozljede.



Nosite zaštitu za sluh!



Ovaj električni alat u skladu je s primjenjivim europskim direktivama.



Ovaj električni alat ne smije se odlagati s kućnim otpadom. Slijedite upute za odlaganje u ovom priručniku.



Nosite zaštitne naočale!



Ovaj električni alat odgovara klasi zaštite II, opremljen je ojačanom ili dvostrukom izolacijom.



Isključite utikač iz utičnice prije izvođenja bilo kakvih radova na alatu ili kada se ne koristi.



Nosite masku za prašinu!

SIGURNOSNE MJERE OPREZA



Pri uporabi bilo koje opreme moraju se poduzeti određene sigurnosne mjere opreza kako bi se izbjegle ozljede i/ili oštećenja. Prije upotrebe alata pažljivo pročitajte ovaj priručnik. Zadržite ovaj priručnik za ubuduće za upotrebu. U slučaju da je ovaj alat posuđen, prenesen ili premješten, provjerite ostaje li priručnik s uputama s njim. Proizvođač ne prihvaća nikakvu odgovornost za štetu ili nezgode uzrokovane nepoštivanjem ovih sigurnosnih uputa.

OPREZ: Pročitajte sve sigurnosne propise i upute. Nepridržavanje svih sigurnosnih mjera može dovesti do strujnog udara, požara i/ili ozbiljnih ozljeda.

Pojam "električni alat" koji se koristi u ovom priručniku odnosi se na električne alate koji se napajaju električnom energijom (s kabelom za napajanje) i električne alate na baterije (bez kabela za napajanje).

Sigurnost na radnom mjestu

- Održavajte svoje radno mjesto čistim i dobro osvijetljenim. Neuredna ili slabo osvijetljena radna mjesta mogu rezultirati nesrećama.
- Ne koristite električni alat u okruženju u kojem postoji opasnost od eksplozije i gdje postoje zapaljive tekućine, plinovi ili prašina. Električni alati proizvode iskre koje bi mogle zapaliti prašinu ili pare.
- Ne dopustite prolaznicima, djeci ili životinjama ulazak u vaše radno područje. Ako dođe do ometanja, možete izgubiti kontrolu nad uređajem.

Električna sigurnost

- Utikač iz električnog alata mora biti priključen u ispravno uzemljenu instaliranu utičnicu. Nikada ne mijenjajte utikač na bilo koji način. Nikada ne koristite adapterske utikače s uzemljenim električnim alatima. Neizmijenjeni utikači i ispravne utičnice smanjuju rizik od strujnog udara.
- Izbjegavajte kontakt tijela s uzemljenim površinama poput hladnjaka, cijevi i radijatora kada koristite alate na električni pogon. To će smanjiti vjerojatnost šoka.
- Ne izlažite električne alate kiši ili vlažnim uvjetima. Mokri alati povećavaju vjerojatnost električnog udara.
- Ne zloupotrebljavajte kabel. Nikada ne koristite kabel za nošenje, povlačenje ili isključivanje električnog alata. Oštećeni ili zapleteni kabeli povećavaju rizik od strujnog udara.
- Kabele za napajanje držite podalje od topline, vode, ulja, oštih rubova i pokretnih dijelova. Mogu oštetiti izolaciju i izazvati šok.
- Ako radite na otvorenom s električnim alatom, koristite samo produžne kabele koji su dizajnirani i označeni posebno za tu svrhu.
- Ako se rad električnog alata u vlažnom okruženju ne može izbjeći, upotrijebite prekidač za propuštanje zemlje (ELCB) kako biste smanjili rizik od strujnog udara.

Osobna sigurnost

- Budite oprezni, pazite na svoje pokrete i pažljivo koristite električni alat. Ne koristite alat ako ste umorni ili pod utjecajem lijekova, alkohola ili drugih tvari. Trenutak nemara pri korištenju električnog alata može rezultirati ozbiljnim ozljedama.
- Korištenje osobne zaštitne opreme (kao što su maske za prašinu, protuklizne zaštitne cipele, zaštitna kaciga ili čepici za uši ovisno o vrsti i uporabi električnog alata) smanjuje rizik od ozljeda. Uvijek nosite zaštitne naočale.
- Pazite da se alat ne može slučajno pokrenuti. Provjerite je li električni alat isključen prije nego što ga priključite na napajanje i/ili umetnete bateriju ili prilikom preuzimanja ili nošenja. Uključivanje uređaja kada je uključen ili pomicanje električnog alata prstom na prekidaču napajanja može slučajno pokrenuti alat i dovesti do nezgoda.
- Uklonite tipke i ključeve prije uključivanja električnog alata. Alat ili ključ koji dolaze u dodir s rotirajućim dijelovima alata može dovesti do oštećenja ili ozljeda.
- Nemojte pretjerivati. Držite pravilno uporište i ravnotežu u svakom trenutku. To omogućuje bolju kontrolu električnog alata u neočekivanim situacijama.
- Nosite prikladnu radnu odjeću. Držite kosu, odjeću i rukavice podalje od pokretnih dijelova. Ne nosite široku odjeću ili nakit. Široka odjeća, nakit ili duga kosa mogu se uhvatiti u pokretnim dijelovima.
- Ako se na alat mogu ugraditi vakuumski i drenažni uređaji, provjerite jesu li ispravno spojeni i korišteni. Korištenje sustava za usisavanje prašine može smanjiti opasnosti povezane s prašinom.

Sigurnost električnog alata

- Nemojte prenaprezati alat. Koristite pravi alat za svaki zadatak. Moći ćete raditi bolje i sigurnije unutar navedenih parametara performansi.
- Ne koristite električni alat s neispravnim prekidačem napajanja. Električni alat koji se ne može uključiti ili isključiti opasan je i mora se popraviti.
- Isključite alat i/ili izvadite bateriju prije bilo kakvih podešavanja alata, prebacivanja priključaka ili spuštanja alata ili skladištenja. Ova sigurnosna mjera sprječava nenamjerno pokretanje električnog alata.
- Električni alat držite izvan dohvata djece i neobučeni korisnika. Samo osobe koje su u potpunosti pročitale i razumjele sve sigurnosne upute mogu koristiti električni alat. Električni alati mogu biti opasni ako ih koriste neiskusni korisnici.

e) Pažljivo očistite svoj električni alat. Provjerite rade li pokretni dijelovi ispravno i ne zaglavljaju se te da nema slomljenih ili oštećenih dijelova do te mjere da je to utjecalo na rad električnog alata. Prije upotrebe alata obratite se ovlaštenom servisnom centru za sve potrebne popravke. Loše održavani električni alati mogu uzrokovati ozbiljnu štetu ili štetu.

f) Držite sve alate za rezanje oštrim i čistim. Pažljivo održavani alati za rezanje s oštrim reznim rubovima imaju manju vjerojatnost da će se zaglaviti i lakše ih je kontrolirati.

g) Koristite električne alate, pribor, priključke itd. u skladu s ovim uputama. Uzmite u obzir uvjete svog radnog mjesta i zadatak. Korištenje električnih alata u bilo koju drugu svrhu osim one za koju su namijenjeni može dovesti do opasnih situacija.

Usluga

Neka vaš električni alat popravi samo obučeno osoblje koje koristi samo autentične rezervne dijelove. To će osigurati da vaš električni alat uvijek bude siguran za upotrebu.

Sigurnosne upute za alate za bušenje

a) Nosite zaštitu za sluh prilikom bušenja čekića. Izloženost buci može uzrokovati gubitak sluha.

b) Koristite dodatne ručke isporučene s uređajem. Gubitak kontrole može rezultirati ozljedom.

c) Ozljede i oštećenja imovine uzrokovana letećim dijelovima iznenada slomljenih priključaka alata. Ova polje može utjecati na aktivne ili pasivne medicinske implantate u određenim okolnostima. Kako biste smanjili rizik od ozbiljnih ili smrtonosnih ozljeda, preporučujemo osobama s medicinskim implantatima da se prije upravljanja električnim alatom posavjetuju sa svojim liječnikom i proizvođačem medicinskog implantata.

PREOSTALI RIZICI

Čak i ako pravilno upravljate ovim električnim alatom, preostali rizici uvijek ostaju.

Sljedeće opasnosti mogu nastati u vezi s konstrukcijom i dizajnom ovog električnog alata:

a) Oštećenje zdravlja koje nastaje vibracijama ruke/ruke, ako se uređaj koristi duže vrijeme ili ako se njime ne upravlja pravilno i ne održava se.

b) Ozljede i oštećenja imovine uzrokovana letećim dijelovima iznenada slomljenih priključaka alata.

Upozorenje! Ovaj električni alat stvara elektromagnetsko polje tijekom rada. Ovo polje može utjecati na aktivne ili pasivne medicinske implantate u određenim okolnostima. Kako biste smanjili rizik od ozbiljnih ili smrtonosnih ozljeda, preporučujemo osobama s medicinskim implantatima da se prije upravljanja električnim alatom posavjetuju sa svojim liječnikom i proizvođačem medicinskog implantata.

SPECIFIKACIJE



Glavni dijelovi

1. Stezna glava bez ključa
2. Poluga naprijed / natrag
3. Prekidač za odabir načina bušenja / čekića
4. Regulator brzine vrtnje
5. Gumb za zaključavanje
6. Okidač za uključivanje/isključivanje / Birač promjenjive brzine
7. Dodatna ručka
8. Dubinomjer

Tehnički podaci	
Model	BID6300
Voltaža	230 V / 50 hz
Snaga	900 W
Brzina bez opterećenja	0 - 3000 rpm
Učestalost udara	0 - 4500 bpm
Stezna glava bez ključa	13 mm
Maksimalan kapacitet bušenja	25 mm/ drvo, 12 mm/ čelik - beton
Duljina kabela	2 m
Obuhvaća	1 kom dubina guage , 1 pc pomoćna ručka

* Proizvođač zadržava pravo na manje izmjene u dizajnu proizvoda i tehničkim specifikacijama bez prethodne najave, osim ako te promjene značajno utječu na performanse i sigurnost proizvoda. Dijelovi opisani / ilustrirani na stranicama priručnika koje držite u rukama također se mogu odnositi na druge modele proizvođačeve linije proizvoda sa sličnim značajkama i možda neće biti uključeni u proizvod koji ste upravo nabavili.

* Kako bi se osigurala sigurnost i pouzdanost proizvoda i valjanost jamstva, sve popravke, inspekcijske, popravne ili zamjenske radove, uključujući održavanje i posebne prilagodbe, smiju obavljati samo tehničari ovlaštenog servisnog odjela proizvođača.

* Uvijek koristite proizvod s isporučenom opremom. Rad proizvoda s neiskorištenom opremom može uzrokovati kvarove ili čak ozbiljne ozljede ili smrt. Proizvođač i uvoznik nisu odgovorni za ozljede i štete nastale uporabom nesukladne opreme.

NAMJENA

Namjena ove udarne bušilice uključuje:

- Bušenje u drvu, plastici i metalu.
- Udarno bušenje u kamenu, betonu ili sličnim materijalima.

Ovaj električni alat ne smije se koristiti kao odvijač.

Oprema se mora koristiti samo za namjeravanu namjenu. Svaka druga uporaba smatra se slučajem zlouporabe. Operater, a ne proizvođač, odgovoran je za bilo kakvu štetu ili ozljedu bilo koje vrste uzrokovanu zlouporabom alata.

Imajte na umu da naša oprema nije dizajnirana za upotrebu u komercijalnim, trgovačkim ili industrijskim primjenama. Naše jamstvo bit će poništeno ako se oprema koristi u takvim operacijama ili u slične svrhe.

PRIJE RADA



Isključite električni alat i isključite ga iz napajanja prije pričvršćivanja, podešavanja, zamjene ili uklanjanja pribora kako biste izbjegli opasnost od strujnog udara ili slučajnog pokretanja.

Instaliranje bočne ručke

Iz sigurnosnih razloga, bočna ručka uvijek mora biti na mjestu pri radu s ovim električnim alatom.

- Gurnite bočni prsten ručke preko stezne glave bušilice na vratu. Ako je potrebno, okrenite dio ručke u smjeru suprotnom od kazaljke na satu kako biste otvorili prsten dovoljno daleko.
- Poravnajte bočnu ručku prema dolje, udesno ili ulijevo, ovisno o vašim osobnim željama.
- Pričvrstite bočnu ručku okretanjem dijela ručke u smjeru kazaljke na satu.

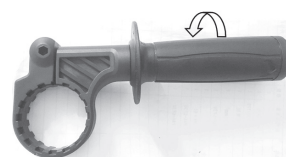

Instaliranje bitova

Napomena: Pazite da odaberete odgovarajuću veličinu i stil bita za posao.

Ilustracija	Opis	Područje primjene	Brzina vrtnje
	Betonska bušilica	Udarno bušenje/ Bušenje u kamenu, betonu	Visok
	Metalna bušilica	Bušenje u metalu, plastici	Srednje do nisko
	Drvena bušilica	Bušenje u drvu	Srednje do nisko

- Držite stražnji dio stezne glave bušilice u položaju i okrenite prednji dio dok držač alata ne bude dovoljno otvoren da umetne željeni bit.
- Gurnite svrdlo u steznu glavu dokle god ide.
- Okrenite prednji dio stezne glave kako biste učvrstili svrdlo u držaču.

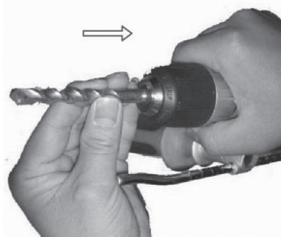

Slijedite isti postupak da biste uklonili svrdlo ili instalirali novi.



Upozorenje! Svrdla su vrlo oštra i mogu biti vrlo vruća nakon upotrebe! Pažljivo postupajte s njima kako biste izbjegli ozljede! Ako je potrebno, nosite zaštitne rukavice prilikom uklanjanja ili zamjene alata.

Instaliranje graničnika dubine

Pričvrstite graničnik dubine za bušenje na točnu dubinu.

- Okrenite dio ručke bočne ručke u smjeru suprotnom od kazaljke na satu dok se prijemni otvor ne otvori dovoljno da gurne graničnik dubine.
- Gurnite graničnik dubine kroz držač na bočnoj ručki.
- Gurnite graničnik dubine dovoljno daleko da je prednji kraj graničnika na istoj visini vrha bušilice. Na primjer, Ako želite izbušiti dubinu od 2 cm, pomaknite graničnik dubine za 2 cm (pogledajte skalu na graničniku dubine).
- Zategnite dio ručke bočne ručke.

OPERACIJA

Uključivanje/isključivanje

- Pritisnite i držite okidač za uključivanje/isključivanje da biste uključili električni alat.
- Otpustite okidač za isključivanje električnog alata.
- Da biste neprekidno koristili električni alat, pritisnite i držite okidač za uključivanje/isključivanje i pritisnite gumb za zaključavanje. Otpustite okidač.
- Da biste otpustili gumb za zaključavanje, nakratko ponovno pritisnite okidač za uključivanje/isključivanje i ponovno se uzdignite.



Podešavanje brzine bušenja

Brzina bušenja može se kontrolirati na dva načina.

- Okidač za uključivanje/isključivanje: Što više pritisnete okidač za uključivanje/isključivanje, to je veća brzina bušenja. Lagani pritisak na okidač rezultira malom brzinom, dok jači tlak povećava brzinu.
- Prekidač za kontrolu brzine: Okrenite prekidač u smjeru "-" kako biste smanjili brzinu ili smjer "+" kako biste povećali brzinu.

Odabir načina rada

Pomoću prekidača za bušenje/bušenje čekićem odaberite način rada.

- Za bušenje drva, metala i plastike uključite prekidač na postavku []
- Za udarno bušenje u kamenu ili betonu okrenite prekidač na postavku []

Naprijed/ obrnuto bušenje

- Pritisnite prekidač za bušenje zdesna nalijevo.
- Pritisnite prekidač za otpuštanje zaglavljenih bušilica s lijeva na desno.

Napomena prilikom bušenja:

- Uvijek držite ventilacijske otvore električnog alata čistima i čistima. Ne pokrivajte ih tijekom uporabe.
- Kada radite na malim komadima, čvrsto ih stegnite na odgovarajuće načine.
- Označite rupe u metalu središnjim bušilicom kako biste spriječili klizanje bušilice.
- Uvijek pazite da se alat za bušenje okreće dovoljno brzo, nemojte vršiti preveliki pritisak na njega.

ODRŽAVANJE



Isključite električni alat i isključite ga iz napajanja prije izvođenja bilo kakvih radova održavanja ili čišćenja kako biste izbjegli opasnost od strujnog udara ili slučajnog pokretanja.

Pravilno i redovito održavanje nije važno samo za sigurnu uporabu ovog električnog alata, već može i produžiti vijek trajanja električnog alata.

- Preporučuje se da uređaj očistite odmah svaki put kada završite s korištenjem. Obrišite opremu čistom krpom ili je puhnite komprimiranim zrakom pri niskom tlaku (max. 3 bara).
- Držite sve ventilacijske otvore i ručke alata što je moguće bez prljavštine i prašine.
- Redovito čistite opremu vlažnom krpom i malo mekog sapuna. Ne koristite sredstva za čišćenje ili otapala koja bi mogla oštetiti plastične dijelove opreme. Pazite da voda ne može procuriti u uređaj.

Popravak i servis

Ne postoje dijelovi ovog električnog alata koje korisnik može servisirati ili popraviti. Nikada ne pokušavajte sami popraviti električni alat. Uvijek se obratite ovlaštenom servisnom centru.

Ako je kabel za napajanje alata istrošen ili oštećen, obratite se ovlaštenom servisnom centru. Kabele i utikače smije zamijeniti samo ovlašteno osoblje kako bi se izbjeglo oštećenje ili oštećenje (strujni udar).

SKLADIŠTENJE I PRIJEVOZ

- Prije dužeg čuvanja alata temeljito ga očistite kako je opisano i ostavite da se potpuno osuši.
- Električni alat čuvajte u originalnom pakiranju.
- Električni alat uvijek čuvajte izvan dohvata djece na dobro prozračenom i suhom mjestu.
- Prije transporta uvijek isključite električni alat.
- Uvijek nosite električni alat pomoću priloženih ručki.
- Zaštitite električni alat od vibracija i udara, posebno kada se prevozi u vozilima.

ZBRINJAVANJE OKOLIŠA

Kako bi se izbjegla oštećenja na prijevozu, alat se mora isporučiti u čvrstom pakiranju. Ambalaža, kao i jedinica i pribor izrađeni su od materijala koji se mogu reciklirati i mogu se zbrinuti u skladu s tim. Plastične komponente alata označene su prema njihovom materijalu, što omogućuje uklanjanje ekološki prihvatljivih i diferenciranih zbog dostupnih prostora za prikupljanje.



Samo za zemlje EU-a

Ne odlažite električne alate zajedno s kućnim otpadnim materijalom!

U skladu s Europskom direktivom 2002/96/EZ o otpadnoj električnoj i elektroničkoj opremi i njezinoj provedbi u skladu s nacionalnim pravom, električni alati koji su završili svoj vijek trajanja moraju se prikupljati odvojeno i vraćati u postrojenje za recikliranje koje je u skladu s okolišem.

ΕΓΓΥΗΣΗ

EL

Τα ηλεκτρικά εργαλεία έχουν κατασκευαστεί με αυστηρά πρότυπα που έχει θέσει η εταιρεία και συνάδουν με τα ευρωπαϊκά πρότυπα ποιότητας. Για τα ηλεκτρικά εργαλεία της εταιρείας μας παρέχεται περίοδος εγγύησης 24 μηνών για ερασιτεχνική χρήση, 12 μηνών για επαγγελματική χρήση και 12 μηνών για τις μπαταρίες και τους φορτιστές. Η ισχύς της εγγύησης ξεκινά από την ημερομηνία αγοράς του προϊόντος. Αποδεικτικό του δικαιώματος της εγγύησης αποτελεί το παραστατικό αγοράς του εργαλείου (απόδειξη λιανικής ή τιμολόγιο). Σε καμιά περίπτωση η εταιρεία δεν καλύπτει τη σχετική δαπάνη ανταλλακτικών και εργασιών εάν και εφόσον δε συνοδεύεται από αντίγραφο του παραστατικού αγοράς. Σε περίπτωση που η επισκευή πρέπει να γίνει στο service μας η δαπάνη μεταφοράς (από και προς) βαρύνει εξ' ολοκλήρου τον αποστολέα. Τα εργαλεία αποστέλλονται για την επισκευή τους στην εταιρεία ή σε εξουσιοδοτημένο συνεργείο με τον ενδεδειγμένο τρόπο και μέσο μεταφοράς.

ΕΞΑΙΡΕΣΕΙΣ ΚΑΙ ΠΕΡΙΟΡΙΣΜΟΙ ΤΗΣ ΕΓΓΥΗΣΗΣ:

- 1) Ανταλλακτικά που φθείρονται φυσιολογικά από τη χρήση τους (καρβουνάκια, καλώδια, διακόπτες, φορτιστές, τσοκ κ.λπ).
- 2) Εργαλεία που έχουν υποστεί ζημίες από τη μη συμμόρφωση με τις οδηγίες του κατασκευαστή.
- 3) Εργαλεία με ελλιπή συντήρηση.
- 4) Χρήση μη ενδεδειγμένων λιπαντικών ή εξαρτημάτων.
- 5) Εργαλεία που έχουν δοθεί χωρίς επιβάρυνση.
- 6) Βλάβη που οφείλεται σε ηλεκτρική σύνδεση σε τάση διαφορετική από την αναγραφόμενη στην πινακίδα συσκευής.
- 7) Σύνδεση σε μη γειωμένο ρευματοδότη.
- 8) Μεταβολή της τάσης του ρεύματος.
- 9) Βλάβη που προκύπτει από τη χρήση αλμυρού νερού (π.χ πλυστικά, αντλίες).
- 10) Βλάβη ή κακή λειτουργία που έχει προκύψει από πλημμελή καθαρισμό του εργαλείου.
- 11) Επαφή του εργαλείου με χημικά, ή βλάβη από υγρασία, διάβρωση.
- 12) Εργαλεία που έχουν υποστεί τροποποιήσεις – αλλαγές ή έχουν ανοιχτεί από μη εξουσιοδοτημένο συνεργείο.
- 13) Σπασμένα μέρη/εξαρτήματα εξαιτίας μη ορθής χρήσης.
- 14) Εργαλεία που χρησιμοποιούνται για ενοικίαση.

Η εγγύηση καλύπτει αποκλειστικά τη δωρεάν αντικατάσταση του εξαρτήματος που έχει κατασκευαστικό ελάττωμα ή αστοχία υλικού. Σε περίπτωση έλλειψης ανταλλακτικού η εταιρεία διατηρεί το δικαίωμα αντικατάστασης του εργαλείου με άλλο αντίστοιχο μοντέλο. Μετά τη διεκπεραίωση εγγύησης δεν επιμηκύνεται ούτε ανανεώνεται ο χρόνος εγγύησης του εργαλείου. Αντικατάσταση ανταλλακτικού με χρέωση επισκευής, καλύπτεται από 1 χρόνο εγγύησης καλής λειτουργίας, με προϋπόθεση την τήρηση των όρων εγγύησης. Τα ανταλλακτικά ή τα εργαλεία τα οποία αντικαθίστανται παραμένουν στην κατοχή της εταιρείας μας. Άλλες απαιτήσεις, εκτός από αυτές που αναφέρονται σε αυτό το έντυπο εγγύησης επισκευής ή βλαβών ηλεκτρικών εργαλείων, δεν ισχύουν. Για την εγγύηση αυτή ισχύει το ελληνικό δίκαιο.

WARRANTY

EN

The power tools have been manufactured according to strict standards, set by our company, which are aligned with the respective European quality standards. The power tools of our company are provided with a warranty period of 24 months for non-professional use, 12 months for professional use and 12 months for chargers and batteries. The warranty is valid from the date of purchase of the product. Proof of the warranty right is the purchase document of the tool (retail receipt or invoice). Under no circumstances shall the company cover the relevant cost of spare parts and respective required working hours unless a copy of the purchase document is presented. In case the repair has to be done by our service department the cost of transportation (to and from) is entirely borne by the sender (client). The tools must be sent for repair to the company or to an authorized workshop in the appropriate way and means of transport.

WARRANTY EXEMPTIONS AND RESTRICTIONS:

- 1) Spare parts that wear out naturally as a consequence of being used (brushes, cables, switches, chargers, chucks etc.).
- 2) Tools damaged as a result of non-compliance with the instructions of the manufacturer.
- 3) Tools poorly maintained.
- 4) Use of improper lubricants or accessories.
- 5) Tools given to third entities free of charge.
- 6) Damage due to an electrical connection at a voltage other than that indicated on the appliance plate.
- 7) Connection to a non-earthed power supply.
- 8) Change in current voltage.
- 9) Damage resulting from the use of salty water (e.g., washing machines, pumps).
- 10) Damage or malfunction resulting from improper cleaning procedure of the tool.
- 11) Contact of the tool with chemicals, or damage as a result of moisture or corrosion.
- 12) Tools that have been modified or opened by unauthorised personnel.
- 13) Broken parts/components as a result of inappropriate use.
- 14) Tools used for rent.

The warranty covers only the free of charge replacement of the component that presents a manufacturing defect or material failure. In case of lack of a specific spare part the company reserves the right to replace the tool with another corresponding model. After all warranty procedures have been concluded, the warranty period of the tool shall not be extended or renewed. Replacement of a spare part with repair charge is covered by a 1 year warranty of good operation, subject to compliance with the warranty terms. The spare parts or tools that are replaced remain in the possession of our company. Requirements, other than those mentioned in this warranty form, regarding power tools repair or damage thereof, do not apply. Greek law and relative regulations apply to this warranty.

GARANTIE

FR

Les outils électriques sont fabriqués selon des normes strictes, établies par notre société et se sont alignées sur les normes de qualité européennes respectives. Les outils électriques de notre société sont bénéficiés d'une garantie de 24 mois pour une utilisation non professionnelle, 12 mois pour une utilisation professionnelle et de 12 mois pour les batteries et les chargeurs. La garantie est valable à partir de la date d'achat du produit. La preuve du droit à la garantie est le document d'achat de l'outil (ticket de caisse ou facture). En aucun cas, l'entreprise ne couvrira le coût des pièces de rechange et des heures de travail nécessaires si une copie du document d'achat n'est pas présentée. Si la réparation doit être effectuée par notre service après-vente, les frais de transport (aller-retour) sont entièrement à la charge de l'expéditeur (client). Les outils doivent être envoyés pour réparation à l'entreprise ou à un atelier agréé de la manière et avec le moyen de transport appropriée.

EXEMPTIONS ET RESTRICTIONS DE GARANTIE:

- 1) Les pièces de rechange qui s'usent naturellement suite à leur utilisation (brosse, câbles, interrupteurs, chargeurs, mandrins etc.).
- 2) Les outils endommagés à la suite du non-respect des instructions du fabricant.
- 3) Outils mal entretenus.
- 4) Utilisation de lubrifiants ou d'accessoires inappropriés.
- 5) Outils donnés à des tiers à titre gratuit.
- 6) Dommages dus à un mauvais branchement électrique ou à une tension différente de celle indiquée sur la plaque de l'appareil.
- 7) Connexion à une alimentation électrique non reliée à la terre.
- 8) Fluctuation de la tension inacceptable.
- 9) Dommages résultant de l'utilisation d'eau salée (par exemple, machines à laver, pompes).
- 10) Dommages ou dysfonctionnement résultant d'une procédure de nettoyage inadéquate de l'appareil.
- 11) Contact de l'outil avec des produits chimiques, ou dommages résultant de l'humidité ou de la corrosion.
- 12) Les outils qui ont été modifiés ou ouverts par du personnel non autorisé.
- 13) Pièces/composants cassés à la suite d'une utilisation inappropriée.
- 14) Les outils utilisés à location.

La garantie couvre uniquement le remplacement gratuit du composant qui présente un défaut de fabrication ou une défaillance matérielle. En cas d'absence d'une pièce de rechange spécifique, l'entreprise se réserve le droit de remplacer l'outil par un autre modèle correspondant. Après la conclusion de toutes les procédures de garantie, la période de garantie de l'outil ne sera pas prolongée ou renouvelée. Le remplacement d'une pièce de rechange, ainsi que les frais de réparation, sont couverts par une garantie de bon fonctionnement d'un an, sous réserve du respect des conditions de garantie. Les pièces de rechange ou les outils remplacés restent en possession de notre société. Les exigences, autres que celles mentionnées dans ce formulaire de garantie, concernant la réparation des outils électriques ou leur endommagement, ne sont pas applicables. La loi grecque et ses règlements s'appliquent à cette garantie.

GARANZIA

IT

Gli elettrodomestici sono stati fabbricati secondo gli standard rigorosi, stabiliti dalla nostra azienda, che sono allineati con i rispettivi standard di qualità europei. Gli elettrodomestici della nostra azienda sono forniti con un periodo di garanzia di 24 mesi per uso non professionale, 12 mesi per uso professionale e 12 mesi per le batterie e i caricabatterie. La garanzia è valida dalla data di acquisto del prodotto. La prova del diritto di garanzia è il documento di acquisto dell'utensile (scontrino o fattura). In nessun caso l'azienda coprirà il relativo costo dei pezzi di ricambio e delle rispettive ore di lavoro necessarie se non viene presentata una copia del documento di acquisto. Nel caso in cui la riparazione debba essere effettuata dal nostro servizio di assistenza, il costo del trasporto (da e per) è interamente a carico del mittente (cliente). Gli utensili devono essere inviati per la riparazione all'azienda o ad un'officina autorizzata nel modo e nel mezzo di trasporto appropriato.

ECCEZIONI E LIMITAZIONI ALLA GARANZIA:

- 1) Pezzi di ricambio che si deteriorano naturalmente con l'uso (pezzi di consumo).
- 2) Utensili danneggiati dal mancato rispetto delle istruzioni del produttore.
- 3) Strumenti con manutenzione insufficiente.
- 4) Uso di lubrificanti o parti inappropriate.
- 5) Strumenti dati gratuitamente.
- 6) Guasto dovuto a un collegamento dell'aria compressa a una pressione diversa da quella indicata sulla targhetta dei dati tecnici.
- 7) Danni derivanti dall'uso di aria compressa impura e non filtrata.
- 8) Danni o malfunzionamenti derivanti da una pulizia inadeguata dell'utensile.
- 9) Contatto dell'utensile con prodotti chimici, o danni da umidità, corrosione.
- 10) Strumenti che hanno subito modifiche - cambiamenti o sono stati aperti da un'officina non autorizzata.
- 11) Strumenti utilizzati per il noleggio.
- 12) Strumenti che sono stati modificati o aperti da personale non autorizzato.
- 13) Rottura di parti/componenti a causa di un uso improprio.
- 14) Strumenti utilizzati per il noleggio.

La garanzia copre solo la sostituzione gratuita del componente che presenta un difetto di fabbricazione o di materiale. In caso di mancanza di un pezzo di ricambio specifico, l'azienda si riserva il diritto di sostituire l'utensile con un altro modello corrispondente. Una volta concluse tutte le procedure di garanzia, il periodo di garanzia dell'utensile non potrà essere esteso o rinnovato. La sostituzione di un pezzo di ricambio, insieme al costo della riparazione, è coperta da una garanzia di buon funzionamento di 1 anno, a condizione che vengano rispettati i termini della garanzia. I pezzi di ricambio o gli utensili che vengono sostituiti rimangono in possesso della nostra azienda. I requisiti, diversi da quelli menzionati in questo modulo di garanzia, riguardanti la riparazione di utensili elettrici o il loro danneggiamento, non si applicano. La legge greca e i relativi regolamenti si applicano a questa garanzia.

GARANCIA

AL

Mjetet e energjisë janë prodhuar sipas standardeve strikte, të vendosura nga kompania jonë, të cilat janë në përputhje me standardet respektive evropiane të cilësisë. Mjetet e energjisë të kompanisë sonë janë siguruar me një periudhë garancie prej 24 muaj për përdorim jo profesional, 12 muaj për përdorim profesional dhe 12 muaj për bateritë dhe karikuesit. Garancia është e vlefshme nga data e blerjes së produktit. Prova e së drejtës së garancisë është dokumenti i blerjes së mjetit (faturë ose faturë me pakicë). Në asnjë rrethanë ndërmarrja nuk mbulon koston përkatëse të pjesëve të këmbimit dhe orarin përkatës të kërkur të punës, përveç kur është paraqitur një kopje e dokumentit të blerjes. Në rast se riparimi duhet të bëhet nga departamenti ynë i shërbimit kostoja e transportit (për dhe nga) është tërësisht e mbajtur nga dërguesi (klienti). Mjetet duhet të dërgohen për riparim në ndërmarrje ose në një punishte të autorizuar në mënyrën dhe mjetet e duhura të transportit.

PËRJASHTIMET DHE KUFIZIMET E GARANCISË:

- 1) Pjesët rezervë që përdoren në mënyrë natyrale si pasojë e përdorur (furçat, kabllo, ndërruesit, karikuesit, mbytjet etj.).
- 2) Veglat e dëmtuara si rezultat i mosrespektimit të udhëzimeve të prodhuesit.
- 3) Mjetet e mbajtura keq.
- 4) Përdorimi i lubrifikantëve ose aksesorëve të papërshtatshëm.
- 5) Mjetet që u jepen enteve të treta pa pagesë.
- 6) Dëmtimi për shkak të një lidhje elektrike në një tension tjetër nga ai i treguar në plakën e pajisjes.
- 7) Lidhja me furnizimin me energji jo tokësore.
- 8) Ndryshimi i tensionit aktual.
- 9) Dëmtimi që vijnë si pasojë e përdorimit të ujit të kripur (p.sh., lavatrice, pompa).
- 10) Dëmtimi ose mosfunksionimi që rezultojn nga procedura e papërshtatshme e paautorizuar të mjetit.
- 11) Kontakti i mjetit me kimikate, ose dëmtimi si pasojë e lagështisë ose korrozionit.
- 12) Mjete që janë modifikuar ose hapur nga personel i paautorizuar.
- 13) Pjesë/përbërës të thyer si rezultat i përdorimit të papërshtatshëm.
- 14) Veglat e përdorura për qira.

Garancia mbulon vetëm zëvendësimin pa pagesë të komponentit që paraqet një defekt prodhues ose dëshmim material. Në rast të mungesës së një pjesë rezervë specifike kompania rezervon të drejtën për të zëvendësuar mjetin me një model tjetër përkatës. Pasi të jenë përfunduar të gjitha procedurat e garancisë, periudha e garancisë së mjetit nuk do të zgjatet ose të rinovohet. Zëvendësimi i një pjesë rezervë, së bashku me ngarkesën e riparimit, mbulohet nga një garanci veprimi e mirë 1 vit, subjekt i përputhjes me kushtet e garancisë. Pjesët e këmbimit ose mjetet që zëvendësohen mbeten në zotërim të kompanisë sonë. Kërkesat, përveç atyre të përmendura në këtë formë garancie, në lidhje me riparimin ose dëmtimin e mjeteve të energjisë elektrike, nuk zbatohen. Ligji grek dhe rregullat relative zbatohen për këtë garancia.

GARANCIA

SLO

Električna orodja so bila izdelana v skladu s strogimi standardi našega podjetja, ki so usklajeni z ustreznimi evropskimi standardi kakovosti. Električna orodja našega podjetja imajo 24-mesečno garancijsko dobo za neprofesionalno uporabo, 12-mesečno za profesionalno uporabo ter 12-mesečno za polnilce in baterije. Garancija velja od datuma nakupa izdelka. Dokazilo o pravici do garancije je dokument o nakupu orodja (maloprodajni račun ali račun). Podjetje v nobenem primeru ne krije ustreznih stroškov nadomestnih delov in ustreznih zahtevanih delovnih ur, če ni predložena kopija nakupnega dokumenta. Če mora popravilo opraviti naš servisni oddelek, stroške prevoza (do in nazaj) v celoti krije pošiljatelj (stranka). Orodje je treba poslati v popravilo podjetju ali pooblaščenim delavnicam na ustrezen način in z ustreznimi prevoznimi sredstvi.

GARANCIJSKE IZJEME IN OMEJITVE:

- 1) Rezervni deli, ki se naravno obrabijo zaradi uporabe (ščetke, kabli, stikala, polnilci, vpenjalne glave itd.).
- 2) Orodja, ki so se poškodovala zaradi neupoštevanja navodil proizvajalca.
- 3) Orodja, ki so slabo vzdrževana.
- 4) Uporaba neustreznih maziv ali pripomočkov.
- 5) Orodja, ki so bila brezplačno dana tretjim osebam.
- 6) Poškodbe zaradi električnega priključka pri napetosti, ki ni navedena na ploščici naprave.
- 7) Priključitev na neozemljeno električno omrežje.
- 8) Sprememba trenutne napetosti.
- 9) Poškodbe zaradi uporabe slane vode (npr. pralni stroji, črpalke).
- 10) Poškodba ali okvara, ki je posledica nepravilnega postopka čiščenja orodja.
- 11) Stik orodja s kemikalijami ali poškodbe zaradi vlage ali korozije.
- 12) Orodje, ki ga je spremenilo ali odprlo nepooblaščen osebe.
- 13) Pokvarjeni deli/komponente zaradi neustrezne uporabe.
- 14) Orodja, ki se uporabljajo za najem.

Garancija zajema le brezplačno zamenjavo sestavnega dela, pri katerem se pokaže proizvodna napaka ali okvara materiala. V primeru pomanjkanja določenega rezervnega dela si podjetje pridržuje pravico, da orodje zamenja z drugim ustreznim modelom. Po zaključku vseh garancijskih postopkov se garancijski rok orodja ne podaljša ali obnovi. Za zamenjavo nadomestnega dela z nadomestilom za popravilo velja enoletna garancija za dobro delovanje, če so izpolnjeni garancijski pogoji. Zamenjani nadomestni deli ali orodje ostanejo v lasti našega podjetja. Zahteve, ki niso navedene v tem garancijskem obrazcu, v zvezi s popravilom električnih orodij ali njihovih poškodb, ne veljajo. Za to garancijo velja grška zakonodaja in sorodni predpisi.

GARANCIJE

SR

Električni alati su proizvedeni prema strogim standardima koje je postavila naša kompanija a koji su usklađeni sa odgovarajućim evropskim standardima kvaliteta. Električni alati naše kompanije imaju garantni rok od 24 meseca za neprofesionalnu upotrebu, 12 meseci za profesionalnu upotrebu i 12 meseci za baterije i punjače. Garancija važi od dana kupovine proizvoda. Dokaz za pravo na garanciju je dokument o kupovini električnog alata (maloprodajni račun ili faktura). Ni pod kojim okolnostima kompanija neće pokriti relevantne troškove rezervnih delova i potrebno odgovarajuće radno vreme ako se ne predoči kopija dokumenta o kupovini. U slučaju da popravku treba da uradi naš servis, troškove transporta (do i od) u potpunosti snosi pošiljalac (klijent). Električni alati za popravku se šalju u firmu gde su kupljeni ili u ovlašćeni servis i to tako da budu prikladno upakovani za transport.

IZUZEĆA I OGRANIČENJA GARANCIJE:

- 1) Rezervni delovi koji se prirodno troše kao posledica korišćenja (četkice, kablovi, prekidači, punjači, stezne glave itd).
- 2) Alati oštećeni kao posledica nepoštovanja uputstva proizvođača.
- 3) Alati su loše održavani.
- 4) Upotreba neodgovarajućih maziva ili pribora.
- 5) Alati su dati trećim licima besplatno.
- 6) Oštećenje usled električnog priključka na napon koji nije naznačen na pločici uređaja.
- 7) Povezivanje na neuzemljeno napajanje.
- 8) Promena napona struje.
- 9) Oštećenja nastala upotrebom slane vode (npr. mašine za pranje veša, pumpe).
- 10) Oštećenje ili kvar nastao kao posledica nepravilne procedure čišćenja alata.
- 11) Kontakt alata sa hemikalijama ili oštećenje usled vlage ili korozije.
- 12) Alati koje je modifikovalo ili otvorilo neovlašćeno osoblje.
- 13) Polomljeni delovi/komponente kao rezultat neodgovarajuće upotrebe.
- 14) Alati koji se koriste za iznajmljivanje.

Garancija pokriva samo besplatnu zamenu komponente koja ima fabričku grešku ili materijalne nedostatke. U slučaju nedostatka rezervnog dela, kompanija zadržava pravo zamene električnog alata drugim odgovarajućim modelom. Nakon isteka garantnog roka, garantni rok električnog alata se ne produžava niti obnavlja. Rezervni delovi ili Električni alati koji su zamenjeni ostaju u posedu naše kompanije. Zamena rezervnog dela, zajedno sa naplatom popravke, pokrivena je garancijom za 1 godinu dobrog rada, koja podleže poštovanju uslova garancije. Zahtevi, osim onih navedenih u ovom obrascu garancije, u vezi sa popravkom električnog alata ili njegovim oštećenjem ne važe. Na ovu garanciju se primenjuju grčki zakoni i odgovarajući propisi.

ZÁRUKA

SK

Elektrické náradie bolo vyrobené podľa prísnych noriem stanovených našou spoločnosťou, ktoré sú v súlade s príslušnými európskymi normami kvality. Na elektrické náradie našej spoločnosti poskytujeme záruku 24 mesiacov na neprofesionálne použitie, 12 mesiacov na profesionálne použitie a 12 mesiacov na nabíjačky a batérie. Záruka platí od dátumu zakúpenia výrobku. Dokladom o nároku na záruku je doklad o kúpe náradia (maloobchodný doklad alebo faktúra). Spoločnosť v žiadnom prípade neuhradí príslušné náklady na náhradné diely a príslušné požadované pracovné hodiny, ak nie je predložená kópia dokladu o kúpe. V prípade, že opravu musí vykonať naše servisné oddelenie, náklady na dopravu (tam a späť) znáša v plnej miere odosielateľ (zákazník). Náradie musí byť zaslané na opravu do spoločnosti alebo do autorizovaného servisu vhodným spôsobom a dopravným prostriedkom.

VÝNIMKY A OBMEDZENIA TÝKAJÚCE SA ZÁRUKY:

- 1) Náhradné diely, ktoré sa prirodzene potrebujú v dôsledku používania (kefky, káble, spináče, nabíjačky, skľučovadlá atď.).
- 2) Náradie poškodené v dôsledku nedodržania pokynov výrobcu.
- 3) Náradie nedostatočne udržiavané.
- 4) Používanie nevhodných mazív alebo príslušenstva.
- 5) Náradie poskytnuté tretím subjektom bezplatne.
- 6) Poškodenie v dôsledku elektrického pripojenia na iné napätie, ako je uvedené na štítku spotrebiča.
- 7) Pripojenie k neuzemnenému zdroju napájania.
- 8) Zmena aktuálneho napätia.
- 9) Poškodenie v dôsledku používania slanej vody (napr. práčky, čerpadlá).
- 10) Poškodenie alebo porucha vyplývajúca z nesprávneho postupu čistenia nástroja.
- 11) Kontakt nástroja s chemikáliami alebo poškodenie v dôsledku vlhkosti alebo korózie.
- 12) Nástroje, ktoré boli upravené alebo otvorené neoprávneným personálom.
- 13) Poškodené diely/komponenty v dôsledku nevhodného používania.
- 14) Náradie používané na prenájom.

Záruka sa vzťahuje len na bezplatnú výmenu súčiastky, ktorá vykazuje výrobnú vadu alebo poruchu materiálu. V prípade nedostatku konkrétneho náhradného dielu si spoločnosť vyhradzuje právo vymeniť náradie za iný zodpovedajúci model. Po ukončení všetkých záručných postupov sa záručná doba náradia nepredlžuje ani neobnovuje. Na výmenu náhradného dielu s poplatkom za opravu sa vzťahuje 1-ročná záruka na dobrú prevádzku pri dodržaní záručných podmienok. Vymenené náhradné diely alebo náradie zostávajú vo vlastníctve našej spoločnosti. Iné požiadavky, ako sú uvedené v tomto záručnom formulári, týkajúce sa opravy elektrického náradia alebo jeho poškodenia, sa neuplatňujú. Na túto záruku sa vzťahujú grécke zákony a príslušné predpisy.

ГARANЦИЯ

BG

Електроинструментите са произведени в съответствие със строги стандарти, установени от нашата компания, които са в съответствие със съответните европейски стандарти за качество. Електроинструментите на нашата компания се предоставят с гаранционен срок от 24 месеца за непрофесионална употреба, 12 месеца за професионална употреба и 12 месеца за зарядни устройства и батерии. Гаранцията е валидна от датата на закупуване на продукта. Доказателство за правото на гаранция е документът за закупуване на инструмента (касова бележка от магазин или фактура). В никакъв случай компанията не покрива съответните разходи за резервни части и съответните необходими работни часове, ако не бъде представено копие от документа за покупка. В случай че ремонтът трябва да бъде извършен от нашия сервизен отдел, разходите за транспорт (до и от) се поемат изцяло от изпращача (клиента). Инструментите трябва да бъдат изпратени за ремонт в компанията или в оторизиран сервиз по подходящ начин и с подходящо транспортно средство.

ОСВОБОЖДАВАНЕ ОТ ГАРАНЦИЯ И ОГРАНИЧЕНИЯ:

- 1) Резервни части, които се изнасят по естествен начин вследствие на използването им (четки, кабели, ключове, зарядни устройства, патронници и др.).
- 2) Инструменти, повредени в резултат на неспазване на инструкциите на производителя.
- 3) Инструменти, които са лошо поддържани.
- 4) Използване на неподходящи смазочни материали или принадлежности.
- 5) Инструменти, предоставени безплатно на трети лица.
- 6) Повреди вследствие на електрическа връзка с напрежение, различно от посоченото на табелката на уреда.
- 7) Свързване към незаземено електрозахранване.
- 8) Промяна в напрежението на тока.
- 9) Повреда в резултат на използването на солена вода (напр. перални машини, помпи).
- 10) Повреда или неизправност в резултат на неправилна процедура за почистване на инструмента.
- 11) Контакт на инструмента с химикали или повреда в резултат на влага или корозия.
- 12) Инструменти, които са били модифицирани или отворени от неупълномощен персонал.
- 13) Счупени части/компоненти в резултат на неподходяща употреба.
- 14) Инструменти, използвани под наем.

Гаранцията покрива само безплатната подмяна на компонента, който представя производствен дефект или повреда на материала. В случай на липса на конкретна резервна част компанията си запазва правото да замени инструмента с друг съответен модел. След приключване на всички гаранционни процедури гаранционният срок на инструмента не се удължава или подновява. Замяната на резервна част с такса за ремонт се покрива от 1-годишна гаранция за добра експлоатация, при спазване на гаранционните условия. Заменените резервни части или инструменти остават във владение на нашата компания. Изисквания, различни от посочените в този гаранционен формуляр, относно ремонта на електроинструменти или повредите по тях, не се прилагат. Гръцкото законодателство и съответните разпоредби се прилагат към тази гаранция.

GARANȚIE

RO

Uneltele electrice au fost fabricate în conformitate cu standarde stricte, stabilite de compania noastră, care sunt aliniate la standardele de calitate europene respective. Uneltele electrice ale companiei noastre sunt prevăzute cu o perioadă de garanție de 24 de luni pentru uz neprofesional, 12 luni pentru uz profesional și 12 luni pentru încărcătoare și baterii. Garanția este valabilă de la data achiziționării produsului. Dovada dreptului de garanție este documentul de achiziție a sculei (bon de casă sau factură). În niciun caz societatea nu va acoperi costurile relevante ale pieselor de schimb și ale orelor de lucru necesare respective dacă nu este prezentată o copie a documentului de achiziție. În cazul în care reparația trebuie efectuată de către departamentul nostru de service, costul transportului (dus-întors) este suportat în întregime de către expeditor (client). Unelte trebuie trimise pentru reparații la companie sau la un atelier autorizat în mod și cu mijloace de transport adecvate.

SCUTIRI ȘI RESTRICȚII DE GARANȚIE:

- 1) Piese de schimb care se uzează în mod natural ca urmare a utilizării (perii, cabluri, întrerupătoare, încărcătoare, mandrine etc.).
- 2) Unelte deteriorate ca urmare a nerespectării instrucțiunilor producătorului.
- 3) Unelte prost întreținute.
- 4) Utilizarea de lubrifiant și/sau accesorii necorespunzătoare.
- 5) Unelte oferite gratuit unor terțe entități.
- 6) Deteriorări datorate unei conexiuni electrice la o altă sursă decât cea indicată pe plăcuța aparatului.
- 7) Conectarea la o sursă de alimentare electrică nelegată la pământ.
- 8) Schimbarea tensiunii de curent.
- 9) Deteriorări rezultate din utilizarea apei sărate (de exemplu, mașini de spălat, pompe).
- 10) Deteriorări sau defecțiuni rezultate în urma unei proceduri de curățare necorespunzătoare a aparatului.
- 11) Contactul sculei cu substanțe chimice sau deteriorări ca urmare a umidității sau coroziei.
- 12) Unelte care au fost modificate sau deschise de către personal neautorizat.
- 13) Piese/componente rupte ca urmare a unei utilizări necorespunzătoare.
- 14) Unelte utilizate pentru închiriere.

Garanția acoperă numai înlocuirea gratuită a componentei care prezintă un defect de fabricație sau o defecțiune materială. În cazul lipsei unei piese de schimb specifice, societatea își rezervă dreptul de a înlocui scula cu un alt model corespunzător. După încheierea tuturor procedurilor de garanție, perioada de garanție a sculei nu se prelungește sau se reinnoiește. Înlocuirea unei piese de schimb cu taxă de reparație este acoperită de o garanție de 1 an de bună funcționare, sub rezerva respectării condițiilor de garanție. Piese de schimb sau scule înlocuite rămân în posesia societății noastre. Nu se aplică cerințe, altele decât cele menționate în acest formular de garanție, privind repararea sculelor electrice sau deteriorarea acestora. Legea greacă și reglementările aferente se aplică acestei garanții.

ГARANЦИЈА

MMK

Електрични алатки се произведени според строги стандарти, поставени од нашата компанија, кои се усогласени со соодветните европски стандарти за квалитет. Електрични алатки на нашата компанија се обезбедени со гаранција од 24 месеци за непрофесионална употреба, 12 месеци за професионална употреба и 12 месеци за полначи и батерии. Гаранцијата важи од датумот на купување на производот. Доказ за гаранциското право е документот за купување на алатката (малопродажна потврда или фактура). Под никакви околности компанијата нема да ги покрие соодветните трошоци за резервни делови и соодветно потребно работно време, освен ако не се претстави копија од документот за купување. Во случај поправката да мора да биде направена од нашиот сервизен оддел трошоците за превоз (до и од) е целосно задолжена од испраќачот (клиентот). Алатките мора да бидат испратени за поправка на компанијата или на овластена работилница на соодветен начин и транспортни средства.

ОСЛОБОДУВАЊА И ОГРАНИЧУВАЊА НА ГАРАНЦИЈАТА:

- 1) Резервни делови кои се носат природно како последица на користење (четки, кабли, прекинувачи, полначи, футери итн.).
- 2) Алатки оштетени како резултат на непочитување на инструкциите на производителот.
- 3) Алатките слабо се одржуваат.
- 4) Употреба на неправилно лубриканти или додатоци.
- 5) Алатки дадени на трети ентитети безплатно.
- 6) Оштетување поради електрично поврзување на напон поинаку од оној што е наведен на плочата на апаратот.
- 7) Поврзување со неземеен напој.
- 8) Промена на напонот на струјата.
- 9) Оштетување како резултат на употребата на солена вода (на пример, машини за перење, пумпи).
- 10) Оштетување или нефункционирање како резултат на неправилно чистење на алатката.
- 11) Контакт на алатката со хемикалии, или оштетување како резултат на влага или корозија.
- 12) Алатки кои биле модифицирани или отворени од страна на неовластениот персонал.
- 13) Скршени делови/компоненти како резултат на несоодветна употреба.
- 14) Алатки кои се користат за изнајмување.

Гаранцијата покрива само бесплатна замена на компонентата која претставува производствен дефект или материјален неуспех. Во случај на недостаток на одреден резервен дел, компанијата го задржува правото да ја замени алатката со друг соодветен модел. По завршувањето на сите процедури за гаранција, гарантниот период на алатката не се продолжува или обновува. Замената на резервниот дел со наплата за поправка е покриена со 1 година гаранција за добро работење, под услов да се усогласат условите за гаранција. Резервните делови или алатки кои се заменети остануваат во сопственост на нашата компанија. Барањата, освен оние споменати во оваа гаранција, во врска со поправката или оштетувањето на електрични алатки, не важат. Грчкото право и релативните регулативи важат за оваа гаранција.

GARANCIA

HUN

Az elektromos szerszámok gyártása a vállalatunk által meghatározott szigorú szabványok szerint történik, amelyek összhangban vannak a vonatkozó európai minőségi szabványokkal. Cégünk elektromos szerszámaira nem professzionális használat esetén 24 hónap, professzionális használat esetén 12 hónap, a töltőkre és akkumulátorokra pedig 12 hónap garanciát vállalunk. A garancia a termék megvásárlásának napjától érvényes. A jótállási jog igazolása a szerszám vásárlását igazoló dokumentum (kiskereskedelmi blokk vagy számla). A vállalat semmilyen körülmények között nem fedezi a pótalkatrészek és a megfelelő szükséges munkórák vonatkozó költségeit, ha nem mutatják be a vásárlási dokumentum másolatát. Amennyiben a javítást szervizünknek kell elvégeznie, a szállítás (oda- és visszaszállítás) költségei teljes egészében a feladót (ügyfelet) terhelik. A szerszámokat javításra a megfelelő módon és szállítóeszközzel kell elküldeni a vállalathoz vagy egy erre felhatalmazott műhelybe.

GARANCIÁLIS MENTESSÉGEK ÉS KORLÁTOZÁSOK:

- 1) A használat következtében természetes módon elhasználódó pótalkatrészek (kefék, kábelek, kapcsolók, töltők, tokmányok stb.).
- 2) A gyártó utasításainak be nem tartása következtében sérült szerszámok.
- 3) Rosszul karbantartott szerszámok.
- 4) Nem megfelelő kenőanyagok vagy tartozékok használata.
- 5) Harmadik személyeknek ingyenesen átadott szerszámok.
- 6) A készüléktáblán feltüntetettől eltérő feszültségű elektromos csatlakozásból eredő károk.
- 7) Nem földelt áramforráshoz való csatlakoztatás.
- 8) Az áram feszültségének megváltozása.
- 9) Sós víz használatából eredő károk (pl. mosógépek, szivattyúk).
- 10) A készülék nem megfelelő tisztítási eljárásából eredő károsodás vagy meghibásodás.
- 11) A szerszám vegyi anyagokkal való érintkezése, vagy nedvességből vagy korrózióból eredő károsodás.
- 12) Olyan szerszámok, amelyeket illetéktelen személyek módosítottak vagy nyitottak fel.
- 13) A nem rendeltetésszerű használat következtében eltört alkatrészek/komponensek.
- 14) Bérbeadásra használt szerszámok.

A garancia csak a gyártási hibát vagy anyaghibát mutató alkatrész ingyenes cseréjére terjed ki. Egy adott pótalkatrész hiánya esetén a vállalat fenntartja a jogot, hogy a szerszámot egy másik megfelelő modellre cserélje. Az összes garanciális eljárás lezárását követően a szerszám garanciális ideje nem hosszabbítható meg és nem újítható meg. A javítási díjjal terhelt pótalkatrész cseréjére 1 év jótállás vonatkozik, a jótállási feltételek betartása mellett. A kicserélt pótalkatrészek vagy szerszámok cégünk tulajdonában maradnak. Az elektromos szerszámok javítására vagy sérülésére vonatkozó, a jelen jótállási nyilatkozatban említetteltől eltérő követelmények nem érvényesek. A jelen jótállásra a görög törvények és a vonatkozó előírások vonatkoznak.

GARANZIJA

MLT

L-ghodod tal-enerġija ġew manifatturati skont standards stretti, stabbiliti mill-kumpanija tagħna, li huma allinjati mal-istandards ta' kwalità Ewropej rispettivi. L-ghodod tal-enerġija tal-kumpanija tagħna huma pprovduti b'perjodu ta' 24 xahar għal użu mhux professjonali, 12-il xahar għal użu professjonali u 12-il xahar għal ċarġers u batteriji. Il-garanzija hija valida mid-data tax-xiri tal-prodott. Prova tad-dritt tal-garanzija hija d-dokument tax-xiri tal-ghodda (irċevuta jew fattura bl-innut). Taht l-ebda ċirkostanza l-kumpanija m'għandha tkopri l-ispiża rilevanti tal-ispare parts u s-siġhat tax-xogħol rispettivi meħtieġa sakemm ma tiġix ipprezentata kopja tad-dokument tax-xiri. F'każ li t-tiswija trid issir mid-dipartiment tas-servizz tagħna, l-ispiża tat-trasport (lejn u minn) tiffallas kollha kemm hi mill-mittent (klijent). L-ghodda għandha tintbagħat għat-tiswija lill-kumpanija jew lil hanut tax-xogħol awtorizzat bil-mod u l-mezzi tat-trasport xierqa.

EŻENZIONIJET U RESTRIZZIONIJET TA' GARANZIJA:

- 1) Spare parts li jilbsu b'mod naturali bħala konsegwenza tal-użu (xkupilji, kejbils, swiċċijiet, ċarġers, coccijiet eċċ.).
- 2) Ghodod bil-ħsara bħala riżultat ta' nuqqas ta' konformità mal-istruzzjonijiet tal-manifattur.
- 3) Ghodod miżmuma hażin.
- 4) Użu ta' lubrikanti jew aċċessorji mhux xierqa.
- 5) Ghodod mogħtija lil entitajiet terzi mingħajr ħlas.
- 6) Danni dovuti għal konnessjoni elettrika b'vultaġġ differenti minn dak indikat fuq il-panja tal-apparat.
- 7) Konnessjoni ma' provvista ta' enerġija mhux ertjata.
- 8) Bidla fil-vultaġġ kurrenti.
- 9) Ħsara li tirriżulta mill-użu ta' ilma melaħ (eż., magni tal-ħasil tal-hwejjeġ, pompi).
- 10) Ħsara jew ħsara li tirriżulta minn proċedura ta' tindif mhux xierqa tal-ghodda.
- 11) Kuntatt ta' l-ghodda ma' kimiċi, jew ħsara bħala riżultat ta' umdiżta jew korrużjoni.
- 12) Ghodod li ġew modifikati jew miftuħa minn personal mhux awtorizzati.
- 13) Partijiet/komponenti miksura bħala riżultat ta' użu mhux xierqa.
- 14) Ghodod użati għall-kera.

Il-garanzija tkopri biss is-sostituzzjoni mingħajr ħlas tal-komponent li jipprezenta difett fil-manifattura jew ħsara materjali. F'każ ta' nuqqas ta' spare part speċifika, il-kumpanija tirriżerva d-dritt li tissostitwixxi l-ghodda b'mudell korrispondenti ieħor. Wara li jkun ġew konklużi l-proċeduri kollha ta' garanzija, il-perjodu ta' garanzija tal-ghodda ma għandux jiġi estżi jew imgedded. Is-sostituzzjoni ta' spare part bil-ħlas tat-tiswija hija koperta minn garanzija ta' sena ta' operazzjoni tajba, soġġett għall-konformità mat-termini tal-garanzija. L-ispare parts jew ghodod li jiġu sostitwiti jibqgħu fil-pussess tal-kumpanija tagħna. Rekwiżiti, minbarra dawk imsemmija f'din il-formola ta' garanzija, rigward it-tiswija ta' ghodod tal-enerġija jew ħsara tagħhom, ma japplikawx. Il-liġi Griega u r-regolamenti relattivi japplikaw għal din il-garanzija.

GARANTÍA

ES

Las herramientas eléctricas han sido fabricadas de acuerdo con estrictas normas, establecidas por nuestra empresa, que están alineadas con las respectivas normas de calidad europeas. Las herramientas eléctricas de nuestra empresa tienen un período de garantía de 24 meses para uso no profesional, 12 meses para uso profesional y 12 meses para cargadores y baterías. La garantía es válida a partir de la fecha de compra del producto. La prueba del derecho de garantía es el documento de compra de la herramienta (ticket de compra o factura). La empresa no se hará cargo en ningún caso del coste de las piezas de recambio y de las respectivas horas de trabajo necesarias si no se presenta una copia del documento de compra. En caso de que la reparación tenga que ser realizada por nuestro departamento de servicio, el coste del transporte (ida y vuelta) correrá íntegramente a cargo del remitente (cliente). Las herramientas deberán ser enviadas para su reparación a la empresa o a un taller autorizado en la forma y medio de transporte adecuados.

EXENCIONES Y RESTRICCIONES DE LA GARANTÍA:

- 1) Piezas de recambio que se desgasten de forma natural como consecuencia de su uso (escobillas, cables, interruptores, cargadores, mandriles, etc.).
- 2) Herramientas dañadas como consecuencia del incumplimiento de las instrucciones del fabricante.
- 3) Herramientas mal mantenidas.
- 4) Utilización de lubricantes o accesorios inadecuados.
- 5) Herramientas cedidas gratuitamente a terceros.
- 6) Daños debidos a una conexión eléctrica a una tensión distinta de la indicada en la placa del aparato.
- 7) Conexión a una fuente de alimentación no puesta a tierra.
- 8) Cambio de la tensión de corriente.
- 9) Daños debidos al uso de agua salada (por ejemplo, lavadoras, bombas).
- 10) Daños o mal funcionamiento resultantes de un procedimiento de limpieza inadecuado de la herramienta.
- 11) Contacto de la herramienta con productos químicos, o daños como consecuencia de la humedad o la corrosión.
- 12) Herramientas que hayan sido modificadas o abiertas por personal no autorizado.
- 13) Piezas/componentes rotos como consecuencia de un uso inadecuado.
- 14) Herramientas utilizadas en alquiler.

La garantía cubre únicamente la sustitución gratuita del componente que presente un defecto de fabricación o fallo de material. En caso de falta de un repuesto específico, la empresa se reserva el derecho de sustituir la herramienta por otro modelo correspondiente. Una vez concluidos todos los procedimientos de garantía, el período de garantía de la herramienta no se ampliará ni renovará. La sustitución de una pieza de recambio con cargo de reparación está cubierta por una garantía de 1 año de buen funcionamiento, siempre que se cumplan las condiciones de la garantía. Las piezas de recambio o herramientas sustituidas permanecen en posesión de nuestra empresa. No se aplican otros requisitos, distintos de los mencionados en este formulario de garantía, en relación con la reparación de herramientas eléctricas o sus daños. La ley griega y las normativas relativas se aplican a esta garantía.

GARANCIJE

HR

Električni alati proizvedeni su prema strogim standardima, koje je postavila naša tvrtka i usklađeni su s odgovarajućim europskim standardima kvalitete. Električni alati naše tvrtke dolaze s jamstvom od 24 mjeseca za neprofesionalnu upotrebu, 12 mjeseci za profesionalnu upotrebu i 12 mjeseci za baterije i punjače. Jamstvo vrijedi od dana kupnje proizvoda. Dokaz o jamstvenom pravu je dokument o nabavi alata (potvrda o prodaji ili faktura). Tvrtka ni pod kojim uvjetima neće pokriti troškove rezervnih dijelova i potrebnih radnih sati ako kopija dokumenta o nabavi nije predočena. Ako popravak treba obaviti naša postprodajna služba, troškovi prijevoza (povratno putovanje) u potpunosti su odgovornost pošiljatelja (kupca). Alati se moraju poslati na popravak tvrtki ili ovlaštenoj radionici na odgovarajući način i odgovarajućim prijevoznim sredstvima.

IZUZEĆA I OGRANIČENJA JAMSTVA:

- 1) Rezervni dijelovi koji se prirodno istroše nakon uporabe (metla, kabeli, prekidači, punjači, stezne glave itd.).
- 2) Alati oštećeni kao rezultat nepoštivanja uputa proizvođača.
- 3) Loše održavani alati.
- 4) Upotreba nepravilnih maziva ili pribora.
- 5) Alati koji se besplatno daju trećim stranama.
- 6) Oštećenja zbog nepravilnog električnog priključka ili napona različitog od onog navedenog na pločici uređaja.
- 7) Priključak na nezemaljsko napajanje.
- 8) Neprihvatljiva fluktuacija napona.
- 9) Oštećenja nastala uporabom slane vode (npr. perilice rublja, pumpe).
- 10) Oštećenja ili kvarovi koji su posljedica nepravilnog postupka čišćenja uređaja.
- 11) Kontakt alata s kemikalijama ili oštećenja nastala vlagom ili korozijom.
- 12) Alati koje je modificiralo ili otvorilo neovlašteno osoblje.
- 13) Slomljeni dijelovi/komponente kao rezultat neprikladne uporabe.
- 14) Alati koji se koriste za iznajmljivanje.

Jamstvo pokriva samo besplatnu zamjenu komponente koja ima proizvodni nedostatak ili kvar hardvera. U slučaju da nedostaje određeni rezervni dio, tvrtka zadržava pravo zamijeniti alat drugim odgovarajućim modelom. Nakon završetka svih jamstvenih postupaka, jamstveni rok alata neće se produžiti ili obnoviti. Zamjena rezervnog dijela, kao i troškovi popravka, pokriveni su jednogodišnjim jamstvom na dobro funkcioniranje, uz poštivanje jamstvenih uvjeta. Rezervni dijelovi ili zamijenjeni alati ostaju u posjedu naše tvrtke. Zahtjevi, osim onih navedenih u ovom jamstvenom obrascu, koji se odnose na popravak električnih alata ili njihovo oštećenje, ne primjenjuju se. Grčko pravo i njegovi propisi primjenjuju se na ovo jamstvo.

GWARANCJA

PL

Elektronarzędzia zostały wyprodukowane zgodnie z rygorystycznymi normami ustalonymi przez naszą firmę, które są zgodne z odpowiednimi europejskimi normami jakości. Elektronarzędzia naszej firmy są objęte 24-miesięcznym okresem gwarancyjnym w przypadku użytku nieprofesjonalnego, 12-miesięcznym okresem gwarancyjnym w przypadku użytku profesjonalnego oraz 12-miesięcznym okresem gwarancyjnym w przypadku ładowarek i akumulatorów. Gwarancja jest ważna od daty zakupu produktu. Dowodem prawa do gwarancji jest dokument zakupu narzędzia (paragon lub faktura). W żadnym wypadku firma nie pokryje odpowiednich kosztów części zamiennych i wymaganych godzin pracy, jeśli nie zostanie przedstawiona kopia dokumentu zakupu. W przypadku, gdy naprawa musi zostać wykonana przez nasz dział serwisowy, koszt transportu (do i z) jest w całości ponoszony przez nadawcę (klienta). Narzędzia muszą zostać wysłane do naprawy do firmy lub autoryzowanego warsztatu w odpowiedni sposób i środkami transportu.

WYŁĄCZENIA I OGRANICZENIA GWARANCJI:

- 1) Części zamienne, które zużywają się w sposób naturalny w wyniku użytkowania (szczotki, kable, przełączniki, ładowarki, uchwyty itp.)
- 2) Narzędzia uszkodzone w wyniku nieprzestrzegania instrukcji producenta.
- 3) Narzędzia źle konserwowane.
- 4) Używanie niewłaściwych smarów lub akcesoriów.
- 5) Narzędzia przekazane nieodpłatnie osobom trzecim.
- 6) Uszkodzenia spowodowane podłączeniem elektrycznym o napięciu innym niż wskazane na tabliczce znamionowej urządzenia.
- 7) Podłączenie do niezziemionego źródła zasilania.
- 8) Zmiana napięcia prądu.
- 9) Uszkodzenia wynikające z używania słonej wody (np. pralki, pompy).
- 10) Uszkodzenia lub nieprawidłowe działanie wynikające z niewłaściwego czyszczenia urządzenia.
- 11) Kontakt narzędzia z chemikaliami lub uszkodzenie w wyniku wilgoci lub korozji.
- 12) Narzędzia, które zostały zmodyfikowane lub otwarte przez nieupoważniony personel.
- 13) Uszkodzone części/elementy w wyniku niewłaściwego użytkowania.
- 14) Narzędzia używane do wynajmu.

Gwarancja obejmuje wyłącznie bezpłatną wymianę komponentu, który wykazuje wadę produkcyjną lub awarię materiałową. W przypadku braku określonej części zamiennej firma zastrzega sobie prawo do wymiany narzędzia na inny odpowiedni model. Po zakończeniu wszystkich procedur gwarancyjnych okres gwarancji na narzędzie nie zostanie przedłużony ani odnowiony. Wymiana części zamiennej za opłatą za naprawę jest objęta roczną gwarancją dobrego działania, pod warunkiem przestrzegania warunków gwarancji. Wymienione części zamienne lub narzędzia pozostają w posiadaniu naszej firmy. Wymagania inne niż wymienione w niniejszym formularzu gwarancyjnym, dotyczące naprawy lub uszkodzenia elektronarzędzi, nie mają zastosowania. Do niniejszej gwarancji mają zastosowanie przepisy prawa greckiego i przepisy pokrewne.

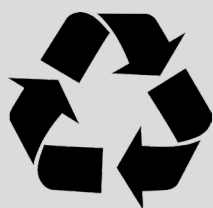

The instructions manual is also available in digital format on our website
www.nikolaoutools.com. Find it by entering the product code in the Search "Q" field.

Μπορείτε να βρείτε τις οδηγίες χρήσης και σε ηλεκτρονική μορφή μέσω της ιστοσελίδας μας
www.nikolaoutools.com. Αναζητήστε τις με τον κωδικό προϊόντος στο πεδίο Αναζήτηση "Q".