

# BORMANN®

# PRO

Built to last.

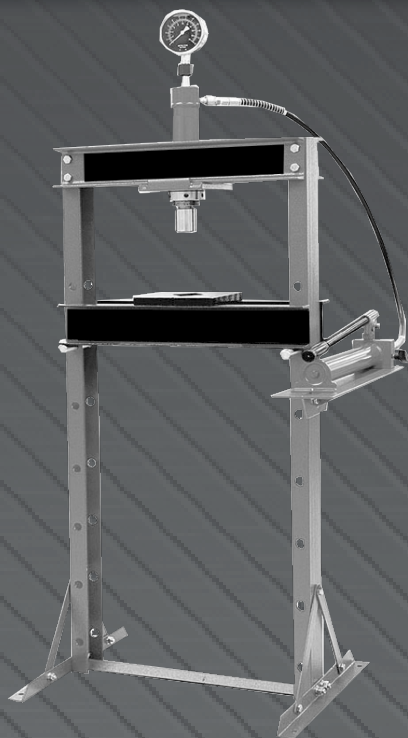

# BWR5118

028673

EN FR

IT EL

BG SL

RO

v2.2



[WWW.NIKOLAOUTOOLS.GR](http://WWW.NIKOLAOUTOOLS.GR)



# A

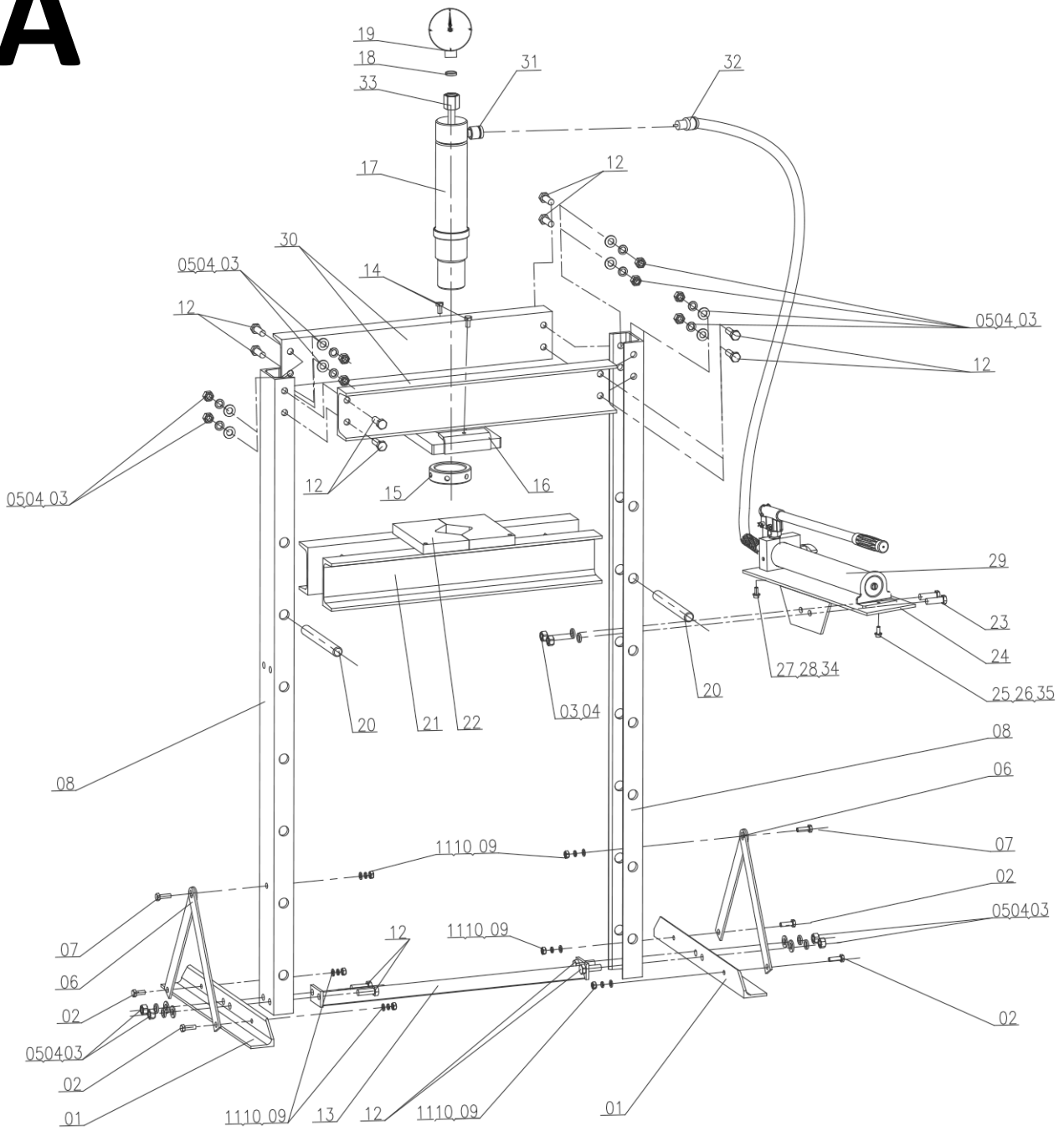

# B

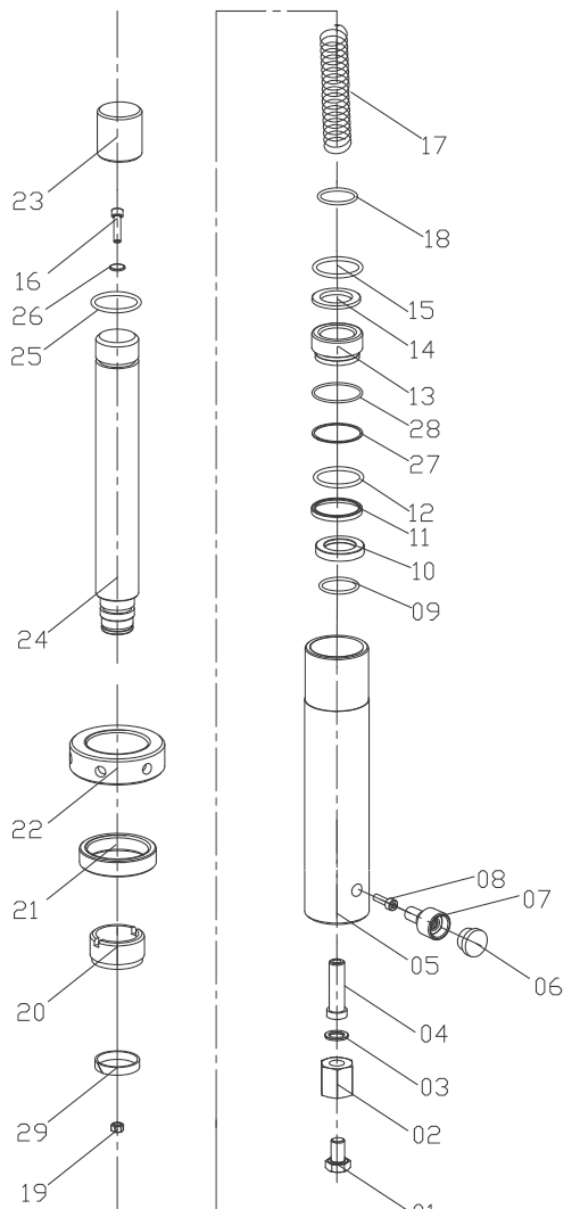

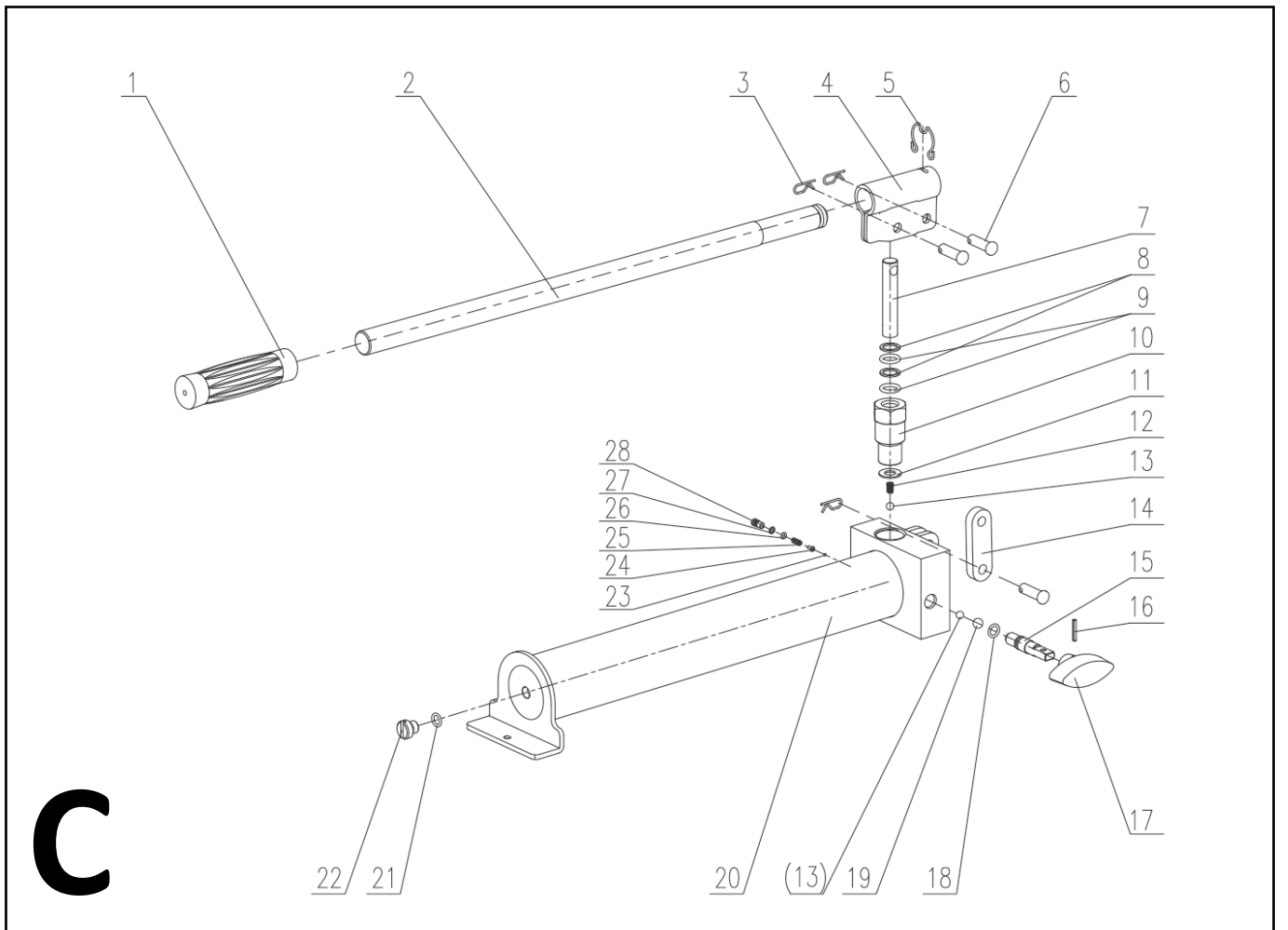



**WARNING!** Read carefully and understand all **ASSEMBLY AND OPERATION INSTRUCTIONS** before operating. Failure to follow the safety rules and other basic safety precautions may result in serious personal injury.

### Technical data

|                             |                     |
|-----------------------------|---------------------|
| Capacity                    | 12 tons             |
| Bed opening                 | 80 mm               |
| Work range                  | 0 ~ 920 mm          |
| Stroke length               | 175 mm              |
| Inside bed dimensions L x W | 80 x 500 mm         |
| Dimensions L x W x H        | 770 x 500 x 1665 mm |
| Weight                      | 56 kg               |

### Safety instructions

1. Study, understand, and follow all instructions before operating the device.
2. Do not exceed rated capacity.
3. Prior to use, make sure the press is securely anchored.
4. The press shall be installed and operated in accordance with instructions.
5. Ensure the work area is clean and free of any hazards before operation.
6. Keep hands, arms, feet, and legs out of the work area. Accidental slippage can result in personal injury.
7. Use appropriate guarding to contain any pieces that may break or fly apart when applying force.
8. Use only press accessories having a capacity rating equal to or greater than the capacity of the press.
9. Verify lift cables are slack before pressing on the bolster.
10. Avoid off-center loads.
11. No alterations shall be made to the product.
12. Do not use this press for any use other than the manufacturer specified usage.
13. Failure to heed and understand these instructions and markings may result in personal injury, property damage, or both.



### Assembly instructions

Use the exploded drawing (A) as your guide to assemble. Lay all parts and assemblies out in front of you before beginning. The following procedure is recommended:

- Attach one base support (01) to left post and spreader (13) using bolts (12), washers (05), lock washers (04) and nuts (03), then attach another to right post and the spreader.
- Fix one end of knighthed (06) to the base support (01) and another end to the post (08) using bolts (12), washers (05), lock washers (04) and nuts (03).
- Put the press frame in an upright position, attach one upper cross beam (30) to left and right posts (08) using bolts (12), washers (05), lock washers (04) and nuts (03).
- Put another upper crossbeam into position and insert the jack fired seat (16) to the two upper cross beams at the same time, then secure this cross beam to the posts using bolts (12), washers (05), lock washers (04) and nuts (03).
- Screw the upper round nut onto the ram (17), insert the ram into the hole in the jack fired seat (16), then screw the under round nut (15) onto the ram.
- Insert support pins (20) into the holes in the posts, then insert the joined press bed flat (21) into press frame and onto support pin.
- Attach the setting plate (24) to the right post using bolts (23), lock washers (04) and nuts (03), then secure the pump assembly using the screws (25) and washers (26), then insert the handle to the handle bracket.
- Connect the hydraulic hose fitting (32) to the connection nut (31) and assemble the pressure gauge (19) to the pressure gauge connection nut (33) which is on the top of ram (17).
- Tighten all bolts and screws.

### Before first use

- Before first use of this product, purge away air from the hydraulic system: open the release valve by turning it counterclockwise. Pump several full strokes to eliminate any air in the system.
- Check all parts and conditions, if there is any part broken, stop using it and contact your supplier immediately.

## Operating instructions

**WARNING! ENSURE THAT YOU READ, UNDERSTAND AND APPLY THE SAFETY INSTRUCTIONS AND WARNINGS BEFORE USE.**

- Place the heel block on press bed frame, then insert workpiece onto the heel block.
- Close the release valve by turning it clockwise until it is firmly closed.
- Pump the handle until serrated saddle nears workpiece.
- Align workpiece and ram to ensure center-loading.
- Pump the handle to apply load onto workpiece.
- When work is done, stop pumping the handle, slowly and carefully remove load from workpiece by turning the release valve counterclockwise in small increments.
- Once ram has fully retracted, remove workplace from bed frame.

## Maintenance

- Clean the outside of the press with dry, clean and soft cloth and periodically lubricate the joints and all moving parts with a light oil as needed.
- When not in use, store the press in a dry location with ram and piston fully retracted.
- When press efficiency drops, purge always air from hydraulic system as described before.
- Check the hydraulic oil; remove the oil filler nut on the top of the reservoir, if the oil is not adequate, fill with high quality hydraulic jack oil as necessary, then replace the oil filler nut, purge away air from the hydraulic system.

\* The manufacturer reserves the right to make minor changes to product design and technical specifications without prior notice unless these changes significantly affect the performance and safety of the products. The parts described / illustrated in the pages of the manual that you hold in your hands may also concern other models of the manufacturer's product line with similar features and may not be included in the product you just acquired.

\* To ensure the safety and reliability of the product and the warranty validity, all repair, inspection or replacement work, including maintenance and special adjustments, must only be carried out by technicians of the authorized service department of the manufacturer.

\* Always use the product with the supplied equipment. Operation of the product with non-provided equipment may cause malfunctions or even serious injury or death. The manufacturer and the importer shall not be liable for injuries and damages resulting from the use of non-conforming equipment.





AVERTISSEMENT ! Lisez attentivement et comprenez toutes les INSTRUCTIONS D'ASSEMBLAGE ET D'UTILISATION avant d'utiliser l'appareil. Le non-respect des règles de sécurité et des autres précautions de base peut entraîner des blessures graves.

### Données techniques

|                                     |                     |
|-------------------------------------|---------------------|
| Capacité                            | 12 tonnes           |
| Ouverture du lit                    | 80 mm               |
| Gamme de travail                    | 0 ~ 920 mm          |
| Longueur de la course               | 175 mm              |
| Dimensions intérieures du lit L x L | 80 x 500 mm         |
| Dimensions L x L x H                | 770 x 500 x 1665 mm |
| Poids                               | 56 kg               |

### Instructions de sécurité

1. Étudiez, comprenez et suivez toutes les instructions avant d'utiliser l'appareil.
2. Ne pas dépasser la capacité nominale.
3. Avant d'utiliser la presse, assurez-vous qu'elle est solidement ancrée.
4. La presse doit être installée et utilisée conformément aux instructions.
5. S'assurer que la zone de travail est propre et exempte de tout danger avant d'opérer.
6. Gardez les mains, les bras, les pieds et les jambes en dehors de la zone de travail. Un glissement accidentel peut entraîner des blessures.
7. Utiliser des protections appropriées pour contenir les pièces susceptibles de se briser ou de voler en éclats lors de l'application de la force.
8. N'utilisez que des accessoires de presse dont la capacité est égale ou supérieure à celle de la presse.
9. Vérifier que les câbles de levage sont détendus avant d'appuyer sur le traversin.
10. Éviter les charges décentrées.
11. Aucune modification ne doit être apportée au produit.
12. N'utilisez pas cette presse pour un usage autre que celui spécifié par le fabricant.
13. Le non-respect et la non-compréhension de ces instructions et marquages peuvent entraîner des blessures, des dommages matériels ou les deux à la fois.



### Instructions de montage

Utilisez le dessin éclaté (A) comme guide pour l'assemblage. Disposez toutes les pièces et tous les assemblages devant vous avant de commencer.

La procédure suivante est recommandée :

- Fixez un support de base (01) au poteau gauche et à l'écarteur (13) à l'aide de boulons (12), de rondelles (05), de rondelles de blocage (04) et d'écrous (03), puis fixez-en un autre au poteau droit et à l'écarteur.
- Fixez une extrémité de la tête de chevalier (06) au support de base (01) et l'autre extrémité au poteau (08) à l'aide de boulons (12), de rondelles (05), de rondelles de blocage (04) et d'écrous (03).
- Mettre le bâti de la presse en position verticale, fixer une traverse supérieure (30) aux montants gauche et droit (08) à l'aide de boulons (12), de rondelles (05), de rondelles de blocage (04) et d'écrous (03).
- Mettez une autre traverse supérieure en position et insérez le siège tiré du cric (16) dans les deux traverses supérieures en même temps, puis fixez cette traverse aux poteaux à l'aide de boulons (12), de rondelles (05), de rondelles de blocage (04) et d'écrous (03).
- Visser l'écrou rond supérieur sur le coulisseau (17), insérer le coulisseau dans le trou du siège du cric (16), puis visser l'écrou rond inférieur (15) sur le coulisseau.
- Insérer les goupilles de support (20) dans les trous des poteaux, puis insérer le plateau de presse joint (21) dans le cadre de la presse et sur la goupille de support.
- Fixez la plaque de réglage (24) au montant droit à l'aide des boulons (23), des rondelles de blocage (04) et des écrous (03), puis fixez l'ensemble de la pompe à l'aide des vis (25) et des rondelles (26), puis insérez la poignée dans le support de la poignée.
- Connecter le raccord du tuyau hydraulique (32) à l'écrou de connexion (31) et assembler le manomètre (19) à l'écrou de connexion du manomètre (33) qui se trouve sur le dessus du vérin (17).
- Serrer tous les boulons et vis.

### Avant la première utilisation

- Avant la première utilisation de ce produit, purgez l'air du système hydraulique : ouvrez le robinet de décharge en le tournant vers la gauche. Pomper plusieurs fois à fond pour éliminer l'air présent dans le système.
- Vérifiez toutes les pièces et leur état. Si une pièce est cassée, cessez de l'utiliser et contactez immédiatement votre fournisseur.

## Mode d'emploi

AVERTISSEMENT ! ASSUREZ-VOUS DE LIRE, DE COMPRENDRE ET D'APPLIQUER LES INSTRUCTIONS DE SÉCURITÉ ET LES AVERTISSEMENTS AVANT D'UTILISER L'APPAREIL.

- Placer la cale sur le bâti de la presse, puis insérer la pièce à travailler sur la cale.
- Fermez la soupape de décharge en la tournant vers la droite jusqu'à ce qu'elle soit fermement fermée.
- Pomper la poignée jusqu'à ce que la selle dentelée s'approche de la pièce à travailler.
- Aligner la pièce et le coulisseau pour assurer un chargement central.
- Pomper la poignée pour appliquer la charge sur la pièce.
- Lorsque le travail est terminé, arrêtez de pomper la poignée, retirez lentement et soigneusement la charge de la pièce en tournant la soupape de déverrouillage vers la gauche par petits incréments.
- Une fois le vérin complètement rétracté, retirer le poste de travail du cadre du lit.

## Entretien

- Nettoyer l'extérieur de la presse avec un chiffon sec, propre et doux et lubrifier périodiquement les articulations et toutes les pièces mobiles avec une huile légère si nécessaire.
- Lorsqu'elle n'est pas utilisée, la presse doit être stockée dans un endroit sec, avec le vérin et le piston complètement rétractés.
- Lorsque l'efficacité de la presse diminue, purgez toujours l'air du système hydraulique comme décrit précédemment.
- Vérifier l'huile hydraulique ; retirer l'écrou de remplissage d'huile sur le dessus du réservoir, si l'huile n'est pas suffisante, remplir avec de l'huile de vérin hydraulique de haute qualité si nécessaire, puis remettre l'écrou de remplissage d'huile, purger l'air du système hydraulique.

\* Le fabricant se réserve le droit d'apporter des modifications mineures à la conception et aux spécifications techniques du produit sans préavis, à moins que ces modifications n'affectent de manière significative les performances et la sécurité des produits. Les pièces décrites / illustrées dans les pages du manuel que vous tenez entre vos mains peuvent également concerner d'autres modèles de la gamme de produits du fabricant présentant des caractéristiques similaires et peuvent ne pas être incluses dans le produit que vous venez d'acquérir.

\* Pour garantir la sécurité et la fiabilité du produit ainsi que la validité de la garantie, tous les travaux de réparation, d'inspection ou de remplacement, y compris l'entretien et les réglages spéciaux, doivent être effectués uniquement par des techniciens du service après-vente agréé du fabricant.

\* Utilisez toujours le produit avec l'équipement fourni. L'utilisation du produit avec un équipement non fourni peut entraîner des dysfonctionnements, voire des blessures graves ou mortelles. Le fabricant et l'importateur ne sont pas responsables des blessures et des dommages résultant de l'utilisation d'un équipement non conforme.







**AVVERTENZA!** Leggere attentamente e comprendere tutte le ISTRUZIONI DI MONTAGGIO E DI FUNZIONAMENTO prima di procedere all'utilizzo. La mancata osservanza delle norme di sicurezza e delle altre precauzioni di base può causare gravi lesioni personali.

### Dati tecnici

|                                    |                     |
|------------------------------------|---------------------|
| Capacità                           | 12 tonnellate       |
| Apertura del letto                 | 80 mm               |
| Campo di lavoro                    | 0 ~ 920 mm          |
| Lunghezza della corsa              | 175 mm              |
| Dimensioni interne del letto L x L | 80 x 500 mm         |
| Dimensioni L x L x A               | 770 x 500 x 1665 mm |
| Peso                               | 56 kg               |

### Istruzioni di sicurezza

1. Studiare, comprendere e seguire tutte le istruzioni prima di utilizzare il dispositivo.
2. Non superare la capacità nominale.
3. Prima dell'uso, accertarsi che la pressa sia saldamente ancorata.
4. La pressa deve essere installata e utilizzata secondo le istruzioni.
5. Assicurarsi che l'area di lavoro sia pulita e priva di pericoli prima di operare.
6. Tenere mani, braccia, piedi e gambe fuori dall'area di lavoro. Lo scivolamento accidentale può causare lesioni personali.
7. Utilizzare protezioni adeguate per contenere i pezzi che potrebbero rompersi o staccarsi durante l'applicazione della forza.
8. Utilizzare solo accessori per presse con una capacità nominale pari o superiore alla capacità della pressa.
9. Verificare che i cavi di sollevamento siano allentati prima di premere sul bolster.
10. Evitare carichi decentrati.
11. Il prodotto non deve essere alterato.
12. Non utilizzare questa pressa per usi diversi da quelli specificati dal produttore.
13. La mancata osservanza e comprensione di queste istruzioni e marcature può causare lesioni personali, danni materiali o entrambi.



### Istruzioni di montaggio

Utilizzare il disegno esploso (A) come guida per l'assemblaggio. Prima di iniziare, disporre tutte le parti e gli assemblaggi davanti a sé.

Si raccomanda la seguente procedura:

- Fissare un supporto di base (01) al montante sinistro e al crocicchio (13) utilizzando i bulloni (12), le rondelle (05), le rondelle di sicurezza (04) e i dadi (03), quindi fissare un altro al montante destro e al crocicchio.
- Fissare un'estremità della testa di cavaliere (06) al supporto di base (01) e un'altra estremità al palo (08) utilizzando i bulloni (12), le rondelle (05), le rondelle di sicurezza (04) e i dadi (03).
- Mettere il telaio della pressa in posizione verticale, fissare una traversa superiore (30) ai montanti destro e sinistro (08) utilizzando bulloni (12), rondelle (05), rondelle di sicurezza (04) e dadi (03).
- Posizionare un'altra traversa superiore e inserire contemporaneamente la sede del martinetto sparato (16) nelle due traverse superiori, quindi fissare questa traversa ai montanti con bulloni (12), rondelle (05), rondelle di sicurezza (04) e dadi (03).
- Avvitare il dado tondo superiore sul pistone (17), inserire il pistone nel foro della sede del martinetto (16), quindi avvitare il dado tondo inferiore (15) sul pistone.
- Inserire i perni di supporto (20) nei fori dei montanti, quindi inserire il piano della pressa unito (21) nel telaio della pressa e sul perno di supporto.
- Fissare la piastra di regolazione (24) al montante destro utilizzando i bulloni (23), le rondelle di sicurezza (04) e i dadi (03), quindi fissare il gruppo pompa utilizzando le viti (25) e le rondelle (26), quindi inserire la maniglia nella staffa della maniglia.
- Collegare il raccordo del tubo idraulico (32) al dado di collegamento (31) e montare il manometro (19) al dado di collegamento del manometro (33) che si trova sulla parte superiore del montante (17).
- Serrare tutti i bulloni e le viti.

### Prima del primo utilizzo

- Prima del primo utilizzo di questo prodotto, spurgare l'aria dal sistema idraulico: aprire la valvola di rilascio ruotandola a sinistra. Eseguire diversi colpi di pompa per eliminare l'aria presente nel sistema.
- Controllare tutte le parti e le condizioni; se qualche parte è rotta, smettere di usarla e contattare immediatamente il fornitore.

## Istruzioni per l'uso

ATTENZIONE! ASSICURARSI DI AVER LETTO, COMPRESO E APPLICATO LE ISTRUZIONI E LE AVVERTENZE DI SICUREZZA PRIMA DELL'USO.

- Posizionare il blocco tallone sul telaio della pressa, quindi inserire il pezzo da lavorare sul blocco tallone.
- Chiudere la valvola di rilascio ruotandola verso destra fino a quando non è ben chiusa.
- Pompate l'impugnatura fino a quando la sella dentata si avvicina al pezzo da lavorare.
- Allineare il pezzo e lo slittone per garantire il caricamento centrale.
- Pompate la maniglia per applicare il carico sul pezzo.
- Quando il lavoro è terminato, smettere di pompare la maniglia, rimuovere lentamente e con attenzione il carico dal pezzo in lavorazione ruotando la valvola di rilascio a sinistra in piccoli incrementi.
- Una volta che il montante è completamente rientrato, rimuovere la postazione di lavoro dal telaio del letto.

## Manutenzione

- Pulire l'esterno della pressa con un panno asciutto, pulito e morbido e lubrificare periodicamente i giunti e tutte le parti mobili con un olio leggero, se necessario.
- Quando non viene utilizzata, riporre la pressa in un luogo asciutto con lo slittone e il pistone completamente retratti.
- Quando l'efficienza della pressa diminuisce, spurgare sempre l'aria dal sistema idraulico come descritto in precedenza.
- Controllare l'olio idraulico; rimuovere il dado di riempimento dell'olio sulla parte superiore del serbatoio; se l'olio non è sufficiente, riempire con olio per martinetti idraulici di alta qualità, quindi riposizionare il dado di riempimento dell'olio e spurgare l'aria dal sistema idraulico.

\* Il produttore si riserva il diritto di apportare modifiche minori al design e alle specifiche tecniche del prodotto senza preavviso, a meno che tali modifiche non influiscano significativamente sulle prestazioni e sulla sicurezza dei prodotti. Le parti descritte/illustrate nelle pagine del manuale che avete tra le mani possono riguardare anche altri modelli della linea di prodotti del produttore con caratteristiche simili e potrebbero non essere incluse nel prodotto appena acquistato.

\* Per garantire la sicurezza e l'affidabilità del prodotto e la validità della garanzia, tutti gli interventi di riparazione, ispezione o sostituzione, compresa la manutenzione e le regolazioni speciali, devono essere eseguiti esclusivamente da tecnici del servizio di assistenza autorizzato dal produttore.

\* Utilizzare sempre il prodotto con l'attrezzatura fornita. L'utilizzo del prodotto con apparecchiature non in dotazione può causare malfunzionamenti o addirittura lesioni gravi o morte. Il produttore e l'importatore non sono responsabili per lesioni e danni derivanti dall'uso di apparecchiature non conformi.





**ΠΡΟΕΙΔΟΠΟΙΗΣΗ!** Διαβάστε προσεκτικά και κατανοήστε όλες τις ΟΔΗΓΙΕΣ ΣΥΝΑΡΜΟΛΟΓΗΣΗΣ ΚΑΙ ΛΕΙΤΟΥΡΓΙΑΣ πριν από τη λειτουργία. Η μη τήρηση των κανόνων ασφαλείας και άλλων βασικών προφυλάξεων ασφαλείας μπορεί να οδηγήσει σε σοβαρό προσωπικό τραυματισμό.

### Τεχνικά χαρακτηριστικά

|   |                     |
|---|---------------------|
| Ικανότητα                                       | 12 τόνοι            |
| Ανοιγμα βάσης                                   | 80 mm               |
| Εύρος εργασίας                                  | 0 ~ 920 mm          |
| Μήκος διαδρομής                                 | 175 mm              |
| Εσωτερικές διαστάσεις βάσης πρεσαρίσματος Μ x Π | 80 x 500 mm         |
| Διαστάσεις Μ x Π x Υ                            | 770 x 500 x 1665 mm |
| Βάρος   | 56 kg               |

### Οδηγίες ασφαλείας

1. Μελετήστε, κατανοήστε και ακολουθήστε όλες τις οδηγίες πριν από τη λειτουργία της συσκευής.
2. Μην υπερβαίνετε την μέγιστη δύναμη πίεσης.
3. Πριν από τη χρήση, βεβαιωθείτε ότι η πρέσα είναι καλά στερεωμένη.
4. Η πρέσα πρέπει να εγκαθίσταται και να λειτουργεί σύμφωνα με τις οδηγίες.
5. Βεβαιωθείτε ότι ο χώρος εργασίας είναι καθαρός και απαλλαγμένος από τυχόν κινδύνους πριν από τη λειτουργία.
6. Κρατήστε τα χέρια, τα πόδια και το σώμα σας σε ασφαλή απόσταση από την περιοχή εργασίας. Τυχόν ολίσθηση μπορεί να έχει ως αποτέλεσμα προσωπικό τραυματισμό.
7. Χρησιμοποιήστε κατάλληλα προστατευτικά για να συγκρατήσετε τυχόν κομμάτια που μπορεί να σπάσουν ή να εκσφενδονιστούν κατά την εφαρμογή της δύναμης.
8. Χρησιμοποιείτε μόνο εξαρτήματα της πρέσας που έχουν ονομαστικά χαρακτηριστικά ίσα ή μεγαλύτερα σε σχέση με την πρέσα.
9. Βεβαιωθείτε ότι οι εύκαμπτοι σωλήνες του μηχανισμού είναι χαλαροί προτού ενεργοποιηθεί η πρέσα.
10. Αποφύγετε τα εκτός κέντρου φορτία.
11. Δεν επιτρέπεται η εκτέλεση οποιονδήποτε μετατροπών στο προϊόν.
12. Μην χρησιμοποιείτε αυτή την πρέσα για οποιαδήποτε άλλη χρήση εκτός από την προβλεπόμενη από τον κατασκευαστή χρήση.
13. Η μη τήρηση και κατανόηση αυτών των οδηγιών και σημάνσεων μπορεί να έχει ως αποτέλεσμα σωματικές βλάβες, υλικές ζημιές ή και τα δύο.



### Οδηγίες συναρμολόγησης

Χρησιμοποιήστε το αναλυτικό σχέδιο (Α) ως οδηγό για τη συναρμολόγηση. Τοποθετήστε όλα τα εξαρτήματα και τα σχεδιαγράμματα συναρμολόγησης μπροστά σας πριν ξεκινήσετε.

Συνιστάται η ακόλουθη διαδικασία:

- Συνδέστε ένα στήριγμα βάσης (01) στον αριστερό στύλο και την δοκό (13) χρησιμοποιώντας τα μπουλόνια (12), τις μεγάλες ροδέλες (05), τις μικρές ροδέλες ασφαλείας (04) και παξιμάδια (03), και στη συνέχεια συνδέστε ένα άλλο στον δεξιό στύλο και την δοκό.
- Στερεώστε το ένα άκρο του συνδέσμου τύπου Λ (06) στο στήριγμα βάσης (01) και το άλλο άκρο στο στύλο (08) χρησιμοποιώντας τα μπουλόνια (12), τις μεγάλες ροδέλες (05), τις μικρές ροδέλες ασφαλείας (04) και παξιμάδια (03).
- Βάλτε το πλαίσιο της πρέσας σε όρθια θέση, στερεώστε μία άνω εγκάρσια δοκό (30) στον αριστερό και δεξιό στύλο (08) χρησιμοποιώντας τα μπουλόνια (12), τις μεγάλες ροδέλες (05), τις μικρές ροδέλες ασφαλείας (04) και παξιμάδια (03).
- Τοποθετήστε την άλλη άνω διαγώνια δοκό στη θέση της και τοποθετήστε ταυτόχρονα την έδρα που ενεργοποιείται μέσω του εμβόλου (16) στις δύο άνω διαγώνιες δοκούς, στη συνέχεια στερεώστε αυτή τη διαγώνια δοκό στους στύλους χρησιμοποιώντας τα μπουλόνια (12), τις μεγάλες ροδέλες (05), τις μικρές ροδέλες ασφαλείας (04) και παξιμάδια (03).
- Βιδώστε το πάνω στρογγυλό παξιμάδι πάνω στο έμβολο (17), τοποθετήστε το έμβολο στην οπή της έδρας που ενεργοποιείται μέσω του εμβόλου (16) και, στη συνέχεια, βιδώστε το κάτω στρογγυλό παξιμάδι (15) πάνω στο έμβολο.
- Εισάγετε τους πείρους στήριξης (20) στις οπές των στύλων, στη συνέχεια εισάγετε τη συνδεδεμένη βάση (21) σε επίπεδη θέση στο πλαίσιο της πρέσας και πάνω στον πείρο στήριξης.
- Συνδέστε την πλάκα του μοχλού λειτουργίας (24) στον δεξιό στύλο χρησιμοποιώντας τις βίδες (23), τις ροδέλες (04) και τα παξιμάδια (03), στη συνέχεια ασφαλίστε το υδραυλικό σύστημα ελέγχου χρησιμοποιώντας τις βίδες (25) και τις ροδέλες (26), στη συνέχεια τοποθετήστε τη λαβή στον μοχλό.
- Συνδέστε το εξάρτημα του εύκαμπτου σωλήνα (32) στο παξιμάδι σύνδεσης (31) και συνδέστε το μανόμετρο (19) στο παξιμάδι σύνδεσης του μανόμετρου (33) που βρίσκεται στο πάνω μέρος του εμβόλου (17).
- Σφίξτε καλά όλα τα μπουλόνια και τις βίδες.

### Πριν από την πρώτη χρήση

- Πριν από την πρώτη χρήση αυτού του προϊόντος, απομακρύνετε τον αέρα από το υδραυλικό σύστημα: ανοίξτε τη βαλβίδα εκτόνωσης περιστρέφοντάς την αριστερόστροφα. Αντλήστε εκτελώντας αρκετές πλήρεις κινήσεις για να απομακρύνετε τυχόν αέρα από το σύστημα.
- Ελέγξτε όλα τα εξαρτήματα και τις συνθήκες, εάν υπάρχει κάποιο μέρος το οποίο έχει υποστεί κάποια βλάβη, σταματήστε τη χρήση του και επικοινωνήστε αμέσως με τον προμηθευτή σας.

## Οδηγίες λειτουργίας

**ΠΡΟΕΙΔΟΠΟΙΗΣΗ!** ΒΕΒΑΙΩΘΕΙΤΕ ΟΤΙ ΕΧΕΤΕ ΔΙΑΒΑΣΕΙ, ΚΑΤΑΝΟΗΣΕΙ ΚΑΙ ΕΦΑΡΜΟΣΕΙ ΤΙΣ ΟΔΗΓΙΕΣ ΑΣΦΑΛΕΙΑΣ ΚΑΙ ΤΙΣ ΠΡΟΕΙΔΟΠΟΙΗΣΕΙΣ ΠΡΙΝ ΑΠΟ ΤΗ ΧΡΗΣΗ.

- Τοποθετήστε την σφήνα μπλοκαρίσματος στο πλαίσιο της βάσης της πρέσας και, στη συνέχεια, τοποθετήστε το τεμάχιο εργασίας πάνω στην σφήνα μπλοκαρίσματος.
- Κλείστε τη βαλβίδα εκτόνωσης περιστρέφοντάς την δεξιόστροφα μέχρι να ασφαλίσει καλά.
- Ανεβάστε και κατεβάστε τον μοχλό μέχρι η οδοντωτή έδρα να πλησιάσει το τεμάχιο εργασίας.
- Ευθυγραμμίστε το τεμάχιο εργασίας και το έμβολο για να διασφαλίσετε πως το φορτίο κατανέμεται στο κέντρο του τεμαχίου.
- Χρησιμοποιήστε τον μοχλό για να εφαρμόσετε το φορτίο στο τεμάχιο.
- Όταν ολοκληρωθεί η εργασία, αφήστε τον μοχλό και αφαιρέστε αργά και προσεκτικά το φορτίο από το τεμάχιο περιστρέφοντας τη βαλβίδα εκτόνωσης αριστερόστροφα ανά μικρά διαστήματα.
- Μόλις το έμβολο έχει αποσυρθεί πλήρως, αφαιρέστε το τεμάχιο εργασίας από την βάση.

## Συντήρηση

- Καθαρίζετε το εξωτερικό της πρέσας με στεγνό, καθαρό και μαλακό πανί και λιπαίνετε περιοδικά τις αρθρώσεις και όλα τα κινούμενα μέρη με λεπτόρρευστο λάδι, ανάλογα με τις ανάγκες.
- Όταν δεν χρησιμοποιείτε την πρέσα, αποθηκεύετε την πρέσα σε στεγνό μέρος με το έμβολο πλήρως αποσυρμένο.
- Σε περίπτωση που αντιληφθείτε ότι η απόδοση της πρέσας είναι μειωμένη, αφαιρέστε τον αέρα από το υδραυλικό σύστημα όπως περιγράφεται προηγουμένως.
- Ελέγξτε το υδραυλικό λάδι - αφαιρέστε το παξιμάδι πλήρωσης λαδιού στο επάνω μέρος του δοχείου, εάν η ποσότητα λαδιού δεν είναι αρκετή, συμπληρώστε υψηλής ποιότητας λάδι υδραυλικών γυύλων όπως απαιτείται, στη συνέχεια επανατοποθετήστε το παξιμάδι πλήρωσης λαδιού και αφαιρέστε τον αέρα από το υδραυλικό σύστημα.

\* Ο κατασκευαστής διατηρεί το δικαίωμα να πραγματοποιήσει δευτερεύουσες αλλαγές στο σχεδιασμό του προϊόντος και στα τεχνικά χαρακτηριστικά χωρίς προηγούμενη ειδοποίηση, εκτός εάν οι αλλαγές αυτές επηρεάζουν σημαντικά την απόδοση και λειτουργία ασφάλειας των προϊόντων. Τα εξαρτήματα που περιγράφονται / απεικονίζονται στις σελίδες του εγχειριδίου που κρατάτε στα χέρια σας ενδέχεται να αφορούν και σε άλλα μοντέλα της σειράς προϊόντων του κατασκευαστή, με παρόμοια χαρακτηριστικά, και ενδέχεται να μην περιλαμβάνονται στο προϊόν που μόλις αποκτήσατε.

\* Για να διασφαλιστεί η ασφάλεια και η αξιοπιστία του προϊόντος καθώς και η ισχύς της εγγύησης όλες οι εργασίες επιδιόρθωσης, ελέγχου, επισκευής ή αντικατάστασης συμπεριλαμβανομένης της συντήρησης και των ειδικών ρυθμίσεων, πρέπει να εκτελούνται μόνο από τεχνικούς του εξουσιοδοτημένου τμήματος Service του κατασκευαστή.

\* Χρησιμοποιείτε πάντα το προϊόν με τον παρεχόμενο εξοπλισμό. Η λειτουργία του προϊόντος με μη-προβλεπόμενο εξοπλισμό ενδέχεται να προκαλέσει βλάβη ή ακόμα και σοβαρό τραυματισμό ή θάνατο. Ο κατασκευαστής και ο εισαγωγέας ουδεμία ευθύνη φέρει για τραυματισμούς και βλάβες που προκύπτουν από την χρήση μη προβλεπόμενου εξοπλισμού.



**ПРЕДУПРЕЖДЕНИЕ!** Прочетете внимателно и разберете всички инструкции за сглобяване и експлоатация преди да започнете работа. Неспазването на правилата за безопасност и на други основни предпазни мерки може да доведе до сериозни лични наранявания.

### Технически данни

|                                   |                     |
|-----------------------------------|---------------------|
| Капацитет                         | 12 тона             |
| Отваряне на леглото               | 80 мм               |
| Работен обхват                    | 0 ~ 920 мм          |
| Дължина на хода                   | 175 мм              |
| Вътрешни размери на леглото L x W | 80 x 500 мм         |
| Размери Д x Ш x В                 | 770 x 500 x 1665 мм |
| Тегло                             | 56 кг               |

### Инструкции за безопасност

1. Прочетете, разберете и следвайте всички инструкции, преди да започнете работа с устройството.
2. Не превишавайте номиналния капацитет.
3. Преди употреба се уверете, че пресата е здраво закрепена.
4. Пресата се монтира и експлоатира в съответствие с инструкциите.
5. Преди работа се уверете, че работната зона е чиста и няма никакви опасности.
6. Дръжте ръцете, дланите, стъпалата и краката извън работната зона. Случайното подхлъзване може да доведе до телесни повреди.
7. Използвайте подходящи предпазни средства, за да ограничите частите, които могат да се счупят или разлетят при прилагане на сила.
8. Използвайте само аксесоари за преси с номинален капацитет, равен или по-голям от капацитета на пресата.
9. Уверете се, че възжетата на асансьора са разхлабени, преди да натиснете опората.
10. Избягвайте извънцентрови натоварвания.
11. Продуктът не може да бъде променян.
12. Не използвайте тази преса за други цели, различни от посочените от производителя.
13. Неспазването и неразбирането на тези инструкции и маркировки може да доведе до телесни повреди, материални щети или и двете.



### Инструкции за сглобяване

Използвайте чертежа (А) като ръководство за сглобяване. Разположете всички части и сглобки пред себе си, преди да започнете.

Препоръчва се следната процедура:

- Прикрепете една основна опора (01) към левия стълб и разпръсквача (13), като използвате болтове (12), шайби (05), блокиращи шайби (04) и гайки (03), след което прикрепете друга към десния стълб и разпръсквача.
- Закрепете единия край на рицарската глава (06) към опората на основата (01), а другия край - към стойката (08), като използвате болтове (12), шайби (05), блокиращи шайби (04) и гайки (03).
- Поставете рамката на пресата в изправено положение, прикрепете горната напречна греда (30) към лявата и дясната стойка (08), като използвате болтове (12), шайби (05), блокиращи шайби (04) и гайки (03).
- Поставете още една горна напречна греда на място и поставете гнездото за уволнение на крика (16) едновременно към двете горни напречни греди, след което закрепете тази напречна греда към стълбовете с помощта на болтове (12), шайби (05), блокиращи шайби (04) и гайки (03).
- Завийте горната кръгла гайка на буталото (17), поставете буталото в отвора в гнездото за уволнение на крика (16), след което завийте долната кръгла гайка (15) на буталото.
- Вкарайте опорните щифтове (20) в отворите на стойките, след което поставете съединената плоска преса (21) в рамката на пресата и върху опорния щифт.
- Закрепете настройващата плоча (24) към дясната стойка с помощта на болтове (23), блокиращи шайби (04) и гайки (03), след това закрепете сглобката на помпата с помощта на винтове (25) и шайби (26), след което поставете дръжката към скобата на дръжката.
- Свържете фитинга на хидравличния маркуч (32) към съединителната гайка (31) и монтирайте манометъра (19) към съединителната гайка на манометъра (33), която се намира в горната част на тарана (17).
- Затегнете всички болтове и винтове.

### Преди първата употреба

- Преди първата употреба на този продукт изчистете въздуха от хидравличната система: отворете изпускателния клапан, като го завъртите наляво. Изпомпайте няколко пълни хода, за да отстраните въздуха в системата.
- Проверете всички части и условия, ако някоя част е счупена, спрете да я използвате и незабавно се свържете с вашия доставчик.

## Инструкции за експлоатация

**ПРЕДУПРЕЖДЕНИЕ! УВЕРЕТЕ СЕ, ЧЕ СТЕ ПРОЧЕЛИ, РАЗБРАЛИ И ПРИЛОЖИЛИ ИНСТРУКЦИИТЕ ЗА БЕЗОПАСНОСТ И ПРЕДУПРЕЖДЕНИЯТА ПРЕДИ УПОТРЕБА.**

- Поставете блока за петата върху рамката на пресата, след което поставете детайла върху блока за петата.
- Затворете изпускателния клапан, като го завъртите надясно, докато се затвори плътно.
- Помпайте дръжката, докато назъбеното седло се приближи до обработвания детайл.
- Подравнете детайла и буталото, за да осигурите централно зареждане.
- Помпайте дръжката, за да приложите натоварването върху обработвания детайл.
- Когато работата приключи, спрете да помпате дръжката, бавно и внимателно отстранете товара от детайла, като завъртите освобождаващия клапан наляво на малки стъпки.
- След като буталото се прибере напълно, извадете работното място от рамката на леглото.

## Поддръжка

- Почиствайте външната част на пресата със суха, чиста и мека кърпа и периодично смазвайте ставите и всички движещи се части с леко масло, ако е необходимо.
- Когато не използвате пресата, я съхранявайте на сухо място с напълно прибрани бутало и бутало.
- Когато ефективността на пресата спадне, винаги прочиствайте хидравличната система от въздух, както е описано по-горе.
- Проверете хидравличното масло; отстранете гайката за пълнене на маслото в горната част на резервоара, ако маслото не е достатъчно, напълнете с висококачествено масло за хидравлични повдигачи, ако е необходимо, след това поставете гайката за пълнене на маслото, изчистете въздуха от хидравличната система.

\* Производителят си запазва правото да прави незначителни промени в дизайна и техническите спецификации на продуктите без предварително уведомление, освен ако тези промени не засягат значително работата и безопасността на продуктите. Частите, описани/илюстрирани на страниците на ръководството, което държите в ръцете си, може да се отнасят и за други модели от продуктова линия на производителя с подобни характеристики и може да не са включени в току-що придобития от вас продукт.

\* За да се гарантира безопасността и надеждността на продукта и валидността на гаранцията, всички дейности по ремонт, проверка или замяна, включително поддръжка и специални настройки, трябва да се извършват само от техници от оторизирания сервиз на производителя.

\* Винаги използвайте продукта с доставеното оборудване. Работата на продукта с неосигурено оборудване може да доведе до неизправности или дори до сериозни наранявания или смърт. Производителят и вносителят не носят отговорност за наранявания и щети, възникнали в резултат на използването на несъответстващо на изискванията оборудване.



OPOZORILO! Pred uporabo natančno preberite in razumite vsa NAVODILA ZA MONTAŽO IN DELOVANJE. Neupoštevanje varnostnih pravil in drugih osnovnih varnostnih ukrepov lahko povzroči hude telesne poškodbe.

### Tehnični podatki

|                              |                     |
|------------------------------|---------------------|
| Zmogljivost                  | 12 ton              |
| Odpiranje postelje           | 80 mm               |
| Delovno območje              | 0 ~ 920 mm          |
| Dolžina hoda                 | 175 mm              |
| Notranje mere postelje D x Š | 80 x 500 mm         |
| Dimenzije D x Š x V          | 770 x 500 x 1665 mm |
| Teža                         | 56 kg               |

### Varnostna navodila

1. Pred uporabo naprave preučite, razumite in upoštevajte vsa navodila.
2. Ne prekoračite nazivne zmogljivosti.
3. Pred uporabo se prepričajte, da je stiskalnica dobro pritrjena.
4. Tiskarna se namesti in upravlja v skladu z navodili.
5. Pred začetkom dela se prepričajte, da je delovno območje čisto in brez nevarnosti.
6. Roke, roke, stopala in noge naj ne bodo na delovnem območju. Naključni zdrs lahko povzroči telesne poškodbe.
7. Uporabite ustrezna varovala, da zadržite vse dele, ki bi se pri uporabi sile lahko zlomili ali razleteli.
8. Uporabljajte samo dodatke za stiskalnice, katerih zmogljivost je enaka ali večja od zmogljivosti stiskalnice.
9. Pred pritiskom na podstavek preverite, ali so dvizni kabli ohlapni.
10. Izogibajte se necentričnim obremenitvam.
11. Proizvod se ne sme spreminjati.
12. Tega stiskalnika ne uporabljajte za druge namene, kot jih je določil proizvajalec.
13. Neupoštevanje in nerazumevanje teh navodil in oznak lahko povzroči telesne poškodbe, materialno škodo ali oboje.



### Navodila za sestavljanje

Pri sestavljanju uporabite razčlenjeno risbo (A) kot vodilo. Pred začetkom sestavljanja razporedite vse dele in sklope pred seboj. Priporoča se naslednji postopek:

- Eno osnovno oporo (01) pritrдите na levi steber in razsmernik (13) z vijaki (12), podložkami (05), podložkami (04) in maticami (03), drugo pa na desni steber in razsmernik.
- En konec viteške glave (06) pritrдите na osnovno podporo (01), drugi konec pa na drog (08) z vijaki (12), podložkami (05), podložkami (04) in maticami (03).
- Okvir stiskalnice postavite v pokončni položaj, pritrдите zgornji prečni nosilec (30) na levi in desni steber (08) z vijaki (12), podložkami (05), podložkami (04) in maticami (03).
- Postavite še en zgornji prečni nosilec na mesto in vstavite sedež za vijak (16) na oba zgornja prečna nosilca hkrati, nato pa ta prečni nosilec z vijaki (12), podložkami (05), podložkami (04) in maticami (03) pritrдите na stebričke.
- Vrnite zgornjo okroglo matico na bat (17), vstavite bat v luknjo v sedežu podstavka (16), nato na bat privijte spodnjo okroglo matico (15).
- V luknje v stebričkih vstavite podporne zatiče (20), nato vstavite združeno ploskev stiskalnice (21) v okvir stiskalnice in na podporne zatič.
- Nastavitveno ploščo (24) pritrдите na desno stojalo z vijaki (23), podložkami (04) in maticami (03), nato pritrдите sklop črpalke z vijaki (25) in podložkami (26) ter vstavite ročaj v nosilec ročaja.
- Priključek hidravlične cevi (32) priključite na priključno matico (31) in manometer (19) namestite na priključno matico manometra (33), ki se nahaja na zgornjem delu bata (17).
- Zategnite vse vijake in sornike.

### Pred prvo uporabo

- Pred prvo uporabo tega izdelka odstranite zrak iz hidravličnega sistema: odprite sprostitevni ventil tako, da ga obrnete v levo. Črpajte nekaj polnih gibov, da odstranite zrak iz sistema.
- Preverite vse dele in pogoje, če je kateri koli del poškodovan, ga prenehajte uporabljati in se takoj obrnite na dobavitelja.

## Navodila za uporabo

OPOZORILO! PRED UPORABO PREBERITE, RAZUMITE IN UPOŠTEVAJTE VARNOSTNA NAVODILA IN OPOZORILA.

- Postavite blok pete na okvir postelje stiskalnice, nato pa na blok pete vstavite obdelovanec.
- Zaprite sprostitveni ventil tako, da ga zavrtite v desno, dokler ni trdno zaprt.
- Potiskajte ročaj, dokler se nazobčano sedlo ne približa obdelovancu.
- Izravnajte obdelovanec in bat, da zagotovite sredinsko obremenitev.
- Potegnite ročaj, da obremenite obdelovanec.
- Ko je delo končano, prenehajte črpati ročico, počasi in previdno odstranite breme z obdelovanca, tako da v majhnih korakih zavrtite sprostitveni ventil v levo.
- Ko se bat popolnoma umakne, odstranite delovno mesto z okvirja postelje.

## Vzdrževanje

- Zunanost stiskalnice očistite s suho, čisto in mehko krpo ter spoje in vse gibljive dele po potrebi občasno namažite z lahkim oljem.
- Ko stiskalnice ne uporabljate, jo hranite na suhem mestu, pri čemer sta bat in bat popolnoma umaknjena.
- Ko se učinkovitost stiskalnice zmanjša, iz hidravličnega sistema vedno odstranite zrak, kot je opisano prej.
- Preverite hidravlično olje; odstranite matico za polnjenje olja na vrhu rezervoarja, če olje ni zadostno, ga po potrebi napolnite z visokokakovostnim oljem za hidravlične dvigalke, nato namestite matico za polnjenje olja in odstranite zrak iz hidravličnega sistema.

\* Proizvajalec si pridržuje pravico do manjših sprememb zasnove in tehničnih specifikacij izdelka brez predhodnega obvestila, razen če te spremembe bistveno vplivajo na delovanje in varnost izdelkov. Deli, opisani/prikazani na straneh priročnika, ki ga držite v rokah, se lahko nanašajo tudi na druge modele proizvajalčeve linije izdelkov s podobnimi lastnostmi in morda niso vključeni v izdelek, ki ste ga pravkar pridobili.

\* Da bi zagotovili varnost in zanesljivost izdelka ter veljavnost garancije, lahko vsa popravila, preglede ali zamenjave, vključno z vzdrževanjem in posebnimi nastavitvami, opravljajo le tehniki pooblaščenega servisnega oddelka proizvajalca.

\* Izdelek vedno uporabljajte s priloženo opremo. Uporaba izdelka z opremo, ki ni priložena, lahko povzroči motnje v delovanju ali celo hude telesne poškodbe ali smrt. Proizvajalec in uvoznik nista odgovorna za poškodbe in škodo, ki so posledica uporabe neustrezne opreme.







AVERTISMENT! Citiți cu atenție și înțelegeți toate INSTRUCȚIUNILE DE ASAMBLARE ȘI FUNCȚIONARE înainte de utilizare. Nerespectarea regulilor de siguranță și a altor măsuri de siguranță de bază poate duce la vătămări corporale grave.

## Date tehnice

|   |                     |
|---|---------------------|
| Capacitate                                | 12 tone             |
| Deschiderea patului                       | 80 mm               |
| Gama de lucru                             | 0 ~ 920 mm          |
| Lungimea cursei                           | 175 mm              |
| Dimensiunile interioare ale patului L x L | 80 x 500 mm         |
| Dimensiuni L x L x Î                      | 770 x 500 x 1665 mm |
| Greutate                                  | 56 kg               |

## Instrucțiuni de siguranță

1. Studiați, înțelegeți și respectați toate instrucțiunile înainte de a utiliza dispozitivul.
2. Nu depășiți capacitatea nominală.
3. Înainte de utilizare, asigurați-vă că presa este bine ancorată.
4. Presa trebuie instalată și utilizată în conformitate cu instrucțiunile.
5. Asigurați-vă că zona de lucru este curată și lipsită de pericole înainte de operare.
6. Țineți mâinile, brațele, picioarele și picioarele în afara zonei de lucru. Alunecarea accidentală poate duce la vătămări corporale.
7. Folosiți dispozitive de protecție adecvate pentru a reține orice piese care se pot rupe sau se pot desprinde atunci când se aplică forța.
8. Utilizați numai accesoriile de presă cu o capacitate nominală egală sau mai mare decât capacitatea presei.
9. Verificați dacă cablurile de ridicare sunt slăbite înainte de a apăsa pe suport.
10. Evitați sarcinile descentrate.
11. Produsul nu trebuie modificat.
12. Nu folosiți această presă pentru alte utilizări decât cele specificate de producător.
13. Nerespectarea și neînțelegerea acestor instrucțiuni și marcaje poate duce la vătămări corporale, daune materiale sau ambele.



## Instrucțiuni de asamblare

Folosiți desenul explodat (A) ca ghid pentru asamblare. Așezați toate piesele și ansamblurile în fața dumneavoastră înainte de a începe.

Se recomandă următoarea procedură:

- Atașați un suport de bază (01) la stâlpul stâng și la dispozitivul de împrăștiere (13) folosind șuruburile (12), șaibele (05), șaibele de blocare (04) și piulițele (03), apoi atașați un alt suport la stâlpul drept și la dispozitivul de împrăștiere.
- Fixați un capăt al capului de cavaler (06) la suportul de bază (01) și un alt capăt la stâlp (08) folosind șuruburi (12), șaibe (05), șaibe de blocare (04) și piulițe (03).
- Așezați cadrul presei în poziție verticală, fixați o traversă superioară (30) la stâlpii din stânga și din dreapta (08) cu ajutorul șuruburilor (12), șaibelor (05), șaibelor de blocare (04) și piulițelor (03).
- Puneți o altă traversă superioară în poziție și introduceți în același timp scaunul de tragere cu cric (16) la cele două traverse superioare, apoi fixați această traversă la stâlpi cu ajutorul șuruburilor (12), șaibelor (05), șaibelor de blocare (04) și piulițelor (03).
- Înșurubați piulița rotundă superioară pe berbec (17), introduceți berbecul în orificiul din scaunul de tragere al cricului (16), apoi înșurubați piulița rotundă inferioară (15) pe berbec.
- Introduceți știfturile de susținere (20) în găurile din stâlpi, apoi introduceți partea plană a patului presei (21) în cadrul presei și pe știftul de susținere.
- Atașați placa de reglare (24) la stâlpul din dreapta folosind șuruburile (23), șaibele de blocare (04) și piulițele (03), apoi fixați ansamblul pompei folosind șuruburile (25) și șaibele (26), apoi introduceți mânerul în suportul mânerului.
- Conectați racordul furtunului hidraulic (32) la piulița de racordare (31) și montați manometrul (19) la piulița de racordare a manometrului (33) care se află în partea superioară a berbecului (17).
- Strângeți toate bolțurile și șuruburile.

## Înainte de prima utilizare

- Înainte de prima utilizare a acestui produs, curățați aerul din sistemul hidraulic: deschideți supapa de eliberare prin rotirea acesteia spre stânga. Pompați mai multe curse complete pentru a elimina orice aer din sistem.
- Verificați toate piesele și condițiile; dacă există vreo piesă ruptă, nu o mai utilizați și contactați imediat furnizorul.

## Instrucțiuni de utilizare

AVERTISMENT! ASIGURAȚI-VĂ CĂ AȚI CITIT, AȚI ÎNȚELES ȘI AȚI APLICAT INSTRUCȚIUNILE DE SIGURANȚĂ ȘI AVERTISMENTELE ÎNAINTE DE UTILIZARE.

- Așezați blocul de călcâi pe cadrul patului preseii, apoi introduceți piesa de prelucrat pe blocul de călcâi.
- Închideți supapa de eliberare prin rotirea acesteia spre dreapta până când este ferm închisă.
- Pompați mânerul până când șaua zimțată se apropie de piesa de lucru.
- Aliniați piesa de prelucrat și berbecul pentru a asigura încărcarea în centru.
- Pompați mânerul pentru a aplica sarcina pe piesa de lucru.
- Când lucrarea este terminată, opriți pomparea mânerului, îndepărtați încet și cu grijă încărcătura de pe piesa de prelucrat prin rotirea supapei de eliberare spre stânga în trepte mici.
- Odată ce berbecul s-a retras complet, scoateți locul de muncă din cadrul patului.

## Întreținere

•Curățați partea exterioară a preseii cu o cârpă uscată, curată și moale și lubrifiați periodic articulațiile și toate piesele mobile cu un ulei ușor, după cum este necesar.

Atunci când nu este utilizată, depozitați presa într-un loc uscat, cu berbecul și pistonul complet retrase.

Atunci când eficiența preseii scade, curățați întotdeauna aerul din sistemul hidraulic, așa cum s-a descris anterior.

•Verificați uleiul hidraulic; scoateți piulița de umplere a uleiului de pe partea superioară a rezervorului, dacă uleiul nu este adecvat, umpleți-l cu ulei hidraulic de înaltă calitate pentru cric, după cum este necesar, apoi înlocuiți piulița de umplere a uleiului, curățați aerul din sistemul hidraulic.

\* Producătorul își rezervă dreptul de a aduce modificări minore la designul și specificațiile tehnice ale produsului fără notificare prealabilă, cu excepția cazului în care aceste modificări afectează în mod semnificativ performanța și siguranța produselor. Piese descrise / ilustrate în paginile manualului pe care îl țineți în mâini pot viza și alte modele din linia de produse ale producătorului cu caracteristici similare și pot să nu fie incluse în produsul pe care tocmai l-ați achiziționat.

\* Pentru a asigura siguranța și fiabilitatea produsului, precum și valabilitatea garanției, toate lucrările de reparare, inspecție sau înlocuire, inclusiv întreținerea și reglajele speciale, trebuie efectuate numai de către tehnicienii ai departamentului de service autorizat al producătorului.

\* Utilizați întotdeauna produsul cu echipamentul furnizat. Funcționarea produsului cu echipamente care nu sunt furnizate poate cauza defecțiuni sau chiar vătămări grave sau chiar moartea. Producătorul și importatorul nu sunt răspunzători pentru vătămările și daunele rezultate din utilizarea unui echipament neconform.



**EL**

Ο εξοπλισμός συνεργείου έχει κατασκευαστεί με αυστηρά πρότυπα που έχει θέσει η εταιρεία και συνάδουν με τα ευρωπαϊκά πρότυπα ποιότητας. Για τον εξοπλισμό συνεργείου παρέχεται περίοδος εγγύησης 12 μηνών. Η ισχύς της εγγύησης ξεκινά από την ημερομηνία αγοράς του προϊόντος. Αποδεικτικό του δικαιώματος της εγγύησης αποτελεί το παραστατικό αγοράς του εξοπλισμού συνεργείου (απόδειξη λιανικής ή τιμολόγιο). Σε καμιά περίπτωση η εταιρεία δεν καλύπτει τη σχετική δαπάνη ανταλλακτικών και εργασίας εάν και εφόσον δε συνοδεύεται από αντίγραφο του παραστατικού. Σε περίπτωση που η επισκευή πρέπει να γίνει στο service μας η δαπάνη μεταφοράς (από και προς) βαρύνει εξ' ολοκλήρου τον αποστολέα. Ο εξοπλισμός συνεργείου αποστέλλεται για την επισκευή του στην εταιρεία ή σε εξουσιοδοτημένο συνεργείο με τον ενδεδειγμένο τρόπο και μέσο μεταφοράς.

**ΕΞΑΙΡΕΣΕΙΣ ΚΑΙ ΠΕΡΙΟΡΙΣΜΟΙ ΤΗΣ ΕΓΓΥΗΣΗΣ:**

- 1) Εξαρτήματα που φθείρονται φυσιολογικά από τη χρήση τους.
- 2) Εξοπλισμός συνεργείου που έχει υποστεί ζημιές από τη μη συμμόρφωση με τις οδηγίες του κατασκευαστή.
- 3) Εξοπλισμός συνεργείου με ελλιπή συντήρηση ή φροντίδα.
- 4) Χρήση μη ενδεδειγμένων εξαρτημάτων/αναλωσίμων.
- 5) Εξοπλισμός συνεργείου που έχει δοθεί χωρίς επιβάρυνση.
- 6) Βλάβη που προήλθε από λανθασμένη συναρμολόγηση.
- 7) Βλάβη που οφείλεται σε κακής ποιότητας λιπαντικό.
- 8) Βλάβη από πλημμελή καθαρισμό του εξοπλισμού.
- 9) Εξοπλισμός συνεργείου που έχει υποστεί τροποποιήσεις – αλλαγές ή έχει ανοιχτεί από μη εξουσιοδοτημένο προσωπικό.
- 10) Εξοπλισμός συνεργείου που χρησιμοποιείται για ενοικίαση.

Η εγγύηση καλύπτει αποκλειστικά τη δωρεάν αντικατάσταση του εξαρτήματος που έχει κατασκευαστικό ελάττωμα ή αστοχία υλικού. Σε περίπτωση έλλειψης ανταλλακτικού η εταιρεία διατηρεί το δικαίωμα αντικατάστασης του εξοπλισμού συνεργείου με άλλο αντίστοιχο μοντέλο. Μετά τη διεκπεραίωση εγγύησης δεν επιμηκύνεται ούτε ανανεώνεται ο χρόνος εγγύησης του εξοπλισμού συνεργείου. Τα ανταλλακτικά ή ο εξοπλισμός συνεργείου τα οποία αντικαθίστανται παραμένουν στην κατοχή της εταιρείας μας. Άλλες απαιτήσεις, εκτός από αυτές που αναφέρονται σε αυτό το έντυπο εγγύησης επισκευής του εξοπλισμού συνεργείου, δεν ισχύουν. Για αυτήν την εγγύηση ισχύει το ελληνικό Δίκαιο.

**EN**

The workshop equipment has been manufactured according to strict standards set by our company, which are aligned with the respective european quality standards. The workshop equipment is provided with a warranty period of 12 months. The warranty is valid from the date of purchase of the product. Proof of the warranty right is the purchase document of the workshop equipment (retail receipt or invoice). Under no circumstances shall the company cover the relevant cost of spare parts and respective required working hours unless a copy of the purchase document is presented. In case the repair has to be done by our service department the cost of transportation (to and from) is entirely borne by the sender (client). The said equipment must be sent for repair to the company or to an authorized workshop in the appropriate way and means of transport.

**WARRANTY EXEMPTIONS AND RESTRICTIONS:**

- 1) Spare parts that wear out naturally as a consequence of being used.
- 2) Workshop equipment damaged as a result of non-compliance with the instructions of the manufacturer.
- 3) Workshop equipment poorly maintained or taken care of.
- 4) Use of improper spare parts or accessories.
- 5) Workshop equipments given to third entities free of charge.
- 6) Damage as a result of mistaken assembly.
- 7) Damage as a result of poor quality of lubricant.
- 8) Damage as a result of not cleaning the equipment as required.
- 9) Equipment that has been modified or disassembled by unauthorized personnel.
- 10) Equipment used for rent.

The warranty covers only the free of charge replacement of the component that presents a manufacturing defect or material failure. In case of lack of a specific spare part the company reserves the right to replace the equipment with another of the same kind. After all warranty procedures have been concluded, the warranty period of the equipment shall not be extended or renewed. The spare parts or equipment that are replaced remain in the possession of our company. Requirements, other than those mentioned in this warranty form, regarding repairing a piece of equipment or damage thereof, do not apply. Greek law and relative regulations apply to this warranty.

**FR**

L'équipement d'atelier a été fabriqué selon les normes strictes établies par notre société, qui sont alignées sur les normes de qualité européennes respectives. L'équipement d'atelier est fourni avec une période de garantie de 12 mois. La garantie est valable à partir de la date d'achat du produit. La preuve du droit à la garantie est le document d'achat de l'équipement (ticket de caisse ou facture). En aucun cas, la société ne couvrira le coût des pièces de rechange et des heures de travail nécessaires si une copie du document d'achat n'est pas présentée. Si la réparation doit être effectuée par notre service après-vente, les frais de transport (aller et retour) sont entièrement à la charge de l'expéditeur (client). Ledit équipement doit être envoyé pour réparation à l'entreprise ou à un atelier agréé de la manière et avec le moyen de transport appropriés.

**EXEMPTIONS ET RESTRICTIONS DE GARANTIE :**

- 1) Les pièces de rechange qui s'usent naturellement suite à leur utilisation.
- 2) Équipement d'atelier endommagé à la suite du non-respect des instructions du fabricant.
- 3) Équipement d'atelier mal entretenu ou mal soigné.
- 4) Utilisation de pièces de rechange ou d'accessoires inadaptés.
- 5) Équipement d'atelier donné à des tiers à titre gratuit.
- 6) Dommages résultant d'un montage erroné.
- 7) Dommages résultant d'une mauvaise qualité du lubrifiant.
- 8) Dommages résultant d'un nettoyage insuffisant.
- 9) Équipement d'atelier qui a été modifié ou démonté par du personnel non autorisé.
- 10) Équipement d'atelier utilisé pour la location.

La garantie couvre uniquement le remplacement gratuit du composant qui présente un défaut de fabrication ou une défaillance matérielle. En cas d'absence d'une pièce de rechange spécifique, l'entreprise se réserve le droit de remplacer l'équipement par un autre du même type. Après la conclusion de toutes les procédures de garantie, la période de garantie de l'équipement ne sera pas prolongée ou renouvelée. Les pièces de rechange ou les équipements remplacées restent en possession de notre société. Les exigences, autres que celles mentionnées dans ce formulaire de garantie, concernant la réparation d'un équipement ou de ses dommages, ne s'appliquent pas. La loi grecque et ses règlements s'appliquent à cette garantie.

**IT**

Le attrezzature per l'officina sono state prodotte secondo i rigorosi standard stabiliti dalla nostra azienda, che sono allineati con i rispettivi standard di qualità europei. L'attrezzatura per officina ha un periodo di garanzia di 12 mesi. La garanzia è valida dalla data di acquisto del prodotto. La prova del diritto alla garanzia è il documento di acquisto dell'attrezzatura per officina (scontrino fiscale o fattura). In nessun caso l'azienda coprirà il relativo costo dei pezzi di ricambio e delle rispettive ore di lavoro necessarie, se non viene presentata una copia del documento di acquisto. Nel caso in cui la riparazione debba essere effettuata dal nostro servizio di assistenza, il costo del trasporto (andata e ritorno) è interamente a carico del mittente (cliente). L'apparecchiatura in questione deve essere inviata per la riparazione all'azienda o a un'officina autorizzata con le modalità e i mezzi di trasporto appropriati.

**ESENZIONI E RESTRIZIONI DELLA GARANZIA:**

- 1) Pezzi di ricambio che si usurano naturalmente a causa dell'uso.
- 2) Attrezzature d'officina danneggiate a causa del mancato rispetto delle istruzioni del fabbricante.
- 3) Attrezzature d'officina sottoposte a scarsa manutenzione o cura.
- 4) Utilizzo di pezzi di ricambio o accessori inadeguati.
- 5) Attrezzature d'officina cedute a terzi a titolo gratuito.
- 6) Danni causati da un montaggio errato.
- 7) Danni causati dalla cattiva qualità del lubrificante.
- 8) Danni causati dalla mancata pulizia come richiesto.
- 9) Attrezzature modificate o smontate da personale non autorizzato.
- 10) Attrezzature utilizzate per il noleggio.

La garanzia copre solo la sostituzione gratuita del componente che presenta un difetto di fabbricazione o di materiale. In caso di mancanza di un pezzo di ricambio specifico, l'azienda si riserva il diritto di sostituire l'attrezzatura con un'altra dello stesso tipo. Una volta concluse tutte le procedure di garanzia, il periodo di garanzia dell'attrezzatura non potrà essere esteso o rinnovato. I pezzi di ricambio o le attrezzature sostituite rimangono in possesso della nostra società. I requisiti, diversi da quelli menzionati in questo modulo di garanzia, riguardanti la riparazione di una attrezzatura o il suo danneggiamento, non sono applicabili. La legge greca e i relativi regolamenti si applicano a questa garanzia.

**AL**

Makineritë janë prodhuar sipas standardeve strikte të vendosura nga kompania jonë, të cilat janë në përputhje me standardet përkatëse të cilësisë evropiane. Makinat me naftë dhe benzinë janë të pajisura me një periudhë garancie prej 12 muaj. Garancia është e vlefshme nga data e blerjes së produktit. Prova e së drejtës së garancisë është dokumenti i blerjes së makinës (faturë ose faturë me pakicë). Në asnjë rrethanë ndërmarrja nuk mbulon koston përkatëse të pjesëve të këmbimit dhe orarin përkatës të kërkuar të punës, përveç kur është paraqitur një kopje e dokumentit të blerjes. Në rast se riparimi duhet të bëhet nga departamenti ynë i shërbimit kostoja e transportit (për dhe nga) është tërësisht e mbajtur nga dërguesi (klienti). Makinat e thëna duhet të dërgohen për riparim në ndërmarrje ose në një punishte të autorizuar në mënyrën dhe mjetet e duhura të transportit.

**PËRJASHTIMET DHE KUFIZIMET E GARANCISË:**

- 1) Pjesët rezervë që përdoren në mënyrë natyrale si pasojë e të qënit e përdorur.
- 2) Makineritë e dëmtuara si rezultat i mosrespektimit të udhëzimeve të prodhuesit.
- 3) Makineritë e mirëmbajtura keq ose të kujdesura për të.
- 4) Përdorimi i pjesëve të papërshtatshme të këmbimit ose aksesoreve.
- 5) Makineritë që u jepen enteve të treta pa pagesë.
- 6) Dëmtimi si rezultat i mbledhjes së gabuar.
- 7) Dëmtimi si rezultat i cilësisë së dobët të karburantit ose lubrifikantit.
- 8) Dëmtimi si pasojë e mospastrimit të gjeneratorit sipas nevojës.
- 9) Pajisje që janë modifikuar ose çmontuar nga personel i paautorizuar.
- 10) Pajisje që përdoren me qira.

Garancia mbulon vetëm zëvendësimin pa pagesë të komponentit që paraqet një defekt prodhues ose dështim material. Në rast të mungesës së një pjese rezervë specifike kompania rezervon të drejtën për të zëvendësuar makinën me një tjetër të të njëjtit lloj. Pasi të jenë përfunduar të gjitha procedurat e garancisë, periudha e garancisë së makinës nuk do të zgjatet ose të rinovohet. Pjesët rezervë ose makineritë që zëvendësohen mbeten në zotërim të kompanisë sonë. Kërkesat, përveç atyre të përmendura në këtë formë garancie, në lidhje me riparimin e një makine ose dëmtimin e saj, nuk zbatohen. Ligji grek dhe rregullat relative zbatohen për këtë garancie.

**SRB**

Mašine su proizvedene po strogim standardima koje je postavila naša kompanija, a koji su usklađeni sa odgovarajućim evropskim standardima kvaliteta. Mašinama na dizel i benzin obezbeđen je garantni rok od 12 meseca. Garancija važi od dana kupovine proizvoda. Dokaz o pravnu garancije je dokument o nabavci mašine (prijemnica u maloprodaji ili faktura). Ni pod kojim uslovima preduzeće neće pokriti relevantne troškove rezervnih delova i odgovarajuće potrebno radno vreme ukoliko nije predstavljena kopija dokumenta o nabavci. U slučaju da popravku mora da obavi naše odeljenje servisa troškovi transporta (do i od) u potpunosti snose pošiljaoca (klijenta). Rečeno mašine moraju biti poslate na popravku u preduzeće ili u ovlašćenu radionicu na odgovarajući način i način transporta.

**GARANTNA IZUZEĆA I OGRANIČENJA:**

- 1) Rezervni delovi koji se istroše prirodnim putem kao posledica upotrebe.
- 2) Mašinerije oštećene kao rezultat nepoštovanja uputstava proizvođača.
- 3) Mašinerija loše održavana ili zbrinuta.
- 4) Upotreba nepravilnih rezervnih delova ili pribora.
- 5) Mašinerija data trećim entitetima besplatno.
- 6) Šteta kao rezultat greške u montaži.
- 7) Šteta kao posledica lošeg kvaliteta goriva ili lubrikanta.
- 8) Šteta kao posledica neisceljenja generatora po potrebi.
- 9) Oprema koju je neovlašćeno osoblje modifikovalo ili rastavalo.
- 10) Oprema koja se koristi za iznajmljivanje.

Garancija pokriva samo besplatnu zamenu komponente koja predstavlja nedostatak proizvodnje ili kvar materijala. U slučaju nedostatka određenog rezervnog dela preduzeće zadržava pravo da zameni mašinu drugom istom vrstom. Nakon zaključenja svih garantnog postupka, garantni rok mašine neće biti produžen niti obnovljen. Rezervni delovi ili mašinerije koje se zamenjuju ostanu u posedu naše firme. Zahtevi, osim onih koji su pomenuti u ovom garantnog obrascu, u vezi sa popravkom mašine ili oštećenjem, ne primenjuju se. Grčki zakon i relativni propisi odnose se na ovu garanciju.

EN

## WARRANTY

This appliance is a quality product. It was designed in compliance with current technical standards and made carefully using normal, good quality materials. The warranty period is 12 months and commences on the date of purchase, which can be verified by the receipt, invoice or delivery note. During this warranty period all functional errors, which, despite the careful treatment described in our operating manual, are verifiably due to material flaws, will be rectified by our after-sales service staff. The warranty takes the form that defective parts will be repaired or replaced with perfect parts free of charge at our discretion. Replaced parts will become our property. Repair work or the replacement of individual parts will not extend the warranty period nor will it result in a new warranty period being commenced for the appliance. No separate warranty period will commence for spare parts that may be used. We cannot offer a warranty for damage and defects on appliances or their parts caused by the use of excessive force, improper treatment and servicing. This also applies for failures to comply with the operating manual and the installation or spare and accessory parts that are not included in our range of products. In the event of interference with or modifications to the appliance by unauthorized persons, the warranty will be rendered void. Damages that are attributable to improper handling, over loading, or natural wear and tear are excluded from the guarantee. Damages caused by the manufacturer or by a material defect will be corrected at no charge by repair or by providing spare parts. The prerequisite is that the equipment is handed over assembled, and complete with the proof of sale and guarantee. For a guarantee claim, only use the original packaging. That way, we can guarantee quick and smooth guarantee processing. Please send us the appliances postpaid or request a Freeway sticker. Unfortunately we will be unable to accept appliances that are not postpaid. The warranty does not cover parts that are subject to natural wear and tear. If you wish to make a warranty claim, report faults or order spare parts or accessories, please contact the after-sales center below: Subject to change without prior notice.

DE

## GARANTIE

Dieses Gerät ist ein Qualitätsprodukt. Es wurde gemäß den aktuellen technischen Standards entworfen und sorgfältig mit normalen, hochwertigen Materialien hergestellt. Die Gewährleistungsfrist beträgt 12 Monate und beginnt mit dem Kaufdatum, was anhand von Quittung, Rechnung oder Lieferschein überprüft werden kann. Während dieser Garantiezeit werden alle Funktionsfehler, die trotz der in unserer Bedienungsanleitung beschriebenen sorgfältigen Behandlung nachweislich auf Materialfehler zurückzuführen sind, von unseren Kundendienstmitarbeitern behoben. Die Garantie besteht in der Form, dass defekte Teile nach unserem Ermessen kostenlos repariert oder durch einwandfreie Teile ersetzt werden. Ersetzte Teile werden unser Eigentum. Reparaturarbeiten oder der Austausch einzelner Teile verlängern die Garantiezeit nicht und führen nicht zu einer neuen Garantiezeit für das Gerät. Für eventuell verbrauchte Ersatzteile beginnt keine gesonderte Gewährleistungsfrist. Wir können keine Garantie für Schäden und Mängel an Geräten oder deren Teilen geben, die durch übermäßige Gewaltanwendung, unsachgemäße Behandlung und Wartung verursacht wurden. Dies gilt auch für die Nichtbeachtung der Bedienungsanleitung und der Montage- oder Ersatz- und Zubehörteile, die nicht in unserem Sortiment enthalten sind. Bei Eingriffen in die Änderung durch unbefugte Personen am Gerät erlischt die Garantie. Schäden, die auf unsachgemäße Behandlung, Überlastung oder natürliche Abnutzung zurückzuführen sind, sind von der Garantie ausgeschlossen. Schäden, die vom Hersteller oder durch einen Materialfehler verursacht werden, werden durch Reparatur oder Ersatzteillieferung kostenlos behoben. Voraussetzung ist, dass das Gerät zusammen mit dem Verkaufsbeleg und der Garantie zusammengebaut übergeben wird. Verwenden Sie für einen Garantieanspruch nur die Originalverpackung. Auf diese Weise können wir eine schnelle und reibungslose Garantieabwicklung garantieren. Bitte schicken Sie uns die Geräte im Nachhinein oder fordern Sie einen Freeway-Aufkleber an. Geräte, die nicht nachbezahlt werden, können wir leider nicht akzeptieren. Die Garantie erstreckt sich nicht auf Teile, die einem natürlichen Verschleiß unterliegen. Wenn Sie einen Garantieanspruch geltend machen, Fehler melden oder Ersatzteile oder Zubehör bestellen möchten, wenden Sie sich bitte an das Kundendienstcenter: Änderungen vorbehalten.

FR

## GARANTIE

Cet appareil est un produit de qualité. Il a été conçu conformément aux normes techniques en vigueur et fabriqué avec soin à l'aide de matériaux usuels et de qualité. La période de garantie est de 12 mois et débute à la date d'achat. Elle peut être vérifiée sur le reçu, la facture ou le bon de livraison. Pendant cette période de garantie, toutes les erreurs de fonctionnement qui, malgré le traitement minutieux décrit dans notre manuel d'utilisation, sont dues à des défauts matériels, seront corrigées par notre service après-vente. La garantie prend la forme que les pièces défectueuses seront réparées ou remplacées par des pièces parfaites gratuitement à notre discrétion. Les pièces remplacées deviendront notre propriété. Les travaux de réparation ou le remplacement de pièces individuelles ne prolongeront pas la période de garantie et n'entraîneront pas le début d'une nouvelle période de garantie pour l'appareil. Aucune période de garantie séparée ne commencera pour les pièces de rechange susceptibles d'être utilisées. Nous ne pouvons pas offrir de garantie pour les dommages et les défauts des appareils ou de leurs pièces causés par l'utilisation d'une force excessive, un traitement ou un entretien inapproprié. Ceci s'applique également aux cas de non-respect du manuel d'utilisation et de l'installation ou des pièces détachées et accessoires non compris dans notre gamme de produits. En cas d'interférence avec des modifications apportées à l'appareil par des personnes non autorisées, la garantie sera annulée. Les dommages résultant d'une mauvaise manipulation, d'un chargement excessif ou d'une usure naturelle sont exclus de la garantie. Les dommages causés par le fabricant ou par un défaut matériel seront corrigés gratuitement par la réparation ou par la fourniture de pièces de rechange. La condition préalable est que le matériel soit remis assemblé et accompagné de la preuve de vente et de la garantie. Pour une demande de garantie, utilisez uniquement l'emballage d'origine. De cette manière, nous pouvons garantir un traitement rapide et sans heurts des garanties. S'il vous plaît envoyez-nous les appareils post-payés ou demandez un autocollant Freeway. Malheureusement, nous ne pourrions pas accepter les appareils non post-payés. La garantie ne couvre pas les pièces soumises à une usure naturelle. Si vous souhaitez faire une demande de garantie, signaler un défaut ou commander des pièces de rechange ou des accessoires, veuillez contacter le service après-vente ci-dessous: Sujet à modification sans préavis.

ESP

## GARANTÍA

Este aparato es un producto de calidad. Fue diseñado de acuerdo con las normas técnicas actuales y se hizo con cuidado utilizando materiales normales y de buena calidad. El período de garantía es de 12 meses y comienza en la fecha de compra, que puede verificarse mediante el recibo, la factura o la nota de entrega. Durante este período de garantía, todos los errores funcionales que, a pesar del tratamiento cuidadoso que se describen en nuestro manual de operación, son verificables debido a fallas materiales, serán corregidos por nuestro personal de servicio postventa. La garantía adquiere la forma de que las piezas defectuosas se repararán o reemplazarán con piezas perfectas de forma gratuita a nuestra discreción. Las partes reemplazadas se convertirán en nuestra propiedad. Los trabajos de reparación o el reemplazo de piezas individuales no ampliarán el período de garantía, no dará lugar a que se comience un nuevo período de garantía para el aparato. No se iniciará ningún período de garantía por separado para las piezas de repuesto que puedan ser utilizadas. No podemos ofrecer una garantía por daños y defectos en los aparatos o sus partes causados por el uso excesivo de la fuerza, el tratamiento y el servicio incorrectos. Esto también se aplica a las fallas en el cumplimiento del manual de operación y la instalación o piezas de repuesto y accesorios que no están incluidos en nuestra gama de productos. En caso de interferencia con modificaciones al aparato por parte de personas no autorizadas, la garantía quedará anulada. Los daños que son atribuibles a un manejo inadecuado, sobrecarga o desgaste natural están excluidos de la garantía. Los daños causados por el fabricante o por un defecto de material se corregirán sin costo alguno por reparación o proporcionando piezas de repuesto. El requisito previo es que el equipo se entregue ensamblado y se complete con el comprobante de venta y garantía. Para una reclamación de garantía, utilice únicamente el embalaje original. De esta manera, podemos garantizar un rápido y suave procesamiento de garantías. Por favor, envíenos los electrodomésticos con pospago o solicite una etiqueta de Freeway. Lamentablemente, no podremos aceptar aparatos que no sean de pospago. La garantía no cubre las piezas que están sujetas a desgaste natural. Si desea realizar un reclamo de garantía, informar fallas o solicitar piezas de repuesto o accesorios, comuníquese con el centro de postventa a continuación: Sujeto a cambios sin previo aviso.

## IT

### GARANZIA

Questo apparecchio è un prodotto di qualità. È stato progettato in conformità con le attuali norme tecniche e realizzato con attenzione utilizzando materiali normali di buona qualità. Il periodo di garanzia è di 12 mesi e decorre dalla data di acquisto, che può essere verificata tramite ricevuta, fattura o bolla di consegna. Durante questo periodo di garanzia tutti gli errori funzionali, che, nonostante l'accurato trattamento descritto nel nostro manuale operativo, sono verificabili a causa di difetti dei materiali, verranno risolti dal nostro personale di assistenza post-vendita. La garanzia assume la forma che le parti difettose saranno riparate o sostituite con parti perfette gratuitamente a nostra discrezione. Le parti sostituite diventeranno di nostra proprietà. I lavori di riparazione o la sostituzione di singole parti non prolungheranno il periodo di garanzia, poiché non si verificherà un nuovo periodo di garanzia per l'apparecchio. Non inizierà alcun periodo di garanzia separato per i pezzi di ricambio che possono essere utilizzati. Non possiamo offrire una garanzia per danni e difetti su apparecchi o loro parti causati dall'uso di forza eccessiva, trattamento e manutenzione inadeguati. Ciò vale anche per il mancato rispetto del manuale operativo e delle parti di installazione o di ricambio e accessori non inclusi nella nostra gamma di prodotti. In caso di interferenza con modifiche all'apparecchio da parte di persone non autorizzate, la garanzia sarà invalidata. Sono esclusi dalla garanzia i danni riconducibili a uso improprio, sovraccarico o usura naturale. I danni causati dal produttore o da un difetto materiale verranno corretti gratuitamente mediante riparazione o fornitura di pezzi di ricambio. Il presupposto è che l'attrezzatura sia consegnata assemblata e completa con la prova di vendita e garanzia. Per una richiesta di garanzia, utilizzare solo la confezione originale. In questo modo, possiamo garantire un'elaborazione della garanzia rapida e agevole. Vi preghiamo di inviarcì gli elettrodomestici post-pagamento o richiedere un adesivo Freeway. Purtroppo non saremo in grado di accettare apparecchi che non sono postpagati. La garanzia non copre parti soggette a usura naturale. Se si desidera presentare una richiesta di intervento in garanzia, segnalare guasti o ordinare pezzi di ricambio o accessori, contattare il centro assistenza di seguito: soggetto a modifiche senza preavviso.

## SLO

### GARANCIJA

Ta aprava je kakovosten izdelek. Zasnovan je bil v skladu z veljavnimi tehničnimi standardi in skrbno izdelan z običajnimi, kakovostnimi materiali. Garancijsko obdobje je 12 mesecev in se začne na dan nakupa, ki ga je mogoče preveriti s potrdilom o prejemu, računom ali dobavnico. V času garancijskega roka bodo vse funkcionalne napake, ki so kljub skrbni obdelavi, opisani v naših navodilih za uporabo, preverljive zaradi materialnih napak, odpravile naše servisno osebje. Garancija prevzame obliko, da bodo okvarjeni deli po lastni presoji brezplačno popravljeni ali zamenjani z brezhibnimi deli. Zamenjani deli bodo postali naša last. Popravila ali zamenjava posameznih delov ne podaljšujejo garancijskega roka, dokler ne začne veljati nova garancijska doba za napravo. Za rezervne dele, ki se lahko pojavijo, se ne bo začelo ločeno garancijsko obdobje. Ne moremo ponuditi garancije za poškodbe in napake na napravah ali njihovih delih zaradi uporabe prekomerne sile, nepravilne obdelave in servisiranja. To velja tudi za neupoštevanje navodil za uporabo in namestitve ali rezervnih delov in dodatkov, ki niso vključeni v našo paleto izdelkov. V primeru motenj v napravi s strani nepooblaščenih oseb, se garancija razveljavi. Poškodbe, ki so posledica nepravilnega ravnanja, obremenitve ali naravne obrabe, so izključene iz garancije. Poškodbe, ki jih povzroči proizvajalec ali materialna napaka, se bodo popravile ali popravile z zagotavljanjem rezervnih delov. Predpogoj je, da se oprema preda sestavljena in skupaj z dokazilom o prodaji in garancijo. Za garancijski zahtevek uporabite samo originalno embalažo. Tako lahko zagotovimo hitro in gladko obdelavo garancij. Prosimo, pošljite nam naprave po plačilu ali zahtevajte nalepko za Freeway. Na žalost ne bomo mogli sprejeti naprav, ki niso postpaid. Garancija ne zajema delov, ki so predmet naravne obrabe. Če želite vložiti zahtevek za garancijo, prijaviti napake ali naročiti nadomestne dele ali dodatno opremo, se obrnite na spodnji prodajni center: Pridržujemo si pravico do sprememb brez predhodnega obvestila.

## MLT

### GARANYIJA

Dan l-apparat huwa prodott ta 'kwalità. Kienet imfassla f'konformità mal-istandards tekniċi attwali u saret b'attenzjoni bl-użu ta 'materjali normali u ta' kwalità tajba. Il-perjodu tal-garanzija huwa ta '12 xahar u jibda fid-data tax-xiri, li jista' jiġi vverifikat bir-riċevuta, fattura jew nota tal-kunsinna. Matul dan il-perjodu ta 'garanzija l-iżbalji funzjonali kollha, li, minkejja t-trattament bir-reġqa deskritt fil-manwal operattiv tagħna, huma verifikabbli minhabba difetti materjali, se jiġu kkoreġuti mill-istaff tagħna tas-servizz ta' wara l-bejgħ. Il-garanzija tiegħu l-forma li partijiet difettużi se jissewewew jew jiġu sostitwiti bi partijiet perfetti bla ħlas fid-diskrezzjoni tagħna. Partijiet mibdula jsiru proprjetà tagħna. Ix-xogħol ta 'tiswija jew is-sostituzzjoni ta' partijiet individwali ma jestendux il-perjodu ta 'garanzija mhux se jirriżulta f'li jibda perjodu ġdid ta' garanzija għall-apparat. Ma jibda l-ebda perjodu ta 'garanzija separat għal spare parts li jistgħu jiġu ted. Ma nistgħux noffru garanzija għal ħsara u difetti fuq l-apparat jew il-partijiet tagħhom ikkawżati mill-użu ta 'forza eċċessiva, trattament mhux xieraq u manutenzjoni. Dan japplika wkoll għal nuqqasijiet ta 'konformità mal-manwal tat-tħaddim u l-installazzjoni jew partijiet ta' rikambju u aċċessorji li mhumiex inkluzi fil-firxa ta 'prodotti tagħna. Fil-każ ta 'interferenza ma' modifiki fl-apparat minn persuni mhux awtorizzati, il-garanzija ssir nulla. Ħsarat li huma attribwiti għal immaniġġjar hażin, tagħbija zejda, jew xedd u kedd naturali huma esklużi mill-garanzija. Danni kkawżati mill-manifattur jew minn difett materjali se jiġu kkoreġuti mingħajr ħlas permezz ta 'tiswija jew billi jiġu pprovduti spare parts. Il-prerekwiżit huwa li t-tagħmir jiġi mgħoddi immuntat, u komplut bil-prova tal-bejgħ u l-garanzija. Għal talba ta 'garanzija, uża biss l-imballeġġ originali. B'dan il-mod, nistgħu niggarrantixxu proċessar ta 'garanzija malajr u bla xkiel. Jekk jogħġbok ibgħatilna l-appliances post-paid jew itlob stiker tal-Freeway. Sfortunatament ma nkunux nistgħu naċċettaw apparat li ma jithallasx wara. Il-garanzija ma tkoprix partijiet li huma soġġetti għal ilbies u kedd naturali. Jekk tixtieq tagħmel talba għall-garanzija, irrapporta ħsarat jew tordna spare parts jew aċċessorji, jekk jogħġbok ikkuntattja ċ-ċentru ta 'wara l-bejgħ hawn taħt: Soġġett għal bidla mingħajr avviż minn qabel.

## SK

### ZÁRUKA

Tento spotřebič je kvalitní výrobek. Bol navrhnutý v súlade s platnými technickými normami a opatrne používal bežné a kvalitné materiály. Záručná ehota je 12 mesiacov a začína plynúť dátumom nákupu, ktorý je možné overiť potvrdením, faktúrou alebo dodacím listom. Počas tejto záručnej lehoty všetky funkčné chyby, ktoré napriek starostlivej úprave popísanej v našom návode na obsluhu sú overiteľné z dôvodu materiálnych nedostatkov, opraviam naši pracovníci popredajného servisu. Záruka má formu, že vadné časti budú opravené alebo nahradené perfektnými dielmi bezplatne podľa nášho uváženia. Nahradené diely sa stanú našimi vlastnosťami. Opravné práce alebo výmena jednotlivých dielov predĺženie záručnej lehoty nevedie k vzniku novej záručnej lehoty pre spotrebiteľ. Za náhradné diely, ktoré môžu byť dodané, sa nezačína samostatná záručná lehota. Nemôžeme ponúknuť záruku na poškodenie a poškodenie spo-trebičov alebo ich častí spôsobené nadmernou silou, nesprávnou obsluhou a servisom. Platí to aj pre poruchy v súlade s návodom na obsluhu a inštaláciou alebo náhradnými dielmi a príslušenstvom, ktoré nie sú súčasťou našej ponuky. V prípade zásahu do modifikácie spotrebiča neoprávnenými osobami sa záruka stane neplatnou. Škody, ktoré sú spôsobené nesprávnou manipuláciou, nad-merným zaťažením alebo prirodzeným opotrebovaním, sú z záruky vylúčené. Škody spôsobené výrobcom alebo chybou materiálu budú opravené bezplatne opravou alebo poskytnutím náhradných dielov. Predpokladom je, že zariadenie je odovzdané a kompletne s dokladom o predaji a zárukou. Pokiaľ ide o nárok na záruku, použite iba pôvodný obal. Týmto spôsobom môžeme zaručiť rýchle a plynulé spracovanie záruky. Pošlite nám, prosím, spotrebiče, ktoré ste už zaplatili, alebo požiadajte o nálepku Freeway. Bohužiaľ nebudeme môcť prijímať zariadenia, ktoré nie sú vyplatené. Záruka sa nevzťahuje na časti, ktoré sú vystavené prirodzenému opotrebovaniu. Ak chcete požiadať o záruku, oznámiť chyby alebo objednať náhradné diely alebo príslušenstvo, obráťte sa na nižšie uvedené stredisko popredajného servisu: Podliehajú zmenám bez predchádzajúceho upozornenia.



BG

## ГАРАНЦИЯ

Този уред е качествен продукт. Той е проектиран в съответствие с действащите технически стандарти и е направен внимателно при използване на нормални, качествени материали. Гаранционният срок е 12 месеца и започва да тече от датата на покупката, която може да бъде потвърдена с квитанция, фактура или документ за доставка. По време на този гаранционен период всички функционални грешки, които, въпреки внимателното третиране, описано в нашето ръководство за експлоатация, са проверими поради материални недостатъци, ще бъдат отстранени от нашия сервизен персонал. Гаранцията приема формата, в която дефектните части ще бъдат ремонтирани или заменени с перфектни части безплатно по наше усмотрение. Подменените части ще станат наша собственост. Ремонтните работи или подмяната на отделни части няма да удължат гаранционния срок, без това да доведе до започване на нов гаранционен период за уреда. За резервни части, които могат да бъдат поставени, няма да започне отделен гаранционен срок. Не можем да предложим гаранция за повреди и дефекти на уредите или техните части, причинени от използването на прекомерна сила, неправилно третиране и обслужване. Това важи и за неспазване на ръководството за експлоатация и инсталацията, както и резервни и допълнителни части, които не са включени в нашата гама от продукти. В случай на намеса в модификации на уреда от неупълномощени лица, гаранцията ще бъде премахната. Щети, които се дължат на неправилно боравене, натоварване или естествено износване, са изключени от гаранцията. Щети, причинени от производителя или от дефект на материала, ще бъдат поправени без заплащане чрез ремонт или чрез предоставяне на резервни части. Предпоставка е оборудването да се слобява и да се допълни с доказателство за продажба и гаранция. За гаранционна претенция използвайте само оригиналната опаковка. По този начин можем да гарантираме бърза и гладка обработка на гаранциите. Моля, изпратете ни уредите след плащане или заявете стикер на Freeway. За съжаление няма да можем да приемаме уреди, които не са с абонамент. Гаранцията не покрива части, които са обект на естествено износване. Ако желаете да направите гаранционна претенция, да съобщите за неизправности или да поръчате резервни части или аксесоари, моля свържете се с центъра за поддръжка по-долу: Подлежи на промяна без предизвестие.

RO

## GAРАНТIE

Acest aparat este un produs de calitate. A fost proiectat în conformitate cu standardele tehnice actuale și a făcut cu atenție materiale normale, de bună calitate. Perioada de garanție este de 12 de luni și începe la data cumpărării, care poate fi verificată prin chitanță, factură sau buletin de livrare. În timpul acestei perioade de garanție, toate erorile funcționale, care, în ciuda tratamen-tului atent descris în manualul nostru de utilizare, sunt verificabile din cauza defectelor materiale, vor fi rectificate de personalul nostru de service post-vân-zare. Garanția ia forma faptului că piesele defecte vor fi reparate sau înlocuite cu piese perfecte gratuit, la discreția noastră. Piesele înlocuite vor deveni pro-prietatea noastră. Lucrările de reparații sau înlocuirea pieselor individuale nu vor prelungi perioada de garanție, deoarece nu vor duce la începerea unei noi perioade de garanție pentru aparat. Nu se va începe nici o perioadă de garanție separată pentru piesele de schimb care pot fi incluse. Nu putem oferi o garanție pentru defectiunile și defectele aparatelor sau ale pieselor acestora cauzate de utilizarea forței excesive, tratarea necorespunzătoare și întreținerea. Acest lucru se aplică și în caz de nerespectare a manualului de utilizare și a pieselor de instalare sau de rezervă și accesoriilor care nu sunt incluse în gama noastră de produse. În caz de interferență cu modificările aduse aparatului de către persoane neautorizate, garanția va fi anulată. Daunele care pot fi atribuite man-ipulării necorespunzătoare, supraîncălzirii sau uzurii naturale sunt excluse din garanție. Deteriorările cauzate de producător sau de un defect material vor fi corectate gratuit, prin reparații sau prin furnizarea de piese de schimb. Condiția prealabilă este ca echipamentul să fie predat în asamblare și să fie completat cu dovada vânzării și a garanției. Pentru o cerere de garanție, utilizați numai ambalajul original. În acest fel, putem garanta procesarea rapidă și fără prob-leme a garanției. Trimiteți-ne aparatele post-plătite sau solicitați un autocolant Freeway. Din păcate, nu vom putea accepta dispozitive care nu sunt plătite post-paid. Garanția nu acoperă piese care sunt supuse uzurii naturale. Dacă doriți să solicitați o garanție, să semnalați defecțiuni sau să comandați piese de schimb sau accesorii, vă rugăm să contactați centrul de asistență tehnică de mai jos: Pot fi modificate fără o notificare prealabilă.

NMK

## GAРАНЦIЯ

страна на нашите сервисни служби. Гаранцията е в форма која дефектните делови ќе бидат поправени или заменети со совршени делови бесплатно по наша дискреција. Гаранциониот период е 12 месеци и започнува на датумот на купување, кој може да се потврди со потврдата, фактурата или испораката. Заменетите делови ќе станат наш сопственост. Поправки илиoliv замена на поединечни делови нема да го продолжат гарантниот рок, туку ќе резултира со започнување на нов гарантен рок за апаратот. Нема да отпочне одделен гарантен рок за резервни делови што може да се користат. Не можеме да понудиме гаранција за оштетувања и дефекти на апаратите или нивните делови предизвикани од употреба на прекумерна сила, неправилен третман и сервисирање. Ова исто така важи и за неуспехот да се усогласат со оперативниот прирачник и инсталационите или резервните и помошни делови што не се вклучени во нашиот асортиман на производи. Во случај на пречки во промените на апаратот од страна на неовластени лица, гаранцијата ќе биде поништена. Оштетувањата што се припишуваат на неправилно ракување, над товарење или природна употреба се исклучени од гаранцијата. Оштетувањата предизвикани од производителот или од материјален дефект ќе бидат поправени без надомест со поправка или со обезбедување на резервни делови. Предуслов е дека опремата е предадена собрани, а заврши со доказ за продажба и гаранција. За барање за гаранција, користете го оригиналното пакување. На тој начин можеме да гарантираме брза и непречена обработка на гаранциите. Ве молиме испратете ги апаратите пост-пејд или побарајте налепница со Freeway. За жал нема да можеме да прифатиме апарати кои не се постпејд. Гаранцијата не ги покрива деловите што се предмет на природно абење. Ако сакате да поднесете барање за гаранција, да пријавите грешки или да нарачате резервни делови или додатоци, ве молиме контактирајте го центарот за продавање подолу: Предмет на промена без претходна најава. најава.

HUN

## GAРАНЦIA

Ez a készülék minőségtermék. Úgy tervezték, hogy megfeleljen a jelenlegi műszaki szabványoknak, és gondosan, normál, jó minőségű anyagokkal készült. A jótállási idő 12 hónap, és a vásárlás napján kezdődik, amelyet a kézhezvét-el, a számla vagy a kézbesítési értesítés igazolhat. A garanciaidő alatt minden olyan funkcionális hiba, amely az üzemeltetési utasításunkban leírt gondos ke-zelés ellenére bizonyíthatóan az anyagi hibák miatt következik be, a vevőszol-gálatunk javítja. A garancia olyan formája, hogy a hibás alkatrészek javítása vagy cseréje a tökéletes alkatrészekkel ingyenes. A cserélt részek tulajdonunk lesz. A javítási munkák vagy az egyes részek cseréje nem hosszabbítja meg a jótállási időszakot, és nem eredményez új garanciaidő megkezdését a készülék számára. Nincs külön garanciaidő a pótalkatrészek esetén. Nem nyújtunk ga-ranciát a készülékek vagy alkatrészeik károsodására és hibáira a túlzott erő, a helytelen kezelés és a karbantartás miatt. Ez vonatkozik az üzemeltetési utasítás és a telepítés, illetve a tartalmék és tartozék alkatrészeinek meg nem felelésére is, amelyek nem tartoznak a termékínálunkba. Abban az esetben, ha a készülék jogosulatlan személy általi módosításai zavarnak, a garancia érvényét veszti. A nem megfelelő kezelés, a terhelés vagy a természetes kopás okozta károk nem tartoznak a garancia hatálya alá. A gyártó vagy az anyaghiba által okozott károkat a javítás vagy a pótalkatrészek beszerzése nélkül kijavítják. Az előfeltétel az, hogy a berendezést összeszerelték, és az értékesítés és a garancia igazolásával kiegészüljön. A garancia igényléséhez csak az eredeti csomagolást használja. Így garantálhatjuk a gyors és zökkenőmentes garanciafeldolgozást. Kérjük, küldje el nekünk a készüléket utólag fizetett vagy kérjen Freeway matricát. Sajnos nem tudjuk elfogadni a nem utólag fizetett készülékeket. A garancia nem terjed ki a természetes kopásnak kitett alkatrészekre. Ha garanciális igényt kíván nyú-jtani, hibákat jelenteni vagy pótalkatrészeket vagy tartozékokat rendelni, kér-jük, vegye fel a kapcsolatot az alábbi értékesítési központtal: Előzetes értesítés nélkül változhat.

POL

## GWARANCJA

To urządzenie jest produktem wysokiej jakości. Został zaprojektowany zgodnie z aktualnymi standardami technicznymi i wykonany starannie przy użyciu zwykłych, dobrej jakości materiałów. Okres gwarancji wynosi 12 miesięcy i rozpoczyna się w dniu zakupu, który można zweryfikować za pomocą paragonu, faktury lub dowodu dostawy. W okresie gwarancji wszystkie błędy funkcjonalne, które pomimo starannego traktowania opisanego w naszej instrukcji obsługi, są weryfikowalne przez wady materiałowe, zostaną naprawione przez nasz personel obsługi posprzedażnej. Gwarancja ma formę, w której wadliwe części zostaną naprawione lub wymienione na części zamiennie bezpłatnie według naszego uznania. Wymienione części staną się naszą własnością. Naprawa lub wymiana pojedynczych części nie przedłuża okresu gwarancji, nie spowoduje to rozpoczęcia nowego okresu gwarancyjnego dla urządzenia. Nie rozpocznie się oddzielny okres gwarancji na części zamiennie, które mogą być używane. Nie możemy zaoferować gwarancji na uszkodzenia i usterki urządzeń lub ich części spowodowane użyciem nadmiernej siły, niewłaściwego traktowania i serwisowania. Dotyczy to również nieprzestrzegania instrukcji obsługi i instalacji lub części zamiennych i akcesoriów, które nie są zawarte w naszej ofercie produktów. W przypadku ingerencji w modyfikacje urządzenia przez osoby nieuprawnione, gwarancja zostanie unieważniona. Szkody, które można przypisać niewłaściwej obsłudze, nadmiernemu obciążeniu lub naturalnemu zużyciu, są wyłączone z gwarancji. Uszkodzenia spowodowane przez producenta lub wadę materiałową zostaną naprawione bezpłatnie przez naprawę lub przez dostarczenie części zamiennych. Warunkiem wstępnym jest przekazanie sprzętu w komplecie wraz z dowodem sprzedaży i gwarancją. W przypadku reklamacji należy używać tylko oryginalnego opakowania. W ten sposób możemy zagwarantować szybkie i płynne przetwarzanie gwarancji. Prześlij nam urządzenia post-paid lub zamów naklejkę na autostradę. Niestety nie będziemy mogli akceptować urządzeń, które nie są opłacane za dołu. Gwarancja nie obejmuje części ulegających naturalnemu zużyciu. Jeśli chcesz zgłosić roszczenie gwarancyjne, zgłoś usterki lub zamówić części zamiennie lub akcesoria, skontaktuj się z następującym centrum obsługi posprzedażnej: Zastrzega się możliwość zmian bez uprzedzenia.

ALB

## GARANCI

Kjo pajisje është një produkt cilësor. Washtë hartuar në përputhje me standardet aktuale teknike dhe është bërë me kujdes duke përdorur materiale normale, me cilësi të mirë. Periudha e garancisë është 12 muaj dhe fillon në datën e blerjes, e cila mund të vërtetohet me faturën, faturën ose dorëzimin. Gjatë kësaj periudhe garancie, të gjitha gabimet funksionale, të cilat, përkundër trajtimit të kujdesshëm të përshkruar në manualin tonë të funksionimit, janë verifikueshëm për shkak të metave të materialit, do të korrigjohen nga stafi ynë i shërbimit pas shitjes. Garancia merr formën që pjesët e dëmtuara do të riparohen ose zëvendësohen me pjesë të përsosura falas, sipas gjykimit tonë. Pjesët e zëvendësuara do të bëhen pronë jonë. Puna e riparimit ose zëvendësimit i pjesëve individuale nuk do të zgjasë periudhën e garancisë, por nuk do të rezultojë në fillimin e një periudhe të re garancie për pajisjen. Asnjë periudhë e veçantë e garancisë nuk do të fillojë për pjesët rezervë që mund të merren. Ne nuk mund të ofrojmë një garanci për dëmtimin dhe defektet e pajisjeve ose pjesëve të tyre të shkaktuara nga përdorimi i forcës së tepërt, trajtimi dhe shërbimi i pahijshëm. Kjo gjithashtu vlen për dëmtimet në përputhje me manualin e funksionimit dhe instalimin ose pjesët rezervë dhe aksesori që nuk përfshihen në gamën tonë të produkteve. Në rast ndërhyrje në modifikimet e pajisjes nga persona të paautorizuar, garancia do të hiqet. Dëmet që mund t'i atribuohen trajtimit të pahijshëm, ngarkimit të tepërt, ose konsumit natyror, përjashtohen nga garancia. Dëmet e shkaktuara nga prodhuesi ose nga një defekt i materialit do të korrigjohen pa pagesë me riparim ose duke siguruar pjesë këmbimi. Parakushti është që pajisjet të dorëzohen të montuara, dhe të kompletuara me provën e shitjes dhe garancisë. Për një kërkesë garancie, përdorni vetëm paketimin origjinal. Në atë mënyrë, ne mund të garantojmë përpunim të shpejtë dhe të qetë të garancisë. Ju lutemi na dërgoni pajisjet me postë të paguar ose kërkonte një afishe autostradë. Për fat të keq, ne nuk do të jemi në gjendje të pranojmë pajisje që nuk janë me kontratë. Garancia nuk përfshin pjesë që i nënshtrohen konsumit natyror. Nëse dëshironi të bëni një kërkesë për garanci, të raportoni gabime ose të porosisni pjesë rezervë ose pajisje, ju lutemi kontaktoni qendërën pas shitjes më poshtë: Subjekti për të ndryshuar pa njoftim paraprak.

HR

## JAMSTVO

Ovaj je uređaj kvalitetan proizvod. Dizajniran je u skladu s trenutnim tehničkim standardima i izrađen je pažljivo koristeći normalne, kvalitetne materijale. Garancijsko razdoblje je 12 mjeseca i započinje datumom kupnje, što se može potvrditi potvrdom primitka, računa ili dostavnice. Tijekom ovog jamstvenog razdoblja sve će funkcionalne pogreške, koje su unatoč pažljivom postupanju opisanom u našem priručniku za upotrebu provjerljivo zbog materijalnih nedostataka, otkloniti od strane našeg servisnog osoblja. Jamstvo ima oblik da će se oštećeni dijelovi besplatno popraviti ili zamijeniti savršenim dijelovima, po našem nahođenju. Zamijenjeni dijelovi postat će naše vlasništvo. Popravak ili zamjena pojedinih dijelova neće produžiti jamstveno razdoblje, jer neće rezultirati novim jamstvenim rokom za uređaj. Neće započeti zasebni jamstveni rok za rezervne dijelove koji se mogu trošiti. Ne možemo pružiti jamstvo za oštećenja i oštećenja uređaja ili njihovih dijelova uzrokovanih prekomjernom silom, nepravilnim postupanjem i servisiranjem. To se također odnosi i na neusklađivanje s uputama za uporabu i instalacijskim ili rezervnim i pomoćnim dijelovima koji nisu uključeni u naš asortiman proizvoda. U slučaju ometanja neovlaštenih osoba na izmjenama uređaja, jamstvo će se poništiti. Oštećenja koja se mogu pripisati nepravilnom rukovanju, preopterećenju ili prirodnom habanju isključena su iz jamstva. Štete uzrokovane proizvođačem ili oštećenjem materijala ispraviti će se besplatnim popravkom ili osiguranjem rezervnih dijelova. Preduvjet je da se oprema preda u sastavu, zajedno s dokazom o prodaji i garancijom. Za garancijski zahtjev koristite samo originalno pakiranje. Na taj način možemo jamčiti brzu i glatku obradu jamstava. Pošaljite nam uređaje naknadno ili zatražite naljepnicu autoputa. Nažalost, nećemo biti u mogućnosti prihvatiti uređaje koji nisu preplaćeni. Jamstvo ne obuhvaća dijelove koji su podložni prirodnom habanju. Ako želite podnijeti zahtjev za jamstvom, prijaviti kvarove ili naručiti rezervne dijelove ili pribor, molimo kontaktirajte dolje prodajni centar: Podložno promjenama bez prethodne najave.

SRB

## ГAРАНЦИЈА

Ovaj aparat je kvalitetan proizvod. Dizajniran je u skladu sa trenutnim tehničkim standardima i rađen pažljivo koristeći normalne, kvalitetne materijale. Garantni rok je 12 meseca i započinje danom kupovine, što se može verifikovati primaњem, fakturnom или отпремницом. Током овог гарантног периода, све функционалне грешке које се, упркос пажљивом поступању описаном у нашем упутству за употребу, вероватно могу проверити због материјалних недостатака, оtkлонити од стране нашег сервисног особља. Гаранција добија облик да ће се неисправни делови поправити или заменити савршеним деловима бесплатно по нашем нахођењу. Замене делови постаће наше власништво. Поправци или замена појединих делова неће продужити гарантни рок јер неће резултирати новим гаранцијским роком за апарат. Неће почети посебан гарантни рок за резервне делове који се могу напунити. Не можемо пружити гаранцију за оштећења и оштећења уређаја или њихових делова насталих прекомерном силом, неправилним третманом и сервисирањем. Ово се такође односи и на непоштовање упутства за употребу и инсталационих или резервних и помоћних делова који нису обухваћени нашим асортиманом производа. У случају ометања модификација уређаја од стране неовлашћених особа, гаранција ће се поништити. Оштећења која се могу приписати неправилном руковању, преоптерећењу или природном хабању су искључена из гаранције. Оштећења настала од стране произвођача или оштећења материјала исправљаће се или поправљањем резервних делова бесплатно. Предуслов је да се опрема преда у саставу, заједно са доказом о продаји и гаранцијом. За захтев о гаранцији користите само оригинално паковање. На тај начин можемо гарантовати брзу и глатку обраду гаранција. Пошаљите нам уређаје накнадно или затражите налепницу са аутопута. Нажалост, нећемо бити у могућности да прихватимо уређаје који нису плаћени. Гаранција не покрива делове који су изложени природном хабању. Ако желите да поднесете захтев за гаранцијом, пријавите грешке или наручите резервне делове или додатну опрему, молимо контактирајте доњи продајни центар: Могу се променити без претходне најаве.



# Declaration of Conformity / Δήλωση Συμμόρφωσης

Product Name: HYDRAULIC SHOP PRESS  
Όνομα Προϊόντος: ΥΔΡΑΥΛΙΚΗ ΠΡΕΣΑ

Model / Μοντέλο: BWR5118

|     |   |     |  |
|-----|---|-----|--|
| EN  | <b>CE - DECLARATION OF CONFORMITY</b><br>We declare under our sole responsibility that the product described under "Technical Data" is in conformity with the following standards or standardized documents and in accordance with the regulations:     | SK  | <b>EK - VYHLÁSENIE O ZHODE</b><br>Vyhlasujeme na vlastnú zodpovednosť, že výrobok opísaný v časti "Technické údaje" je v súlade s nasledujúcimi normami alebo štandardnými dokumentmi, podľa predpisov smerníc:                                    |
| DE  | <b>CE - KONFORMITÄTSEKTLÄRUNG</b><br>Wir erklären in alleiniger Verantwortung, dass das unter „Technische Daten“ beschriebene Produkt den folgenden Normen oder standardisierten Dokumenten entspricht, gemäß den Bestimmungen der Richtlinien:         | BG  | <b>EK - ДЕКЛАРАЦИЯ ЗА СЪОТВЕТСТВИЕ</b><br>Ние декларираме на наша отговорност единствено, че продуктът, описан в "Технически данни" е в съответствие със следните стандарти или стандартизирани документи, съобразно предписанията на директивите: |
| FR  | <b>CE - DECLARATION DE CONFORMITÉ</b><br>Nous déclarons sous notre seule responsabilité que le produit décrit sous «Données techniques» est conforme aux normes ou documents normalisés suivants, conformément aux réglementations:                     | RO  | <b>CE - DECLARAȚIE DE CONFORMITATE</b><br>Declarăm pe propria răspundere că produsul descris în secțiunea "Date tehnice" este în conformitate cu următoarele standarde sau documente standardizate, în conformitate cu reglementările:             |
| SPA | <b>CE - DECLARACION DE CONFORMIDAD</b><br>Declaramos bajo nuestra exclusiva responsabilidad que el producto descrito en "Datos técnicos" cumple con las siguientes normas o documentos estandarizados, de acuerdo con los requisitos de las directivas: | NMK | <b>EK - ДЕКЛАРАЦИЈА ЗА СООБРАЗНОСТ</b><br>Под наша одговорност изјавуваме дека производот опишан под "Технички податоци" е во согласност со следните стандарди или стандартизирани документи и во согласност со прописите:                         |
| IT  | <b>CE - DICHIARAZIONE DI CONFORMITÀ</b><br>Dichiariamo sotto la nostra esclusiva responsabilità che il prodotto descritto sotto "Dati tecnici" è conforme alle seguenti norme o documenti standardizzati e in accordo con i regolamenti:                | HUN | <b>EK - MEGFELELŐSÉGI NYILATKOZAT</b><br>Kizárólagos felelősségünkkel kijelentjük, hogy a „Műszaki adatok” alatt leírt termék megfelel az alábbi szabványoknak vagy szabványosított dokumentumoknak, szabályoknak megfelelően:                     |
| SLO | <b>CE - IZJAVA O KONFORMNOSTI</b><br>Izjavljamo pod izključno odgovornostjo, da je izdelek, opisan pod „Tehnični podatki”, v skladu z naslednjimi standardi ali standardiziranimi dokumenti, v skladu z določili smernic:                               | POL | <b>KE - DEKLARACJA ZGODNOŚCI</b><br>Deklarujemy, na naszą wyłączną odpowiedzialność, że produkt opisany w "Danych technicznych" jest zgodny z następującymi normami lub standardowymi dokumentami, zgodnie z przepisami:                           |
| EL  | <b>Δήλωση συμμόρφωσης EK</b><br>Δηλώνουμε υπεύθυνα ότι το προϊόν που περιγράφεται στο κεφάλαιο "Τεχνικά Χαρακτηριστικά" είναι συμβατό με τις ακόλουθες διατάξεις της κοινοτικής οδηγίας και με τα ακόλουθα εναρμονισμένα κανονιστικά πρότυπα:           | POR | <b>CE - DECLARAÇÃO DE CONFORMIDADE</b><br>Declaramos sob nossa exclusiva responsabilidade que o produto descrito em "Dados técnicos" está em conformidade com as seguintes normas ou documentos padronizados, de acordo com os regulamentos:       |
| MLT | <b>KE - DIKJARAZZJONI TA' KONFORMITÀ</b><br>Aħna niddikjaraw taht ir-responsabbiltà unika tagħna li l-prodott deskritt taht "Data Teknika" huwa konformi ma 'l-istandards jew id-dokumenti standardizzati li għejjin, skond ir-regolamenti:             | SRB | <b>EK - ДЕКЛАРАЦИЈА КОНФОРМИТЕТА</b><br>Изузетно изјављујемо да је производ описан у „Техничким подацима” у складу са следећим стандардима или стандардизованим документима и у складу са прописима:   |
| HR  | <b>EK - IZJAVA O SUKLADNOSTI</b><br>Izjavljujemo da smo pod isključivom odgovornošću da je proizvod opisan u „Tehničkim podacima” u skladu sa sljedećim standardima ili standardiziranim dokumentima i u skladu s propisima:                            | ALB | <b>KE - Deklarata e Konformitetit</b><br>Ne deklarojmë nën përgjegjësinë tonë vetëm se produkti i përshkruar në "Të dhënat teknike" është në përputhje me standardet e mëposhtme ose dokumentet e standardizuara dhe në përputhje me rregulloret:  |

2006/42/EC

EN ISO 12100:2010  
EN 1494:2000+A1:2008

Date of Issue: 25/10/2021  
Ημερομηνία Δήλωσης:

Under the responsibility of: D. Nikolaou S.A  
Υπεύθυνος: Δ. Νικολάου ΑΕΒΕ



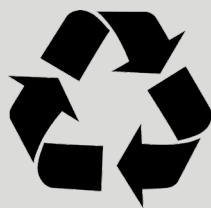

The instructions manual is also available in digital format on our website [www.nikolaoutools.gr](http://www.nikolaoutools.gr). Find it by entering the product code in the Search " 🔍 " field.

Μπορείτε να βρείτε τις οδηγίες χρήσης και σε ηλεκτρονική μορφή μέσω της ιστοσελίδας μας [www.nikolaoutools.gr](http://www.nikolaoutools.gr). Αναζητήστε τις με τον κωδικό προϊόντος στο πεδίο Αναζήτηση " 🔍 " .