

SG 4/2

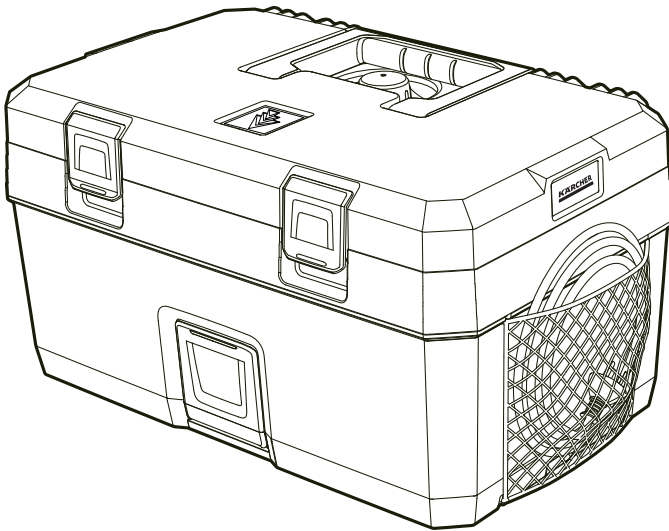

Deutsch	4
English	9
Français	14
Italiano	20
Nederlands	25
Español	31
Português	36
Dansk	42
Norsk	47
Svenska	52
Suomi	57
Ελληνικά	62
Türkçe	67
Русский	72
Magyar	78
Čeština	83
Slovenščina	88
Polski	93
Românește	99
Slovenčina	104
Hrvatski	109
Srpski	114
Български	119
Eesti	125
Latviešu	130
Lietuviškai	135
Українська	140



Register
your product
www.kaercher.com/welcome

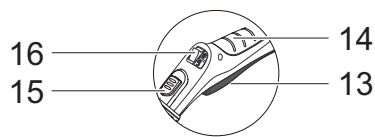
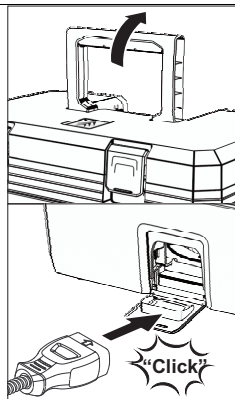
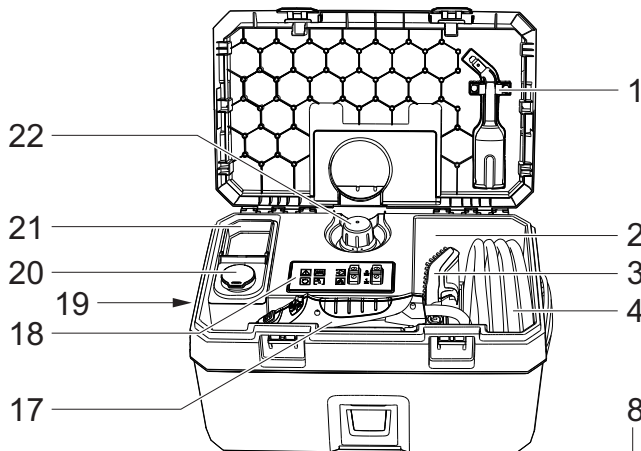

A

15: Spray gun nozzle
16: Spray gun nozzle

9: Latch
9: Latch
10: Latch
11: Latch

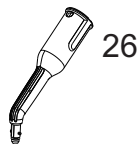
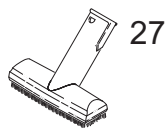
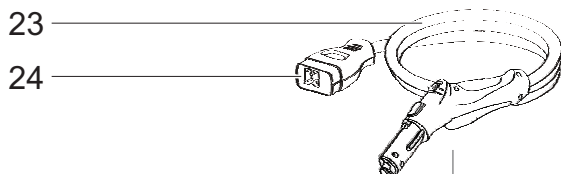
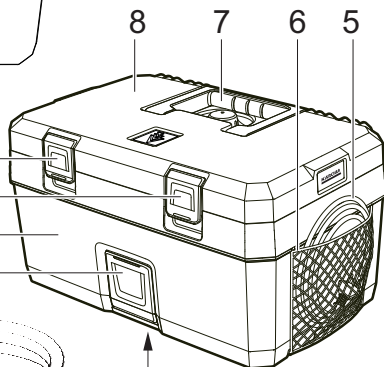

34

33

32

31

30

28

29

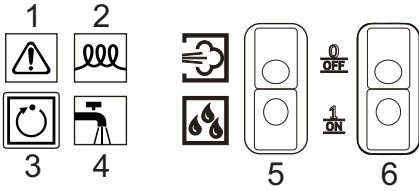
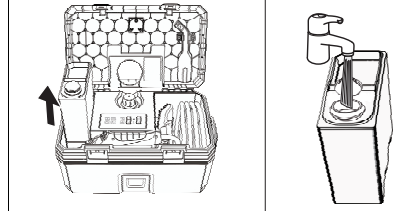
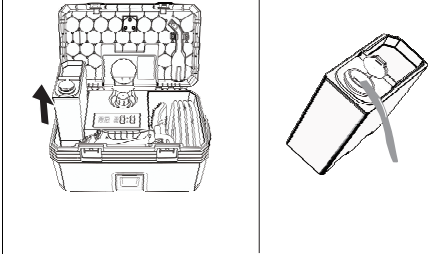
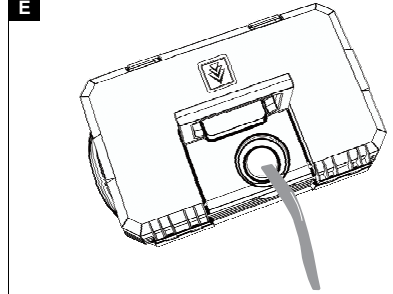
B**C****D****E**

Περιεχόμενα

Γενικές υποδείξεις.....	62
Προστασία του περιβάλλοντος	62
Προβλεπόμενη χρήση	62
Σύμβολα επάνω στη συσκευή	62
Επισκόπηση συσκευής.....	62
Διατάξεις ασφαλείας.....	63
Μέθοδοι καθαρισμού	63
Θέση σε λειτουργία.....	63
Χειρισμός.....	63
Χρήση των πρόσθετων εξαρτημάτων.....	64
Μεταφορά.....	65
Αποθήκευση	65
Φροντίδα και συντήρηση	65
Αντιμετώπιση βλαβών	66
Εγγύηση	66
Παρελκόμενα και ανταλλακτικά.....	66
Δήλωση συμμόρφωσης ΕΕ	66
Τεχνικά στοιχεία	67

Γενικές υποδείξεις



Πριν από την πρώτη χρήση της συσκευής, διαβάστε αυτό το εγχειρίδιο οδηγιών χρήσης καθώς και τις συνημμένες υποδείξεις ασφαλείας. Εφαρμόζετε αυτές τις οδηγίες.

Φυλάξτε τα δύο βιβλιάρια για μια μεταγενέστερη χρήση ή για τον επόμενο ιδιοκτήτη.

- Η μη τήρηση των οδηγιών χρήσης, καθώς και των υποδείξεων ασφαλείας, μπορεί να έχει ως συνέπεια βλάβες στη συσκευή ή κινδύνους για τον χειριστή ή άλλα άτομα.
- Σε περίπτωση ζημιάς από τη μεταφορά ειδοποιηθείτε αμέσως το κατάστημα αγοράς.
- Κατά το άνοιγμα της συσκευασίας, ελέγξτε το περιεχόμενο για τυχόν ελλείψεις σε εξαρτήματα καθώς και για ζημιές.

Προστασία του περιβάλλοντος



Τα υλικά συσκευασίας είναι ανακυκλώσιμα. Απορρίψτε τις συσκευασίες με περιβαλλοντικά ορθό τρόπο.



Οι ηλεκτρικές και ηλεκτρονικές συσκευές περιέχουν πολύτιμα ανακυκλώσιμα υλικά και, συχνά, εξαρτήματα όπως μπαταρίες απλές, επαναφορτιζόμενες ή λάδια, τα οποία σε περίπτωση λανθασμένης χρήσης ή απόρριψης μπορούν να θέσουν σε κίνδυνο την ανθρώπινη υγεία και το περιβάλλον. Ωστόσο, αυτά τα συστατικά είναι απαραίτητα για τη σωστή λειτουργία της συσκευής. Οι συσκευές που φέρουν αυτό το σύμβολο δεν επιτρέπεται να απορρίπτονται μαζί με τα οικιακά απορρίμματα.

Υποδείξεις σχετικά με συστατικά (REACH)

Ενημερωμένες πληροφορίες σχετικά με τα συστατικά είναι διαθέσιμες στη διεύθυνση: www.kaercher.com/REACH

Προβλεπόμενη χρήση

- Η συσκευή προορίζεται για εργασίες καθαρισμού με ατμό και μπορεί να χρησιμοποιηθεί με τον κατάλληλο εξοπλισμό, όπως περιγράφεται στις οδηγίες λειτουργίας.
- Η συσκευή αυτή είναι κατάλληλη για επαγγελματική χρήση.

- Η συσκευή αυτή δεν ενδείκνυται για βιομηχανική χρήση.

Σύμβολα επάνω στη συσκευή

	Ατμός ΠΡΟΣΟΧΗ - Κίνδυνος ζεματισμού
	Κίνδυνος εγκαυμάτων από καυτές επιφάνειες!

Επισκόπηση συσκευής

Περιγραφή συσκευής

Εικόνα Α

- 1 Ράφι για το ακροφύσιο σημειακής ριπίθ
- 2 Θήκη αξεσουάρ
- 3 Θέση του ακροφυσίου χειρός στη θήκη εξαρτημάτων
- 4 Θέση του λάστιχου ατμού στη θήκη εξαρτημάτων
- 5 Ηλεκτρικό καλώδιο
- 6 Δίχτυ αποθήκευσης του ηλεκτρικού καλωδίου
- 7 Λαβή μεταφοράς (πτυσσόμενη)
- 8 Καπάκι συσκευής
- 9 Κουμπύμα καπακιού συσκευής
- 10 Περιβλήμα
- 11 Καπάκι υποδοχής συσκευής
- 12 Πινακίδα τύπου
- 13 Διακόπτης ατμού
- 14 Πιστολέτο ατμού
- 15 Κουμπί ασφάλισης
- 16 Ασφάλεια (προστασίας παιδιών)
- 17 Θέση του πιστολέτου ατμού στη θήκη εξαρτημάτων
- 18 Χειριστήριο
- 19 Δίχτυ αποθήκευσης για εξαρτήματα
- 20 Καπάκι δοχείου
- 21 Δοχείο καθαρού νερού (αποσπώσιμο)
- 22 Πώμα ασφαλείας (λέβητας ατμού)
- 23 Λάστιχο ατμού
- 24 Βύσμα ατμού
- 25 Σωλήνας προέκτασης (πρόσθετο εξάρτημα)
- 26 Ακροφύσιο σημειακής δέσμης
- 27 Ακροφύσιο χειρός
- 28 Ακροφύσιο δαπέδου με σχάρες (πρόσθετο εξάρτημα)
- 29 Πανί δαπέδου (προαιρετικό εξάρτημα)

- 30 Στρογγυλή βούρτσα (μεγάλη) (πρόσθετο εξάρτημα)
- 31 Πλακέ ακροφύσιο
- 32 Πλακέ βούρτσα
- 33 Ακροφύσιο ισχύος
- 34 Κυκλική βούρτσα (μικρή)
- 35 Κάλυμμα μικροϊνών
- 36 Σκόνη αφαλάτωσης

Χειριστήριο

Εικόνα Β

- 1 Ενδεικτική λυχνία αφαλάτωσης (κόκκινο)
- 2 Ενδεικτική λυχνία θέρμανσης: Προθέρμανση (κόκκινο), ετοιμότητα λειτουργίας (πράσινο)
- 3 Κουμπί επαναφοράς αφαλάτωσης
- 4 Ενδεικτική λυχνία έλλειψης νερού (κόκκινο)
- 5 Διακόπτης επιλογής: Λειτουργία ατμού (επάνω), VAPORHYDRO (κάτω)
- 6 Διακόπτης θέρμανσης (On/Off)

Διατάξεις ασφαλείας

Οι διατάξεις ασφαλείας χρησιμεύουν στην προστασία του χρήστη και δεν επιτρέπεται να τίθενται εκτός ισχύος ή να παρακάμπτεται η λειτουργία τους.

Ρυθμιστής πίεσης

Ο ρυθμιστής πίεσης διατηρεί όσο το δυνατόν σταθερή την πίεση στον ατμολέβητα κατά τη διάρκεια της λειτουργίας. Ο θερμοαντήρας απενεργοποιείται όταν επιτυγχάνεται η μέγιστη πίεση λειτουργίας στο λέβητα και ενεργοποιείται ξανά σε περίπτωση πτώσης της πίεσης λόγω κατανάλωσης ατμού.

Θερμοστάτης έλλειψης νερού

Όταν μειώνεται η ποσότητα νερού στο λέβητα, η θερμοκρασία στο θερμοαντήρα αυξάνει. Ο θερμοστάτης έλλειψης νερού διακόπτει τον θερμοαντήρα και η ενδεικτική λυχνία "Έλλειψης νερού" ανάβει κόκκινη. Η επανενεργοποίηση του θερμοαντήρα εμποδίζεται μέχρι ο λέβητας να κρυώσει ή να είναι πάλι γεμάτος.

Θερμοστάτης ασφαλείας

- Ο θερμοστάτης ασφαλείας απενεργοποιεί τη συσκευή σε περίπτωση βλάβης του θερμοστάτη έλλειψης νερού και υπερθέρμανσης της συσκευής.
- Για την αντικατάσταση του θερμοστάτη ασφαλείας απευθυνθείτε σε εξουσιοδοτημένο υποκατάστημα KÄRCHER.

Πώμα ασφαλείας

- Το πώμα ασφαλείας κλείνει τον λέβητα για προστασία από την υφιστάμενη πίεση ατμού. Σε περίπτωση που ο ρυθμιστής πίεσης είναι ελαττωματικός και στον λέβητα δημιουργηθεί υπερπίεση, στο πώμα ασφαλείας ανοίγει μια βαλβίδα υπερπίεσης και ο ατμός διαφεύγει από το πώμα στο περιβάλλον.
- Πριν από την επανενεργοποίηση της συσκευής απευθυνθείτε σε εξουσιοδοτημένο υποκατάστημα KÄRCHER.

Μέθοδοι καθαρισμού

Φρεσκάρισμα υφασμάτων

Πριν από τον καθαρισμό με τη συσκευή, ελέγχετε πάντα την αντοχή των υφασμάτων σε σημεία που δεν είναι ορατά: Κατ' αρχήν ψεκάστε με ατμό, στη συνέχεια αφήστε να στεγνώσει το ύφασμα και, τέλος, ελέγξτε εάν παρατηρούνται αλλαγές στο χρώμα ή στο σχήμα.

Καθαρισμός επιστρωμένων ή βαμμένων επιφανειών

Κατά τον καθαρισμό βαμμένων επιφανειών ή συνθετικών επιστρώσεων, όπως π.χ. επίπλων κουζίνας και καθιστικού, θυρών, παρκέ, λινόταπητα, ενδέχεται να διαλυθεί η επίστρωση κεριού, σιλβωτικού, συνθετικού υλικού ή χρώματος ή να δημιουργηθούν λεκέδες. Κατά τον καθαρισμό των επιφανειών αυτών, ψεκάστε λίγο με ατμό ένα πανί και περάστε με αυτό την επιφάνεια.

Καθαρισμός γυάλινων επιφανειών

Σε εποχές με ιδιαίτερα χαμηλές θερμοκρασίες προθερμάνετε πρώτα τα τζάμια των παραθύρων. Για τον σκοπό αυτόν, ψεκάστε ελαφρά ατμό σε ολόκληρη την επιφάνεια του τζαμιού από απόσταση 50 cm. Έτσι αποφεύγονται οι μηχανικές τάσεις στην επιφάνεια, που μπορεί να προκαλέσουν θραύση του τζαμιού.

Θέση σε λειτουργία

Τοποθέτηση πρόσθετων εξαρτημάτων

1. Ανοίξτε το καπάκι της υποδοχής συσκευής και συνδέστε καλά το βύσμα ατμού στη συσκευή.
2. Συνδέστε στο πιστολότο ατμού το πρόσθετο εξάρτημα (ακροφύσιο δαπέδου, χειρός ή σημειακού ψεκασμού). Σπρώξτε τα εξαρτήματα το ένα μέσα στο άλλο, μέχρι να πάσει το κουμπί ασφάλισης στο πιστολότο ατμού.
3. Αν χρειάζεται χρησιμοποιήστε σωλήνες προέκτασης (πρόσθετα εξαρτήματα). Σπρώξτε τα εξαρτήματα το ένα μέσα στο άλλο, μέχρι να πάσει το κουμπί ασφάλισης.
4. Για αποσυνδέσετε τα εξαρτήματα πιέστε το κουμπί ασφάλισης.

Πλήρωση με νερό

Υπόδειξη

Μην χρησιμοποιείτε καθαρό αποσταγμένο νερό! Χρησιμοποιήστε το πολύ 50% αποσταγμένο νερό αναμεμιγμένο με νερό βρύσης.

1. Απασφαλίστε και ανοίξτε το καπάκι της συσκευής.
2. Ελέγξτε το πώμα ασφαλείας για σταθερή εφαρμογή.
3. Αφαιρέστε το δοχείο καθαρού νερού.

Εικόνα C

4. Ανοίξτε το καπάκι του δοχείου καθαρού νερού.
5. Γεμίστε το δοχείο καθαρού νερού με έως 1,5 λίτρα νερό βρύσης.

Μη χρησιμοποιείτε απορρυπαντικό!

6. Κλείστε το καπάκι του δοχείου.
7. Τοποθετήστε το δοχείο καθαρού νερού.
8. Κλείστε και ασφαλίστε το καπάκι της συσκευής.

Χειρισμός

Ενεργοποίηση συσκευής

- Κατά τη χρήση ο θερμοαντήρας ενεργοποιείται ξανά και ξανά (η ενδεικτική λυχνία ανάβει κόκκινη) ώστε να διατηρεί την πίεση στο λέβητα.

Αποσύνδεση πρόσθετων εξαρτημάτων

⚠ ΚΙΝΔΥΝΟΣ

Κίνδυνος από καυτό νερό

Κίνδυνος εγκαυμάτων

Ποτέ μην αποσυνδέετε τα εξαρτήματα ενώ εξέρχεται ατμός, καθώς μπορεί να στάξει καυτό νερό. Αφήστε πρώτα τη συσκευή να κρυώσει.

Απενεργοποίηση συσκευής

1. Απενεργοποιήστε τη συσκευή από τον διακόπτη θέρμανσης.
2. Κλείστε και ασφαλίστε το καπάκι της συσκευής.
3. Ανοίξτε το καπάκι της υποδοχής της συσκευής και αποσυνδέστε το βύσμα ατμού από τη συσκευή.
4. Αποσυνδέστε το φινι ρεύματος από την πρίζα.

Αποθήκευση συσκευής

Υπόδειξη

Αφήνετε πάντα τις βούρτσες να κρυσώσουν έτσι ώστε για να αποφευχθεί τυχόν παραμόρφωση.

1. Απασφαλίστε και ανοίξτε το καπάκι της συσκευής.
2. Αφαιρέστε το δοχείο καθαρού νερού, ανοίξτε το καπάκι του δοχείου, χύστε το νερό, κλείστε το καπάκι του δοχείου και τοποθετήστε πάλι το δοχείο καθαρού νερού.

Εικόνα D

3. Στερεώστε το ακροφύσιο σημειακής ριπής στη θήκη στο καπάκι της συσκευής.
4. Τοποθετήστε το πιστόλι ατμού μαζί με το λάστιχο ατμού, το ακροφύσιο χειρός και τα μικρά εξαρτήματα στη θήκη εξαρτημάτων.
5. Κλείστε και ασφαλίστε το καπάκι της συσκευής.
6. Βάλτε το ηλεκτρικό καλώδιο τροφοδοσίας στο δίχτυ φύλαξης.

Χρήση των πρόσθετων εξαρτημάτων

Υπόδειξη

Τα υπολείμματα απορρυπαντικού ή τα γαλακτώματα καθαρισμού, που παραμένουν στην υπό καθαρισμό επιφάνεια, μπορούν να προκαλέσουν γραμμώσεις κατά τον καθαρισμό με ατμό, οι οποίες, όμως, εξαφανίζονται με την επανειλημμένη εφαρμογή.

Πιστόλετο ατμού

Παραδείγματα εφαρμογής για το πιστόλι ατμού χωρίς αξεσουάρ:

- Αφαιρέστε οσμές και τσακίσματα από κρεμασμένα ρούχα, ψεκάζοντάς τα με ατμό από απόσταση 10-20 cm.
- Ψεκάξτε γροθιόμαξα, ψεκάζοντας για λίγο με ατμό ένα πανί και σκουπίζοντας με αυτό τα έπιπλα.

Ακροφύσιο σημειακής δέσμης

- Όσο πιο κοντά στο λερωμένο σημείο κρατάτε το ακροφύσιο, τόσο περισσότερο αυξάνει η καθαριστική δράση, επειδή η θερμοκρασία και η πίεση του ατμού είναι υψηλότερη κατά την έξοδο από το ακροφύσιο.
- Το ακροφύσιο σημειακής ριπής με τα διάφορα εξαρτήματα είναι κατάλληλο για τον καθαρισμό δυσπρόσιτων σημείων, όπως γωνίες, αρμοί κλπ., περσίδες, καλοριφέρ, τουαλέτες, ανοξειδωτος χάλυβας, παράθυρα, καθρέφτες, συνδετικά εξαρτήματα, επικαλυμμένες και επισμαλτωμένες επιφάνειες, διάλυση λεκιδών.

- Εάν η συσκευή ενεργοποιηθεί χωρίς νερό, η ενδεικτική λυχνία "Θέρμανση" ανάβει πρώτα κόκκινη μέχρι που ο θερμοστάτης έλλειψης νερού να απενεργοποιήσει τον θερμαντήρα. Στη συνέχεια, η ενδεικτική λυχνία "Έλλειψη νερού" ανάβει κόκκινη.
1. Συνδέστε φινι ρεύματος στην πρίζα.
 2. Απασφαλίστε και ανοίξτε το καπάκι της συσκευής.

Υπόδειξη

Κατά τη λειτουργία, το κάλυμμα της συσκευής πρέπει να παραμένει ανοιχτό ώστε να βλέπετε τις ενδεικτικές λυχνίες.

3. Ενεργοποιήστε τη συσκευή με τον διακόπτη θέρμανσης. Η ενδεικτική λυχνία ανάβει κόκκινη.

Υπόδειξη

Η πλήρης θερμαντική ισχύς είναι διαθέσιμη μόνον όταν το βύσμα ατμού είναι συνδεδεμένο στη συσκευή κατά τη φάση θέρμανσης. Μόλις η ενδεικτική λυχνία "Θέρμανση" ανάψει πράσινη, το σύστημα είναι έτοιμο για χρήση.

4. Για τη μεταφορά της συσκευής απενεργοποιήστε τη θέρμανση από τον διακόπτη.
5. Όσο πατάτε τον διακόπτη ατμού, θα εξέρχεται ατμός. Ψεκάξτε πάντα με το πιστόλετο ατμού σε ένα πανί, ώσπου ο ατμός να αρχίσει να βγαίνει ομοιόμορφα.

VAROHYDRO

- Σε υγρά σημεία μπορείτε ακόμη να ξεπλύνετε τους ρύπους, αντί να τους σκουπίσετε με το πανί. Για τον σκοπό αυτό, χρησιμοποιήστε τη λειτουργία VAROHYDRO ώστε να έχετε υψηλή υγρασία στη ριπή ατμού. Έτσι εξέρχεται ζεστή ριπή νερού, με αποτέλεσμα καλύτερο ξέπλυμα.
- Για τον καθαρισμό του μπάνιου συνιστάται η χρήση του VAROHYDRO π.χ. σε συνδυασμό με το ακροφύσιο σημειακού ψεκασμού.
- Όταν εργάζεστε με υφάσματα (ακροφύσιο दाπέδου, χειρός), χρησιμοποιείτε τη λειτουργία ατμού ώστε να έχετε χαμηλή υγρασία στη ριπή ατμού. Έτσι βελτιώνεται η διαλυτική δράση του ατμού.

Υπόδειξη

Στη λειτουργία VAROHYDRO, ο λέβητας αδειάζει γρηγορότερα, που σημαίνει ότι μπορεί να χρησιμοποιείται μόνο για μικρό χρονικό διάστημα.

1. Ενεργοποιήστε και απενεργοποιήστε τη λειτουργία VAROHYDRO από τον διακόπτη επιλογής.

Προσθήκη νερού

Υπόδειξη

Όταν το νερό στο δοχείο καθαρού νερού τελειώσει, ανάβει κόκκινη η ενδεικτική λυχνία "Έλλειψη νερού".

Υπόδειξη

Εάν η αντλία δεν μεταφέρει νερό, αν και το δοχείο καθαρού νερού είναι γεμάτο, θα πρέπει να κάνετε αφαλάτωση του λέβητα.

1. Αφαιρέστε το δοχείο καθαρού νερού.
2. Ανοίξτε το καπάκι του δοχείου καθαρού νερού.
3. Γεμίστε το δοχείο καθαρού νερού με έως 1,5 λίτρα νερό βρύσης.
4. Κλείστε το καπάκι του δοχείου.
5. Τοποθετήστε το δοχείο καθαρού νερού, η ενδεικτική λυχνία "Έλλειψη νερού" σβήνει. Η ενδεικτική λυχνία "Θέρμανση" ανάβει κόκκινη και μετά το τέλος της φάσης θέρμανσης πράσινη. Το σύστημα είναι έτοιμο για χρήση.

- Το ακροφύσιο ισχύος αυξάνει την ταχύτητα εκροής του ατμού. Συνεπώς, είναι κατάλληλο για τον καθαρισμό ιδιαίτερα επίμονων ρύπων, γωνιών, αρμών κτλ.

Υπόδειξη

Η στρογγυλή βούρτσα δεν είναι κατάλληλη για τον καθαρισμό ευαίσθητων επιφανειών.

Ακροφύσιο δαπέδου

Ακροφύσιο δαπέδου με σχάρη (πρόσθετο εξάρτημα)

- Για τον υγιεινό καθαρισμό λείων επιφανειών, χάρη στην υψηλότερη θερμοκρασία της επιφάνειας.
- Για υγιεινό καθαρισμό, ο ατμός κατευθύνεται απευθείας πάνω στη σκληρή επιφάνεια με μέγιστη ταχύτητα 30 cm /δευτερόλεπτο.

Χρήση υφάσματος δαπέδου (πρόσθετο εξάρτημα)

Γυρίζετε ανάποδα και αντικαθιστάτε τακτικά το πανί δαπέδου, ώστε να επιτυγχάνετε καλύτερη αφαίρεση της βρομιάς.

1. Στερεώστε το πανί δαπέδου στο ακροφύσιο δαπέδου. Για τον σκοπό αυτό, διπλώστε το πανί δαπέδου κατά μήκος και τοποθετήστε το ακροφύσιο δαπέδου πάνω σε αυτό, ανοίξτε τα κλιπ στερέωσης, τοποθετήστε τα άκρα του πανιού στα ανοίγματα και σφίξτε τα σφιχτά, κλείστε τα κλιπ στερέωσης.

⚠ ΠΡΟΣΟΧΗ

Κίνδυνος λόγω των κλιπ στερέωσης

Κίνδυνος σύνθλιψης

Μην βάζετε τα δάκτυλά σας ανάμεσα στα κλιπ.

Ακροφύσιο χειρός

Κατάλληλο για μικρές επιφάνειες που πλένονται, καμπίνες ντους, καθρέφτες και υφάσματα επιπλώσεων.

1. Τραβήξτε την επένδυση μικροϊνών πάνω από το ακροφύσιο χειρός.

Ακροφύσιο παραθύρων (πρόσθετο εξάρτημα)

Αριθμός παραγγελίας 2.863-025.0

1. Ψεκάστε τη γυάλινη επιφάνεια ομοιόμορφα με ατμό από απόσταση περίπου 20 cm.
2. Απενεργοποιήστε την παροχή ατμού.
3. Καθαρίστε τη γυάλινη επιφάνεια κατά ζώνες από επάνω προς τα κάτω με το λαστιχένιο χείλος.
4. Μετά από κάθε διαδρομή σκουπίζετε το λαστιχένιο χείλος και την κάτω άκρη του παράθυρου.

Ακροφύσιο υφασμάτων (πρόσθετο εξάρτημα)

Αριθμός παραγγελίας 2.863-233.0

Για το φρεσκάρισμα κρεμασμένων υφασμάτων όπως π.χ. σακάκια ή κουρτίνες, με χρήση δύο λειτουργιών:

- Αφαίρεση χυνοδιών από τα ρούχα με τον ινοκαθαριστή.
- Ψεκασμός με ατμό και αφαίρεση τσακισμάτων από υφάσματα (επίσης απομάκρυνση οσμών).

Υπόδειξη

Με το πάτημα του διακόπτη ατμού εξέρχεται ατμός.

Ψεκάστε πάντα πρώτα με το πιστολέτο ατμού σε ένα πανί, ώσπου ο ατμός να βγαίνει ομοιόμορφα.

Μεταφορά

⚠ ΠΡΟΣΟΧΗ

Μη τήρηση των οδηγιών σχετικά με το βάρος

Κίνδυνος τραυματισμού και πρόκλησης ζημιών

Κατά τη μεταφορά προσέξτε το βάρος του μηχανήματος.

1. Για να μεταφέρετε τη συσκευή, κρατήστε την από τη λαβή μεταφοράς και τον σωλήνα προέκτασης (πρόσθετο εξάρτημα).
2. Κατά τη μεταφορά με οχήματα στερεώστε τη συσκευή σύμφωνα με τις ισχύουσες οδηγίες ώστε να μην γλιστρήσει και να μην πέσει.

Αποθήκευση

⚠ ΠΡΟΣΟΧΗ

Μη τήρηση των οδηγιών σχετικά με το βάρος

Κίνδυνος τραυματισμού και πρόκλησης ζημιών

Κατά την αποθήκευση προσέξτε το βάρος της συσκευής. Η συσκευή μπορεί να αποθηκεύεται μόνο σε εσωτερικούς χώρους.

Φροντίδα και συντήρηση

⚠ ΚΙΝΔΥΝΟΣ

Κίνδυνος ηλεκτροπληξίας

Τραυματισμοί από την επαφή με εξαρτήματα που διαρρέονται από ρεύμα

Θέστε τη συσκευή εκτός λειτουργίας.

Αποσυνδέστε το φις από την πρίζα.

⚠ ΚΙΝΔΥΝΟΣ

Κίνδυνος από καυτό νερό, ατμό και καυτές επιφάνειες

Κίνδυνος ζεματισμού και εγκαυμάτων

Πριν από κάθε εργασία αφήνετε τη συσκευή να κρυώσει.

Πλύση του λέβητα

Ξεπλένετε το λέβητα του ατμοκαθαριστή το αργότερο ύστερα από κάθε 50 γέμισμα.

1. Αφαιρέστε τα πρόσθετα εξαρτήματα από τη θήκη αξεσουάρ.
2. Αποσυνδέστε το λάστιχο ατμού από τη συσκευή.
3. Γεμίστε τον ατμολέβητα με νερό και ανακινήστε τον με δύναμη. Κατ' αυτόν τον τρόπο αποκολλώνται τα ασβεστούχα κατάλοιπα που αποτίθενται στον πυθμένα του ατμολέβητα.
4. Αφαιρέστε το νερό.

Εικόνα E

Αφαλάτωση του λέβητα

Για να αφαιρέσετε τα άλατα που έχουν καθίσει στα τοιχώματα του λέβητα, συνιστούμε τη χρήση του βιολογικού προϊόντος αφαλάτωσης RM 511 της KÄRCHER. Το βιολογικό προϊόν αφαλάτωσης RM 511 της KÄRCHER έχει ως βάση το κιτρικό οξύ, το οποίο διασπάται πλήρως βιολογικά.

ΠΡΟΣΟΧΗ

Κίνδυνος λόγω ακατάλληλων μέσων αφαλάτωσης

Κίνδυνος πρόκλησης ζημιών

Για να αποτρέψετε ενδεχόμενη ζημιά της συσκευής,

χρησιμοποιείτε αποκλειστικά μέσα αφαλάτωσης

εγκεκριμένα από την KÄRCHER. Μην χρησιμοποιείτε ξίδι ή παρόμοια μέσα.

ΠΡΟΣΟΧΗ

Κίνδυνος λόγω διαλύματος αφαλάτωσης

Κίνδυνος πρόκλησης ζημιών

Μην γεμίζετε ποτέ το δοχείο καθαρού νερού με διάλυμα αφαλάτωσης, καθώς αυτό θα προκαλέσει ζημιά στην αντλία.

1. Αποσυνδέστε το φις ρεύματος από την πρίζα.
2. Ξεβιδώστε το πώμα ασφαλείας και αδειάστε όλο το νερό από τον ατμολέβητα.

3. Διαλύστε τελείως μία συσκευασία διαλυτή αφαλάτωσης μέσα σε 0,5 λίτρα ζεστό νερό ανακατεύοντας διαρκώς.
4. Γεμίστε το δοχείο με διάλυμα αφαίρεσης αλάτων. Μην βιδώνετε το καπάκι ασφαλείας στην συσκευή κατά την διαδικασία της αφαλάτωσης.

⚠ ΚΙΝΔΥΝΟΣ

Κίνδυνος λόγω εισπνοής αερολυμάτων

Κίνδυνος για την υγεία

Μη χρησιμοποιείτε τη συσκευή όσο υπάρχει ακόμα μέσα διάλυμα αφαλάτωσης.

5. Αφήστε το διάλυμα αφαλάτωσης να δράσει για περίπου 8 ώρες (κατά τη διάρκεια της νύχτας).
6. Αδειάστε το διάλυμα αφαλάτωσης. Ξεπλύνετε το δοχείο τουλάχιστον δύο φορές ακόμη με κρύο νερό, ώστε να διασφαλίσετε ότι δεν έχουν απομείνει υπολείμματα στη συσκευή. Βιδώστε το πώμα ασφαλείας.
7. Απασφαλίστε και ανοίξτε το καπάκι της συσκευής.
8. Ενεργοποιήστε τη συσκευή.
9. Πατήστε το κουμπί επαναφοράς μέχρι να σβήσει η ενδεικτική λυχνία "Αφαλάτωση". Η συσκευή είναι πάλι έτοιμη για χρήση.

Υπόδειξη

Έπειτα από 20 ώρες λειτουργίας, η ενδεικτική λυχνία "Αφαλάτωση" θα δείξει την επόμενη αναγκαία διαδικασία αφαίρεσης αλάτων.

10. Κλείστε και ασφαλίστε το καπάκι της συσκευής.

Αντιμετώπιση βλαβών

⚠ ΚΙΝΔΥΝΟΣ

Κίνδυνος ηλεκτροπληξίας

Τραυματισμοί από την επαφή με εξαρτήματα που διαρρέονται από ρεύμα

Θέστε τη συσκευή εκτός λειτουργίας.

Αποσυνδέστε το φως από την πρίζα.

⚠ ΚΙΝΔΥΝΟΣ

Κίνδυνος από καυτό νερό, ατμό και καυτές επιφάνειες

Κίνδυνος ζεματισμού και εγκαυμάτων

Πριν από κάθε εργασία αφήνετε τη συσκευή να κρυώσει.

⚠ ΚΙΝΔΥΝΟΣ

Κίνδυνος λόγω λανθασμένων εργασιών επισκευής

Κίνδυνος υγείας και πρόκλησης ζημιάς

Αναθέτετε τις εργασίες επισκευής μόνο σε εξουσιοδοτημένο υποκατάστημα.

Η ενδεικτική λυχνία "Έλλειψη νερού" ανάβει κόκκινη

1. Συμπληρώστε νερό.
1. Η ενδεικτική λυχνία "Αφαλάτωση" ανάβει κόκκινη
1. Αναβίρατε τα άλατα από τη συσκευή.

Υπηρεσία εξυπηρέτησης πελατών

Εάν δε διορθωθεί η βλάβη, πρέπει να γίνει έλεγχος της συσκευής από την υπηρεσία εξυπηρέτησης πελατών.

Εγγύηση

Σε κάθε χώρα ισχύουν οι όροι εγγύησης οι οποίοι εκδίδονται από την αρμόδια εταιρεία διανομής μας. Τυχόν βλάβες στη συσκευή σας επιδιορθώνονται από εμάς χωρίς χρέωση εντός της προθεσμίας εγγύησης, εφόσον οφείλονται σε σφάλμα υλικού ή κατασκευής. Σε περίπτωση εγγύησης απευθυνθείτε στον προμηθευτή σας ή το πλησιέστερο εξουσιοδοτημένο τμήμα εξυπηρέτησης πελατών, προσκομίζοντας το παραστατικό της αγοράς.
(για διευθύνσεις βλέπε την πίσω σελίδα)

Παρελκόμενα και ανταλλακτικά

Χρησιμοποιείτε μόνο γνήσια παρελκόμενα και γνήσια ανταλλακτικά, καθώς αυτά εγγυώνται την ασφαλή και απρόσκοπτη λειτουργία της συσκευής. Πληροφορίες σχετικά με τα παρελκόμενα και τα ανταλλακτικά θα βρείτε στη διεύθυνση www.kaercher.com.

Πρόσθετα εξαρτήματα

Επιτρέπεται να χρησιμοποιούνται μόνο πρόσθετα εξαρτήματα, τα οποία έχουν την έγκριση του κατασκευαστή.

Όνομασία	Κωδικός παραγγελίας
Βιολογικό προϊόν αφαλάτωσης RM 511 (3x 100 g σκόνη)	6.295-987.0
Σετ από βραμβακερό πετσετέ ύφασμα	6.370-990.0
Σωλήνας προέκτασης για ακροφύσιο दाπέδου (2 τεμάχια απαραίτητα)	4.127-024.0
Ακροφύσιο दाπέδου με πεπερύγια	2.885-465.0
Ακροφύσιο περιποίησης υφασμάτων	2.863-233.0

Δήλωση συμμόρφωσης ΕΕ

Με το παρόν δηλώνουμε ότι η παρακάτω μηχανή λόγω του σχεδιασμού και του τύπου κατασκευής της καθώς και στην έκδοση την οποία έχουμε διαθέσει στην αγορά πληροί τις σχετικές βασικές απαιτήσεις για την ασφάλεια και την υγεία των Οδηγών ΕΕ. Σε περίπτωση τροποποίησης της μηχανής που δεν έχει συμφωνηθεί με εμάς, αυτή η δήλωση ακυρώνεται.

Πρόϊόν: Ατμοκαθαριστής

Τύπος: 1.092-xxx

Σχετικές Οδηγίες ΕΕ

2009/125/EK

2014/30/EE

2014/35/EE

Εφαρμοζόμενα εναρμονισμένα πρότυπα

EN 55014-1: 2017 + A11: 2020

EN 55014-2: 2015

EN 60335-1

EN 60335-2-54

EN 61000-3-2: 2014

EN 61000-3-3: 2013

EN 62233: 2008

Εφαρμοζόμενα εθνικά πρότυπα

TRD 801

Οι υπογράφωντες ενεργούν κατ' εντολή και με εξουσιοδότηση από το διοικητικό συμβούλιο.



H. Jenner

Chairman of the Board of Management



S. Reiser

Director Regulatory Affairs & Certification

Υπεύθυνος τεχνικού φακέλου:
S. Reiser