

NAKAYAMA[®]



PRO

Shaping outdoor life.



PM5860

ART NO: 042327

EN FR

IT EL

BG SL

RO HR

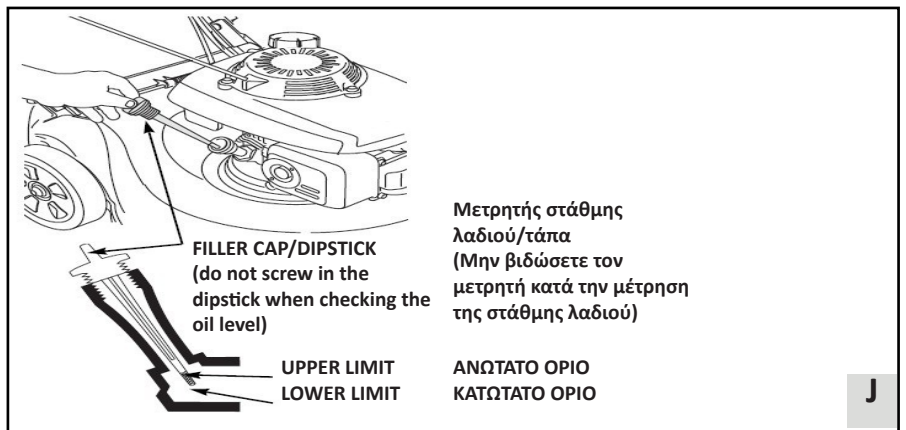
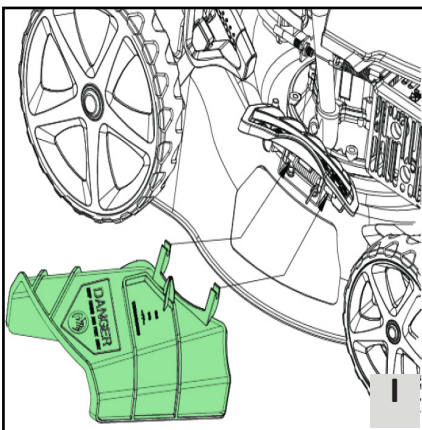
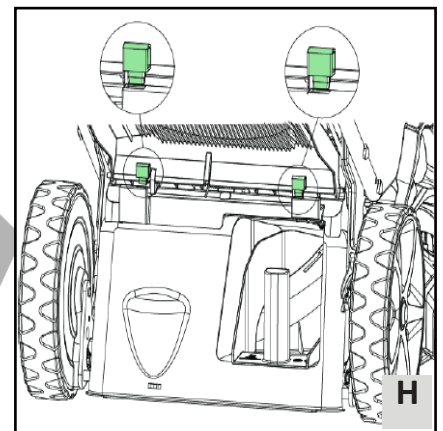
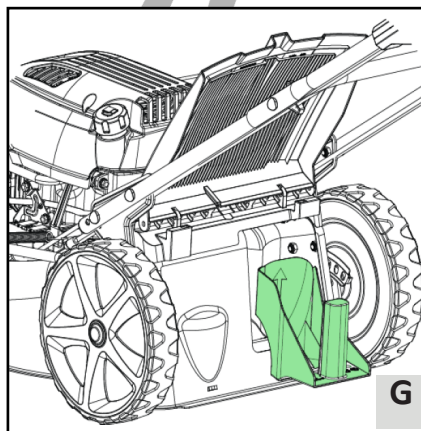
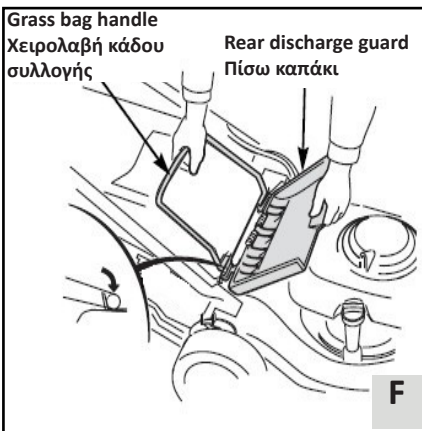
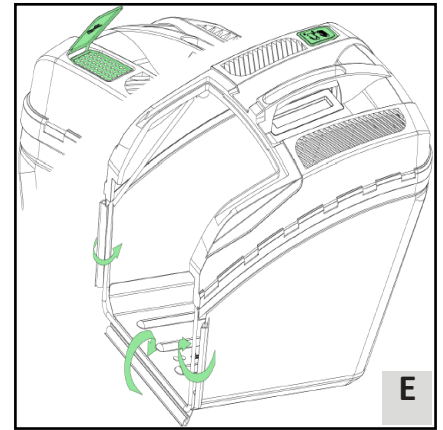
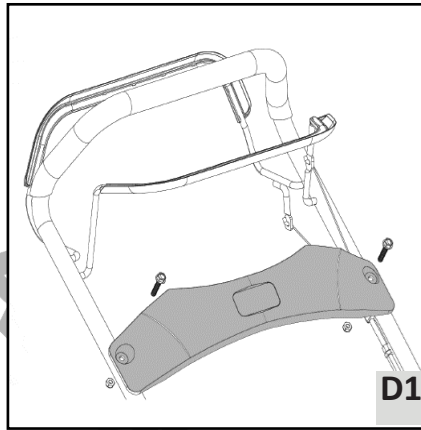
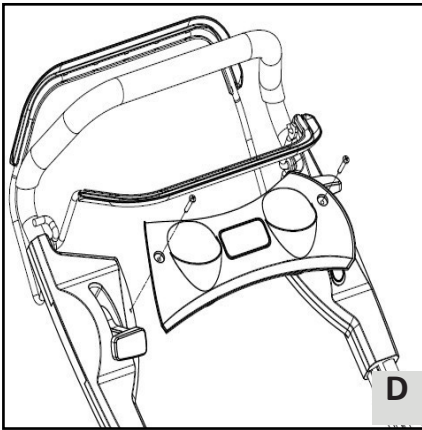
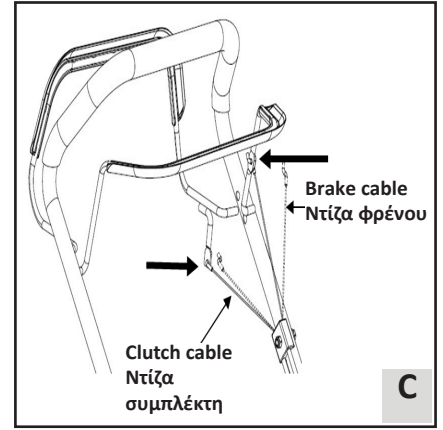
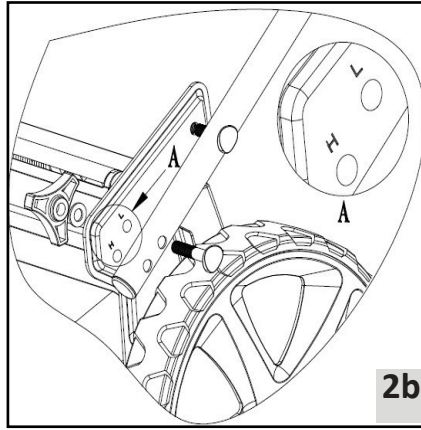
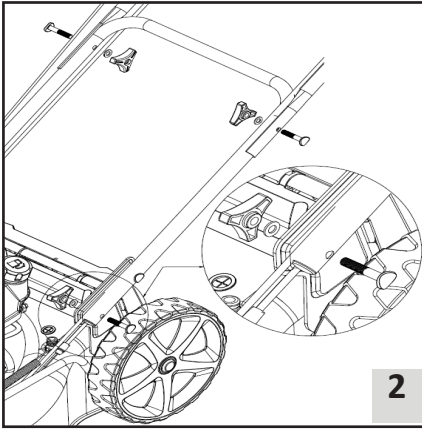

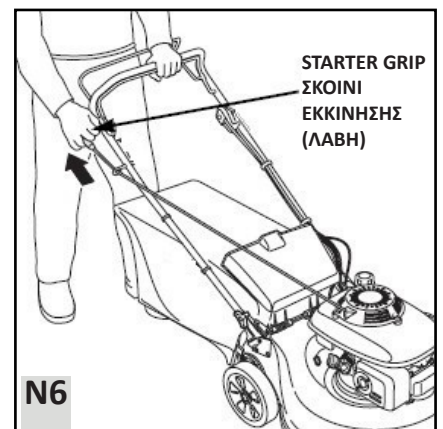
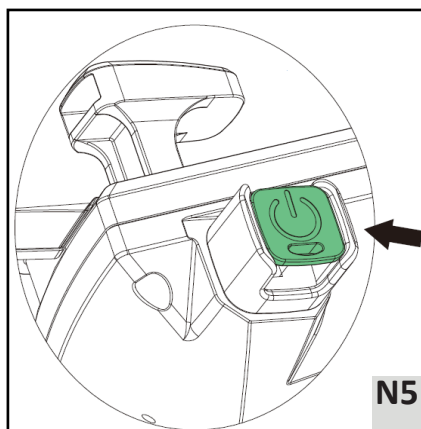
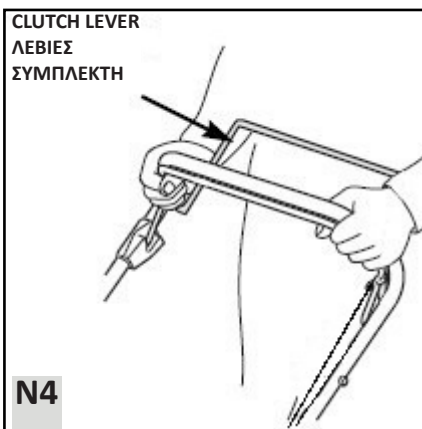
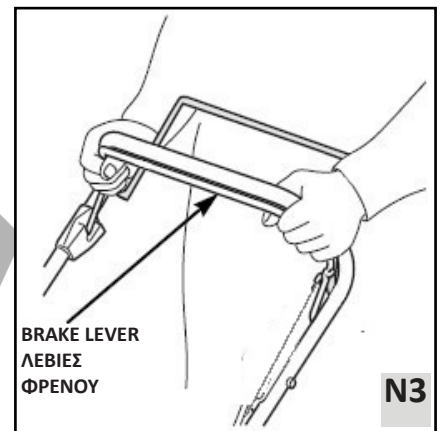
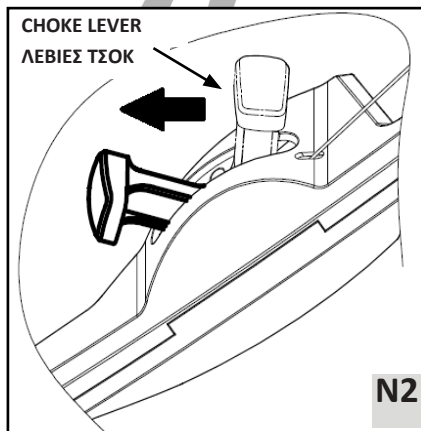
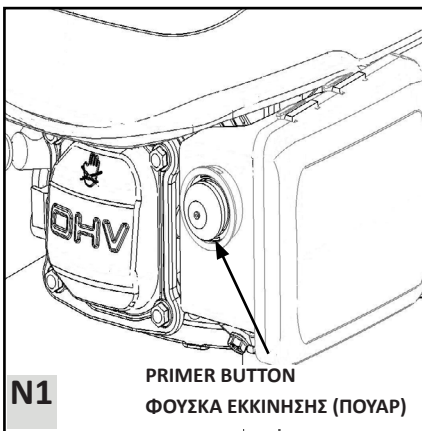
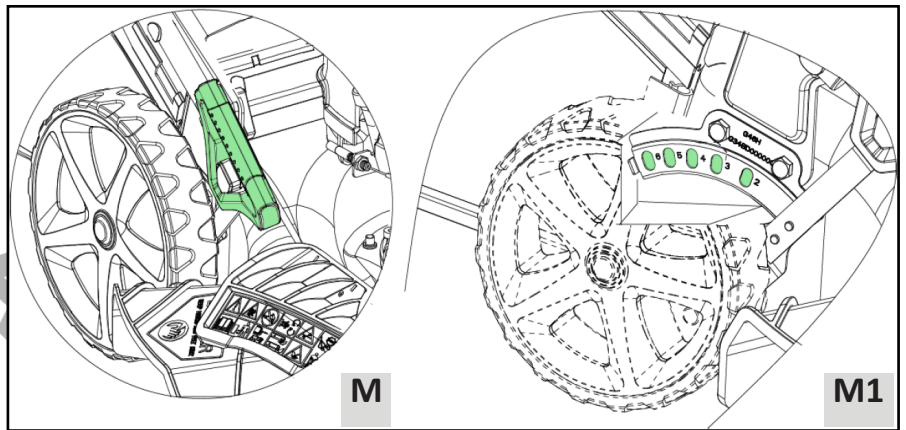
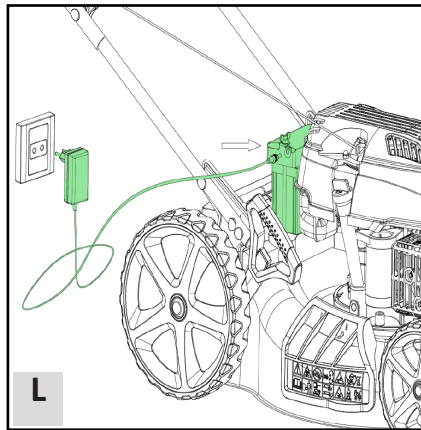
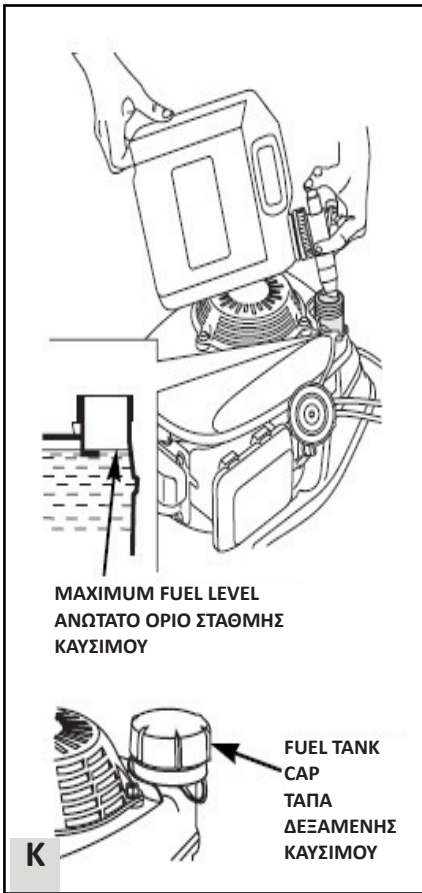

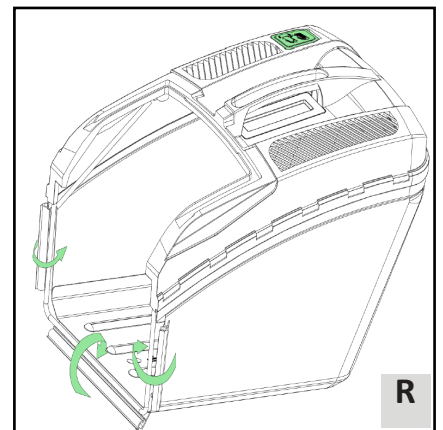
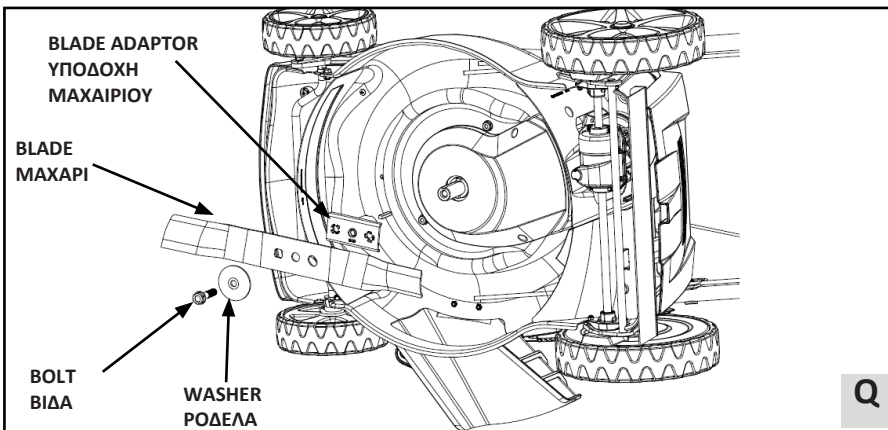
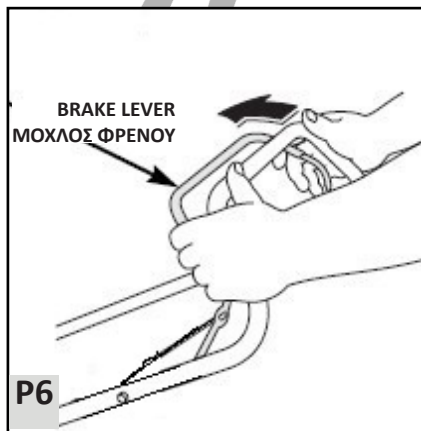
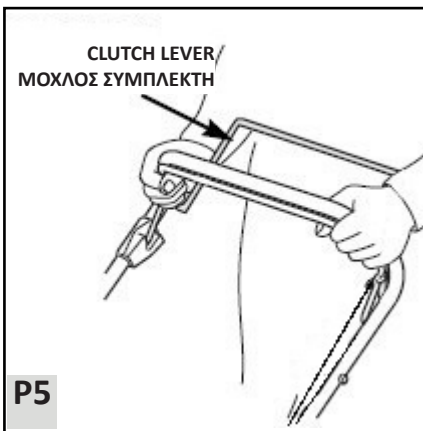
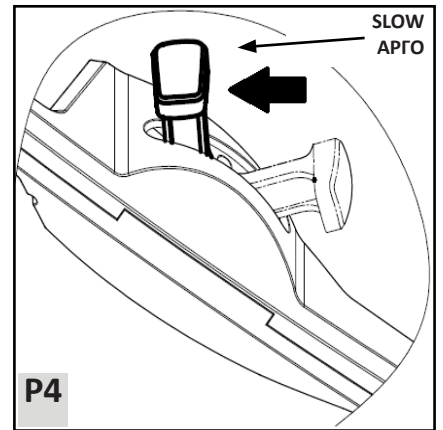
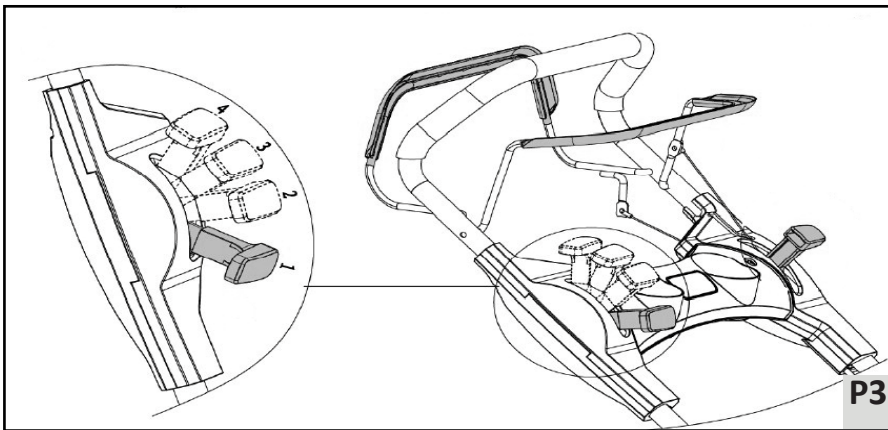
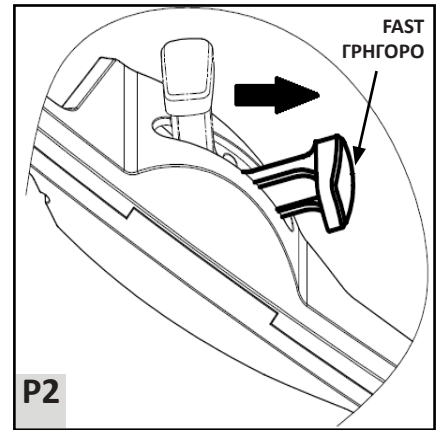
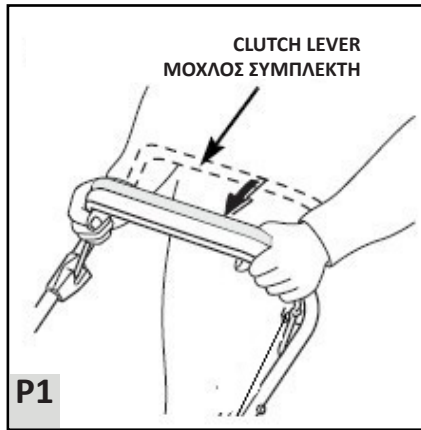
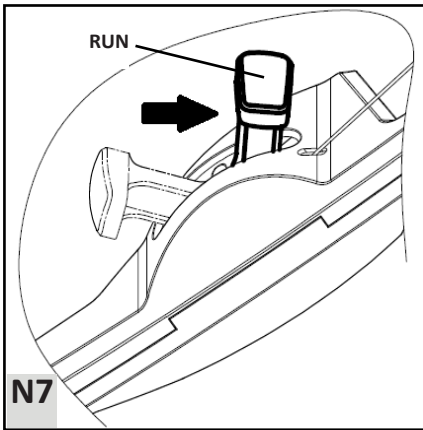

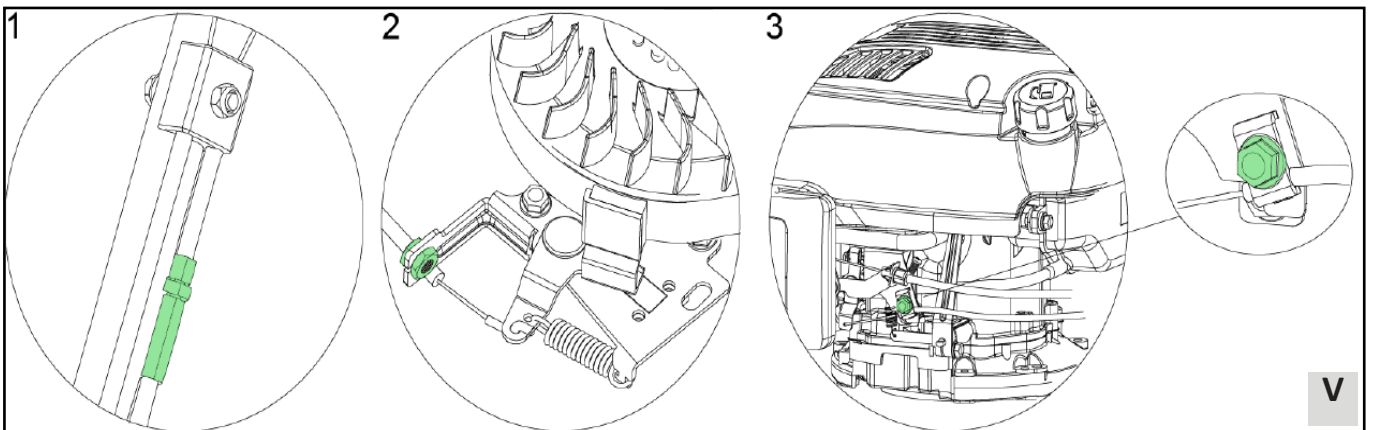
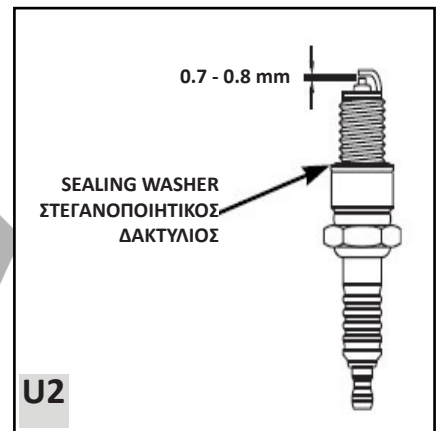
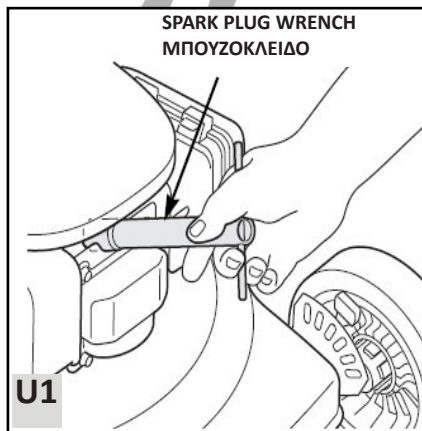
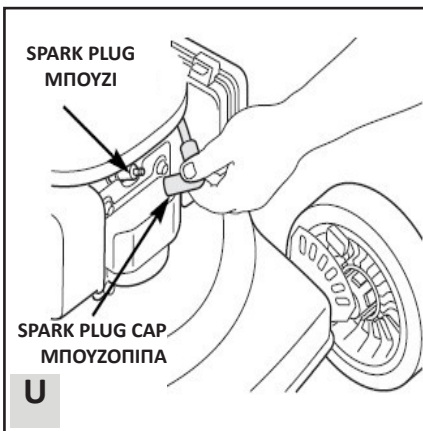
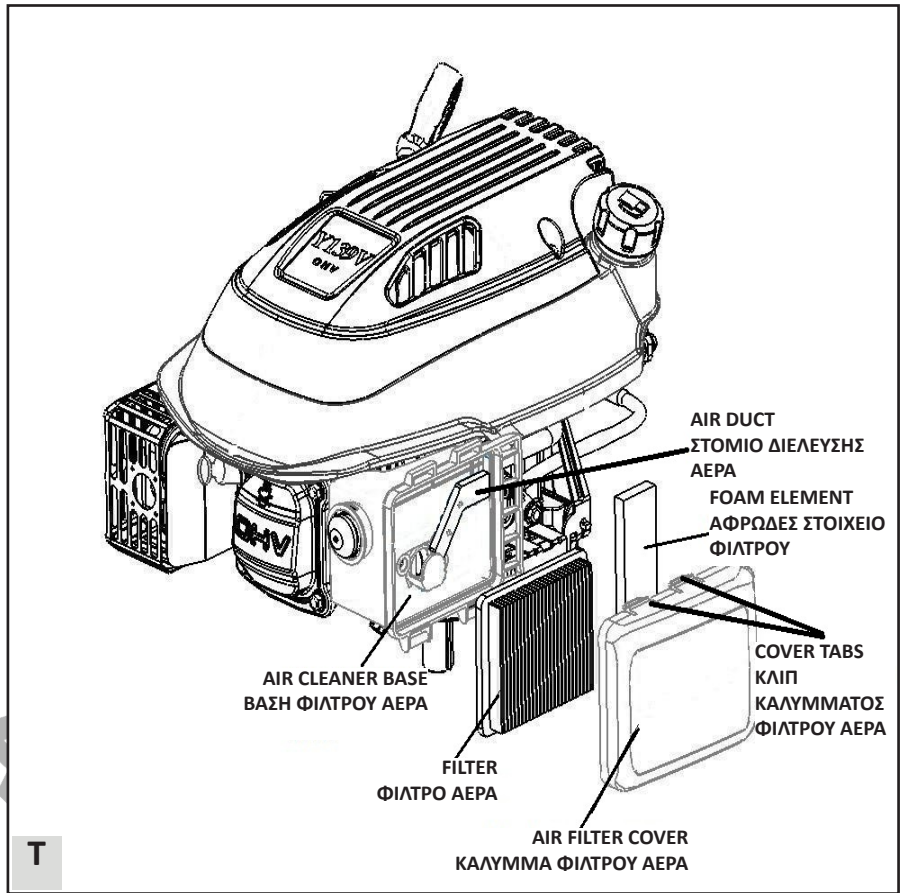
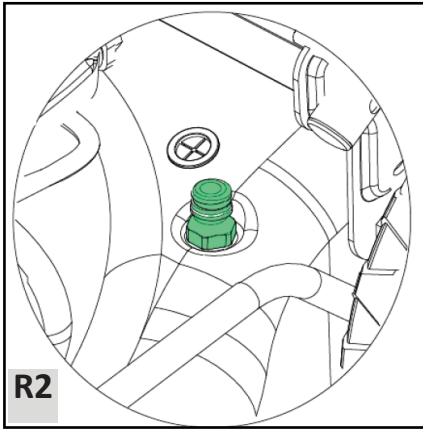

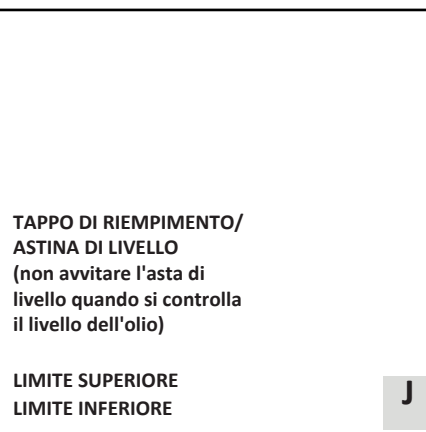
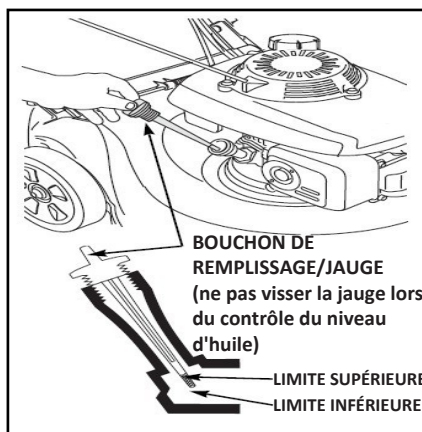
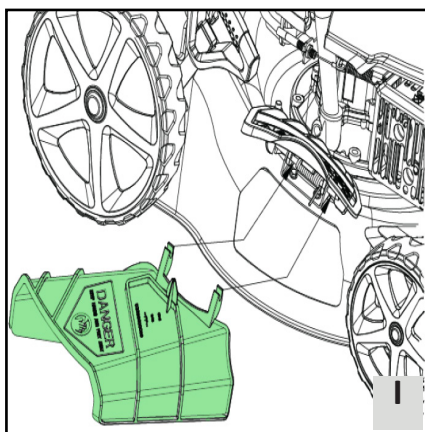
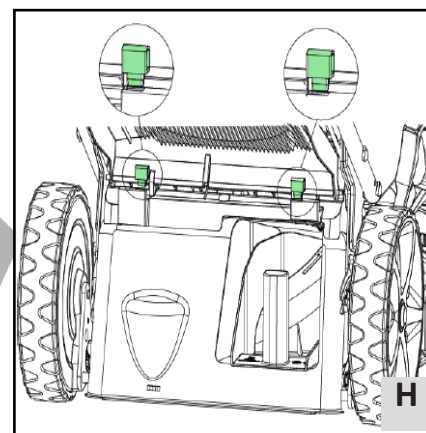
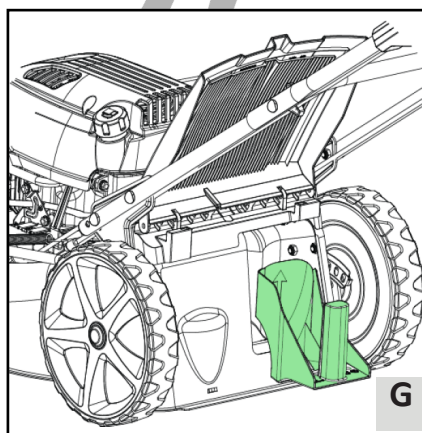
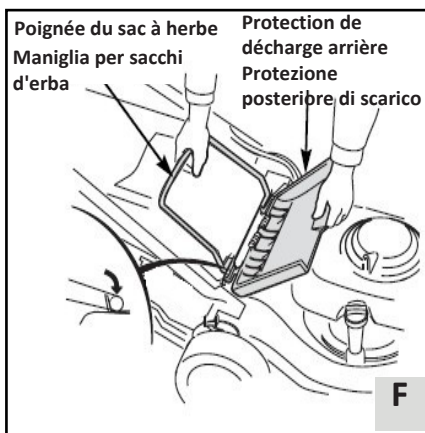
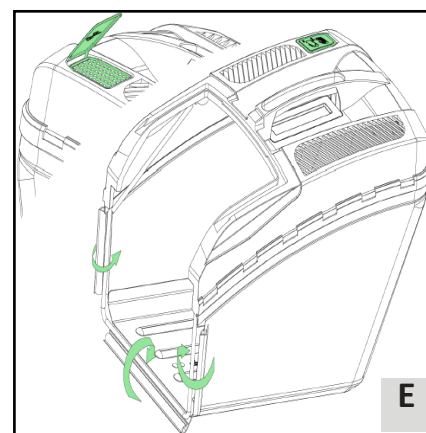
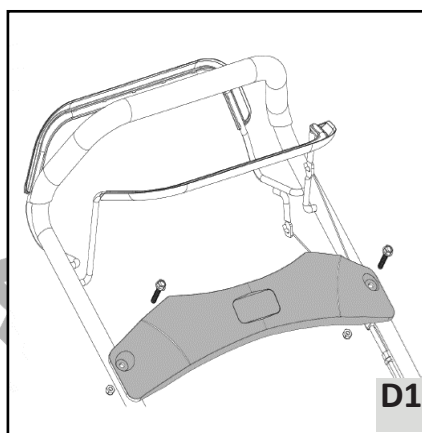
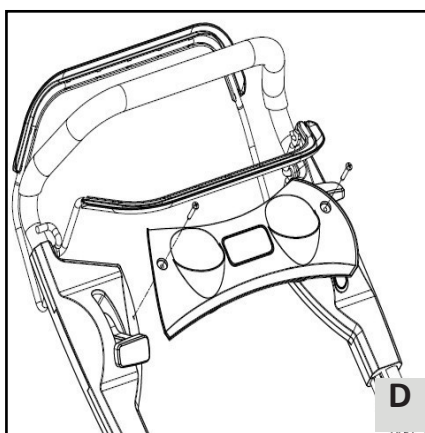
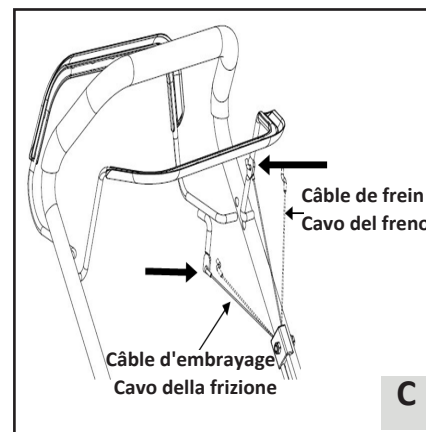
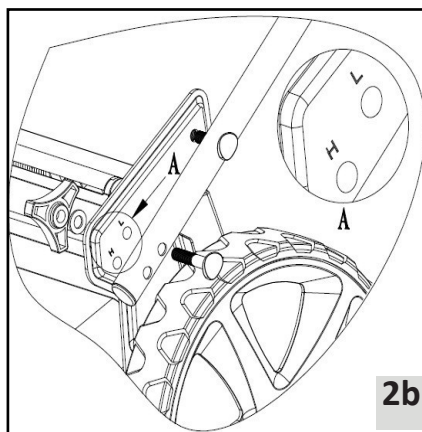
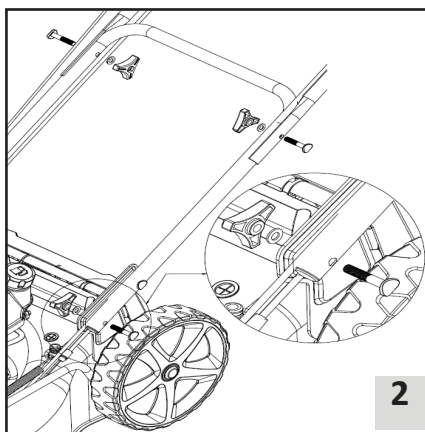

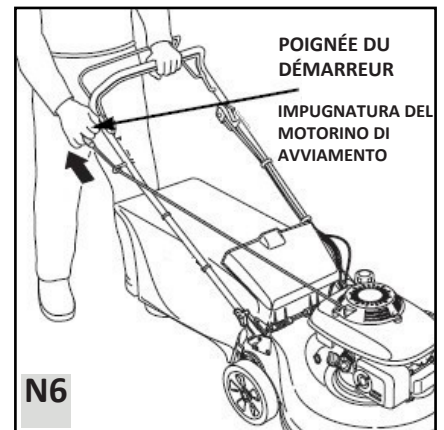
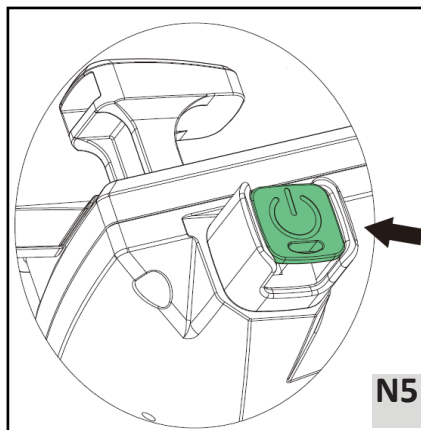
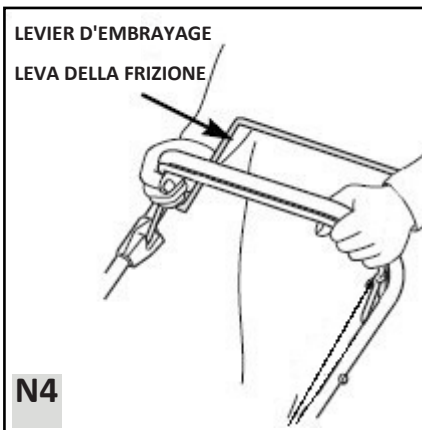
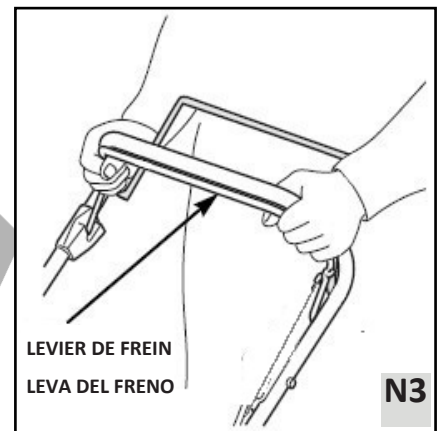
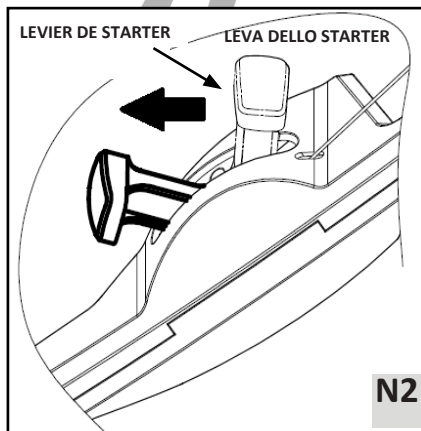
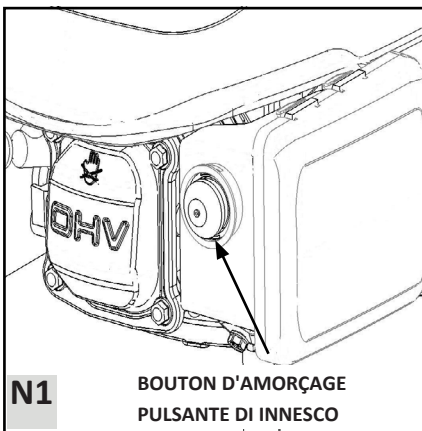
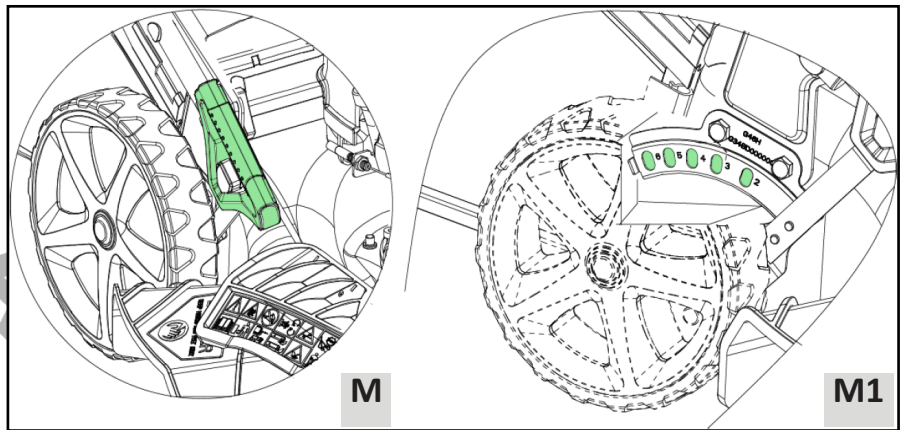
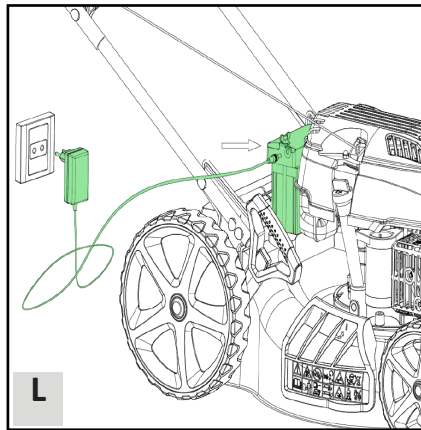

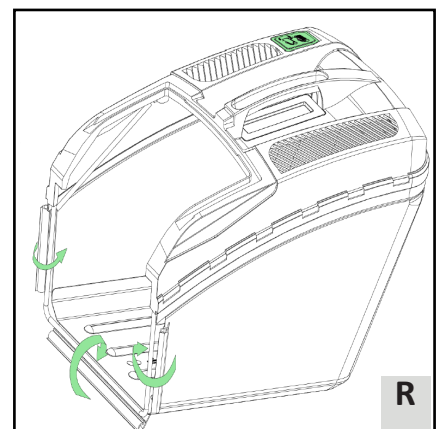
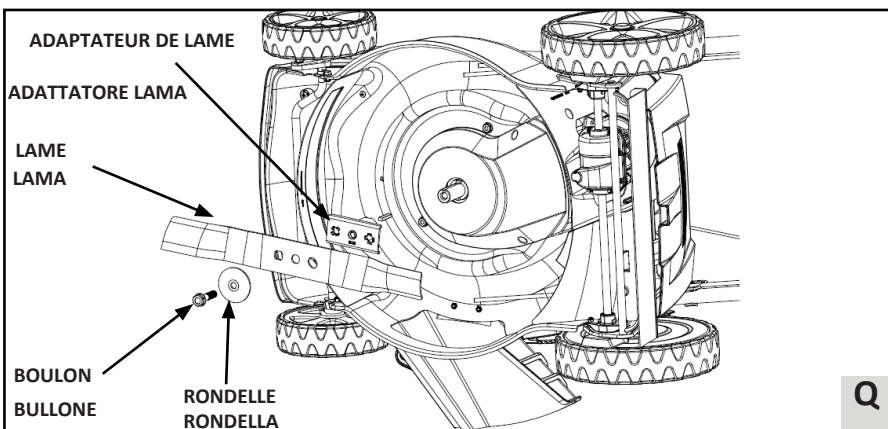
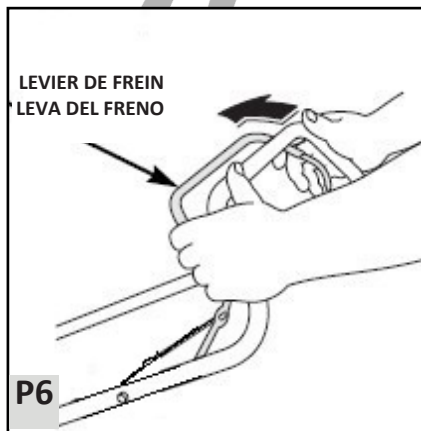
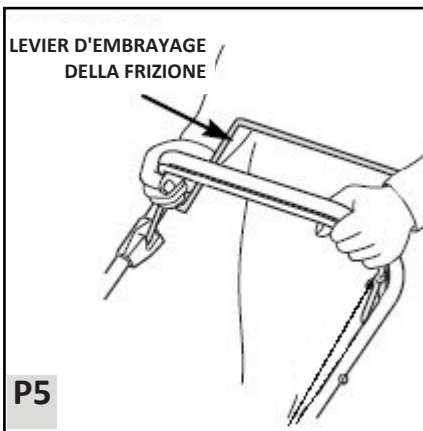
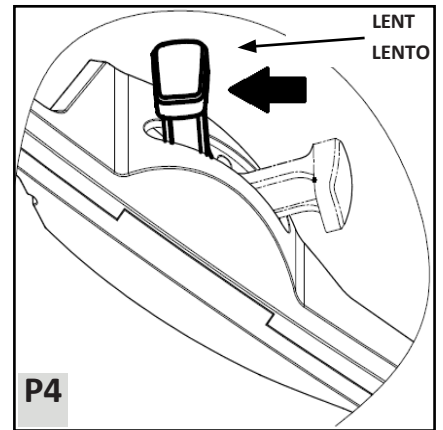
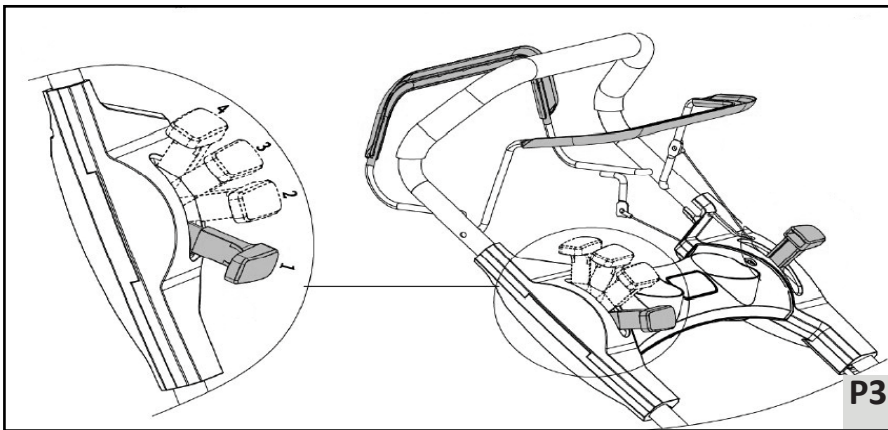
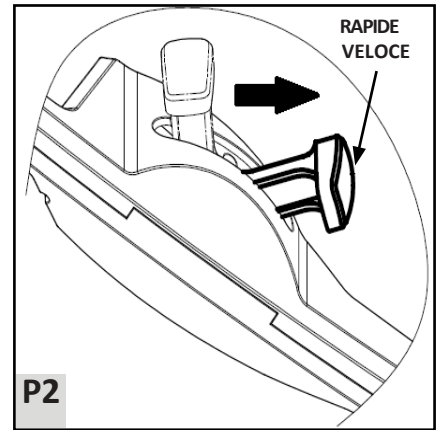
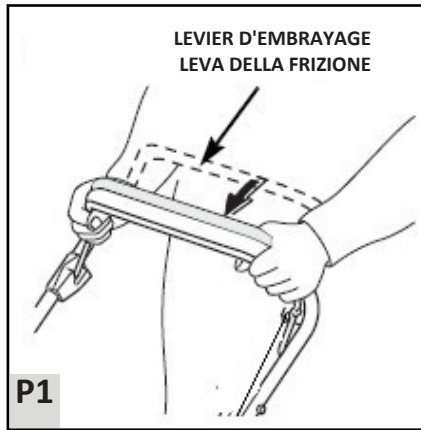
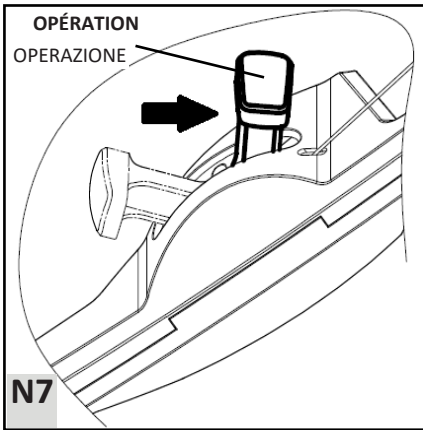

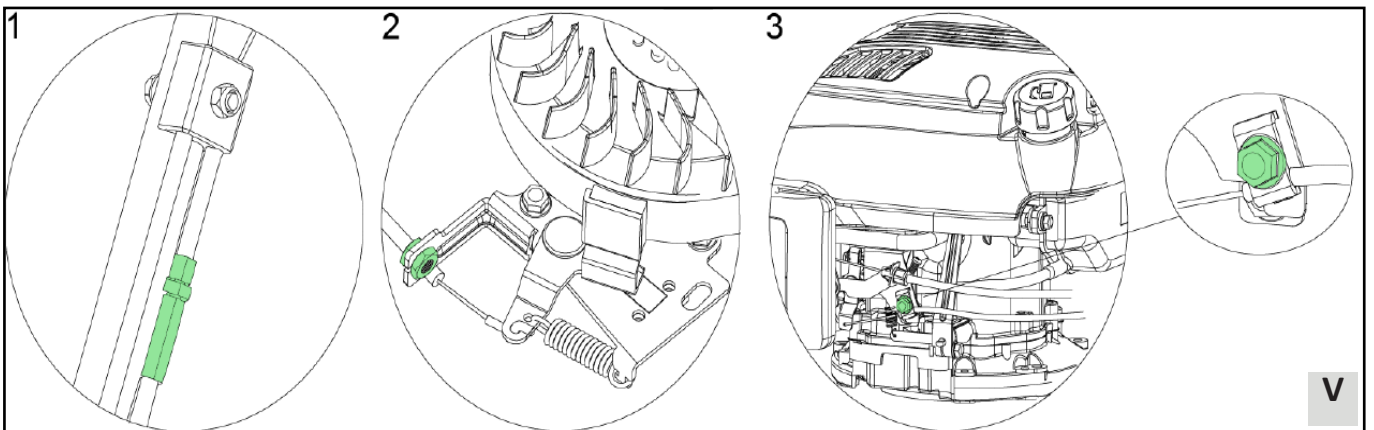
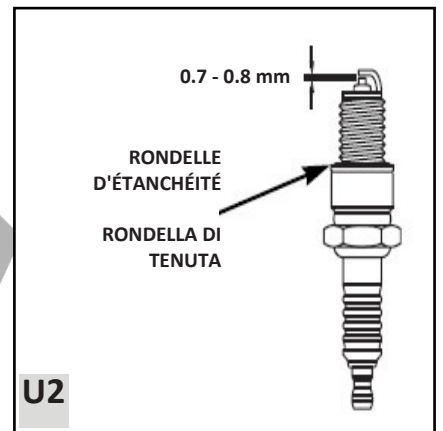
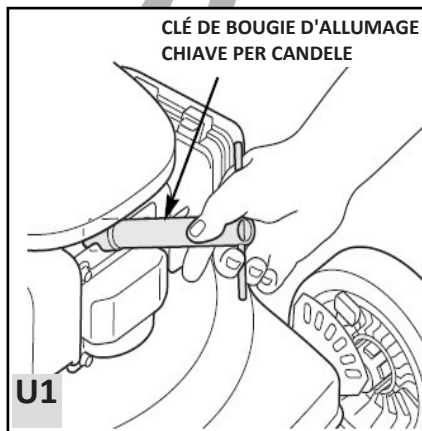
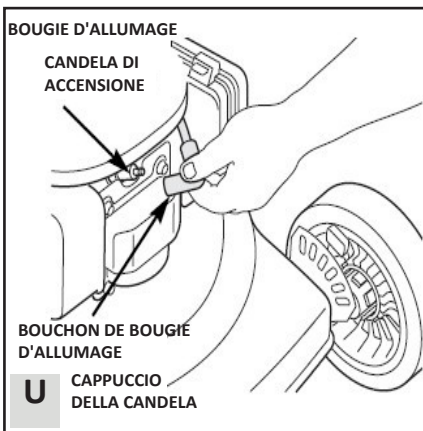
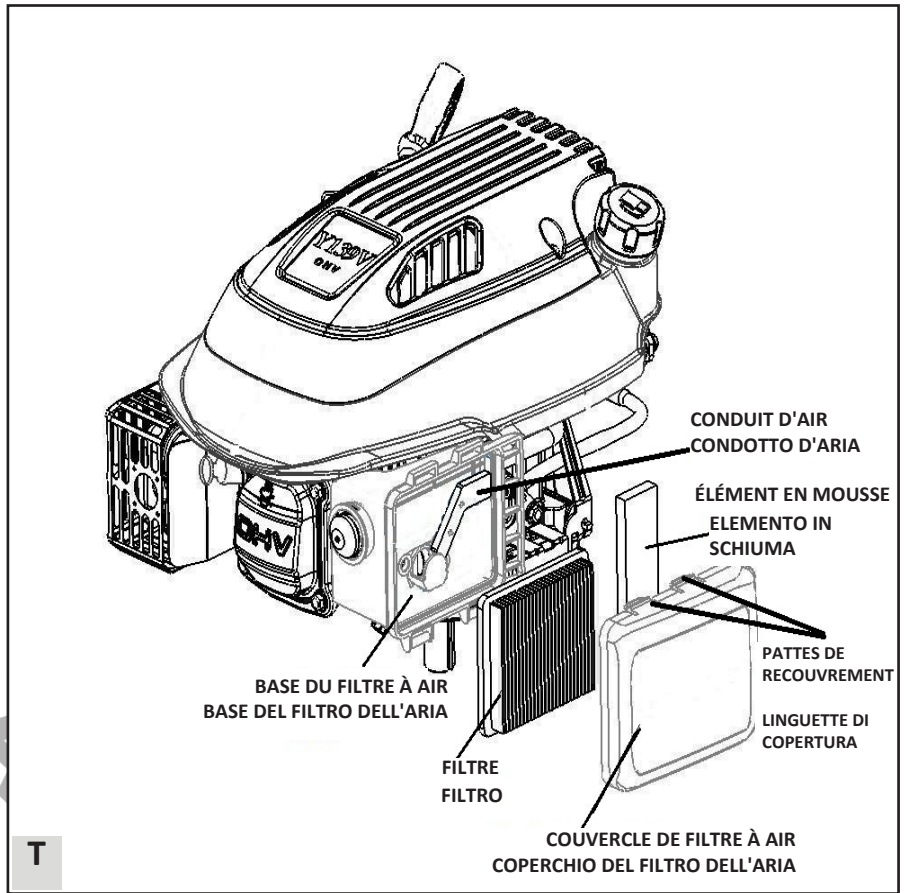
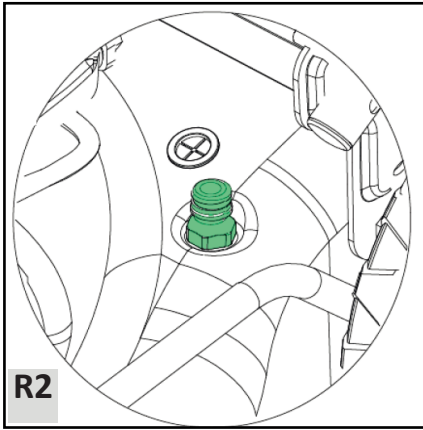

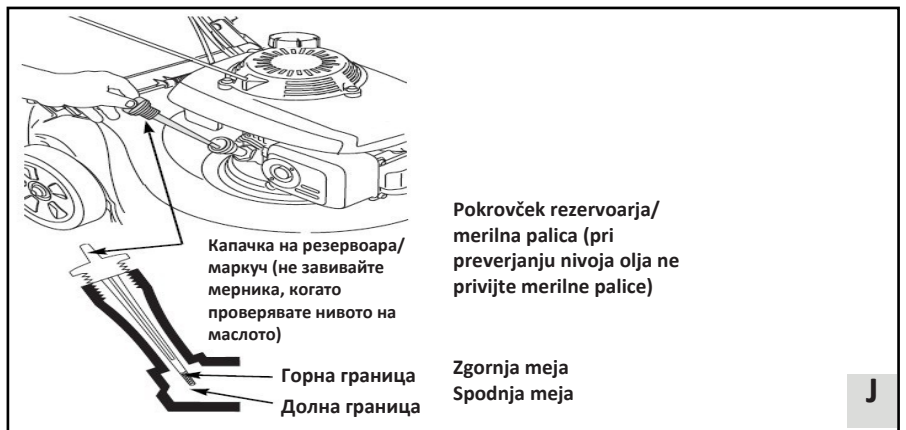
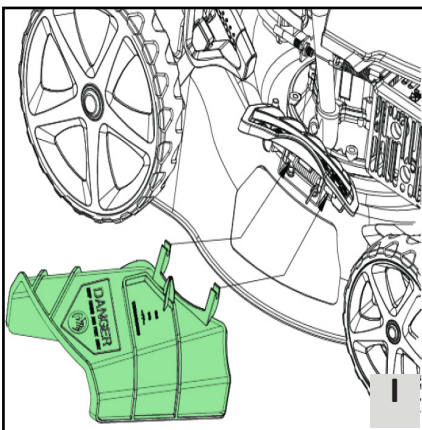
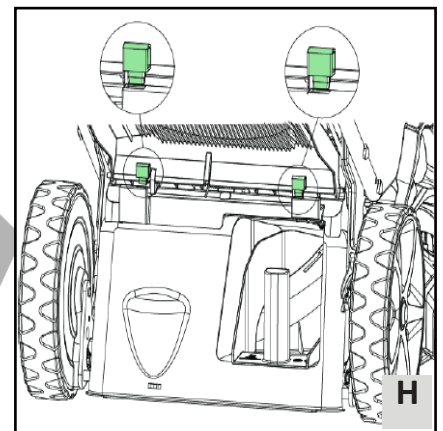
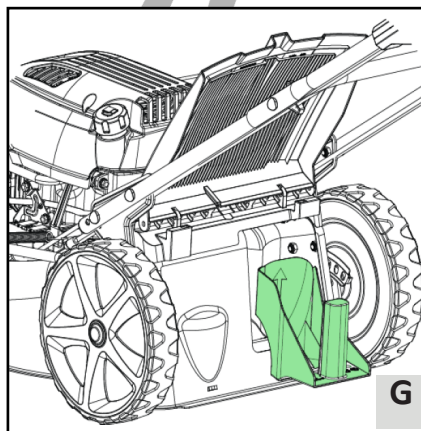
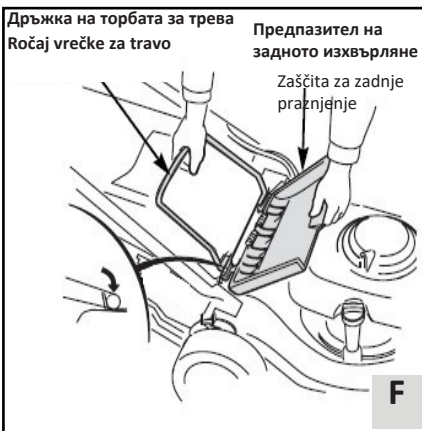
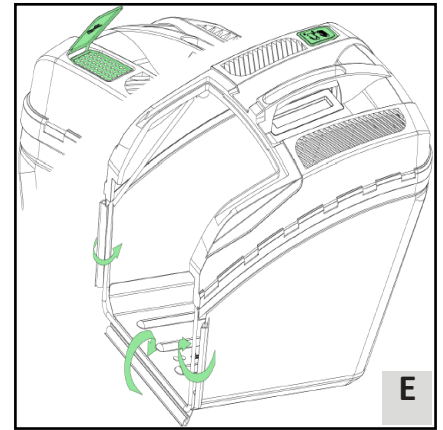
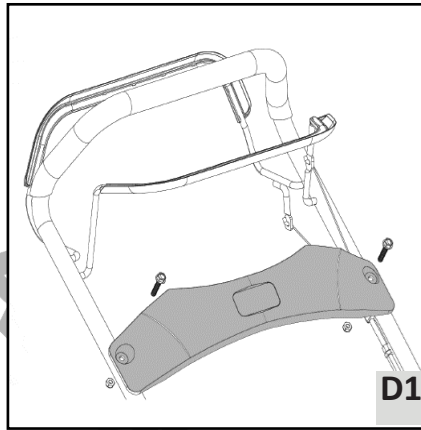
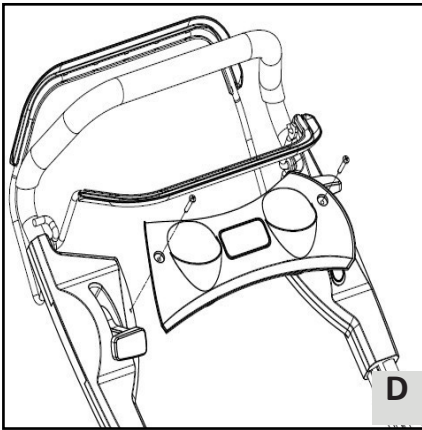
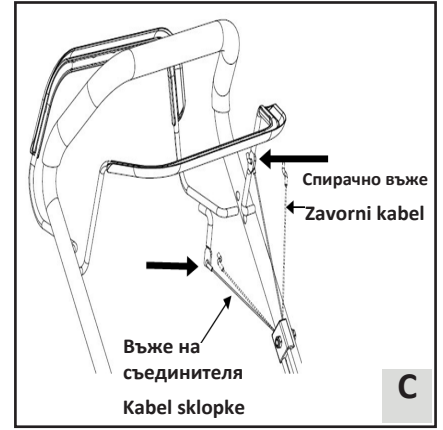
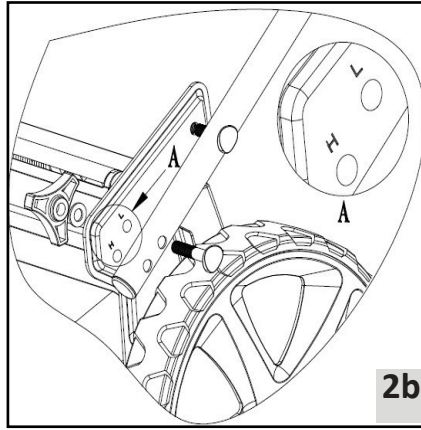
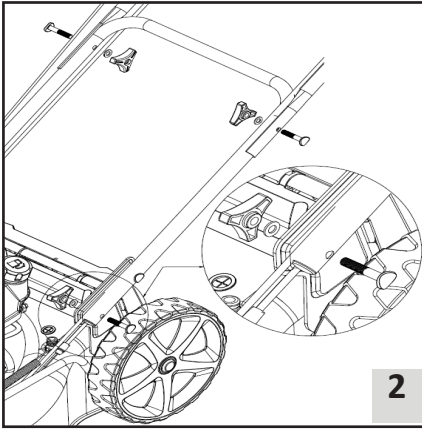

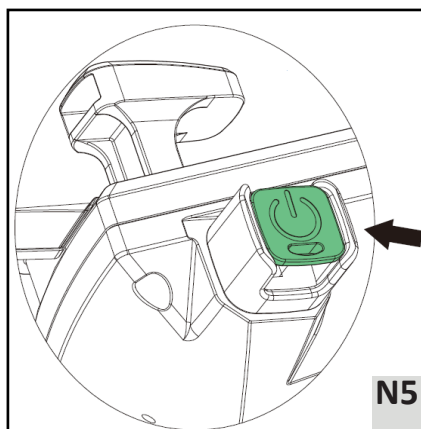
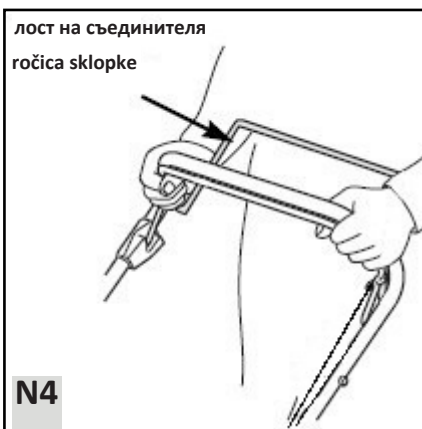
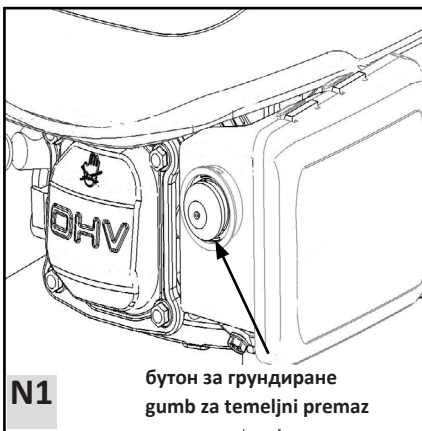
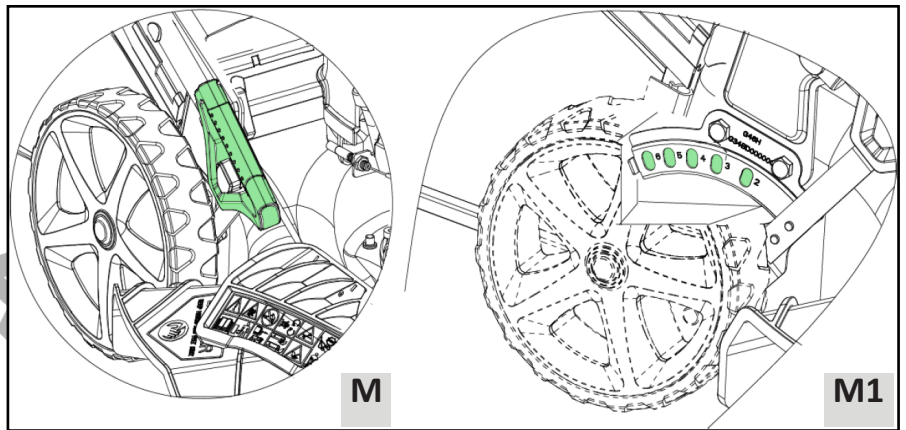
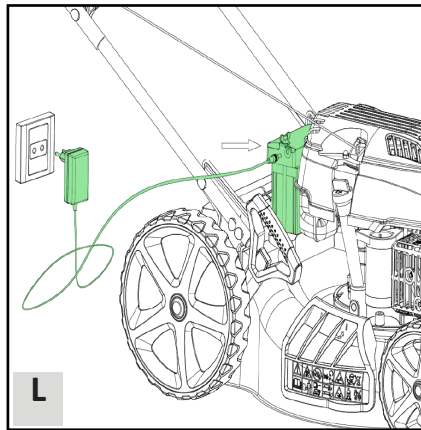

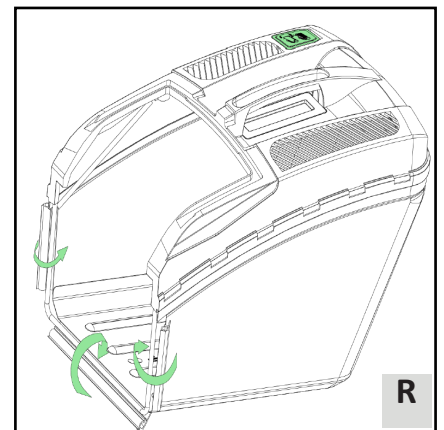
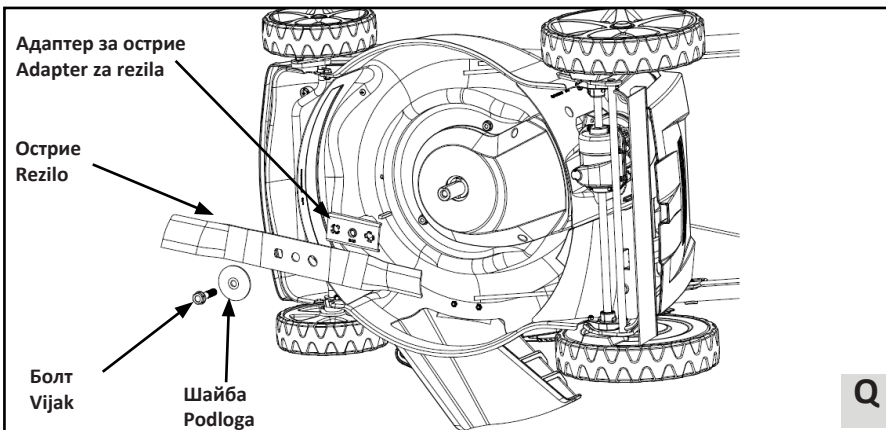
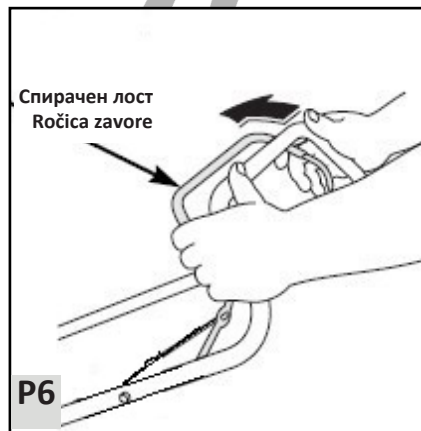
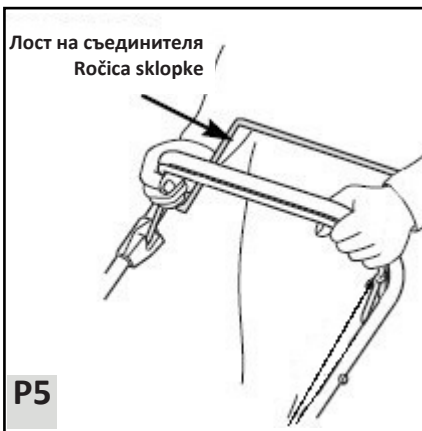
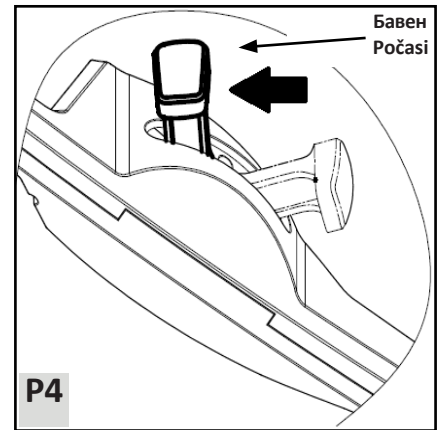
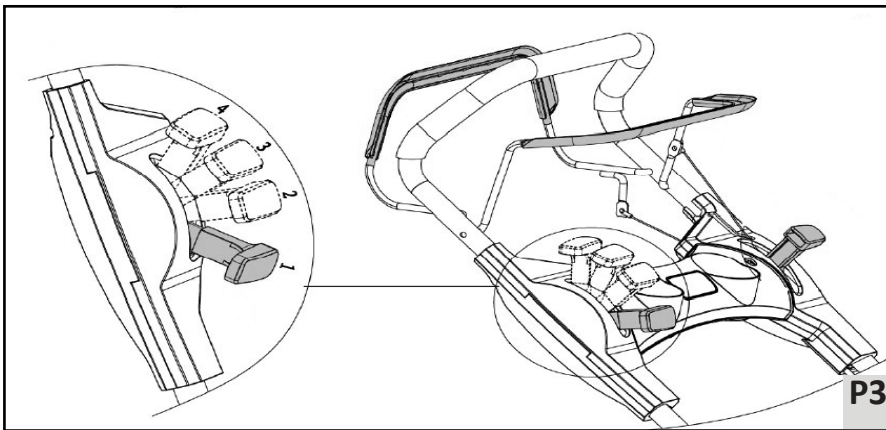
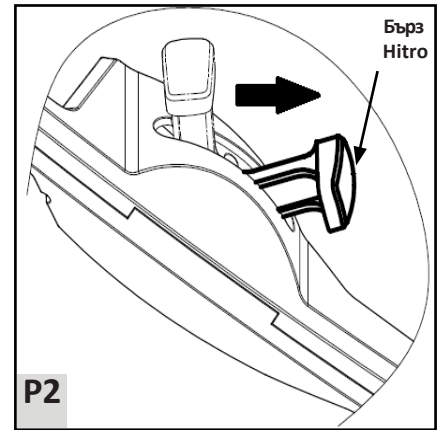
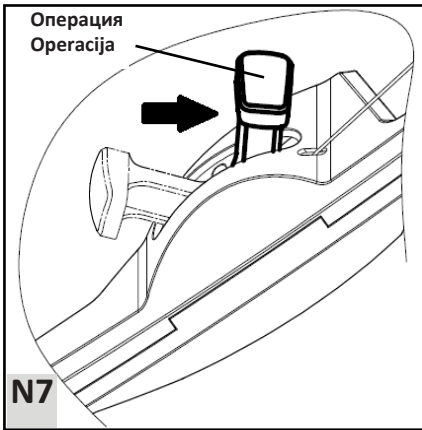

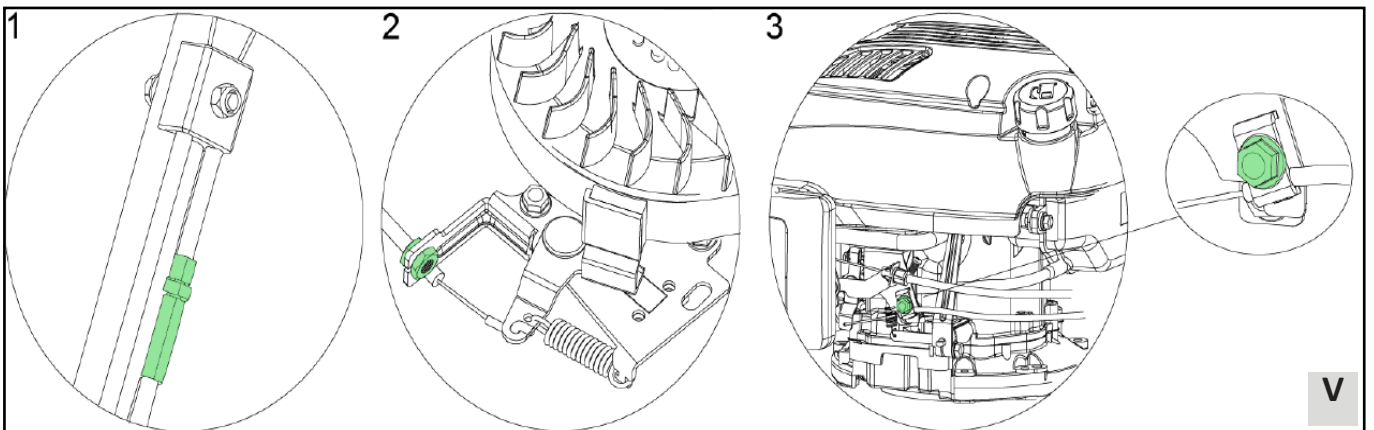
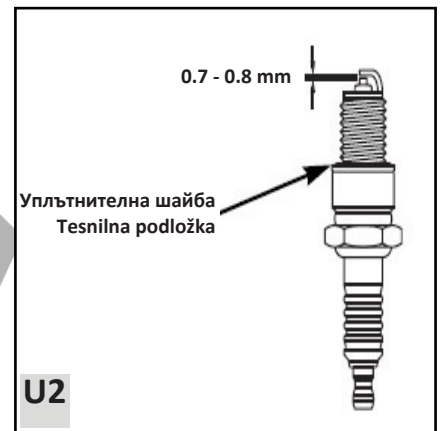
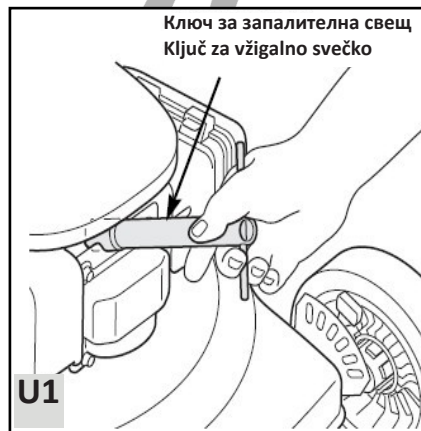
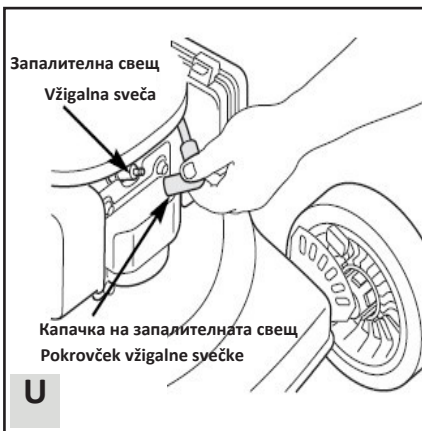
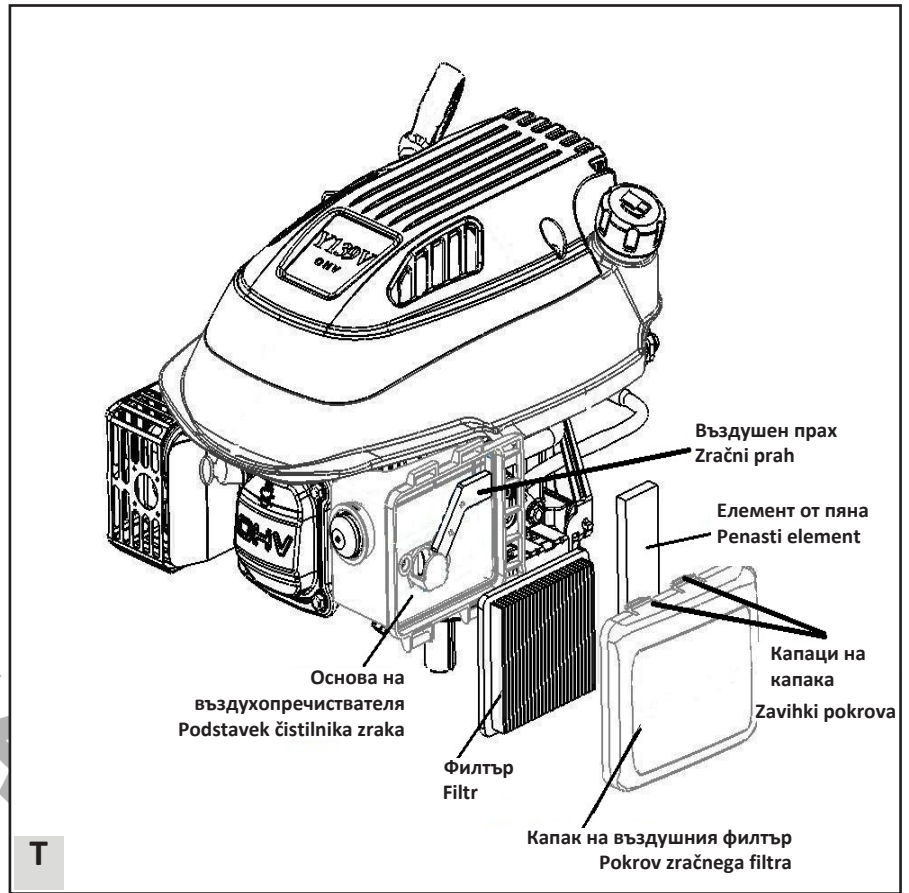
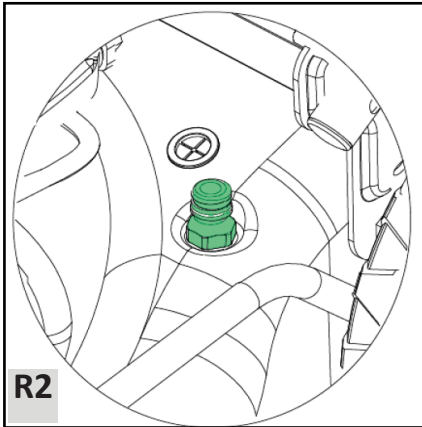

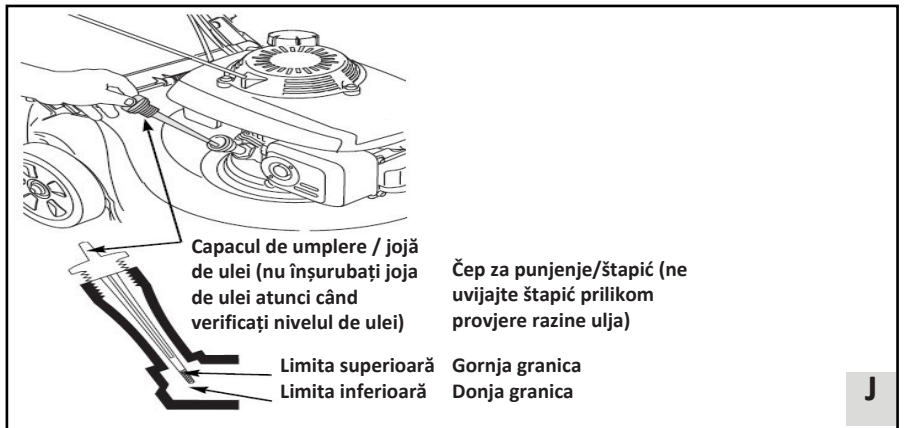
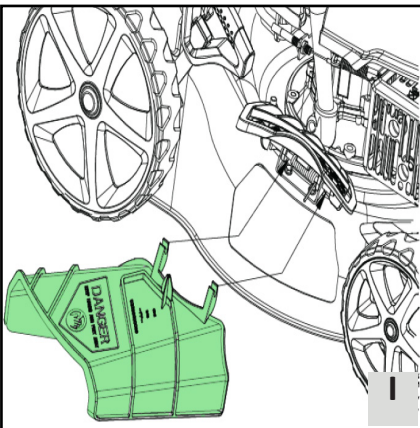
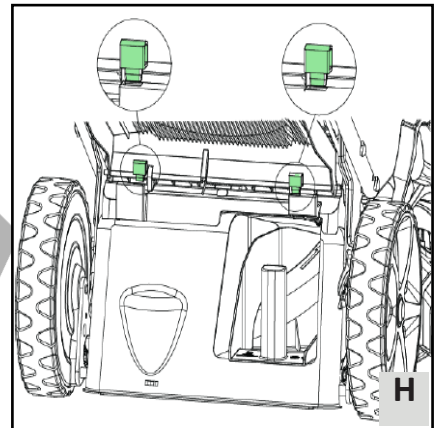
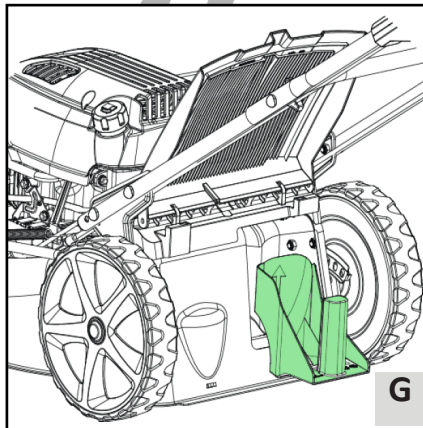
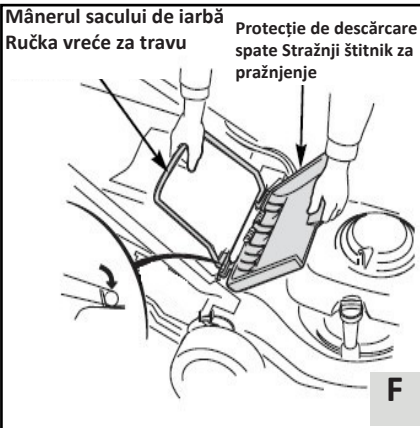
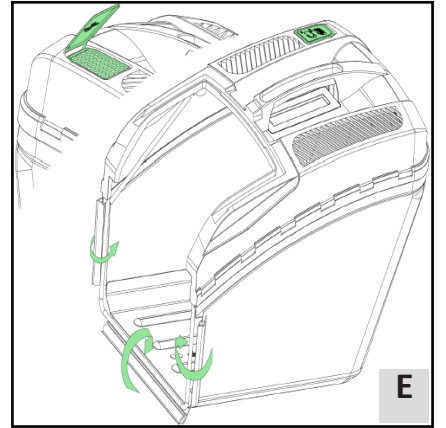
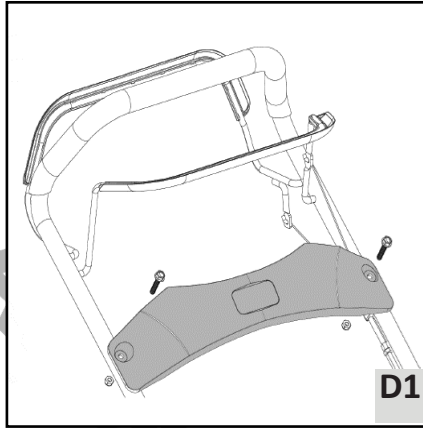
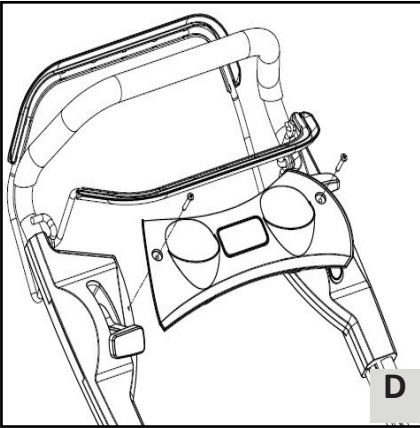
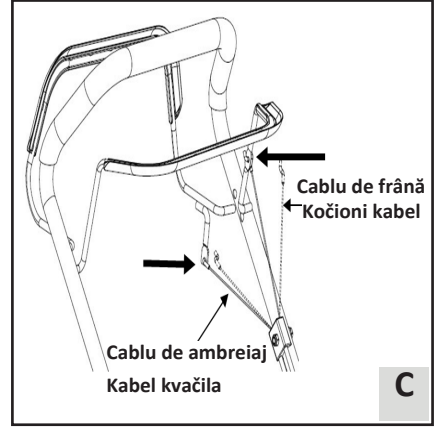
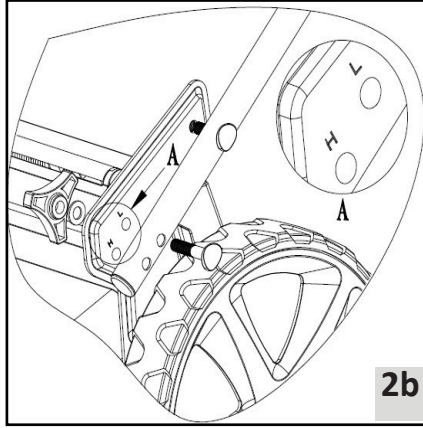
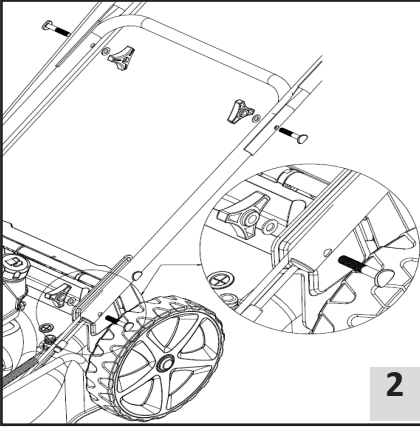

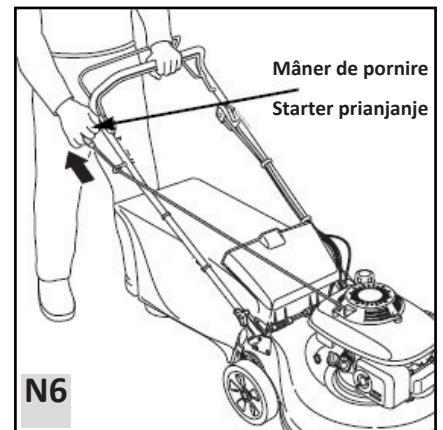
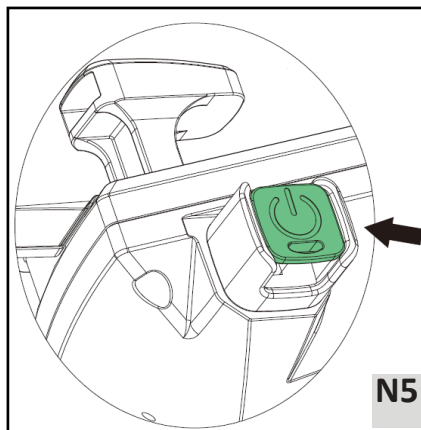
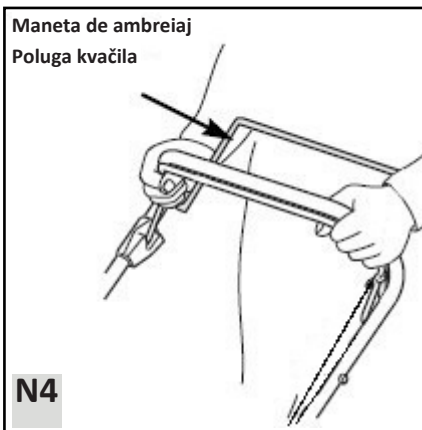
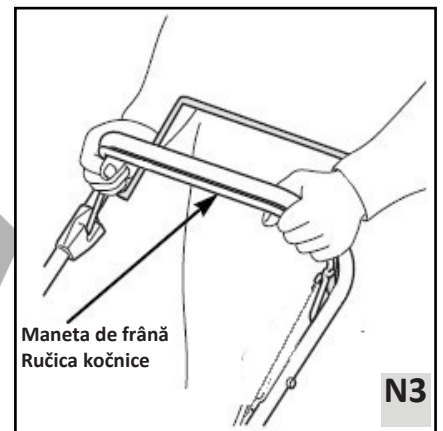
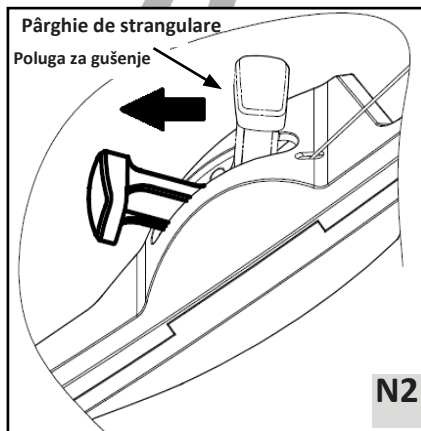
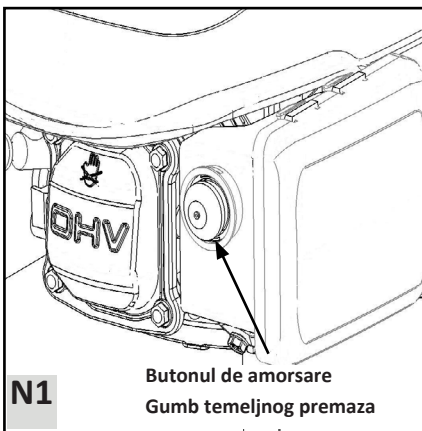
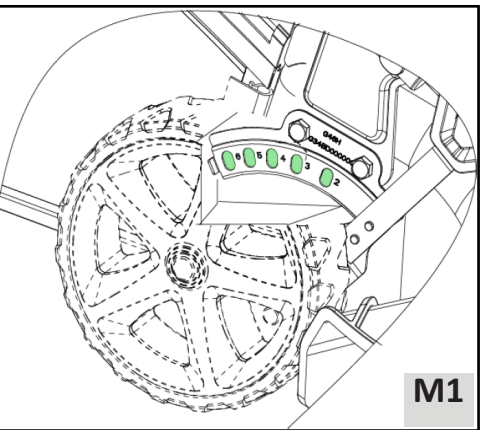
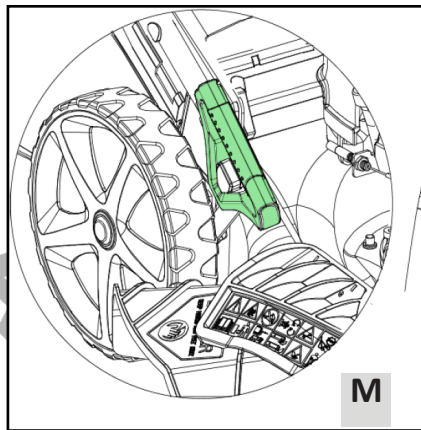
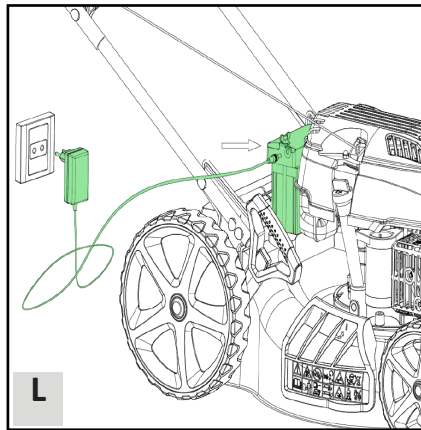
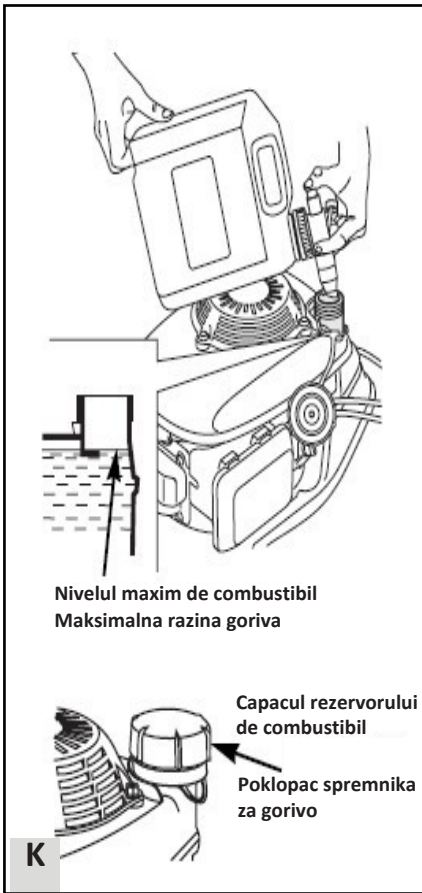

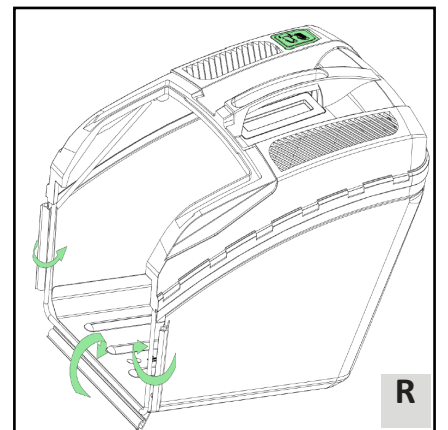
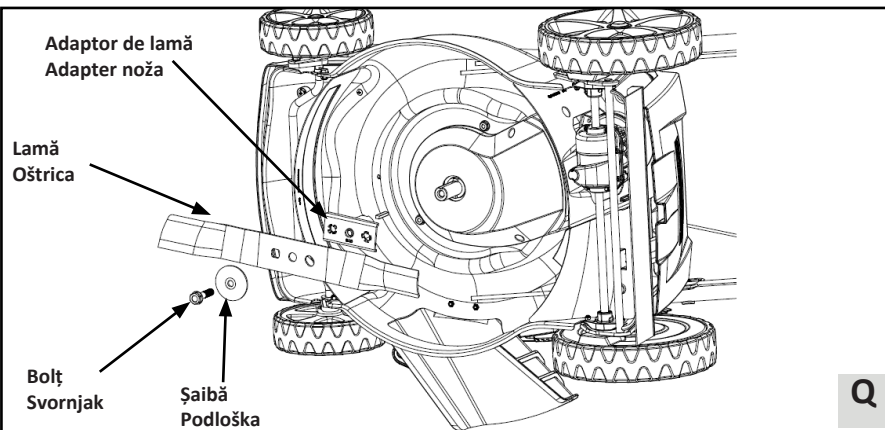
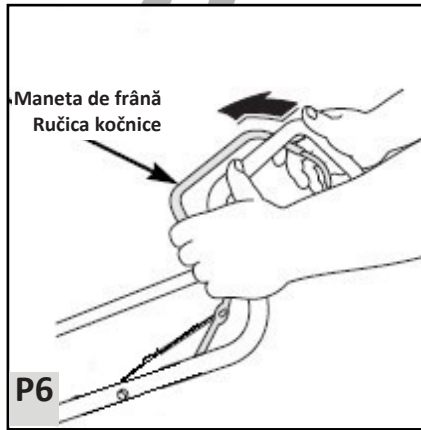
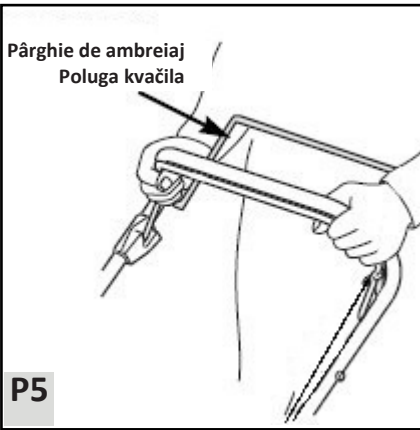
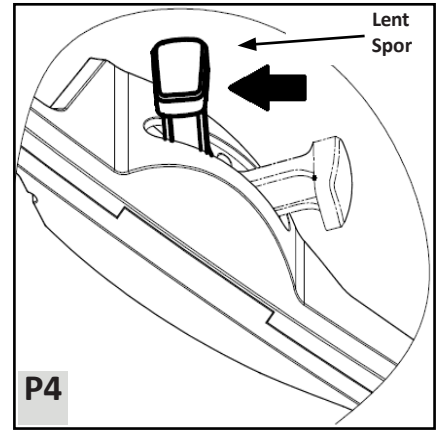
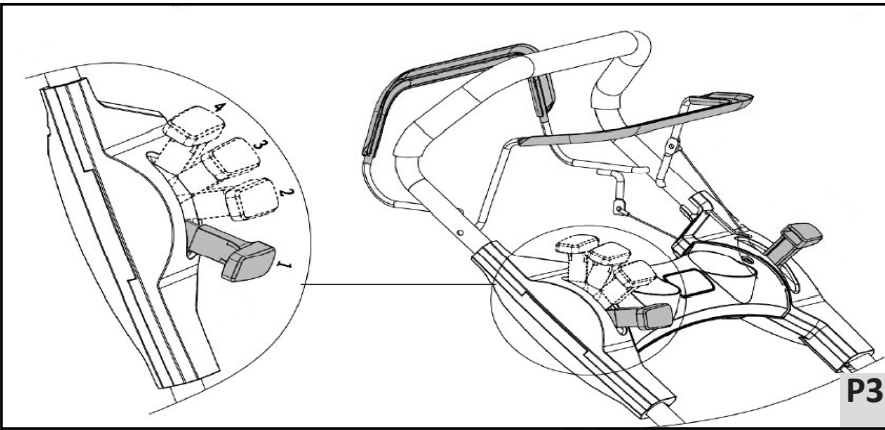
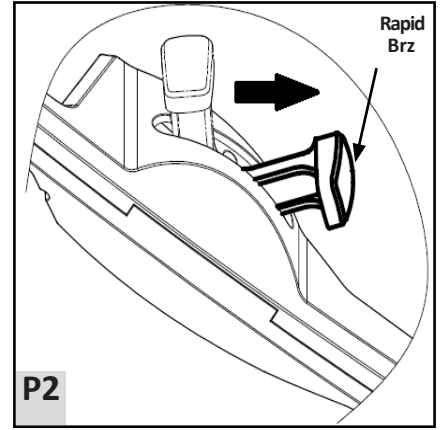
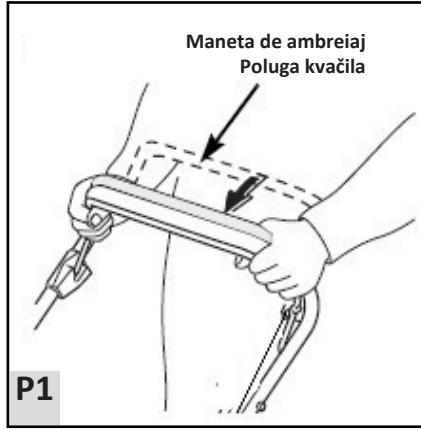
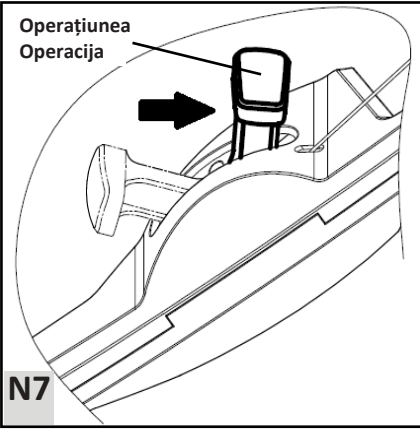

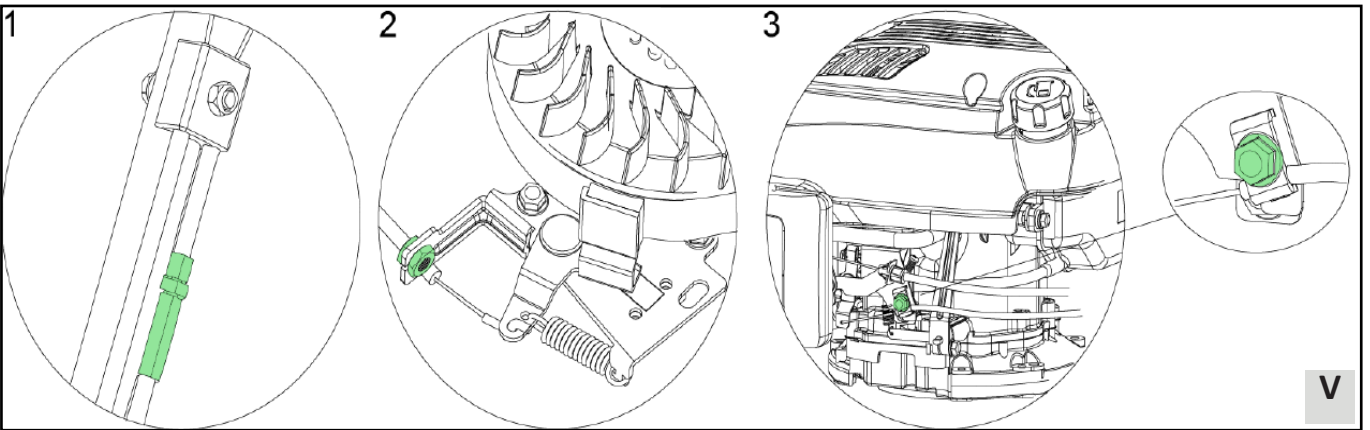
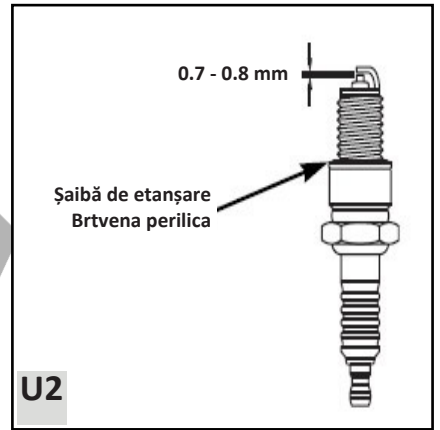
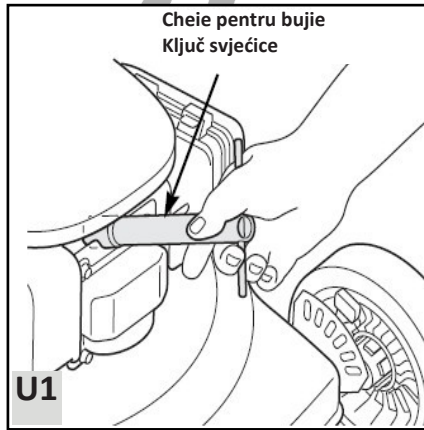
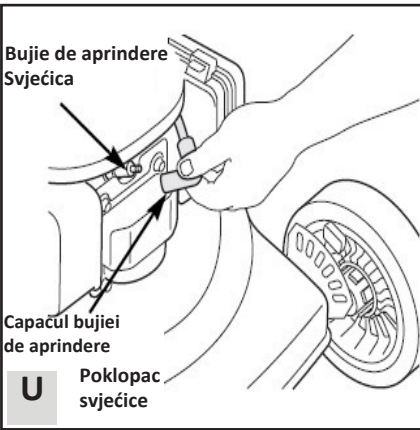
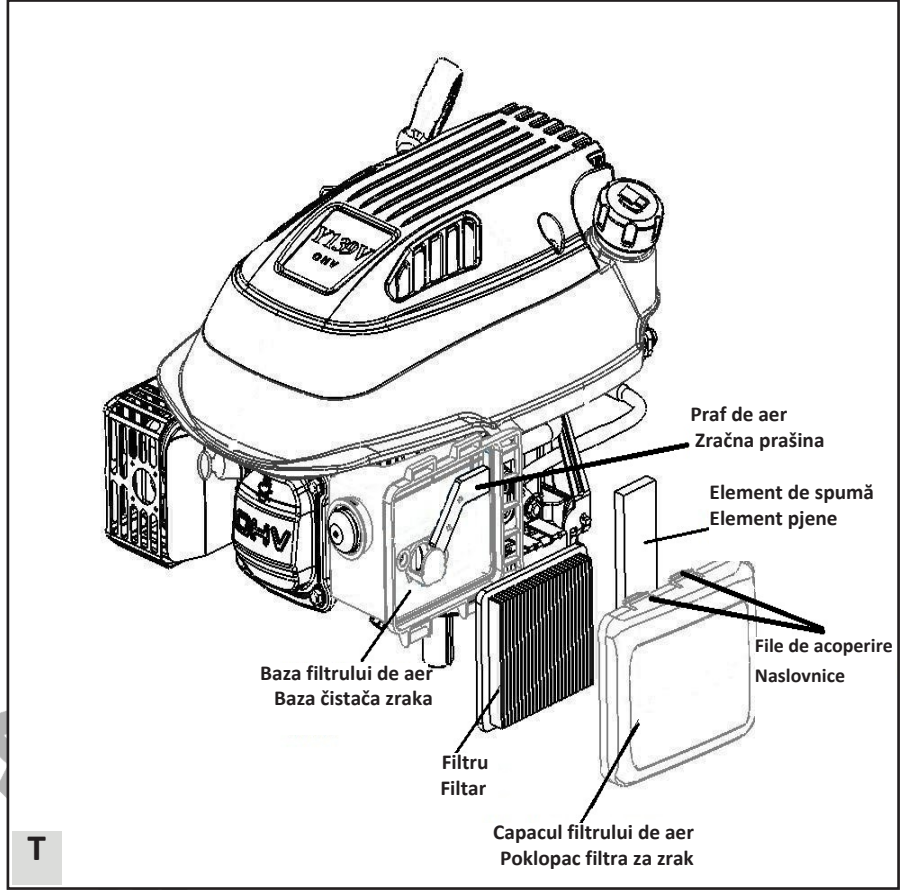
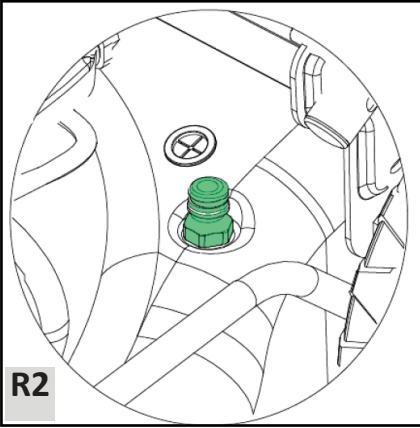

Thank you for choosing our Gasoline Lawnmower.

To ensure that you get the best results from your Gasoline Lawnmower please read all of these safety and operating instructions carefully before using this product.

Safety instructions

Your safety and the safety of others are very important. We have provided important safety messages in this manual and on the mower. This information alerts you to potential hazards that could hurt you or others. Please read these messages carefully.

Of course, it is not practical or possible to warn you about all the hazards associated with operating or maintaining a lawn mower. You must use your own good judgment.

- Read the instruction manual before using the machine.
- Keep other people at a safe distance while working
- Remove the spark plug cable from the spark plug and read instructions before carrying out any repair or maintenance.
- Blades in movement. Do not put hands or feet near or under the opening of the cutting plate.
- Do not use on hills above 22°
- Do not touch rotating parts.
- Stop the engine before cleaning of work area.
- Warning: Always use correct tools and original spare parts.
- Warning: The blade is sharp, do not touch the blade.
- Keep bystanders, especially children away!

General Conditions Of Use

This machine is to be used exclusively for cutting natural grass. Never use the mower for other purposes. Any other utilization can involve danger for your safety and can involve damage to the mower.

Persons under 16 years of age and persons who are not familiar with the user instructions must not use the mower.

The user is responsible of the safety of other people in the working area. Keep children and domestic animals at a safe distance while the mower is in use. Before mowing, remove all foreign object from the lawn which may be thrown by the machine, stay alert for any foreign objects which may have been missed.

- Check that all nuts, bolts and screws are well tightened.
- Before mowing place the grass catcher in its position.
- Before mowing make sure that the blade and the blade fixing screw are securely fastened. When cutting edges require sharpening, this must be done evenly on both sides so as to prevent any imbalance. If the blade is damaged, it must be replaced.
- When mowing always wear a long trousers and strong footwear.
- Do not run the engine in an enclosed and/or poorly ventilated area, where gas of the engine contains carbon monoxide, which are dangerous for your health.
- Work only when there is sufficient light.
- Do not use the lawnmower when it is raining or when the grass is wet.
- Particular precautions must be taken while mowing on slopes or downing stretches. Mow across the face of slopes, never down or up.
- Turn off the engine if you must leave the lawnmower unattended, displace the lawnmower or incline it.
- Never lift the rear of the mower while starting the engine and never place your hands and feet underneath the deck or into the rear discharge chute while the engine is running.
- Never change in any way the rated speed of the engine.
- On the self-propelled mowers, disconnect the self-propelled system before starting the engine.
- Never lift or carry the mower while the engine is running.
- Stop the engine and remove the spark plug cover in these cases:
 - Before any operation under the deck or the grass rear discharge chute.
 - Before any maintenance, repairing or checking operations.
 - Before carrying, lifting or removing the mower.
 - If you leave the mower unattended or changing the cutting height.
 - To remove and emptying the grass catcher.
 - After hitting a foreign object, stop the engine and check thoroughly the mower in order to see if it is damage. Bring the mower in a agreed service station to do the repairing if necessary.

Warning! After you stopped the engine the blade is still in motion during a few seconds.

- If the mower vibrates in an abnormal way, find the reasons why, and take your mower to an agreed service station.
- Check regularly that bolts, nuts and screw are regularly tightening for a safe use of the mower.

Warning! GASOLINE IS HIGHLY INFLAMMABLE!

- Keep gasoline in a jerry can specially made for this purpose.
- Fill up the tank with a funnel, do the operation outside. Do not smoke. Do not use mobile phone.
- Fill up with gasoline and oil before starting the engine. Never open the cap of the fuel tank to add gasoline while the engine is running or still hot.
- Do not start the engine if there is some gasoline spread around, take the mower away from the one where gasoline have been split and avoid any contact from a hot source as long as the split gasoline is completely evaporated.
- Tighten the fuel tank cap and close tightly the jerry can cap.

Safety Symbols



Read the instruction manual before using the machine.



Keep other people at a safe distance while working



Remove the spark plug cable from the spark plug and read instructions before carrying out any repair or maintenance.



Blades in movement. Do not put hands or feet near or under the opening of the cutting plate.



Do not use on hills above 22°



Do not touch rotating parts.



Stop the engine before cleaning of work area.

Assembly

Unpacking

Remove lawn mower from carton and check thoroughly for additional loose parts.

Handle Setup

Open out the handle and screw the handles parts with the four screws and knobs. Put the recoil starter on the right of the handle and fix the cable with the plastic collar. Introduce the rope of the recoil starter handle on its support guide rope.

Handle Bar Height Adjustment (Pictures 2 and 2b)

If you want to adjust height of the handle bar, you can choose "L" or "H" two holes in left-right Bracket to fix the handle bar with screws and knobs. The "H" hole is high position of the handle bar, and the "L" hole is low position of the handle bar.

Brake & Clutch Cable Setup (Picture C)

Insert the brake cable and clutch cable in to the hole of appropriate lever, see the illustration. The arrow indicates where the cable should loop through.

Panel Setup (Pictures D and D1)

Take out panel and two screws or bolts in a bag from carton, and fix the panel with screws.

* Note: Different model have different panel. Not all models do have middle Panel.

Grass Bag Assembly (Pictures E and F)

- Clip the plastic edges of the bag onto the frame and attach the clips as shown.

The grass collector comes with a handy indicator showing whether the box is full of grass and needs emptying.

- Lift the rear discharge guard, remove the mulching plug, and install the grass bag.

Mulching plug (Picture G)

The mulching plug helps to curve the inside of the mower deck for more efficient mulching. Install and remove the mulching plug by raising the rear discharge guard as shown. The mulching plug only fits one way. Remove the mulching plug when using a grass bag.

Rear Discharge Guard Props (Picture H)

Take out two supports in a bag from carton, and lift the rear discharge guard, install the two supports which can hold the rear discharge guard, and this can make the grass out more efficiently from the deck.

Side Discharge Cover Assembly (Picture I)

Lift the side discharge guard, install the side discharge cover.

Only Mulching: please remove the side discharge cover.

* Note: Not all models do have side discharge guard

Before Operation

Engine Oil (Picture J)

The mower is shipped without oil in the engine.

All engines are run at the factory prior to packaging. Most of the oil is removed prior to shipment; however, some oil remains in the engine. The amount of oil left in the engine varies.

Add enough oil to bring the oil level between the upper and lower limit marks on the dipstick as shown. Do not overfill engine with oil

Fuel (Picture K)

Notice: Engine delivered without gasoline, refuel 1.0 liter of before starting the engine.

- Remove the filler cap
- Add fuel to the bottom of the fuel level limit in the neck of the fuel tank. Do not overfill. Wipe up spilled fuel before starting the engine.
- Tighten the fuel tank cap

Gasoline is extremely flammable, and gasoline vapour can explode, causing serious injury or death. Use extreme care when handling gasoline. Keep out of reach of children.

Refuel in a well-ventilated area with the engine stopped. Do not smoke or allow flames or sparks in the area where the engine is refuelled or where gasoline is stored. Avoid repeated or prolonged contact with skin or breathing of vapour.

After refuelling, tighten the fuel tank cap securely. If any fuel was spilled, make sure the area is dry before starting the engine.

Charging the battery (Picture L)

Charge the battery before use Before the electric start function is used, the battery must be charged for 5 hours. Put the charger plug into the hole in the battery and connect the charger to a power supply.

* Note: Not all models have Electric Start Function.

Cutting Height Adjustment (Picture M and M1)

Check the cutting height settings, and make any necessary adjustments.

Warning! The blade can cause serious injury. Stop the engine before adjusting cutting height.

Operating Instructions

Starting The Engine (Picture N1-N7)

- Primer

In cold condition, it's necessary to push the primer button on the air filter before pulling the starter handle.

Temperature	Push times
<0°C	3-4
0°C ~10°C	2-3
10°C ~ 20°C	1-2
>20°C	1

We also should put more fuel to mix air for easy start. When you push the primer button, it will pump the fuel direct from carburettor to burning house.

* Note: Not all models have this PRIMER.

• Move the choke lever to the "CHOKE" position (Not equipped on all models).

* Note: Not all models have this choke lever.

• Pull back on the brake lever and hold it against the handle.

• Release the clutch lever. This will prevent the mower from moving forward when you operate the starter.

* Note: Not all models have this clutch lever.

• If the models have electric start function, please press the E-starting button lightly, the engine will be started.

* Note: Not all models have Electric Start Function.

• With the starter handle in its support, take the starter handle with your right hand and pull slowly as far as to have a resistance, then pull energetically on the starter handle with starter rope through the support (If the cold start is not sufficient enough, repeat this operation 2 or 3 times).

• Immediately after the start, push back the choke lever from "CHOKE" position to "RUN" position (If the temperature is low, allow the engine to run for a few minutes before starting to work).

* Note: Not all models have this choke lever.

Operation The Controls for Mowing (Picture P1-P6)

Blade is in action as soon as engine started. While the machine is working maintain the security handle in working position. The engine will stop as soon as you release the engine control bar.

Release the lever to stop the engine whenever you need to leave the mower.

Clutch Lever

Push the clutch lever forward and hold it against the handlebar to propel the mower forward.

Release the clutch lever to stop the mower's forward movement.

Always release the clutch lever before starting the engine. If the clutch is engaged, the mower will move forward.

Operate the clutch lever with a quick and complete motion, so the clutch is either fully engaged or fully released. Hold the clutch lever against the handlebar during self-propelled mowing. This will help to extend the service life of the clutch mechanism.

Throttle Lever

For best cut quality, always mow with the throttle lever in the "FAST" position. When the blade rotate at the preset fast speed, it creates a strong fan action that lifts and cuts grass more efficiently.

* Note: Not all models have this Throttle lever.



Variable speed Lever

Speed can be adjusted from 2.7 – 5.0 km/h while driving. Activate the right handle on the dashboard and set in one of the 4 different speeds. When driving in one the two lowest speeds the pace difference will not vary significantly.

* Note: Not all models have this Throttle lever.

Stop Engine

Move the throttle lever to the "SLOW" position.

* Note: Not all models have this Throttle lever.

- Release the clutch lever.
- Release the brake lever.

Warning! The blade will continue to rotate for a few seconds after the engine has stopped. Disconnect the spark plug cap if the lawnmower is to be left unattended.

Maintenance

IMPORTANT Regular, careful maintenance is essential for keeping the safety level and original performance of the machine unchanged in time.

- Keep all nuts, bolts and screws tight to be sure the equipment is in safe working condition. Regular maintenance is essential for safety and performance.
- Never store the equipment with fuel in the tank inside a building where vapour may reach a flame or a spark or a source of extreme heat.
- Allow the engine to cool before storing in an enclosed space.
- To reduce the fire hazard, keep the engine, exhaust silencer, battery compartment and fuel storage area free of grass, leaves, or excessive grease. Do not leave containers with grass cuttings in rooms.
- For reasons of safety, do not use the equipment with worn or damaged parts. Parts are to be replaced and not repaired. Use genuine spare parts (blades should always bear the symbol). Parts that are not of the same quality can damage the equipment and be dangerous for your safety.
- If the fuel tank has to be drained, this should be done outdoors and when the engine is cool.
- Wear strong work gloves when removing and reassembling the blade.
- Check the blade's balance after sharpening.
- Check the self-closing guard and grass-catcher frequently for wear and deterioration.
- Whenever the machine is to be handled, transported or tilted you must:
 - Wear strong working gloves;
 - Grasp the machine at the points that offer a safe grip, taking account of the weight and its distribution.

Blade

Inspection

- Tilt the mower to the right, so the air cleaner side is up. This will help to prevent fuel leakage and hard starting.
 - Inspect the blade for damage, cracks and excessive rust or corrosion.
- A dull blade can be sharpened, but a blade that is excessively worn, bent, cracked, or otherwise damaged must be replaced.
- A torque wrench must always be used when installing the blade.
- Check that the blade bolts are tight.

Removal and installation (Picture Q)

If you remove the blade for sharpening or replacement, you will need a torque wrench for installation. Wear heavy gloves to protect your hands.

- Remove the bolt with a socket wrench. Use a wooden block to prevent the blade from turning when removing the bolt. Then remove the blade.
- Install the blade using the blade bolt and special washers. Be sure to install the special washers with the concave side toward the blade and the convex side toward the bolt.
- Tighten the blade bolt with a torque wrench. Use a wooden block to prevent the blade from turning when tightening the bolt.

Grass Bag Cleaning and Replacement (Picture R)

Cleaning

Wash the bag with a garden hose, and allow it to dry completely before use; a wet bag will clog quickly.

Replacement

- Unclip the plastic edges of the bag from the frame, remove the bag from the upper cover.
- Insert the fabric bag into the upper cover, clip the plastic edges of the bag onto the frame.

Water Nozzle (Picture R2)

- The left side of the mower deck is fitted with a water nozzle for washing the deck.
- When using the water nozzle, the machine must be in the lowest height position and placed on the lawn. This ensures that the water remains under the deck during cleaning.
- Attach a hose to the nozzle.
- Turn on the water and start the engine.
- The rotations of the blades will ensure that the water will clean the underside of the deck.

Note: Not all models have water nozzle.

Engine Maintenance

Check Engine Oil Level (Picture J)

Check the engine oil level with the engine stopped and the mower.

- Remove the oil filler cap, and wipe the dipstick clean.
- Insert the dipstick into the oil filler neck, but do not screw it in.
- Check the oil level shown on the dipstick. If near the lower, fill to the upper level with the oil. Do not overfill.
- Screw in the filler cap securely.

Notice: Running the engine with a low oil level will cause engine damage.

Change Engine Oil

- Drain the used oil while the engine is warm. Warm oil drains quickly and completely.
 - Wipe the oil filler area clean, then remove the oil filler cap/dipstick.
 - Place a suitable container next to the mower to catch the used oil, then tilt the mower on its right side. The used oil will drain through the filler neck. Allow the oil to drain completely.
 - Please dispose of used motor oil and the containers in a manner that is compatible with the environment. We suggest you take it in a sealed container to your local recycling center or service station for reclamation. Do not throw it in the trash, pour it on the ground, or pour it down a drain.
 - Fill with the recommended oil. Do not overfill. Allow a couple of minutes for the oil to settle down in the engine, then measure the oil level.
- * Some models are equipped with an oil drain bolt; Untighten and remove the oil drain bolt and let the oil drain in the container. Make sure to tighten securely the drain bolt and add the sealing washer (if included before adding oil).

Air Cleaner Service (Picture T)

Notice: Operating the engine without an air cleaner, or with a damaged air cleaner, will allow dirt to enter the engine, causing rapid engine wear.

- Press down on the cover tabs and remove the cover.
- Remove the filter from the air cleaner base.
- Inspect the filter and foam element, and replace it if damaged.
- Clean the filter by tapping it several times on a hard surface to remove dirt, or blow compressed air through the air filter from the inside. Never try to brush off dirt; brushing will force dirt into the fibers.
- Wipe dirt from the inside of the air cleaner base and cover, using a moist rag. Be careful to prevent dirt from entering the air duct that leads to the carburettor.
- Reinstall the filter and cover.

Spark Plug Service (Picture U - U1 - U2)

For good performance, the spark plug must be properly gapped and free of deposits.

- Disconnect the spark plug cap and remove any dirt from around the spark plug area.
- Remove the spark plug with a spark plug wrench.
- Inspect the spark plug. Replace it if the electrodes are worn, or if the insulator is cracked or chipped.
- Measure the spark plug electrode gap with a suitable gauge. The gap should be 0.028 ~ 0.031 in (0.7 ~ 0.8mm). Correct the gap, if necessary, by carefully bending the side electrode with a suitable tool.
- Install the spark plug carefully, by hand, to avoid cross-threading.
- Install the spark plug cap on the spark plug.

NOTICE: A loose spark plug can overheat and damage the engine. Over tightening the spark plug can damage the threads in the cylinder head.

Cable Adjustment (Picture V)

Before the machine is being used, the cable adjustment should always be checked.

The cables can be checked by activating the handles fully and check if the cable is tight. If not, it must be tightened. If the handle cannot easily be fully activated, the cable should be loosened.

After first season, it must be expected that the cables need to be adjusted for optimal activation, as cables can stretch when used.

The following cables may be necessary to readjust:

1. Cable for drive
2. Cable for engine brake
3. Cable for throttle cable

Maintenance Schedule

REGULAR SERVICE PERIOD(4)		Before	First	Every 3	Every 6	Every	Every
ITEM		Each	Month	Months	Months	Year	Two
Perform at every indicated month or operating hour interval, whichever comes first.		Use	or	or	or	or	Years
			5 Hrs	25 Hrs	50 Hrs	100 Hrs	or 250 Hrs
Engine oil	Check	O					
	Replace		O	O(2)			
Air cleaner	Check		O				
	Replace			O			
Spark plug	Check-adjust					O	
	Replace						O
Flywheel brake pad (A types)	Check					O	
Fuel tank and filter	Clean			O			
Fuel tube	Check	Every 2 years (Replace if necessary)					
Valve clearance	Check-adjust						O
Combustion chamber	Clean	After every 200 hours					

Troubleshooting

ENGINE WILL NOT START	Possible Cause	Correction
1. Check fuel.	Out of fuel.	Refuel
	Bad fuel; engine stored without treating or draining gasoline, or refueled with bad gasoline	Drain the fuel tank and carburetor. Refuel with fresh gasoline.
2. Remove and inspect spark plug.	Spark plug faulty, fouled, or improperly gapped.	Replace the spark plug.
	Spark plug wet with fuel (flooded engine).	Dry and reinstall spark plug.
3. Take engine to an authorized our servicing dealer, or refer to shop manual.	Fuel filter clogged, carburetor malfunction, ignition malfunction, valves stuck, etc.	Replace or repair faulty components as necessary.
4. Push the prime button	In cold condition	Push the prime button.

ENGINE LACKS POWER	Possible Cause	Correction
1. check air cleaner	Air cleaner elements clogged.	Clean or replace air cleaner elements
2. Check fuel	Bad fuel; engine stored without treating or draining gasoline, or refueled with bad gasoline.	Drain the fuel tank and carburetor. Refuel with fresh gasoline.
3. Take engine to an authorized our servicing dealer, or refer to shop manual.	Fuel filter clogged, carburetor malfunction, ignition malfunction, valves stuck, etc.	Replace or repair faulty components as necessary.

Technical Data

Model:	PM5860
Displacement:	196cc
Engine type:	OHV Euro V
Cutting width:	56cm
Height adjustment:	25-75mm (6 settings)
Grass catcher capacity:	65L
Wheel Dim.:	200mm(FR)/280mm(R)
Type:	Self propelled
Engine oil type:	SAE 10w-30 or SAE 20w50*
Recommended fuel:	Unleaded gasoline 94 Octane or higher
Functions:	4 in 1

* Choose the appropriate type depending on the local environmental temperature.

**Attention! For safety reasons, the machine may be delivered without engine oil.
Please check the engine oil level and top up with the appropriate amount of oil before starting the machine.**

MAIKAYAMA
PRO



* The manufacturer reserves the right to make minor changes to product design and technical specifications without prior notice unless these changes significantly affect the performance and safety of the products. The parts described / illustrated in the pages of the manual that you hold in your hands may also concern other models of the manufacturer's product line with similar features and may not be included in the product you just acquired.

* To ensure the safety and reliability of the product and the warranty validity, all repair, inspection, repair or replacement work, including maintenance and special adjustments, must only be carried out by technicians of the authorized service department of the manufacturer.

* Always use the product with the supplied equipment. Operation of the product with non-provided equipment may cause malfunctions or even serious injury or death. The manufacturer and the importer shall not be liable for injuries and damages resulting from the use of non-conforming equipment.

Σας ευχαριστούμε που επιλέξατε την χλοοκοπτική μηχανή της εταιρείας μας.

Για να εξασφαλίσετε την βέλτιστη απόδοση λειτουργίας αλλά και την ασφαλή λειτουργία του, σας παρακαλούμε να διαβάσετε προσεκτικά όλες τις οδηγίες ασφάλειας και λειτουργίας πριν χρησιμοποιήσετε αυτό το μηχάνημα.

Οδηγίες ασφαλείας

Βεβαιωθείτε πως ακολουθείτε τις οδηγίες ασφαλείας για να αποφύγετε τον τραυματισμό και τις βλάβες. Στο εγχειρίδιο θα βρείτε σημαντικές οδηγίες ασφαλείας σχετικά με την λειτουργία του μηχανήματος. Αυτές οι οδηγίες ασφαλείας σας ειδοποιούν για πιθανούς κινδύνους που θα μπορούσαν να βλάψουν εσάς ή άλλους. Διαβάστε προσεκτικά τις οδηγίες αυτές.

Ο κατασκευαστής, δεν είναι δυνατόν να σας προειδοποιήσει για όλους τους κινδύνους που συνδέονται με τη λειτουργία ή την συντήρηση του μηχανήματος. Η χρήση του μηχανήματος θα πρέπει να γίνεται πάντοτε βάσει της λογικής κρίσης σας τηρώντας τα βασικά μέτρα ασφαλείας που ισχύουν για όλα τα μηχανήματα.

- Διαβάστε το εγχειρίδιο οδηγιών πριν χρησιμοποιήσετε το μηχάνημα.
- Κρατήστε άλλα άτομα σε ασφαλή απόσταση κατά την διάρκεια της εργασίας.
- Αφαιρέστε το μπουζοκαλώδιο από το μπουζί και διαβάστε τις οδηγίες πριν εκτελέσετε οποιαδήποτε εργασία επισκευής ή συντήρησης.
- Το μηχάνημα διαθέτει περιστρεφόμενα μαχαίρια. Μην τοποθετείτε τα χέρια ή τα πόδια σας κοντά ή κάτω από το άνοιγμα του μηχανισμού κοπής.
- Μην το χρησιμοποιείτε το μηχάνημα σε έδαφος με κλίση άνω των 22°.
- Μην αγγίζετε περιστρεφόμενα μέρη.
- Διακόψτε την λειτουργία του κινητήρα πριν καθαρίσετε ή τακτοποιήσετε το χώρο εργασίας.
- Προειδοποίηση: Χρησιμοποιείτε πάντα σωστά εργαλεία και γνήσια ανταλλακτικά.
- Προειδοποίηση: Το μαχαίρι κοπής είναι αιχμηρό, μην αγγίζετε το μαχαίρι χωρίς γάντια προστασίας.
- Κρατήστε τους παρευρισκόμενους, ειδικά τα παιδιά σε ασφαλή απόσταση από το μηχάνημα!

Γενικές συμβουλές ασφαλείας για την λειτουργία του μηχανήματος

Το μηχάνημα είναι σχεδιασμένο και κατασκευασμένο για την κοπή φυσικού γρασιδιού. Μην χρησιμοποιείτε το μηχάνημα για οποιοδήποτε άλλη χρήση. Η χρήση του μηχανήματος για την εκτέλεση οποιαδήποτε άλλης διαδικασίας θέτει αυτόματα τον εαυτό σας σε κίνδυνο και μπορεί να προκαλέσει βλάβη στο μηχάνημα.

Άτομα ηλικίας κάτω των 16 ετών και άτομα που δεν διαθέτουν την απαραίτητη εμπειρία χρήσης του μηχανήματος ή δεν έχουν διαβάσει τις οδηγίες δεν επιτρέπεται να χρησιμοποιήσουν το μηχάνημα.

Ο χειριστής είναι υπεύθυνος για την ασφάλεια των ατόμων που βρίσκονται εντός της περιοχής εργασίας. Κρατήστε τα παιδιά και τα κατοικίδια σε ασφαλή απόσταση από τον χώρο εργασίας.

Πριν ξεκινήσετε την εργασία, απομακρύνετε όλα τα ξένα σώματα και τα εμπόδια που θα μπορούσαν να εκσφενδονιστούν από το μαχαίρι κοπής κατά την διάρκεια λειτουργίας του μηχανήματος. Μείνετε σε εγρήγορση για να εντοπίσετε τυχόν ξένα σώματα και εμπόδια κατά την διάρκεια εργασίας.

- Βεβαιωθείτε πως όλα τα εξαρτήματα σύσφιξης όπως μπουλόνια, βίδες, παξιμάδια κτλ. είναι καλά συσφιγμένα προτού θέσετε σε λειτουργία το μηχάνημα.
 - Βεβαιωθείτε πως έχετε τοποθετήσει τον κάδο ή την σακούλα συλλογής στο μηχάνημα προτού το θέσετε σε λειτουργία..
 - Βεβαιωθείτε πως το μαχαίρι κοπής και τα εξαρτήματα σύσφιξης του είναι καλά συσφιγμένα προτού θέσετε σε λειτουργία το μηχάνημα. Σε περίπτωση που το μαχαίρι κοπής είναι στομαμένο/φθαρμένο θα πρέπει να ακονιστεί ή να αντικατασταθεί από έναν επαγγελματία.
 - Για την ορθή και ασφαλή εκτέλεση της εργασίας θα πρέπει να φοράτε υποδήματα ασφαλείας και παντελόνι εργασίας.
 - Μην θέτετε σε λειτουργία το μηχάνημα σε εσωτερικούς χώρους ή χώρους με ανεπαρκή εξαερισμό, τα καυσαέρια περιέχουν μονοξείδιο του άνθρακα, το οποίο βλάπτει την υγεία.
 - Εργαστείτε μόνο σε χώρους εργασίας με επαρκή φωτισμό.
 - Μην χρησιμοποιείτε το μηχάνημα υπό συνθήκες υψηλής υγρασίας, βροχή ή σε περίπτωση που το γρασίδι είναι βρεγμένο.
 - Σε περίπτωση που πρέπει να χρησιμοποιήσετε το μηχάνημα σε έδαφος με κλίση. Κατευθύνετε το μηχάνημα παράλληλα με την πλαγιά και όχι ανηφορίζοντας ή κατηφορίζοντας σε αυτή.
 - Διακόψτε την λειτουργία του κινητήρα σε περίπτωση που πρόκειται να αφήσετε το μηχάνημα ανεπιτήρητο ή να εκτελέσετε οποιαδήποτε ρύθμιση.
 - Μην σηκώνετε το πίσω μέρος του μηχανήματος κατά την διάρκεια εκκίνησης και μην πλησιάζετε τα πόδια σας κοντά στον μηχανισμό κοπής που βρίσκεται στο κάτω μέρος του μηχανήματος και στην έξοδο του.
 - Δεν επιτρέπεται η οποιαδήποτε ρύθμιση ή μετατροπή των συστημάτων που σχετίζονται με την ταχύτητα λειτουργίας του μηχανήματος η οποία έχει προρυθμιστεί από το εργοστάσιο κατασκευής του.
 - Για τα αυτοκινούμενα μηχανήματα, αποσυμπλέξτε το σύστημα μετάδοσης της κίνησης προτού θέσετε σε λειτουργία το μηχάνημα.
 - Μην σηκώνετε ή μεταφέρετε το μηχάνημα την στιγμή που βρίσκεται σε λειτουργία.
 - Διακόψτε την λειτουργία του κινητήρα και αποσυνδέστε την μπουζόπιπα από το μπουζί στις παρακάτω περιπτώσεις:
 - Πριν από οποιαδήποτε εργασία ή ρύθμιση του μηχανισμού κοπής ή του στομίου εξόδου.
 - Πριν από οποιαδήποτε εργασία ρύθμισης, ελέγχου ή συντήρησης του μηχανήματος.
 - Πριν την μεταφορά, μετακίνηση ή ανύψωση του μηχανήματος.
 - Σε περίπτωση που πρέπει να εγκαταλείψετε τον χώρο εργασίας αφήνοντας το μηχάνημα ανεπιτήρητο ή πριν από την ρύθμιση του ύψους του μηχανήματος.
 - Πριν από την αφαίρεση και το άδειασμα του κάδου συλλογής του γρασιδιού.
 - Μετά από οποιαδήποτε αλληλεπίδραση με ξένα σώματα ή εμπόδια. Διακόψτε την λειτουργία του κινητήρα και ελέγξτε προσεκτικά το μηχάνημα για να βεβαιωθείτε πως δεν προκλήθηκε ζημιά ή βλάβη. Παραδώστε το μηχάνημα σε ένα από τα εξουσιοδοτημένα τμήματα Service της εταιρείας προς έλεγχο και επισκευή.
- Προσοχή! Το μαχαίρι κοπής του μηχανήματος συνεχίζει να περιστρέφεται για κάποια δευτερόλεπτα μετά την διακοπή λειτουργίας του κινητήρα.**
- Σε περίπτωση που αντιληφθείτε πως το μηχάνημα παράγει κραδασμούς, παραδώστε το μηχάνημα σε ένα από τα εξουσιοδοτημένα τμήματα Service.
 - Για την ασφαλή λειτουργία του μηχανήματος, βεβαιωθείτε πως όλα τα εξαρτήματα σύσφιξης όπως μπουλόνια, βίδες, παξιμάδια κτλ. είναι καλά συσφιγμένα προτού θέσετε σε λειτουργία το μηχάνημα.

Προσοχή! Η βενζίνη είναι πολύ εύφλεκτη!

- Διατηρήστε την βενζίνη σε ένα ειδικό δοχείο καυσίμου κατά την αποθήκευσή της.
- Ανεφοδιάστε με καύσιμο χρησιμοποιώντας ένα κατάλληλο χωνί, πάντοτε σε εξωτερικό χώρο. Μην καπνίζετε. Μην χρησιμοποιείτε συσκευή κινητής τηλεφωνίας κατά την διάρκεια του ανεφοδιασμού.
- Βεβαιωθείτε πως έχετε συμπληρώσει την σωστή ποσότητα λαδιού και καυσίμου προτού θέσετε σε λειτουργία το μηχάνημα. Μην ξεβιδώσετε την τάπα

καυσίμου την στιγμή που ο κινητήρας βρίσκεται σε λειτουργία ή είναι ακόμα ζεστός.

- Ποτέ μην θέσετε σε λειτουργία τον κινητήρα σε περίπτωση που έχει χυθεί καύσιμο, μετακινήστε το μηχάνημα μακριά από το σημείο όπου χύθηκε το καύσιμο και περιμένετε μέχρι να εξατμιστεί το καύσιμο από την επιφάνεια.
- Βεβαιωθείτε πως έχετε συσφίξει καλά την τάπα του δοχείου καυσίμου.

Εικονογράμματα ασφαλείας



Διαβάστε τις οδηγίες του εγχειριδίου πριν θέσετε σε λειτουργία το μηχάνημα.



Κρατήστε τους παρευρισκόμενους σε ασφαλή απόσταση από τον χώρο εργασίας.



Αποσυνδέστε την μπαταρία από το μπουζί και διαβάστε προσεκτικά τις οδηγίες πριν από κάθε διαδικασία συντήρησης ή ρύθμισης.



Προσοχή στα κινούμενα εξαρτήματα κοπής. Μην πλησιάζετε τα χέρια ή τα πόδια σας κοντά στα εξαρτήματα του μηχανισμού κοπής.



Μη χρησιμοποιείτε το μηχάνημα σε έδαφος με κλίση άνω των 22°



Μην ακουμπάτε τα περιστρεφόμενα εξαρτήματα.



Διακόψτε την λειτουργία του κινητήρα όταν εκτελείτε καθαρισμό/τακτοποίηση του χώρου εργασίας.

Συναρμολόγηση

Αποσυσκευασία

Αφαιρέστε το μηχάνημα από το χαρτοκιβώτιο και εντοπίστε τα υπόλοιπα εξαρτήματα που βρίσκονται εντός της συσκευασίας.

Σύνδεση της λαβής του σκοινιού εκκίνησης

Σε περίπτωση που το σκοινί εκκίνησης δεν είναι προσυναρμολογημένο. Τοποθετήστε το σκοινί εκκίνησης στην λαβή και συσφίξτε τα εξαρτήματα σύνδεσης. Τοποθετήστε το πλαστικό κολάρο στην άκρη του σκοινιού και έπειτα τον οδηγό.

Ρύθμιση του ύψους της μπάρας οδήγησης (Εικόνες 2 και 2b)

Για να ρυθμίσετε το ύψος της μπάρας οδήγησης μπορείτε να επιλέξετε μία από τις διαθέσιμες θέσεις "L" or "H" μέσω των δύο οπών που βρίσκονται στον αριστερό σφιγκτήρα και έπειτα να συσφίξετε τα εξαρτήματα σύσφιξης.

Η οπή "H" αντιστοιχεί στην υψηλή ρύθμιση του ύψους και η "L" στην χαμηλή αντίστοιχα.

Σύνδεση της ντίζας πέδησης (ντίζα φρένου) και της ντίζας σύμπλεξης (ντίζα συμπλέκτη) (Εικόνα C)

Συνδέστε την άκρη της κάθε ντίζας στις αντίστοιχες οπές σύνδεσης των μοχλών σύμφωνα με τις εικόνες. Περάστε τις ντίζες στα σημεία που επισημαίνονται με το βέλος.

Σύνδεση της πρόσοψης (Εικόνες D και D1)

Αφαιρέστε την πρόσοψη και τις δύο βίδες από το χαρτοκιβώτιο, και στερεώστε την χρησιμοποιώντας τις βίδες.

* Σημείωση: Οι προσόψεις διαφέρουν ανάλογα με τον τύπο του μηχανήματος. Η πρόσοψη δεν διατίθεται σε όλα τα μοντέλα.

Σύνδεση του κάδου/σάκου συλλογής (Εικόνες E και F)

• Συνδέστε τις άκρες του κάδου στο πλαίσιο και ασφαλίστε τα κλιπ σύμφωνα με την εικόνα.

Ο κάδος συλλογής είναι εξοπλισμένος με έναν δείκτη πλήρωσης ο οποίος ενημερώνει τον χειριστή σε περίπτωση που ο κάδος γεμίσει πλήρως.

• Σηκώστε το οπίσθιο καπάκι, αφαιρέστε το εξάρτημα χορτολίπανσης και συνδέστε τον κάδο.

Εξάρτημα χορτολίπανσης (Εικόνα G)

Το εξάρτημα χορτολίπανσης δημιουργεί μια καμπύλη στο θάλαμο συλλογής του μηχανήματος βελτιώνοντας την απόδοση της λειτουργίας χορτολίπανσης.

Για να συνδέσετε ή να αφαιρέσετε το εξάρτημα χορτολίπανσης θα πρέπει να σηκώσετε το οπίσθιο καπάκι. Το εξάρτημα χορτολίπανσης μπορεί να συνδεθεί μόνο από την μία πλευρά του. Για να χρησιμοποιήσετε τον κάδο συλλογής θα πρέπει να αφαιρέσετε το εξάρτημα χορτολίπανσης.

Τοποθέτηση των στηριγμάτων στο οπίσθιο καπάκι (Εικόνα H)

Αφαιρέστε τα στηρίγματα από την αρχική συσκευασία, σηκώστε το οπίσθιο καπάκι, συνδέστε τα στηρίγματα στο οπίσθιο καπάκι. Τα στηρίγματα κρατούν σηκωμένο το καπάκι έτσι ώστε να διευκολύνεται η πρόσβαση στον θάλαμο εξόδου.

Σύνδεση του εξαρτήματος πλευρικής απόρριψης του γρασιδιού (Εικόνα I)

Σηκώστε το οπίσθιο καπάκι και συνδέστε το εξάρτημα πλευρικής απόρριψης.

Κατά την χορτολίπανση μόνο: Αφαιρέστε το εξάρτημα πλευρικής απόρριψης.

* Σημείωση: το εξάρτημα πλευρικής απόρριψης δεν διατίθεται σε όλα τα μοντέλα.

Πριν από την λειτουργία

Λάδι κινητήρα (Εικόνα J)

Προσοχή! Το μηχάνημα παραδίδεται χωρίς λάδι.

Όλοι οι κινητήρες δοκιμάζονται στο εργοστάσιο κατασκευής τους. Η μεγαλύτερη ποσότητα λαδιού αφαιρείται πριν την παράδοση τους, παρ' όλα αυτά δεν είναι δυνατή η αφαίρεση όλης της ποσότητας λαδιού από τους κινητήρες. Η ποσότητα αυτή διαφέρει από κινητήρα σε κινητήρα.

Συμπληρώστε την κατάλληλη ποσότητα λαδιού έτσι ώστε η στάθμη να βρίσκεται μεταξύ του ανώτατου και του κατώτατου ορίου του δείκτη μέτρησης της στάθμης λαδιού. Μην συμπληρώνετε υπερβολική ποσότητα λαδιού.

Καύσιμα (Εικόνα Κ)

Σημείωση: Το μηχάνημα παραδίδεται χωρίς καύσιμα, ανεφοδιάστε το μηχάνημα με 1 λίτρο βενζίνης προτού θέσετε σε λειτουργία το μηχάνημα.

• Ξεβιδώστε την τάπα καυσίμου.

• Συμπληρώστε την κατάλληλη ποσότητα καυσίμου μέσω της οπής πλήρωσης της δεξαμενής. Μην συμπληρώνετε υπερβολική ποσότητα καυσίμου. Σκουπίστε τα καύσιμα σε περίπτωση που χύθηκαν σε κάποια επιφάνεια.

• Τοποθετήστε την τάπα καυσίμου και σφίξτε την καλά.

Η βενζίνη είναι πολύ εύφλεκτη, οι ατμοί και οι αναθυμιάσεις του καυσίμου μπορεί να εκραγούν, προκαλώντας σοβαρό τραυματισμό ή ακόμη και θάνατο. Να είστε ιδιαίτερα προσεκτικοί κατά τον χειρισμό των καυσίμων. Κρατήστε τα καύσιμα σε ασφαλή απόσταση από τα παιδιά.

Ο ανεφοδιασμός θα πρέπει πάντοτε να πραγματοποιείται σε χώρους με επαρκή εξαερισμό. Βεβαιωθείτε πως έχετε διακόψει την λειτουργία του κινητήρα πριν τον ανεφοδιασμό καυσίμων. Πριν τον ανεφοδιασμό καυσίμου, όπως επίσης και στον χώρο αποθήκευσης των καυσίμων θα πρέπει να βεβαιωθείτε ότι δεν υπάρχουν πηγές θερμότητας ή μηχανήματα και συσκευές που παράγουν σπινθήρες ή ενεργή φλόγα. Αποφύγετε οποιαδήποτε παρατεταμένη χρονικά επαφή με το δέρμα σας και την εισπνοή των αναθυμιάσεων. Μετά τον ανεφοδιασμό καυσίμου, σφίξτε την τάπα της δεξαμενής καυσίμου καλά. Σε περίπτωση που έχει χυθεί καύσιμο σε κάποια επιφάνεια, βεβαιωθείτε πως έχει στεγνώσει προτού θέσετε σε λειτουργία το μηχάνημα.

Φόρτιση της μπαταρίας (Εικόνα L)

Φορτίστε την μπαταρία προτού θέσετε σε λειτουργία το μηχάνημα. Θα πρέπει να φορτίσετε την μπαταρία για 5 ώρες ώστε να φορτιστεί επαρκώς για να τροφοδοτηθεί το σύστημα εκκίνησης. Συνδέστε το βύσμα φόρτισης του φορτιστή στην υποδοχή σύνδεσης της μπαταρίας και συνδέστε τον φορτιστή στην πρίζα.

* Σημείωση: Το ηλεκτρικό σύστημα εκκίνησης δεν διατίθεται σε όλα τα μοντέλα.

Ρύθμιση του ύψους κοπής (Εικόνας M και M1)

Ελέγξτε κατά πόσο το ύψος κοπής είναι σωστό και κάντε τις απαραίτητες ρυθμίσεις.

Προσοχή! Το μαχαίρι κοπής μπορεί να προκαλέσει σοβαρό τραυματισμό. Διακόψτε την λειτουργία του κινητήρα προτού πραγματοποιήσετε οποιαδήποτε ρύθμιση.

Οδηγίες λειτουργίας

Εκκίνηση του κινητήρα (Εικόνας N1-N7)

• Φούσκα εκκίνησης (πουάρ)

Σε καιρικές συνθήκες όπου η θερμοκρασία είναι χαμηλή, είναι απαραίτητο να πιέζετε την φούσκα πριν την απόπειρα εκκίνησης.

Θερμοκρασία	Επαναλήψεις πουάρ
<0°C	3-4 φορές
0°C ~ 10°C	2-3 φορές
10°C ~ 20°C	1-2 φορές
>20°C	1 φορά

* Σημείωση: Αυτός ο τύπος φούσκας εκκίνησης δεν διατίθεται σε όλα τα μοντέλα.

• Μετακινήστε τον λεβιέ του τσόκ στην θέση "CHOKE" (δεν διατίθεται σε όλα τα μοντέλα).

* Σημείωση: Αυτός ο τύπος τσόκ δεν διατίθεται σε όλα τα μοντέλα.

• Τραβήξτε τον λεβιέ του φρένου προς το μέρος την μπάρας οδήγησης και κρατήστε τον πατημένο.

• Απελευθερώστε τον λεβιέ σύμπλεξης. Η ενέργεια αυτή θα εμποδίσει την μετακίνηση της μηχανής κατά την εκκίνηση.

* Σημείωση: Αυτός ο τύπος λεβιέ σύμπλεξης δεν διατίθεται σε όλα τα μοντέλα.

• Αν η μηχανή σας διαθέτει ηλεκτρικό σύστημα εκκίνησης (μίζα), πιέστε απαλά τον διακόπτη εκκίνησης για να εκκινήσετε τον κινητήρα.

* Σημείωση: Το ηλεκτρικό σύστημα εκκίνησης δεν διατίθεται σε όλα τα μοντέλα.

• Με το σκονί εκκίνησης τοποθετημένο στο τύμπανο εκκίνησης, τραβήξτε αργά προς το μέρος σας μέχρι να νιώσετε ελαφρά αντίσταση, έπειτα τραβήξτε το σκονί απότομα και δυνατά (σε περίπτωση που δεν επιτυγχάνεται εκκίνηση λόγω χαμηλής θερμοκρασίας, επαναλάβετε την διαδικασία άλλες 2 ή 3 φορές).

• Αμέσως μετά την εκκίνηση του κινητήρα, επαναφέρετε τον λεβιέ του τσόκ από την θέση "CHOKE" στην θέση "RUN" (αν η θερμοκρασία περιβάλλοντος είναι χαμηλή, περιμένετε για λίγα λεπτά μέχρι να προθερμανθεί ο κινητήρας).

* Σημείωση: ο τύπος του τσόκ μπορεί να διαφέρει ανάλογα με το μοντέλο.

Χειριστήρια και μέσα ελέγχου (Εικόνας P1-P6)

Το μαχαίρι κοπής αρχίζει να περιστρέφεται αμέσως μετά την εκκίνηση του κινητήρα. Ενώ το μηχάνημα λειτουργεί, διατηρήστε την μπάρα και τους λεβιέδες σε θέση εργασίας. Ο κινητήρας θα σταματήσει μόλις απελευθερώσετε την μπάρα και τους λεβιέδες ελέγχου του κινητήρα.

Απελευθερώστε τον λεβιέ όταν επιθυμείτε να διακόψετε την λειτουργία του κινητήρα.

Λεβιές σύμπλεξης

Πιέστε τον λεβιέ σύμπλεξης μπροστά και κρατήστε τον πατημένο στην μπάρα οδήγησης για να οδηγήσετε την μηχανή προς τα εμπρός.

Για να σταματήσετε την κίνηση της μηχανής απελευθερώστε τον λεβιέ σύμπλεξης.

Πριν από την εκκίνηση του κινητήρα βεβαιωθείτε πως έχετε απελευθερώσει τον λεβιέ σύμπλεξης. Σε αντίθετη περίπτωση, η μηχανή θα κινηθεί προς τα εμπρός.

Χειριστείτε τον λεβιέ σύμπλεξης κάνοντας ταχεία και πλήρη σύμπλεξη ή αποσύμπλεξη έτσι ώστε ο συμπλέκτης να είναι είτε πλήρως συμπλεγμένος ή πλήρως αποσυμπλεγμένος. Κρατήστε τον λεβιέ σύμπλεξης πλήρως πατημένο στην μπάρα οδήγησης για αυτοκινούμενα μοντέλα. Αυτό θα βοηθήσει στην παράταση της διάρκειας ζωής του μηχανισμού συμπλέκτη.

Λεβιές τροφοδοσίας (γκάζι)

Για καλύτερα αποτελέσματα κατά την κοπή, ο λεβιές τροφοδοσίας θα πρέπει να βρίσκεται σε θέση υψηλής ταχύτητας "FAST". Όταν το μαχαίρι περιστρέφεται βάσει της εργοστασιακής ρύθμισης υψηλής ταχύτητας η κοπή του γρασιδιού γίνεται πολύ πιο αποτελεσματικά.

* Σημείωση: Δεν διαθέτουν όλα τα μοντέλα αυτόν τον τύπο λεβιέ τροφοδοσίας.

Λεβιές τροφοδοσίας μεταβλητής ταχύτητας

Η ταχύτητα μπορεί να ρυθμιστεί μεταξύ των 2.7 – 5.0 km/h κατά την διάρκεια λειτουργίας. Ενεργοποιήστε τον λεβιέ που βρίσκεται στα δεξιά στον πίνακα οργάνων χειρισμού και επιλέξτε μία από τις 4 διαθέσιμες ταχύτητες. Όταν οδηγείτε σε μία από τις δύο χαμηλότερες ταχύτητες η διαφορά βήματος δεν θα διαφέρει σημαντικά.

* Σημείωση: Δεν διαθέτουν όλα τα μοντέλα αυτόν τον τύπο λεβιέ τροφοδοσίας.

Διακοπή λειτουργίας του κινητήρα

Ρυθμίστε τον λεβιέ τροφοδοσίας στην θέση "SLOW".

* Σημείωση: Δεν διαθέτουν όλα τα μοντέλα αυτόν τον τύπο λεβιέ τροφοδοσίας.

- Απελευθερώστε τον λεβιέ σύμπλεξης.
- Απελευθερώστε τον λεβιέ του φρένου.

Προειδοποίηση! Η λάμα θα συνεχίσει να περιστρέφεται για λίγα δευτερόλεπτα μετά τη διακοπή λειτουργίας του κινητήρα. Αποσυνδέστε την μπουζόπιτα εάν η χλοοκοπτική πρόκειται να αφεθεί ανεπιτήρητο.

Συντήρηση

Σημαντικό! Η τακτική, προσεκτική συντήρηση είναι απαραίτητη για τη διατήρηση του επιπέδου ασφάλειας και της αρχικής απόδοσης του μηχανήματος αμετάβλητου στο χρόνο.

- Κρατήστε όλα τα παξιμάδια, τα μπουλόνια και τις βίδες καλά συσφιγμένα για να βεβαιωθείτε ότι ο εξοπλισμός είναι σε ασφαλή κατάσταση λειτουργίας. Η τακτική συντήρηση είναι απαραίτητη για την ασφάλεια και την διατήρηση της απόδοσης του μηχανήματος.
- Μην αποθηκεύετε ποτέ τον εξοπλισμό με καύσιμα στη δεξαμενή μέσα σε κτίριο όπου οι ατμοί μπορεί να έρθουν σε επαφή με ενεργή φλόγα ή σπινθήρα ή πηγή υψηλής θερμότητας.
- Αφήστε τον κινητήρα να κρυώσει πριν τον αποθηκεύσετε σε κλειστό χώρο.
- Για να μειώσετε τον κίνδυνο πυρκαγιάς, κρατήστε τον κινητήρα, την εξάτμιση, την μπαταρία και τον κάδο συλλογής καθαρά από γρασίδι, λάδι, φύλλα ή άλλα υπολείμματα. Μην αφήνετε δοχεία με κομμένο γρασίδι σε κλειστούς χώρους.
- Για λόγους ασφαλείας, μην χρησιμοποιείτε τον εξοπλισμό με φθαρμένα ή κατεστραμμένα εξαρτήματα. Τα εξαρτήματα πρέπει να αντικατασταθούν και όχι να επισκευαστούν. Χρησιμοποιείτε γνήσια ανταλλακτικά (τα μαχαίρια κοπής πρέπει πάντα να φέρουν τα εικονίδια των ανάλογων προδιαγραφών). Τα ανταλλακτικά κατώτερης ποιότητας μπορούν να προκαλέσουν βλάβη στον εξοπλισμό και να είναι επικίνδυνα για την ασφάλειά σας.
- Εάν η δεξαμενή καυσίμου πρέπει να αποστραγγιστεί, αυτό πρέπει να γίνει σε εξωτερικούς χώρους και όταν ο κινητήρας είναι κρύος.
- Φοράτε ανθεκτικά γάντια εργασίας κατά την αφαίρεση και επανατοποθέτηση του μαχαίριου κοπής.
- Ελέγξτε την ισορροπία της λάμας μετά το ακόνισμα.
- Ελέγχετε συχνά το οπίσθιο καπάκι, τον κάδο συλλογής και όλα τα εξαρτήματα προστασίας για ενδείξεις εκτεταμένης φθοράς.
- Κάθε φορά που πρόκειται θέσετε σε λειτουργία το μηχάνημα, να το μεταφέρετε ή να το γείρετε, πρέπει:
 - Να φοράτε ανθεκτικά γάντια εργασίας.
 - Να συγκρατείτε το μηχάνημα κρατώντας το από τα σημεία που προσφέρουν ασφαλή πρόσφυση, λαμβάνοντας υπόψη το βάρος και την κατανομή βάρους του.

Μαχαίρι κοπής

Έλεγχος κατάστασης

- Γείρετε το μηχάνημα προς τα δεξιά, έτσι ώστε η πλευρά στην οποία βρίσκεται το φίλτρο αέρα να είναι στραμμένη προς τα πάνω. Αυτό θα βοηθήσει στην πρόληψη της διαρροής καυσίμων και δεν θα δημιουργήσει πρόβλημα στην επόμενη εκκίνηση.
 - Επιθεωρήστε το μαχαίρι κοπής για τυχόν ζημιές, ρωγμές και υπερβολική σκουριά ή διάβρωση.
 - Ένα στομωμένο μαχαίρι μπορεί να ακονιστεί, αλλά σε περίπτωση που είναι υπερβολικά φθαρμένο, λυγισμένο, ραγισμένο ή με άλλο τρόπο κατεστραμμένο πρέπει να αντικατασταθεί.
 - Κατά την τοποθέτηση του μαχαίριου πρέπει πάντα να χρησιμοποιείται ροπόκλειδο.
- Βεβαιωθείτε ότι τα μπουλόνια σύσφιξης του μαχαίριου κοπής είναι καλά συσφιγμένα.

Αφαίρεση και αντικατάσταση (Εικόνα Q)

Εάν αφαιρέσετε το μαχαίρι για ακόνισμα ή αντικατάσταση, θα χρειαστείτε ένα ροπόκλειδο για την τοποθέτηση. Φορέστε ανθεκτικά γάντια προστασίας για να προστατεύσετε τα χέρια σας.

- Αφαιρέστε το μπουλόνι με μια κασάνια και καρυδάκι. Χρησιμοποιήστε ένα ξύλινο μπλοκ για να αποτρέψετε την περιστροφή του μαχαίριου κοπής κατά την αφαίρεση του μπουλονιού. Στη συνέχεια, αφαιρέστε το μαχαίρι κοπής.
- Τοποθετήστε το μαχαίρι κοπής χρησιμοποιώντας το μπουλόνι σύσφιξης και τις ειδικές ροδέλες. Φροντίστε να τοποθετήσετε τις ειδικές ροδέλες με την κοίλη πλευρά στραμμένη προς το μαχαίρι κοπής και την κυρτή πλευρά προς το μπουλόνι.
- Σφίξτε το μπουλόνι σύσφιξης με ένα ροπόκλειδο. Χρησιμοποιήστε ένα ξύλινο μπλοκ για να αποτρέψετε την περιστροφή του μαχαίριου κοπής κατά την σύσφιξη του μπουλονιού.

Καθαρισμός και αντικατάσταση του σάκου συλλογής (Εικόνα R)

Καθαρισμός

Πλύνετε τον σάκο με ένα λάστιχο κήπου, και αφήστε τον να στεγνώσει εντελώς πριν από τη χρήση. Εάν ο σάκος συλλογής είναι βρεγμένος θα φραγεί πολύ σύντομα.

Αντικατάσταση σάκου συλλογής

- Αφαιρέστε τις πλαστικές άκρες του σάκου από το πλαίσιο, αφαιρέστε τον σάκο από το επάνω κάλυμμα.
- Τοποθετήστε τον υφασμάτινο σάκο στο επάνω κάλυμμα, συνδέστε τις πλαστικές άκρες του σάκου στο πλαίσιο.

Αναμονή σύνδεσης παροχής νερού (Εικόνα R2)

- Στην αριστερή πλευρά του μηχανήματος είναι τοποθετημένη μια αναμονή σύνδεσης της παροχής νερού για την έκπλυση του θαλάμου του μηχανήματος με την βοήθεια του νερού.
 - Κατά την λειτουργία του συστήματος έκπλυσης, το μηχανήμα θα πρέπει να είναι ρυθμισμένη στο χαμηλότερο ύψος κοπής του και να βρίσκεται σε εξωτερικό χώρο έτσι ώστε να συγκρατείται το νερό στο κάτω μέρος του μηχανήματος.
 - Συνδέστε το λάστιχο στην αναμονή.
 - Ανοίξτε την στρόφιγγα της παροχής νερού και θέστε σε λειτουργία το μηχανήμα.
 - Ο θάλαμος κοπής καθαρίζεται αποτελεσματικά με την βοήθεια του περιστρεφόμενου μαχαριού κοπής.
- Σημείωση: Το σύστημα έκπλυσης δεν διατίθεται σε όλα τα μοντέλα.

Συντήρηση του κινητήρα

Έλεγχος της στάθμης λαδιού του κινητήρα (Εικόνα J)

Ελέγξτε την στάθμη του λαδιού αφού πρώτα έχετε διακόψει την λειτουργία του κινητήρα.

- Ξεβιδώστε και αφαιρέστε την τάπα λαδιού και σκουπίστε την ράβδο μέτρησης.
- Τοποθετήστε την ράβδο μέτρησης στον λαϊμό πλήρωσης, χωρίς όμως να βιδώσετε την τάπα.
- Ελέγξτε το αποτύπωμα της στάθμης στην επιφάνεια της ράβδου. Αν βρίσκεται κοντά στο κατώτατο όριο, συμπληρώστε την κατάλληλη ποσότητα λαδιού ώστε το αποτύπωμα να βρίσκεται κοντά στο ανώτερο όριο. Μην συμπληρώνετε υπερβολική ποσότητα λαδιού.
- Βιδώστε και ασφαλίστε καλά την τάπα λαδιού.

Σημείωση: Μην θέτετε σε λειτουργία τον κινητήρα με χαμηλή στάθμη λαδιού για να αποφύγετε την πρόκληση βλάβης στον κινητήρα.

Αλλαγή λαδιού του κινητήρα

- Αποστραγγίστε το λάδι του κινητήρα όσο είναι ζεστός. Το θερμό λάδι απομακρύνεται ταχύτερα και αποτελεσματικότερα.
- Σκουπίστε καλά τις επιφάνειες γύρω από την τάπα λαδιού, και αφαιρέστε την τάπα/δείκτη μέτρησης της στάθμης.
- Τοποθετήστε ένα κατάλληλο δοχείο συλλογής για να συλλέξετε το λάδι του κινητήρα, γείρετε το μηχανήμα προς την δεξιά πλευρά του. Το χρησιμοποιημένο λάδι θα αποστραγγιστεί μέσω του λαϊμού πλήρωσης. Περιμένετε μέχρι να αποστραγγιστεί όλη η ποσότητα λαδιού.
- Απορρίψτε το χρησιμοποιημένο λάδι κινητήρα και τα δοχεία με τρόπο φιλικό προς το περιβάλλον. Σας προτείνουμε να το παραδώσετε σε σφραγισμένο δοχείο στο τοπικό σας κέντρο ανακύκλωσης ή σε πρατήριο καυσίμων για ανακύκλωση. Μην το απορρίπτετε με τα οικιακά απορρίμματα, στο έδαφος, ή την αποχέτευση.
- Χρησιμοποιήστε το συνιστώμενο λάδι. Μην συμπληρώνετε υπερβολική ποσότητα λαδιού. Περιμένετε ωστόσο κατακαθιστεί το λάδι, και έπειτα μετρήστε την στάθμη του λαδιού.
- * Ορισμένα μοντέλα είναι εξοπλισμένα με τάπα αποστράγγισης λαδιού. Ξεβιδώστε και αφαιρέστε το μπουλόνι αποστράγγισης λαδιού και αφήστε το λάδι να στραγγίξει στο δοχείο. Βεβαιωθείτε ότι σφίξατε με ασφάλεια το μπουλόνι αποστράγγισης και προσθέστε την ροδέλα στεγανοποίησης (εάν περιλαμβάνεται).

Συντήρηση του φίλτρου αέρα (Εικόνα T)

Σημείωση: Η λειτουργία του κινητήρα χωρίς φίλτρο αέρα ή με ελαττωματικό φίλτρο αέρα, θα επιτρέψει την είσοδο ρύπων και υπολειμμάτων στον κινητήρα, προκαλώντας ταχεία φθορά του κινητήρα.

- Πιέστε προς τα κάτω τα κλιπ και αφαιρέστε το κάλυμμα.
- Αφαιρέστε το φίλτρο από τη βάση του.
- Επιθεωρήστε το φίλτρο και το αφρώδες στοιχείο και αντικαταστήστε τα εάν έχουν υποστεί βλάβη ή έχουν φθαρεί υπερβολικά.
- Καθαρίστε το φίλτρο χτυπώντας το απαλά, αρκετές φορές σε μια σκληρή επιφάνεια για να αφαιρέσετε την σκόνη ή φυσήξτε το με συμπιεσμένο αέρα χαμηλής ταχύτητας από την εσωτερική πλευρά προς την εξωτερική. Ποτέ μην προσπαθήσετε να χρησιμοποιήσετε βούρτσα για τον καθαρισμό του φίλτρου. Το βούρτσισμα θα προκαλέσει εισχώρηση των ρύπων στο εσωτερικό των ινών.
- Καθαρίστε την σκόνη και τους ρύπους από το εσωτερικό της βάσης του φίλτρου αέρα και του καλύμματος χρησιμοποιώντας ένα ελαφρώς νοτισμένο πανί. Να είστε προσεκτικοί έτσι ώστε να αποτρέψετε την εισχώρηση ρύπων από την είσοδο του αεραγωγού που οδηγεί στο καρμπυρατέρ.
- Τοποθετήστε ξανά το φίλτρο και το κάλυμμα.

Συντήρηση του μπουζί (Εικόνας U - U1 - U2)

Για καλύτερα αποτελέσματα, το μπουζί θα πρέπει να έχει το σωστό διάκενο και να είναι καθαρό από ρύπους.

- Αποσυνδέστε την μπουζόπιπα και καθαρίστε προσεκτικά τις εξωτερικές επιφάνειες γύρω από το σημείο σύνδεσης.
- Ξεσφίξτε το μπουζί χρησιμοποιώντας ένα μπουζόκλειδο και έπειτα αφαιρέστε το προσεκτικά.
- Ελέγξτε το μπουζί προσεκτικά. Αντικαταστήστε το σε περίπτωση που οι ακίδες είναι φθαρμένες υπερβολικά ή η μόνωση είναι ραγισμένη ή σπασμένη.
- Μετρήστε το διάκενο χρησιμοποιώντας ένα φίλερ. Το διάκενο θα πρέπει να είναι από 0.7 ~ 0.8mm. Διορθώστε το διάκενο, αν κρίνετε πως είναι απαραίτητο λυγίζοντας προσεκτικά το ηλεκτρόδιο με το κατάλληλο εργαλείο.
- Βιδώστε προσεκτικά το μπουζί με το χέρι σας για να αποφύγετε την πρόκληση βλάβης στο σπείρωμα και έπειτα σφίξτε το με το μπουζόκλειδο.
- Συνδέστε την μπουζόπιπα στο μπουζί.

Σημείωση: Ένα ανεπαρκώς σφισμένο μπουζί μπορεί να υπερθερμανθεί κατά την διάρκεια λειτουργίας του κινητήρα και να οδηγήσει σε βλάβη του κινητήρα. Αντιθέτως η υπερβολική σύσφιξη του μπουζί θα προκαλέσει βλάβη στο σπείρωμα του κυλίνδρου.

Ρύθμιση των ντιζών (Εικόνα V)

Πριν από τη χρήση του μηχανήματος, η τάση και οι ρυθμίσεις των ντιζών θα πρέπει πάντα να ελέγχεται.

Οι ντιζες μπορούν να ελεγχθούν ενεργοποιώντας πλήρως τον κάθε λεβιέ και ελέγχοντας αν η τάση είναι σωστή. Αν όχι, πρέπει να την αυξήσετε. Εάν ο λεβιές δεν μπορεί εύκολα να ενεργοποιηθεί πλήρως, τότε η τάση της ντιζας πρέπει να μειωθεί.

Μετά την πρώτη σεζόν εργασιών, πρέπει να αναμένεται ότι η τάση της κάθε ντιζας θα πρέπει να ρυθμιστεί ξανά καθώς οι ντιζες μπορούν να τεταθούν λόγω της πολυώρης χρήσης.

Ενδέχεται να είναι απαραίτητη η ρύθμιση των ακόλουθων ντιζών:

1. Ντιζα σύμπλεξης.
2. Ντιζα πέδησης.
3. Ντιζα τροφοδοσίας.

Περιοδική συντήρηση

ΠΡΟΓΡΑΜΜΑ ΠΕΡΙΟΔΙΚΗΣ ΣΥΝΤΗΡΗΣΗΣ (4)		ΠΡΙΝ ΑΠΟ ΚΑΘΕ ΧΡΗΣΗ	ΤΟΝ ΠΡΩΤΟ ΜΗΝΑ Ή 5 ΩΡΕΣ ΛΕΙΤΟΥΡΓΙΑΣ	ΚΑΘΕ 3 ΜΗΝΕΣ Ή 25 ΩΡΕΣ ΛΕΙΤΟΥΡΓΙΑΣ	ΚΑΘΕ 6 ΜΗΝΕΣ Ή 50 ΩΡΕΣ ΛΕΙΤΟΥΡΓΙΑΣ	ΚΑΘΕ ΧΡΟΝΟ Ή 100 ΩΡΕΣ ΛΕΙΤΟΥΡΓΙΑΣ	ΚΑΘΕ ΔΥΟ ΧΡΟΝΙΑ Ή 250 ΩΡΕΣ ΛΕΙΤΟΥΡΓΙΑΣ
ΤΜΗΜΑ Εκτέλεση σε κάθε υποδεικνυόμενο χρονικό διάστημα μήνα ή ώρας λειτουργίας, όποιο από τα δύο έρθει πρώτο.							
Λάδι κινητήρα	Ελέγξτε	Ο					
	Αντικατάσταση		Ο	Ο (2)			
Φίλτρο αέρα	Ελέγξτε		Ο				
	Αντικατάσταση			Ο			
Μπουζί	Έλεγχος - ρύθμιση					Ο	
	Αντικατάσταση						Ο
Πέλμα πέδησης σφονδύλου (Τύπος Α)	Έλεγχος					Ο	
Δεξαμενή και φίλτρο καυσίμου	Καθαρισμός			Ο			
Σωληνάκια καυσίμου	Ελέγξτε	Κάθε 2 χρόνια (αντικαταστήστε αν είναι απαραίτητο)					
Διάκενο βαλβίδων	Έλεγχος - ρύθμιση					Ο	
Θάλαμος καύσης	Καθαρισμός	Μετά από κάθε 200 ώρες.					

Προδιορισμός βλαβών

Ο κινητήρας δεν εκκινείται	Πιθανή αιτία	Ενέργεια επιδιόρθωσης
1. Ελέγξτε τα καύσιμα	Δεν υπάρχει καύσιμο στην δεξαμενή	Ανεφοδιασμός
	Χαμηλή ποιότητα καυσίμου. Το μηχανήμα αποθηκεύτηκε χωρίς να έχουν πρώτα αφαιρεθεί τα καύσιμα, ή ανεφοδιάστηκε με καύσιμα χαμηλής ποιότητας	Αδειάστε το καύσιμο από το καρμπρατέρ και από την δεξαμενή καυσίμου. Ανεφοδιάστε με νέο καύσιμο.
2. Αφαιρέστε και ελέγξτε το μπουζί	Το μπουζί είναι ελαττωματικό, φραγμένο ή έχει λανθασμένη ρύθμιση διάκενου.	Αντικαταστήστε το μπουζί.
	Το μπουζί είναι βρεγμένο με καύσιμο.	Στεγνώστε και επανατοποθετήστε το μπουζί.
3. Παραδώστε το μηχανήμα σε ένα εξουσιοδοτημένο τμήμα Service προς έλεγχο και επισκευή	Το φίλτρο αέρα είναι φραγμένο, πρόβλημα στο καρμπρατέρ, πρόβλημα στο σύστημα ανάφλεξης, μπλοκαρισμένες βαλβίδες, κτλ.	Επισκευάστε ή αντικαταστήστε τα ελαττωματικά εξαρτήματα.
4. Πιέστε την φούσκα εκκίνησης (πουάρ)	Χαμηλή θερμοκρασία περιβάλλοντος, κρύος κινητήρας.	Πιέστε την φούσκα εκκίνησης (πουάρ).

Έλλειψη ισχύος	Πιθανή αιτία	Ενέργεια επιδιόρθωσης
1. Ελέγξτε το φίλτρο αέρος	Τα στοιχεία του φίλτρου αέρος είναι φραγμένα	Καθαρίστε ή αντικαταστήστε τα στοιχεία
2. Ελέγξτε τα καύσιμα	Χαμηλή ποιότητα καυσίμου. Το μηχανήμα αποθηκεύτηκε χωρίς να έχουν πρώτα αφαιρεθεί τα καύσιμα, ή ανεφοδιάστηκε με καύσιμα χαμηλής ποιότητας	Αδειάστε το καύσιμο από το καρμπρατέρ και από την δεξαμενή καυσίμου.
		Ανεφοδιάστε με νέο καύσιμο.
3. Παραδώστε το μηχανήμα σε ένα εξουσιοδοτημένο τμήμα Service προς έλεγχο και επισκευή	Το φίλτρο αέρα είναι φραγμένο, πρόβλημα στο καρμπρατέρ, πρόβλημα στο σύστημα ανάφλεξης, κολλημένες βαλβίδες, κτλ.	Επισκευάστε ή αντικαταστήστε τα ελαττωματικά εξαρτήματα.

Τεχνικά Χαρακτηριστικά

Μοντέλο:	PM5860
Κυβισμός:	196cc
Engine type:	OHV Euro V
Πλάτος κοπής:	56cm
Εύρος ρύθμισης ύψους:	25-75mm (6 ρυθμίσεις)
Χωρητικότητα κάδου:	65L
Διαστάσεις τροχών:	200mm(Εμπ.) 280mm(Οπ.)
Τύπος:	Αυτοκινούμενη
Τύπος λαδιού κινητήρα:	SAE 10w-30 ή SAE 20w50*
Τύπος καυσίμου:	Αμόλυβδη βενζίνη 94 οκτανίων και άνω
Λειτουργίες:	4 σε 1

* Επιλέξτε τον κατάλληλο τύπο ανάλογα με την τοπική θερμοκρασία περιβάλλοντος.

Προσοχή! Για λόγους ασφαλείας, το μηχάνημα ενδεχομένως να παραδοθεί χωρίς λάδι κινητήρα.

Παρακαλούμε να ελέγξετε την στάθμη λαδιού κινητήρα και να συμπληρώσετε την κατάλληλη ποσότητα λαδιού προτού θέσετε σε λειτουργία το μηχάνημα.

*Ο κατασκευαστής διατηρεί το δικαίωμα να πραγματοποιήσει δευτερεύουσες αλλαγές στο σχεδιασμό του προϊόντος και στα τεχνικά χαρακτηριστικά χωρίς προηγούμενη ειδοποίηση, εκτός εάν οι αλλαγές αυτές επηρεάζουν σημαντικά την απόδοση και λειτουργία ασφάλειας των προϊόντων. Τα εξαρτήματα που περιγράφονται / απεικονίζονται στις σελίδες του εγχειριδίου που κρατάτε στα χέρια σας ενδέχεται να αφορούν και σε άλλα μοντέλα της σειράς προϊόντων του κατασκευαστή, με παρόμοια χαρακτηριστικά, και ενδέχεται να μην περιλαμβάνονται στο προϊόν που μόλις αποκτήσατε.

* Για να διασφαλιστεί η ασφάλεια και η αξιοπιστία του προϊόντος καθώς και η ισχύς της εγγύησης όλες οι εργασίες επιδιόρθωσης, ελέγχου, επισκευής ή αντικατάστασης συμπεριλαμβανομένης της συντήρησης και των ειδικών ρυθμίσεων, πρέπει να εκτελούνται μόνο από τεχνικούς του εξουσιοδοτημένου τμήματος Service του κατασκευαστή.

* Χρησιμοποιείτε πάντα το προϊόν με τον παρεχόμενο εξοπλισμό. Η λειτουργία του προϊόντος με μη-προβλεπόμενο εξοπλισμό ενδέχεται να προκαλέσει βλάβη ή ακόμα και σοβαρό τραυματισμό ή θάνατο. Ο κατασκευαστής και ο εισαγωγέας ουδεμία ευθύνη φέρει για τραυματισμούς και βλάβες που προκύπτουν από την χρήση μη προβλεπόμενου εξοπλισμού.

Merci d'avoir choisi notre tondeuse à gazon à essence.

Pour vous assurer d'obtenir les meilleurs résultats avec votre tondeuse à gazon à essence, veuillez lire attentivement toutes les instructions de sécurité et d'utilisation avant d'utiliser ce produit.

Consignes de sécurité

Votre sécurité et celle des autres sont très importantes. Des messages de sécurité importants figurent dans ce manuel et sur la tondeuse. Ces informations vous avertissent des risques potentiels qui pourraient vous blesser ou blesser d'autres personnes. Veuillez lire attentivement ces messages.

Bien entendu, il n'est ni pratique ni possible de vous avertir de tous les risques liés à l'utilisation ou à l'entretien d'une tondeuse à gazon. Vous devez utiliser votre propre bon jugement.

- Lisez le manuel d'instructions avant d'utiliser la machine.
- Maintenir les autres personnes à une distance de sécurité pendant le travail
- Retirez le câble de la bougie d'allumage et lisez les instructions avant d'effectuer toute réparation ou tout entretien.
- Lames en mouvement. Ne pas mettre les mains ou les pieds à proximité ou sous l'ouverture de la plaque de coupe.
- Ne pas utiliser sur des pentes supérieures à 22°.
- Ne pas toucher les pièces en rotation.
- Arrêter le moteur avant de nettoyer la zone de travail.
- Avertissement : Utilisez toujours les outils adéquats et les pièces de rechange d'origine.
- Avertissement : La lame est tranchante, ne la touchez pas.
- Éloignez les passants, en particulier les enfants !

Conditions générales d'utilisation

Cette machine doit être utilisée exclusivement pour couper de l'herbe naturelle. Ne jamais utiliser la tondeuse à d'autres fins. Toute autre utilisation peut être dangereuse pour votre santé.

sécurité et peut endommager la tondeuse.

Les personnes âgées de moins de 16 ans et celles qui ne connaissent pas le mode d'emploi ne doivent pas utiliser la tondeuse.

L'utilisateur est responsable de la sécurité des autres personnes se trouvant dans la zone de travail. Maintenez les enfants et les animaux domestiques à une distance suffisante pendant l'utilisation de la tondeuse. Avant de tondre, enlevez tous les objets étrangers de la pelouse qui pourraient être projetés par la machine, et restez attentif à tout objet étranger que vous auriez pu manquer.

- Vérifiez que tous les écrous, boulons et vis sont bien serrés.
 - Avant de tondre, placez le bac à herbe dans sa position.
 - Avant de tondre, assurez-vous que la lame et la vis de fixation de la lame sont bien fixées. Lorsque les arêtes de coupe doivent être réaffûtées, il faut le faire uniformément des deux côtés afin d'éviter tout déséquilibre. Si la lame est endommagée, elle doit être remplacée.
 - Lorsque vous fauchez, portez toujours un pantalon long et des chaussures solides.
 - Ne faites pas tourner le moteur dans un endroit clos et/ou mal ventilé, où les gaz du moteur contiennent du monoxyde de carbone, dangereux pour votre santé.
 - Ne travaillez que lorsque la lumière est suffisante.
 - N'utilisez pas la tondeuse à gazon lorsqu'il pleut ou que l'herbe est mouillée.
 - Des précautions particulières doivent être prises lors de la tonte de pentes ou de descentes. Tondre en travers des pentes, jamais en bas ou en haut.
 - Arrêtez le moteur si vous devez laisser la tondeuse sans surveillance, la déplacer ou l'incliner.
 - Ne soulevez jamais l'arrière de la tondeuse pendant le démarrage du moteur et ne placez jamais vos mains ou vos pieds sous le plateau de coupe ou dans la goulotte d'éjection arrière pendant que le moteur tourne le moteur est en marche.
 - Ne modifiez jamais, de quelque manière que ce soit, le régime nominal du moteur.
 - Sur les tondeuses automotrices, débranchez le système automoteur avant de démarrer le moteur.
 - Ne jamais soulever ou porter la tondeuse lorsque le moteur est en marche.
 - Dans ce cas, arrêtez le moteur et retirez le couvercle de la bougie d'allumage:
 - Avant toute opération sous le plateau de coupe ou la goulotte d'éjection arrière de l'herbe.
 - Avant toute opération d'entretien, de réparation ou de contrôle.
 - Avant de transporter, de soulever ou de déposer la tondeuse.
 - Si vous laissez la tondeuse sans surveillance ou si vous changez la hauteur de coupe.
 - Pour retirer et vider le bac à herbe.
 - Après avoir heurté un objet étranger, arrêtez le moteur et vérifiez soigneusement la tondeuse pour voir si elle est endommagée. Apportez la tondeuse dans une station service agréée pour effectuer les réparations si nécessaire.
- Attention! Après avoir arrêté le moteur, la lame reste en mouvement pendant quelques secondes.**
- Si la tondeuse vibre de manière anormale, cherchez-en les raisons et amenez-la dans une station-service agréée.
 - Vérifiez régulièrement que les boulons, écrous et vis sont correctement serrés pour une utilisation sûre de la tondeuse.

Attention! L'ESSENCE EST HAUTEMENT INFLAMMABLE!

- Conservez l'essence dans un jerrycan spécialement conçu à cet effet.
- Remplir le réservoir à l'aide d'un entonnoir, effectuer l'opération à l'extérieur. Ne pas fumer. Ne pas utiliser de téléphone portable.
- Faites le plein d'essence et d'huile avant de démarrer le moteur. N'ouvrez jamais le bouchon du réservoir de carburant pour ajouter de l'essence lorsque le moteur est en marche ou encore chaud.
- Ne démarrez pas le moteur si de l'essence s'est répandue, éloignez la tondeuse de l'endroit où l'essence s'est répandue et évitez tout contact avec une source chaude tant que l'essence répandue s'est complètement évaporée.
- Serrez le bouchon du réservoir de carburant et fermez hermétiquement le bouchon du réservoir.

Symboles de sécurité



Lisez le manuel d'instructions avant d'utiliser la machine.



Maintenir les autres personnes à une distance de sécurité pendant le travail.



Retirer le câble de la bougie d'allumage et lire les instructions avant d'effectuer toute réparation ou entretien.



Lames en mouvement. Ne pas mettre les mains ou les pieds à proximité ou sous l'ouverture de la plaque de coupe.



Ne pas utiliser sur des pentes supérieures à 22°.



Ne pas toucher les pièces en rotation.



Arrêter le moteur avant le nettoyage de la zone de travail.

Assemblée

Déballage

Retirez la tondeuse du carton et vérifiez soigneusement qu'il n'y a pas d'autres pièces détachées.

Configuration de la poignée

Ouvrez la poignée et vissez les parties de la poignée avec les quatre vis et boutons. Placer le démarreur à rappel à droite de la poignée et fixer le câble avec le collier en plastique. Introduire le câble de la poignée du démarreur à rappel sur son câble guide de support.

Réglage de la hauteur du guidon (images 2 et 2b)

Si vous souhaitez régler la hauteur du guidon, vous pouvez choisir les deux trous "L" ou "H" dans le support gauche-droit pour fixer le guidon à l'aide de vis et de boutons. Le trou "H" correspond à la position haute du guidon, et le trou "L" à la position basse du guidon.

Montage des câbles de frein et d'embrayage (photo C)

Insérez le câble de frein et le câble d'embrayage dans le trou du levier approprié, voir l'illustration. La flèche indique l'endroit où le câble doit passer.

Configuration du panneau (images D et D1)

Retirez du carton le panneau et les deux vis ou boulons dans un sachet, et fixer le panneau avec les vis.

* Remarque: les panneaux varient d'un modèle à l'autre. Tous les modèles n'ont pas le panneau central.

Assemblage du sac à herbe (photos E et F)

• Clipsez les bords en plastique du sac sur le cadre et fixez les clips comme indiqué.

Le collecteur d'herbe est équipé d'un indicateur pratique qui indique si le bac est plein d'herbe et s'il doit être vidé.

• Soulevez la protection de l'éjection arrière, retirez le bouchon de déchetage et installez le sac à herbe.

Bouchon de déchetage (photo G)

Le bouchon de déchetage permet de courber l'intérieur du carter de la tondeuse pour un déchetage plus efficace. Installez et retirez le bouchon mulching en relevant la protection de l'éjection arrière comme indiqué. Le bouchon mulching ne s'installe que dans un sens. Retirez le bouchon mulching lorsque vous utilisez un sac à herbe.

Supports de protection de l'éjection arrière (photo H)

Sortez les deux supports du carton et soulevez la grille d'éjection arrière. Installez les deux supports qui peuvent maintenir la grille d'éjection arrière, ce qui permet d'évacuer l'herbe plus efficacement du plateau.

Assemblage du couvercle d'évacuation latérale (image I)

Soulevez la protection de l'éjection latérale, installez le couvercle de l'éjection latérale. Mulching uniquement : retirez le couvercle d'éjection latérale.

* Remarque: tous les modèles ne sont pas équipés d'une protection contre l'éjection latérale.

Avant l'opération

Huile moteur (photo J)

La tondeuse est livrée sans huile dans le moteur.

Tous les moteurs sont rodés à l'usine avant d'être emballés. La plus grande partie de l'huile est enlevée avant l'expédition, mais une certaine quantité d'huile reste dans le moteur. La quantité d'huile restant dans le moteur varie.

Ajoutez suffisamment d'huile pour que le niveau d'huile se situe entre les repères supérieur et inférieur de la jauge, comme indiqué. Ne pas trop remplir le moteur d'huile

Carburant (photo K)

Avis: Moteur livré sans essence, faire le plein de 1,0 litre d'essence avant de démarrer le moteur.

- Retirer le bouchon de remplissage
- Ajoutez du carburant jusqu'à la limite inférieure du niveau de carburant dans le col du réservoir. Ne pas faire déborder le réservoir. Essayez le carburant renversé avant de démarrer le moteur.
- Serrer le bouchon du réservoir de carburant

L'essence est extrêmement inflammable et les vapeurs d'essence peuvent exploser et provoquer des blessures graves, voire mortelles. Soyez extrêmement prudent lorsque vous manipulez de l'essence. Tenir à l'écart des enfants.

Faites le plein dans un endroit bien ventilé, moteur arrêté. Ne fumez pas et ne laissez pas de flammes ou d'étincelles dans la zone où le moteur est ravitaillé ou dans la zone où l'essence est utilisée.

est stocké. Éviter le contact répété ou prolongé avec la peau ou l'inhalation des vapeurs.

Après avoir fait le plein, serrez fermement le bouchon du réservoir de carburant. Si du carburant a été renversé, assurez-vous que la zone est sèche avant de démarrer le moteur.

Chargement de la batterie (Image L)

Charger la batterie avant utilisation Avant d'utiliser la fonction de démarrage électrique, la batterie doit être chargée pendant 5 heures. Insérez la fiche du chargeur dans l'orifice de la batterie et branchez le chargeur sur une source d'alimentation.

* Note: Tous les modèles ne disposent pas de la fonction de démarrage électrique.

Réglage de la hauteur de coupe (images M et M1)

Vérifiez les réglages de la hauteur de coupe et effectuez les ajustements nécessaires.

Avertissement! La lame peut provoquer des blessures graves. Arrêtez le moteur avant de régler la hauteur de coupe.

Mode d'emploi

Démarrage du moteur (images N1-N7)

- L'abécédaire

A froid, il est nécessaire d'appuyer sur le bouton d'amorçage du filtre à air avant de tirer la poignée du démarreur.

Température	Temps de poussée
<0°C	3-4
0°C ~ 10°C	2-3
10°C ~ 20°C	1-2
>20°C	1

Il faut également augmenter la quantité de carburant pour mélanger l'air afin de faciliter le démarrage. Lorsque vous appuyez sur le bouton d'amorçage, le carburant est pompé directement du carburateur à la chambre de combustion.

* Note: Tous les modèles ne sont pas équipés de ce PRIMER.

- Placer le levier de starter en position "CHOKE" (pas sur tous les modèles).

* Remarque: Ce levier de starter n'est pas disponible sur tous les modèles.

- Tirez le levier de frein vers l'arrière et maintenez-le contre la poignée.

- Relâchez le levier d'embrayage. Cela empêchera la tondeuse d'avancer lorsque vous actionnez le démarreur.

* Remarque: Ce levier d'embrayage n'est pas disponible sur tous les modèles.

- Si les modèles sont équipés de la fonction de démarrage électrique, appuyez légèrement sur le bouton de démarrage électrique, le moteur démarrera.

* Note: Tous les modèles ne disposent pas de la fonction de démarrage électrique.

- Avec la poignée du démarreur dans son support, prendre la poignée du démarreur avec la main droite et tirer lentement jusqu'à avoir une résistance, puis tirer énergiquement sur la poignée du démarreur avec la corde du démarreur à travers le support (Si le démarrage à froid n'est pas suffisant, répéter cette opération 2 ou 3 fois).

- Immédiatement après le démarrage, repoussez le levier du starter de la position "CHOKE" à la position "RUN" (si la température est basse, laissez le moteur tourner pendant quelques minutes avant de commencer à travailler).

* Remarque: Ce levier de starter n'est pas disponible sur tous les modèles.

Fonctionnement Les commandes pour la tonte (image P1-P6)

La lame est en action dès que le moteur démarre. Pendant que la machine travaille, maintenez la poignée de sécurité en position de travail. Le moteur s'arrête dès que vous relâchez la barre de contrôle du moteur.

Relâchez le levier pour arrêter le moteur lorsque vous devez quitter la tondeuse.

Levier d'embrayage

Poussez le levier d'embrayage vers l'avant et maintenez-le contre le guidon pour faire avancer la tondeuse. Relâchez le levier d'embrayage pour arrêter le mouvement de la tondeuse vers l'avant.

Relâchez toujours le levier d'embrayage avant de démarrer le moteur. Si l'embrayage est engagé, la tondeuse avancera.

Actionnez le levier d'embrayage d'un mouvement rapide et complet, de manière à ce que l'embrayage soit complètement engagé ou complètement relâché. Maintenir le levier d'embrayage contre le guidon pendant la tonte automotrice. Cela permet de prolonger la durée de vie du mécanisme d'embrayage.

Levier d'accélérateur

Pour une qualité de coupe optimale, tondez toujours avec la manette des gaz en position "FAST". Lorsque la lame tourne à la vitesse rapide préréglée, elle crée un puissant effet de ventilateur qui soulève et coupe l'herbe plus efficacement.

* Note: Tous les modèles ne sont pas équipés de cette manette des gaz.

Vitesse variable Levier

La vitesse peut être réglée entre 2,7 et 5,0 km/h pendant la conduite. Actionnez la poignée droite sur le tableau de bord et réglez sur l'une des 4 vitesses différentes. Lorsque vous conduisez à l'une des deux vitesses les plus basses, la différence d'allure ne varie pas de manière significative.

* Note: Tous les modèles ne sont pas équipés de cette manette des gaz.

Arrêt du moteur

Placez la manette des gaz en position "SLOW".

* Note: Tous les modèles ne sont pas équipés de cette manette des gaz.

- Relâcher le levier d'embrayage.
- Relâcher le levier de frein.

Attention! La lame continue de tourner pendant quelques secondes après l'arrêt du moteur. Débranchez le capuchon de la bougie d'allumage si la tondeuse doit être laissée sans surveillance.

Maintenance

IMPORTANT Un entretien régulier et soigné est indispensable pour maintenir dans le temps le niveau de sécurité et les performances d'origine de la machine.

- Veillez à ce que tous les écrous, boulons et vis soient bien serrés afin de vous assurer que l'équipement fonctionne en toute sécurité. Un entretien régulier est essentiel pour la sécurité et les performances.
- Ne jamais stocker l'équipement avec du carburant dans le réservoir à l'intérieur d'un bâtiment où les vapeurs peuvent atteindre une flamme, une étincelle ou une source de chaleur extrême.
- Laissez le moteur refroidir avant de le ranger dans un espace clos.
- Pour réduire les risques d'incendie, veillez à ce que le moteur, le silencieux d'échappement, le compartiment de la batterie et la zone de stockage du carburant soient exempts d'herbe, de feuilles ou de graisse excessive. Ne laissez pas de récipients contenant de l'herbe coupée dans les pièces.
- Pour des raisons de sécurité, n'utilisez pas l'appareil avec des pièces usées ou endommagées. Les pièces doivent être remplacées et non réparées. Utilisez des pièces de rechange d'origine (les lames doivent toujours porter le symbole). Les pièces qui ne sont pas de la même qualité peuvent endommager l'appareil et être dangereuses pour votre sécurité.
- Si le réservoir de carburant doit être vidangé, cette opération doit être effectuée à l'extérieur et lorsque le moteur est froid.
- Portez des gants de travail solides lorsque vous retirez et remontez la lame.
- Vérifiez l'équilibre de la lame après l'affûtage.
- Vérifiez fréquemment que la protection à fermeture automatique et le bac à herbe ne sont pas usés ou détériorés.
- Chaque fois que la machine doit être manipulée, transportée ou basculée, vous devez:
 - Porter des gants de travail solides;
 - Saisir la machine aux points offrant une prise sûre, en tenant compte du poids et de sa répartition.

Lame**L'inspection**

- Inclinez la tondeuse vers la droite, de manière à ce que le côté du filtre à air soit vers le haut. Cela permet d'éviter les fuites de carburant et les démarrages difficiles.
- Inspectez la lame pour vérifier qu'elle n'est pas endommagée, fissurée et qu'elle ne présente pas de rouille ou de corrosion excessive. Une lame émoussée peut être aiguisée, mais une lame excessivement usée, déformée, fissurée ou endommagée doit être remplacée.
- Une clé dynamométrique doit toujours être utilisée lors de l'installation de la lame. Vérifiez que les boulons de la lame sont bien serrés.

Démontage et installation (photo Q)

Si vous retirez la lame pour l'affûter ou la remplacer, vous aurez besoin d'une clé dynamométrique pour l'installer. Portez des gants épais pour protéger vos mains.

- Retirez le boulon à l'aide d'une clé à douille. Utilisez un bloc de bois pour empêcher la lame de tourner lorsque vous retirez le boulon. Retirez ensuite la lame.
- Installez la lame à l'aide du boulon de lame et des rondelles spéciales. Veillez à installer les rondelles spéciales avec le côté concave vers la lame et le côté convexe vers le boulon.
- Serrez le boulon de la lame à l'aide d'une clé dynamométrique. Utilisez un bloc de bois pour empêcher la lame de tourner lorsque vous serrez le boulon.

Nettoyage et remplacement du sac à herbe (photo R)**Nettoyage**

Lavez le sac avec un tuyau d'arrosage et laissez-le sécher complètement avant de l'utiliser ; un sac mouillé se colmatera rapidement.

Remplacement

- Détachez les bords en plastique du sac du cadre, puis retirez le sac du couvercle supérieur.
- Insérer le sac en tissu dans le couvercle supérieur, clipser les bords en plastique du sac sur le cadre.

Buse d'eau (photo R2)

- Le côté gauche du plateau de coupe est équipé d'une buse d'eau pour le lavage du plateau.
- Lors de l'utilisation de la buse d'arrosage, la machine doit être placée sur la pelouse dans la position la plus basse. Cela permet de s'assurer que l'eau reste sous le pont pendant le nettoyage.
- Fixer un tuyau à la buse.
- Ouvrez l'eau et démarrez le moteur.
- Les rotations des lames permettent à l'eau de nettoyer le dessous du plateau de coupe. Remarque : Tous les modèles ne sont pas équipés d'une buse d'arrosage.

Entretien du moteur

Vérifier le niveau d'huile moteur (Photo J)

Vérifiez le niveau d'huile moteur lorsque le moteur est arrêté et que la tondeuse est en marche.

- Retirez le bouchon de remplissage d'huile et nettoyez la jauge.
- Insérer la jauge dans le goulot de remplissage d'huile, sans la visser.
- Vérifiez le niveau d'huile indiqué sur la jauge. S'il est proche du niveau inférieur, remplissez d'huile jusqu'au niveau supérieur. Ne pas trop remplir.
- Visser fermement le bouchon de remplissage.

Attention: Faire tourner le moteur lorsque le niveau d'huile est bas endommagera le moteur.

Vidange de l'huile moteur

- Vidangez l'huile usagée lorsque le moteur est chaud. L'huile chaude se vidange rapidement et complètement.
 - Essuyez la zone de remplissage d'huile, puis retirez le bouchon de remplissage d'huile/la jauge.
 - Placez un récipient approprié à côté de la tondeuse pour recueillir l'huile usagée, puis inclinez la tondeuse sur le côté droit. L'huile usagée s'écoulera par le goulot de remplissage. Permettre l'écoulement de l'huile usagée par le goulot de remplissage l'huile s'égoutte complètement.
 - Veuillez vous débarrasser de l'huile moteur usagée et de ses contenants d'une manière compatible avec l'environnement. Nous vous suggérons de les apporter dans un récipient fermé à votre centre de recyclage local ou à votre station-service pour qu'ils soient récupérés. Ne la jetez pas à la poubelle, ne la répandez pas sur le sol et ne la jetez pas dans les égouts.
 - Remplir avec l'huile recommandée. Ne pas trop remplir. Laissez l'huile se stabiliser dans le moteur pendant quelques minutes, puis mesurez le niveau d'huile.
- * Certains modèles sont équipés d'un boulon de vidange d'huile ; desserrez et retirez le boulon de vidange d'huile et laissez l'huile s'écouler dans le récipient. Veillez à bien serrer le boulon de vidange et à ajouter la rondelle d'étanchéité (si elle est incluse) avant d'ajouter de l'huile.

Entretien du filtre à air (photo T)

Avis: L'utilisation du moteur sans filtre à air, ou avec un filtre à air endommagé, permet à la saleté de pénétrer dans le moteur, ce qui provoque une usure rapide de ce dernier.

- Appuyez sur les languettes du couvercle et retirez le couvercle.
- Retirer le filtre de la base du filtre à air.
- Inspectez le filtre et l'élément en mousse, et remplacez-les s'ils sont endommagés.
- Nettoyez le filtre en le tapotant plusieurs fois sur une surface dure pour éliminer la saleté, ou en soufflant de l'air comprimé à travers le filtre à air depuis l'intérieur. N'essayez jamais d'enlever la saleté avec une brosse ; la brosse forcerait la saleté à pénétrer dans les fibres.
- Essuyez la saleté à l'intérieur de la base et du couvercle du filtre à air à l'aide d'un chiffon humide. Veillez à ce que la saleté ne pénètre pas dans le conduit d'air qui mène au carburateur.
- Réinstaller le filtre et le couvercle.

Entretien des bougies d'allumage (Photo U - U1 - U2)

Pour obtenir de bonnes performances, la bougie d'allumage doit être correctement taraudée et exempte de dépôts.

- Débranchez le capuchon de la bougie d'allumage et éliminez toute trace de saleté autour de la bougie.
- Retirer la bougie d'allumage à l'aide d'une clé à bougie.
- Inspectez la bougie d'allumage. Remplacez-la si les électrodes sont usées ou si l'isolateur est fissuré ou ébréché.
- Mesurez l'écartement des électrodes de la bougie d'allumage à l'aide d'une jauge appropriée. L'écart doit être de 0,028 ~ 0,031 in (0,7 ~ 0,8mm). Corrigez l'écartement, si nécessaire, en procédant comme suit plier l'électrode latérale à l'aide d'un outil approprié.
- Installer la bougie d'allumage avec précaution, à la main, afin d'éviter un filetage croisé.
- Installer le capuchon de la bougie d'allumage sur la bougie.

AVIS: Une bougie mal serrée peut surchauffer et endommager le moteur. Un serrage excessif de la bougie peut endommager le filetage de la culasse.

Réglage du câble (image V)

Avant d'utiliser la machine, il faut toujours vérifier le réglage du câble.

Les câbles peuvent être contrôlés en activant complètement les poignées et en vérifiant si le câble est tendu. Si ce n'est pas le cas, il faut le resserrer. Si la poignée ne peut pas être facilement actionnée à fond, le câble doit être desserré.

Après la première saison, il faut s'attendre à ce que les câbles aient besoin d'être ajustés pour une activation optimale, car les câbles peuvent s'étirer à l'usage.

Il peut être nécessaire de réajuster les câbles suivants:

1. Câble pour l'entraînement
2. Câble pour le frein moteur
3. Câble pour le câble d'accélérateur

Calendrier d'entretien

PÉRIODE DE SERVICE RÉGULIER (4)		Avant chaque utilisation	Premier mois ou 5 heures	Tous les 3 mois ou 25 heures	Tous les 6 mois ou 50 heures	Chaque année ou 100 heures	Tous les deux ans ou 250 heures
ARTICLE Effectuer cette opération tous les mois indiqués ou toutes les heures de fonctionnement, selon ce qui se produit en premier.							
Huile moteur	Vérifier	O					
	Remplacer		O	O(2)			
Filtre à air	Vérifier		O				
	Remplacer			O			
Bougie d'allumage	Contrôler-ajuster					O	
	Remplacer						O
Frein à volant d'inertie tampon (types A)	Vérifier					O	
Réservoir de carburant et filtre	Nettoyer			O			
Tube à combustible	Vérifier	Tous les 2 ans (remplacer si nécessaire)					
Jeu des soupapes	Contrôler-ajuster						O
Combustion chambre	Nettoyer	Toutes les 200 heures					

Dépannage

LE MOTEUR NE DÉMARRE PAS	Cause possible	Correction
1. Vérifier le carburant.	Panne de carburant.	Faire le plein
	Mauvais carburant ; moteur stocké sans traitement ni vidange de l'essence, de ravitaillement avec de l'essence de mauvaise qualité	Vidanger le réservoir de carburant et le carburateur. Refaire le plein avec de l'essence fraîche.
2. Retirer et inspecter la bougie d'allumage.	Bougie d'allumage défectueuse, encrassée ou mal taradée.	Remplacer la bougie d'allumage.
	Bougie d'allumage mouillée par le carburant (moteur noyé).	Sécher et réinstaller la bougie d'allumage.
3. Amener le moteur chez un concessionnaire agréé ou se référer au manuel d'atelier.	Filtre à carburant bouché, dysfonctionnement du carburateur, dysfonctionnement de l'allumage, soupapes bloquées, etc.	Remplacer ou réparer les composants défectueux si nécessaire.
4. Appuyer sur le bouton d'amorçage	En cas de froid	Appuyez sur le bouton d'amorçage.

LE MOTEUR MANQUE DE PUISSANCE	Cause possible	Correction
1. Vérifier le filtre à air	Les éléments du filtre à air sont obstrués.	Nettoyer ou remplacer les éléments du filtre à air
2. Vérifier le carburant	Mauvais carburant ; moteur stocké sans traitement ni vidange de l'essence, de ravitaillement avec de l'essence de mauvaise qualité.	Vidanger le réservoir de carburant et le carburateur. Refaire le plein avec de l'essence fraîche.
3. Amener le moteur chez un concessionnaire agréé ou se référer au manuel d'atelier.	Filtre à carburant bouché, dysfonctionnement du carburateur, dysfonctionnement de l'allumage, soupapes bloquées, etc.	Remplacer ou réparer les composants défectueux si nécessaire.

Données techniques

Modèle:	PM5860
Déplacement:	196cc
Type de moteur:	OHV Euro V
Largeur de coupe:	56cm
Réglage de la hauteur:	25-75mm (6 réglages)
Capacité du bac à herbe:	65L
Dim. de roue:	200mm(FR)/280mm(R)
Type:	Autopropulsé
Type d'huile moteur:	SAE 10w-30 ou SAE 20w50*
Carburant recommandé:	Essence sans plomb 94 Octane ou plus
Fonctions:	4 en 1

* Choisissez le type approprié en fonction de la température ambiante locale.

Attention! Pour des raisons de sécurité, la machine peut être livrée sans huile moteur.
Vérifiez le niveau d'huile du moteur et ajoutez la quantité d'huile appropriée avant de démarrer la machine.

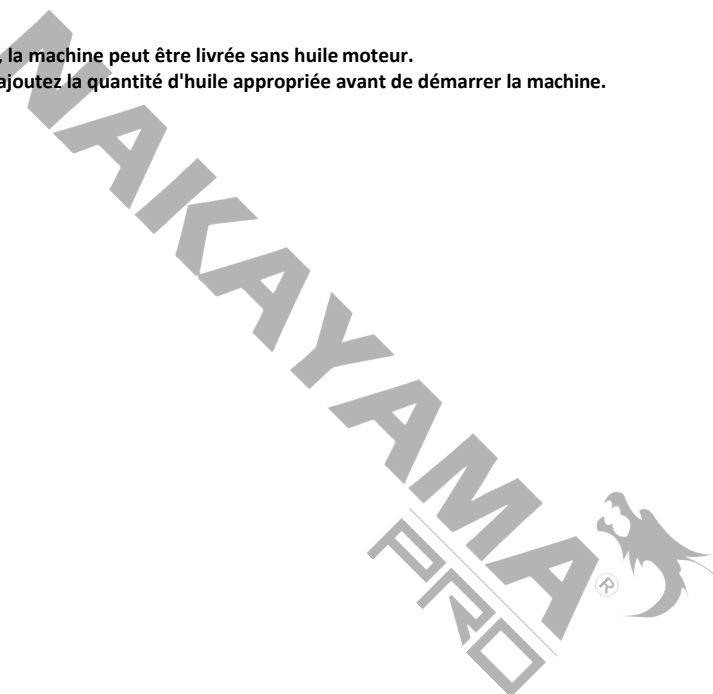

* Le fabricant se réserve le droit d'apporter des modifications mineures à la conception et aux spécifications techniques des produits sans préavis, à moins que ces modifications n'affectent de manière significative les performances et la sécurité des produits. Les pièces décrites / illustrées dans les pages du manuel que vous tenez entre vos mains peuvent également concerner d'autres modèles de la gamme de produits du fabricant ayant des caractéristiques similaires et peuvent ne pas être incluses dans le produit que vous venez d'acquérir.

* Pour garantir la sécurité et la fiabilité du produit et la validité de la garantie, tous les travaux de réparation, d'inspection ou de remplacement, y compris l'entretien et les réglages spéciaux, doivent être effectués uniquement par des techniciens du service après-vente agréé du fabricant.

* Utilisez toujours le produit avec l'équipement fourni. L'utilisation du produit avec un équipement non fourni peut entraîner des dysfonctionnements, voire des blessures graves ou la mort. Le fabricant et l'importateur ne sont pas responsables des blessures et des dommages résultant de l'utilisation d'un équipement non conforme.

Grazie per aver scelto il nostro tosaerba a benzina.

Per ottenere i migliori risultati dal vostro tosaerba a benzina, leggete attentamente tutte le presenti istruzioni di sicurezza e d'uso prima di utilizzare questo apparecchio.
prodotto.

Istruzioni di sicurezza

La vostra sicurezza e quella degli altri è molto importante. In questo manuale e sul tosaerba sono riportati importanti messaggi di sicurezza. Queste informazioni mettono in guardia da potenziali pericoli che potrebbero danneggiare voi o altri. Leggere attentamente questi messaggi. Naturalmente non è possibile né pratico avvertire l'utente di tutti i pericoli associati all'uso o alla manutenzione di un tosaerba. L'utente deve utilizzare il proprio buon giudizio.

- Prima di utilizzare la macchina, leggere le istruzioni per l'uso.
- Tenere le altre persone a distanza di sicurezza durante il lavoro
- Rimuovere il cavo della candela dalla candela e leggere le istruzioni prima di effettuare qualsiasi riparazione o manutenzione.
- Lame in movimento. Non mettere mani o piedi vicino o sotto l'apertura del piatto di taglio.
- Non utilizzare su colline con temperatura superiore a 22°.
- Non toccare le parti rotanti.
- Arrestare il motore prima di pulire l'area di lavoro.
- Attenzione: Utilizzare sempre gli strumenti corretti e i ricambi originali.
- Attenzione: La lama è affilata, non toccarla.
- Tenete lontani gli astanti, soprattutto i bambini!

Condizioni generali di utilizzo

Questa macchina deve essere utilizzata esclusivamente per tagliare l'erba naturale. Non utilizzare mai il tosaerba per altri scopi. Qualsiasi altro utilizzo può comportare pericoli per la vostra sicurezza e può comportare danni al tosaerba.

Le persone di età inferiore ai 16 anni e quelle che non conoscono le istruzioni per l'uso non devono utilizzare il tosaerba.

L'utente è responsabile della sicurezza delle altre persone che si trovano nell'area di lavoro. Tenere i bambini e gli animali domestici a distanza di sicurezza quando il tosaerba è in funzione. Prima di falciare, rimuovere dal prato tutti gli oggetti estranei che possono essere lanciati dalla macchina; prestare attenzione a eventuali oggetti estranei che potrebbero essere sfuggiti.

- Controllare che tutti i dadi, i bulloni e le viti siano ben serrati.
- Prima di falciare, posizionare il raccogliherba nella sua sede.
- Prima di falciare, accertarsi che la lama e la vite di fissaggio della lama siano saldamente fissate. Quando i bordi di taglio devono essere riaffilati, è necessario farlo uniformemente su entrambi i lati, in modo da evitare qualsiasi sbilanciamento. Se la lama è danneggiata, deve essere sostituita.
- Durante la falciatura indossare sempre pantaloni lunghi e calzature robuste.
- Non far funzionare il motore in un'area chiusa e/o poco ventilata, dove i gas del motore contengono monossido di carbonio, pericoloso per la salute dell'uomo.
- Lavorare solo quando la luce è sufficiente.
- Non utilizzare il tosaerba quando piove o quando l'erba è bagnata.
- È necessario adottare particolari precauzioni durante la falciatura su pendii o tratti in discesa. Falciare lungo le pendenze, mai in discesa o in salita.
- Spegnerne il motore se si deve lasciare il tosaerba incustodito, spostarlo o inclinarlo.
- Non sollevare mai la parte posteriore del tosaerba durante l'avviamento del motore e non mettere mai le mani o i piedi sotto il piatto o nello scivolo di scarico posteriore durante l'avviamento del motore.
- Non modificare mai in alcun modo la velocità nominale del motore.
- Sui tosaerba semoventi, scollegare il sistema semovente prima di avviare il motore.
- Non sollevare o trasportare mai il tosaerba con il motore acceso.
- In questi casi, arrestare il motore e rimuovere il coperchio della candela:
 - Prima di qualsiasi operazione sotto il piatto o lo scivolo di scarico posteriore dell'erba.
 - Prima di qualsiasi operazione di manutenzione, riparazione o controllo.
 - Prima di trasportare, sollevare o rimuovere il tosaerba.
 - Se si lascia il tosaerba incustodito o si cambia l'altezza di taglio.
 - Per rimuovere e svuotare il raccogliherba.
 - Dopo aver urtato un oggetto estraneo, spegnere il motore e controllare accuratamente il tosaerba per verificare se è danneggiato. Portare il tosaerba in una stazione di servizio convenzionata per effettuare la riparazione, se necessario.
- **Attenzione! Dopo aver arrestato il motore, la lama rimane in movimento per alcuni secondi.**
 - Se il tosaerba vibra in modo anomalo, cercatene i motivi e portatelo in un centro di assistenza convenzionato.
 - Controllare regolarmente che i bulloni, i dadi e le viti siano serrati correttamente per un utilizzo sicuro del tosaerba.

Attenzione! LA BENZINA È ALTAMENTE INFIAMMABILE!

- Conservate la benzina in una tanica appositamente predisposta.
- Riempire il serbatoio con un imbuto, eseguire l'operazione all'esterno. Non fumare. Non utilizzare il telefono cellulare.
- Fare il pieno di benzina e olio prima di fissare il motore. Non aprire mai il tappo del serbatoio per aggiungere benzina quando il motore è in funzione o ancora caldo.
- Non avviare il motore se c'è della benzina sparsa in giro, allontanare il tosaerba da quello in cui è stata spaccata la benzina ed evitare qualsiasi contatto con una fonte calda finché la benzina spaccata è completamente evaporata.
- Serrare il tappo del serbatoio del carburante e chiudere bene il tappo della tanica.

Simboli di sicurezza



Prima di utilizzare la macchina, leggere le istruzioni per l'uso.



Tenere le altre persone a distanza di sicurezza durante il lavoro.



Rimuovere il cavo della candela dalla candela e leggere le istruzioni prima di effettuare qualsiasi riparazione o manutenzione.



Lame in movimento. Non mettere mani o piedi vicino o sotto l'apertura del piatto di taglio.



Non utilizzare su colline con temperatura superiore a 22°.



Non toccare la rotazione parti.



Spegnere il motore prima di pulizia dell'area di lavoro.

Montaggio

Disimballaggio

Togliere il tosaerba dalla confezione e controllare accuratamente che non vi siano altre parti allentate.

Impostazione della maniglia

Aprire la maniglia e avvitare le parti della maniglia con le quattro viti e le manopole. Posizionare l'autoavvolgente a destra della maniglia e fissare il cavo con il collare di plastica. Introdurre la fune della maniglia dell'autoavvolgente sulla sua fune guida di supporto.

Regolazione dell'altezza della barra della maniglia (figure 2 e 2b)

Se si desidera regolare l'altezza del manubrio, è possibile scegliere i due fori "L" o "H" della staffa sinistra-destra per fissare il manubrio con viti e manopole. Il foro "H" corrisponde alla posizione alta del manubrio, mentre il foro "L" corrisponde alla posizione bassa del manubrio.

Configurazione del cavo del freno e della frizione (figura C)

Inserire il cavo del freno e il cavo della frizione nel foro della leva appropriata, come illustrato nella figura. La freccia indica il punto in cui il cavo deve passare.

Impostazione del pannello (figure D e D1)

Estrarre dalla confezione il pannello e le due viti o bulloni contenuti in un sacchetto e fissare il pannello con le viti.

* Nota: i diversi modelli hanno pannelli diversi. Non tutti i modelli hanno il pannello centrale.

Gruppo del sacco per l'erba (figure E e F)

- Agganciare i bordi in plastica della borsa al telaio e fissare le clip come mostrato.

Il raccogliatore d'erba è dotato di un pratico indicatore che indica se il contenitore è pieno d'erba e deve essere svuotato.

- Sollevare la protezione dello scarico posteriore, rimuovere il tappo del mulching e installare il sacco dell'erba.

Tappo per pacciamatura (figura G)

Il tappo mulching aiuta a curvare l'interno del piatto del tosaerba per una trinciatura più efficiente. Per installare e rimuovere il tappo mulching, sollevare la protezione dello scarico posteriore come illustrato. Il tappo mulching si inserisce in un solo senso. Rimuovere il tappo mulching quando si utilizza un sacco per l'erba.

Puntelli della protezione posteriore dello scarico (figura H)

Estrarre dal cartone due supporti in un sacchetto e sollevare la protezione di scarico posteriore, installare i due supporti che possono sostenere la protezione di scarico posteriore e far uscire l'erba dal piatto in modo più efficiente.

Gruppo coperchio di scarico laterale (figura I)

Sollevare la protezione di scarico laterale, installare il coperchio di scarico laterale. Solo mulching: rimuovere il coperchio di scarico laterale.

* Nota: non tutti i modelli sono dotati di protezione per lo scarico laterale.

Prima del funzionamento

Olio motore (figura J)

Il tosaerba viene spedito senza olio nel motore.

Tutti i motori vengono fatti funzionare in fabbrica prima dell'imballaggio. La maggior parte dell'olio viene rimossa prima della spedizione; tuttavia, una parte dell'olio rimane nel motore. La quantità di olio rimasta nel motore varia.

Aggiungere una quantità di olio sufficiente a portare il livello dell'olio tra i segni di limite superiore e inferiore sull'astina di livello, come indicato. Non riempire eccessivamente il motore di olio.

Carburante (Immagine K)

Avviso: Il motore viene fornito senza benzina, fare rifornimento di 1,0 litri prima di avviare il motore.

- Rimuovere il tappo di riempimento
- Aggiungere il carburante fino al limite inferiore del livello del carburante nel collo del serbatoio. Non riempire eccessivamente. Pulire il carburante versato prima di avviare il motore.
- Serrare il tappo del serbatoio del carburante

La benzina è estremamente infiammabile e i suoi vapori possono esplodere, causando gravi lesioni o morte. Prestare la massima attenzione quando si maneggia la benzina. Tenere lontano da alla portata dei bambini.

Effettuare il rifornimento in un'area ben ventilata e a motore fermo. Non fumare e non lasciare fiamme o scintille nell'area in cui viene effettuato il rifornimento di carburante o in cui la benzina viene utilizzata per il rifornimento.

È immagazzinato. Evitare il contatto ripetuto o prolungato con la pelle o la respirazione dei vapori.

Dopo il rifornimento, serrare saldamente il tappo del serbatoio del carburante. Se si è versato del carburante, accertarsi che la zona sia asciutta prima di avviare il motore.

Ricarica della batteria (figura L)

Prima di utilizzare la funzione di avviamento elettrico, la batteria deve essere caricata per 5 ore. Inserire la spina del caricabatterie nel foro della batteria e collegare il caricabatterie a una presa di corrente.

* Nota: non tutti i modelli dispongono della funzione di avviamento elettrico.

Regolazione dell'altezza di taglio (figure M e M1)

Controllare le impostazioni dell'altezza di taglio ed effettuare le regolazioni necessarie.

Attenzione! La lama può causare gravi lesioni. Arrestare il motore prima di regolare l'altezza di taglio.

Istruzioni per l'uso

Avvio del motore (figura N1-N7)

- Primer

A freddo, è necessario premere il pulsante di innesco sul filtro dell'aria prima di tirare la maniglia di avviamento.

Temperatura	Tempi di spinta
<0°C	3-4
0°C ~ 10°C	2-3
10°C ~ 20°C	1-2
>20°C	1

Inoltre, per facilitare l'avviamento, è necessario aggiungere più carburante alla miscela d'aria. Quando si preme il pulsante di innesco, il carburante viene pompato direttamente dal carburatore alla camera di combustione.

* Nota: non tutti i modelli dispongono di questo PRIMER.

- Portare la leva dello starter in posizione "CHOKE" (non presente su tutti i modelli).

* Nota: non tutti i modelli dispongono di questa leva dello starter.

- Tirate indietro la leva del freno e tenetela contro la maniglia.

- Rilasciare la leva della frizione. In questo modo si evita che il tosaerba si muova in avanti quando si aziona il motorino di avviamento.

* Nota: non tutti i modelli dispongono di questa leva della frizione.

- Se i modelli sono dotati di funzione di avviamento elettrico, premere leggermente il pulsante di avviamento E per avviare il motore.

* Nota: non tutti i modelli dispongono della funzione di avviamento elettrico.

- Con la maniglia di avviamento nel suo supporto, prendere la maniglia di avviamento con la mano destra e tirare lentamente fino ad avere una resistenza, quindi tirare energicamente la maniglia di avviamento con la corda di avviamento attraverso il supporto (se l'avviamento a freddo non è sufficiente, ripetere questa operazione 2 o 3 volte).

- Subito dopo l'avviamento, spingere indietro la leva dello starter dalla posizione "CHOKE" alla posizione "RUN" (se la temperatura è bassa, lasciare girare il motore per qualche minuto prima di iniziare a lavorare).

* Nota: non tutti i modelli dispongono di questa leva dello starter.

Funzionamento I comandi per la falciatura (figure P1-P6)

La lama entra in azione non appena il motore viene avviato. Durante il funzionamento della macchina, mantenere la maniglia di sicurezza in posizione di lavoro. Il motore si arresta non appena

si rilascia la barra di controllo del motore.

Rilasciare la leva per arrestare il motore quando si deve lasciare il tosaerba.

Leva della frizione

Spingere la leva della frizione in avanti e tenerla premuta contro il manubrio per far avanzare il tosaerba. Rilasciare la leva della frizione per arrestare il movimento in avanti del tosaerba.

Rilasciare sempre la leva della frizione prima di avviare il motore. Se la frizione è innestata, il tosaerba si sposta in avanti.

Azionare la leva della frizione con un movimento rapido e completo, in modo che la frizione sia completamente innestata o completamente rilasciata. Tenere la leva della frizione contro il manubrio durante la falciatura semovente. Ciò contribuirà a prolungare la durata del meccanismo della frizione.

Leva dell'acceleratore

Per ottenere la migliore qualità di taglio, tagliare sempre con la leva dell'acceleratore in posizione "FAST". Quando le lame ruotano alla velocità veloce preimpostata, creano una forte azione a ventaglio che solleva e taglia l'erba in modo più efficiente.

* Nota: non tutti i modelli dispongono di questa leva dell'acceleratore.

Velocità variabile Leva

La velocità può essere regolata da 2,7 a 5,0 km/h durante la guida. Attivare la maniglia destra sul cruscotto e impostare una delle 4 diverse velocità.

Quando si guida a una delle due velocità più basse, la differenza di velocità non varia in modo significativo.

* Nota: non tutti i modelli dispongono di questa leva dell'acceleratore.

Arresto del motore

Portare la leva dell'acceleratore in posizione "SLOW".

* Nota: non tutti i modelli dispongono di questa leva dell'acceleratore.

- Rilasciare la leva della frizione.
- Rilasciare la leva del freno.

Attenzione! La lama continua a ruotare per alcuni secondi dopo l'arresto del motore. Scollegare il cappuccio della candela se il tosaerba deve essere lasciato incustodito.

Manutenzione

IMPORTANTE Una manutenzione regolare e accurata è essenziale per mantenere inalterati nel tempo il livello di sicurezza e le prestazioni originali della macchina.

- Mantenere stretti tutti i dadi, i bulloni e le viti per essere certi che l'apparecchiatura sia in condizioni di lavoro sicure. Una manutenzione regolare è essenziale per la sicurezza e le prestazioni.
- Non conservare mai l'apparecchiatura con il carburante nel serbatoio all'interno di un edificio in cui i vapori possano raggiungere una fiamma o una scintilla o una fonte di calore estremo.
- Lasciare raffreddare il motore prima di riportarlo in uno spazio chiuso.
- Per ridurre il rischio di incendio, tenere il motore, il silenziatore di scarico, il vano batteria e l'area di stoccaggio del carburante liberi da erba, foglie o grasso eccessivo. Non lasciare contenitori con erba tagliata nelle stanze.
- Per motivi di sicurezza, non utilizzare l'apparecchiatura con parti usurate o danneggiate. Le parti devono essere sostituite e non riparate. Utilizzare ricambi originali (le lame devono sempre riportare il simbolo). I pezzi di ricambio di qualità diversa possono danneggiare l'apparecchiatura ed essere pericolosi per la vostra sicurezza.
- Se è necessario svuotare il serbatoio del carburante, l'operazione deve essere eseguita all'aperto e a motore freddo.
- Indossare guanti da lavoro robusti durante la rimozione e il rimontaggio della lama.
- Controllare il bilanciamento della lama dopo l'affilatura.
- Controllare frequentemente che la protezione a chiusura automatica e il raccoglierba non siano usurati o deteriorati.
- Ogni volta che la macchina deve essere movimentata, trasportata o inclinata è necessario:
 - Indossare guanti da lavoro resistenti;
 - Afferrare la macchina nei punti che offrono una presa sicura, tenendo conto del peso e della sua distribuzione.

Lama**Ispezione**

- Inclinare il tosaerba verso destra, in modo che il lato del filtro dell'aria sia in alto. In questo modo si evitano perdite di carburante e difficoltà di avviamento.
 - Ispezionare la lama per verificare l'assenza di danni, crepe, ruggine o corrosione eccessiva.
- Una lama opaca può essere affilata, ma una lama eccessivamente usurata, piegata, incrinata o altrimenti danneggiata deve essere sostituita.
- Per l'installazione della lama è necessario utilizzare sempre una chiave dinamometrica. Controllare che i bulloni della lama siano stretti.

Rimozione e installazione (figura Q)

Se si rimuove la lama per l'affilatura o la sostituzione, è necessaria una chiave dinamometrica per l'installazione. Indossare guanti pesanti per proteggere le mani.

- Rimuovere il bullone con una chiave a bussola. Utilizzare un blocco di legno per evitare che la lama giri durante la rimozione del bullone. Quindi rimuovere la lama.
- Installare la lama utilizzando il bullone della lama e le rondelle speciali. Assicurarsi di installare le rondelle speciali con il lato concavo verso la lama e il lato convesso verso il bullone.
- Serrare il bullone della lama con una chiave dinamometrica. Utilizzare un blocco di legno per evitare che la lama giri durante il serraggio del bullone.

Pulizia e sostituzione del sacco dell'erba (figura R)**Pulizia**

Lavare il sacchetto con un tubo da giardino e lasciarlo asciugare completamente prima dell'uso; un sacchetto bagnato si intasa rapidamente.

Sostituzione

- Staccare i bordi in plastica della borsa dal telaio, rimuovere la borsa dal coperchio superiore.
- Inserire il sacchetto di tessuto nella copertura superiore, agganciare i bordi in plastica del sacchetto al telaio.

Ugello dell'acqua (figura R2)

- Il lato sinistro del piatto è dotato di un ugello per il lavaggio del piatto.
- Quando si utilizza l'ugello dell'acqua, la macchina deve essere nella posizione più bassa in altezza e posizionata sul prato. In questo modo si garantisce che l'acqua rimanga sotto il durante la pulizia del ponte.
- Collegare un tubo flessibile all'ugello.
- Aprire l'acqua e avviare il motore.
- Le rotazioni delle lame garantiscono che l'acqua pulisca la parte inferiore del piatto.

Nota: non tutti i modelli sono dotati di ugello dell'acqua.

Manutenzione del motore

Controllo del livello dell'olio motore (figura J)

Controllare il livello dell'olio motore a motore fermo e con il tosaerba fermo.

- Rimuovere il tappo di riempimento dell'olio e pulire l'astina di livello.
- Inserire l'astina di livello nel bocchettone di riempimento dell'olio, senza avvitare.
- Controllare il livello dell'olio indicato sull'astina di livello. Se è vicino a quello inferiore, riempire con l'olio fino al livello superiore. Non riempire eccessivamente.
- Avvitare saldamente il tappo di riempimento.

Avviso: Il funzionamento del motore con un livello di olio basso può causare danni al motore.

Cambio dell'olio motore

- Scaricare l'olio usato quando il motore è caldo. L'olio caldo si scarica rapidamente e completamente.
- Pulire l'area di riempimento dell'olio, quindi rimuovere il tappo/astina di riempimento dell'olio.
- Collocare un contenitore adatto a raccogliere l'olio usato accanto al tosaerba, quindi inclinare il tosaerba sul lato destro. L'olio usato scorrerà attraverso il bocchettone di riempimento. Consentire l'olio a scolare completamente.
- Smaltire l'olio motore usato e i relativi contenitori in modo compatibile con l'ambiente. Si consiglia di portarlo in un contenitore sigillato al centro di riciclaggio o alla stazione di servizio locale per il recupero. Non gettarlo nella spazzatura, non versarlo a terra e non versarlo in uno scarico.
- Riempire con l'olio consigliato. Non riempire eccessivamente. Lasciare che l'olio si depositi nel motore per un paio di minuti, quindi misurare il livello dell'olio.

* Alcuni modelli sono dotati di un bullone di scarico dell'olio; allentare e rimuovere il bullone di scarico dell'olio e lasciare che l'olio defluisca nel contenitore. Assicurarsi di serrare bene il bullone di scarico e aggiungere la rondella di tenuta (se in dotazione) prima di aggiungere l'olio.

Manutenzione del filtro dell'aria (figura T)

Avviso: Il funzionamento del motore senza filtro dell'aria o con un filtro dell'aria danneggiato consente l'ingresso di sporcizia nel motore, causandone una rapida usura.

- Premere sulle linguette del coperchio e rimuoverlo.
- Rimuovere il filtro dalla base del filtro dell'aria.
- Ispezionare il filtro e l'elemento in schiuma e sostituirlo se danneggiato.
- Pulire il filtro battendolo più volte su una superficie dura per rimuovere la sporcizia, oppure soffiare aria compressa attraverso il filtro dall'interno. Non cercare mai di rimuovere la sporcizia con la spazzola; la spazzolatura costringerebbe la sporcizia a penetrare nelle fibre.
- Pulire la sporcizia dall'interno della base e del coperchio del filtro dell'aria, usando uno straccio umido. Fare attenzione a non far penetrare lo sporco nel condotto dell'aria che porta alla centralina.
- Reinstallare il filtro e il coperchio.

Manutenzione delle candele (figura U - U1 - U2)

Per ottenere buone prestazioni, la candela deve essere correttamente smaltita e priva di depositi.

- Scollegare il cappuccio della candela e rimuovere lo sporco dalla zona della candela.
- Rimuovere la candela con una chiave per candele.
- Ispezionare la candela. Sostituirla se gli elettrodi sono usurati o se l'isolante è incrinato o scheggiato.
- Misurare la distanza tra gli elettrodi della candela con un calibro adatto. La distanza deve essere di 0,028 ~ 0,031 pollici (0,7 ~ 0,8 mm). Se necessario, correggere lo spazio tra gli elettrodi con attenzione piegare l'elettrodo laterale con uno strumento adeguato.
- Installare la candela con cautela, a mano, per evitare di filettare in modo incrociato.
- Installare il cappuccio della candela sulla candela.

AVVISO: Una candela allentata può surriscaldare e danneggiare il motore. Un serraggio eccessivo della candela può danneggiare la filettatura della testata.

Regolazione del cavo (figura V)

Prima dell'utilizzo della macchina, è necessario verificare sempre la regolazione del cavo.

I cavi possono essere controllati attivando completamente le maniglie e verificando se il cavo è teso. In caso contrario, è necessario stringere il cavo. Se non è facile attivare completamente la maniglia, il cavo deve essere allentato.

Dopo la prima stagione, è necessario regolare i cavi per un'attivazione ottimale, poiché i cavi possono allungarsi durante l'uso.

Potrebbe essere necessario regolare i seguenti cavi:

1. Cavo per l'azionamento
2. Cavo per freno motore
3. Cavo per il cavo dell'acceleratore

Programma di manutenzione

PERIODO DI SERVIZIO REGOLARE(4)		Prima di ogni utilizzo	Primo mese o 5 ore	Ogni 3 mesi o 25 ore	Ogni 6 mesi o 50 ore	Ogni anno o 100 ore	Ogni due anni 250 ore
ARTICOLO		Eeguire l'operazione ogni mese indicato o ogni ora di funzionamento, a seconda di quale sia la prima.					
Olio motore	Controllo	O					
	Sostituire		O	O(2)			
Pulitore d'aria	Controllo		O				
	Sostituire			O			
Candela di accensione	Controllo-regolazione					O	
	Sostituire						O
Freno del volante tampone (tipi A)	Controllo					O	
Serbatoio del carburante e filtro	Pulito			O			
Tubo del carburante	Controllo	Ogni 2 anni (sostituire se necessario)					
Gioco delle valvole	Controllo-regolazione						O
Combustione camera	Pulito	Ogni 200 ore					

Risoluzione dei problemi

IL MOTORE NON SI AVVIA	Possibile causa	Correzione
1. Controllare il carburante.	Esaurito il carburante.	Rifornimento di carburante
	Carburante scadente; motore immagazzinato senza trattamento o scarico della benzina, di rifornimento di benzina scadente	Svuotare il serbatoio e il carburatore. Rifornire con benzina fresca.
2. Rimuovere e ispezionare la candela.	Candela di accensione difettosa, sporca o non correttamente tarata.	Sostituire la candela.
	Candela bagnata di carburante (motore ingolfato).	Asciugare e reinstallare la candela.
3. Portare il motore presso un rivenditore autorizzato o consultare il manuale d'officina.	Filtro del carburante intasato, malfunzionamento del carburatore, malfunzionamento dell'accensione, valvole bloccate, ecc.	Sostituire o riparare i componenti difettosi, se necessario.
4. Premete il pulsante di innesco	In condizioni di freddo	Premete il pulsante di primo soccorso.

IL MOTORE MANCA DI POTENZA	Possibile causa	Correzione
1. Controllare il filtro dell'aria	Elementi del filtro dell'aria intasati.	Pulire o sostituire gli elementi del filtro dell'aria.
2. Controllare il carburante	Carburante scadente; motore immagazzinato senza trattamento o scarico della benzina, di rifornimento di benzina scadente.	Svuotare il serbatoio e il carburatore. Rifornire con benzina fresca.
3. Portare il motore presso un rivenditore autorizzato o consultare il manuale d'officina.	Filtro del carburante intasato, malfunzionamento del carburatore, malfunzionamento dell'accensione, valvole bloccate, ecc.	Sostituire o riparare i componenti difettosi, se necessario.

Dati tecnici

Modello:	PM5860
Spostamento:	196cc
Tipo di motore:	OHV Euro V
Larghezza di taglio:	56 cm
Regolazione dell'altezza:	25-75 mm (6 impostazioni)
Capacità del raccoglitore d'erba:	65L
Dimensioni delle ruote:	200 mm (FR)/280 mm (R)
Tipo:	Semovente
Tipo di olio motore:	SAE 10w-30 o SAE 20w50*
Carburante consigliato:	Benzina senza piombo 94 Ottano o superiore
Funzioni:	4 in 1

* Scegliere il tipo appropriato in base alla temperatura ambientale locale.

Attenzione! Per motivi di sicurezza, la macchina può essere consegnata senza olio motore. Prima di avviare la macchina, controllare il livello dell'olio motore e rabboccarlo con una quantità adeguata.

MAIKAYAMA
PRO



* Il produttore si riserva il diritto di apportare modifiche minori al design e alle specifiche tecniche del prodotto senza preavviso, a meno che tali modifiche non influiscano significativamente sulle prestazioni e sulla sicurezza dei prodotti. Le parti descritte/illustrate nelle pagine del manuale che avete tra le mani possono riguardare anche altri modelli della linea di prodotti del produttore con caratteristiche simili e potrebbero non essere incluse nel prodotto appena acquistato.

* Per garantire la sicurezza e l'affidabilità del prodotto e la validità della garanzia, tutti gli interventi di riparazione, ispezione o sostituzione, compresa la manutenzione e le regolazioni speciali, devono essere eseguiti esclusivamente da tecnici del servizio di assistenza autorizzato dal produttore.

* Utilizzare sempre il prodotto con l'attrezzatura fornita. L'utilizzo del prodotto con apparecchiature non in dotazione può causare malfunzionamenti o addirittura lesioni gravi o morte. Il produttore e l'importatore non sono responsabili per lesioni e danni derivanti dall'uso di apparecchiature non conformi.

Благодарим ви, че избрахте нашата бензинова косачка.

За да сте сигурни, че получавате най-добрите резултати от вашата бензинова косачка, моля, прочетете внимателно всички тези инструкции за безопасност и работа, преди да използвате този продукт.

Инструкции за безопасност

Вашата безопасност и безопасността на другите са много важни. В това ръководство и върху косачката сме предоставили важни съобщения за безопасност. Тази информация ви предупреждава за потенциални опасности, които могат да наранят вас или други хора. Моля, прочетете внимателно тези съобщения.

Разбира се, не е практично или възможно да ви предупредим за всички опасности, свързани с експлоатацията или поддръжката на косачка за трева. Трябва да използвате собствените си добра преценка.

- Прочетете ръководството за експлоатация, преди да използвате машината.
- Дръжте другите хора на безопасно разстояние, докато работите
- Отстранете кабела на запалителната свещ от запалителната свещ и прочетете инструкциите, преди да извършвате ремонт или поддръжка.
- Остриета в движение. Не поставяйте ръце или крака близо до или под отвора на режещата плоча.
- Не използвайте на хълмове над 22°
- Не докосвайте въртящите се части.
- Преди почистване на работната зона спрете двигателя.
- Предупреждение: Винаги използвайте подходящи инструменти и оригинални резервни части.
- Предупреждение: Острието е остро, не го докосвайте.
- Пазете околните, особено децата, настрана!

Общи условия за използване

Тази машина трябва да се използва изключително за косене на естествена трева. Никога не използвайте косачката за други цели. Всяко друго използване може да доведе до опасност за вашата безопасност и може да доведе до повреда на косачката.

Лица под 16-годишна възраст и лица, които не са запознати с инструкциите за употреба, не трябва да използват косачката.

Потребителят е отговорен за безопасността на другите хора в работната зона. Дръжте децата и домашните животни на безопасно разстояние, докато косачката се използва. Преди да косите, отстранете всички чужди предмети от тревата, които могат да бъдат изхвърлени от машината, бъдете нащрек за чужди предмети, които може да са били пропуснати.

- Проверете дали всички гайки, болтове и винтове са добре затегнати.
 - Преди косене поставете коша за трева на мястото му.
 - Преди косене се уверете, че острието и винтът за закрепване на острието са здраво закрепени. Когато режещите ръбове се нуждаят от презаточване, това трябва да се направи равномерно от двете страни, за да се предотврати всякакъв дисбаланс. Ако острието е повредено, то трябва да се смени.
 - Когато косите, винаги носете дълъг панталон и здрави обувки.
 - Не пускайте двигателя в затворено и/или лошо проветриво помещение, където газовете на двигателя съдържат въглероден оксид, който е опасен за вашата здраве.
 - Работете само когато има достатъчно светлина.
 - Не използвайте косачката, когато вали дъжд или когато тревата е мокра.
 - Особени предпазни мерки трябва да се вземат при косене на склонове или спускащи се участъци. Косете по лицето на склоновете, никога надолу или нагоре.
 - Изключете двигателя, ако трябва да оставите косачката без надзор, да я преместите или да я наклоните.
 - Никога не повдигайте задната част на косачката, докато стартирате двигателя, и никога не поставяйте ръцете и краката си под коша или в улея за задно изхвърляне, докато двигателят работи.
 - Никога не променяйте по какъвто и да е начин номиналната скорост на двигателя.
 - При самоходните косачки изключете самоходната система, преди да стартирате двигателя.
 - Никога не вдигайте и не пренасяйте косачката, докато двигателят работи.
 - В тези случаи спрете двигателя и свалете капачката на запалителната свещ:
 - Преди да започнете работа под палубата или задния улей за изхвърляне на трева.
 - Преди всякакви операции по поддръжка, ремонт или проверка.
 - Преди да пренасяте, повдигате или сваляте косачката.
 - Ако оставите косачката без надзор или промените височината на рязане.
 - За изваждане и изпразване на коша за трева.
 - След удар с чужд предмет спрете двигателя и проверете добре косачката, за да видите дали е повредена. Занесете косачката в договорен сервиз, за да извършите ремонт, ако е необходимо.
- Предупреждение! След като сте спрели двигателя, ножът все още е в движение в продължение на няколко секунди.**
- Ако косачката вибрира по необичаен начин, открийте причините за това и отнесете косачката си в договорен сервиз.
 - Редовно проверявайте дали болтовете, гайките и винтовете са добре затегнати, за да използвате косачката безопасно.

Предупреждение! БЕНЗИНЪТ Е СИЛНО ЗАПАЛИМ!

- Съхранявайте бензина в каничка, направена специално за тази цел.
- Напълнете резервоара с помощта на фуния и направете операцията навън. Не пушете. Не използвайте мобилен телефон.
- Заредете с бензин и масло, преди да стартирате двигателя. Никога не отваряйте капачката на резервоара за гориво, за да добавите бензин, докато двигателят работи или е все още горещ.
- Не стартирайте двигателя, ако наоколо има разпръснат бензин, отдалечете косачката от мястото, където се е разпръснал бензинът, и избягвайте всякакъв контакт с горещ източник, докато разпръснатият бензин се изпари напълно.
- Затегнете плътно капачката на резервоара за гориво и затворете плътно капачката на каната.

Символи за безопасност



Прочетете ръководството за експлоатация, преди да използвате машината.



Дръжте другите хора на безопасно разстояние, докато работите



Отстранете кабела на запалителната свещ от свещта и прочетете инструкциите, преди да извършвате ремонт или поддръжка.



Остриета в движение. Не поставяйте ръце или крака близо до или под отворената режеща плоча.



Не използвайте на хълмове над 22°



Не докосвайте въртящите се части.



Изключете двигателя преди почистване на работната зона.

Сглобяване

Разопаковане на

Извадете косачката от кашона и проверете внимателно за допълнителни разхлабени части.

Настройка на дръжката

Отворете дръжката и завийте частите на дръжката с четирите винта и копчетата. Поставете стартера на откат отдясно на дръжката и фиксирайте кабела с пластмасовата яка. Въведете въжето на дръжката на стартера на откат върху опорното водещо въже.

Регулиране на височината на дръжката (Снимки 2 и 2б)

Ако искате да регулирате височината на кормилото, можете да изберете "L" или "H" два отвора в лявата и дясната скоба, за да фиксирате кормилото с винтове и копчета. Отворът "H" е за висока позиция на кормилото, а отворът "L" е за ниска позиция на кормилото.

Настройка на въжетата на спирачките и съединителя (Снимка С)

Вкарайте спирачното въже и въжето на съединителя в отвора на съответния лост, вижте илюстрацията. Стрелката показва мястото, където трябва да се прокара кабелът.

Настройка на панела (снимки D и D1)

Извадете панела и двата винта или болта в торбичка от картонената опаковка и закрепете панела с винтове.

* Забележка: Различните модели имат различен панел. Не всички модели имат среден панел.

Сглобка на торбата за трева (Снимки E и F)

- Прикрепете пластмасовите краища на чантата към рамката и закрепете щипките, както е показано. Колекторът за трева е снабден с удобен индикатор, който показва дали кутията е пълна с трева и трябва да се изпразни.
- Повдигнете предпазителя на задното изхвърляне, извадете щепсела за мулчиране и поставете торбата за трева.

Щепсел за мулчиране (снимка G)

Тапата за мулчиране спомага за изкривяване на вътрешността на косилния апарат за по-ефективно мулчиране. Монтирайте и демонтирайте тапата за мулчиране, като повдигнете предпазителя на задното изхвърляне, както е показано на фигурата. Тапата за мулчиране се монтира само в една посока. Отстранете тапата за мулчиране, когато използвате торба за трева.

Опори за предпазване на задното изхвърляне (снимка H)

Извадете от кашона две опори в торбичка и повдигнете предпазителя за задното изхвърляне, монтирайте двете опори, които могат да държат предпазителя за задното изхвърляне, и това може да направи тревата по-ефективна от палубата.

Сглобка на капака за странично изхвърляне (Снимка I)

Повдигнете предпазителя за странично изхвърляне и монтирайте капака за странично изхвърляне.

Само за мулчиране: свалете капака за странично изхвърляне.

* Забележка: Не всички модели имат предпазител за странично изхвърляне

Преди работа

Двигателно масло (Снимка J)

Косачката се доставя без масло в двигателя.

Всички двигатели се стартират в завода преди опаковане. По-голямата част от маслото се отстранява преди транспортиране; въпреки това известно количество масло остава в двигателя. Количеството масло, което остава в двигателя, е различно.

Долейте достатъчно масло, за да достигне нивото на маслото между горната и долната гранична маркировка на мерителната пръчка, както е показано. Не препълвайте двигателя с масло

Гориво (снимка K)

Известие: Двигателят се доставя без бензин, зареждайте 1,0 литра преди стартиране на двигателя.

- Сваляне на капачката на резервоара

- Долейте гориво до долната част на границата на нивото на горивото в гърловината на резервоара за гориво. Не препълвайте резервоара.

Избършете разлятото гориво, преди да стартирате двигателя.

- Затегнете капачката на резервоара за гориво

Бензинът е изключително запалим и бензиновите пари могат да се взривят, причинявайки сериозни наранявания или смърт. Бъдете изключително внимателни при работа с бензин. Пазете от достигане на деца.

Презареждайте гориво на добре проветриво място при спрян двигател. Не пушете и не допускайте появата на пламъци или искри в зоната, където двигателят се зарежда с гориво или където се намира бензинът

се съхранява. Избягвайте повторен или продължителен контакт с кожата или вдишване на пари.

След зареждане с гориво затегнете здраво капачката на резервоара за гориво. Ако е разлято гориво, уверете се, че мястото е сухо, преди да стартирате двигателя.

Зареждане на батерията (снимка L)

Зареждане на акумулатора преди употреба Преди да използвате функцията за електрическо стартиране, акумулаторът трябва да бъде зареден за 5 часа. Поставете щепсела на зарядното устройство в отвора на акумулатора и свържете зарядното устройство към електрическата мрежа.

* Забележка: Не всички модели разполагат с функцията за електрическо стартиране.

Регулиране на височината на рязане (Снимка M и M1)

Проверете настройките на височината на рязане и направете необходимите корекции.

Предупреждение! Острието може да причини сериозни наранявания. Спрете двигателя, преди да регулирате височината на рязане.

Инструкции за експлоатация

Стартиране на двигателя (Снимка N1-N7)

- Грунд

В студено състояние е необходимо да натиснете бутона за зареждане на въздушния филтър, преди да дръпнете дръжката на стартера.

Температура	Времена за натискане
<0°C	3-4
0°C ~ 10°C	2-3
10°C ~ 20°C	1-2
>20°C	1

Също така трябва да добавим повече гориво към смесения въздух за по-лесно стартиране. Когато натиснете бутона за грундиране, горивото ще се подава директно от карбуратора към горивната камера.

* Забележка: Не всички модели имат този PRIMER.

* Преместете лоста за дроселовата клапа в положение "CHOKE" (не се предлага за всички модели).

* Забележка: Не всички модели имат този лост за дроселовата клапа.

- Издърпайте назад спирачния лост и го притиснете към дръжката.

- Освободете лоста на съединителя. Това ще попречи на косачката да се движи напред, когато задействате стартера.

* Забележка: Не всички модели са оборудвани с този лост на съединителя.

- Ако моделите имат функция за електрическо стартиране, моля, натиснете леко бутона за стартиране, двигателят ще се стартира.

* Забележка: Не всички модели разполагат с функцията за електрическо стартиране.

- Когато дръжката на стартера е в опората си, хванете дръжката на стартера с дясната си ръка и я издърпайте бавно дотолкова, че да има съпротивление, след което издърпайте енергично дръжката на стартера със стартерното въже през опората (Ако студеният старт не е достатъчен, повторете тази операция 2 или 3 пъти).

- Веднага след стартирането натиснете обратно лоста на дроселовата клапа от положение "CHOKE" в положение "RUN" (Ако температурата е ниска, оставете двигателя да работи няколко минути, преди да започнете работа).

* Забележка: Не всички модели имат този лост за дроселовата клапа.

Работа Управлението на косенето (Снимка P1-P6)

Острието е в действие веднага след стартирането на двигателя. Докато машината работи, поддържайте предпазната дръжка в работно положение.

Двигателят ще спре веднага щом

освобождавате лоста за управление на двигателя.

Освободете лоста, за да спрете двигателя, когато трябва да напуснете косачката.

Лост на съединителя

Натиснете лоста на съединителя напред и го задръжте върху кормилото, за да задвижите косачката напред. Освободете лоста на съединителя, за да спрете движението на косачката напред.

Винаги освобождавайте лоста на съединителя, преди да стартирате двигателя. Ако съединителят е задействан, косачката ще се движи напред.

Задействайте лоста на съединителя с бързо и цялостно движение, така че съединителят да е напълно включен или напълно изключен. Придържайте лоста на съединителя към кормилото по време на самоходно косене. Това ще спомогне за удължаване на експлоатационния живот на механизма на съединителя.

Лост на дросела

За да постигнете най-добро качество на косене, винаги косете с лоста за газта в положение "БЪРЗО". Когато ножът се върти със зададената бърза скорост, той създава силно ветрило, което повдига и коси тревата по-ефективно.

* Забележка: Не всички модели са оборудвани с този лост за газта.

Променлива скорост Лост

Скоростта може да се регулира от 2,7 до 5,0 км/ч по време на движение. Активирайте дясната ръкохватка на таблото и задайте една от 4-те различни скорости. При шофиране в една от двете най-ниски скорости разликата в темпото няма да варира значително.

* Забележка: Не всички модели имат този лост за газта.

Спиране на двигателя

Преместете лоста на газта в положение "SLOW" (бавно).

* Забележка: Не всички модели имат този лост за газта.

- Освободете лоста на съединителя.
- Освободете спирачния лост.

Предупреждение! Острието ще продължи да се върти няколко секунди след спирането на двигателя. Изключете капачката на запалителната свещ, ако косачката ще бъде оставена без надзор.

Поддръжка

ВАЖНО Редовната и внимателна поддръжка е от съществено значение за запазване на нивото на безопасност и първоначалната производителност на машината непроменени във времето.

- Затегнете всички гайки, болтове и винтове, за да сте сигурни, че оборудването е в безопасно работно състояние. Редовната поддръжка е от съществено значение за безопасността и производителността.
- Никога не съхранявайте оборудването с гориво в резервоара в сграда, където парите могат да достигнат до пламък или искра, или до източник на силна топлина.
- Оставете двигателя да изстине, преди да го съхранявате в затворено помещение.
- За да намалите опасността от пожар, поддържайте двигателя, шумозаглушителя на изпускателната система, отделението за акумулатора и мястото за съхранение на горивото чисти от трева, листа или прекомерна мазнина. Не оставяйте контейнери с окосена трева в помещенията.
- От съображения за безопасност не използвайте оборудването с износени или повредени части. Частите трябва да се подменят, а не да се ремонтират. Използвайте оригинални резервни части (на остриетата винаги трябва да има символ). Частите, които не са от същото качество, могат да повредят оборудването и да бъдат опасни за вашата безопасност.
- Ако се налага източване на горивния резервоар, това трябва да се направи на открито и когато двигателят е хладен.
- Носете здрави работни ръкавици, когато сваляте и сглобявате острието.
- Проверете баланса на острието след заточване.
- Често проверявайте самозатварящия се предпазител и коша за трева за износване и повреда.
- Винаги, когато машината трябва да се пренася, транспортира или накланя, трябва да:
 - Носете здрави работни ръкавици;
 - Хванете машината в точките, които осигуряват безопасен захват, като вземете предвид теглото и неговото разпределение.

Острие

Инспекция

- Наклонете косачката надясно, така че страната на въздушния чистач да е нагоре. Това ще помогне да се предотврати изтичането на гориво и трудното стартиране.
- Проверете острието за повреди, пукнатини и прекомерна ръжда или корозия.
- Тъпото острие може да се наточи, но острие, което е прекалено износено, огънато, напукано или повредено по друг начин, трябва да се замени.
- При монтажа на ножа винаги трябва да се използва динамометричен ключ. Проверете дали болтовете на острието са затегнати.

Демонтаж и монтаж (Снимка Q)

Ако сваляте острието за заточване или подмяна, за монтажа ще ви е необходим динамометричен ключ. Носете тежки ръкавици, за да предпазите ръцете си.

- Сваляте болта с помощта на гаечен ключ. Използвайте дървено блокче, за да предотвратите завъртането на острието при свалянето на болта. След това извадете острието.
- Монтирайте острието с помощта на болта на острието и специалните шайби. Не забравяйте да монтирате специалните шайби с вдлъбнатата страна към острието и с изпъкналата страна към болта.
- Затегнете болта на острието с помощта на динамометричен ключ. Използвайте дървено блокче, за да предотвратите завъртането на острието при затягането на болта.

Почистване и смяна на торбата за трева (Снимка R)

Почистване

Измийте торбичката с градински маркуч и я оставете да изсъхне напълно преди употреба; мократа торбичка се запушва бързо.

Смяна на

- Откачете пластмасовите краища на чантата от рамката и извадете чантата от горния капак.
- Поставете торбичката от плат в горния капак, закрепете пластмасовите краища на торбичката върху рамката.

Дюза за вода (снимка R2)

- Лявата страна на палубата на косачката е снабдена с воден накрайник за измиване на палубата.
- Когато използвате дюзата за вода, машината трябва да е в най-ниското положение на височина и да е поставена върху тревата. Това гарантира, че водата ще остане под палубата по време на почистването.
- Свържете маркуча към накрайника.
- Пуснете водата и стартирайте двигателя.
- Въртенето на лопатките гарантира, че водата ще почисти долната страна на палубата. Забележка: Не всички модели имат дюза за вода.

Поддръжка на двигателя

Проверка на нивото на моторното масло (Снимка J)

Проверете нивото на моторното масло при спрян двигател и косачка.

- Свалете капачката на резервоара за масло и избършете пръчката за измерване.
- Поставете мерителната пръчка в гърловината за пълнене с масло, но не я завивайте.
- Проверете нивото на маслото, показано на мерителната пръчка. Ако е близо до долното, напълнете маслото до горното ниво. Не преливайте.
- Завийте здраво капачката на резервоара.

Известие: Работата на двигателя при ниско ниво на маслото ще доведе до повреда на двигателя.

Смяна на моторното масло

- Излейте използваното масло, докато двигателят е топъл. Топлото масло се източва бързо и напълно.
- Избършете мястото за пълнене на маслото, след което свалете капачката на резервоара за масло/капсулата.
- Поставете подходящ съд до косачката, за да съберете използваното масло, след което наклонете косачката на дясната ѝ страна. Отработеното масло ще изтече през гърловината за пълнене. Оставете маслото да се източи напълно.
- Моля, изхвърляйте използваното моторно масло и контейнерите по начин, който е съвместим с околната среда. Предлагаме ви да го занесете в запечатан контейнер в местния център за рециклиране или в бензиностанция за възстановяване. Не го изхвърляйте в боклука, не го изливайте на земята и не го изливайте в канализацията.
- Напълнете с препоръчаното масло. Не преливайте. Оставете няколко минути маслото да се утаи в двигателя, след което измерете нивото на маслото.

* Някои модели са оборудвани с болт за източване на маслото; Разтегнете и извадете болта за източване на маслото и оставете маслото да изтече в контейнера. Уверете се, че стегнахте добре болта за източване и добавете уплътнителната шайба (ако е включена в комплекта, преди да добавите масло).

Обслужване на въздушния филтър (Снимка T)

Известие: Работата на двигателя без въздухоочистител или с повреден въздухоочистител ще позволи навлизането на мръсотия в двигателя, което ще доведе до бързото му износване.

- Натиснете бутоните на капака и го свалете.
- Извадете филтъра от основата на въздухопречиствателя.
- Проверете филтъра и пенообразуващия елемент и ги сменете, ако са повредени.
- Почистете филтъра, като го почукате няколко пъти върху твърда повърхност, за да отстраните замърсяванията, или издухайте сгъстен въздух през въздушния филтър отвътре. Никога не се опитвайте да отстранявате мръсотията с четка; четкането ще забие мръсотията във влакната.
- Избършете мръсотията от вътрешната страна на основата и капака на въздухоочистителя с помощта на влажен парцал. Внимавайте мръсотията да не попадне във въздуховода, който води към карбуратора.
- Монтирайте отново филтъра и капака.

Обслужване на запалителните свещи (Снимка U - U1 - U2)

За да работи добре, запалителната свещ трябва да е правилно зацепена и без отлагания.

- Изключете капачката на запалителната свещ и отстранете всички замърсявания в областта на запалителната свещ.
- Свалете запалителната свещ с ключ за запалителни свещи.
- Проверете запалителната свещ. Заменете я, ако електродите са износени или ако изолаторът е напукан или счупен.
- Измерете разстоянието между електродите на запалителната свещ с помощта на подходящ манометър. Разстоянието трябва да бъде 0,028 ~ 0,031 инча (0,7 ~ 0,8 мм). Ако е необходимо, коригирайте разстоянието, като внимателно огъване на страничния електрод с помощта на подходящ инструмент.
- Монтирайте запалителната свещ внимателно, с ръка, за да избегнете кръстосано нарязване.
- Монтирайте капачката на запалителната свещ върху свещта.

ЗАБЕЛЕЖКА: Разхлабената запалителна свещ може да прегрее и да повреди двигателя. Прекаленото затягане на запалителната свещ може да повреди резбите в цилиндровата глава.

Регулиране на кабела (снимка V)

Преди да използвате машината, винаги трябва да проверявате настройката на кабела.

Кабелите могат да бъдат проверени, като активирате дръжките напълно и проверите дали кабелът е затегнат. Ако не е, той трябва да се затегне. Ако дръжката не може лесно да се задейства напълно, кабелът трябва да се разхлаби.

След първия сезон трябва да се очаква, че кабелите трябва да се регулират за оптимално активиране, тъй като кабелите могат да се разтегнат при употреба.

Възможно е да се наложи да се регулират следните кабели:

1. Кабел за задвижване
2. Кабел за моторна спирачка
3. Кабел за въжето на дроселовата клапа

График за поддръжка

ПЕРИОД НА РЕДОВНА СЛУЖБА(4)		Преди всяка употреба	Първи месец или 5 часа	На всеки 3 месеца или 25 часа	На всеки 6 месеца или 50 часа	Всяк а годи на или 100 часа	На всеки и две години или 250 часа
ИТЕМ Извършвайте на всеки посочен месец или интервал от работни часове, което от двете настъпи първо.							
Двигателно масло	Проверете	0					
	Замяна на		0	0(2)			
Пречиствател на въздуха	Проверете		0				
	Замяна на			0			
Запалителна свещ	Проверка и настройка					0	
	Замяна на						0
Спирачка на маховика подложка (тип А)	Проверете					0	
Резервоар за гориво и филтър	Clean			0			
Тръба за гориво	Проверете	На всеки 2 години (ако е необходимо, сменете)					
Клиренс на клапаните	Проверка и настройка						0
Изгаряне камера	Clean	След всеки 200 часа					

Отстраняване на неизправности

ДВИГАТЕЛЯТ НЕ СЕ СТАРТИРА	Възможна причина	Корекция
1. Проверете горивото.	Няма гориво.	Презареждане с гориво
	Лошо гориво; двигател, съхраняван без обработка или източване на бензин, от зареден с лош бензин	Изпразнете резервоара за гориво и карбуратора. Заредете гориво с пресен бензин.
2. Извадете и проверете запалителната свещ.	Запалителната свещ е дефектна, замърсена или неправилно зацепена.	Сменете запалителната свещ.
	Запалителната свещ е мокра от гориво (наводнен двигател).	Подсушете и монтирайте отново запалителната свещ.
3. Отнесете двигателя в оторизиран наш сервизен дилър или се обърнете към ръководството за експлоатация.	Запушен горивен филтър, неизправност в карбуратора, неизправност в запалването, заклещени клапани и т.н.	Заменете или ремонтирайте дефектните компоненти, ако е необходимо.
4. Натиснете бутона Prime	В студено състояние	Натиснете основния бутон.

ДВИГАТЕЛЯТ НЯМА МОЩНОСТ	Възможна причина	Корекция
1. check въздушен чистач	Елементите на въздушния филтър са запушени.	Почистете или сменете елементите на въздушния филтър
2. Проверка на горивото	Лошо гориво; двигател, съхраняван без обработка или източване на бензин, от зареден с лош бензин.	Изпразнете резервоара за гориво и карбуратора. Заредете гориво с пресен бензин.
3. Отнесете двигателя в оторизиран наш сервиз или се обърнете към ръководството за експлоатация.	Запушен горивен филтър, неизправност в карбуратора, неизправност в запалването, заклещени клапани и т.н.	Заменете или ремонтирайте дефектните компоненти, ако е необходимо.

Технически данни

Модел:	PM5860
Изместване:	196 куб. см
Тип на двигателя:	OHV Euro V
Ширина на рязане:	56 см
Регулиране на височината:	25-75 мм (6 настройки)
Капацитет на коша за трева:	65L
Размери на колелата:	200 мм (FR) /280 мм (R)
Тип:	Самоходна
Вид на моторното масло:	SAE 10w-30 или SAE 20w50*
Препоръчително гориво:	Безоловен бензин 94 Октан или по-високо
Функции:	4 в 1

* Изберете подходящия тип в зависимост от местната температура на околната среда.

Внимание! От съображения за безопасност машината може да бъде доставена без моторно масло. Преди да стартирате машината, проверете нивото на маслото в двигателя и долейте необходимото количество масло.

МАКАУАМА
PRO



* Производителят си запазва правото да прави незначителни промени в дизайна и техническите спецификации на продуктите без предварително уведомление, освен ако тези промени не засягат значително работата и безопасността на продуктите. Частите, описани/илюстрирани на страниците на ръководството, което държите в ръцете си, може да се отнасят и за други модели от продуктова линия на производителя с подобни характеристики и може да не са включени в току-що придобития от вас продукт.

* За да се гарантира безопасността и надеждността на продукта и валидността на гаранцията, всички работи по ремонт, проверка или замяна, включително поддръжка и специални настройки, трябва да се извършват само от техници от оторизирания сервизен отдел на производителя.

* Винаги използвайте продукта с доставеното оборудване. Работата на продукта с оборудване, което не е доставено, може да доведе до неизправности или дори до сериозни наранявания или смърт. Производителят и вносителят не носят отговорност за наранявания и щети, възникнали в резултат на използването на несъответстващо на изискванията оборудване.

Zahvaljujemo se vam, da ste izbrali našo bencinsko kosilnico.

Da bi zagotovili najboljše rezultate pri uporabi bencinske kosilnice, pred uporabo natančno preberite vsa ta varnostna navodila in navodila za uporabo izdelka.

Varnostna navodila

Vaša varnost in varnost drugih je zelo pomembna. V tem priročniku in na kosilnici smo navedli pomembna varnostna sporočila. Te informacije vas opozarjajo na morebitne nevarnosti, ki bi lahko poškodovale vas ali druge. Prosimo, da ta sporočila skrbno preberete.

Seveda ni praktično ali mogoče opozoriti na vse nevarnosti, povezane z upravljanjem ali vzdrževanjem kosilnice. Uporabljati morate lastne dobra presoja.

- Pred uporabo stroja preberite navodila za uporabo.
- med delom druge ljudi držite na varni razdalji.
- Odstranite kabel vžigalne svečke z vžigalne svečke in pred kakršnim koli popravilom ali vzdrževanjem preberite navodila.
- Rezila v gibanju. Ne postavljajte rok ali nog v bližino ali pod odprtino rezalne plošče.
- Ne uporabljajte na hribih nad 22°
- Ne dotikajte se vrtečih se delov.
- Pred čiščenjem delovnega območja ustavite motor.
- Opozorilo: Vedno uporabljajte pravilno orodje in originalne nadomestne dele.
- Opozorilo: Ne dotikajte se rezila, rezilo je ostro.
- Pazite, da se mimoidoči, zlasti otroci, ne približajo!

Splošni pogoji uporabe

Ta stroj se uporablja izključno za košnjo naravne trave. Kosilnice nikoli ne uporabljajte v druge namene. Vsaka drugačna uporaba lahko pomeni nevarnost za vašo varnost in lahko povzroči poškodbe kosilnice.

Osebe, mlajše od 16 let, in osebe, ki niso seznanjene z navodili za uporabo, ne smejo uporabljati kosilnice.

Uporabnik je odgovoren za varnost drugih oseb na delovnem območju. Otroke in domače živali med uporabo kosilnice držite na varni razdalji. Pred košnjo odstranite s trate vse tujke, ki bi jih stroj lahko odvrigel, bodite pozorni na morebitne spregledane tujke.

- Preverite, ali so vse matice, vijaki in sorniki dobro zategnjeni.
- Pred košnjo postavite koš za travo na svoje mesto.
- Pred košnjo se prepričajte, da sta rezilo in vijak za pritrditev rezila dobro pritrjena. Če je treba rezalne robove ponovno nabrusiti, je treba to storiti enakomerno na obeh straneh, da se prepreči neravnovesje. Če je rezilo poškodovano, ga je treba zamenjati.
- Pri košnji vedno nosite dolge hlače in močno obutev.
- Motorja ne uporabljajte v zaprtem in/ali slabo prezračevanem prostoru, kjer plini motorja vsebujejo ogljikov monoksid, ki je nevaren za vaše zdravje.
- Delajte le ob zadostni svetlobi.
- Kosilnice ne uporabljajte, ko dežuje ali ko je trava mokra.
- Posebno previdnost je treba upoštevati pri košnji na pobočjih ali v nižjih predelih. Kosite po pobočjih, nikoli navzdol ali navzgor.
- Če morate pustiti kosilnico brez nadzora, jo premakniti ali nagniti, izklopite motor.
- Med zagonom motorja nikoli ne dvigujte zadnjega dela kosilnice in nikoli ne polagajte rok in nog pod kosilnico ali v zadnji izmetni žleb, ko motor deluje.
- Nikoli ne spreminjajte nazivne hitrosti motorja.
- Pri samovoznih kosilnicah pred zagonom motorja odklopite samovozni sistem.
- Nikoli ne dvigujte ali prenašajte kosilnice, ko motor deluje.
- V teh primerih ustavite motor in odstranite pokrov vžigalne svečke:
 - Pred kakršnim koli delom pod tlorisom ali žlebom za odvajanje trave.
 - Pred vsakim vzdrževanjem, popravilom ali preverjanjem.
 - Pred prenašanjem, dvigovanjem ali odstranjevanjem kosilnice.
 - Če pustite kosilnico brez nadzora ali spremenite višino košnje.
 - Odstranjevanje in praznjenje koša za travo.
 - Po trku s tujkom ustavite motor in temeljito preverite, ali je kosilnica poškodovana. Kosilnico odpeljite na dogovorjeno servisno postajo, da po potrebi opravite popravilo.

Opozorilo! Po ustavitvi motorja se rezilo še nekaj sekund giblje.

- Če kosilnica nenavadno vibrira, poiščite razloge za to in kosilnico odpeljite na dogovorjeni servis.
- Redno preverjajte, ali so vijaki, matice in sorniki pravilno zategnjeni za varno uporabo kosilnice.

Opozorilo! BENCIN JE ZELO VNETHLJIV!

- Bencin hranite v kanistru, izdelanem posebej za ta namen.
- Z lijakom napolnite rezervoar in postopek opravite zunaj. Ne kadite. Ne uporabljajte mobilnega telefona.
- Pred zagonom motorja napolnite z bencinom in oljem. Nikoli ne odpirajte pokrovčka rezervoarja za gorivo, da bi dodali bencin, ko motor deluje ali je še vroč.
- Ne zaženite motorja, če je naokrog razpršenega nekaj bencina, umaknite kosilnico z mesta, kjer se je razpršil bencin, in se izogibajte stiku z vročim virom, dokler razpršeni bencin popolnoma ne izhlapi.
- Privijte pokrovček rezervoarja za gorivo in tesno zaprite pokrovček kanistra za gorivo.

Varnostni simboli



Pred uporabo stroja preberite navodila za uporabo.



med delom druge ljudi držite na varni razdalji.



Odstranite kabel vžigalne svečke z vžigalne svečke in pred kakršnim koli popravilom ali vzdrževanjem preberite navodila.



Rezila v gibanju. Ne postavljajte rok ali nog v bližino ali pod odprtino o rezalne plošče.



Ne uporabljajte na hribih nad 22°



Ne dotikajte se vrtečih se deli.



Ustavite motor, preden čistite delovnega območja.

Montaža

Razpakiranje

Kosilnico odstranite iz škatle in temeljito preverite, ali ni dodatnih ohlapnih delov.

Nastavitev ročaja

Odprite ročaj in privijte dele ročajev s štirimi vijaki in gumbi. Na desni strani ročaja namestite zaganjalnik odboja in kabel pritrdite s plastično ovrtnico. Vrv ročaja zaganjalnika navora namestite na njegovo podporno vodilno vrv.

Nastavitev višine ročaja (sliki 2 in 2b)

Če želite prilagoditi višino ročaja, lahko izberete dve luknji "L" ali "H" v levem in desnem nosilcu za pritrditev ročaja z vijaki in gumbi. Odprtina "H" pomeni visok položaj ročaja, odprtina "L" pa nizek položaj ročaja.

Nastavitev kabla zavore in sklopke (slika C)

Kabel zavore in sklopke vstavite v odprtino ustrezne ročice, glejte sliko. Puščica kaže, kje naj se kabel spelje skozi zanko.

Nastavitev plošče (sliki D in D1)

Iz škatle vzemite ploščo in dva vijaka ali vijake v vrečki ter pritrdite ploščo z vijaki.

* Opomba: Različni modeli imajo različne plošče. Vsi modeli nimajo srednje plošče.

Sestava vrečke za travo (sliki E in F)

- Plastične robove vrečke pripnite na okvir in pritrdite sponke, kot je prikazano. Zbiralnik trave je opremljen s naravnim indikatorjem, ki kaže, ali je koš poln trave in ga je treba izprazniti.
- Dvignite zadnjo zaščito za izpust, odstranite vtič za mulčenje in namestite vrečko za travo.

Vtič za mulčenje (slika G)

Vtič za mulčenje pomaga ukriviti notranjost kosilnice za učinkovitejše mulčenje. Vtič za mulčenje namestite in odstranite tako, da dvignete varovalo zadnjega izpusta, kot je prikazano na sliki. Vtič za mulčenje se prilega samo v eno smer. Če uporabljate vrečko za travo, odstranite vtič za mulčenje.

Podpori varovala za zadnje praznjenje (slika H)

Iz škatle vzemite dva nosilca v vrečki in dvignite varovalo za zadnji izpust, namestite dva nosilca, ki lahko držita varovalo za zadnji izpust, in tako lahko učinkovitejše odstranite travo s krova.

Sklop pokrova stranskega izpusta (slika I)

Dvignite bočno varovalo in namestite pokrov stranskega izpusta. Samo mulčenje: odstranite pokrov stranskega praznjenja.

* Opomba: Vsi modeli nimajo varovala za stranski izpust

Pred začetkom delovanja

Motorno olje (slika J)

Kosilnica je dobavljena brez olja v motorju.

Vsi motorji so pred pakiranjem zagnani v tovarni. Večina olja se pred odpremo odstrani, vendar nekaj olja ostane v motorju. Količina olja, ki ostane v motorju, je različna.

Dolijte toliko olja, da bo raven olja med zgornjo in spodnjo mejno oznako na merilni palici, kot je prikazano na sliki. Motorja ne napolnite z oljem preveč.

Gorivo (slika K)

Obvestilo: Pred zagonom motorja napolnite 1,0 litra bencina.

- Odstranite pokrovček za polnjenje
- Gorivo dolijte do dna omejitve nivoja goriva v vratu rezervoarja za gorivo. Ne polnite preveč. Pred zagonom motorja obrišite razlito gorivo.
- Privijte pokrovček rezervoarja za gorivo

Bencin je izredno vnetljiv, bencinski hlapi pa lahko eksplodirajo in povzročijo hude telesne poškodbe ali smrt. Pri ravnanju z bencinom bodite zelo previdni. Ne približujte se dosegljivi otrokom.

Gorivo točite v dobro prezračevanem prostoru z ugasnjenim motorjem. Na območju, kjer motor polnite z gorivom, ne kadite in ne dovolite, da bi se v prostoru, kjer se polni bencin, pojavili plameni ali iskre.

je shranjen. Izogibajte se večkratnemu ali daljšemu stiku s kožo ali vdihavanju hlapov.

Po točenju goriva dobro privijte pokrovček rezervoarja za gorivo. Če se je gorivo razlilo, se pred zagonom motorja prepričajte, da je območje suho.

Polnjenje baterije (slika L)

Pred uporabo napolnite baterijo. Pred uporabo funkcije električnega zagona je treba baterijo polniti 5 ur. Vtič polnilnika vstavite v luknjo v bateriji in polnilnik priključite na električno omrežje.

* Opomba: Vsi modeli nimajo funkcije električnega zagona.

Nastavitev višine rezanja (slika M in M1)

Preverite nastavitve višine rezanja in jih po potrebi prilagodite.

Opozorilo! Rezilo lahko povzroči hude poškodbe. Pred nastavljanjem višine rezanja zaustavite motor.

Navodila za uporabo

Zagon motorja (slike N1-N7)

- Primer

V hladnem stanju je treba pred potegom ročice zaganjalnika pritisniti gumb za zagon na zračnem filtru.

Temperatura	Časi potiskanja
<0°C	3-4
0°C ~ 10°C	2-3
10°C ~ 20°C	1-2
>20°C	1

Za lažji zagon bi morali dodati tudi več goriva za mešanje zraka. Ko pritisnete gumb za zagon, bo gorivo iz uplinjača steklo neposredno v kurilno napravo.

* Opomba: Vsi modeli nimajo tega PRIMERJA.

• Prestavite ročico dušilke v položaj "CHOKE" (niso opremljeni vsi modeli).

* Opomba: Vsi modeli nimajo te ročice za dušilko.

• Potegnite nazaj zavorno ročico in jo držite ob ročaju.

• Sprostite ročico sklopke. To bo preprečilo, da bi se kosilnica premaknila naprej, ko pritisnete zaganjalnik.

* Opomba: Vsi modeli nimajo te ročice sklopke.

• Če imajo modeli funkcijo električnega zagona, rahlo pritisnite gumb za zagon, motor se bo zagnal.

* Opomba: Vsi modeli nimajo funkcije električnega zagona.

• Z desno roko primite ročico zaganjalnika v opornik in jo počasi povlecite tako daleč, da bo imela upor, nato pa z zagono vrvjo energično potegnite ročico zaganjalnika skozi opornik (če hladni zagon ni dovolj učinkovit, ponovite to operacijo 2 ali 3 krat).

• Takoj po zagonu potisnite ročico dušilke iz položaja "CHOKE" v položaj "RUN" (če je temperatura nizka, pustite motor delovati nekaj minut, preden začnete delati).

* Opomba: Vsi modeli nimajo te ročice za dušilko.

Upravljanje Krmilniki za košnjo (slike P1-P6)

Rezilo je v pogonu takoj, ko je motor zagnan. Med delovanjem stroja ohranajte varnostni ročaj v delovnem položaju. Motor se ustavi takoj, ko sprostite krmilno palico motorja.

Ko želite zapustiti kosilnico, sprostite vzvod za zaustavitev motorja.

Ročica sklopke

Potisnite ročico sklopke naprej in jo držite ob ročaju, da se kosilnica požene naprej. Spustite ročico sklopke, da ustavite premikanje kosilnice naprej.

Pred zagonom motorja vedno sprostite ročico sklopke. Če je sklopka vključena, se bo kosilnica premikala naprej.

Ročico sklopke upravljajte s hitrim in popolnim gibanjem, tako da je sklopka popolnoma vklopljena ali popolnoma izklopljena. Držite ročico sklopke ob krmilu med samohodno košnjo. S tem boste podaljšali življenjsko dobo mehanizma sklopke.

Ročica dušilne lopute

Za najboljšo kakovost košnje vedno kosite z ročico za plin v položaju "FAST". Ko se rezilo vrti pri nastavljeni hitri hitrosti, ustvarja močan ventilatorski učinek, ki učinkoviteje dviguje in kosi travo.

* Opomba: Vsi modeli nimajo te ročice za plin.

Spremenljiva hitrost Ročica

Hitrost lahko med vožnjo prilagodite od 2,7 do 5,0 km/h. Vključite desno ročico na armaturni plošči in nastavite eno od 4 različnih hitrosti. Med vožnjo z eno od dveh najnižjih hitrosti se razlika v hitrosti ne bo bistveno spreminjala.

* Opomba: Vsi modeli nimajo te ročice za plin.

Ustavite motor

Ročico za plin prestavite v položaj "SLOW" (počasi).

* Opomba: Vsi modeli nimajo te ročice za plin.

- Sprostite ročico sklopke.
- Sprostite zavorno ročico.

Opozorilo! Rezilo se vrtilo še nekaj sekund po tem, ko se motor ustavi. Če bo kosilnica ostala brez nadzora, odklopite pokrovček vžigalne svečke.

Vzdrževanje

POMEMBNO Redno in skrbno vzdrževanje je bistvenega pomena za ohranjanje nespremenjene ravni varnosti in prvotne zmogljivosti stroja.

- Vse matice, vijaki in sorniki naj bodo zategnjeni, da bo oprema varno delovala. Redno vzdrževanje je bistvenega pomena za varnost in učinkovitost.
- Naprave z gorivom v rezervoarju nikoli ne shranjujte v stavbi, kjer bi hlapi lahko dosegli plamen, iskro ali vir ekstremne toplote.
- Pred shranjevanjem v zaprtem prostoru počakajte, da se motor ohladi.
- Da bi zmanjšali nevarnost požara, poskrbite, da na motorju, dušilniku izpušnih plinov, prostoru za akumulator in prostoru za shranjevanje goriva ne bo trave, listja ali pretirane maščobe. Posod s pokošeno travo ne puščajte v prostorih.
- Zaradi varnosti ne uporabljajte opreme z obrabljenimi ali poškodovanimi deli. Delov je treba zamenjati in ne popravljati. Uporabljajte originalne nadomestne dele (na rezilih mora biti vedno simbol). Deli, ki niso enake kakovosti, lahko poškodujejo opremo in so nevarni za vašo varnost.
- Če je treba izprazniti rezervoar za gorivo, to storite na prostem in pri hladnem motorju.
- Pri odstranjevanju in sestavljanju rezila nosite močne delovne rokavice.
- Po ostrenju preverite ravnost rezila.
- Pogosto preverjajte obrabo in poškodbe samozapiralnega varovala in koša za travo.
- Kadar koli je treba s strojem rokovati, ga prevažati ali nagibati, morate:
 - Nosite močne delovne rokavice;
 - Stroj primate v točkah, ki omogočajo varen oprijem, pri čemer upoštevajte težo in njeno porazdelitev.

Rezilo

Inšpekcijski pregled

- Kosilnico nagnite v desno, tako da je stran čistilca zraka obrnjena navzgor. Tako boste preprečili uhajanje goriva in otežen zagon.
 - Preverite, ali je rezilo poškodovano, razpokano in prekomerno zarjavelo ali korodirano.
- Tupo rezilo lahko nabrusite, vendar je treba zamenjati preveč obrabljeno, upognjeno, razpokano ali kako drugače poškodovano rezilo.
- Pri nameščanju rezila je treba vedno uporabiti momentni ključ.

Preverite, ali so vijaki rezila zategnjeni.

Odstranitev in namestitev (slika Q)

- Če odstranite rezilo zaradi ostrenja ali zamenjave, boste za namestitev potrebovali momentni ključ. Za zaščito rok nosite močne rokavice.
- Vijak odstranite z vijaknim ključem. Pri odstranjevanju vijaka uporabite lesen blok, da preprečite vrtenje rezila. Nato odstranite rezilo.
- Rezilo namestite z vijakom za rezilo in posebnimi podložkami. Posebne podložke namestite tako, da je konkavna stran obrnjena proti rezilu, konveksna stran pa proti vijaku.
- Z momentnim ključem privijte vijak rezila. Pri zategovanju vijaka uporabite lesen blok, da preprečite vrtenje rezila.

Čiščenje in zamenjava vrečke za travo (slika R)

Čiščenje

Vrečko operite z vrtno cevjo in jo pred uporabo popolnoma posušite; mokra vrečka se hitro zamaši.

Zamenjava

- Odklopite plastične robove vrečke z okvirja in odstranite vrečko z zgornjega pokrova.
- V zgornji pokrov vstavite vrečko iz blaga in plastične robove vrečke pripnite na okvir.

Vodna šoba (slika R2)

- Na levi strani krova kosilnice je nameščena šoba za vodo za pranje krova.
- Pri uporabi vodne šobe mora biti stroj v najnižjem višinskem položaju in postavljen na trato. To zagotavlja, da voda ostane pod med čiščenjem.
- Na šobo priključite cev.
- Vključite vodo in zaženite motor.
- Z vrtenjem lopatic bo voda očistila spodnjo stran krova. Opomba: Vsi modeli nimajo šobe za vodo.

Vzdrževanje motorja

Preverite raven motornega olja (slika J)

Preverite nivo motornega olja pri ustavljenem motorju in kosilnici.

- Odstranite pokrovček rezervoarja za olje in očistite merilno palico.
- Merilno palico vstavite v vratce za polnjenje olja, vendar je ne privijte.
- Preverite raven olja, ki je prikazana na merilni palici. Če je blizu spodnje, olje napolnite do zgornje ravni. Ne polnite preveč.
- Tesno privijte pokrovček za polnjenje.

Obvestilo: Pri delovanju motorja z nizkim nivojem olja lahko pride do poškodb motorja.

Zamenjajte motorno olje

- Ko je motor topel, izpraznite izrabljeno olje. Toplo olje se izčrpa hitro in popolnoma.
- Obrišite prostor za polnjenje olja in odstranite pokrovček za polnjenje olja/črpalko.
- Ob kosilnico postavite ustrezno posodo, v katero se bo steklo izrabljeno olje, nato pa kosilnico nagnite na desno stran. Izrabljeno olje bo odteklo skozi polnilno grlo. Pustite, da da se olje popolnoma izprazni.
- Izrabljeno motorno olje in posode odvrzite na okolju prijazen način. Predlagamo, da ga v zaprti posodi odnesete v lokalni center za recikliranje ali na bencinski servis za predelavo. Ne vrzite ga v smeti, ne izlijte ga na tla ali ga zlijte v odtok.
- Napolnite ga s priporočenim oljem. Ne polnite preveč. Počakajte nekaj minut, da se olje v motorju umiri, nato izmerite raven olja.

* Nekateri modeli so opremljeni z vijakom za izpust olja; odvijte in odstranite vijak za izpust olja ter pustite, da olje izteče v posodo. Pred dodajanjem olja poskrbite, da bo izpustni vijak dobro zategnjen, in dodajte tesnilno podložko (če je priložena).

Servis čistilnika zraka (slika T)

Obvestilo: Pri delovanju motorja brez zračnega čistilca ali s poškodovanim zračnim čistilcem lahko v motor vstopa umazanija, kar povzroči hitro obrabo motorja.

- Pritisnite na jezička na pokrovu in odstranite pokrov.
- Odstranite filter s podstavka čistilnika zraka.
- Preglejte filter in penasti element ter ga zamenjajte, če je poškodovan.
- Filter očistite tako, da z njim večkrat udarite po trdi površini, da odstranite umazanijo, ali pa skozi zračni filter od znotraj izpihajte stisnjen zrak. Nikoli ne poskušajte odstraniti umazanije s krtačo; krtačenje bo umazanijo potisnilo v vlakna.
- Z vlažno krpo obrišite umazanijo z notranje strani podstavka in pokrova čistilnika zraka. Pazite, da umazanija ne pride v zračni kanal, ki vodi do motorja. Rettor.
- Ponovno namestite filter in pokrov.

Servis vžigalnih svečk (Slika U - U1 - U2)

Za dobro delovanje mora biti vžigalna svečka pravilno vpeta in brez oblog.

- Odklopite pokrovček vžigalne svečke in odstranite morebitno umazanijo z območja vžigalne svečke.
- Vžigalno svečko odstranite s ključem za vžigalno svečko.
- Preverite vžigalno svečko. Zamenjajte jo, če so elektrode obrabljene ali če je izolator razpokan ali odlomljen.
- Z ustreznim merilnikom izmerite vrzel med elektrodami vžigalne svečke. Vrzel mora biti 0,028 ~ 0,031 in (0,7 ~ 0,8 mm). Če je potrebno, popravite vrzel tako, da skrbno upogibanje stranske elektrode z ustreznim orodjem.
- Vžigalno svečko namestite previdno, z roko, da preprečite navzkrižno zarezovanje.
- Na vžigalno svečko namestite pokrovček vžigalne svečke.

OPOZORILO: Ohlapna vžigalna sveča se lahko pregreje in poškoduje motor. Pretirano zategovanje vžigalne svečke lahko poškoduje navoje v glavi valja.

Nastavitev kabla (slika V)

Pred uporabo stroja je treba vedno preveriti nastavitev kabla.

Kable lahko preverite tako, da ročaje popolnoma aktivirate in preverite, ali je kabel napet. Če ni, ga je treba zategniti. Če ročice ni mogoče zlahka popolnoma aktivirati, je treba kabel zrahljati.

Po prvi sezoni je treba pričakovati, da bo treba kable prilagoditi za optimalno aktiviranje, saj se kabli med uporabo lahko raztegnejo.

Morda bo treba ponovno nastaviti naslednje kable:

1. Kabel za pogon
2. Kabel za motorno zavoro
3. Kabel za kabel dušilne lopute

Urn timer vzdrževanja

OBDOBJE REDNEGA SLUŽBOVANJA(4)		Pred vsako uporabo	Prvi mesec ali 5 ur	Vsake 3 mesece ali 25 ur	Vsake 6 mesece v ali 50 ur	Vsak o leto ali 100 ur	Vsaki dve ali 250 ur
TOČKA Izvedite ga vsak navedeni mesec ali v intervalu delovnih ur, kar nastopi prej.							
Motorno olje	Preverite	O					
	Zamenjava		O	O(2)			
Čistilec zraka	Preverite		O				
	Zamenjava			O			
Vžigalna sveča	Preverjanje in prilagajanje					O	
	Zamenjava						O
Zavora vztrajnika blazinica (tipi A)	Preverite					O	
Rezervoar za gorivo in filter	Čisto			O			
Cev za gorivo	Preverite	Vsaki 2 leti (po potrebi zamenjajte)					
Ventilna zračnost	Preverjanje in prilagajanje						O
Zgorevanje komora	Čisto	Po vsake 200 urah					

Odpravljanje težav

MOTOR SE NE ZAŽENE	Možen vzrok	Popravek
1. Preverite količino goriva.	Ni goriva.	Napolnite z gorivom
	Slabo gorivo; motor, shranjen brez obdelave ali praznjenja bencina, od napolnjeni s slabim bencinom.	Izpraznite rezervoar za gorivo in uplinjač. Natočite sveže bencinsko gorivo.
2. Odstranite in pregledajte vžigalno svečko.	Vžigalna svečka je okvarjena, zamaščena ali nepravilno vpeta.	Zamenjajte vžigalno svečko.
	Vžigalna svečka je mokra od goriva (poplavljen motor).	Osušite in ponovno namestite vžigalno svečko.
3. Odnosite motor k pooblaščenemu serviserju ali si oglejte priročnik.	Zamašen filter za gorivo, okvara uplinjača, okvara vžiga, zatakneni ventili itd.	Po potrebi zamenjajte ali popravite okvarjene sestavne dele.
4. Pritisnite tipko za prvo stopnjo	V hladnem stanju	Pritisnite gumb prime.

MOTORJU PRIMANJKUJE MOČI	Možen vzrok	Popravek
1. check zračni čistilec	Zamašeni elementi čistilnika zraka.	Očistite ali zamenjajte elemente čistilca zraka
2. Preverite gorivo	Slabo gorivo; motor, shranjen brez obdelave ali praznjenja bencina, od napolnjen s slabim bencinom.	Izpraznite rezervoar za gorivo in uplinjač. Napolnite gorivo s svežim bencinom.
3. Odnosite motor k pooblaščenemu serviserju ali si oglejte priročnik za popravila.	Zamašen filter za gorivo, okvara uplinjača, okvara vžiga, zatakneni ventili itd.	Po potrebi zamenjajte ali popravite okvarjene sestavne dele.

Tehnični Podatki

Model:	PM5860
Premikanje:	196 kubičnih centimetrov
Vrsta motorja:	OHV Euro V
Širina rezanja:	56 cm
Nastavitev višine:	25-75 mm (6 nastavitev)
Zmogljivost lovilca trave:	65L
Dimenzije koles:	200 mm (FR)/280 mm (R)
Tip: Začetek in zaključek:	Samopogonski
Vrsta motornega olja:	SAE 10w-30 ali SAE 20w50*
Priporočeno gorivo:	Neosvinčeni bencin 94 Oktan ali več
Funkcije:	4 v 1

* Izberite ustrezno vrsto glede na temperaturo lokalnega okolja.

Pozor! Iz varnostnih razlogov je stroj lahko dobavljen brez motornega olja.
Pred zagonom stroja preverite raven motornega olja in dolijte ustrezno količino olja.

NIKOLA
PRO



* Proizvajalec si pridržuje pravico do manjših sprememb zasnove in tehničnih specifikacij izdelka brez predhodnega obvestila, razen če te spremembe bistveno vplivajo na delovanje in varnost izdelkov. Deli, opisani/prikazani na straneh priročnika, ki ga držite v rokah, se lahko nanašajo tudi na druge modele proizvajalčeve linije izdelkov s podobnimi lastnostmi in morda niso vključeni v izdelek, ki ste ga pravkar pridobili.

* Da bi zagotovili varnost in zanesljivost izdelka ter veljavnost garancije, smejo vsa popravila, preglede ali zamenjave, vključno z vzdrževanjem in posebnimi nastavitvami, opravljati le tehniki pooblaščenega servisnega oddelka proizvajalca.

* Izdelek vedno uporabljajte s priloženo opremo. Uporaba izdelka z opremo, ki ni priložena, lahko povzroči nepravilno delovanje ali celo hude telesne poškodbe ali smrt. Proizvajalec in uvoznik ne odgovarjata za poškodbe in škodo, ki so posledica uporabe neustrezne opreme.

Vă mulțumim că ați ales mașina noastră de tuns iarba pe benzină.

Pentru a vă asigura că obțineți cele mai bune rezultate de la mașina dvs. de tuns iarba pe benzină, vă rugăm să citiți cu atenție toate aceste instrucțiuni de siguranță și de utilizare înainte de a utiliza acest produs.

Instrucțiuni de siguranță

Siguranța dumneavoastră și a celorlalți este foarte importantă. Am furnizat mesaje de siguranță importante în acest manual și pe motocositoare. Aceste informații vă atenționează asupra pericolelor potențiale care v-ar putea răni pe dumneavoastră sau pe alții. Vă rugăm să citiți cu atenție aceste mesaje.

Desigur, nu este practic sau posibil să vă avertizăm cu privire la toate pericolele asociate cu utilizarea sau întreținerea unei mașini de tuns iarba. Trebuie să vă folosiți propriile bune judecată.

- Citiți manualul de instrucțiuni înainte de a utiliza aparatul.
- Păstrați alte persoane la o distanță de siguranță în timpul lucrului
- Scoateți cablul bujiei de la bujie și citiți instrucțiunile înainte de a efectua orice reparație sau întreținere.
- Lamele în mișcare. Nu puneți mâinile sau picioarele în apropierea sau sub deschiderea plăcii de tăiere.
- Nu se utilizează pe dealuri de peste 22°.
- Nu atingeți piesele rotative.
- Opriți motorul înainte de a curăța zona de lucru.
- Avertisment: Folosiți întotdeauna unelte corecte și piese de schimb originale.
- Avertisment: Lama este ascuțită, nu o atingeți.
- Țineți la distanță trecătorii, în special copiii!

Condiții generale de utilizare

Acest utilaj trebuie utilizat exclusiv pentru tăierea ierbii naturale. Nu folosiți niciodată mașina de tuns iarba în alte scopuri. Orice altă utilizare poate implica pericole pentru dvs.

siguranță și poate implica deteriorarea motocositoarei.

Persoanele cu vârsta sub 16 ani și persoanele care nu cunosc instrucțiunile de utilizare nu trebuie să utilizeze mașina de tuns iarba.

Utilizatorul este responsabil de siguranța altor persoane aflate în zona de lucru. Țineți copiii și animalele domestice la o distanță sigură în timp ce mașina de tuns iarba este în funcțiune. Înainte de a tunde, îndepărtați toate obiectele străine de pe gazon care pot fi aruncate de mașină, rămâneți în alertă pentru orice obiect străin care ar fi putut fi omis.

- Verificați dacă toate piulițele, bolțurile și șuruburile sunt bine strânse.
- Înainte de cosit, așezați dispozitivul de colectare a ierbii în poziția sa.
- Înainte de a tunde, asigurați-vă că lama și șurubul de fixare a lamei sunt bine fixate. Atunci când marginile de tăiere trebuie reascuțite, acest lucru trebuie făcut în mod egal pe ambele părți, pentru a preveni orice dezechilibru. În cazul în care lama este deteriorată, aceasta trebuie înlocuită.
- Când tundeți, purtați întotdeauna pantaloni lungi și încălțăminte rezistentă.
- Nu porniți motorul într-o zonă închisă și/sau slab ventilată, unde gazele motorului conțin monoxid de carbon, care sunt periculoase pentru dumneavoastră. sănătate.

- Lucrați numai atunci când există suficientă lumină.
- Nu folosiți mașina de tuns iarba când plouă sau când iarba este umedă.
- Trebuie luate măsuri de precauție deosebite la cositul pe pante sau pe porțiuni de coborâre. Tăiați în lungul pantelor, niciodată în jos sau în sus.
- Opriți motorul dacă trebuie să lăsați mașina de tuns iarba nesupravegheată, să o deplasați sau să o înclinați.
- Nu ridicați niciodată partea din spate a mașinii de tuns iarba în timp ce porniți motorul și nu vă puneți niciodată mâinile și picioarele sub platformă sau în jgheabul de descărcare spate în timp ce motorul este în funcțiune.
- Nu modificați niciodată în niciun fel turația nominală a motorului.
- La motocositoarele autopropulsate, deconectați sistemul autopropulsat înainte de a porni motorul.
- Nu ridicați sau transportați niciodată mașina de tuns iarba în timp ce motorul este în funcțiune.
- În aceste cazuri, opriți motorul și scoateți capacul bujiei de aprindere:
 - Înainte de orice operațiune sub platformă sau sub jgheabul de descărcare spate a ierbii.
 - Înainte de orice operațiune de întreținere, reparație sau verificare.
 - Înainte de a transporta, ridica sau îndepărta mașina de tuns iarba.
 - Dacă lăsați mașina de tuns iarba nesupravegheată sau dacă schimbați înălțimea de tăiere.
 - Pentru a scoate și goli recipientul de colectare a ierbii.
- După ce ați lovit un obiect străin, opriți motorul și verificați temeinic mașina de tuns iarba pentru a vedea dacă este deteriorată. Aduceți motocositoarea într-o stație de service agreată pentru a efectua reparațiile, dacă este necesar.

Atenție! După ce ați oprit motorul, lama este încă în mișcare timp de câteva secunde.

- Dacă mașina de tuns iarba vibrează în mod anormal, căutați motivele și duceți-o la o stație de service agreată.

- Verificați în mod regulat dacă șuruburile, piulițele și șuruburile sunt strânse în mod secular pentru o utilizare sigură a motocositoarei.

Atenție! BENZINA ESTE FOARTE INFLAMABILĂ!

- Păstrați benzina într-un bidon special conceput în acest scop.
- Umpleți rezervorul cu o pânle, faceți operațiunea afară. Nu fumați. Nu folosiți telefonul mobil.
- Faceți plinul de benzină și ulei înainte de a porni motorul. Nu deschideți niciodată capacul rezervorului de combustibil pentru a adăuga benzină în timp ce motorul este în funcțiune sau încă fierbinte.
- Nu porniți motorul dacă există benzină împrăștiată în jur, îndepărtați mașina de tuns iarba de cea în care s-a împrăștiat benzină și evitați orice contact cu o sursă de căldură atât timp cât benzina împrăștiată s-a evaporat complet.
- Strângeți bine capacul rezervorului de combustibil și închideți bine capacul bidonului.

Simboluri de siguranță



Citiți manualul de instrucțiuni înainte de a utiliza aparatul.



Păstrați alte persoane la o distanță de siguranță în timpul lucrului



Scoateți cablul bujiei de la bujie și citiți instrucțiunile înainte de a efectua orice reparație sau întreținere.



Lamele în mișcare. Nu puneți mâinile sau picioarele în apropierea sau sub deschiderea plăcii de tăiere.



Nu se utilizează pe dealuri de peste 22°.



Nu atingeți dispozitivele rotative piese.



Oprțiți motorul înainte de curățarea zonei de lucru.

Ansamblu

Despachetarea

Scoateți mașina de tuns iarba din cutie și verificați cu atenție dacă există alte piese libere.

Configurarea mânerului

Desfaceți mânerul și înșurubați părțile mânerului cu cele patru șuruburi și butoaie. Așezați demarorul cu recul în partea dreaptă a mânerului și fixați cablul cu ajutorul colierului de plastic. Introduceți cablul mânerului demarorului cu recul pe cablul de ghidare al acestuia.

Reglarea înălțimii ghidonului (Imaginile 2 și 2b)

Dacă doriți să reglați înălțimea ghidonului, puteți alege "L" sau "H" două găuri în suportul stânga-dreapta pentru a fixa ghidonul cu șuruburi și butoaie. Gaura "H" reprezintă poziția înaltă a ghidonului, iar gaura "L" reprezintă poziția joasă a ghidonului.

Configurarea cablurilor de frână și ambreiaj (imaginea C)

Introduceți cablul de frână și cablul de ambreiaj în orificiul manetei corespunzătoare, a se vedea ilustrația. Săgeata indică locul prin care trebuie să treacă cablul.

Configurarea panoului (imaginile D și D1)

Scoateți din cutie panoul și două șuruburi sau șuruburi într-o pungă și fixați panoul cu șuruburi.

* Notă: diferite modele au panouri diferite. Nu toate modelele au panoul din mijloc.

Ansamblul sacului pentru iarbă (Imaginile E și F)

- Prindeți marginile din plastic ale pungii pe cadru și fixați clemele așa cum se arată.
- Colectorul de iarbă este prevăzut cu un indicator practic care arată dacă cutia este plină de iarbă și trebuie golită.
- Ridicați apărătoarea de descărcare din spate, scoateți fișa de mulcire și instalați sacul de iarbă.

Dop de mulcire (imaginea G)

Dopul de mulcire ajută la curbarea interiorului tăvălugului motocosoarei pentru o mulcire mai eficientă. Instalați și scoateți fișa de mulcire ridicând apărătoarea de descărcare din spate, așa cum se arată în figură. Dopul de mulcire se potrivește doar într-un singur sens. Scoateți fișa de mulcire atunci când folosiți un sac de iarbă.

Pivoți de protecție a gărzii de descărcare spate (poza H)

Scoateți din cutie doi suportți într-o pungă și ridicați garda de descărcare din spate, instalați cei doi suportți care pot susține garda de descărcare din spate, iar acest lucru poate face ca iarba să iasă mai eficient din platformă.

Ansamblul capacului de descărcare laterală (imaginea I)

Ridicați apărătoarea laterală de evacuare, instalați capacul de evacuare laterală. Numai pentru mulcire: îndepărtați capacul de evacuare laterală.

* Notă: Nu toate modelele au protecție de descărcare laterală.

Înainte de operare

Ulei de motor (Imaginea J)

Mașina de tuns iarba este livrată fără ulei în motor.

Toate motoarele sunt rulate în fabrică înainte de ambalare. Cea mai mare parte a uleiului este îndepărtată înainte de expediere; cu toate acestea, o parte din ulei rămâne în motor. Cantitatea de ulei rămasă în motor variază.

Adăugați suficient ulei pentru a aduce nivelul de ulei între marcajele limită superioară și inferioară de pe jojă, așa cum se arată. Nu umpleți excesiv motorul cu ulei

Combustibil (Imagine K)

Aviz: Motorul este livrat fără benzină, alimentați cu 1,0 litru de benzină înainte de a porni motorul.

- Îndepărtați capacul de umplere
- Adăugați combustibil până la limita inferioară a nivelului de combustibil din gâtul rezervorului de combustibil. Nu umpleți în exces. Ștergeți combustibilul vărsat înainte de a porni motorul.
- Strângeți capacul rezervorului de combustibil

Benzina este extrem de inflamabilă, iar vaporii de benzină pot exploda, provocând răni grave sau chiar moartea. Fiți extrem de atent atunci când manipulați benzina. Păstrați-o departe de la îndemâna copiilor.

Alimentați într-o zonă bine ventilată, cu motorul oprit. Nu fumați și nu lăsați să apară flăcări sau scântei în zona în care se realimentează motorul sau în care benzina este stocat. A se evita contactul repetat sau prelungit cu pielea sau inhalarea vaporilor.

După realimentare, strângeți bine capacul rezervorului de combustibil. Dacă s-a vărsat combustibilul, asigurați-vă că zona este uscată înainte de a porni motorul.

Încărcarea bateriei (Imaginea L)

Încărcați bateria înainte de utilizare înainte de a utiliza funcția de pornire electrică, bateria trebuie încărcată timp de 5 ore. Introduceți fișa încărcătorului în orificiul din baterie și conectați încărcătorul la o sursă de alimentare.

* Notă: Nu toate modelele au funcția de pornire electrică.

Reglarea înălțimii de tăiere (Imaginea M și M1)

Verificați setările înălțimii de tăiere și efectuați toate ajustările necesare.

Atenție! Lama poate provoca răni grave. Opriti motorul înainte de a regla înălțimea de tăiere.

Instrucțiuni de utilizare

Pornirea motorului (Imaginea N1-N7)

- Amorsă

În condiții de frig, este necesar să apăsați butonul de amorsare de pe filtrul de aer înainte de a trage mânerul de pornire.

Temperatura	Timpii de împingere
<0°C	3-4
0°C ~ 10°C	2-3
10°C ~ 20°C	1-2
>20°C	1

De asemenea, ar trebui să punem mai mult combustibil pentru a amesteca aerul pentru o pornire ușoară. Atunci când apăsați butonul de amorsare, acesta va pompa combustibilul direct din carburator în camera de ardere.

* Notă: Nu toate modelele au acest PRIMER.

• Mutați maneta de starter în poziția "CHOKE" (nu este echipată pe toate modelele).

* Notă: Nu toate modelele au această pârgie de strangulare.

• Trageți înapoi de maneta de frână și țineți-o pe mâner.

• Eliberați maneta de ambreiaj. Acest lucru va împiedica mașina de tuns iarba să se deplaseze înainte atunci când acționați demarorul.

* Notă: Nu toate modelele au această manetă de ambreiaj.

• Dacă modelele au funcția de pornire electrică, vă rugăm să apăsați ușor butonul de pornire electrică, iar motorul va fi pornit.

* Notă: Nu toate modelele au funcția de pornire electrică.

• Cu mânerul starterului în suportul său, luați mânerul starterului cu mâna dreaptă și trageți încet până la a avea o rezistență, apoi trageți energic de la mânerul starterului cu frânghia starterului prin suport (Dacă pornirea la rece nu este suficient de suficientă, repetați această operațiune de 2 sau 3 ori).

• Imediat după pornire, împingeți înapoi maneta de înăbușire din poziția "CHOKE" în poziția "RUN" (Dacă temperatura este scăzută, lăsați motorul să funcționeze câteva minute înainte de a începe să lucreze).

* Notă: Nu toate modelele au această pârgie de strangulare.

Operare Comenzile pentru cosit (Imaginea P1-P6)

Lama intră în acțiune imediat ce motorul este pornit. În timpul funcționării mașinii, mențineți mânerul de siguranță în poziția de lucru. Motorul se oprește de îndată ce eliberați bara de comandă a motorului.

Eliberați maneta pentru a opri motorul ori de câte ori trebuie să părăsiți mașina de tuns iarba.

Pârgie de ambreiaj

Împingeți maneta de ambreiaj înainte și țineți-o pe ghidon pentru a propulsa motocositoarea înainte. Eliberați maneta de ambreiaj pentru a opri mișcarea de înaintare a motocositoarei.

Eliberați întotdeauna maneta ambreiajului înainte de a porni motorul. Dacă ambreiajul este cuplat, mașina de tuns iarba se va deplasa înainte.

Acționați maneta de ambreiaj cu o mișcare rapidă și completă, astfel încât ambreiajul să fie fie complet cuplat sau complet eliberat. Țineți maneta de ambreiaj pe ghidon în timpul cositului autopropulsat. Acest lucru va contribui la prelungirea duratei de viață a mecanismului de ambreiaj.

Pârgie de accelerație

Pentru cea mai bună calitate a tăierii, tundeți întotdeauna cu maneta de accelerație în poziția "FAST". Atunci când lama se rotește la viteză rapidă presetată, aceasta creează o acțiune puternică a ventilatorului care ridică și taie iarba mai eficient.

* Notă: Nu toate modelele au această manetă de accelerație.

Viteză variabilă Levier

Viteza poate fi reglată de la 2,7 - 5,0 km/h în timpul conducerii. Activați mânerul din dreapta de pe tabloul de bord și setați în una dintre cele 4 viteze diferite. Atunci când conduceți într-una dintre cele două viteze cele mai mici, diferența de ritm nu va varia semnificativ.

* Notă: Nu toate modelele au această manetă de accelerație.

Opriti motorul

Mutați maneta de accelerație în poziția "SLOW".

* Notă: Nu toate modelele au această manetă de accelerație.

- Eliberați maneta de ambreiaj.
- Eliberați maneta de frână.

Atenție! Lama va continua să se rotească timp de câteva secunde după ce motorul s-a oprit. Deconectați capacul bujiei dacă mașina de tuns iarba va fi lăsată nesupravegheată.

Întreținere

IMPORTANT Întreținerea regulată și atentă este esențială pentru a menține neschimbate în timp nivelul de siguranță și performanțele originale ale mașinii.

- Țineți toate piulițele, șuruburile și șuruburile strânse pentru a vă asigura că echipamentul este în stare de funcționare sigură. Întreținerea regulată este esențială pentru siguranță și performanță.
- Nu depozitați niciodată echipamentul cu combustibilul în rezervor în interiorul unei clădiri în care vaporii pot ajunge la o flăcără, la o scânteie sau la o sursă de căldură extremă.
- Lăsați motorul să se răcească înainte de a-l depozita într-un spațiu închis.
- Pentru a reduce pericolul de incendiu, păstrați motorul, amortizorul de evacuare, compartimentul bateriei și zona de depozitare a combustibilului libere de iarba, frunze sau grăsimi excesivă. Nu lăsați recipiente cu iarba tăiată în încăperi.
- Din motive de siguranță, nu utilizați echipamentul cu piese uzate sau deteriorate. Piesele trebuie înlocuite și nu reparate. Folosiți piese de schimb originale (lamele trebuie să poarte întotdeauna simbolul). Piesele care nu sunt de aceeași calitate pot deteriora echipamentul și pot fi periculoase pentru siguranța dumneavoastră.
- În cazul în care este necesară golirea rezervorului de combustibil, aceasta trebuie făcută în aer liber și când motorul este rece.
- Purtați mănuși de lucru rezistente atunci când demontați și reasamblați lama.
- Verificați echilibrul lamei după ascuțire.
- Verificați frecvent dacă garda cu închidere automată și dispozitivul de colectare a ierbii sunt uzate sau deteriorate.
- Ori de câte ori mașina trebuie manipulată, transportată sau înclinată, trebuie:
 - Purtați mănuși de lucru puternice;
 - Prindeți mașina în punctele care oferă o prindere sigură, ținând cont de greutate și de distribuția acesteia.

Lama**Inspecție**

- Înclinați mașina de tuns iarba spre dreapta, astfel încât partea cu filtrul de aer să fie în sus. Acest lucru va ajuta la prevenirea scurgerilor de combustibil și a pornirii dificile.
 - Inspectați lama pentru a vedea dacă este deteriorată, fisurată, ruginită sau corodată excesiv.
- O lamă plictisitoare poate fi ascuțită, dar o lamă excesiv de uzată, îndoită, crăpată sau deteriorată în alt mod trebuie înlocuită.
- La instalarea lamei trebuie să se utilizeze întotdeauna o cheie dinamometrică. Verificați dacă șuruburile lamei sunt strânse.

Demontare și instalare (Imaginea Q)

Dacă scoateți lama pentru ascuțire sau înlocuire, veți avea nevoie de o cheie dinamometrică pentru instalare. Purtați mănuși groase pentru a vă proteja mâinile.

- Îndepărtați șurubul cu o cheie tubulară. Folosiți un bloc de lemn pentru a împiedica lama să se rotească atunci când scoateți șurubul. Apoi scoateți lama.
- Instalați lama cu ajutorul șurubului pentru lamă și a șaibelor speciale. Asigurați-vă că instalați șaibele speciale cu partea concavă spre lamă și partea convexă spre șurub.
- Strângeți șurubul lamei cu o cheie dinamometrică. Folosiți un bloc de lemn pentru a împiedica lama să se rotească atunci când strângeți șurubul.

Curățarea și înlocuirea sacului de iarba (Imagine R)**Curățare**

Spălați sacul cu un furtun de grădină și lăsați-l să se usuce complet înainte de a-l folosi; un sac umed se va bloca rapid.

Înlocuire

- Desprindeți marginile din plastic ale sacului de cadru, scoateți sacul din capacul superior.
- Introduceți puntea de țesătură în capacul superior, fixați marginile de plastic ale punții pe cadru.

Duză de apă (Imagine R2)

- Partea stângă a platformei de cosit este prevăzută cu o duză de apă pentru spălarea platformei.
- Atunci când utilizați duza de apă, mașina trebuie să fie în poziția de înălțime cea mai joasă și așezată pe gazon. Acest lucru asigură faptul că apa rămâne sub punte în timpul curățării.
- Atașați un furtun la duză.
- Deschideți apa și porniți motorul.
- Rotațiile lamei vor asigura că apa va curăța partea inferioară a punții. Notă: Nu toate modelele au duză de apă.

Întreținerea motorului

Verificați nivelul uleiului de motor (imaginea J)

Verificați nivelul uleiului de motor cu motorul oprit și cu motocoșitoarea oprită.

- Îndepărtați capacul de umplere a uleiului și curățați jojă de ulei.
- Introduceți jojă de ulei în gâtul de umplere cu ulei, dar nu o înșurubați.
- Verificați nivelul de ulei indicat pe jojă. Dacă este aproape de cel inferior, umpleți uleiul până la nivelul superior. Nu umpleți în exces.
- Înșurubați bine capacul de umplere.

Aviz: Dacă motorul funcționează cu un nivel scăzut de ulei, acesta se va deteriora.

Schimbarea uleiului de motor

- Scurgeți uleiul uzat în timp ce motorul este cald. Uleiul cald se scurge rapid și complet.
 - Curățați zona de umplere cu ulei, apoi scoateți capacul de umplere cu ulei.
 - Așezați un recipient adecvat lângă mașina de tuns iarba pentru a colecta uleiul uzat, apoi înclinați mașina de tuns iarba pe partea dreaptă. Uleiul uzat se va scurge prin gâtul de umplere. Lăsați uleiul să se scurgă complet.
 - Vă rugăm să eliminați uleiul de motor uzat și recipientele acestuia într-un mod compatibil cu mediul înconjurător. Vă sugerăm să îl duceți într-un recipient sigilat la centrul de reciclare sau la stația de service locală pentru valorificare. Nu-l aruncați la gunoi, nu-l turnați pe jos și nu-l vărsați în canalizare.
 - Umpleți cu uleiul recomandat. Nu umpleți în exces. Lăsați câteva minute pentru ca uleiul să se așeze în motor, apoi măsurați nivelul de ulei.
- * Unele modele sunt echipate cu un șurub de scurgere a uleiului; deșurubați și îndepărtați șurubul de scurgere a uleiului și lăsați uleiul să se scurgă în recipient. Asigurați-vă că strângeți bine șurubul de scurgere și adăugați șaiba de etanșare (dacă este inclusă) înainte de a adăuga ulei.

Service pentru filtrul de aer (Imagine T)

Aviz: Funcționarea motorului fără un filtru de aer sau cu un filtru de aer deteriorat va permite murdăriei să pătrundă în motor, provocând uzura rapidă a acestuia.

- Apăsăți în jos pe filele capacului și scoateți capacul.
- Scoateți filtrul din baza filtrului de aer.
- Inspectați filtrul și elementul de spumă și înlocuiți-l dacă este deteriorat.
- Curățați filtrul lovindu-l de mai multe ori pe o suprafață dură pentru a îndepărta murdăria sau suflați aer comprimat prin filtrul de aer din interior. Nu încercați niciodată să îndepărtați murdăria cu peria; periajul va forța murdăria să intre în fibre.
- Ștergeți murdăria din interiorul bazei și a capacului filtrului de aer, folosind o cârpă umedă. Aveți grijă să împiedicați murdăria să pătrundă în conducta de aer care duce la carburator.
- Reinstalați filtrul și capacul.

Service bujii de aprindere (Imagine U - U1 - U2)

Pentru o performanță bună, bujia trebuie să fie corect distanțată și să nu aibă depuneri.

- Deconectați capacul bujiei de aprindere și îndepărtați orice murdărie din jurul zonei bujiei.
- Scoateți bujia cu o cheie pentru bujii.
- Inspectați bujia de aprindere. Înlocuiți-o dacă electrozii sunt uzați sau dacă izolatorul este crăpat sau ciobit.
- Măsurați distanța dintre electrozii bujiei cu un instrument de măsură adecvat. Distanța trebuie să fie de 0,028 ~ 0,031 in (0,7 ~ 0,8 mm). Corectați decalajul, dacă este necesar, cu atenție indoirea electrozului lateral cu un instrument adecvat.
- Instalați bujia cu grijă, cu mâna, pentru a evita filetarea încrucișată.
- Instalați capacul bujiei pe bujie.

AVERTISMENT: O bujie slăbită poate supraîncălzi și deteriora motorul. Strângerea excesivă a bujiei de aprindere poate deteriora filetele din capul cilindrului.

Reglarea cablului (imaginea V)

Înainte de utilizarea mașinii, trebuie verificată întotdeauna reglarea cablului.

Cablurile pot fi verificate prin activarea completă a mânerelor și prin verificarea dacă cablul este strâns. În caz contrar, acesta trebuie strâns. Dacă mânerul nu poate fi acționat complet cu ușurință, cablul trebuie slăbit.

După primul sezon, este de așteptat ca cablurile să fie ajustate pentru o activare optimă, deoarece cablurile se pot întinde în timpul utilizării.

Este posibil să fie necesară reajustarea următoarelor cabluri:

1. Cablu pentru acționare
2. Cablu pentru frâna de motor
3. Cablu pentru cablul de accelerație

Program de întreținere

PERIOADA DE SERVICIU REGULAT(4)		Înainte de fiecare utilizare	Prima lună sau 5 ore	La fiecare 3 luni sau 25 ore	La fiecare 6 luni sau 50 ore	În fiecare an sau 100 ore	O dată la doi ani sau 250 ore
ARTICOL		Efectuați-o la fiecare lună sau la fiecare interval de ore de funcționare indicat, în funcție de care dintre acestea survine prima.					
Ulei de motor	Verificați	0					
	Înlocuiți		0	0(2)			
Filtru de aer	Verificați		0				
	Înlocuiți			0			
Bujie de aprindere	Verificați și reglați					0	
	Înlocuiți						0
Frână de volan tampon (tipuri A)	Verificați					0	
Rezervorul de combustibil și filtru	Curat			0			
Tubul de combustibil	Verificați	La fiecare 2 ani (înlocuiți dacă este necesar)					
Joc de supapă	Verificați și reglați						0
Combustie camera	Curat	După fiecare 200 de ore					

Depanare

MOTORUL NU PORNEȘTE	Cauză posibilă	Corecție
1. Verificați combustibilul.	Nu mai avem combustibil.	Alimentați
	Combustibil stricat; motor depozitat fără tratarea sau golirea benzinei, din alimentate cu benzină proastă	Goliți rezervorul de combustibil și carburatorul. Alimentați cu benzină proaspătă.
2. Scoateți și inspectați bujia de aprindere.	Bujie de aprindere defectă, murdară sau cu spațiere necorespunzătoare.	Înlocuiți bujia de aprindere.
	Bujie umedă cu combustibil (motor inundat).	Uscați și reinstalați bujia.
3. Duceți motorul la un distribuitor autorizat de service sau consultați manualul de service.	Filtru de combustibil înfundat, defecțiune a carburatorului, defecțiune a aprinderii, supape blocate, etc.	Înlocuiți sau reparați componentele defecte, după caz.
4. Apăsăți butonul de amorsare	În condiții de frig	Apăsăți butonul de pornire.

MOTORUL ESTE LIPSIT DE PUTERE	Cauză posibilă	Corecție
1. Verificați filtrul de aer	Elementele filtrului de aer sunt înfundate.	Curățați sau înlocuiți elementele filtrului de aer.
2. Verificați combustibilul	Combustibil stricat; motor depozitat fără tratarea sau golirea benzinei, din alimentat cu benzină proastă.	Goliți rezervorul de combustibil și carburatorul. Alimentați cu benzină proaspătă.
3. Duceți motorul la un distribuitor autorizat de service sau consultați manualul atelierului.	Filtru de combustibil înfundat, defecțiune a carburatorului, defecțiune a aprinderii, supape blocate, etc.	Înlocuiți sau reparați componentele defecte, după caz.

Date tehnice

Model:	PM5860
Deplasare:	196cc
Tipul de motor:	OHV Euro V
Lățimea de tăiere:	56cm
Reglarea înălțimii:	25-75mm (6 setări)
Capacitate de colectare a ierbii:	65L
Dim. roți:	200mm(FR)/280mm(R)
Tip:	Autopropulsat
Tipul de ulei de motor:	SAE 10w-30 sau SAE 20w50*.
Combustibil recomandat:	Benzină fără plumb 94 Octan sau mai mare
Funcții:	4 în 1

* Alegeți tipul adecvat în funcție de temperatura mediului local.

Atenție! Din motive de siguranță, mașina poate fi livrată fără ulei de motor.

Vă rugăm să verificați nivelul uleiului de motor și să completați cu o cantitate corespunzătoare de ulei înainte de a porni mașina.

NIKAKAYAMA
PRO



* Producătorul își rezervă dreptul de a aduce modificări minore la designul și specificațiile tehnice ale produsului fără notificare prealabilă, cu excepția cazului în care aceste modificări afectează în mod semnificativ performanța și siguranța produselor. Piese descrise / ilustrate în paginile manualului pe care îl țineți în mâini pot viza și alte modele din linia de produse ale producătorului cu caracteristici similare și pot să nu fie incluse în produsul pe care tocmai l-ați achiziționat.

* Pentru a asigura siguranța și fiabilitatea produsului, precum și valabilitatea garanției, toate lucrările de reparații, inspecții sau înlocuiri, inclusiv întreținerea și reglaje speciale, trebuie să fie efectuate numai de către tehnicieni ai departamentului de service autorizat al producătorului.

* Utilizați întotdeauna produsul cu echipamentul furnizat. Utilizarea produsului cu echipamente care nu sunt furnizate poate cauza defecțiuni sau chiar vătămări grave sau chiar moartea. Producătorul și importatorul nu sunt răspunzători pentru vătămările și daunele rezultate din utilizarea unui echipament neconform.

Hvala vam što ste odabrali našu benzinsku kosilicu.

Kako biste bili sigurni da ćete dobiti najbolje rezultate od svoje benzinske kosilice, pažljivo pročitajte sve ove sigurnosne i radne upute prije upotrebe ovog proizvoda.

Sigurnosne upute

Vaša sigurnost i sigurnost drugih su vrlo važni. U ovom priručniku i na kosilici dali smo važne sigurnosne poruke. Ove vas informacije upozoravaju na potencijalne opasnosti koje bi mogle naštetiti vama ili drugima. Pažljivo pročitajte ove poruke.

Naravno, nije praktično ili moguće upozoriti vas na sve opasnosti povezane s radom ili održavanjem kosilice. Moraš koristiti svoju dobru prosudbu.

- Pročitajte priručnik s uputama prije uporabe uređaja.
- Držite druge ljude na sigurnoj udaljenosti tijekom rada.
- Izvadite kabel svjeće iz svjeće i pročitajte upute prije popravka ili održavanja.
- Oštrice u pokretu. Ne stavljajte ruke ili noge blizu ili ispod otvora ploče za rezanje.
- Ne koristite na brežuljcima iznad 22°.
- Ne dodirujte rotirajuće dijelove.
- Zaustavite motor prije čišćenja radnog prostora.
- Upozorenje: Uvijek koristite ispravne alate i originalne rezervne dijelove.
- Upozorenje: Oštrica je oštra, ne dodirujte oštricu.
- Držite promatrače, posebno djecu podalje!

Opći uvjeti korištenja

Ovaj stroj se koristi isključivo za rezanje prirodne trave. Nikada ne koristite kosilicu u druge svrhe. Bilo koja druga upotreba može uključivati opasnost za vašu sigurnost i može uključivati oštećenje kosilice.

Kosilicu ne smiju koristiti osobe mlađe od 16 godina i osobe koje nisu upoznate s uputama za korisnike.

Korisnik je odgovoran za sigurnost drugih ljudi u radnom području. Držite djecu i domaće životinje na sigurnoj udaljenosti dok je kosilica u uporabi. Prije košnje uklonite sve strane predmete s travnjaka koje stroj može baciti, budite oprezni za sve strane predmete koji su možda propušteni.

- Provjerite jesu li sve matice, vijci i vijci dobro zategnuti.
- Prije košnje stavite hvatač trave u njegov položaj.
- Prije košnje provjerite jesu li oštrica i vijak za pričvršćivanje noža sigurno pričvršćeni. Kada rezanje rubova zahtijeva ponovno pojavljivanje, to se mora učiniti ravnomjerno s obje strane kako bi se spriječila bilo kakva neravnoteža. Ako je oštrica oštećena, mora se zamijeniti.
- Prilikom košnje uvijek nosite duge hlače i jaku obuću.
- Nemojte pokretati motor u zatvorenom i/ili slabo prozračenom prostoru, gdje plin motora sadrži ugljični monoksidi koji je opasan za vaše zdravlje.
- Radite samo kada ima dovoljno svjetla.
- Kosilicu ne koristite kada pada kiša ili kada je trava mokra.
- Prilikom košnje na kosinama ili spušenim dionicama moraju se poduzeti posebne mjere opreza. Kosite preko lica padina, nikada dolje ili gore.
- Isključite motor ako kosilicu morate ostaviti bez nadzora, istisnite kosilicu ili je nagnite.
- Nikada ne podižite stražnji dio kosilice tijekom pokretanja motora i nikada ne stavljajte ruke i noge ispod palube ili u stražnji otvor za pražnjenje dok motor radi.
- Nikada ne mijenjajte ni na koji način nazivnu brzinu motora.
- Na samohodnim kosilicama prije pokretanja motora odvojite samohodni sustav.
- Nikada ne podižite i ne nosite kosilicu dok motor radi.
- Zaustavite motor i uklonite poklopac svjeće u sljedećim slučajevima:

- Prije bilo kakve operacije ispod palube ili stražnjeg otvora za pražnjenje.

- Prije bilo kakvih radova održavanja, popravka ili provjere.

- Prije nošenja, podizanja ili skidanja kosilice.

- Ako kosilicu ostavite bez nadzora ili mijenjate visinu rezanja.

- Za uklanjanje i pražnjenje hvatača trave.

- Nakon udara u strani predmet, zaustavite motor i temeljito provjerite kosilicu kako biste vidjeli radi li se o oštećenju. Donesite kosilicu u dogovorenu servisnu stanicu kako biste obavili popravak ako je potrebno.

Upozorenje! Nakon što ste zaustavili motor, oštrica je još uvijek u pokretu tijekom nekoliko sekundi.

- Ako kosilica vibrira na nenormalan način, pronađite razloge zašto i odnesite kosilicu na dogovorenu benzinsku postaju.

- Redovito provjeravajte zatežu li se vijci, matice i vijci sekularno radi sigurne uporabe kosilice.

Upozorenje! BENZIN JE LAKO ZAPALJIV!

- Držite benzin u kanti za jerry posebno napravljenoj u tu svrhu.

- Napunite spremnik lijevkom, operirajte vani. Ne pušite. Ne koristite mobilni telefon.

- Napunite benzinom i uljem prije nego što buljite u motor. Nikada ne otvarajte poklopac spremnika za gorivo kako biste dodali benzin dok motor radi ili je još vruć.

- Nemojte pokretati motor ako se nešto benzina širi oko, oduzmite kosilicu od one u kojoj je benzin podijeljen i izbjegavajte bilo kakav kontakt iz vrućeg izvora sve dok je podijeljeni benzin potpuno ispario.

- Zategnite poklopac spremnika za gorivo i čvrsto zatvorite poklopac spremnika.

Sigurnosni Simboli



Pročitajte priručnik s uputama prije upotrebe uređaja.



Držite druge ljude na sigurnoj udaljenosti dok rade.



Izvadite kabel svjeće iz svjeće i pročitajte upute prije popravka ili održavanja.



Oštrice u pokretu. Ne stavljajte ruke ili noge blizu ili ispod otvora ploče za rezanje.



Ne koristite na brežuljcima iznad 22°.



Ne dodirujte rotirajuće dijelove.



Zaustavite motor prije čišćenja radnog prostora.

Skupština

Raspakiranje

Izvadite kosilicu iz kartona i temeljito provjerite ima li dodatnih labavih dijelova.

Postava rukovatelja

Otvorite ručku i pričvrstite dijelove ručke s četiri vijka i gumba. Stavite starter trzaja s desne strane ručke i pričvrstite kabel plastičnim ovratnikom. Umetnite uže ručke startera trzaja na uže za potpornu vodilicu.

Podešavanje visine trake ručke (slike 2 i 2b)

Ako želite podesiti visinu ručke, možete odabrati "L" ili "H" dvije rupe u lijevo-desnom nosaču za pričvršćivanje ručke vijcima i gumbima. Rupa "H" je visok položaj ručke, a rupa "L" je nizak položaj ručke.

Postavljanje kabela kočnice i spojke (slika C)

Umetnite kočioni kabel i kabel kvačila u otvor odgovarajuće poluge, pogledajte ilustraciju. Strelica pokazuje gdje bi kabel trebao proći kroz nju.

Postava ploče (slike D i D1)

Izvadite ploču i dva vijka ili vijka u vrećici iz kartona i pričvrstite ploču vijcima.

* Napomena: Različiti modeli imaju različitu ploču. Nemaju svi modeli srednju ploču.

Sklop vreća za travu (slike E i F)

- Izrežite plastične rubove vrećice na okvir i pričvrstite kopče kako je prikazano. Sakupljač trave dolazi s praktičnim pokazateljem koji pokazuje je li kutija puna trave i treba li je isprazniti.
- Podignite stražnji štitnik za pražnjenje, uklonite čep za usitnjavanje i ugradite vreću za travu.

Utikač za usitnjavanje (slika G)

Čep za usitnjavanje pomaže u zakrivljenju unutrašnjosti palube kosilice radi učinkovitijeg usitnjavanja. Ugradite i uklonite čep za usitnjavanje podizanjem stražnjeg štitnika za pražnjenje kako je prikazano. Čep za usitnjavanje odgovara samo jednom smjeru. Uklonite čep za usitnjavanje kada koristite vrećicu za travu.

Stražnji zaštitni rekviziti za pražnjenje (slika H)

Izvadite dva nosača u vrećici iz kartona i podignite stražnji štitnik za pražnjenje, ugradite dva nosača koji mogu držati stražnji štitnik za pražnjenje, a to može učinkovitije izvući travu s palube.

Sklop bočnog poklopca pražnjenja (slika I)

Podignite bočni štitnik za pražnjenje, postavite bočni poklopac za pražnjenje.

Samo malčiranje: uklonite bočni poklopac za pražnjenje.

* Napomena: Nemaju svi modeli bočni štitnik za pražnjenje.

Prije operacije

Motorno ulje (slika J)

Kosilica se isporučuje bez ulja u motoru.

Svi motori rade u tvornici prije pakiranja. Većina ulja se uklanja prije otpreme; Međutim, nešto ulja ostaje u motoru. Količina ulja koja je ostala u motoru varira.

Dodajte dovoljno ulja kako biste razinu ulja doveli između gornje i donje granične oznake na štapiću kao što je prikazano. Nemojte prepuniti motor uljem.

Gorivo (slika K)

Napomena: Motor isporučen bez benzina, napunite gorivom 1,0 leglo prije pokretanja motora.

- Uklonite čep punila.
- Dodajte ulje na dno goriva. ograničenje razine u vratu spremnika za gorivo. Nemojte prepuniti. Prije pokretanja motora obrišite proliveno gorivo.
- Zategnite poklopac spremnika za gorivo.

Benzin je izuzetno zapaljiv, a benzinska para može eksplodirati, uzrokujući ozbiljne ozljede ili smrt. Pri rukovanju benzinom koristite iznimnu brigu. Čuvati izvan dohvata djece.

- Napunite gorivo u dobro prozračenom prostoru sa zaustavljenim motorom. Nemojte pušiti niti dopustiti plamen ili iskre u području gdje se motor puni gorivom ili gdje se skladišti benzin. Izbjegavajte ponovljeni ili dugotrajni kontakt s kožom ili disanje pare.
- Nakon punjenja goriva sigurno zategnite poklopac spremnika za gorivo. Ako je proliveno gorivo, prije pokretanja motora provjerite je li područje suho.

Punjenje baterije (slika L)

Napunite bateriju prije uporabe. Prije korištenja funkcije električnog pokretanja baterija se mora puniti 5 sati. Stavite utikač punjača u rupu u bateriji i spojite punjač na napajanje.

* Napomena: Nemaju svi modeli funkciju električnog pokretanja.

Podešavanje visine rezanja (slika M i M1)

Provjerite postavke visine rezanja i izvršite potrebna podešavanja.

Upozorenje! Oštrica može uzrokovati ozbiljne ozljede. Zaustavite motor prije podešavanja visine rezanja.

Upute za uporabu

Pokretanje motora (slika N1-N7)

- Bukvar

U hladnom stanju potrebno je pritisnuti temeljni gumb na filteru za zrak prije povlačenja ručke startera.

Temperatura	Vrijeme guranja
<0°C	3-4
0°C ~10°C	2-3
10°C ~ 20°C	1-2
>20°C	1

Također bismo trebali staviti više goriva za miješanje zraka za jednostavno pokretanje. Kada pritisnete temeljni gumb, on će pumpati gorivo izravno od rasplinjača do goruće kuće. * Napomena: Nemaju svi modeli ovaj PRIMER.

- Pomaknite ručicu prigušnice u položaj "CHOKE" (Nije opremljen na svim modelima).

* Napomena: Nemaju svi modeli ovu polugu za prigušivanje.

- Povucite ručicu kočnice i držite je uz ručku.

- Otpustite polugu spojke. To će spriječiti kretanje kosilice naprijed kada upravljate starterom.

* Napomena: Nemaju svi modeli ovu polugu spojke.

- Ako modeli imaju funkciju električnog pokretanja, lagano pritisnite tipku E-start, motor će se pokrenuti.

* Napomena: Nemaju svi modeli funkciju električnog pokretanja.

- S ručkom startera u nosaču, desnom rukom uzmite ručicu startera i polako povucite do otpora, a zatim energično povucite na ručicu startera starter užetom kroz nosač (Ako hladno pokretanje nije dovoljno, ponovite ovu operaciju 2 ili 3 puta).

- Odmah nakon pokretanja gurnite ručicu prigušnice iz položaja "CHOKE" u položaj "RUN" (Ako je temperatura niska, ostavite motor da radi nekoliko minuta prije početka rada).

* Napomena: Nemaju svi modeli ovu polugu za gušenje.

Rad kontrole za košnju (slika P1-P6)

Oštrica je u akciji čim se motor upali. Dok stroj radi, održavajte sigurnosnu ručku u radnom položaju. Motor će se zaustaviti čim otpustite upravljačku traku motora.

Otpustite polugu kako biste zaustavili motor kad god trebate napustiti kosilicu.

Poluga spojke

Gurnite ručicu spojke prema naprijed i držite je uz upravljač kako biste gurali kosilicu naprijed.

Otpustite ručicu kvačila kako biste zaustavili kretanje kosilice prema naprijed.

Uvijek otpustite ručicu spojke prije pokretanja motora. Ako je spojka uključena, kosilica će se pomaknuti naprijed.

Upravljajte polugom kvačila brzim i potpunim pokretom, tako da je spojka ili potpuno uključena ili potpuno puštena. Držite ručicu spojke uz upravljač tijekom samohodne košnje. To će pomoći produžiti vijek trajanja mehanizma kvačila.

Poluga gasa

Za najbolju kvalitetu rezanja uvijek kosite polugom gasa u položaju "FAST". Kada se oštrica okreće unaprijed postavljenom velikom brzinom, stvara snažnu akciju ventilatora koja učinkovitije podiže i reže travu.

* Napomena: Nemaju svi modeli ovu polugu gasa.

Poluga promjenjive brzine

Brzina se može podesiti od 2,7 do 5,0 km/h tijekom vožnje. Aktivirajte desnu ručku na nadzornoj ploči i postavite u jednu od 4 različite brzine. Kada vozite u jednoj od dvije najniže brzine, razlika u tempu neće se značajno razlikovati.

* Napomena: Nemaju svi modeli ovu polugu gasa.

Zaustavi motor

Pomaknite ručicu gasa u položaj "SLOW".

* Napomena: Nemaju svi modeli ovu polugu gasa.

- Otpustite polugu spojke.
- Otpustite ručicu kočnice.

Upozorenje! Oštrica će se nastaviti okretati nekoliko sekundi nakon što se motor zaustavi. Odspojite poklopac svječiće ako kosilicu treba ostaviti bez nadzora.

Održavanje

VAŽNO Redovito, pažljivo održavanje ključno je za održavanje razine sigurnosti i izvornih performansi stroja nepromijenjenih u vremenu.

- Držite sve matice, vijke i vijke čvrsto kako biste bili sigurni da je oprema u sigurnom radnom stanju. Redovito održavanje ključno je za sigurnost i performanse.
- Nikada ne čuvajte opremu s gorivom u spremniku unutar zgrade u kojoj para može doći do plamena ili iskre ili izvora ekstremne topline.
- Ostavite motor da se ohladi prije skladištenja u zatvorenom prostoru.
- Da biste smanjili opasnost od požara, motor, prigušivač ispušnih plinova, odjeljak za baterije i prostor za skladištenje goriva ne sadrže travu, lišće ili prekomjernu masnoću. Ne ostavljajte posude s reznicama trave u sobama.
- Iz sigurnosnih razloga ne koristite opremu s istrošenim ili oštećenim dijelovima. Dijelove treba zamijeniti i ne popraviti. Koristite originalne rezervne dijelove (oštrice uvijek trebaju nositi simbol). Dijelovi koji nisu iste kvalitete mogu oštetiti opremu i biti opasni za vašu sigurnost.
- Ako se spremnik za gorivo mora isprazniti, to treba učiniti na otvorenom i kada je motor hladan.
- Prilikom skidanja i ponovnog sastavljanja noža nosite jake radne rukavice.
- Provjerite ravnotežu noža nakon oštrenja.
- Često provjeravajte ima li na samozatvarajućem štitiču i hvataču trave na habanje i propadanje.
- Kad god se strojem treba rukovati, transportirati ili naginjati, morate:
 - Nosite jake radne rukavice;
 - Uхватite stroj na mjestima koja nude sigurno prianjanje, uzimajući u obzir težinu i njezinu raspodjelu.

Oštrica**Inspekcija**

- Nagnite kosilicu udesno tako da je strana čistača zraka podignuta. To će spriječiti curenje goriva i teško pokretanje.
 - Pregledajte ima li oštrice oštećenja, pukotina i prekomjerne hrđe ili korozije.
 - Tupa oštrica može se naoštriti, ali oštrica koja je pretjerano istrošena, savijena, napuknuta ili na drugi način oštećena mora se zamijeniti.
 - Prilikom ugradnje noža uvijek se mora koristiti ključ zakretnog momenta.
- Provjerite jesu li vijci oštrice čvrsti.

Uklanjanje i instalacija (slika Q)

Ako uklonite oštricu za oštrenje ili zamjenu, trebat će vam ključ zakretnog momenta za ugradnju. Nosite teške rukavice kako biste zaštitili ruke.

- Izvadite vijak ključem za utičnicu. Drvenim blokom spriječite okretanje oštrice prilikom uklanjanja vijka. Zatim uklonite oštricu.
- Ugradite oštricu pomoću vijka noža i posebnih podložaka. Obavezno postavite posebne podloške s konkavnim stranom prema oštrici i konveksnom stranom prema vijku.
- Zategnite vijak noža ključem zakretnog momenta. Drvenim blokom spriječite okretanje oštrice prilikom zatezanja vijka.

Čišćenje i zamjena vreća za travu (slika R)**Čišćenje**

Operite vrećicu vrtnim crijevom i ostavite da se potpuno osuši prije uporabe; Mokra vrećica brzo će se začepiti.

Zamjena

- Otkopčajte plastične rubove vrećice iz okvira, izvadite vrećicu s gornjeg poklopca.
- Umetnite vrećicu od tkanine u gornji poklopac, izrežite plastične rubove vrećice na okvir.

Mlaznica za vodu (slika R2)

- Lijeva strana palube kosilice opremljena je mlaznicom za pranje palube.
- Kada koristite mlaznicu za vodu, stroj mora biti u najnižem položaju visine i postavljen na travnjak. To osigurava da voda ostane ispod palube tijekom čišćenja.
- Pričvrstite crijevo na mlaznicu.
- Uključite vodu i pokrenite motor.
- Rotacije lopatica osigurat će da voda očisti donju stranu palube.

Napomena: Nemaju svi modeli mlaznicu za vodu.

Održavanje motora

Provjerite razinu motornog ulja (slika J)

Provjerite razinu motornog ulja sa zaustavljenim motorom i kosilicom.

- Skinite poklopac punila za ulje i obrišite štapić.
- Umetnite štapić u vrat punila za ulje, ali ga nemojte zavrtati.
- Provjerite razinu ulja prikazanu na štapiću. Ako je blizu donjeg, napunite do gornje razine uljem. Nemojte prepuniti.
- Sigurno zavijte poklopac punila.

Napomena: Pokretanje motora s niskom razinom ulja uzrokovat će oštećenje motora.

Promijeni motorno ulje

- Ispraznite iskorišteno ulje dok je motor topao. Toplo ulje se brzo i potpuno odvodi.
 - Obrišite područje punila za ulje čistim, a zatim uklonite čep/štapić za punjenje ulja.
 - Stavite prikladnu posudu pored kosilice kako biste uhvatili rabljeno ulje, a zatim nagnite kosilicu na desnu stranu. Korišteno ulje će se isušiti kroz vrat punila. Ostavite da se ulje potpuno ocijedi.
 - Rabljeno motorno ulje i spremnike odložite na način koji je kompatibilan s okolinom. Predlažemo da ga odnesete u zatvorenom spremniku u lokalni reciklažni centar ili servisnu postaju radi obnove. Nemojte ga bacati u smeće, sipati na tlo ili sipati u odvod.
 - Napunite preporučenim uljem. Nemojte prepuniti. Ostavite nekoliko minuta da se ulje smiri u motoru, a zatim izmjerite razinu ulja.
- * Neki modeli opremljeni su vijkom za odvod ulja; Otkopčajte i uklonite vijak za odvod ulja i pustite da ulje iscuri u spremnik. Obavezno zategnite vijak za odvod i dodajte brtvenu podlošku (ako je uključena prije dodavanja ulja).

Servis za čišćenje zraka (slika T)

Napomena: Upravljanje motorom bez sredstva za čišćenje zraka ili s oštećenim čistačem zraka omogućit će ulazak prljavštine u motor, što će uzrokovati brzo trošenje motora.

- Pritisnite kartice poklopca i uklonite poklopac.
- Izvadite filter iz baze čistača zraka.
- Pregledajte filter i element pjene i zamijenite ga ako je oštećen.
- Očistite filter tako da ga nekoliko puta dodirnete po tvrdoj površini kako biste uklonili prljavštinu ili puhali komprimirani zrak kroz filter zraka iznutra. Nikada ne pokušavajte očistiti prljavštinu; Četkanje će prisiliti prljavštinu u fibbers.
- Obrišite prljavštinu s unutarnje strane baze za čišćenje zraka i pokrijte vlažnom krpom. Pazite da prljavština ne uđe u zračni kanal koji vodi do rasplinjača.
- Ponovno instalirajte filter i poklopac.

Servis svjeće (slika U - U1 - U2)

Za dobre performanse, svjeća mora biti pravilno nagnuta i bez naslaga.

- Odvojite poklopac svjeće i uklonite prljavštinu oko područja svjeće.
- Izvadite svjećicu ključem svjeće.
- Pregledajte svjećicu. Zamijenite ga ako su elektrode istrošene ili ako je izolator napuknut ili usitnjen.
- Izmjerite razmak elektrode svjeće odgovarajućim mjeračem. Razmak bi trebao biti 0,028 ~ 0,031 in (0,7 ~ 0,8 mm). Ispravite razmak, ako je potrebno, pažljivim savijanjem bočne elektrode odgovarajućim alatom.
- Ugradite svjećicu pažljivo, ručno, kako biste izbjegli poprečno navoje.
- Ugradite poklopac svjeće na svjećicu.

NAPOMENA: Labava svjećica može pregrijati i oštetiti motor. Preko zatezanja svjećica može oštetiti navoje u glavi cilindra.

Podešavanje kabela (slika V)

Prije uporabe stroja uvijek treba provjeriti podešavanje kabela.

Kabeli se mogu provjeriti potpunim aktiviranjem ručki i provjeriti je li kabel zategnut. Ako ne, mora se stegnuti. Ako se ručka ne može lako u potpunosti acti-vated, kabel treba otpustiti.

Nakon prve sezone mora se očekivati da kabele treba prilagoditi za optimalnu aktivaciju, jer se kabeli mogu rastegnuti kada se koriste.

Za ponovno podešavanje mogu biti potrebni sljedeći kabeli:

1. Kabel za pogon
2. Kabel za kočnicu motora
3. Kabel za prigušni kabel

Raspored održavanja

REDOVNO RAZDOBLJE PRIJEVOZA(4)		Prije svake uporabe	Prvi mjesec ili 5 sati	Svaka 3 mjeseca ili 25 sati	Svakih 6 mjeseci ili 50 sati	Svake godine ili 100 sati	Svake 2 godine ili 250 sati
STAVKA Izvodite u svakom naznačenom mjesecu ili intervalu radnog sata, ovisno o tome što nastupi prije.							
Motorno ulje	Provjera	O					
	Nadomjestiti		O	O(2)			
Čistač zraka	Provjera		O				
	Nadomjestiti			O			
Svjećica	Provjeri i prilagodi					O	
	Nadomjestiti						O
Kočiona pločica zamašnjaka (A tipovi)	Provjera					O	
Spremnik za gorivo i filter	Čist			O			
Cijev za gorivo	Provjera	Svake 2 godine (po potrebi zamijenite)					
Razmak ventila	Provjeri i prilagodi						O
Komora za izgaranje	Čist	Nakon svakih 200 sati					

Rješavanje problema

MOTOR SE NEĆE POKRENUTI	Mogući uzrok	Korekcija
1. Provjerite gorivo.	Bez goriva.	Puniti gorivom.
	Loše gorivo; motor pohranjen bez obrade ili pražnjenja benzina, napunjen lošim benzinom.	Ispraznite spremnik za gorivo i rasplinjač. Napunite gorivo svježim benzinom.
2. Uklonite i pregledajte svjećicu.	Svjećica je neispravna, neiskvarena ili nepravilno razmaknuta.	Zamijenite svjećicu.
	Svjećica mokra s gorivom (poplavljeni motor).	Osušite i ponovno instalirajte svjećicu.
3. Odnosite motor ovlaštenom našem prodavaču servisa ili pogledajte priručnik za trgovinu.	Začepljen filter za gorivo, kvar rasplinjača, kvar na paljenju, zaglavljani ventili itd.	Po potrebi zamijenite ili popravite neispravne komponente.
4. Pritisnite glavni gumb.	U hladnom stanju.	Pritisnite glavni gumb.

MOTORU NEDOSTAJE SNAGE	Mogući uzrok	Korekcija
1. Provjerite čistač zraka.	Elementi čistača zraka su začepljeni.	Očistite ili zamijenite elemente sredstva za čišćenje zraka.
2. Provjerite gorivo.	Loše gorivo; motor pohranjen bez obrade ili pražnjenja benzina, napunjen lošim benzinom.	Ispraznite spremnik za gorivo i rasplinjač. Napunite gorivo svježim benzinom.
3. Odnosite motor ovlaštenom našem prodavaču ser-vicinga ili pogledajte priručnik za trgovinu.	Začepljen filter za gorivo, kvar rasplinjača, kvar na paljenju, zaglavljani ventili itd.	Po potrebi zamijenite ili popravite neispravne komponente.

Tehnički Podaci

Model:	PM5860
Istisnina:	196cc
Vrsta motora:	OHV Euro V
Širina rezanja:	56cm
Podešavanje visine:	25-75mm (6 postavki)
Kapacitet hvatača trave:	65L
Dimenzija kotača:	200mm(FR)/280mm(R)
Tip:	Samohodni
Tip motornog ulja:	SAE 10w-30 ili SAE 20w50*
Preporučeno gorivo:	Bezolovni benzin 94 oktanski ili noviji
Funkcije:	4 u 1

* Odaberite odgovarajuću vrstu ovisno o lokalnoj temperaturi okoliša.

Pažnja! Iz sigurnosnih razloga stroj se može isporučiti bez motornog ulja.
Provjerite razinu motornog ulja i nadopunite odgovarajućom količinom ulja prije pokretanja stroja.

MAIKAYAMA
PRO



* Proizvođač zadržava pravo na manje izmjene u dizajnu proizvoda i tehničkim specifikacijama bez prethodne najave, osim ako te promjene značajno utječu na performanse i sigurnost proizvoda. Dijelovi opisani / ilustrirani na stranicama priručnika koje držite u rukama također se mogu odnositi na druge modele proizvođačeve linije proizvoda sa sličnim značajkama i možda neće biti uključeni u proizvod koji ste upravo nabavili.

* Kako bi se osigurala sigurnost i pouzdanost proizvoda i valjanost jamstva, sve popravke, inspeksijske ili zamjenske radove, uključujući održavanje i posebne prilagodbe, smiju obavljati samo tehničari ovlaštenog servisnog odjela proizvođača.

* Uvijek koristite proizvod s isporučenom opremom. Rad proizvoda s neiskorištenom opremom može uzrokovati kvarove ili čak ozbiljne ozljede ili smrt. Proizvođač i uvoznik nisu odgovorni za ozljede i štete nastale uporabom nesukladne opreme.

ΕΓΓΥΗΣΗ

EL

Τα μηχανήματα έχουν κατασκευαστεί με αυστηρά πρότυπα που έχει θέσει η εταιρεία και συνάδουν με τα ευρωπαϊκά πρότυπα ποιότητας. Για τα βενζινοκίνητα και πετρελαιοκίνητα μηχανήματα παρέχεται περίοδος εγγύησης 24 μηνών για ερασιτεχνική χρήση και 12 μηνών για επαγγελματική χρήση. Η ισχύς της εγγύησης ξεκινά από την ημερομηνία αγοράς του προϊόντος. Αποδεικτικό του δικαιώματος της εγγύησης αποτελεί το παραστατικό αγοράς του μηχανήματος (απόδειξη λιανικής ή τιμολόγιο). Σε καμία περίπτωση η εταιρεία δεν καλύπτει τη σχετική δαπάνη ανταλλακτικών και εργασίας εάν και εφόσον δε συνοδεύεται από αντίγραφο του παραστατικού. Σε περίπτωση που η επισκευή πρέπει να γίνει στο service μας η δαπάνη μεταφοράς (από και προς) βαρύνει εξ' ολοκλήρου τον αποστολέα. Τα μηχανήματα αποστέλλονται για την επισκευή τους στην εταιρεία ή σε εξουσιοδοτημένο συνεργείο με τον ενδεδειγμένο τρόπο και μέσο μεταφοράς.

ΕΞΑΙΡΕΣΕΙΣ ΚΑΙ ΠΕΡΙΟΡΙΣΜΟΙ ΤΗΣ ΕΓΓΥΗΣΗΣ:

- 1) Εξαρτήματα που φθείρονται φυσιολογικά από τη χρήση τους (λάμα, αλυσίδα, μεσνέζα, μπουζί, χειρόμυζα κ.λπ.).
- 2) Μηχανήματα που έχουν υποστεί ζημίες από τη μη συμμόρφωση με τις οδηγίες του κατασκευαστή.
- 3) Μηχανήματα με ελλιπή συντήρηση ή φροντίδα.
- 4) Χρήση μη ενδεδειγμένων εξαρτημάτων/αναλωσίμων.
- 5) Μηχανήματα που έχουν δοθεί χωρίς επιβάρυνση.
- 6) Βλάβη από αποθήκευση του μηχανήματος με καύσιμο.
- 7) Βλάβη που προήλθε από λανθασμένη συναρμολόγηση του μηχανήματος.
- 8) Βλάβη που προέρχεται από λάθος μίξη καύσιμου με λάδι μηχανής.
- 9) Βλάβη που οφείλεται σε κακή ποιότητας καύσιμο ή λιπαντικό.
- 10) Βλάβη από πλημμελή καθαρισμό του μηχανήματος.
- 11) Μηχανήματα που έχουν υποστεί τροποποιήσεις – αλλαγές ή έχουν ανοιχτεί από μη εξουσιοδοτημένο συνεργείο.
- 12) Σπασμένα μέρη/εξαρτήματα εξαιτίας μη ορθής χρήσης.
- 13) Μηχανήματα που χρησιμοποιούνται για ενοικίαση.

Η εγγύηση καλύπτει αποκλειστικά τη δωρεάν αντικατάσταση του εξαρτήματος που έχει κατασκευαστικό ελάττωμα ή αστοχία υλικού. Σε περίπτωση έλλειψης ανταλλακτικού η εταιρεία διατηρεί το δικαίωμα αντικατάστασης του μηχανήματος με άλλο αντίστοιχο μοντέλο. Μετά τη διεκπεραίωση εγγύησης δεν επιμηκώνεται ούτε ανανεώνεται ο χρόνος εγγύησης του εργαλείου. Αντικατάσταση ανταλλακτικού με χρέωση επισκευής, καλύπτεται από 1 χρόνο εγγύησης καλής λειτουργίας, με προϋπόθεση την τήρηση των όρων εγγύησης. Τα ανταλλακτικά ή τα μηχανήματα τα οποία αντικαθίστανται παραμένουν στην κατοχή της εταιρείας μας. Άλλες απαιτήσεις, εκτός από αυτές που αναφέρονται σε αυτό το έντυπο εγγύησης επισκευής των μηχανημάτων, δεν ισχύουν. Για αυτήν την εγγύηση ισχύει το ελληνικό δίκαιο.

WARRANTY

EN

The machinery has been manufactured according to strict standards set by our company, which are aligned with the respective European quality standards. The diesel and gasoline powered machines are provided with a warranty period of 24 months for non-professional use and 12 months for professional use. The warranty is valid from the date of purchase of the product. Proof of the warranty right is the purchase document of the machine (retail receipt or invoice). Under no circumstances shall the company cover the relevant cost of spare parts and respective required working hours unless a copy of the purchase document is presented. In case the repair has to be done by our service department the cost of transportation (to and from) is entirely borne by the sender (client). The said machines must be sent for repair to the company or to an authorized workshop in the appropriate way and means of transport.

WARRANTY EXEMPTIONS AND RESTRICTIONS:

- 1) Spare parts that wear out naturally as a consequence of being used (blade, chain, recoil starter, spark plug, trimmer line etc.).
- 2) Machinery damaged as a result of non-compliance with the instructions of the manufacturer.
- 3) Machinery poorly maintained or taken care of.
- 4) Use of improper spare parts or accessories.
- 5) Machinery given to third entities free of charge.
- 6) Storing the machine with fuel.
- 7) Damage as a result of mistaken assembly.
- 8) Damage as a result of mixing of fuel with machine oil by mistake.
- 9) Damage as a result of poor quality of fuel or lubricant.
- 10) Damage as a result of not cleaning the generator as required.
- 11) Equipment that has been modified or disassembled by unauthorized personnel.
- 12) Broken parts/components as a result of inappropriate use.
- 13) Equipment used for rent.

The warranty covers only the free of charge replacement of the component that presents a manufacturing defect or material failure. In case of lack of a specific spare part the company reserves the right to replace the generator with another of the same kind. After all warranty procedures have been concluded, the warranty period of a generator shall not be extended or renewed. Replacement of a spare part with repair charge is covered by a 1 year warranty of good operation, subject to compliance with the warranty terms. The spare parts or tools that are replaced remain in the possession of our company. Requirements, other than those mentioned in this warranty form, regarding repairing a generator or damage thereof, do not apply. Greek law and relative regulations apply to this warranty.

GARANTIE

FR

Les machines ont été fabriquées selon les normes strictes établies par notre société et se sont alignées sur les normes de qualité européennes respectives. Les machines à moteur diesel et à essence sont fournies avec une période de garantie de 24 mois pour un usage non professionnel et 12 mois pour une utilisation professionnelle. La garantie est valable à partir de la date d'achat du produit. La preuve du droit à la garantie est le document d'achat de la machine (ticket de caisse ou facture). En aucun cas, la société ne couvrira le coût des pièces de rechange et des heures de travail nécessaires si une copie du document d'achat n'est pas présentée. Si la réparation doit être effectuée par notre service après-vente, les frais de transport (aller et retour) sont entièrement à la charge de l'expéditeur (client). Les machines doivent être envoyées pour réparation à l'entreprise ou à un atelier agréé de la manière et avec le moyen de transport appropriés.

EXEMPTIONS ET RESTRICTIONS DE GARANTIE:

- 1) Les pièces de rechange qui s'usent naturellement suite à leur utilisation (lame, chaîne, démarreur à rappel, bougie d'allumage, fil de coupe etc).
- 2) Machines endommagées à la suite du non-respect des instructions du fabricant.
- 3) Machines mal entretenues ou mal soignées.
- 4) Utilisation de pièces de rechange ou d'accessoires inadaptés.
- 5) Machines données à des tiers à titre gratuit.
- 6) Stockage de la machine avec du carburant.
- 7) Dommages résultant d'un montage erroné.
- 8) Dommages résultant du mélange par erreur du carburant avec l'huile de la machine.
- 9) Dommages résultant d'une mauvaise qualité du carburant ou du lubrifiant.
- 10) Dommages résultant d'un nettoyage insuffisant du générateur.
- 11) Équipement qui a été modifié ou démonté par du personnel non autorisé.
- 12) Pièces/composants cassés à la suite d'une utilisation inappropriée.
- 13) Matériel utilisé pour la location.

La garantie couvre uniquement le remplacement gratuit du composant qui présente un défaut de fabrication ou une défaillance matérielle. En cas d'absence d'une pièce de rechange spécifique, l'entreprise se réserve le droit de remplacer la machine par une autre du même type. Après la conclusion de toutes les procédures de garantie, la période de garantie de la machine ne sera pas prolongée ou renouvelée. Le remplacement d'une pièce détachée avec frais de réparation est couvert par une garantie de bon fonctionnement de 1 an, sous réserve du respect des conditions de garantie. Les pièces de rechange ou les machines remplacées restent en possession de notre société. Les exigences, autres que celles mentionnées dans ce formulaire de garantie, concernant la réparation d'une machine ou de ses dommages, ne sont pas applicables. La loi grecque et ses règlements s'appliquent à cette garantie.

GARANZIA

IT

Le macchine sono state fabbricate secondo le norme rigorose stabilite dalla nostra azienda, che sono allineate con i rispettivi standard di qualità europei. Le macchine con motore diesel e benzina sono fornite con un periodo di garanzia di 24 mesi per uso non professionale e 12 mesi per uso professionale. La garanzia è valida dalla data di acquisto del prodotto. La prova del diritto di garanzia è il documento di acquisto della macchina (scontrino o fattura). In nessun caso l'azienda coprirà il relativo costo dei pezzi di ricambio e delle rispettive ore di lavoro necessarie se non viene presentata una copia del documento di acquisto. Nel caso in cui la riparazione debba essere effettuata dal nostro servizio di assistenza, il costo del trasporto (da e per) è interamente a carico del mittente (cliente). Le suddette macchine devono essere inviate per la riparazione all'azienda o ad un'officina autorizzata nel modo e nel mezzo di trasporto appropriato.

ECCEZIONI E LIMITAZIONI ALLA GARANZIA:

- 1) Pezzi di ricambio che si usurano naturalmente a causa dell'uso (lama, catena, auto avvolgente, candela, filo del trimmer, ecc.)
- 2) Macchine danneggiate a causa del mancato rispetto delle istruzioni del fabbricante.
- 3) Macchina sottoposta a scarsa manutenzione o cura.
- 4) Utilizzo di pezzi di ricambio o accessori inadeguati.
- 5) Macchina ceduta a terzi a titolo gratuito.
- 6) Conservazione della macchina con carburante.
- 7) Danni causati da un montaggio errato.
- 8) Danni dovuti alla miscelazione per errore del carburante con l'olio della macchina.
- 9) Danni causati dalla cattiva qualità del carburante o del lubrificante.
- 10) Danni causati dalla mancata pulizia del generatore come richiesto.
- 11) Apparecchiature che sono state modificate o smontate da personale non autorizzato.
- 12) Rottura di parti/componenti a causa di un uso improprio.
- 13) Apparecchiature utilizzate per il noleggio.

La garanzia copre esclusivamente la sostituzione gratuita del componente che presenta un difetto di fabbricazione o un guasto di materiale. In caso di mancanza di un ricambio specifico l'azienda si riserva il diritto di sostituire il generatore con altro dello stesso tipo. Una volta concluse tutte le procedure di garanzia, il periodo di garanzia di un generatore non potrà essere prolungato o rinnovato. La sostituzione di un pezzo di ricambio con addebito della riparazione è coperta da una garanzia di buon funzionamento di 1 anno, previo rispetto dei termini di garanzia. I pezzi di ricambio o gli strumenti sostituiti rimangono in possesso della nostra azienda. Non si applicano requisiti diversi da quelli menzionati nel presente modulo di garanzia, riguardanti la riparazione di un generatore o il suo danneggiamento. Alla presente garanzia si applica la legge greca e le relative normative.

GARANCIA

AL

Makineritë janë prodhuar sipas standardeve strikte të vendosura nga kompania jonë, të cilat janë në përputhje me standardet përkatëse të cilësisë evropiane. Makinat me naftë dhe benzinë janë të pajisura me një periudhë garancie prej 24 muajsh për përdorim jo profesional dhe 12 muaj për përdorim profesional. Garancia është e vlefshme nga data e blerjes së produktit. Prova e së drejtës së garancisë është dokumenti i blerjes së makinës (faturë ose faturë me pakicë). Në asnjë rrethanë ndërmarrja nuk mbulon koston përkatëse të pjesëve të këmbimit dhe orarit përkatës të kërkuar të punës, përveç kur është paraqitur një kopje e dokumentit të blerjes. Në rast se riparimi duhet të bëhet nga departamenti ynë i shërbimit kostoja e transportit (për dhe nga) është tërësisht e mbajtur nga dërguesi (klienti). Makinat e mëna duhet të dërgohen për riparim në ndërmarrje ose në një punishte të autorizuar në thërrën dhe mjetet e duhura të transportit.

PËRJASHTIMET DHE KUFIZIMET E GARANCISË:

- 1) Pjesët rezervë që përdoren në mënyrë natyrale si pasojë e të qënit e përdorur (tehu, zinxhiri, tingëllimi, priza e shkëndijës, vija e trimerit etj.).
- 2) Makineritë e dëmtuara si rezultat i mosrespektimit të udhëzimeve të prodhuesit.
- 3) Makineritë e mirëmbajtura keq ose të kujdesura për të.
- 4) Përdorimi i pjesëve të papërshtatshme të këmbimit ose aksesorëve.
- 5) Makineritë që u jepen enteve të treta pa pagesë.
- 6) Magazinimi i makinës me karburant.
- 7) Dëmtimi si rezultat i mbledhjes së gabuar.
- 8) Dëmtimi si pasojë e përzjerjes së karburantit me vajin e makinës gabimisht.
- 9) Dëmtimi si rezultat i cilësisë së dobët të karburantit ose lubrifikantit.
- 10) Dëmtimi si pasojë e mospastrimit të gjeneratorit sipas nevojës.
- 11) Pajisje që janë modifi kuar ose çmontuar nga personel i paautorizuar.
- 12) Pjesë/përbërës të thyer si rezultat i përdorimit të papërshtatshëm.
- 13) Pajisje që përdoren me qira.

Garancia mbulon vetëm zëvendësimin pa pagesë të komponentit që paraqet një defekt prodhues ose dështim material. Në rast të mungesës së një pjese rezervë specifike kompania rezervon të drejtën për të zëvendësuar makinën me një tjetër të të njëjtit lloj. Pasi të jenë përfunduar të gjitha procedurat e garancisë, periudha e garancisë së makinës nuk do të zgjatet ose të rinovohet. Zëvendësimi i një pjese rezervë me pagesë riparimi mbulohet nga një garanci 1 vjeçare e një operacioni të mirë, subjekt i përputhjes me kushtet e garancisë. Pjesët rezervë ose makineritë që zëvendësohen mbeten në zotërim të kompanisë sonë. Kërkesat, përveç atyre të përmendura në këtë formë garancie, në lidhje me riparimin e një makine ose dëmtimin e saj, nuk zbatohen. Ligji grek dhe rregullat relative zbatohen për këtë garancia.

GARANCIA

SLO

Stroji so izdelani po strogih standardih našega podjetja, ki so usklajeni z ustreznimi evropskimi standardi kakovosti. Za stroje na dizelski in bencinski pogon velja garancija 24 mesecev za neprofesionalno uporabo in 12 mesecev za profesionalno uporabo. Garancija velja od dneva nakupa izdelka. Dokazilo o garancijski pravici je nakupni dokument stroja (maloprodajni račun ali račun). Pod nobenim pogojem podjetje ne bo krilo ustreznih stroškov rezervnih delov in ustreznih zahtevanih delovnih ur, razen če je predložena kopija nakupnega dokumenta. V primeru, da mora popravilo opraviti naš servis, stroške prevoza (do in nazaj) v celoti krije pošiljatelj (naročnik). Navedene stroje je treba z ustreznim načinom in prevoznim sredstvom poslati v popravilo v podjetje ali v pooblaščen delavnico.

GARANCIJSKE IZJEME IN OMEJITVE:

- 1) Rezervni deli, ki se naravno obrabijo kot posledica uporabe (rezilo, veriga, povratni zaganjalnik, vžigalna svečka, trimer vrvica itd.).
- 2) Stroj je poškodovan zaradi neupoštevanja navodil proizvajalca.
- 3) Stroji so slabo vzdrževani ali poskrbljeni.
- 4) Uporaba neustreznih nadomestnih delov ali dodatkov.
- 5) Stroji, dani tretjim subjektom brezplačno.
- 6) Shranjevanje stroja z gorivom.
- 7) Poškodbe zaradi napačne montaže.
- 8) Poškodbe zaradi pomotnega mešanja goriva s strojnim oljem.
- 9) Poškodbe zaradi slabe kakovosti goriva ali maziva.
- 10) Poškodbe zaradi neobveznega čiščenja generatorja.
- 11) Oprema, ki jo je spremenilo ali razstavilo nepooblaščen osebe.
- 12) Pokvarjeni deli/komponente zaradi neustrezne uporabe.
- 13) Oprema, ki se uporablja za najem.

Garancija zajema samo brezplačno zamenjavo komponente, ki predstavlja proizvodno napako ali okvaro materiala. V primeru pomanjkanja določenega rezervnega dela si podjetje pridržuje pravico zamenjati stroj z drugim enakim. Po zaključku vseh garancijskih postopkov se garancijskega obdobja stroja ne sme podaljšati ali obnoviti. Zamenjava nadomestnega dela s stroški popravila je zajeta z 1-letno garancijo brezhibnega delovanja ob upoštevanju garancijskih pogojev. Zamenjani rezervni deli ali stroji ostanejo v lasti našega podjetja. Zahteve, razen tistih, navedenih v tem garancijskem obrazcu, glede popravila stroja ali njegove poškodbe, ne veljajo. Za to garancijo velja grška zakonodaja in ustrezni predpisi.

GARANCIJE

SR

Mašine su proizvedene po strogim standardima koje je postavila naša kompanija, a koji su usklađeni sa odgovarajućim evropskim standardima kvaliteta. Mašinama na dizel i benzin obezbeđen je garantni rok od 24 meseca za neproglasavanje i 12 meseca za profesionalnu upotrebu. Garancija važi od dana kupovine proizvoda. Dokaz o pravini garancije je dokument o nabavi mašine (prijemnica u maloprodaji ili faktura). Ni pod kojim uslovima preduzeće neće pokriti relevantne troškove rezervnih delova i odgovarajuće potrebno radno vreme ukoliko nije predstavljena kopija dokumenta o nabavi. U slučaju da popravku mora da obavi naše odeljenje servisa troškovi transporta (do i od) u potpunosti snose pošiljaoca (klijenta). Rečeno mašine moraju biti poslate na popravku u preduzeće ili u ovlašćenu radionicu na odgovarajući način i način transporta.

IZUZEĆA I OGRANIČENJA GARANCIJE:

- 1) Rezervni delovi koji se istroše prirodnim putem kao posledica upotrebe (sečivo, lanac, trzaj startera, svećica, linija trimera itd.).
- 2) Mašinerije oštećene kao rezultat nepoštovanja uputstava proizvođača.
- 3) Mašinerija loše održavana ili zbrinuta.
- 4) Upotreba nepravilnih rezervnih delova ili pribora.
- 5) Mašinerija data trećim entitetima besplatno.
- 6) Skladištenje mašine gorivom.
- 7) Šteta kao rezultat greške u montaži.
- 8) Šteta kao posledica mešanja goriva sa mašinskim uljem greškom.
- 9) Šteta kao posledica lošeg kvaliteta goriva ili lubrikanta.
- 10) Šteta kao posledica neisceljenja generatora po potrebi.
- 11) Oprema koju je neovlašćeno osoblje modifikovalo ili rastavalo.
- 12) Polomljeni delovi/komponente kao rezultat neodgovarajuće upotrebe.
- 13) Oprema koja se koristi za iznajmljivanje.

Garancija pokriva samo besplatnu zamenu komponente koja predstavlja nedostatak proizvodnje ili kvar materijala. U slučaju nedostatka određenog rezervnog dela preduzeće zadržava pravo da zameni mašinu drugom istom vrstom. Nakon zaključenja svih garantnog postupka, garantni rok mašine neće biti produžen niti obnovljen. Rezervni delovi ili mašinerije koje se zamenjuju ostaju u posedu naše firme. Zamena rezervnog dela naknadom za popravku pokrivena je jednogodišnjom garancijom dobrog rada, koja podleže poštovanju uslova garancije. Zahtevi, osim onih koji su pomenuti u ovom garantnog obrascu, u vezi sa popravkom mašine ili oštećenjem, ne primenjuju se. Grčki zakon i relativni propisi odnose se na ovu garanciju.

ZÁRUKA

SK

Stroje boli vyrobené podľa prísnych noriem stanovených našou spoločnosťou, ktoré sú v súlade s príslušnými európskymi normami kvality. Na naftové a benzínové stroje je poskytovaná záručná doba 24 mesiacov pre neprofesionálne použitie a 12 mesiacov pre profesionálne použitie. Záruka je platná odo dňa zakúpenia produktu. Dokladom o záručnom práve je nákupný doklad stroja (maloobchodný doklad alebo faktúra). Spoločnosť za žiadnych okolností nebude hradit príslušné náklady na náhradné diely a príslušný požadovaný pracovný čas, pokiaľ nebude predložená kópia nákupného dokladu. V prípade, že opravu musí vykonať naše servisné oddelenie, náklady na dopravu (do az) znáša v plnej miere odosielateľ (klient). Uvedené stroje je potrebné zaslať na opravu do firmy alebo do autorizovanej dielne vhodným spôsobom a dopravnými prostriedkami.

VÝNIMKY A OBMEDZENIA TÝKAJÚCE SA ZÁRUKY:

- 1) Náhradné diely, ktoré sa v dôsledku používania prirodzene opotrebovávajú (nôž, reťaz, spätný štartér, zapalovacia sviečka, struna atď.).
- 2) Poškodenie stroja v dôsledku nedodržania pokynov výrobcu.
- 3) Stroje sú zle udržiavané alebo sa o ne nestarajú.
- 4) Použitie nevhodných náhradných dielov alebo príslušenstva.
- 5) Strojové zariadenia poskytnuté tretím subjektom bezplatne.
- 6) Skladovanie stroja s palivom.
- 7) Poškodenie v dôsledku chybnéj montáže.
- 8) Poškodenie v dôsledku náhodného zmiešania paliva so strojovým olejom.
- 9) Poškodenie v dôsledku nízkej kvality paliva alebo maziva.
- 10) Poškodenie v dôsledku nevyčistenia generátora podľa potreby.
- 11) Zariadenie, ktoré bolo upravené alebo rozobraté neoprávneným personálom.
- 12) Poškodené diely/komponenty v dôsledku nevhodného používania.
- 13) Zariadenie používané na prenájom.

Záruka sa vzťahuje len na bezplatnú výmenu komponentu, ktorý vykazuje výrobnú chybu alebo poruchu materiálu. V prípade nedostatku konkrétneho náhradného dielu si spoločnosť vyhradzuje právo nahradiť stroj za iný rovnakého druhu. Po ukončení všetkých záručných postupov sa záručná doba stroja nepredlžuje ani neobnovuje. Na výmenu náhradného dielu s poplatkom za opravu sa vzťahuje 1-ročná záruka na správnu funkčnosť pri dodržaní záručných podmienok. Náhradné diely alebo stroje, ktoré sú vymenené, zostávajú vo vlastníctve našej spoločnosti. Iné požiadavky ako tie, ktoré sú uvedené v tomto záručnom formulári, týkajúce sa opravy stroja alebo jeho poškodenia, neplatia. Na túto záruku sa vzťahujú grécke zákony a príslušné predpisy.

ГАРАНЦИЯ

BG

Машините са произведени по строги стандарти, определени от нашата компания, които са съобразени със съответните европейски стандарти за качество. Дизеловите и бензиновите машини са с гаранционен срок от 24 месеца за непрофесионална употреба и 12 месеца за професионална употреба. Гаранцията е валидна от датата на закупуване на продукта. Доказателство за гаранционното право е документът за покупка на машината (касова бележка или фактура). При никакви обстоятелства компанията няма да покрие съответните разходи за резервни части и съответните необходими работни часове, освен ако не бъде представено копие от документа за покупка. В случай, че ремонтът трябва да бъде извършен от нашия сервиз, разходите за транспорт (до и от) се поемат изцяло от изпращача (клиента). Посочените машини трябва да бъдат изпратени за ремонт във фирмата или в оторизиран сервиз с подходящ начин и транспортно средство.

ОСВОБОЖДАВАНЕ ОТ ГАРАНЦИЯ И ОГРАНИЧЕНИЯ:

- 1) Резервни части, които се износват естествено в резултат на употреба (острие, верига, стартер, запалителна свещ, тримерно въже и др.).
- 2) Машината е повредена в резултат на неспазване на инструкциите на производителя.
- 3) Лошо поддържана или обгрижвана машина.
- 4) Използване на неподходящи резервни части или аксесоари.
- 5) Машини, предоставени безплатно на трети лица.
- 6) Съхраняване на машината с гориво.
- 7) Повреда в резултат на грешен монтаж.
- 8) Повреда в резултат на смесване на гориво с машинно масло по погрешка.
- 9) Повреда в резултат на лошо качество на горивото или смазочния материал.
- 10) Повреда в резултат на непочитуване на генератора според изискванията.
- 11) Оборудване, което е било модифицирано или разглобено от неоторизиран персонал.
- 12) Счупени части/компоненти в резултат на неподходяща употреба.
- 13) Оборудване, използвано под наем.

Гаранцията покрива само безплатна подмяна на компонент, който представлява производствен дефект или материална повреда. При липса на определена резервна част фирмата си запазва правото да замени машината с друга от същия вид. След приключване на всички гаранционни процедури, гаранционният период на машината не може да бъде удължаван или подновен. Подмяната на резервна част с такса ремонт се покрива от 1 година гаранция за добра работа при спазване на гаранционните условия. Подменените резервни части или машини остават притежание на нашата компания. Изисквания, различни от споменатите в този гаранционен формуляр, относно ремонт на машина или нейна повреда, не се прилагат. Гръцкият закон и съответните разпоредби се прилагат за тази гаранция.

ГАРАНЦИЈА

NMK

Машината е произведена по строги стандарти поставени од нашата компания, кои се усогласени со соодветните европски стандарти за квалитет. Машините на дизел и бензин се обезбедени со гарантен рок од 24 месеци за непрофесионална употреба и 12 месеци за професионална употреба. Гаранцијата важи од датумот на купување на производот. Доказ за гарантното право е купопродажниот документ на машината (потврда за малопродажба или фактура). Компанијата во никој случај нема да ги покрие релевантните трошоци за резервни делови и соодветното потребно работно време, освен ако не се прикаже копија од купопродажниот документ. Во случај поправката да ја изврши нашиот сервисен оддел, трошоците за превоз (до и од) целосно се на товар на испраќачот (клиентот). Наведените машини мора да се испратат на поправка до компанијата или до овластена работилница на соодветен начин и превозно средство.

ОСЛОБОДУВАЊА И ОГРАНИЧУВАЊА НА ГАРАНЦИЈАТА:

- 1) Резервни делови кои природно се истрошија како последица на употребата (ноже, синџир, стартер за повлекување, свекичка, линија за тример итн.).
- 2) Оштетени машини како резултат на непочитување на упатствата на производителот.
- 3) Машината лошо одржувана или згрижена.
- 4) Употреба на несоодветни резервни делови или додатоци.
- 5) Машина дадена на трети лица бесплатно.
- 6) Складирање на машината со гориво.
- 7) Оштетување како резултат на погрешно склопување.
- 8) Оштетување како резултат на мешање на гориво со машинско масло по грешка.
- 9) Оштетување како резултат на слаб квалитет на гориво или лубрикант.
- 10) Оштетување како резултат на нечистење на генераторот како што се бара.
- 11) Опрема која е модифицирана или расклопувана од неовластен персонал.
- 12) Скршени делови/компоненти како резултат на несоодветна употреба.
- 13) Опрема што се користи за изнајмување.

Гаранцијата опфаќа само бесплатна замена на компонентата што претставува производствен дефект или дефект на материјалот. Во случај на недостаток на специфичен резервен дел, компанијата го задржува правото да ја замени машината со друга од ист вид. Откако ќе се завршат сите процедури за гаранција, гарантниот период на машината нема да се продолжува или обновува. Замената на резервниот дел со наплата за поправка е покриена со 1 година гаранција за добро работење, под услов да се почитуваат условите за гаранција. Резервните делови или машините што се заменуваат остануваат во сопственост на нашата компания. Барањата, освен оние споменати во овој формулар за гаранција, во врска со поправка на машина или нејзино оштетување, не важат. За оваа гаранција се применуваат грчките закони и релативните регулативи.

GARANȚIE

RO

Mașinile au fost fabricate conform standardelor stricte stabilite de compania noastră, care sunt aliniate la standardele europene de calitate respective. Mașinile alimentate cu motorină și benzină sunt prevăzute cu o perioadă de garanție de 24 de luni pentru uz neprofesional și 12 luni pentru uz profesional. Garanția este valabilă de la data achiziționării produsului. Dovada dreptului de garanție este documentul de cumpărare al mașinii (chitanță de vânzare cu amănuntul sau factura). În nicio circumstanță, compania nu va acoperi costurile relevante ale pieselor de schimb și orele de lucru necesare respective decât dacă este prezentată o copie a documentului de achiziție. În cazul în care reparația trebuie efectuată de către departamentul nostru de service, costul transportului (la și de la) este suportat integral de expeditor (client). Mașinile menționate trebuie trimise spre reparație către companie sau către un atelier autorizat în modul și mijloacele de transport corespunzătoare.

SCUTIRI ȘI RESTRICȚII DE GARANȚIE:

- 1) Piese de schimb care se uzează în mod natural ca urmare a utilizării (lamă, lanț, demaror cu recul, bujie, linie de tuns etc.).
- 2) Mașini deteriorate ca urmare a nerespectării instrucțiunilor producătorului.
- 3) Mașini prost întreținute sau îngrijite.
- 4) Utilizarea de piese de schimb sau accesorii necorespunzătoare.
- 5) Mașini oferite unor terțe entități în mod gratuit.
- 6) Depozitarea mașinii cu combustibil.
- 7) Deteriorări ca urmare a asamblării greșite.
- 8) Deteriorări ca urmare a amestecării din greșeală a combustibilului cu uleiul de mașină.
- 9) Daune ca urmare a calității slabe a combustibilului sau lubrifiantului.
- 10) Deteriorări ca urmare a necurățării generatorului conform cerințelor.
- 11) Echipament care a fost modificat sau dezasamblat de către personal neautorizat.
- 12) Piese/componente rupte ca urmare a unei utilizări necorespunzătoare.
- 13) Echipament folosit pentru închiriere.

Garanția acoperă doar înlocuirea gratuită a componentei care prezintă un defect de fabricație sau defecțiune a materialului. În cazul lipsei unei piese de schimb specifice, compania își rezervă dreptul de a înlocui mașina cu alta de același fel. După ce toate procedurile de garanție au fost încheiate, perioada de garanție a mașinii nu va fi prelungită sau reinnoită. Înlocuirea unei piese de schimb cu taxa de reparație este acoperită de o garanție de 1 an de bună funcționare, sub rezerva respectării termenilor de garanție. Piese de schimb sau utilajele care sunt înlocuite rămân în posesia companiei noastre. Cerințele, altele decât cele menționate în acest formular de garanție, privind repararea unei mașini sau deteriorarea acesteia, nu se aplică. La această garanție se aplică legea greacă și reglementările aferente.

GARANCIA

HUN

A gépek a cégünk által felállított szigorú szabványok szerint készültek, amelyek összhangban vannak a mindenkori európai minőségi szabványokkal. A dízel- és benzinüzemű gépekre nem professzionális használat esetén 24 hónap, professzionális használat esetén 12 hónap garanciát vállalunk. A garancia a termék vásárlásának napjától érvényes. A garanciális jog igazolása a gép vásárlási bizonylata (kiskereskedelmi bizonylat vagy számla). A vállalat semmilyen körülmények között nem fedezi a pótalkatrészek és a vonatkozó előírt munkaidő költségeit, kivéve, ha bemutatják a vásárlási bizonylat másolatát. Abban az esetben, ha a javítást szervizünknek kell elvégeznie, a szállítás (oda és onnan) költsége teljes mértékben feladót (megrendelőt) terheli. Az említett gépeket a megfelelő módon és szállítóeszközzel javításra kell küldeni a céghez vagy egy erre felhatalmazott műhelybe.

GARANCIAÁLIS MENTÉSSÉGEK ÉS KORLÁTOZÁSOK:

- 1) Olyan pótalkatrészek, amelyek a használat következtében természetes elhasználódás (penge, lánc, önindító, gyújtógyertya, vágószál stb.).
- 2) A gép megsérült a gyártó utasításainak be nem tartása miatt.
- 3) A gép rosszul karbantartott vagy gondozott.
- 4) Nem megfelelő pótalkatrészek vagy tartozékok használata.
- 5) Harmadik személyeknek ingyenesen átadott gépek.
- 6) A gép tárolása üzemenyaggal.
- 7) Sérülések hibás összeszerelés következtében.
- 8) Az üzemanyag és a gépolaj véletlen összekeverése következtében keletkezett sérülés.
- 9) A rossz minőségű üzemanyag vagy kenőanyag okozta sérülés.
- 10) Sérülések a generátor nem megfelelő tisztítása miatt.
- 11) Olyan berendezések, amelyekket illetéktelen személyek módosítottak vagy szétszedtek.
- 12) A nem rendeltetésszerű használat következtében eltört alkatrészek/komponensek.
- 13) Bérbe adott berendezések.

A garancia csak a gyártási hibát vagy anyaghibát mutató alkatrész ingyenes cseréjére vonatkozik. Konkrét alkatrész hiánya esetén a cég fenntartja a jogot, hogy a gépet azonos típusúra cserélje. Az összes garanciális eljárás befejezése után a gép jótállási ideje nem hosszabbítható meg vagy nem újítható meg. A pótalkatrész javítási díjjal járó cseréjére a jótállási feltételek betartása mellett 1 év jó működési garancia vonatkozik. A kicserélt alkatrészek vagy gépek cégünk birtokában maradnak. A jelen jótállási úrlapon felsoroltakon kívüli, a gép javítására vagy károsodására vonatkozó követelmények nem érvényesek. Erre a garanciára a görög törvények és a vonatkozó előírások vonatkoznak.

GARANZIJA

MLT

Il-makkinarju għe manifatturat skont standards stretti stabbiliti mill-kumpanija tagħna, li huma allinjati mal-istandards ta' kwalità ewropej rispettivi. Il-magni li jahdmu bid-dizil u l-gazolina huma pprovduti b'perjodu ta' 'garanzija ta' 24 xahar għal użu mhux professjonali u 12-il xahar għal użu professjonali. Il-garanzija hija valida mid-data tax-xiri tal-prodott. Prova tad-dritt tal-garanzija hija d-dokument tax-xiri tal-magna (irċevuta bl-ilmnut jew fattura). Taħt l-ebda ċirkostanza l-kumpanija m'għandha tkopri l-ispiża rilevanti tal-ispare parts u l-hinjiet tax-xogħol rispettivi meħtieġa sakemm ma tiġix ipprezentata kopja tad-dokument tax-xiri. F'każ li t-tiswija trid issir mid-dipartiment tas-servizz tagħna, l-ispiża tat-trasport (lejn u minn) tithallas għal kollox mill-mittent (il-klijent). L-imsemmija magni għandhom jintbagħtu għat-tiswija lill-kumpanija jew lill-hanut tax-xogħol awtorizzat bil-mod u mezz ta' trasport xieraq.

EŻENZJONIJET U RESTRIZZJONIJET TA' GARANZIJA:

- 1) Spare parts li jintlibsu b'mod naturali bħala konsegwenza tal-użu (xafra, katina, reil starter, spark plug, trimmer line eċċ.).
- 2) Makkinarju bil-ħsara bħala riżultat ta' 'nuqqas ta' konformità mal-istruzzjonijiet tal-manifattur.
- 3) Makkinarju miżmum jew ikkurat hażin.
- 4) Użu ta' 'spare parts jew aċċessorji mhux xierqa.
- 5) Makkinarju mogħti lill-entitajiet terzi mingħajr ħlas.
- 6) Il-ħażna tal-magna bil-fjuwil.
- 7) Ĥsara bħala riżultat ta' 'assembleagg' żbaljat.
- 8) Ĥsara bħala riżultat tat-taħlit tal-fjuwil maż-żejt tal-magni bi żball.
- 9) Ĥsara bħala riżultat ta' kwalità fqira ta' karburant jew lubrikant.
- 10) Ĥsara bħala riżultat li l-generatur ma jtnaddafx kif meħtieġ.
- 11) Tagħmir li għe modifikat jew żarmat minn persunal mhux awtorizzat.
- 12) Partijiet/komponenti miksura bħala riżultat ta' użu mhux xieraq.
- 13) Tagħmir użat għall-kera.

Il-garanzija tkopri biss is-sostituzzjoni bla ħlas tal-komponent li jipprezenta difett fil-manifattura jew Ĥsara fil-materjal. F'każ ta' nuqqas ta' spare part speċifika l-kumpanija tiriserva d-dritt li tissostitwixxi l-generatur b'ieħor tal-istess tip. Wara li l-proċeduri ta' garanzija kollha jkunu għew konkluzi, il-perjodu ta' garanzija ta' generatur m'għandux jiġi estiz jew imġedded. Is-sostituzzjoni ta' spare part bi ħlas ta' tiswija hija koperta minn garanzija ta' 'sena ta' tħadim tajjeb, soġġetta għal konformità mat-termini tal-garanzija. L-ispare parts jew l-għodda li jiġu sostitwiti jibgħu fil-pussess tal-kumpanija tagħna. Rekwiżiti, minbarra dawk imsemmija f'din il-formola ta' garanzija, dwar it-tiswija ta' generatur jew Ĥsara tiegħu, ma japplikawx. Il-liġi Griega u r-regolamenti relattivi japplikaw għal din il-garanzija.

GARANTÍA

ES

La maquinaria ha sido fabricada según estrictos estándares marcados por nuestra empresa, los cuales están alineados con los respectivos estándares de calidad europeos. Las máquinas con motor diésel y gasolina cuentan con un período de garantía de 24 meses para uso no profesional y de 12 meses para uso profesional. La garantía es válida a partir de la fecha de compra del producto. La prueba del derecho de garantía es el documento de compra de la máquina (recibo de venta o factura). En ningún caso la empresa cubrirá el costo correspondiente de los repuestos y las respectivas horas de trabajo requeridas, salvo que se presente copia del documento de compra. En caso de que la reparación deba ser realizada por nuestro departamento de servicio, el costo del transporte (hacia y desde) corre enteramente a cargo del remitente (cliente). Dichas máquinas deberán enviarse para su reparación a la empresa o a un taller autorizado en el modo y medio de transporte adecuados.

EXENCIONES Y RESTRICCIONES DE LA GARANTÍA:

- 1) Repuestos que se desgastan naturalmente como consecuencia del uso (cuchilla, cadena, arrancador de retroceso, bujía, hilo de corte, etc.).
- 2) Maquinaria dañada por incumplimiento de las instrucciones del fabricante.
- 3) Maquinaria mal mantenida o cuidada.
- 4) Uso de repuestos o accesorios inadecuados.
- 5) Maquinaria entregada a terceras entidades de forma gratuita.
- 6) Almacenamiento de la máquina con combustible.
- 7) Daños debidos a un montaje erróneo.
- 8) Daños como resultado de mezclar por error combustible con aceite de máquina.
- 9) Daños como consecuencia de la mala calidad del combustible o lubricante.
- 10) Daños por no limpiar el generador como se requiere.
- 11) Equipo que haya sido modificado o desmontado por personal no autorizado.
- 12) Piezas/componentes rotos como consecuencia de un uso inadecuado.
- 13) Equipo utilizado para alquiler.

La garantía cubre únicamente la sustitución sin coste del componente que presente defecto de fabricación o fallo de material. En caso de falta de un recambio específico la empresa se reserva el derecho de sustituir la máquina por otra del mismo tipo. Una vez concluidos todos los procedimientos de garantía, el período de garantía de la máquina no se ampliará ni renovará. El reemplazo de un repuesto con cargo de reparación está cubierto por una garantía de buen funcionamiento de 1 año, sujeto al cumplimiento de los términos de garantía. Los repuestos o maquinaria que sean sustituidos quedan en posesión de nuestra empresa. No se aplican requisitos distintos de los mencionados en este formulario de garantía con respecto a la reparación de una máquina o daños a la misma. La ley griega y las regulaciones relativas se aplican a esta garantía.

GARANCIJE

HR

Strojevi su proizvedeni prema strogim standardima naše tvrtke, koji su usklađeni s odgovarajućim europskim standardima kvalitete. Strojevi s dizelskim i benzinskim pogonom imaju jamstvo od 24 mjeseca za neprofesionalnu uporabu i 12 mjeseci za profesionalnu uporabu. Jamstvo vrijedi od datuma kupnje proizvoda. Dokaz prava na jamstvo je dokument o kupnji stroja (račun ili račun). Ni pod kojim okolnostima tvrtka neće pokriti relevantne troškove rezervnih dijelova i odgovarajućih potrebnih radnih sati osim ako se ne predoči kopija dokumenta o kupnji. U slučaju da popravak mora obaviti naš servis, troškove prijevoza (do i od) u cijelosti snosi pošiljatelj (klijent). Navedene strojeve potrebno je na odgovarajući način i prijevoznim sredstvom poslati na popravak u poduzeće ili u ovlaštenu radionicu.

IZUZEĆA I OGRANIČENJA JAMSTVA:

- 1) Rezervni dijelovi koji se prirodno troše kao posljedica korištenja (oštrica, lanac, povratni starter, svjećica, konop za trimer itd.).
- 2) Stroj je oštećen zbog nepridržavanja uputa proizvođača.
- 3) Strojevi se loše održavaju ili se o njima brine.
- 4) Korištenje neodgovarajućih rezervnih dijelova ili pribora.
- 5) Strojevi dani trećim subjektima besplatno.
- 6) Skladištenje stroja s gorivom.
- 7) Oštećenja kao rezultat pogrešne montaže.
- 8) Oštećenja kao rezultat miješanja goriva sa strojnim uljem pogreškom.
- 9) Oštećenja kao rezultat loše kvalitete goriva ili maziva.
- 10) Oštećenja kao rezultat nečišćenja generatora prema potrebi.
- 11) Oprema koja je modificirana ili rastavljena od strane neovlaštenog osoblja.
- 12) Slomljeni dijelovi/komponente kao rezultat neprikladne uporabe.
- 13) Oprema koja se koristi za iznajmljivanje.

Jamstvo pokriva samo besplatnu zamjenu komponente koja predstavlja grešku u proizvodnji ili grešku u materijalu. U slučaju nedostatka određenog rezervnog dijela tvrtka zadržava pravo zamjene generatora s drugim iste vrste. Nakon završetka svih jamstvenih postupaka, jamstveni rok generatora ne može se produžiti niti obnoviti. Zamjena rezervnog dijela uz naknadu za popravak pokrivena je 1-godišnjim jamstvom ispravnog rada, podložno poštivanju uvjeta jamstva. Zamijenjeni rezervni dijelovi ili alati ostaju u vlasništvu naše tvrtke. Zahtjevi, osim onih navedenih u ovom obrascu jamstva, koji se tiču popravka generatora ili njegovog oštećenja, ne vrijede. Grčki zakon i odgovarajući propisi primjenjuju se na ovo jamstvo.

GWARANCJA

PL

Maszyny zostały wyprodukowane według rygorystycznych norm ustalonych przez naszą firmę, które są zgodne z odpowiednimi europejskimi standardami jakości. Maszyny zasilane olejem napędowym i benzyną objęte są 24-miesięczną gwarancją w przypadku użytku nieprofesjonalnego i 12 miesięcy w przypadku użytku profesjonalnego. Gwarancja obowiązuje od daty zakupu produktu. Dowodem prawa gwarancyjnego jest dokument zakupu maszyny (paragon lub faktura). W żadnym wypadku firma nie pokryje odpowiednich kosztów części zamiennych i odpowiednich wymaganych godzin pracy, chyba że przedstawiona zostanie kopia dokumentu zakupu. W przypadku konieczności wykonania naprawy przez nasz serwis, koszt transportu (do i z) w całości pokrywa nadawca (klient). Maszyny te należy przesyłać do naprawy do firmy lub do autoryzowanego warsztatu odpowiednim sposobem i środkiem transportu.

WYŁĄCZENIA I OGRANICZENIA GWARANCJI:

- 1) Części zamienne, które ulegają naturalnemu zużyciu w wyniku użytkowania (ostrze, łańcuch, rozrusznik linkowy, świeca zapłonowa, żyłka trymera itp.).
- 2) Maszyna uszkodzona na skutek nieprzestrzegania instrukcji producenta.
- 3) Maszyny źle konserwowane lub pielęgnowane.
- 4) Używanie niewłaściwych części zamiennych lub akcesoriów.
- 5) Maszyny oddawane podmiotom trzecim nieodpłatnie.
- 6) Przechowywanie maszyny z paliwem.
- 7) Uszkodzenia na skutek błędnego montażu.
- 8) Uszkodzenia powstałe w wyniku przypadkowego zmieszania paliwa z olejem maszynowym.
- 9) Uszkodzenia powstałe na skutek złej jakości paliwa lub smaru.
- 10) Uszkodzenia powstałe w wyniku nieczyszczenia generatora zgodnie z wymaganiami.
- 11) Sprzęt, który został zmodyfikowany lub zdemontowany przez nieupoważniony personel.
- 12) Uszkodzone części/elementy w wyniku niewłaściwego użytkowania.
- 13) Sprzęt używany do wynajęcia.

Gwarancja obejmuje wyłącznie bezpłatną wymianę elementu wykazującego wadę produkcyjną lub wadę materiałową. W przypadku braku określonej części zamiennej firma zstrzeżę sobie prawo do wymiany maszyny na inną tego samego rodzaju. Po zakończeniu wszystkich procedur gwarancyjnych okres gwarancji na maszynę nie podlega przedłużeniu ani odnowieniu. Wymiana części zamiennej za opłatą naprawy objęta jest roczną gwarancją dobrego działania, pod warunkiem zachowania warunków gwarancji. Wymienione części zamienne lub maszyny pozostają w posiadaniu naszej firmy. Nie obowiązują wymagania inne niż wymienione w niniejszym formularzu gwarancyjnym, dotyczące naprawy maszyny lub jej uszkodzenia. Niniejsza gwarancja ma zastosowanie do greckiego prawa i odpowiednich przepisów.



The instructions manual is also available in digital format on our website
www.nikolaoutools.com. Find it by entering the product code in the Search "Q" field.

Μπορείτε να βρείτε τις οδηγίες χρήσης και σε ηλεκτρονική μορφή μέσω της ιστοσελίδας μας
www.nikolaoutools.com. Αναζητήστε τις με τον κωδικό προϊόντος στο πεδίο Αναζήτηση "Q".