

WEIBANG®

ΜΗΧΑΝΗΜΑΤΑ ΚΗΠΟΥ

Yangzhou Weibang Garden Machine Company Limited
Hanjiang Industrial Park, Yangzhou City, Jiangsu
Province 225127, Λαϊκή Δημοκρατία της Κίνας

Χλοοκοπτικό Μηχάνημα

Αριθμοί μοντέλου:

WBBC537SCV

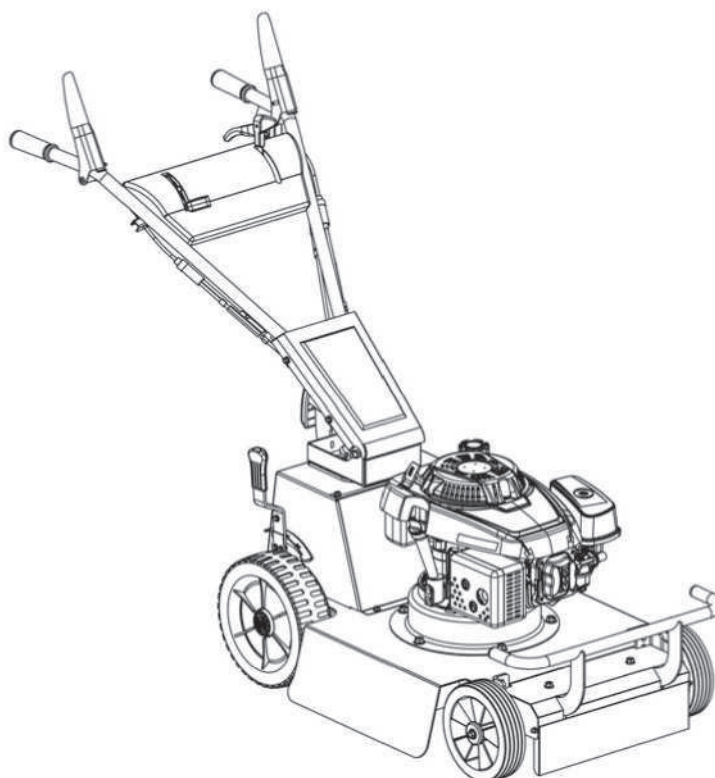

Εγχειρίδιο χειριστή

(Οδηγίες Βάσει Πρωτοτύπου)



Γενική ειδοποίηση ασφαλείας κινδύνου

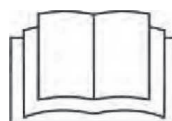

Διαβάστε το εγχειρίδιο χειριστή



Προσοχή στα αντικείμενα που μπορεί να τιναχθούν προς τους περαστικούς.



Κρατήστε τους περαστικούς μακριά από το μηχάνημα.



Προσοχή στις αιχμηρές λεπίδες

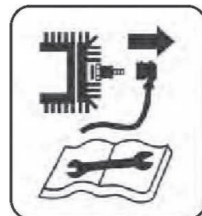

Αφαιρέστε το μπουζί πριν από τη συντήρηση

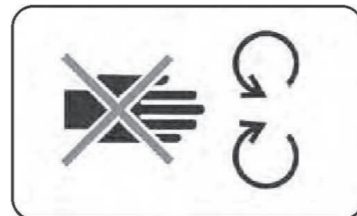

Προσοχή – Μην αγγίζετε τα περιστρεφόμενα μέσα κοπής



Μη λειτουργείτε ποτέ το χλοοκοπτικό με ανοιχτό τον αγωγό εκκένωσης



"Μην κόβετε χόρτο σε υπερβολικά απότομες πλαγιές, κόβετε το χόρτο διαγώνια στην πλαγιά, ποτέ ανηφορικά ή κατηφορικά."



Ποτέ μην σηκώνετε ή μεταφέρετε χλοοκοπτικό ενώ το μοτέρ λειτουργεί. Να είστε ιδιαίτερα προσεκτικοί όταν κάνετε όπισθεν ή τραβάτε το χλοοκοπτικό προς το μέρος σας.



Η εγγυημένη τιμή είναι: L_{wA}=98dB(A)

WBBC537SCV



Κρατήστε τα χέρια και τα πόδια σας μακριά από το μηχάνημα.



Φοράτε προστατευτικά για τα μάτια και τα αυτιά.

Ελληνικά

- Διαβάστε τις οδηγίες λειτουργίας πριν χρησιμοποιήσετε το μηχάνημα!
- Κρατήστε τρίτους μακριά από τη ζώνη κινδύνου!
- Όταν διαβάζετε τις οδηγίες χρήσης, διαβάστε την μπροστινή και την πίσω σελίδα.

ΠΕΡΙΕΧΟΜΕΝΟ

ΚΑΝΟΝΙΣΜΟΙ ΑΣΦΑΛΕΙΑΣ

Γενική Λειτουργία	01-03
Λειτουργία σε πλαγιές	01
Παιδιά	02
Γενικές Οδηγίες Λειτουργίας	02
Προδιαγραφές προϊόντος	03

ΣΥΝΑΡΜΟΛΟΓΗΣΗ

Πώς αφαιρέσετε το χλοοκοπτικό από το κουτί συσκευασίας	04
Πώς να ρυθμίσετε το χλοοκοπτικό σας	04
Πώς να συναρμολογήσετε τον κάδο συλλογής χόρτου	04

ΛΕΙΤΟΥΡΓΙΑ

ΕΥΘΥΝΕΣ ΠΕΛΑΤΩΝ

ΡΥΘΜΙΣΗ ΚΑΙ ΣΕΡΒΙΣ

ΑΠΟΘΗΚΕΥΣΗ

ΕΓΓΥΗΣΗ

ΚΑΝΟΝΙΣΜΟΙ ΑΣΦΑΛΕΙΑΣ

I. Γενική Λειτουργία

• Πριν ξεκινήσετε να χρησιμοποιείτε αυτό το μηχανήμα, διαβάστε, κατανοήστε και ακολουθήστε όλες τις οδηγίες που παρέχονται σε αυτό το εγχειρίδιο. Γίνετε απόλυτα εξοικειωμένοι με τα χειριστήρια και τη σωστή χρήση του μηχανήματος πριν ξεκινήσετε τη λειτουργία του.

⚠ ΠΡΟΕΙΔΟΠΟΙΗΣΗ: Μην τοποθετείτε τα χέρια ή τα πόδια σας κοντά ή κάτω από τα περιστρεφόμενα μέρη. Κρατήστε πάντα μακριά από το άνοιγμα εκκένωσης.

• Το μηχανήμα μπορεί να χρησιμοποιηθεί μόνο από υπεύθυνα άτομα που είναι εξοικειωμένα με τις οδηγίες λειτουργίας. Μην επιτρέπετε ποτέ σε παιδιά ή σε άτομα που δεν είναι εξοικειωμένα με αυτές τις οδηγίες να χρησιμοποιούν το χλοοκοπτικό. Οι τοπικοί κανονισμοί ενδέχεται να περιορίζουν την ηλικία του χειριστή.

• Για λόγους ασφαλείας, βεβαιωθείτε ότι δεν υπάρχουν άτομα στην άμεση περιοχή όπου θα κάνετε το κόψιμο του χόρτου. Αν κάποιος εισέλθει σε αυτή την περιοχή, σταματήστε αμέσως το μηχανήμα αφήνοντας τη μπάρα ελέγχου της κίνησης. Ποτέ μην κόβετε χόρτο όταν υπάρχουν άνθρωποι, ειδικά παιδιά ή κατοικίδια κοντά σας.

• Ουμηνθείτε ότι ο χειριστής ή ο χρήστης είναι υπεύθυνος για τυχόν ατυχήματα ή κινδύνους που προκύπτουν για άλλους ανθρώπους ή την περιουσία τους.

⚠ ΠΡΟΣΟΧΗ: Μην χειρίζεστε το χλοοκοπτικό ζυπόλητοι ή φορώντας ανοιχτά σανδάλια. Φορέστε πάντα στιβαρά υποδήματα όταν κόβετε χόρτο.

•Κατά το κούρεμα, να φοράτε πάντα στιβαρά υποδήματα και μακριά παντελόνια. Μην χειρίζεστε το μηχανήμα ζυπόλητοι ή φορώντας ανοιχτά σανδάλια.

•Επιθεωρήστε σχολαστικά την περιοχή όπου πρόκειται να χρησιμοποιηθεί ο εξοπλισμός και αφαιρέστε όλα τα αντικείμενα όπως πέτρες, παιχνίδια, σύρμα, κόκαλα, μπαστούνια και οποιαδήποτε άλλα αντικείμενα που μπορεί να πετάξει το μηχανήμα μέσα από το άνοιγμα εκκένωσης.

•Μην τραβάτε το χλοοκοπτικό προς τα πίσω, εκτός εάν αυτό είναι απολύτως απαραίτητο. Να κοιτάτε πάντα κάτω και πίσω σας, πριν και ενώ κινείστε προς τα πίσω. Να είστε εξαιρετικά προσεκτικοί όταν κάνετε όπισθεν ή τραβώντας το χλοοκοπτικό προς το μέρος σας.

• Πριν χρησιμοποιήσετε το χλοοκοπτικό, βεβαιωθείτε ότι όλες οι προστατευτικές σήτες και οι άλλες προστατευτικές συσκευές έχουν τοποθετηθεί σωστά. Ποτέ μη λειτουργείτε το χλοοκοπτικό με ελαττωματικά προστατευτικά ή χωρίς διατάξεις ασφαλείας.

• Τηρείτε τις οδηγίες του κατασκευαστή, για σωστή λειτουργία και τοποθέτηση εξαρτημάτων. Επιτρέπεται η χρήση μόνο εκείων των εξαρτημάτων που έχουν εγκριθεί από τον κατασκευαστή.

•Βεβαιωθείτε ότι οι λεπίδες του χλοοκοπτικού δεν περιστρέφονται, προτού διασχίσετε χαλίκια, διαδρόμους ή δρόμους.

•Το κούρεμα πρέπει να γίνεται μόνο κατά τη διάρκεια της ημέρας ή υπό καλό τεχνητό φωτισμό.

•Μη λειτουργείτε το μηχανήμα όταν είστε υπό την επήρεια αλκοολ ή φαρμάκων.

• Ποτέ μην χρησιμοποιείτε το χλοοκοπτικό σε βρεγμένο χόρτο, εκτός αν είναι απολύτως αναγκαίο. Φροντίστε να έχετε σταθερό βηματισμό και πάντα να κρατάτε σταθερά τη λαβή, περπατώντας και όχι τρέχοντας..

•Πριν βάλετε σε λειτουργία τον κινητήρα (μοτέρ), αποσυνδέστε όλους τους μηχανισμούς της λεπίδας και της αυτόματης κίνησης ή του συμπλέκτη κίνησης, αν το χλοοκοπτικό διαθέτει τέτοιους μηχανισμούς.

•Εάν το χλοοκοπτικό αρχίσει να δονείται ασυνήθιστα, σταματήστε τον κινητήρα (μοτέρ) και ελέγξτε αμέσως για την αιτία. Οι κραδασμοί είναι γενικά μια προειδοποίηση για προβλήματα.

•Κρατήστε τα χέρια και τα πόδια μακριά από το περιβλημα.

• Τα φθαρμένα μέρη πρέπει να αντικαθίστανται και για αυτό να παρατέμνονται σε εξειδικευμένο συνεργείο. Αν χρειαστεί, επικοινωνήστε με τη καθορισμένη υπηρεσία του κατασκευαστή.

•Πριν χρησιμοποιήσετε το μηχανήμα, επιθεωρήστε το μηχανήμα οπτικά για να προσδιορίσετε εάν τα μπουλόνια κοπής, στερέωσης και ολόκληρο το χλοοκοπτικό έχουν φθαρεί ή καταστραφεί. Αν υπάρχουν φθαρμένα ή κατεστραμμένα μέρη, αντικαταστήστε τα για να αποφύγετε ανισορροπία ή άλλες ζημιές.

ΛΕΙΤΟΥΡΓΙΑ ΣΕ ΠΛΑΓΙΕΣ

• Οι πλαγιές είναι ένας σημαντικός παράγοντας που σχετίζεται με ατυχήματα από ολίσθηση και πτώση, τα οποία μπορεί να προκαλέσουν σοβαρούς τραυματισμούς. Όλες οι πλαγιές απαιτούν ιδιαίτερη προσοχή. Αν αισθάνεστε αβεβαιότητα σε μια πλαγιά, μην την κόβετε.

ΤΙ ΝΑ ΚΑΝΕΤΕ:

• Κόβετε το χόρτο διαγώνια στην πλαγιά, ποτέ ανηφορικά ή κατηφορικά. Άσκηση εξαιρετικής προσοχής όταν αλλάζετε κατεύθυνση στις πλαγιές.
• Αφαιρέστε εμπόδια όπως πέτρες, κλαδιά δέντρων κλπ.
• Παρακολουθήστε για τρύπες, αυλάκια ή εξογκώματα. Το ψηλό χόρτο μπορεί να κρύψει εμπόδια.

ΤΙ ΝΑ ΜΗΝ ΚΑΝΕΤΕ:

• Μην κόβετε κοντά σε απότομα σημεία, χαντάκια ή αναχώματα. Ο χειριστής μπορεί να χάσει την ισορροπία του ή το βηματισμό του.
• Μην κόβετε σε υπερβολικά απότομες πλαγιές.
• Μην κόβετε χόρτο σε βρεγμένο έδαφος. Η μειωμένη πρόσφυση μπορεί να προκαλέσει ολίσθηση.

II. ΠΑΙΔΙΑ

Σοβαρά ατυχήματα μπορεί να συμβούν εάν ο χειριστής δεν είναι σε εγρήγορση για την παρουσία παιδιών. Τα παιδιά συχνά έλκονται από το μηχανήμα και τη δραστηριότητα του χλοοκοπτικού. Ποτέ μην υποθέτετε ότι τα παιδιά θα παραμείνουν στο σημείο όπου τα είδατε τελευταία.

• Κρατήστε τα παιδιά μακριά από την περιοχή κοπής και υπό την επίβλεψη άλλου υπεύθυνου ενήλικα.
• Να είστε πάντα σε επιφυλακή και να σβήνετε το μηχανήμα αν τα παιδιά εισέλθουν στην περιοχή.
• Πριν και ενώ περπατάτε προς τα πίσω, κοιτάξτε πίσω και κάτω για μικρά παιδιά.
• Ποτέ μην επιτρέπετε στα παιδιά να χειρίζονται το μηχανήμα.
• Χρησιμοποιήστε ιδιαίτερη προσοχή όταν πλησιάζετε γυνίες χωρίς ορατότητα, θάμνους, δέντρα ή άλλα αντικείμενα που μπορεί να εμποδίζουν την όραση.

ΓΕΝΙΚΕΣ ΟΔΗΓΙΕΣ ΓΙΑ ΤΗΝ ΕΡΓΑΣΙΑ ΜΕ ΤΟ ΧΛΟΟΚΟΠΤΙΚΟ ΣΑΣ

•ΠΡΟΕΙΔΟΠΟΙΗΣΗ-Η βενζίνη είναι πολύ εύφλεκτη. Να είστε ιδιαίτερα προσεκτικοί στο χειρισμό της βενζίνης και άλλων καυσίμων. Είναι εύφλεκτα και οι αναθυμιάσεις τους είναι εκρηκτικές.

Αποθηκεύστε τα καύσιμα σε ειδικούς δοχείους που έχουν σχεδιαστεί για αυτόν τον σκοπό. Χρησιμοποιείτε μόνο εγκεκριμένα δοχεία καυσίμου.

• Γεμίστε το μηχανήμα με καύσιμο μόνο σε εξωτερικούς χώρους και μην καπνίζετε κατά τη διάρκεια της ανεφοδιασμού. Ποτέ μην ανεφοδιάζετε το μηχανήμα σε κλειστούς χώρους.

Ποτέ μην αποθηκεύετε το μηχανήμα ή τα δοχεία καυσίμου κοντά σε γυμνή φλόγα, όπως στην περίπτωση ενός θερμοσίφωνα.

- Προσθέστε καύσιμο πριν εκκινήσετε τον κινητήρα. Μην αφαιρείτε ποτέ το καπάκι του ρεζερβουάρ καυσίμου και μην προσθέτετε βενζίνη ενώ ο κινητήρας λειτουργεί ή όταν ο κινητήρας είναι ζεστός. Αφήστε τον κινητήρα να κρυώσει πριν τον ανεφοδιασμό.

- Εάν χυθεί βενζίνη, μην επιχειρήσετε να εκκινήσετε τον κινητήρα, αλλά απομακρύνετε το μηχανήμα από την περιοχή της διαρροής και αποφύγετε να δημιουργήσετε οποιαδήποτε πηγή ανάφλεξης μέχρι να διαλυθούν οι αναθυμιάσεις της βενζίνης.

- Αντικαταστήστε τα καπάκια των ρεσερβουάρ καυσίμου και των δοχείων με ασφάλεια.

- Μην καπνίζετε κοντά στο χλοοκοπτικό.

•Αντικαταστήστε τα ελαττωματικά σιλανσιέ.

•Καθαρίστε τυχόν διαρροές λιπαντικού ή καυσίμου.

•Μην εκκινείτε τον κινητήρα όταν στέκεστε μπροστά από το άνοιγμα εκκένωσης.

•Μην βάζετε χέρια ή πόδια κοντά ή κάτω από περιστρεφόμενα μέρη. Κρατήστε πάντα μακριά από το άνοιγμα εκκένωσης.

• Μην λειτουργείτε τον κινητήρα σε κλειστό χώρο, όπου μπορεί να συγκεντρωθούν επικίνδυνες αναθυμιάσεις μονοξειδίου του άνθρακα. Περπατάτε, ποτέ μην τρέχετε.

• Πάντα βεβαιωθείτε για την πρόσφυση σας σε πλαγιές.

• Μην αλλάζετε τις ρυθμίσεις του κινητήρα και μην αυξάνετε υπερβολικά την ταχύτητα του κινητήρα.

•Ποτέ μην κάνετε ρυθμίσεις ή επισκευές με τον κινητήρα (μοτέρ) σε λειτουργία. Αποσυνδέστε το καλώδιο του μπουζί και κρατήστε το καλώδιο μακριά από το βύσμα για να αποφύγετε την ακούσια εκκίνηση.

•Ελέγχετε τακτικά ότι τα παξιμάδια και τα μπουλόνια, ειδικά τα μπουλόνια στερέωσης της λεπίδας, είναι καλά στερεωμένα και διατηρείτε τον εξοπλισμό σε καλή κατάσταση.

•Ποτέ μην παραβιάζετε τις διατάξεις ασφαλείας. Ελέγχετε τακτικά τη σωστή λειτουργία τους.

•Βεβαιωθείτε ότι δεν μαζεύονται γρασίδι, φύλλα ή άλλα υπολείμματα στο χλοοκοπτικό. να ελέγχετε τακτικά και να απομακρύνετε τέτοια υπολείμματα που ενδέχεται να φράξουν το μηχανήμα.

•Σταματήστε και επιθεωρήστε το χλοοκοπτικό σας εάν χτυπήσετε οποιοδήποτε αντικείμενο. Επισκευάστε, εάν χρειάζεται, πριν την επανεκκίνηση.

•Μην επιχειρήσετε ποτέ να κάνετε ρυθμίσεις ύψους τροχού ενώ ο κινητήρας (μοτέρ) βρίσκεται σε λειτουργία.

•Οι λεπίδες του χλοοκοπτικού είναι αιχμηρές και μπορεί να προκαλέσουν τραυματισμούς. Τυλίξτε τις λεπίδες ή φορέστε γάντια κατά το χειρισμό και να είστε ιδιαίτερα προσεκτικοί κατά τη συντήρηση της λεπίδας.

•Να είστε ιδιαίτερα προσεκτικοί σε περίπτωση που γυρίσετε ανάποδα το χλοοκοπτικό ή πρόκειται να χρησιμοποιήσετε το μηχανήμα.

•Σταματήστε τη(τις) λεπίδα(ες) εάν το χλοοκοπτικό πρέπει να γείρει για μεταφορά

κατά τη διέλευση επιφανειών εκτός από γρασίδι και κατά τη μεταφορά του χλοοκοπτικού προς και από την περιοχή που πρόκειται να κουρευτεί.

•Εκκινήστε τον κινητήρα ή ενεργοποιήστε τον κινητήρα προσεκτικά σύμφωνα με τις οδηγίες και με τα πόδια μακριά από τις λεπίδες.

- Μην γέρνετε το χλοοκοπτικό κατά την εκκίνηση του κινητήρα ή την ενεργοποίηση του κινητήρα, εκτός εάν το χλοοκοπτικό πρέπει να έχει κλίση για εκκίνηση. Σ' αυτήν την περίπτωση, μην το γέρνετε περισσότερο από το απολύτως απαραίτητο και σηκώνετε μόνο το τμήμα που βρίσκεται μακριά από τον χειριστή.

•Ποτέ μην σηκώνετε ή μεταφέρετε ένα χλοοκοπτικό ενώ ο κινητήρας λειτουργεί.

•Σβήστε τον κινητήρα και αποσυνδέστε το καλώδιο της μίζας.

- Πριν καθαρίσετε τα μπλοκαρίσματα ή αποφράξετε τον αγωγό.

- πριν ελέγξετε, καθαρίσετε ή εργαστείτε στο χλοοκοπτικό.

- αν χτυπήσει κάποιο ξένο αντικείμενο, επιθεωρήστε το χλοοκοπτικό για ζημιές και πραγματοποιήστε επισκευές πριν από την επανεκκίνηση και τη λειτουργία του χλοοκοπτικού.

• Εάν το χλοοκοπτικό αρχίσει να δονείται ασυνήθιστα (ελέγξτε αμέσως).

• Σταματήστε τον κινητήρα:

- κάθε φορά που αφήνετε το χλοοκοπτικό.

- πριν τον ανεφοδιασμό με καύσιμο.

•Μειώστε τη ρύθμιση του γκαζιού κατά το σβήσιμο του κινητήρα και, εάν ο κινητήρας είναι εφοδιασμένος με βαλβίδα διακοπής, απενεργοποιήστε το καύσιμο στο τέλος του κουρέματος.

•Αφήστε τον κινητήρα να κρυώσει πριν τον αποθηκεύσετε σε οποιοδήποτε περιβλημα

•Ποτέ μην αποθηκεύετε τον εξοπλισμό με βενζίνη στη δεξαμενή μέσα σε κτίριο όπου οι αναθυμιάσεις μπορεί να φτάσουν σε γυμνή φλόγα ή σπινθήρα. Για να μειώσετε τον κίνδυνο πυρκαγιάς, διατηρήστε τον κινητήρα, το σιλενσιέ, τη θήκη μπαταριών και τον χώρο αποθήκευσης βενζίνης καθαρούς από χόρτο, φύλλα ή πλεονάζον λιπαντικό.

• Εάν η δεξαμενή καυσίμου πρέπει να αποστραγγιστεί, αυτό θα πρέπει να γίνει σε εξωτερικούς χώρους.

⚠ ΠΡΟΕΙΔΟΠΟΙΗΣΗ: Τα καυσάερια του κινητήρα και ορισμένα από τα συστατικά τους, καθώς και ορισμένα άλλα εξαρτήματα του οχήματος περιέχουν ή εκπέμπουν χημικές ουσίες, οι οποίες είναι γνωστό ότι προκαλούν καρκίνο, πιθανές γενετικές ανωμαλίες ή βλάβες στα αναπαραγωγικά όργανα.

Μοντέλο	WBBC537SCV
Μοντέλο κινητήρα	LC1P70FC
Ονομαστική ισχύς	3,1 kW
Πλάτος κοπής	530 χλστ
Ταχύτητα λεπίδας	ZSO0min*1
Σασί	Χαλύβδινο φύλλο
Τύπος κίνησης	Αυτοκινούμενο
Ταχύτητα οδήγησης	0,68m/s-0,84m/s-1,02m/s
Ύψος κοπής	15-90mm
Εκκίνηση	Οπισθεν
Καθαρό Βάρος	75 κιλιά
Επίπεδο ηχητικής πίεσης (L _{WA} K=2,5dB(A))	82,5 dB(A)
Επίπεδο ισχύος ήχου(L _{WA} K=2,5dB(A))	97,6dB(A)
Δόνηση K = 1, 5 m/s ²	6,2 m/s ²
Τύπος λεπίδας	Λάμα στρόφιγγας: BC53AB04000/00 Αιωρούμενη Λεπίδα: BC45TB09000/00

Σημείωμα: Το καθαρό βάρος των χλοοκοπτικών εξαρτάται από το διαφορετικό μοντέλο κινητήρα.

Αυτές οι προδιαγραφές παρέχονται ως αναφορά. Διατηρούμε το δικαίωμα να κάνουμε τεχνικές αλλαγές και άλλες χωρίς εκ των προτέρων ειδοποίηση. Είναι πιθανό ορισμένες λεπτομέρειες σ' αυτό το εγχειρίδιο να μην συμπίπτουν πλήρως με το μηχάνημα σας.

Σας συνιστούμε να σημειώσετε τον σειριακό αριθμό και την ημερομηνία αγοράς στο εγχειρίδιο χρήσης σας, ώστε να το έχετε πάντα στη διάθεση σας.

ΑΥΞΩΝ ΑΡΙΘΜΟΣ _____

ΗΜΕΡΟΜΗΝΙΑ ΑΓΟΡΑΣ _____

Ο ΑΡΙΘΜΟΣ ΜΟΝΤΕΛΟΥ ΚΑΙ Ο ΣΕΙΡΙΑΚΟΣ ΑΡΙΘΜΟΣ ΘΑ ΒΡΕΘΟΥΝ ΣΕ ΜΙΑ ΑΥΤΟΚΟΛΛΗΤΗ ΕΤΙΚΕΤΑ ΠΟΥ ΕΙΝΑΙ ΠΡΟΣΑΡΤΗΜΕΝΗ ΣΤΟ ΠΙΣΩ ΜΕΡΟΣ ΤΟΥ ΠΕΡΙΒΛΗΜΑΤΟΣ ΤΟΥ ΧΛΟΟΚΟΠΤΙΚΟΥ.

ΘΑ ΠΡΕΠΕΙ ΝΑ ΚΑΤΑΓΡΑΨΕΤΕ ΚΑΙ ΤΟΝ ΣΕΙΡΙΑΚΟ ΑΡΙΘΜΟ ΚΑΙ ΤΗΝ ΗΜΕΡΟΜΗΝΙΑ ΑΓΟΡΑΣ ΚΑΙ ΝΑ ΤΟΝ ΦΥΛΑΞΕΤΕ ΣΕ ΑΣΦΑΛΕΣ ΜΕΡΟΣ ΓΙΑ ΜΕΛΛΟΝΤΙΚΗ ΑΝΑΦΟΡΑ.

ΣΥΓΧΑΡΗΤΗΡΙΑ για την αγορά ενός νέου χλοοκοπτικού. Έχει σχεδιαστεί, κατασκευαστεί και κατασκευαστεί για να σας προσφέρει την καλύτερη δυνατή αξιοπιστία και απόδοση.

Εάν αντιμετωπίσετε κάποιο πρόβλημα που δεν μπορείτε να επιλύσετε εύκολα, επικοινωνήστε με το πλησιέστερο εξουσιοδοτημένο κέντρο σέρβιζ/τήριμα. Διαθέτουμε ικανούς, καλά εκπαιδευμένους τεχνικούς και τα κατάλληλα εργαλεία για το σέρβις ή την επισκευή αυτού του χλοοκοπτικού.

Διαβάστε και διατηρήστε αυτό το εγχειρίδιο. Οι οδηγίες θα σας επιτρέψουν να συναρμολογήσετε και να συντηρήσετε σωστά το χορτοκοπτικό σας. Τηρείτε πάντα τους «ΚΑΝΟΝΙΣΜΟΥΣ ΑΣΦΑΛΕΙΑΣ».

ΣΩΣΤΗ ΧΡΗΣΗ

Το χλοοκοπτικό βενζίνης είναι σχεδιασμένο για γεωργία, δασοκομία και διαμόρφωση κήπων για κοπή γρασιδιού.

/ ή σάπια φύλλα χόρτου όπως ψηλά ζιζάνια ή παρόμοια φυτά ή θάμνοι και ξυλώδη βλάστηση. Οποιαδήποτε εφαρμογή δεν αναφέρεται σ' αυτόν τον οδηγό απαγορεύεται.

Οι παραπάνω οδηγίες χρήσης και ασφάλειας πρέπει να τηρούνται αυστηρά. Ο κατασκευαστής δεν αναλαμβάνει καμία ευθύνη για οποιαδήποτε ζημιά που προκαλείται από ακατάλληλη λειτουργία, ακατάλληλη χρήση, κακή χρήση, μη εξουσιοδοτημένες επισκευές ή τροποποιήσεις που πραγματοποιήθηκαν.

Το γρασίδι θα κοπεί πολλές φορές κάτω από το κατάστρωμα κοπής μέχρι να γίνει αρκετά μικρό ώστε να μείνει στο χόρτο. Το πολτοποιημένο γρασίδι σύντομα θα αποσυντεθεί και θα γίνει λίπασμα για την ανάπτυξη του γρασιδιού.

ΕΥΘΥΝΕΣ ΠΕΛΑΤΩΝ

• Διαβάστε και τηρήστε τους κανονισμούς ασφαλείας που περιέχονται σ' αυτό το εγχειρίδιο.

• Ακολουθήστε ένα τακτικό πρόγραμμα για τη συντήρηση, τη φροντίδα και τη χρήση του χλοοκοπτικού σας.

• Ακολουθήστε τις οδηγίες στις ενότητες "Υποχρεώσεις πελάτη" και "Αποθήκευση" αυτού του εγχειριδίου κατόχου.

• Να θυμάστε ότι ο χειριστής είναι υπεύθυνος για ατυχήματα με άλλα άτομα ή την περιουσία τους.



Υπολειμματικοί κίνδυνοι

Ακόμη και όταν το ηλεκτρικό εργαλείο χρησιμοποιείται σύμφωνα με τις οδηγίες δεν είναι δυνατό να εξαλειφθούν όλοι οι υπολειμματικοί παράγοντες κινδύνου. Οι ακόλουθοι κίνδυνοι ενδέχεται να προκύψουν σε σχέση με την κατασκευή και το σχεδιασμό του ηλεκτρικού εργαλείου:

1. Βλάβη στους πνεύμονες εάν δεν φορεθεί αποτελεσματική μάσκα σκόνης.
2. Βλάβη στην ακοή εάν δεν χρησιμοποιείται αποτελεσματική προστασία ακοής.
3. Βλάβες στην υγεία που προκύπτουν από την εκπομπή κραδασμών εάν το ηλεκτρικό εργαλείο χρησιμοποιείται για μεγαλύτερο χρονικό διάστημα ή εάν δεν διαχειρίζεται και συντηρείται σωστά.

ΣΥΝΑΡΜΟΛΟΓΗΣΗ

Διαβάστε αυτές τις οδηγίες και αυτό το εγχειρίδιο στο σύνολο του προτού επιχειρήσετε να συναρμολογήσετε ή να θέσετε σε λειτουργία το νέο σας χλοοκοπτικό.

ΣΗΜΑΝΤΙΚΟ: ΑΥΤΟ ΤΟ ΧΛΟΟΚΟΠΤΙΚΟ ΑΠΟΣΤΕΛΜΕΤΑΙ

ΧΩΡΙΣ ΛΑΔΙ Ή ΒΕΝΖΙΝΗ ΣΤΟΝ ΚΙΝΗΤΗΡΑ.

Το νέο σας χλοοκοπτικό έχει συναρμολογηθεί στο εργοστάσιο, εκτός από τα μέρη που δεν έχουν συναρμολογηθεί για λόγους αποστολής. Όλα τα μέρη, όπως παξιμάδια, ροδέλες, βίδες κ.λπ., που απαιτούνται για να ολοκληρωθεί η συναρμολόγηση, βρίσκονται στη σακούλα με τα εξαρτήματα. Για να εξασφαλίσετε τη σωστή και ασφαλή λειτουργία του χλοοκοπτικού σας, όλα τα μέρη και τα εξαρτήματα που συναρμολογείτε πρέπει να σφικτούν σωστά. Χρησιμοποιήστε τα κατάλληλα εργαλεία, εφόσον είναι απαραίτητο, για να διασφαλίσετε τη σωστή στεγανότητα.

Ι.ΑΦΑΙΡΕΣΗ ΧΛΟΟΚΟΠΤΙΚΟΥ ΑΠΟ ΤΟ ΧΑΡΤΟΚΙΒΩΤΙΟ

• Αφαιρέστε τα μέρη που αποσπώνται και που περιλαμβάνονται στο χλοοκοπτικό.

• Κόψτε τις δύο ακραίες γωνίες του χαρτοκιβωτίου και τοποθετήστε το τελικό πάνελ επίπεδα κάτω.

• Αφαιρέστε όλα τα υλικά συσκευασίας, εκτός από την προστατευτική επένδυση μεταξύ της άνω και κάτω λαβής και την προστατευτική επένδυση που συγκρατεί τη μπάρα ελέγχου παρουσίας του χειριστή στην άνω λαβή.

• Βγάλτε το χλοοκοπτικό από το χαρτοκιβώτιο και ελέγξτε το χαρτοκιβώτιο σχολαστικά για πρόσθετα μέρη που αποσπώνται.

II. ΠΩΣ ΝΑ ΡΥΘΜΙΣΕΤΕ ΤΟ ΧΛΟΟΚΟΠΤΙΚΟ ΣΑΣ

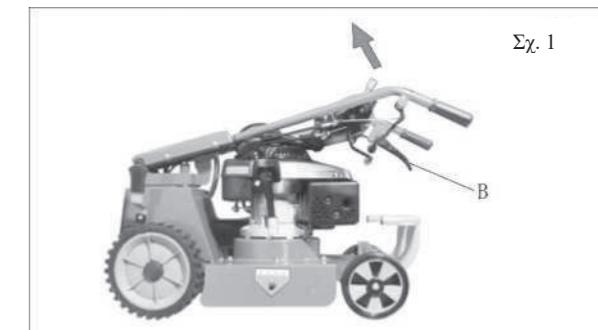

Σχ. 1

• Ανυψώστε την αριστερή λαβή B για να απελευθερώσετε την λαβή του χλοοκοπτικού.

• Γυρίστε τη λαβή στην εργονομική θέση και στο επιθυμητό ύψος, και μετά απελευθερώστε την λαβή B για να σταθεροποιήσετε τη λαβή. • Αφαιρέστε οποιοδήποτε υλικό συσκευασίας γύρω από τη μπάρα ελέγχου. • Οι λαβές σας μπορεί να ρυθμιστούν για την άνεση σας στο κούρεμα. Ανατρέξτε στην ενότητα Συντήρηση και Ρυθμίσεις αυτού του εγχειριδίου.



ΠΡΟΣΟΧΗ: Φοράτε προστατευτικά γάντια κατά τη λειτουργία της εγκατάστασης του χλοοκοπτικού σας.



ΠΡΟΕΙΔΟΠΟΙΗΣΗ: Η ασφαλής θέση εκκίνησης του κινητήρα είναι στο πίσω μέρος της άνω λαβής. Οι χρήστες πρέπει να κρατούν το σχοινί πάντα στο κέντρο του δακτυλίου κατά την εκκίνηση του κινητήρα και κατά το κόψιμο του χόρτου. Είναι επικίνδυνο να εκκινείτε τον κινητήρα εκτός της ασφαλούς θέσης, καθώς αυτό μπορεί να οδηγήσει σε κίνδυνο τραυματισμού των ποδιών.

ΛΕΙΤΟΥΡΓΙΑ

Αυτά τα σύμβολα μπορεί να εμφανίζονται στο χλοοκοπτικό σας ή στο εγχειρίδιο που παρέχεται με το προϊόν. Μάθετε και κατανοήστε τη σημασία τους.

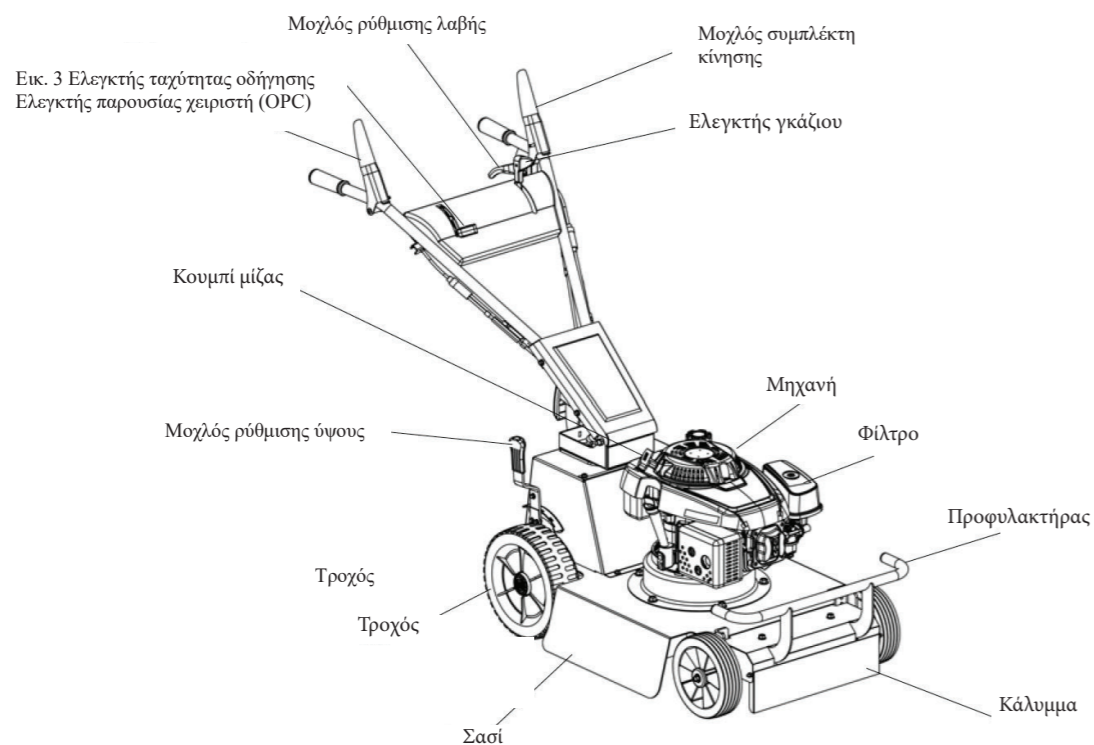

Εικ. 3 Ελεγκτής ταχύτητας οδήγησης
Ελεγκτής παρουσίας χειριστή (OPC)

ΛΑΒΗ ΣΥΜΠΛΕΚΤΗ ΚΙΝΗΣΗΣ – Χρησιμοποιείται για την ενεργοποίηση της κίνησης του χλοοκοπτικού με κίνηση από μηχανή.

ΚΟΥΜΠΙ ΕΚΚΙΝΗΣΗΣ – Χρησιμοποιείται για την εκκίνηση του κινητήρα.

ΛΑΒΗ ΕΛΕΓΧΟΥ ΠΑΡΟΥΣΙΑΣ ΧΕΙΡΙΣΤΗ – Πρέπει να κρατηθεί από το χειριστή στη λαβή για να ξεκινήσει ο κινητήρας. Αφήστε την για να σταματήσετε τον κινητήρα.

Προειδοποίηση: Η λειτουργία οποιουδήποτε χλοοκοπτικού μπορεί να οδηγήσει σε εκτόξευση ξένων αντικειμένων στα μάτια, τα οποία μπορεί να προκαλέσουν σοβαρές βλάβες στην όραση. Πάντα να φοράτε προστατευτικά γυαλιά ή προστατευτικά μάτια κατά τη διάρκεια της λειτουργίας του χλοοκοπτικού σας ή κατά τη διάρκεια οποιωνδήποτε ρυθμίσεων ή επισκευών. Συνιστούμε τη χρήση μάσκας ασφαλείας με ευρεία όραση πάνω από γυαλιά ή τακτικών προστατευτικών γυαλιών ασφαλείας.

ΠΩΣ ΝΑ ΧΡΗΣΙΜΟΠΟΙΗΣΕΤΕ ΤΟ ΧΛΟΟΚΟΠΤΙΚΟ ΣΑΣ

ΖΩΝΗ ΕΛΕΓΧΟΥ ΚΙΝΗΤΗΡΑ #Το χλοοκοπτικό σας είναι εξοπλισμένο με μια λαβή ελέγχου παρουσίας χειριστή, η οποία απαιτεί από τον χειριστή να βρίσκεται πίσω από τη λαβή του χλοοκοπτικού για να ξεκινήσει και να λειτουργήσει το χλοοκοπτικό.

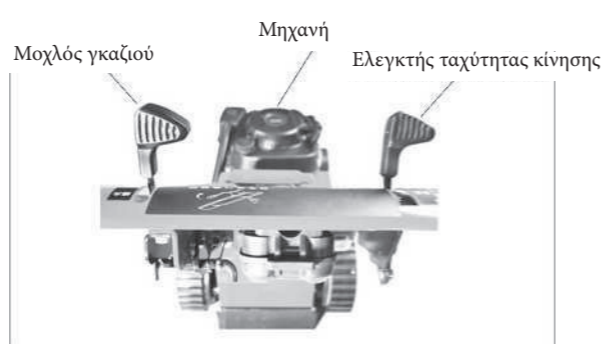

• Για να σταματήσει η κίνηση προς τα εμπρός, αφήστε τη λαβή του συμπλέκτη.
ΣΗΜΑΝΤΙΚΟ: ΠΑΝΤΑ ΔΙΑΤΗΡΗΣΤΕ ΤΟΝ ΕΛΕΓΧΟ ΚΙΝΗΣΗΣ ΠΛΗΡΩΣ ΕΝΕΡΓΟΠΟΙΗΜΕΝΟ ΣΤΗ ΛΑΒΗ ΚΑΤΑ ΤΗ ΧΡΗΣΗ.

ΡΥΘΜΙΣΗ ΤΗΣ ΤΑΧΥΤΗΤΑΣ ΚΙΝΗΣΗΣ (Βλέπε Εικ. 5)

ΣΗΜΕΙΩΣΗ: Η ταχύτητα μπορεί να ρυθμιστεί μόνο όταν ο κινητήρας λειτουργεί για να αποφευχθούν τυχόν βλάβες!

- Η ταχύτητα κίνησης μπορεί να ρυθμιστεί συνεχώς χρησιμοποιώντας τη ρυθμιστική λαβή που είναι τοποθετημένη στην άνω λαβή.

- Πιέστε πρώτα ελαφρώς τη λαβή προς τα κάτω και ρυθμίστε την στην επιθυμητή ταχύτητα. Η λαβή θα "κλικάρει" αυτόματα στην πλησιέστερη νέα θέση.

- Θέση "κουνέλι" = γρήγορο (μέγ. ταχύτητα)

- Θέση "χελώνα" = αργό (ελάχιστη ταχύτητα)

ΡΥΘΜΙΣΗ ΥΨΟΥΣ ΚΟΠΗΣ (Βλέπε Εικ. 6)

• Ποτέ μην ρυθμίζετε το ύψος κοπής με τον κινητήρα να λειτουργεί.

• Το χλοοκοπτικό ρυθμίζεται σε ένα ύψος κοπής κατά την παράδοση.

Εικ.5

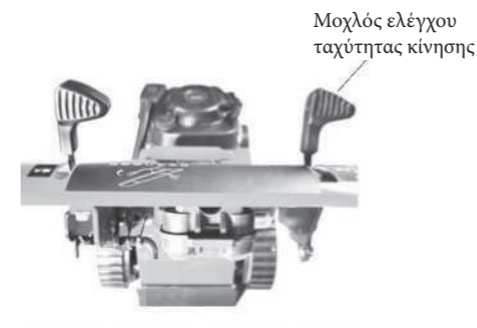

• Οι δύο πίσω τροχοί ρυθμίζονται με μία μόνο λαβή. Οι δύο μπροστινοί τροχοί ρυθμίζονται ξεχωριστά.

• Μπορείτε να ρυθμίσετε το ύψος κοπής στο επιθυμητό ύψος για να ταιριάζει σε διαφορετικά εδάφη. Τραβήξτε τη λαβή έξω από το κλιπ, μετακινήστε την στη επιθυμητή θέση και αφήστε την να επιστρέψει στο κλιπ.

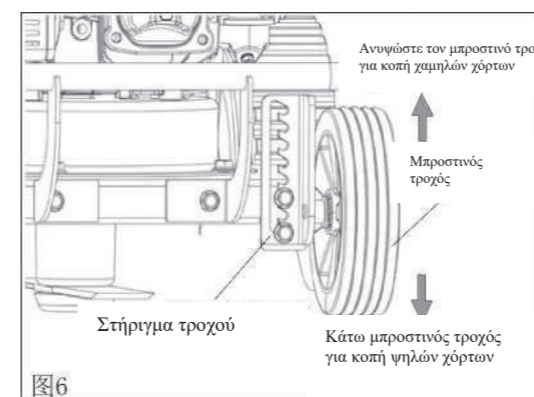

Εικ.6

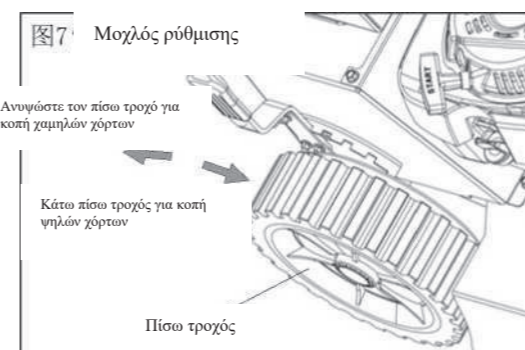

Εικ.7

Μοχλός ρύθμισης

ΠΡΟΕΙΔΟΠΟΙΗΣΗ: Το χλοοκοπτικό μπορεί να χρησιμοποιηθεί μόνο σε επίπεδο έδαφος εάν χρησιμοποιείται το χαμηλότερο ύψος κοπής.

ΠΡΙΝ ΕΚΚΙΝΗΣΕΤΕ ΤΟΝ ΚΙΝΗΤΗΡΑ

ΠΡΟΣΘΗΚΗ ΛΙΠΑΝΤΙΚΟΥ

Το χλοοκοπτικό σας αποστέλλεται χωρίς λιπαντικό στον κινητήρα. Ο κινητήρας χωράει περίπου 0,6 λίτρα, ανατρέξτε στις προδιαγραφές του κατασκευαστή του κινητήρα στο εγχειρίδιο του κινητήρα. Για τον τύπο και την ποιότητα του λιπαντικού προς χρήση, ανατρέξτε στην ενότητα «ΚΙΝΗΤΗΡΑΣ» στην ενότητα Ευθύνες Πελάτη αυτού του εγχειριδίου.

1 Βεβαιωθείτε ότι το χλοοκοπτικό είναι επίπεδο και η περιοχή γύρω από την είσοδο λιπαντικού είναι καθαρή.

2 Αφαιρέστε το καπάκι του λιπαντικού του κινητήρα και γεμίστε μέχρι την ένδειξη πλήρους στην μπάρα μέτρησης. Ρίξτε το λιπαντικό αργά. Μην το παραγεμίζετε.

ΣΗΜΕΙΩΣΗ: Επιτρέψτε στο λιπαντικό να κατακάσει μέσα στον κινητήρα για ακριβή μέτρηση. Για να διαβάσετε το σωστό επίπεδο, σφίξτε το καπάκι του λιπαντικού του κινητήρα, στη συνέχεια επανατοποθετήστε το καπάκι και σφίξτε το.

• Ελέγξτε τη στάθμη λιπαντικού πριν από κάθε χρήση. Προσθέστε λιπαντικό εάν χρειάζεται. Γεμίστε μέχρι την ένδειξη πλήρους στο δείκτη στάθμης.

• Αλλάζετε το λιπαντικό μετά από κάθε 25 ώρες λειτουργίας ή κάθε σεζόν. Μπορεί να χρειαστεί να αλλάζετε το λιπαντικό πιο συχνά κάτω από συνθήκες σκόνης και ακαθαρσιών.

ΠΡΟΣΘΕΣΤΕ ΒΕΝΖΙΝΗ

ΣΗΜΕΙΩΣΗ: Πριν γεμίσετε τη δεξαμενή καυσίμου, αφαιρέστε και απορρίψτε το καπάκι απορριμάτων που βρίσκεται μέσα στη δεξαμενή.

Γεμίστε τη δεξαμενή καυσίμου. Χρησιμοποιήστε φρέσκια, καθαρή, τακτική βενζίνη χωρίς μόλυβδο με τουλάχιστον 87 οκτανία. Μην αναμιγνύετε λιπαντικό με βενζίνη. Αγοράστε καύσιμο σε ποσότητες που θα χρησιμοποιηθούν εντός 30 ημερών για να εξασφαλίσετε ότι το καύσιμο παραμένει φρέσκο.

ΠΡΟΕΙΔΟΠΟΙΗΣΗ: Η εμπειρία δείχνει ότι τα καύσιμα με αλκοόλ (γνωστά ως gasohol ή με χρήση αιθανόλης ή μεθανόλης) μπορεί να προσελκύουν υγρασία, πράγμα που οδηγεί σε διαχωρισμό και σχηματισμό οξέων κατά την αποθήκευση. Το όξινο καύσιμο μπορεί να βλάψει το σύστημα καυσίμου του κινητήρα ενώ είναι σε αποθήκευση. Για να αποφύγετε προβλήματα με τον κινητήρα, το σύστημα καυσίμου πρέπει να αδειάζει πριν από την αποθήκευση για 30 ημέρες ή περισσότερο. Αδειάστε τη δεξαμενή καυσίμου, ξεκινήστε τον κινητήρα και αφήστε τον να λειτουργήσει μέχρι να αδειάσουν οι γραμμές καυσίμου και ο καρμπυρατέρ. Χρησιμοποιήστε φρέσκο καύσιμο την επόμενη σεζόν. Δείτε τις οδηγίες αποθήκευσης για περισσότερες πληροφορίες. Ποτέ μην χρησιμοποιείτε προϊόντα καθαρισμού καρμπυρατέρ στο καύσιμο του κινητήρα, καθώς μπορεί να προκαλέσουν μόνιμες βλάβες.

ΠΡΟΣΟΧΗ: Γεμίστε μέχρι το κάτω μέρος του στομίου γεμίματος της δεξαμενής καυσίμου. Μην το παραγεμίζετε. Σκουπίστε οποιοδήποτε χυμένο λιπαντικό ή καύσιμο. Μην αποθηκεύετε, χύνετε ή χρησιμοποιείτε βενζίνη κοντά σε γυμνή φλόγα.

ΕΚΚΙΝΗΣΗ ΚΑΙ ΔΙΑΚΟΠΗ ΤΟΥ ΚΙΝΗΤΗΡΑ

ΚΙΝΔΥΝΟΣ: Μην λειτουργείτε τον κινητήρα σε κλειστό χώρο. Η εξάτμιση του κινητήρα περιέχει μονοξειδίο του άνθρακα, ένα θανατηφόρο αέριο που είναι άοσμο, άχρωμο και άγευστο. Πάντα να λειτουργείτε τον κινητήρα σε εξωτερικούς χώρους και να διασφαλίζετε ότι υπάρχει επαρκής αερισμός.

Για εκκίνηση του κινητήρα

1) Μετακινήστε το μηχάνημα σε μια επίπεδη περιοχή.

2) Μετακινήστε τη λαβή ελέγχου του γκαζιού του κινητήρα στην ρύθμιση "start" για να ξεκινήσετε έναν κρύο κινητήρα.

ΠΡΟΕΙΔΟΠΟΙΗΣΗ:

Για να αποφύγετε τραυματισμούς, κοιτάzte πίσω σας για να βεβαιωθείτε ότι δεν υπάρχουν εμπόδια πριν τραβήξετε το σχοινί χειρομίζας.

ΣΗΜΕΙΩΜΑ: Λόγω της προστατευτικής επικάλυψης του κινητήρα, μπορεί να παρατηρηθεί μικρή ποσότητα καπνού κατά τη διάρκεια της πρώτης χρήσης του προϊόντος και αυτό θα πρέπει να θεωρείται φυσιολογικό.

3) Για να ξεκινήσετε τον κινητήρα χρησιμοποιώντας το σχοινί χειρομίζας:

A: Σταθείτε πίσω από το τιμόνι του μηχανήματος.

B: Για να ξεκινήσετε την κίνηση προς τα εμπρός, πατήστε το μοχλό OPC προς τα κάτω στο τιμόνι. Πιάστε τη λαβή του σχοινού χειρομίζας και τραβήξτε αργά μέχρι το σχοινί να τραβήξει λίγο πιο δύσκολα. Αφήστε το σχοινί να επανέλθει αργά. Στη συνέχεια τραβήξτε το σχοινί με μία γρήγορη, πλήρη κίνηση του χεριού. Αφήστε το σχοινί να επιστρέψει αργά.

Γ: Όταν ξεκινήσει ο κινητήρας, λειτουργήστε τον στη ρύθμιση γρήγορου γκαζιού (μετακινήστε το γκάζι από τη ρύθμιση εκκίνησης αργά στη γρήγορη ρύθμιση).



ΠΡΟΣΟΧΗ: Εάν ο κινητήρας δεν ξεκινήσει σε 30 δευτερόλεπτα μετά την επαναλαμβανόμενη εκκίνηση τραβώντας το κουμπί της μίζας, σταματήστε τη λειτουργία σας και ελέγξτε τα αίτια. Δείτε την αντιμετώπιση προβλημάτων.

Για να σταματήσει ο κινητήρας

• Για να σταματήσετε τον κινητήρα, αφήστε τη μπάρα ελέγχου παρουσίας χειριστή. Μετακινήστε το χειριστήριο του γκαζιού από τη ρύθμιση της γρήγορης ταχύτητας στην αργή θέση (όποτε είναι δυνατό, μειώστε σταδιακά την ταχύτητα του κινητήρα πριν τον σταματήσετε).

Δείτε το εγχειρίδιο του χλοοκοπτικού για τη διαδικασία εκκίνησης και επιπλέον οδηγίες ασφαλείας πριν από τη χρήση του μηχανήματος.

ΣΥΜΒΟΥΛΕΣ ΓΙΑ ΤΟ ΚΟΨΙΜΟ ΧΟΡΤΟΥ

• Σε ορισμένες συνθήκες, όπως όταν το χόρτο είναι πολύ ψηλό, μπορεί να είναι απαραίτητο να αυξήσετε το ύψος κοπής για να μειώσετε την προσπάθεια ώθησης και να αποτρέψετε την υπερφόρτωση του κινητήρα ή την εμφάνιση σωρών από κομμένα χόρτα. Μπορεί επίσης να χρειαστεί να μειώσετε την ταχύτητα κίνησης και/ή να περάσετε δεύτερη φορά το χλοοκοπτικό από την περιοχή.

• Για πολύ βαριά κοπή, μειώστε το πλάτος κοπής επικαλύπτοντας τη διαδρομή που κόπηκε προηγούμενως και κόβετε αργά.

• Για τις περισσότερες συνθήκες κοπής, η ταχύτητα του κινητήρα πρέπει να είναι ρυθμισμένη στη γρήγορη θέση.

ΣΥΜΒΟΥΛΕΣ ΓΙΑ ΤΟ ΚΟΨΙΜΟ ΧΟΡΤΟΥ

• Η ειδική λεπίδα επαναθρυμματισμού θα κόψει τα κομμένα χόρτα πολλές φορές και θα τα μειώσει σε μικρότερα κομμάτια, έτσι ώστε όταν πέσουν στο έδαφος να διασκορπιστούν ομοιόμορφα μέσα στο χόρτο και να μην γίνουν ανπληγιά. Επίσης, το κομμένο χόρτο θα βιοδιασπαστεί γρήγορα και θα προσφέρει θρεπτικά συστατικά στο γρασίδι. Πάντα να χρησιμοποιείτε την υψηλότερη ταχύτητα του κινητήρα (λεπίδας) κατά τον επαναθρυμματισμό, καθώς αυτή θα εξασφαλίσει την καλύτερη επανακοπή των λεπίδων.

•Αποφύγετε να κόβετε χόρτα όταν είναι υγρά. Το υγρό γρασίδι τείνει να σχηματίζει σωρούς και επηρεάζει τη δράση του επαναθρυμματισμού. Η καλύτερη ώρα για να κόψετε το γρασίδι σας είναι το απόγευμα. Τότε, το χόρτο έχει στεγνώσει και η καινούργια κομμένη περιοχή δεν θα εκτίθεται άμεσα στον ήλιο.



- ΣΗΜΑΝΤΙΚΟ: Για την καλύτερη απόδοση, διατηρείτε το σώμα του χλοοκοπτικού καθαρό από συσσωρευμένο χόρτο και σκουπίδια. Δείτε την ενότητα «Καθαρισμός» στην ενότητα ευθυνών του πελάτη αυτού του εγχειριδίου.

ΕΥΘΥΝΕΣ ΠΕΛΑΤΩΝ

ΠΡΟΓΡΑΜΜΑ ΣΥΝΤΗΡΗΣΗΣ

ΣΥΜΠΛΗΡΩΣΤΕ ΗΜΕΡΟΜΗΝΙΕΣ ΚΑΘΩΣ ΟΛΟΚΛΗΡΩΝΕΤΕ ΤΑΚΤΙΚΑ ΣΕΡΒΙΣ	ΠΡΙΝ ΑΠΟ ΚΑΘΕ ΧΡΗΣΗ	ΜΕΤΑ ΑΠΟ ΚΑΘΕ ΧΡΗΣΗ	ΚΑΘΕ 10 ΩΡΕΣ	ΚΑΘΕ 25 ΩΡΕΣ Ή ΚΑΘΕ ΣΕΖΟΝ	ΠΡΙΝ ΤΗΝ ΑΠΟΘΗΚΕΥΣΗ	ΗΜΕΡΟΜΗΝΙΕΣ ΣΕΡΒΙΣ
χλοοκοπτικό	Ελέγξτε για ασταθείς	✓				
	Καθαρίστε το κάτω κάλυμμα					
	Καθαρίστε το χλοοκοπτικό					
	Ελέγξτε/Ακονίστε/Αντικαταστήστε τη λεπίδα			✓3		
κινητήρας	Διάγραμμα λίπανσης					
	Αλλάξτε λιπαντικό κινητήρα					
	Ελέγξτε τη στάθμη λιπαντικού	✓1, 2				
	Φίλτρο καθαρού αέρα		✓2			
	Επιθεωρήστε το σιλενσιέ					
	Καθαρίστε ή αντικαταστήστε το μπουζί					
Αντικαταστήστε την χάρτινη κασέτα φίλτρου αέρα				✓		

1. Αλλάζετε συχνότερα όταν λειτουργεί υπό βαρύ φορτίο ή σε υψηλές θερμοκρασίες περιβάλλοντος.
2. Συντήρηση συχνότερα όταν λειτουργεί σε συνθήκες με παρουσία σκόνης ή ακαθαρσιών.
3. Αντικαταστήστε τις λεπίδες πιο συχνά όταν κόβετε σε αμμώδες έδαφος.

ΓΕΝΙΚΕΣ ΣΥΣΤΑΣΕΙΣ

Η εγγύηση για αυτό το χλοοκοπτικό δεν καλύπτει αντικείμενα που έχουν υποστεί κακή χρήση, κατάχρηση ή αμέλεια. Για να αξιοποιήσετε πλήρως την εγγύηση, ο χειριστής πρέπει να συντηρεί το χλοοκοπτικό σύμφωνα με τις οδηγίες του εγχειριδίου. Ορισμένες ρυθμίσεις θα πρέπει να γίνονται περιοδικά για να διατηρείτε τη συσκευή σας σε καλή κατάσταση. Όλες οι ρυθμίσεις που αναφέρονται στην ενότητα «Συντήρηση και Ρυθμίσεις» του παρόντος εγχειριδίου πρέπει να ελέγχονται τουλάχιστον μία φορά κάθε χρόνο.

• Μία φορά το χρόνο, αντικαταστήστε το μπουζί, καθαρίστε ή αντικαταστήστε το φίλτρο αέρα και ελέγξτε τη λεπίδα για φθορές. Ένα νέο μπουζί και καθαρό/νέο φίλτρο αέρα εξασφαλίζουν τη σωστή αναλογία αέρα-καυσίμου και βοηθούν τον κινητήρα σας να λειτουργεί καλύτερα και να διαρκεί περισσότερο.

• Ακολουθήστε το πρόγραμμα συντήρησης που περιγράφεται σε αυτό το εγχειρίδιο.



• ΠΡΟΕΙΔΟΠΟΙΗΣΗ: ΒΕΒΑΙΩΘΕΙΤΕ ΟΤΙ ΕΚΤΕΛΕΙΤΕ ΟΛΕΣ ΤΙΣ ΕΡΓΑΣΙΕΣ ΜΟΝΟ ΟΤΑΝ Ο ΚΙΝΗΤΗΡΑΣ ΕΙΝΑΙ ΣΒΗΣΤΟΣ.

ΠΡΙΝ ΑΠΟ ΚΑΘΕ ΧΡΗΣΗ

1. Ελέγξτε τη στάθμη λιπαντικού κινητήρα.
2. Ελέγξτε για ασταθείς συνδέσμους.

ΛΙΠΑΝΣΗ

Διατηρήστε τη μονάδα καλά λιπασμένη.

ΧΛΟΟΚΟΠΤΙΚΟ

Τηρείτε πάντα τους κανόνες ασφαλείας κατά την εκτέλεση οποιασδήποτε συντήρησης.

ΕΛΑΣΤΙΚΑ

• Κρατήστε τα ελαστικά μακριά από βενζίνη, λάδι ή χημικά ελέγχου εντόμων που μπορεί να βλάψουν το λάστιχο.

• Αποφύγετε κορμούς, πέτρες, βαθιά αυλάκια, αιχμηρά αντικείμενα και άλλους κινδύνους που μπορεί να προκαλέσουν ζημιά στα ελαστικά.

ΦΡΟΝΤΙΔΑ ΛΕΠΙΔΑΣ

Για τα καλύτερα αποτελέσματα, η λεπίδα του χλοοκοπτικού πρέπει να παραμείνει κοφτερή. Αντικαταστήστε τις λεπίδες που είναι στραβωμένες ή κατεστραμμένες.

ΓΙΑ ΝΑ ΑΦΑΙΡΕΣΕΤΕ ΤΗ ΛΕΠΙΔΑ

1. Αποσυνδέστε το καλώδιο του σπινθήρα από το μπουζί και τοποθετήστε το καλώδιο σε σημείο που δεν μπορεί να έρθει σε επαφή με το μπουζί.

2 Γυρίστε το χλοοκοπτικό στο πλάι του. Βεβαιωθείτε ότι το φίλτρο αέρα και το καρμπυρατέρ είναι προς τα πάνω.

3 Χρησιμοποιήστε ένα ξύλινο μπλοκ μεταξύ της λεπίδας και του περιβλήματος του χλοοκοπτικού για να αποτρέψετε την περιστροφή της λεπίδας κατά την αφαίρεση της βίδας της λεπίδας.

ΣΗΜΕΙΩΣΗ: Προστατέψτε τα χέρια σας με γάντια ή/και τυλίξτε τη λεπίδα με βαρύ πανί.

4 .Αφαιρέστε το μπουλόνι της λεπίδας περιστρέφοντας αριστερόστροφα.

5 .Αφαιρέστε τη λεπίδα και το υλικό στερέωσης.

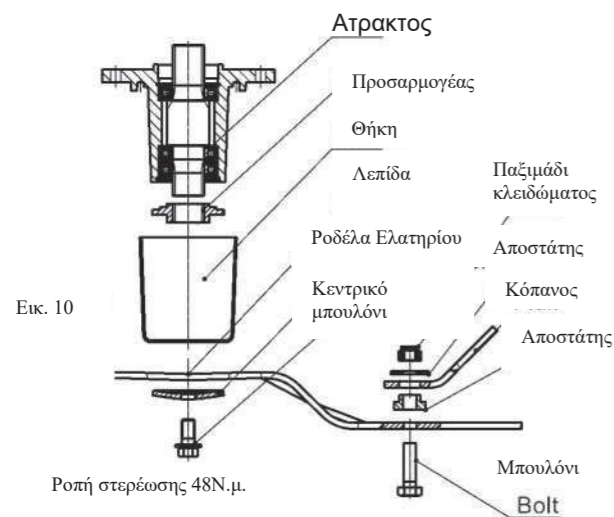

ΓΙΑ ΑΝΤΙΚΑΤΑΣΤΑΣΗ ΛΕΠΙΔΑΣ

1. Τοποθετήστε τον προσαρμογέα λεπίδας στον άξονα των στρόφαλων του κινητήρα. Βεβαιωθείτε ότι το κλειδί στον προσαρμογέα και η αυλάκωση του στροφαλοφόρου είναι ευθυγραμμισμένα.
2. Βεβαιωθείτε ότι το πίσω άκρο της λεπίδας (απέναντι από την αιχμηρή άκρη) κατευθύνεται προς το κινητήρα.
3. Εγκαταστήστε την βίδα της λεπίδας με την ελατηριωτή ροδέλα στον αντίπορο της λεπίδας και τον άξονα του κινητήρα.
4. Χρησιμοποιήστε ένα κομμάτι ξύλου μεταξύ της λεπίδας και του περιβλήματος του χλοοκοπτικού και σφίξτε τη βίδα της λεπίδας, γυρίζοντας τη δεξιόστροφα.



ΣΗΜΑΝΤΙΚΟ: Η ΒΙΔΑ ΤΗΣ ΛΕΠΙΔΑΣ ΕΙΝΑΙ ΓΕΝΝΗΤΙΚΗΣ ΚΑΤΗΓΟΡΙΑΣ 10.9 ΜΕ ΘΕΡΜΙΚΗ ΕΠΕΞΕΡΓΑΣΙΑ.

ΓΙΑ ΝΑ ΑΚΟΝΙΣΤΕ ΤΗ ΛΕΠΙΔΑ

ΣΗΜΕΙΩΣΗ: Δεν συνιστούμε να ακονίσετε τη λεπίδα, αλλά αν το κάνετε, βεβαιωθείτε ότι η λεπίδα είναι σταθερή.

- Πρέπει να προσέχετε να κρατάτε την λεπίδα σταθερά. Μια μη σταθερή λεπίδα θα προκαλέσει ζημιές στο χλοοκοπτικό ή στον κινητήρα με την πάροδο του χρόνου.

- Η λεπίδα μπορεί να ακονιστεί με λίμα ή σε τροχό λείανσης. Μην προσπαθήσετε να ακονίσετε τη λεπίδα όταν είναι τοποθετημένη στο χλοοκοπτικό.
- Για να ελέγξετε την ισορροπία της λεπίδας, καρφώστε ένα καρφί σε μια δοκό ή τοίχο. Αφήστε περίπου μια ίντσα από το εκτεθειμένο καρφί. Τοποθετήστε την κεντρική τρύπα της λεπίδας πάνω από την κεφαλή του καρφιού. Αν η λεπίδα είναι σταθερή, θα πρέπει να παραμείνει σε οριζόντια θέση

- Εάν οποιοδήποτε άκρο της λεπίδας κινηθεί προς τα κάτω, ακονίστε το βαρύ άκρο μέχρι να ισορροπήσει η λεπίδα.

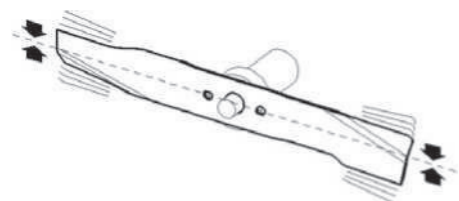

ΤΡΟΧΟΙ ΚΙΝΗΣΗΣ

Ελέγξτε τους πίσω τροχούς κίνησης κάθε φορά που κόβετε το χόρτο για να βεβαιωθείτε ότι κινούνται ελεύθερα. Αν οι τροχοί δεν κινούνται ελεύθερα, αυτό σημαίνει ότι μπορεί να υπάρχουν απορρίμματα, κομμένα χόρτα κ.λπ. μέσα στον τροχό κίνησης και στην περιοχή του καλύμματος σκόνης και πρέπει να καθαριστούν για να ελευθερωθούν οι τροχοί. Αν χρειάζεται να καθαρίσετε τους τροχούς κίνησης, ελέγξτε και τους δύο πίσω τροχούς.

1. Αφαιρέστε τα καπάκια των τροχών, τη βίδα, τη ροδέλα ελατηρίου και τη ροδέλα.
2. Αφαιρέστε τους τροχούς από τους άξονες του ρυθμιστή τροχών.
3. Αφαιρέστε τυχόν απορρίμματα ή κομμένα χόρτα από το εσωτερικό του καλύμματος σκόνης, του πινιόν και/ή των δοντιών του γραναζιού του τροχού κίνησης.
4. Τοποθετήστε ξανά τους τροχούς στους άξονες του ρυθμιστή.
5. Αντικαταστήστε τη ροδέλα ελατηρίου κλειδώματος, τη ροδέλα, τη βίδα και τα καπάκια των τροχών.

ΣΗΜΕΙΩΣΗ: Αν και τα λιπαντικά πολλαπλού ιξώδους (5W30.10W30 κ.λπ.) βελτιώνονται με τον κρύο καιρό, αυτά τα λιπαντικά θα οδηγήσουν σε αυξημένη κατανάλωση λιπαντικού όταν χρησιμοποιούνται σε θερμοκρασίες άνω των 32°F. Ελέγξτε το επίπεδο του λιπαντικού του κινητήρα πιο συχνά για να αποφύγετε ενδεχόμενο ζημιά στον κινητήρα από χαμηλό επίπεδο λιπαντικού. Αλλάξτε το λιπαντικό μετά από κάθε 25 ώρες λειτουργίας ή τουλάχιστον μία φορά το χρόνο αν το χλοοκοπτικό δεν χρησιμοποιείται για 25 ώρες μέσα στο έτος. Ελέγξτε το επίπεδο του λιπαντικού πριν ξεκινήσετε τον κινητήρα και μετά από κάθε πέντε (5) ώρες συνεχούς λειτουργίας. Σφίξτε σφιχτά την τάπα του λιπαντικού κάθε φορά που ελέγχετε το επίπεδο του λιπαντικού.

ΓΙΑ ΑΛΛΑΓΗ ΛΙΠΑΝΤΙΚΟΥ ΚΙΝΗΤΗΡΑ

ΣΗΜΕΙΩΣΗ: Πριν αναποδογυρίσετε το χλοοκοπτικό για να αδειάσετε το λιπαντικό, αδειάστε τη δεξαμενή καυσίμου τρέχοντας τον κινητήρα μέχρι να αδειάσει η δεξαμενή καυσίμου.

1. Αποσυνδέστε το καλώδιο του σπινθήρα από το βύσμα και τοποθετήστε το καλώδιο σε σημείο που δεν μπορεί να έρθει σε επαφή με το βύσμα.
2. Αφαιρέστε την τάπα του λιπαντικού του κινητήρα και τοποθετήστε την σε καθαρή επιφάνεια.
3. Αναποδογυρίστε το χλοοκοπτικό στη θέση που φαίνεται και αδειάστε το λιπαντικό σε κατάλληλο δοχείο. Κουνήστε το χλοοκοπτικό μπρος-πίσω για να αφαιρέσετε τυχόν λιπαντικό που έχει παγιδευτεί μέσα στον κινητήρα.
4. Επανατοποθετήστε το χλοοκοπτικό στην όρθια θέση του. Σκουπίστε οποιοδήποτε χυμένο λιπαντικό από το χλοοκοπτικό ή το πλάι του κινητήρα.
5. Γεμίστε τον κινητήρα με λιπαντικό. Δείτε την ενότητα "ΠΡΟΣΘΗΚΗ ΛΙΠΑΝΤΙΚΟΥ" στην ενότητα Λειτουργίας του παρόντος εγχειριδίου.
6. Επανασυνδέστε το καλώδιο του σπινθήρα στο βύσμα.



ΠΡΟΣΟΧΗ: Αποσυνδέστε το καλώδιο του μπουζί Α από το μπουζί και τοποθετήστε το καλώδιο σε σημείο που δεν μπορεί να έρθω σε επαφή με το μπουζί.

ΜΗΧΑΝΗ

Διαβάστε την ενότητα Συντήρησης του εγχειριδίου του κινητήρα σας.

ΛΙΠΑΝΣΗ

Χρησιμοποιείτε μόνο λιπαντικό απορρυπαντικού υψηλής ποιότητας με ταξινόμηση υπηρεσιών API SF-SJ. Επιλέξτε τον βαθμό ιξώδους SAE του λιπαντικού σύμφωνα με την αναμενόμενη θερμοκρασία λειτουργίας σας.

ΔΙΑΓΡΑΜΜΑ ΛΙΠΑΝΣΗΣ

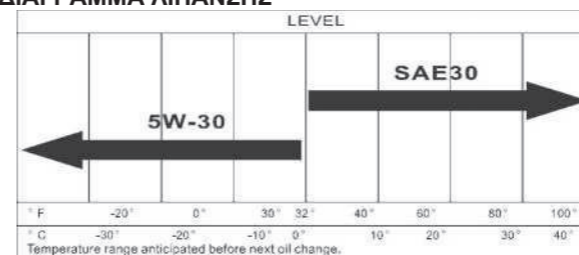

ΣΙΛΑΝΣΙΣ

Επιθεωρήστε και αντικαταστήστε το διαβρωμένο σιλανσιέ (εξάτμιση) καθώς θα μπορούσε να δημιουργήσει κίνδυνο πυρκαγιάς ή/και ζημιά.

ΜΠΟΥΖΙ

Αλλάξτε το μπουζί σας κάθε χρόνο για να κάνετε τον κινητήρα σας να ξεκινά πιο εύκολα και να λειτουργεί καλύτερα. Ρυθμίστε το διάκενο του μπουζί στις 0.30 ίντσες.



ΣΗΜΑΝΤΙΚΟ: Για βέλτιστη απόδοση, διατηρήστε το περιβλήμα του χλοοκοπτικού χωρίς συσσωρευμένα σκουπίδια χόρτου. Καθαρίστε το κάτω μέρος του χλοοκοπτικού σας μετά από κάθε χρήση.

ΡΥΘΜΙΣΗ ΚΑΙ ΣΕΡΒΙΣ

ΠΡΟΣΟΧΗ: ΠΡΙΝ ΑΛΛΑΞΕΤΕ ΡΥΘΜΙΣΕΙΣ Ή ΕΚΤΕΛΕΣΕΤΕ ΕΡΓΑΣΙΕΣ ΣΥΝΤΗΡΗΣΗΣ:

1. Απελευθερώστε τη ράβδο ελέγχου κίνησης και τη λαβή του φρένου του κινητήρα για να σταματήσετε το χλοοκοπτικό.
2. Βεβαιωθείτε ότι η λεπίδα και όλα τα κινούμενα μέρη έχουν σταματήσει εντελώς.
3. Αποσυνδέστε το καλώδιο από το μπουζί και τοποθετήστε το σε σημείο που δεν μπορεί να έρθει σε επαφή με το μπουζί.
4. Βεβαιωθείτε ότι όλα τα παξιμάδια, οι βίδες και τα καρφιά είναι σφιχτά και ότι η συσκευή βρίσκεται σε ασφαλή κατάσταση.
5. Αφήστε το χλοοκοπτικό να κρυώσει πριν το χρησιμοποιήσετε σε κλειστό χώρο.
6. Για να αποφύγετε τον κίνδυνο πυρκαγιάς, κρατήστε το περιβλήμα του κινητήρα και τις εξόδους αερισμού χωρίς χόρτο, φύλλα και λιπαντικό.
7. Αντικαταστήστε τα φθαμένα ή κατεστραμμένα μέρη για λόγους ασφαλείας.

ΧΛΟΟΚΟΠΤΙΚΟ ΓΙΑ ΝΑ ΡΥΘΜΙΣΕΤΕ ΤΟ ΥΨΟΣ ΚΟΠΗΣ

Δείτε την ενότητα «ΓΙΑ ΝΑ ΡΥΘΜΙΣΕΤΕ ΤΟ ΥΨΟΣ ΚΟΠΗΣ» στην ενότητα Λειτουργίας αυτού του εγχειριδίου.

ΠΙΣΩ ΑΝΑΚΛΑΣΤΗΡΑΣ

Ο πίσω ανακλαστήρας, που τοποθετείται μεταξύ των πίσω τροχών του χλοοκοπτικού, έχει σχεδιαστεί για να μειώνει την πιθανότητα εκτόξευσης αντικειμένων από την πίσω πλευρά του χλοοκοπτικού στην περιοχή του χειριστή. Αν ο ανακλαστήρας υποστεί βλάβη, πρέπει να αντικατασταθεί.

ΚΑΘΑΡΙΣΜΑ

1. Καθαρίστε την κάτω πλευρά του χλοοκοπτικού με ξύσιμο για να αφαιρέσετε τη συσσώρευση χόρτου και σκουπιδιών.
2. Καθαρίζετε συχνά τον κινητήρα για να μην συσσωρεύονται σκουπίδια. Ένας βουλωμένος κινητήρας λειτουργεί πιο ζεστά και μειώνει τη διάρκεια ζωής του κινητήρα.
3. Διατηρήστε τις έτοιμες επιφάνειες και τους τροχούς απαλλαγμένους από βενζίνη, λιπαντικό κ.λπ.
4. Δεν συνιστούμε τη χρήση εύκαμπτου σωλήνα κήπου για τον καθαρισμό του χλοοκοπτικού, εκτός εάν το ηλεκτρικό σύστημα, το σιλανσιέ, το φίλτρο αέρα και το καρμπυρατέρ είναι καλυμμένα για να μην υπάρχει νερό. Το νερό στον κινητήρα μπορεί να οδηγήσει σε μείωση της διάρκειας ζωής του κινητήρα.

ΦΙΛΤΡΟ ΑΕΡΑ

Ο κινητήρας σας δεν θα λειτουργεί σωστά και μπορεί να καταστραφεί από τη χρήση ενός βρώμικου φίλτρου αέρα. Καθαρίζετε το στοιχείο μετά από κάθε 25 ώρες λειτουργίας, πιο συχνά εάν το χλοοκοπτικό χρησιμοποιείται σε πολύ σκονισμένες, βρώμικες συνθήκες.

Δείτε την ενότητα συντήρησης του εγχειριδίου του κινητήρα σας.

ΓΙΑ ΡΥΘΜΙΣΗ ΛΑΒΗΣ

Η λαβή στο χλοοκοπτικό έχει διαφορετικές θέσεις ύψους-προσαρμόστε στο ύψος που σας ταιριάζει.

1. Ανυψώστε τη λαβή Β κάτω από την αριστερή λαβή.
2. Γυρίστε τη λαβή στην πλευρική θέση και ρυθμίστε την στο επιθυμητό ύψος.
3. Αφήστε τη λαβή Β για να σταθεροποιηθεί η θέση.

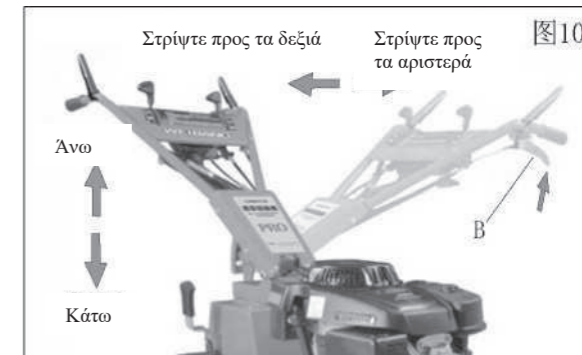

ΚΙΝΗΤΗΡΑΣ

ΤΑΧΥΤΗΤΑ ΚΙΝΗΤΗΡΑ

Οι στροφές του κινητήρα σας έχουν ρυθμιστεί εργοστασιακά. Εάν πιστεύετε ότι ο κινητήρας λειτουργεί πολύ γρήγορα ή πολύ αργά, μεταφέρετε το χλοοκοπτικό σ' ένα εξουσιοδοτημένο κέντρο σέρβις για επίσκεψη και ρύθμιση.

ΚΑΡΜΠΥΡΑΤΕΡ

Το καρμπυρατέρ έχει ρυθμιστεί από το εργοστάσιο και η ρύθμιση δεν θα πρέπει να είναι απαραίτητη. Ωστόσο, μπορεί να απαιτούνται μικρές ρυθμίσεις για να αντισταθίσουν διαφορές στο καύσιμο, τη θερμοκρασία, το υψόμετρο ή το φορτίο.

- Το φίλτρο αέρα πρέπει να τοποθετείται στο καρμπυρατέρ όταν λειτουργεί ο κινητήρας.
- Η καλύτερη ρύθμιση του καρμπυρατέρ επιτυγχάνεται όταν το ρεζερβουάρ καυσίμου είναι γεμάτο κατά το 1/4.

Προετοιμάστε αμέσως το χλοοκοπτικό για αποθήκευση στο τέλος της σεζόν ή εάν η μονάδα δεν θα χρησιμοποιηθεί για 30 ημέρες ή περισσότερο.

ΑΠΟΘΗΚΕΥΣΗ

Όταν το χλοοκοπτικό πρόκειται να αποθηκευτεί για μια περίοδο ή αν δεν θα χρησιμοποιηθεί για 30 ημέρες ή περισσότερο, προετοιμάστε το άμεσα για αποθήκευση

ΧΛΟΟΚΟΠΤΙΚΟ

Όταν το χλοοκοπτικό πρόκειται να αποθηκευτεί για κάποιο χρονικό διάστημα, καθαρίστε το προσεκτικά, αφαιρέστε όλη τη βρωμιά, το λίπος, τα φύλλα κ.λπ. Αποθηκεύστε το σε έναν καθαρό, ξηρό χώρο.

1 Καθαρίστε πλήρως το χλοοκοπτικό (Δείτε την ενότητα «ΚΑΘΑΡΙΣΜΟΣ» στην ενότητα Ευθυνών Πελάτη του παρόντος εγχειριδίου).

2 Λιπάνετε όπως αναφέρεται στην ενότητα Ευθυνών Πελάτη του παρόντος εγχειριδίου.

3 Βεβαιωθείτε ότι όλα τα παξιμάδια, οι βίδες και τα καρφιά είναι σφιχτά τοποθετημένα. Επιθεωρήστε τα κινούμενα μέρη για ζημιές, θραύσεις ή φθορές. Αν χρειάζεται, αντικαταστήστε τα.

4 Επισκευάστε τις σκουριασμένες ή ξεφλουδισμένες επιφάνειες του χρώματος. Λειάνετε ελαφρά πριν βάψετε.

ΚΙΝΗΤΗΡΑΣ

Σύστημα Καυσίμου

ΣΗΜΑΝΤΙΚΟ: Είναι σημαντικό να αποτρέψετε τη δημιουργία εναποθέσεων κόλλας σε σημαντικά μέρη του συστήματος όπως το καρμπυρατέρ, το φίλτρο καυσίμου, ο σωλήνας καυσίμου ή η δεξαμενή κατά τη διάρκεια της αποθήκευσης. Επίσης, η εμπειρία δείχνει ότι τα καύσιμα με αλκοόλη (γνωστά ως gasohol ή με χρήση αιθανόλης ή μεθανόλης) μπορούν να προσελκύσουν υγρασία, πράγμα που οδηγεί σε διαχωρισμό και σχηματισμό οξέων κατά την αποθήκευση. Το όξινο καύσιμο μπορεί να βλάψει το σύστημα καυσίμου του κινητήρα κατά τη διάρκεια της αποθήκευσης.

- Αδειάστε το ρεζερβουάρ καυσίμου.
- Ξεκινήστε τον κινητήρα και αφήστε τον να λειτουργήσει μέχρι να αδειάσουν οι σωληνώσεις καυσίμου και το καρμπυρατέρ.
- Ποτέ μην χρησιμοποιείτε προϊόντα καθαρισμού κινητήρα ή καρμπυρατέρ στη δεξαμενή καυσίμου, καθώς μπορεί να προκαλέσουν μόνιμη ζημιά.
- Χρησιμοποιήστε φρέσκο καύσιμο την επόμενη σεζόν.

- Για να λειτουργήσει ο κινητήρας, η μπάρα ελέγχου πρέπει να κρατηθεί στη θέση λειτουργίας. Επομένως, θα χρειαστεί ένας βοηθός να κρατά τη μπάρα ελέγχου στη θέση λειτουργίας κατά την τελική ρύθμιση του καρμπυρατέρ.

Ανατρέξτε στην ενότητα Ρύθμιση του εγχειριδίου του κινητήρα σας για περαιτέρω οδηγίες.

ΣΗΜΕΙΩΣΗ: Ο σταθεροποιητής καυσίμου είναι μια αποδεκτή εναλλακτική λύση για την ελαχιστοποίηση του σχηματισμού εναποθέσεων κόλλας στο καύσιμο κατά τη διάρκεια της αποθήκευσης. Προσθέστε τον σταθεροποιητή στη βενζίνη στο δεξαμενή καυσίμου ή στο δοχείο αποθήκευσης. Πάντα να ακολουθείτε τη συνιστώμενη αναλογία ανάμειξης που αναγράφεται στη συσκευασία του σταθεροποιητή. Εκκινήστε τον κινητήρα για τουλάχιστον 10 λεπτά μετά την προσθήκη του σταθεροποιητή, για να επιτρέψετε στον σταθεροποιητή να φτάσει στο καρμπυρατέρ. Μην αδειάσετε τη δεξαμενή καυσίμου και το καρμπυρατέρ αν χρησιμοποιείτε σταθεροποιητή καυσίμου. Αδειάστε το λιπαντικό (με ζεστό κινητήρα) και αντικαταστήστε το με καθαρό λιπαντικό κινητήρα. (Βλ. «ΚΙΝΗΤΗΡΑΣ» στην ενότητα ΕΥΘΥΝΕΣ ΠΕΛΑΤΩΝ αυτού του εγχειριδίου).

ΚΥΛΙΝΔΡΟΣ

- Αφαιρέστε το μπουζί.
- Ρίξτε μια ουγγιά (29 ml) λιπαντικού μέσα από την οπή του μπουζί στον κύλινδρο.
- Τραβήξτε αργά τη λαβή της μίζας μερικές φορές για να διανεμηθεί λιπαντικό.
- Αντικαταστήστε με νέο μπουζί.

ΑΛΛΑ

- Μην αποθηκεύετε βενζίνη από τη μια σεζόν στην άλλη.
- Αντικαταστήστε το δοχείο βενζίνης σας εάν το κουτί σας αρχίσει να σκουριάζει. Η σκουριά και/ή οι ακαθαρσίες στη βενζίνη σας θα προκαλέσουν προβλήματα.
- Εάν είναι δυνατόν, αποθηκεύστε τη μονάδα σας σε εσωτερικό χώρο και καλύψτε την για προστασία από τη σκόνη και τις ακαθαρσίες.
- Καλύψτε τη μονάδα σας με ένα κατάλληλο προστατευτικό κάλυμμα που δεν συγκρατεί την υγρασία. Μην χρησιμοποιείτε πλαστικό. Το πλαστικό δεν αναπνέει, γεγονός που επιτρέπει την δημιουργία συμπυκνώματος και θα προκαλέσει σκουριά.

 **ΣΗΜΑΝΤΙΚΟ:** ΜΗΝ ΚΑΛΥΠΤΕ ΠΟΤΕ ΤΟ ΧΛΟΟΚΟΠΤΙΚΟ ΟΣΟ Ο ΚΙΝΗΤΗΡΑΣ ΚΑΙ ΤΟ ΥΠΟΛΟΙΠΟ ΜΗΧΑΝΗΜΑ ΕΙΝΑΙ ΑΚΟΜΑ ΖΕΣΤΑ.

 **ΠΡΟΣΟΧΗ:** Ποτέ μην αποθηκεύετε το χλοοκοπτικό με βενζίνη στη δεξαμενή μέσα σε ένα κτίριο όπου οι αναθυμιάσεις μπορεί να φτάσουν σε γυμνή φλόγα ή σπινθήρα. Αφήστε τον κινητήρα να κρυώσει πριν τον αποθηκεύσετε.

ΑΝΤΙΜΕΤΩΠΙΣΗ ΠΡΟΒΛΗΜΑΤΩΝ

ΠΡΟΒΛΗΜΑ	ΑΙΤΙΑ	ΕΠΙΛΥΣΗ	
Δεν μπορεί να εκκινήθει	1.Φίλτρο αέρα με ακαθαρσίες. 2.Τελέωσε το καύσιμο.	1.Καθαρίστε/αντικαταστήστε το φίλτρο αέρα. 2.Γεμίστε τη δεξαμενή καυσίμου.	
	3.Παλιό καύσιμο.	3. Αδειάστε τη δεξαμενή και ξαναγεμίστε με φρέσκο καθαρό καύσιμο.	
	4.Νερό σε καύσιμο.	4. Αδειάστε το ρεζερβουάρ καυσίμου και το καρμπυρατέρ και ξαναγεμίστε το ρεζερβουάρ με φρέσκια βενζίνη.	
	5. Το καλώδιο του μπουζί έχει αποσυνδεθεί.	5. Συνδέστε το καλώδιο στο βύσμα	
	6. Μπουζί σε κακή κατάσταση. 7. Ασταθής λεπίδα ή σπασμένος προσαρμογέας λεπίδας.	6.Αντικαταστήστε το μπουζί. 7. Σφίξτε το μπουλόνι της λεπίδας ή αντικαταστήστε τον προσαρμογέα λεπίδας.	
	8. Μπάρα ελέγχου σε θέση απελευθέρωσης.	8.Πατήστε τη γραμμή ελέγχου για χειρισμό.	
	9. Ελαττωματική μπάρα ελέγχου.	9.Αντικαταστήστε τη μπάρα ελέγχου.	
	Το σχοινί χειρομίζας είναι δύσκολο να τραβηχτεί	1. Το φρένο σφονδύλου του κινητήρα είναι ενεργοποιημένο όταν απελευθερωθεί η μπάρα ελέγχου.	1. Πιέστε τη μπάρα ελέγχου στην επάνω λαβή πριν τραβήξετε το σχοινί χειρομίζας.
		2. Λυγισμένος στροφαλοφόρος άξονας κινητήρα.	2.Επικοινωνήστε με ένα εξειδικευμένο κέντρο σέρβις.
3.Ο προσαρμογέας λεπίδας έχει σπάσει.		3. Αντικαταστήστε τον προσαρμογέα λεπίδας.	
4. Η λεπίδα σέρνεται στο γρασίδι.		4. Μετακινήστε το χλοοκοπτικό για να κόψετε γρασίδι ή σε σκληρή επιφάνεια.	
Πιέζεται δύσκολα	1. Το γρασίδι είναι πολύ ψηλό ή το ύψος του τροχού είναι πολύ χαμηλό.	1.Αυξήστε το ύψος κοπής	
	2. Το πίσω μέρος του χλοοκοπτικού ή η λεπίδα σέρνεται στο χόρτο.	2.Σηκώστε το πίσω μέρος του περιβλήματος του χλοοκοπτικού κατά μία (1) θέση ψηλότερα.	
	3. Η θέση ύψους λαβής δεν είναι κατάλληλη για εσάς.	3. Προσαρμόστε το ύψος της λαβής για να ταιριάζει.	
Δεν ελέγχεται κατά την κίνηση του	Ακαθαρσίες στα γρανάζι κίνησης.	Καθαρίστε τα γρανάζι κίνησης.	
Απώλεια ισχύος	1. Το πίσω μέρος του χλοοκοπτικού και η λεπίδα σέρνονται σε πυκνό χόρτο.	1.Ρυθμίστε στη θέση "Κοπής Ψηλών Χόρτων".	
	2. Κόβετε υπερβολικό χόρτο. 3. Βρώμικο φίλτρο αέρα.	2. Ρυθμίστε στη θέση "Κοπής Ψηλών Χόρτων". 3. Καθαρίστε/αντικαταστήστε το φίλτρο αέρα.	
	4. Συσσώρευση χόρτου, φύλλων και σκουπιδιών κάτω από το χλοοκοπτικό.	4. Καθαρίστε την κάτω πλευρά του περιβλήματος του χλοοκοπτικού.	
	5. Υπερβολικό λιπαντικό στον κινητήρα. 6.Ταχύτητα πολύ υψηλή.	5. Ελέγξτε τη στάθμη λιπαντικού. 6.Κόψτε με πιο αργή ταχύτητα περπατήματος.	
	Κακή κοπή-ανομοιόμορφη	1. Φθαρμένη, λυγισμένη ή χαλαρή λεπίδα.	1.Αντικαταστήστε τη λεπίδα. Σφίξτε το μπουλόνι της λεπίδας.
		2. Οι τροχοί είναι άνισοι σε ύψος.	2. Ρυθμίστε όλους τους τροχούς στο ίδιο ύψος.
3. Συσσώρευση χόρτου, φύλλων και σκουπιδιών κάτω από το χλοοκοπτικό.		3. Καθαρίστε την κάτω πλευρά του περιβλήματος του χλοοκοπτικού.	
Υπερβολική δόνηση	1. Η λεπίδα είναι φθαρμένη, λυγισμένη ή χαλαρή.	1.Αντικαταστήστε τη λεπίδα. Σφίξτε το μπουλόνι της λεπίδας.	
	2. Ο άξονας του κινητήρα είναι λυγισμένος.	2.Επικοινωνήστε με ένα εξειδικευμένο κέντρο σέρβις.	

1) Βεβαιωθείτε ότι ο κινητήρας και τα πτερύγια είναι ακινητοποιημένα και το μπουζί αποσυνδεδεμένο πριν πραγματοποιήσετε οποιαδήποτε συντήρηση, μην αγγίζετε το σιλανσιέ κινητήρα μετά τη χρήση σε πολύ υψηλή θερμοκρασία.

ΠΡΟΣΟΧΗ: Πριν αποθηκεύσετε το χλοοκοπτικό, βεβαιωθείτε ότι ο κινητήρας έχει κρυώσει.

ΜΕΤΑΦΟΡΑ:

Σβήστε τον κινητήρα. Βεβαιωθείτε ότι η λεπίδα δεν είναι λυγισμένη ή κατεστραμμένη όταν σπρώχνετε το χλοοκοπτικό πάνω από εμπόδια.

ΕΓΓΥΗΣΗ

Η σωστή συντήρηση του εξοπλισμού σας Weibang είναι ευθύνη του ιδιοκτήτη. Ακολουθήστε τις οδηγίες στον οδηγό σας για τα σωστά λιπαντικά και το πρόγραμμα συντήρησης. Ο αντιπρόσωπος της Weibang διαθέτει μια πλήρη σειρά ποιοτικών λιπαντικών και φίλτρων για τον κινητήρα, το κιβώτιο ταχυτήτων, το πλαίσιο και τα εξαρτήματά σας.

Παρέχουμε εγγύηση 2 ετών από την ημερομηνία αγοράς. Κατά τη διάρκεια αυτής της περιόδου θα αντικαταστήσουμε, διασφαλίζουμε τη δωρεάν αντικατάσταση οποιουδήποτε εξαρτήματος ή εξαρτημάτων που διαπιστώθηκε ότι είναι ελαττωματικά ως προς το υλικό ή την κατασκευή ή και τα δύο, μετά από εξέταση από εξουσιοδοτημένο αντιπρόσωπο ή από το σέρβις τμήμα του Weibang. Θα παρέχουμε υπηρεσίες επισκευής για το μηχάνημα κατά τη διάρκεια μιας περιόδου εγγύησης που περιορίζεται στα 2 χρόνια.

Μια περίοδος εγγύησης 90 ημερών ισχύει για μηχανήματα που χρησιμοποιούνται για εμπορικούς σκοπούς.

Εάν το χλοοκοπτικό σας παρουσιάσει δυσλειτουργία εντός της περιόδου εγγύησης και με την προσκόμιση ενός σωστά συμπληρωμένου πιστοποιητικού εγγύησης και του τιμολογίου αγοράς, επικοινωνήστε με τον τοπικό αντιπρόσωπο ή το Yangzhou Weibang Garden Machine, εάν δεν υπάρχει εξουσιοδοτημένος σταθμός συντήρησης ή αντιπρόσωπος στην περιοχή σας. Το μηχάνημα θα επισκευαστεί ανάλογα με το πιστοποιητικό εγγύησης και το τιμολόγιο.

Όλες οι συνήθεις φθορές και/ή αναλώσιμα εξαρτήματα προστατεύονται από ελαττώματα του κατασκευαστή στο υλικό και την κατασκευή για περίοδο τριάντα (30) ημερών από την ημερομηνία αγοράς.

Ζημιές που προκαλούνται από ακατάλληλη ή ελαττωματική λειτουργία, από μη τήρηση των κανονισμών ασφαλείας και των οδηγιών λειτουργίας που περιέχονται σε αυτό το εγχειρίδιο, από μη εξουσιοδοτημένες επισκευές ή αποσυναρμολόγηση του μηχανήματος από μη εξουσιοδοτημένα άτομα, ή οποιαδήποτε άλλη ανεπάρκεια που δεν μπορεί να αποδοθεί σε ελαττωματική εργασία ή υλικά, μην εμπίπτετε σε αυτήν την εγγύηση. Τέτοιες ελλείψεις, δυσλειτουργίες ή ζημιές αποτελούν αποκλειστική ευθύνη του ιδιοκτήτη και, ενδεχομένως, οι απαραίτητες επισκευές βαρύνουν τον ιδιοκτήτη.

Αυτή η περιορισμένη εγγύηση σας παρέχει συγκεκριμένα νομικά δικαιώματα και τα οποία είναι επιπρόσθετα σε τυχόν θεσμοθετημένα δικαιώματα που μπορεί να δικαιούστε και τα νόμιμα δικαιώματά σας δεν επηρεάζονται από αυτήν την εγγύηση. Εάν χρειάζεστε πρόσθετες πληροφορίες σχετικά με αυτήν τη γραπτή εγγύηση ή βοήθεια για την απόκτηση υπηρεσιών, επικοινωνήστε με:

Yangzhou Weibang Garden Machine Company Limited
Βιομηχανικό Πάρκο Hanjiang
Yangzhou, Jiangsu, RR.KINA

Τηλ: +86-514-87849959, +86-514-87849975 Φαξ: +86-514-87849938

Στείλτε ερωτήσεις και σχόλια μέσω ηλεκτρονικού ταχυδρομείου στη διεύθυνση: Sale@weibang.com

Επισκεφθείτε την ιστοσελίδα μας:
www.weibang.com

ΔΗΛΩΣΗ ΣΥΜΜΟΡΦΩΣΗΣ ΕΚ

Επωνυμία του κατασκευαστή: **Yangzhou Weibang Garden Machine Company Limited**

πλήρης διεύθυνση του κατασκευαστή: **Hanjiang Industrial Park, Yangzhou City,**

Jiangsu Province 225127, Λαϊκή Δημοκρατία της Κίνας

όνομα και διεύθυνση του ατόμου (που είναι εγκατεστημένο στην Ε.Ε.) που συνέταξε τον τεχνικό φάκελο:

Cristoph Meyer, Bachstraße 1, D23569 Lubeck, Γερμανία

Δηλώνουμε ότι τα μηχανήματα

ονομασία προϊόντος: **Χλοοκοπτικό μηχάνημα**

εμπορική ονομασία: **Χλοοκοπτικό μηχάνημα**

λειτουργία: **Χρήση στη γεωργία και τη δασοκομία**

μοντέλο:

WBBC537SCV

τύπος: **βενζινοκίνητο**

Σειριακός Αριθμός:

πληροί όλες τις σχετικές διατάξεις των Οδηγιών:

2006/42/ΕΚ, 2014/30/ΕΕ

και ελέγχθηκε σύμφωνα με τα παρακάτω πρότυπα:

EN 12733

τόπος και ημερομηνία της δήλωσης: **Jiangsu 20-09-2022**

υπογραφή του ατόμου:

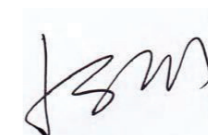

Sucheng Ju (Γενικός Διευθυντής)

Λίστα Περιεχομένων

ΟΝΟΜΑΣΙΑ	ΠΟΣΟΤΗΤΑ	ΠΑΡΑΤΗΡΗΣΕΙΣ
Χλοοκοπτικό Μηχάνημα	1	
ΕΓΧΕΙΡΙΔΙΟ ΧΕΙΡΙΣΤΗ ΜΟΤΕΡ	1	
ΕΓΧΕΙΡΙΔΙΟ ΧΕΙΡΙΣΤΗ ΧΛΟΟΚΟΠΤΙΚΟΥ ΜΗΧΑΝΗΜΑΤΟΣ	1	

Αρχείο εργασιών συντήρησης/σέρβις

Ημερομηνία	Περιεχόμενο	Υπεύθυνος Συντήρησης	Παρατήρηση

