

WEIBANG®

M2201030

Yangzhou Weibang Garden Machine Company Limited Hanjiang
Industrial Park, Yangzhou City, Jiangsu Province 225127, Λαϊκή
Δημοκρατία της Κίνας

ΥΒΡΙΔΙΚΟΣ ΕΡΠΥΣΤΡΙΟΦΟΡΟΣ ΚΑΤΑΣΤΡΟΦΕΑΣ ΜΕ ΑΙΩΡΟΥΜΕΝΑ ΜΑΧΑΙΡΙΑ

Μοντέλο: WBG6813-TE
WBG8013-TE



Εγχειρίδιο Χειριστή



ΜΗΝ λειτουργήσετε αυτό το μηχάνημα μέχρι να έχετε διαβάσει και κατανοήσει πλήρως το συνημμένο Εγχειρίδιο Χειριστή.
ΔΙΑΒΑΣΤΕ ΟΛΑ τα τμήματα του εγχειριδίου πριν προσπαθήσετε να εκτελέσετε σέρβις, συντήρηση ή ακόμη και να λειτουργήσετε αυτό το μηχάνημα.

(Οδηγίες βάσει Πρωτοτύπου)

Επεξήγηση Συμβόλων Προειδοποιητικών Πινακίδων

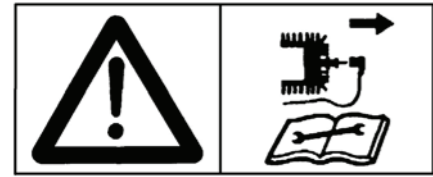

Πριν από οποιαδήποτε εργασία καθαρισμού, συντήρησης και επισκευής, σβήστε τον κινητήρα και τραβήξτε τη φίσα του μπουζί.

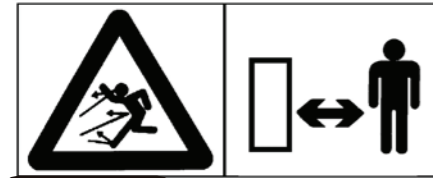

Με τον κινητήρα σε λειτουργία, διατηρείστε ασφαλή απόσταση. Σκόνη και πέτρες μπορεί να εκτοξευτούν κατά τη διάρκεια της κοπής χόρτων. Άνθρωποι και ζώα πρέπει να παραμένουν εκτός αυτής της περιοχής.



Προσοχή στον κίνδυνο ηλεκτροπληξίας. Κρατήστε το εύκαμπτο καλώδιο τροφοδοσίας μακριά από μέσα κοπής.

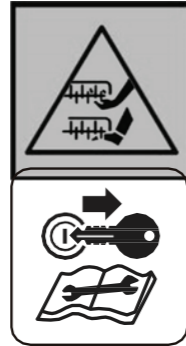

Προσοχή στις αιχμηρές λεπίδες. Κρατήστε τα χέρια και τα πόδια μακριά από τα ανοίγματα ενώ το μηχάνημα λειτουργεί.

Απενεργοποιήστε και σταματήστε ολόκληρο το μηχάνημα πριν από τη συντήρηση.



Όταν εργάζεστε με το μηχάνημα, φοράτε ατομικές προστατευτικές ωτοασπίδες.



Φοράτε προστατευτικά γάντια.



Φορέστε σκληρά παπούτσια.



Μην εφαρμόζετε νερό. Μην κόβετε στη βροχή ή αφήστε το μηχάνημα σε εξωτερικό χώρο ενώ βρέχει.



Κίνδυνος επαφής με θερμή επιφάνεια.

Προειδοποίηση - Κίνδυνος

Σημαντικές πληροφορίες



Απόφραξη



Εκκίνηση κινητήρα



Κίνηση τροχού



Καύσιμα



Στάση κινητήρα



Κίνηση ρότορα



Λάδι



Γρήγορα



Αργά



Η εγγυημένη τιμή είναι:
L_{WA}=103dB(A)
WBGT6813-TE
WBGT8013-TE



Τα καυσαέρια του κινητήρα περιέχουν χημικές ουσίες που είναι γνωστό ότι προκαλούν καρκίνο, γενετικές ανωμαλίες ή άλλες αναπαραγωγικές βλάβες. Ο κινητήρας παράγει μονοξείδιο του άνθρακα, το οποίο είναι ένα άοσμο, θανατηφόρο δηλητήριο. Μην λειτουργείτε το μηχάνημα σε κλειστό χώρο.



Διαβάστε όλες τις ενότητες σ' αυτό το εγχειρίδιο πριν επιχειρήσετε να επισκευάσετε, να συντηρήσετε ή να χειριστείτε αυτόν τον εξοπλισμό.

WEIBANG ΚΑΤΑΣΤΡΟΦΕΑΣ ΜΕ ΑΙΩΡΟΥΜΕΝΑ ΜΑΧΑΙΡΙΑ

Περιεχόμενα Εγχειριδίου Χειριστή

1. ΣΗΜΕΙΩΣΗ ΠΡΙΝ ΤΗ ΛΕΙΤΟΥΡΓΙΑ	01
2. ΠΡΟΦΥΛΑΞΕΙΣ ΑΣΦΑΛΕΙΑΣ.....	04
3. ΣΥΝΑΡΜΟΛΟΓΗΣΗ	14
4. ΧΑΡΑΚΤΗΡΙΣΤΙΚΑ ΚΑΙ ΕΛΕΓΧΟΙ	15
5. ΜΕΤΑΦΟΡΑ	16
6. ΔΙΑΔΙΚΑΣΙΕΣ ΠΡΙΝ ΤΗ ΛΕΙΤΟΥΡΓΙΑ	16
7. ΔΙΑΔΙΚΑΣΙΕΣ ΚΑΤΑ ΤΗ ΛΕΙΤΟΥΡΓΙΑ	18
8. ΣΕΡΒΙΣ ΚΑΙ ΡΥΘΜΙΣΗ	22
9. ΣΥΝΤΗΡΗΣΗ	24
10. ΑΠΟΘΗΚΕΥΣΗ	31
11. ΑΝΤΙΜΕΤΩΠΙΣΗ ΠΡΟΒΛΗΜΑΤΩΝ	33
12. ΕΓΓΥΗΣΗ	35
13. ΔΙΑΓΡΑΜΜΑ ΕΠΙΘΕΩΡΗΣΗΣ ΚΑΙ ΣΥΝΤΗΡΗΣΗΣ	36
14. ΗΛΕΚΤΡΙΚΑ ΣΧΗΜΑΤΙΚΑ	37

Πρόσθετες πληροφορίες για τον κινητήρα του καταστροφέα με αιωρούμενα καρφιά:

Εξουσιοδοτημένος αντιπρόσωπος του κατασκευαστή του κινητήρα GT1300				
BSG Brilliant Spedition GmbH; Schopensteh1 23 20095 Hamburg, Germany Τηλ: +49 40 36900617				
Εκπομπές CO₂: 834 g/kWh				
Αριθμός έγκρισης ευρωπαϊκού επιπέδου τύπου V	Κατηγορία Μηχανήματος	Μοντέλο Μηχανήματος	CO ₂ (g/kWh)	Κύκλος δοκιμής
e24*2016/1628*2021/1398 SRB1/P*0216*01	NRS-vr-1b	GT1300	834	G2



ΜΗΝ λειτουργήσετε αυτό το μηχάνημα μέχρι να έχετε διαβάσει και κατανοήσει πλήρως το συνημμένο Εγχειρίδιο Χειριστή.

ΔΙΑΒΑΣΤΕ ΟΛΑ τα τμήματα του εγχειριδίου πριν προσπαθήσετε να εκτελέσετε σέρβις, συντήρηση ή ακόμη και να λειτουργήσετε αυτό το μηχάνημα.

Σημαντικό:

Διαβάστε και τηρήστε όλες τις οδηγίες και προειδοποιήσεις ασφαλείας!

Είναι πολύ σημαντικό να μελετήσετε το εγχειρίδιο του ιδιοκτήτη πριν από την αρχική λειτουργία της μηχανής αυτής. Χρησιμοποιήστε πάντα εξαιρετική προσοχή και ακολουθήστε αυστηρά τις οδηγίες ασφαλείας. Αν χρησιμοποιηθεί λανθασμένα, όλα τα προϊόντα μπορούν να αποτελέσουν πηγή ενδεχόμενου κινδύνου για τον χρήστη, τους παρατηρητές, τα ζώα ή τα κοντινά αντικείμενα. Η μη τήρηση των οδηγιών μπορεί να οδηγήσει σε θάνατο ή σοβαρούς τραυματισμούς. Πάντα να χρησιμοποιείτε γνήσια ανταλλακτικά με το λογότυπο "WEIBANG" για να εξασφαλίσετε μέγιστη απόδοση, αξιοπιστία και διάρκεια ζωής από τη μηχανή Weibang σας.

Για ανταλλακτικά - παρακαλούμε επικοινωνήστε με:

www.weibang.com

Ευθύνες του Κατόχου

Για να διατηρήσετε τα δικαιώματά σας σύμφωνα με αυτή την περιορισμένη εγγύηση, πρέπει να επιδεικνύετε εύλογη φροντίδα και χρήση του προϊόντος, ακολουθώντας τις προληπτικές συντηρήσεις και τις οδηγίες αποθήκευσης που περιγράφονται στο εγχειρίδιο του ιδιοκτήτη. Για παράδειγμα, τα εξής σημεία είναι ευθύνη του ιδιοκτήτη και δεν καλύπτονται από αυτή την περιορισμένη εγγύηση:

α. Ρύθμιση και σέρβις πριν από την παράδοση καθώς και οποιοσδήποτε ρυθμίσεις.

β. Ρυθμίσεις μετά την πρώτη (30) ημέρα από την αγορά.

γ. Προληπτική συντήρηση όπως αναφέρεται στο εγχειρίδιο του κατόχου. Επίσης, πρέπει να σταματήσετε αμέσως τη χρήση του προϊόντος σε περίπτωση αστοχίας ή βλάβης. Το προϊόν πρέπει να μεταφερθεί σε εξουσιοδοτημένο πάροχο σέρβις της WEIBANG πριν από οποιαδήποτε περαιτέρω χρήση.

Γενικές προειδοποιήσεις ασφαλείας για το ηλεκτρικό εργαλείο

ΠΡΟΕΙΔΟΠΟΙΗΣΗ Διαβάστε όλες τις προειδοποιήσεις ασφαλείας, τις οδηγίες, τις εικόνες και τις προδιαγραφές που παρέχονται μ' αυτό το ηλεκτρικό εργαλείο. Η μη τήρηση όλων των οδηγιών που αναφέρονται παρακάτω μπορεί να προκαλέσει ηλεκτροπληξία, πυρκαγιά και/ή σοβαρό τραυματισμό.

Αποθηκεύστε όλες τις προειδοποιήσεις και τις οδηγίες για μελλοντική αναφορά.

Ο όρος "ηλεκτρικό εργαλείο" στις προειδοποιήσεις αναφέρεται στο ηλεκτρικό εργαλείο που λειτουργεί με καλώδιο (ενσύρματο) ή στο ηλεκτρικό εργαλείο που λειτουργεί με μπαταρία (ασύρματο).

1) Ασφάλεια χώρου εργασίας

- Διατηρήστε τον χώρο εργασίας καθαρό και καλά φωτισμένο. Ακατάστατες ή σκοτεινές περιοχές προκαλούν ατυχήματα.
- Μη χρησιμοποιείτε ηλεκτρικά εργαλεία σε εκρηκτικές ατμόσφαιρες, όπως παρουσία εύφλεκτων υγρών, αερίων ή σκόνης. Τα ηλεκτρικά εργαλεία δημιουργούν σπινθήρες που μπορεί να οδηγήσουν σε ανάφλεξη σε συνδυασμό με τη σκόνη ή τις αναθυμιάσεις.
- Κρατήστε μακριά τα παιδιά και τους παρευρισκόμενους ενώ χειρίζεστε ένα ηλεκτρικό εργαλείο. Οι περισπασμοί μπορεί να σας κάνουν να χάσετε τον έλεγχο.

2) Ηλεκτρική ασφάλεια

- Τα βύσματα του ηλεκτρικού εργαλείου πρέπει να ταιριάζουν με την πρίζα. Ποτέ μην τροποποιείτε το βύσμα με κανέναν τρόπο. Μη χρησιμοποιείτε βύσματα προσαρμογέα με γειωμένα ηλεκτρικά εργαλεία. Τα μη τροποποιημένα βύσματα και οι αντίστοιχες πρίζες θα μειώσουν τον κίνδυνο ηλεκτροπληξίας.
- Αποφύγετε την επαφή του σώματος με γειωμένες ή γειωμένες επιφάνειες, όπως σωλήνες, καλοριφέρ, εστίες και ψυγεία. Υπάρχει αυξημένος κίνδυνος ηλεκτροπληξίας.
- Μην εκθέτετε τον φορτιστή σε βροχή ή υγρές συνθήκες. Η είσοδος νερού σε φορτιστή αυξάνει τον κίνδυνο ηλεκτροπληξίας.
- Αν η λειτουργία του φορτιστή σε υγρό χώρο είναι αναπόφευκτη, χρησιμοποιήστε μια παροχή προστατευμένη με διακόπτη υπολειμματικού ρεύματος (RCD). Η χρήση του RCD μειώνει τον κίνδυνο ηλεκτροπληξίας.

3) Προσωπική ασφάλεια

- Μείνετε σε εγρήγορση, παρακολουθήστε τι κάνετε και χρησιμοποιήστε κοινή λογική κατά τη χρήση ενός ηλεκτρικού εργαλείου. Μην χρησιμοποιείτε ηλεκτρικό εργαλείο όταν είστε κουρασμένοι ή υπό την επήρεια ναρκωτικών, αλκοόλ ή φαρμάκων. Μια στιγμή αδιαφορίας κατά τη λειτουργία ηλεκτρικών εργαλείων μπορεί να οδηγήσει σε σοβαρούς τραυματισμούς.
- Χρησιμοποιήστε προσωπικό προστατευτικό εξοπλισμό. Φοράτε πάντα προστατευτικά γυαλιά. Ο προστατευτικός εξοπλισμός, όπως μάσκες σκόνης, αντιολισθητικά προστατευτικά παπούτσια, κράνος ή προστασία ακοής, όταν χρησιμοποιείται σε κατάλληλες συνθήκες, μειώνει τους προσωπικούς τραυματισμούς.
- Αποφύγετε την ακούσια εκκίνηση. Βεβαιωθείτε ότι ο διακόπτης είναι στη θέση "off" πριν συνδέσετε την παροχή ρεύματος και/ή τη μπαταρία, ή πριν παραλάβετε ή μεταφέρετε το εργαλείο. Η μεταφορά εργαλείων με το δάχτυλο σας πάνω στον διακόπτη ή η ενεργοποίηση εργαλείων που είναι ήδη αναμμένα οδηγεί σε ατυχήματα.
- Αφαιρέστε οποιοδήποτε ρυθμιστικό κλειδί ή κλειδί πριν ανάψετε το εργαλείο. Ένα κλειδί ή ρυθμιστικό εργαλείο που παραμένει συνδεδεμένο με κινούμενο μέρος του εργαλείου μπορεί να προκαλέσει τραυματισμό.
- Διατηρήστε τη σωστή βάση και την ισορροπία ανά πάσα στιγμή. Αυτό επιτρέπει καλύτερο έλεγχο του ηλεκτρικού εργαλείου σε απροσδόκητες καταστάσεις.
- Ντυθείτε κατάλληλα. Μην φοράτε χαλαρά ρούχα ή κοσμήματα. Κρατήστε τα μαλλιά και τα ρούχα σας μακριά από κινούμενα μέρη. Τα χαλαρά ρούχα, τα κοσμήματα ή τα μακριά μαλλιά μπορούν να πιαστούν σε κινούμενα μέρη.
- Εάν υπάρχουν συσκευές για τη σύνδεση εξοπλισμού συλλογής και εξαγωγής σκόνης, βεβαιωθείτε ότι είναι συνδεδεμένες και χρησιμοποιούνται σωστά. Η χρήση συστημάτων συλλογής σκόνης μπορεί να μειώσει τους κινδύνους που σχετίζονται με τη σκόνη.
- Μην επιτρέπετε στην εξοικείωση που αποκτάτε από τη συχνή χρήση εργαλείων να σας κάνει αμελείς και να αγνοείτε τις αρχές ασφαλείας των εργαλείων. Μια απρόσεκτη ενέργεια μπορεί να προκαλέσει σοβαρούς τραυματισμούς μέσα σε κλάσμα του δευτερολέπτου.

Ασφάλεια κατά τη διάρκεια της λειτουργίας

Κίνδυνος: Εμφανίζει άμεσες σοβαρές συνέπειες τραυματισμού ή θανάτου.

Προειδοποίηση: Εμφανίζει επικίνδυνες ενέργειες ή συνθήκες που μπορεί να προκαλέσουν σοβαρό τραυματισμό, θάνατο ή ζημιά σε σημαντικό εξοπλισμό.

Προσοχή: Εμφανίζει επικίνδυνες ενέργειες ή συνθήκες που μπορεί να προκαλέσουν τραυματισμό ή ζημιά στην περιουσία.

Οποιαδήποτε τροποποίηση που δεν έχει εγκριθεί από τον κατασκευαστή απαγορεύεται. Αυτές οι τροποποιήσεις θα μπορούσαν να αλλάζουν την απόδοση και την αξιοπιστία της μηχανής ή να προκαλέσουν κινδύνους για την ασφάλεια των χειριστών και να οδηγήσουν σε ακύρωση της εγγύησης.

Σημείωση πριν από τη λειτουργία

Σας ευχαριστούμε για την αγορά του επαγγελματικού καταστροφέα με αιωρούμενα καρφιά WEIBANG.

Αυτός ο καταστροφέας έχει σχεδιαστεί και κατασκευαστεί σύμφωνα με τις υψηλότερες απαιτήσεις ποιότητας για αντοχή και απόδοση.

Η εταιρεία WEIBANG Garden Machine Company Limited δεσμεύεται να προσφέρει ανθεκτικά προϊόντα και ποιοτική εξυπηρέτηση μετά την αγορά. Ο καταστροφέας με αιωρούμενα καρφιά WEIBANG καλύπτεται από εγγύηση κατά των ελαττωμάτων υλικών και κατασκευής για μια (1) χρονιά από την ημερομηνία αγοράς (εκτός εάν χρησιμοποιείται για εμπορικούς σκοπούς ή για ενοικίαση). Η εγγύηση ακυρώνεται αν η μηχανή δεν έχει λειτουργήσει και συντηρηθεί σύμφωνα με τις οδηγίες του παρόντος εγχειριδίου. Οποιοδήποτε πρόβλημα στη μηχανή ή αίτημα εγγύησης που προκύψει από λανθασμένη ερμηνεία ή κακή κατανόηση των οδηγιών και προειδοποιήσεων που περιλαμβάνονται σε αυτό το εγχειρίδιο δεν θα καλύπτεται από την εγγύηση.

Για να αποδώσει ο καταστροφέας με αιωρούμενα καρφιά στο μέγιστο των δυνατοτήτων του, ο χειριστής πρέπει να διαβάσει προσεκτικά το παρόν εγχειρίδιο πριν από την πρώτη χρήση του μηχανήματος. Το εγχειρίδιο περιλαμβάνει σημαντικές οδηγίες για τη λειτουργία του προϊόντος, μέτρα ασφαλείας, διαδικασίες συντήρησης, συμβουλές για την αντιμετώπιση προβλημάτων και άλλες χρήσιμες πληροφορίες. Παρακαλούμε κρατήστε το εγχειρίδιο κοντά σας κατά τη διάρκεια της λειτουργίας του μηχανήματος για αναφορά, σε περίπτωση που προκύψουν ερωτήσεις.

Ο ημερησιόφορος καταστροφέας με αιωρούμενα καρφιά WBGT6813-TE/WBGT8013-TE είναι μια υβριδική μηχανή κοπής γρασιδιών με υψηλή απόδοση, κατάλληλη για χρήση σε περιοχές ευκολίας καθαρισμού. Ο καταστροφέας έχει κατασκευαστεί για κανονική χρήση σε γεωργικές, δασικές και τεχνικές εργασίες για την κοπή και/ή τον θρυμματισμό γρασιδιού ή παρόμοιων φυτών, θάμνων και ξυλώδους βλάστησης. Το μηχανήμα δεν πρέπει να χρησιμοποιείται για άλλους σκοπούς εκτός από αυτούς που αναφέρονται παραπάνω. Οποιαδήποτε άλλη χρήση θεωρείται ακατάλληλη. Η κανονική χρήση περιλαμβάνει τη συμμόρφωση με τις οδηγίες του κατασκευαστή για τη λειτουργία, συντήρηση και επισκευή.

Η ακατάλληλη χρήση οποιουδήποτε μηχανήματος μπορεί να προκαλέσει σοβαρές ζημιές και/ή τραυματισμούς στο περιβάλλον και στον χειριστή. Ο κατασκευαστής δεν ευθύνεται για ζημιές που προκύπτουν από ακατάλληλη χρήση, για την οποία η ευθύνη βαρύνει αποκλειστικά τον χρήστη.

Είναι επιτακτική ανάγκη ο χειριστής του εξοπλισμού να είναι υπεύθυνος για το λειτουργικό περιβάλλον του καταστροφέα. Παρακαλούμε διαβάστε, κατανοήστε και ακολουθήστε όλες τις οδηγίες που παρέχονται σε αυτό το εγχειρίδιο. Ετοιμαστείτε και ενημερωθείτε πλήρως για όλες τις συγκεκριμένες απαιτήσεις, προφυλάξεις και κινδύνους που μπορεί να υπάρχουν στην εργασία σας.

Με κινητήρα 6.6kW, ο καταστροφέας με αιωρούμενα καρφιά είναι μια ισχυρή μονάδα. Ο ρότορας με ελεύθερα κινούμενες λεπίδες τύπου "Y" είναι πολύ ανθεκτικός και επιτρέπει εύκολο καθαρισμό ψηλού χόρτου.

4) Χρήση και φροντίδα ηλεκτρικού εργαλείου

α) Μην πιέζετε το ηλεκτρικό εργαλείο. Χρησιμοποιήστε το σωστό εργαλείο ισχύος για την εφαρμογή σας. Το σωστό εργαλείο θα κάνει τη δουλειά καλύτερα και πιο ασφαλώς, σύμφωνα με το ρυθμό για τον οποίο έχει σχεδιαστεί.

β) Μην χρησιμοποιείτε το εργαλείο ισχύος εάν ο διακόπτης δεν το ενεργοποιεί ή απενεργοποιεί. Οποιοδήποτε εργαλείο ισχύος που δεν μπορεί να ελεγχθεί με το διακόπτη είναι επικίνδυνο και πρέπει να επισκευαστεί.

γ) Αποσυνδέστε το φως από την πηγή ενέργειας και/ή αφαιρέστε τη μπαταρία, αν είναι αποσπώμενη, από το εργαλείο πριν κάνετε οποιεσδήποτε ρυθμίσεις, αλλάξετε αξεσουάρ ή αποθηκεύσετε το εργαλείο. Αυτά τα προληπτικά μέτρα ασφαλείας μειώνουν τον κίνδυνο να ξεκινήσει το εργαλείο ισχύος κατά λάθος.

δ) Αποθηκεύστε τα αχρησιμοποίητα εργαλεία ισχύος μακριά από παιδιά και μην επιτρέπετε σε άτομα που δεν είναι εξοικειωμένα με το εργαλείο ή αυτές τις οδηγίες να το χειρίζονται. Τα εργαλεία ισχύος είναι επικίνδυνα στα χέρια απροετοίμαστων χρηστών.

ε) Συντηρείτε τα εργαλεία ισχύος και τα αξεσουάρ τους. Ελέγξτε για κακή ευθυγράμμιση ή μπλοκάρισμα κινούμενων μερών, σπασμένα μέρη ή οποιαδήποτε άλλη κατάσταση που μπορεί να επηρεάσει τη λειτουργία του εργαλείου. Αν είναι κατεστραμμένο, επισκευάστε το εργαλείο πριν από τη χρήση. Πολλά ατυχήματα προκαλούνται από κακώς συντηρημένα εργαλεία ισχύος.

στ) Κρατήστε τα εργαλεία κοπής αιχμηρά και καθαρά. Τα εργαλεία κοπής που συντηρούνται σωστά και έχουν αιχμηρές κοπτικές άκρες είναι λιγότερο πιθανό να μπλοκάρουν και είναι πιο εύκολα στον έλεγχο.

ζ) Χρησιμοποιήστε το εργαλείο ισχύος, τα αξεσουάρ και τα εξαρτήματα σύμφωνα με αυτές τις οδηγίες, λαμβάνοντας υπόψη τις συνθήκες εργασίας και το έργο που πρέπει να εκτελέσετε. Η χρήση του εργαλείου για λειτουργίες διαφορετικές από αυτές που προβλέπονται μπορεί να οδηγήσει σε επικίνδυνες καταστάσεις.

η) Κρατήστε τις λαβές και τις επιφάνειες κράτησης στεγνές, καθαρές και χωρίς λάδι ή γράσο. Οι ολισθηρές λαβές και επιφάνειες κράτησης δεν επιτρέπουν ασφαλή χειρισμό και έλεγχο του εργαλείου σε απρόβλεπτες καταστάσεις.

5) Χρήση και φροντίδα εργαλείων με μπαταρία

α) Φορτίστε μόνο με τον φορτιστή που καθορίζεται από τον κατασκευαστή. Ένας φορτιστής που είναι κατάλληλος για έναν τύπο μπαταρίας μπορεί να προκαλέσει κίνδυνο φωτιάς όταν χρησιμοποιείται με άλλη μπαταρία.

β) Χρησιμοποιήστε εργαλεία ισχύος μόνο με τις μπαταρίες που έχουν καθοριστεί γι' αυτά. Η χρήση οποιωνδήποτε άλλων μπαταριών μπορεί να προκαλέσει κίνδυνο τραυματισμού ή φωτιάς.

γ) Όταν η μπαταρία δεν χρησιμοποιείται, κρατήστε την μακριά από άλλα μεταλλικά αντικείμενα, όπως συνδετήρες, κέρματα, κλειδιά, καρφιά, βίδες ή άλλα μικρά μεταλλικά αντικείμενα, που μπορεί να συνδέσουν τους ακροδέκτες μεταξύ τους. Η βραχυκυκλωμένη μπαταρία μπορεί να προκαλέσει εγκαύματα ή φωτιά.

δ) Σε περίπτωση κακής χρήσης, μπορεί να εκτοξευτεί υγρό από τη μπαταρία. Αποφύγετε την επαφή. Αν έρθει σε επαφή με το δέρμα, ξεπλύνετε με νερό. Αν το υγρό έρθει σε επαφή με τα μάτια, ζητήστε ιατρική βοήθεια. Το υγρό που εκτοξεύεται από τη μπαταρία μπορεί να προκαλέσει ερεθισμό ή εγκαύματα.

ε) Μην χρησιμοποιείτε μπαταρίες ή εργαλεία που είναι κατεστραμμένα ή τροποποιημένα. Οι κατεστραμμένες ή τροποποιημένες μπαταρίες μπορεί να παρουσιάσουν απρόβλεπτη συμπεριφορά που θα προκαλέσει φωτιά, έκρηξη ή κίνδυνο τραυματισμού.

στ) Μην εκθέτετε τη μπαταρία ή το εργαλείο σε φωτιά ή υπερβολική θερμοκρασία. Η έκθεση σε φωτιά ή θερμοκρασία πάνω από 130°C μπορεί να προκαλέσει έκρηξη.

ζ) Ακολουθήστε όλες τις οδηγίες φόρτισης και μην φορτίζετε τη μπαταρία ή το εργαλείο έξω από το εύρος θερμοκρασίας που αναφέρεται στις οδηγίες. Η ακατάλληλη φόρτιση ή η φόρτιση σε θερμοκρασίες εκτός του καθορισμένου εύρους μπορεί να προκαλέσει ζημιά στη μπαταρία και να αυξήσει τον κίνδυνο πυρκαγιάς.

6) Σέρβις

α) Επισκευάστε το εργαλείο ισχύος μόνο από εξειδικευμένο τεχνικό και χρησιμοποιώντας μόνο γνήσια ανταλλακτικά.

Αυτό θα εξασφαλίσει ότι η ασφάλεια του εργαλείου ισχύος παραμένει διατηρημένη.

β) Ποτέ μην επισκευάζετε κατεστραμμένες μπαταρίες. Η επισκευή μπαταριών πρέπει να γίνεται μόνο από τον κατασκευαστή ή από εξουσιοδοτημένους παρόχους σέρβις.

Σημείωση πριν από τη λειτουργία - Συνέχεια...

Η ακατάλληλη συντήρηση του καταστροφέα με αιωρούμενα σφουριά θα οδηγήσει σε μείωση της παραγωγικότητας του εργαλείου και σε κινδύνους για τον χειριστή και τους παρατηρητές. Ελέγξτε την περιοχή εργασίας για οποιαδήποτε απορρίμματα, όπως πέτρες, καλώδια, σκονιά ή άλλα αντικείμενα που μπορεί να δημιουργήσουν κινδύνους κατά τη διάρκεια της εργασίας. Εντοπίστε και σημειώστε όλα τα σταθερά αντικείμενα που πρέπει να αποφεύγονται κατά τη διάρκεια της εργασίας, όπως κεφαλές ποτιστικών, βαλβίδες νερού, υπόγεια καλώδια ή στηρίγματα για σχοινιά ρούχων κ.λπ. Μην χρησιμοποιείτε το μηχάνημα αν έχει τροποποιηθεί ή συντηρηθεί ακατάλληλα. Οποιαδήποτε μη εξουσιοδοτημένη αλλαγή στο μηχάνημα καθιστά την ευθύνη του κατασκευαστή άκυρη.

Κάθε περιοχή εργασίας είναι διαφορετική. Παρακαλούμε βεβαιωθείτε ότι όταν χρησιμοποιείτε αυτόν τον καταστροφέα με αιωρούμενα καρφιά, ακολουθούνται όλοι οι τοπικοί κανονισμοί και νόμοι. Όλοι οι χειριστές και οι μηχανικοί αυτής της μηχανής πρέπει να είναι εκπαιδευμένοι στη γενική χρήση μηχανημάτων και ασφάλεια.

Κάθε φροντίδα και προσπάθεια έχουν γίνει για να εξασφαλιστεί η ακρίβεια και η πληρότητα των διαδικασιών που περιγράφονται σε αυτό το έγγραφο, προκειμένου να διασφαλιστεί η απόλαυση και ικανοποίησή σας. Εάν έχετε οποιαδήποτε ερωτήσεις ή ανησυχίες, παρακαλούμε επικοινωνήστε με τον εξουσιοδοτημένο εθνικό διανομέα της WEIBANG στην περιοχή σας.

Συμπληρώστε:

Τύπος μηχανήματος:

Αναγνωριστικό / Σειριακός Αριθμός Μηχανήματος:

Τύπος κινητήρα:

Αριθμός κινητήρα:

Ημερομηνία αγοράς:

Ο ΑΡΙΘΜΟΣ ΜΟΝΤΕΛΟΥ ΚΑΙ Ο ΣΕΙΡΙΑΚΟΣ ΑΡΙΘΜΟΣ ΒΡΙΣΚΟΝΤΑΙ ΣΕ ΜΙΑ ΕΤΙΚΕΤΑ ΠΟΥ ΕΙΝΑΙ ΤΟΠΟΘΕΤΗΜΕΝΗ ΣΤΟ ΠΙΣΩ ΜΕΡΟΣ ΤΟΥ ΣΑΣΙ ΤΗΣ ΜΗΧΑΝΗΣ.

ΠΡΕΠΕΙ ΝΑ ΚΑΤΑΓΡΑΨΕΤΕ ΤΟΣΟ ΤΟΝ ΑΡΙΘΜΟ ΣΕΙΡΑΣ ΟΣΟ ΚΑΙ ΤΗΝ ΗΜΕΡΟΜΗΝΙΑ ΑΓΟΡΑΣ ΚΑΙ ΝΑ ΤΑ ΦΥΛΑΞΕΤΕ ΣΕ ΑΣΦΑΛΕΣ ΜΕΡΟΣ ΓΙΑ ΜΕΛΛΟΝΤΙΚΗ ΑΝΑΦΟΡΑ.

Συνιστούμε να καταγράψετε τον σειριακό αριθμό και την ημερομηνία αγοράς στο εγχειρίδιο του χρήστη, ώστε να τα έχετε πάντα διαθέσιμα.

Παρακαλούμε δηλώστε αυτά τα δεδομένα κατά την παραγγελία ανταλλακτικών για να αποφύγετε λάθος παραδόσεις.

Εάν αντιμετωπίσετε οποιοδήποτε πρόβλημα που δεν μπορείτε να επιλύσετε εύκολα, παρακαλούμε επικοινωνήστε με το πλησιέστερο εξουσιοδοτημένο κέντρο/τμήμα σέρβις. Διαθέτουμε ικανούς και καλά εκπαιδευμένους τεχνικούς με τα κατάλληλα εργαλεία για τη συντήρηση ή επισκευή του χλοοκοπτικού σας. Παρακαλούμε διαβάστε και κρατήστε αυτό το εγχειρίδιο. Οι οδηγίες θα σας βοηθήσουν να συναρμολογήσετε και να συντηρήσετε σωστά το μηχάνημα σας. Πάντα να ακολουθείτε τους «ΚΑΝΟΝΕΣ ΑΣΦΑΛΕΙΑΣ». Χρησιμοποιείτε μόνο γνήσια ανταλλακτικά WEIBANG!

Αυτές οι προδιαγραφές παρέχονται ως αναφορά και προορίζονται για εξοικείωση με το μηχάνημα. Διατηρούμε το δικαίωμα να κάνουμε τεχνικές αλλαγές και άλλες τροποποιήσεις χωρίς προηγούμενη ειδοποίηση. Είναι πιθανό ορισμένα στοιχεία σε αυτό το εγχειρίδιο να μην αντιστοιχούν πλήρως με το μηχάνημά σας.

Υπολειπόμενοι Κίνδυνοι

Ακόμα και όταν το εργαλείο ισχύος χρησιμοποιείται σύμφωνα με τους κανόνες ασφαλείας, δεν είναι δυνατόν να εξαλειφθούν όλοι οι υπολειπόμενοι παράγοντες κινδύνου. Οι παρακάτω κίνδυνοι μπορεί να προκύψουν σε σχέση με την κατασκευή και το σχεδιασμό του εργαλείου ισχύος:

- Βλάβη στους πνεύμονες αν δεν φοριέται μια αποτελεσματική μάσκα σκόνης.
- Βλάβη στην ακοή αν δεν φοριέται κατάλληλη προστασία ακοής.
- Βλάβη στην υγεία που προκύπτει από την εκπομπή δονήσεων αν το εργαλείο ισχύος χρησιμοποιείται για μεγαλύτερο χρονικό διάστημα ή δεν διαχειρίζεται και συντηρείται σωστά.

Σημείωση πριν από τη λειτουργία - Συνέχεια...

ΠΡΟΔΙΑΓΡΑΦΕΣ

ΜΟΝΤΕΛΟ	WBG16813-TE	WBG18013-TE
ΘΕΡΜΟΚΡΑΣΙΑ ΕΡΓΑΣΙΑΣ	0-30°C	
ΣΥΣΤΗΜΑ ΙΣΧΥΟΣ		
ΤΥΠΟΣ ΚΙΝΗΤΗΡΑ	Τετράχρονος-Μονοκύλινδρος-Βενζινοκινητήρας	
ΜΟΝΤΕΛΟ ΚΙΝΗΤΗΡΑ	BRILLIANT GT1300PE	
ΕΚΤΟΠΙΣΗ ΚΙΝΗΤΗΡΑ	392 cc	
ΨΥΞΗ ΚΙΝΗΤΗΡΑ	Ψύξη με αέρα	
ΙΣΧΥΣ ΚΙΝΗΤΗΡΑ	9 HP /6,6 kW/ 3600 min1	
ΕΚΚΙΝΗΣΗ ΚΙΝΗΤΗΡΑ	χειροκίνητο σύστημα εκκίνησης	
ΧΩΡΗΤΙΚΟΤΗΤΑ ΛΕΞΑΜΕΝΗΣ ΚΑΥΣΙΜΟΥ	6L	
ΧΩΡΗΤΙΚΟΤΗΤΑ ΛΑΔΙΟΥ ΚΙΝΗΤΗΡΑ	1 L(SF 10W-40)	
ΠΡΟΤΥΠΟ ΚΑΥΣΑΡΙΩΝ	Στάδιο EE IV	
ΤΑΣΗ ΛΕΙΤΟΥΡΓΙΑΣ	DC48V	
ΕΝΑΛΛΑΚΤΗΣ	DC56V\55A	
ΣΥΓΚΡΟΤΗΜΑ ΜΠΑΤΑΡΙΩΝ	48V\48AH	
ΣΥΣΤΗΜΑ ΚΟΠΗΣ		
ΛΕΠΙΔΕΣ ΣΕ ΣΧΗΜΑ Υ ΤΟΥ ΡΟΤΟΡΑ	38 τμχ	46 τμχ
ΥΨΟΣ ΚΟΠΗΣ	από 0 έως 90 mm, γρήγορη ρύθμιση μέσω βραχίονα	
ΠΛΑΤΟΣ ΚΟΠΗΣ	680 mm	800 mm
ΤΑΧΥΤΗΤΑ ΡΟΤΟΡΑ	2200 rpm	
ΣΥΝΔΕΣΗ ΡΟΤΟΡΑ	Εντατήρας μάντα	
ΣΥΣΤΗΜΑ ΜΕΤΑΔΟΣΗΣ ΚΙΝΗΣΗΣ		
ΤΥΠΟΣ ΜΕΤΑΔΟΣΗΣ ΚΙΝΗΣΗΣ	Ημι-τροχιά\2WD	
ΤΥΠΟΣ ΤΙΜΟΝΙΟΥ	Διαφορικό τιμόνι άξονα μετάδοσης κίνησης	
ΚΙΝΗΤΗΡΑΣ	Κινητήρας DC 800W χωρίς ψήκτρες x2	
ΤΑΧΥΤΗΤΑ ΕΜΠΡΟΣ	0-3,8 km./ώρα, ρύθμιση χωρίς βήμα	
ΤΑΧΥΤΗΤΑ ΠΙΣΩ	0-2,2 km./ώρα, ρύθμιση χωρίς βήμα	
ΜΕΓΙΣΤΗ ΔΥΝΑΤΟΤΗΤΑ ΚΟΠΗΣ	6000 m2	
ΕΛΑΧΙΣΤΟΣ ΚΥΚΛΟΣ ΣΤΡΟΦΗΣ	0 m	
ΡΑΓΑ ΜΕΤΑΔΟΣΗΣ ΚΙΝΗΣΗΣ	Λαστιχένια ράγα, 160mm*60mm*26	
ΜΠΡΟΣΤΙΝΟΙ ΤΡΟΧΟΙ	Ροδάκι 8" (στερεό και ανθεκτικό στο τρύπημα)	
ΦΡΕΝΟ ΣΤΑΘΜΕΥΣΗΣ	Φρένο αυτόματης στάθμευσης	
ΤΙΜΟΝΙ	Γρήγορα ρυθμιζόμενο τόσο κάθετα όσο και πλευρικά	
ΣΤΑΘΕΡΟΤΗΤΑ	Δυνατότητα λειτουργίας σε κλίση: (με στάθμη λαδιού κινητήρα στο «max» = ένδειξη ανώτερης στάθμης)	
Δυνατότητα συνεχούς χειροκίνητου χειρισμού έως και 12° κλίση (20 %)		
ΣΥΝΟΛΙΚΟ ΜΕΓΕΘΟΣ ΜxΠxΥ	1800 mm x 860 mm x!030 mm	
ΒΑΡΟΣ	295 kg	310 kg
Επίπεδο θορύβου	Θόρυβος στο αυτί του χειριστή LpA: 89,4 dB(A), K=3 dB(A) Ισχύς θορύβου LwA: 102,13dB(A), K=3 dB(A)	
Τιμή επιτάχυνσης δόνησης (αριστερά / δεξιά):	στη λαβή του τιμονιού σύμφωνα με το 2002/44/EC ahw = 3.785 / 4.148m/s,2 K=1.5m/s2	
ΚΩΔΙΚΟΣ ΛΕΠΙΔΩΝ ΚΑΤΑΣΤΡΟΦΕΑ	GT68WC02000/01	

Αυτές οι προδιαγραφές παρέχονται ως αναφορά και προορίζονται για εξοικείωση με τον καταστροφέα με αιωρούμενα καρφιά. Διατηρούμε το δικαίωμα να κάνουμε τεχνικές αλλαγές και άλλες τροποποιήσεις χωρίς προηγούμενη ειδοποίηση. Είναι πιθανό ορισμένα στοιχεία σε αυτό το εγχειρίδιο να μην αντιστοιχούν πλήρως με το μηχάνημά σας.

Προφυλάξεις Ασφαλείας

ΠΡΟΕΙΔΟΠΟΙΗΣΗ: Αυτή η συσκευή δεν προορίζεται για χρήση από άτομα (συμπεριλαμβανομένων παιδιών) με μειωμένες σωματικές, αισθητηριακές ή διανοητικές ικανότητες ή έλλειψη εμπειρίας και γνώσης, εκτός εάν τους έχει δοθεί επίβλεψη ή οδηγίες σχετικά με τη χρήση της συσκευής από άτομο υπεύθυνο για ασφάλεια. Τα παιδιά θα πρέπει να επιβλέπονται ώστε να διασφαλίζεται ότι δεν παίζουν με τη συσκευή.

Πριν ξεκινήσετε τον κινητήρα, διαβάστε τις οδηγίες λειτουργίας και σημειώστε:

Προειδοποίηση

Αυτό το σύμβολο επισημαίνει όλες τις παραγράφους που επηρεάζουν την ασφάλεια σας. Παραχωρήστε όλες τις οδηγίες ασφαλείας σε άλλους χρήστες και χειριστές.

I. Γενική Λειτουργία

Οι χρήστες χρειάζονται επαρκή εκπαίδευση.

Πριν ξεκινήσετε να χρησιμοποιείτε αυτό το μηχάνημα, διαβάστε, κατανοήστε και ακολουθήστε όλες τις οδηγίες που παρέχονται σε αυτό το εγχειρίδιο. Γίνετε απόλυτα εξοικειωμένοι με τα χειριστήρια και τη σωστή χρήση του μηχανήματος πριν ξεκινήσετε τη λειτουργία του.



ΠΡΟΕΙΔΟΠΟΙΗΣΗ: Μην τοποθετείτε τα χέρια ή τα πόδια σας κοντά ή κάτω από τα περιστρεφόμενα μέρη. Κρατήστε πάντα μακριά από το άνοιγμα εκκένωσης.

Το μηχάνημα μπορεί να χρησιμοποιηθεί μόνο από υπεύθυνα άτομα που είναι εξοικειωμένα με τις οδηγίες λειτουργίας. Μην επιτρέπετε ποτέ σε παιδιά ή σε άτομα που δεν είναι εξοικειωμένα με αυτές τις οδηγίες να χρησιμοποιούν το θαμνοκοπτικό. Οι τοπικοί κανονισμοί ενδέχεται να περιορίζουν την ηλικία του χειριστή.

Για να αποφύγετε τραυματισμό, βεβαιωθείτε ότι δεν υπάρχουν άτομα στην άμεση περιοχή όπου κουρεύετε. Εάν κάποιος εισέλθει σε αυτήν την περιοχή, σταματήστε το μηχάνημα αφήνοντας τη γραμμή ελέγχου κίνησης. Ποτέ μην κόβετε όταν άνθρωποι, ειδικά παιδιά, ή κατοικίδια είναι κοντά.

Λάβετε υπόψη ότι ο χειριστής ή ο χρήστης είναι υπεύθυνος για ατυχήματα ή κινδύνους που συμβαίνουν σ' άλλα άτομα ή στην ιδιοκτησία τους.



ΠΡΟΣΟΧΗ: Μην χειρίζεστε τον καταστροφέα ξυπόλητοι ή φορώντας ανοιχτά σανδάλια. Φορέστε πάντα στιβαρά υποδήματα όταν κόβετε χόρτο

- Κατά τη διάρκεια της κοπής χόρτων, να φοράτε πάντα ανθεκτικά υποδήματα και μακριά παντελόνια. Μην χρησιμοποιείτε το μηχάνημα όταν είστε ξυπόλητοι ή φοράτε ανοιχτά σανδάλια.
- Πάντα να κοιτάτε κάτω και πίσω σας, πριν και κατά τη διάρκεια της κίνησης προς τα πίσω. Χρησιμοποιήστε εξαιρετική προσοχή όταν κινείστε προς τα πίσω ή όταν τραβάτε το μηχάνημα προς εσάς.
- Πριν τη λειτουργία του θαμνοκοπτικού, βεβαιωθείτε ότι όλοι οι προστατευτικοί θώρακες και άλλες συσκευές ασφαλείας είναι σωστά εγκατεστημένοι. Ποτέ μην λειτουργείτε το μηχάνημα με ελαττωματικούς προστατευτικούς θώρακες ή χωρίς συσκευές ασφαλείας.
- Ακολουθήστε τις οδηγίες του κατασκευαστή για τη σωστή λειτουργία και εγκατάσταση αξεσουάρ. Χρησιμοποιήστε μόνο τα αξεσουάρ που έχουν εγκριθεί από τον κατασκευαστή.
- Βεβαιωθείτε ότι οι λεπίδες του χλοοκοπτικού δεν περιστρέφονται πριν διασχίσετε χαλίκι, πεζοδρόμια ή δρόμους.
- Η κοπή χόρτων πρέπει να γίνεται μόνο κατά τη διάρκεια της ημέρας ή υπό καλό τεχνητό φωτισμό.

Βεβαιωθείτε ότι οι λεπίδες του καταστροφέα με αιωρούμενα καρφιά δεν περιστρέφονται, προτού διασχίσετε χαλίκια, πεζοδρόμια ή δρόμους.

Το κούρεμα πρέπει να γίνεται μόνο κατά τη διάρκεια της ημέρας ή υπό καλό τεχνητό φωτισμό.

Μην λειτουργείτε το μηχάνημα ενώ είστε κουρασμένοι, άρρωστοι ή υπό την επήρεια αλκοόλ ή ναρκωτικών.

Χρησιμοποιήστε αντιολισθητικά παπούτσια καθώς και κατάλληλα ρούχα. Ποτέ μη λειτουργείτε το μηχάνημα σε βρεγμένο γρασίδι, όπου είναι εφικτό. Να είστε πάντα σίγουροι για το πάτημα σας, να κρατάτε σταθερά τη λαβή και να περπατάτε.

Τα ρούχα του χειριστή πρέπει να εφαρμόζουν σφιχτά. Αποφύγετε να φοράτε φαρδιά ρούχα. Φορέστε σκληρά παπούτσια.

Πριν ξεκινήσετε τον κινητήρα (μοτέρ), αποδεσμεύστε όλη τη λεπίδα και τον αυτοπροσθούμενο μηχανισμό ή τον συμπλέκτη κίνησης στα χλοοκοπτικά που είναι έτσι εξοπλισμένα.

Εάν το μηχάνημα αρχίσει να δονείται ασυνήθιστα, σταματήστε τον κινητήρα (μοτέρ) και ελέγξτε αμέσως για την αιτία. Οι κραδασμοί είναι γενικά μια προειδοποίηση για προβλήματα.

Κρατήστε τα χέρια και τα πόδια μακριά από το περιβλήμα.

Τα φθαρμένα εξαρτήματα θα πρέπει να παραπέμπονται στο συνεργείο μας για αντικατάσταση. Εάν είναι απαραίτητο, επικοινωνήστε με την καθορισμένη διεύθυνση της υπηρεσίας.

Πριν χρησιμοποιήσετε το μηχάνημα, επιθεωρήστε το μηχάνημα οπτικά για να προσδιορίσετε εάν τα μπουλόνια κοπής, στερέωσης και ολόκληρο το κάτω μέρος του καταστροφέα με αιωρούμενα καρφιά έχουν φθαρεί ή έχουν υποστεί βλάβη. Για να αποφύγετε τυχόν ανισορροπία, αντικαταστήστε τα φθαρμένα ή κατεστραμμένα σερβιέρες μπουλονιών κοπής.

Ασφαλίστε τη μονάδα κατά τη μεταφορά για να αποφύγετε απώλεια καυσίμου, βλάβη ή τραυματισμό.

Προειδοποίηση! Μην χρησιμοποιείτε τη μονάδα σε περίπτωση καταιγίδας.

Ακολουθήστε το πρόγραμμα συντήρησης σ' αυτό το εγχειρίδιο. Η κακή συντήρηση μπορεί να οδηγήσει σε κίνδυνο πυρκαγιάς, βλάβης της μονάδας ή προσωπικού τραυματισμού.

Χρησιμοποιείτε μόνο γνήσια ανταλλακτικά από τον κατασκευαστή. Τα μη εγκεκριμένα εξαρτήματα μπορεί να προκαλέσουν βλάβη στη μονάδα και απρόβλεπτο κίνδυνο.

Αυτή η συσκευή δεν προορίζεται για χρήση από άτομα (συμπεριλαμβανομένων παιδιών) με μειωμένες σωματικές, αισθητηριακές ή διανοητικές ικανότητες ή έλλειψη εμπειρίας και γνώσης, εκτός εάν τους έχει δοθεί επίβλεψη ή οδηγίες σχετικά με τη χρήση της εφαρμογής από άτομο υπεύθυνο για την ασφάλεια τους.

Προφυλάξεις Ασφαλείας - Συνέχεια...



ΠΡΟΕΙΔΟΠΟΙΗΣΗ! Αυτό το μηχάνημα παράγει ένα ηλεκτρομαγνητικό πεδίο κατά τη λειτουργία. Αυτό το πεδίο μπορεί κάτω από ορισμένες συνθήκες να επηρεάσει τα ενεργά ή παθητικά ιατρικά εμφυτεύματα. Για να μειώσετε τον κίνδυνο σοβαρού ή θανατηφόρου τραυματισμού, συνιστούμε στα άτομα με ιατρικά εμφυτεύματα να συμβουλευτούν τον γιατρό τους και τον κατασκευαστή ιατρικών εμφυτευμάτων πριν χειριστούν αυτό το μηχάνημα.



Μη χρησιμοποιείτε αυτό το μηχάνημα με καταιγίδα ή παρουσία κεραυνών.

II ΛΕΙΤΟΥΡΓΙΑ ΣΕ ΠΛΑΓΙΕΣ

Οι πλαγίες είναι ένας σημαντικός παράγοντας που σχετίζεται με ατυχήματα από ολίσθηση και πτώση, τα οποία μπορεί να προκαλέσουν σοβαρούς τραυματισμούς. Όλες οι πλαγίες απαιτούν ιδιαίτερη προσοχή. Αν αισθάνεστε αβεβαιότητα σε μια πλαγιά, μην κόβετε χόρτα εκεί.

ΤΙ ΝΑ ΚΑΝΕΤΕ:

Κόβετε το χόρτο διαγώνια στην πλαγιά, ποτέ ανηφορικά ή κατηφορικά. Να είστε εξαιρετικά προσεκτικοί όταν αλλάζετε κατεύθυνση σε πλαγίες.

- Προσέξτε για τρύπες, αυλάκια ή χτυπήματα. Το ψηλό γρασίδι μπορεί να κρύψει εμπόδια.
- Διατηρήστε όλες τις κινήσεις στις πλαγίες αργές και σταδιακές.
- Διατηρείτε τις διατάξεις ασφαλείας (προστατευτικά, ασπίδες και διακόπτες) στη θέση τους και λειτουργούν.

ΤΙ ΝΑ ΜΗΝ ΚΑΝΕΤΕ:

Μην κόβετε κοντά σε απορρίματα, τάφρους ή αναχώματα. Ο χειριστής μπορεί να χάσει τη βάση του ή την ισορροπία του.

Μην κόβετε υπερβολικά απότομες πλαγίες πάνω από 20% (περίπου 1,6 πόδια για κάθε 10 πόδια).

Μην κόβετε σε βρεγμένο γρασίδι. Το μειωμένο πέλμα μπορεί να προκαλέσει ολίσθηση.

Μην κάνετε ξαφνικές αλλαγές στην ταχύτητα ή την κατεύθυνση. Αποφύγετε τις ξαφνικές στροφές.

Αποφύγετε την εκκίνηση ή τη διακοπή του καταστροφέα με αιωρούμενα καρφιά σε κλίση.

III. ΠΑΙΔΙΑ

Σοβαρά ατυχήματα μπορεί να συμβούν εάν ο χειριστής δεν είναι σε εγρήγορση για την παρουσία παιδιών. Τα παιδιά συχνά έλκονται από το μηχάνημα και τη δραστηριότητα του χλοοκοπτικού. Ποτέ μην υποθέτετε ότι τα παιδιά θα παραμείνουν στο σημείο όπου τα είδατε τελευταία.

- Κρατήστε τα παιδιά μακριά από την περιοχή κοπής και υπό την επίβλεψη άλλου υπεύθυνου ενήλικα.
- Να είστε πάντα σε επιφυλακή και να σβήνετε το μηχάνημα αν τα παιδιά εισέλθουν στην περιοχή.
- Πριν και ενώ περπατάτε προς τα πίσω, κοιτάζετε πίσω και κάτω για μικρά παιδιά.
- Ποτέ μην επιτρέπετε στα παιδιά να χειρίζονται το μηχάνημα.
- Χρησιμοποιήστε ιδιαίτερη προσοχή όταν πλησιάζετε γωνίες χωρίς ορατότητα, θάμνους, δέντρα ή άλλα αντικείμενα που μπορεί να εμποδίζουν την όραση.

Το μηχάνημα είναι μια επαγγελματική μονάδα, μην επιτρέπετε ποτέ σε εφήβους ηλικίας 18 ετών ή μικρότερους να χειρίζονται το μηχάνημα.

IV. ΓΕΝΙΚΕΣ ΟΔΗΓΙΕΣ ΓΙΑ ΟΥΛΑΕΙΑ ΜΕ ΤΟ ΧΟΡΕΥΤΗΡΙΟ ΣΑΣ

ΠΡΟΕΙΔΟΠΟΙΗΣΗ-Η βενζίνη είναι πολύ εύφλεκτη. Να είστε ιδιαίτερα προσεκτικοί στο χειρισμό της βενζίνης και άλλων καυσίμων.

Είναι εύφλεκτα και οι ατμοί είναι εκρηκτικοί.

- Αποθηκεύστε τα καύσιμα σε δοχεία που έχουν σχεδιαστεί ειδικά για το σκοπό αυτό. Χρησιμοποιείτε μόνο εγκεκριμένο δοχείο καυσίμου.

- Ανεφοδιάστε μόνο σε εξωτερικούς χώρους και μην καπνίζετε κατά τον ανεφοδιασμό. Μην ανεφοδιάζετε ποτέ το μηχάνημα σε εσωτερικό χώρο.

- Μην αποθηκεύετε ποτέ το μηχάνημα ή το δοχείο καυσίμου κοντά σε γυμνή φλόγα, όπως κοντά σ' ένα θερμοσίφωνα.

- Προσθέστε καύσιμο πριν εκκινήσετε τον κινητήρα. Μην αφαιρείτε ποτέ το καπάκι του ρεζερβουάρ καυσίμου και μην προσθέτετε βενζίνη ενώ ο κινητήρας λειτουργεί ή όταν ο κινητήρας είναι ζεστός. Αφήστε τον κινητήρα να κρυώσει πριν τον ανεφοδιασμό.

- Εάν χυθεί βενζίνη, μην επιχειρήσετε να εκκινήσετε τον κινητήρα, αλλά απομακρύνετε το μηχάνημα από την περιοχή της διαρροής και αποφύγετε να δημιουργήσετε οποιαδήποτε πηγή ανάφλεξης μέχρι να διαλυθούν οι ατμοί της βενζίνης.

- Αντικαταστήστε όλες τις δεξαμενές καυσίμου και τα καπάκια των δοχείων με ασφάλεια.

- Μην καπνίζετε κοντά στον καταστροφέα με αιωρούμενα καρφιά.

- Αντικαταστήστε τα ελαττωματικά σιλανσιέ.

- Καθαρίστε τυχόν διαρροές λιπαντικού ή καυσίμου.

- Μην εκκινείτε τον κινητήρα όταν στέκεστε μπροστά από το άνοιγμα εκκένωσης.

Μην βάζετε χέρια ή πόδια κοντά ή κάτω από περιστρεφόμενα μέρη. Κρατήστε πάντα μακριά από το άνοιγμα εκκένωσης.

Μη λειτουργείτε τον κινητήρα σε περιορισμένο χώρο όπου μπορούν να συγκεντρωθούν επικίνδυνοι αναθυμιάσεις μονοξειδίου του άνθρακα. Περπάτα ποτέ μην τρέχεις.

Να είστε πάντα σίγουροι για το πόδι σας σε πλαγίες.

Μην αλλάζετε τις ρυθμίσεις του ρυθμιστή κινητήρα και μην υπερβείτε τις στροφές του κινητήρα.

Ποτέ μην κάνετε ρυθμίσεις ή επισκευές με τον κινητήρα (μοτέρ) σε λειτουργία. Αποσυνδέστε το καλώδιο του μπουζί και κρατήστε το καλώδιο μακριά από το βύσμα για να αποφύγετε την ακούσια εκκίνηση.

ελέγχετε τακτικά ότι τα παξιμάδια και τα μπουλόνια, ειδικά τα μπουλόνια στερέωσης της λεπίδας, είναι στερεωμένα σφιχτά και διατηρούν τον εξοπλισμό σε καλή κατάσταση.

• Ποτέ μην απενεργοποιείτε ή παραβιάζετε τα συστήματα ή τα χαρακτηριστικά ασφαλείας. Ελέγχετε τακτικά όλα τα κλειδώματα εκκίνησης και τα χειριστήρια παρουσίας χειριστή και βεβαιωθείτε ότι λειτουργούν σωστά.

Βεβαιωθείτε ότι δεν μαζεύονται γρασίδι, φύλλα ή άλλα υπολείμματα στο χορτοκοπτικό. να ελέγχετε τακτικά και να απομακρύνετε τέτοια υπολείμματα μέχρι να φράξουν.

σταματήστε και επιθεωρήστε το μηχάνημα σας αν χτυπήσετε οποιοδήποτε αντικείμενο. Επισκευάστε, εάν χρειάζεται, πριν την επανεκκίνηση.

Μην επιχειρήσετε ποτέ να κάνετε ρυθμίσεις ύψους τροχού ενώ ο κινητήρας (μοτέρ) βρίσκεται σε λειτουργία.

Οι λεπίδες του καταστροφέα με αιωρούμενα καρφιά είναι αιχμηρές και μπορεί να προκαλέσουν τραυματισμούς.

Προφυλάξεις Ασφαλείας - Συνέχεια...

- Τυλίξτε τις λεπίδες ή φορέστε γάντια όταν τις χειρίζεστε και χρησιμοποιήστε επιπλέον προσοχή κατά τη συντήρηση των λεπίδων.
- Να είστε ιδιαίτερα προσεκτικοί όταν αναστρέφετε το μηχανήμα ή όταν πρόκειται να χρησιμοποιήσετε τη μηχανή.
- Σταματήστε τις λεπίδες εάν ο καταστροφέας με αιωρούμενα καρφιά πρέπει να κλίνει για τη μεταφορά του σε επιφάνειες εκτός από γρασίδι και κατά τη μεταφορά του μηχανήματος προς και από την περιοχή που πρόκειται να κοπεί.
- Ξεκινήστε τον κινητήρα ή ενεργοποιήστε τη μηχανή με προσοχή, σύμφωνα με τις οδηγίες, και κρατήστε τα πόδια σας μακριά από τις λεπίδες.
- Μην κλίνετε το μηχανήμα όταν ξεκινάτε τον κινητήρα ή ενεργοποιείτε τη μηχανή, εκτός αν το μηχανήμα πρέπει να κλίνει για την εκκίνηση. Σε αυτή την περίπτωση, μην το κλίνετε περισσότερο από όσο είναι απολύτως απαραίτητο και σηκώστε μόνο το μέρος που είναι μακριά από τον χειριστή.
- Ποτέ μην σηκώνετε ή μεταφέρετε το μηχανήμα όταν ο κινητήρας είναι σε λειτουργία.
- Σταματήστε τον κινητήρα και αποσυνδέστε το καλώδιο του μπουζί:

- Πριν καθαρίσετε μπλοκαρίσματα ή απομακρύνετε υπολείμματα από την εκτροπή.
- Πριν ελέγξετε, καθαρίσετε ή εργαστείτε στο μηχανήμα.
- Μετά από χτύπημα σε ξένο αντικείμενο. Ελέγξτε το μηχανήμα για ζημιές και πραγματοποιήστε επισκευές πριν την επανεκκίνηση και χρήση του.
- Αν ο καταστροφέας με αιωρούμενα καρφιά αρχίσει να δονείται ανώμαλα (ελέγξτε αμέσως).
- Σταματήστε τον κινητήρα: Όταν απομακρύνετε από το μηχανήμα.
- Πριν τον ανεφοδιασμό με καύσιμο.
- Μειώστε την ταχύτητα του κινητήρα κατά την απενεργοποίηση και, αν ο κινητήρας διαθέτει βαλβίδα απενεργοποίησης, κλείστε το καύσιμο στο τέλος της κοπής.

- Αφήστε τον κινητήρα να κρύνει πριν αποθηκεύσετε το μηχανήμα σε οποιονδήποτε κλειστό χώρο.
 - Ποτέ μην αποθηκεύετε το μηχανήμα με βενζίνη στη δεξαμενή σε εσωτερικό χώρο όπου οι αναθυμιάσεις μπορεί να έρθουν σε επαφή με ανοιχτές φλόγες ή σπινθήρες. Για να

μειώσετε τον κίνδυνο φωτιάς, κρατήστε τον κινητήρα, τη σιγαστήρα, τον χώρο της μπαταρίας και την περιοχή αποθήκευσης καυσίμου καθαρά από γρασίδι, φύλλα ή υπερβολικό γράσο.

- Αν το ρεζερβουάρ καυσίμου πρέπει να αδειάσει, αυτό πρέπει να γίνει σε εξωτερικό χώρο.

ΠΡΟΕΙΔΟΠΟΙΗΣΗ: Οι καπνοί εξάτμισης του κινητήρα και ορισμένα από τα συστατικά του, καθώς και κάποια άλλα εξαρτήματα του οχήματος, περιέχουν ή εκλύουν χημικές ουσίες που είναι γνωστό ότι προκαλούν καρκίνο, πιθανά γενετικά ελαττώματα ή βλάβες στα αναπαραγωγικά όργανα.

ΠΡΟΣΟΧΗ: Οι παραπάνω οδηγίες χρήσης και ασφάλειας πρέπει να τηρούνται αυστηρά. Ο κατασκευαστής δεν αναλαμβάνει καμία ευθύνη για οποιαδήποτε βλάβη που προκαλείται από ακατάλληλη λειτουργία, ακατάλληλη χρήση, κακή χρήση, μη εξουσιοδοτημένες επισκευές ή τροποποιήσεις που πραγματοποιήθηκαν.

ΕΥΘΥΝΕΣ ΠΕΛΑΤΩΝ

- Διαβάστε και τηρήστε τους κανονισμούς ασφαλείας που περιέχονται σε αυτό το εγχειρίδιο. Αυτό το εγχειρίδιο παρέχει οδηγίες για τη σωστή συναρμολόγηση και την ασφαλή χρήση του μηχανήματος σας. Είναι σημαντικό να διαβάσετε προσεκτικά αυτές τις οδηγίες.
- Ακολουθήστε ένα τακτικό πρόγραμμα για τη συντήρηση, τη φροντίδα και τη χρήση του καταστροφέα με αιωρούμενα καρφιά σας.
- Ακολουθήστε τις οδηγίες στις ενότητες "Υποχρεώσεις πελάτη" και "Αποθήκευση" αυτού του εγχειριδίου κατόχου. Να θυμάστε ότι ο χειριστής είναι υπεύθυνος για ατυχήματα με άλλα άτομα ή την παρουσία τους.
- Ο καταστροφέας είναι ένα ΒΑΡΥ μηχανήμα. Το καθαρό βάρος είναι 243kg. Συνιστάται εξαιρετικά η χρήση γερανού για την ανύψωση της μονάδας.

Διατάξεις Λειτουργίας και Ασφάλειας

Πριν εκκινήσετε τον κινητήρα

- Βεβαιωθείτε ότι ο χειριστής είναι εξοικειωμένος με τις συσκευές και τα στοιχεία λειτουργίας και τις λειτουργίες τους.
- Πάνω από όλα, μάθετε πώς να σβήνετε τον κινητήρα γρήγορα και με ασφάλεια σε περίπτωση έκτακτης ανάγκης.
- Βεβαιωθείτε ότι όλες οι προστατευτικές συσκευές είναι τοποθετημένες ώστε να παρέχουν προστασία.

Εκκίνηση του κινητήρα

- Μην εκκινείτε τον κινητήρα σε κλειστούς χώρους. Το μονοξείδιο του άνθρακα που περιέχεται στα καυσαέρια είναι εξαιρετικά τοξικό όταν εισπνέεται.
- Πριν ξεκινήσετε τον κινητήρα, ρυθμίστε όλα τα στοιχεία λειτουργίας στη θέση ουδέτερη ή στο ρελαντί.
- Για την εκκίνηση του κινητήρα, μην πατάτε μπροστά από τον καταστροφέα.

Λειτουργία

Κατά τη λειτουργία του καταστροφέα με αιωρούμενα καρφιά, ακολουθήστε αυτές τις οδηγίες για την προσωπική ασφάλεια του χειριστή:



Προφυλάξεις Ασφαλείας - Συνέχεια...

- α) Να φοράτε πάντα κατάλληλα ρούχα ασφαλείας και εξοπλισμό για την εργασία. Αυτά μπορούν και πρέπει να περιλαμβάνουν προστασία ματιών και αυτιών, γάντια, μάσκα για τη σκόνη και οποιαδήποτε άλλα αντικείμενα που είναι κατάλληλα για την εργασία και τις απαιτήσεις του εργοταξίου.
- β) Μην φοράτε ποτέ κοσμήματα, γραβάτες στον λαιμό ή άλλα χαλαρά ή κρεμαστά αντικείμενα που μπορούν να πιαστούν σε οποιοδήποτε μέρος του μηχανήματος.
- γ) Δέστε πίσω ή αφαιρέστε τυχόν χαλαρές τρίχες, ρούχα και οποιουδήποτε άλλους πιθανούς κινδύνους και εμπόδια.
- δ) Κρατήστε όλα τα χέρια, φαρδιά ρούχα, μαλλιά, κοσμήματα και όλα τα άλλα προσωπικά μέρη και αντικείμενα μακριά από κινούμενα μέρη του μηχανήματος.
- ε) Αποφύγετε να έρθετε σε επαφή με τον σιγαστήρα και άλλα εξαρτήματα του κινητήρα μετά την εκκίνηση του κινητήρα και το χρόνο αμέσως μετά το σβήσιμο του μηχανήματος. Η θερμοκρασία του μηχανήματος και του κινητήρα μπορεί να υπερβαίνει τους 150 °F ή τους 66 °C. Το μηχανήμα πρέπει να αφήνεται να κρύνει πριν το αγγίξετε ή επιχειρήσετε να εκτελέσετε οποιαδήποτε συντήρηση!

Για την ασφάλεια των άλλων και του χειριστή, τηρήστε τις ακόλουθες προφυλάξεις:

- α. Κρατήστε τους παρατηρητές και τους παρευρισκόμενους μακριά από τον καταστροφέα με αιωρούμενα καρφιά και την άμεση περιοχή εργασίας του, όσο η μηχανή είναι σε λειτουργία.
- β. Σταματήστε τις εργασίες αν κάποιος ή κάτι (π.χ. άνθρωποι, ζώα, απορρίμματα κλπ.) πλησιάσει από μπροστά ή από τις πλευρές κατά τη διάρκεια της λειτουργίας του μηχανήματος.
- γ. Σταματήστε τη δουλειά και απενεργοποιήστε τον καταστροφέα με αιωρούμενα καρφιά εάν χτυπήσει κάποιο απόρριμμα που μπλοκάρει τη μηχανή ή την αναγκάζει να δουλέψει χωρίς λόγο. Ελέγξτε το μηχανήμα και την γύρω περιοχή για πιθανές αιτίες και προχωρήστε σε επισκευή.
- δ. Αν η μηχανή έχει μπλοκάρει, σταματήστε τον κινητήρα και αφαιρέστε το καλώδιο του μπουζί πριν προσπαθήσετε να καθαρίσετε οποιαδήποτε μπλοκαρίσματα στη μονάδα. Καθαρίστε τις βούρτσες ή τον εξοπλισμό με κατάλληλο εργαλείο.
- ε. ΜΗΝ, υπό οποιεσδήποτε συνθήκες, λειτουργείτε το μηχανήμα αν ισχύει οποιοδήποτε από τα παρακάτω:
 - i. Οποιαδήποτε αναπηρία (π.χ. ιατρικές καταστάσεις, παρενέργειες φαρμάκων, αλκοόλ, ναρκωτικά κλπ.) του χειριστή.
 - ii. Ο χειριστής δεν έχει διαβάσει ή κατανοήσει το εγχειρίδιο του χειριστή για αυτή τη μηχανή.
 - iii. Ο χειριστής δεν κατανοεί πλήρως τις λειτουργίες της μηχανής.
 - iv. Η μηχανή χρειάζεται επισκευή.
 - v. Ο χειριστής δεν είναι ντυμένος κατάλληλα για τη λειτουργία της μηχανής.
- στ. Ποτέ μην αφήνετε τη θέση του χειριστή στα χειριστήρια κατά τη διάρκεια της λειτουργίας του καταστροφέα με αιωρούμενα καρφιά.
- ζ. Ποτέ μην ρυθμίζετε τα χειριστήρια κατά τη διάρκεια της εργασίας - κίνδυνος!
- η. Κατά τη διάρκεια της λειτουργίας, ο χειριστής πρέπει να διατηρεί απόσταση όπως καθορίζεται από τα χειριστήρια, ειδικά όταν στρίβει η μηχανή.
- θ. Εάν η διεύθυνση χειρισμού προκαλεί προβλήματα, ακινητοποιήστε αμέσως τον καταστροφέα με αιωρούμενα καρφιά και απενεργοποιήστε τον. Απομακρύνετε τη βλάβη χωρίς καθυστέρηση.
- ι. Για να αποφύγετε την ολίσθηση του καταστροφέα με αιωρούμενα καρφιά σε κεκλιμένες επιφάνειες, βεβαιωθείτε ότι ασφαρίζεται από άλλο άτομο χρησιμοποιώντας ράβδο ή σχοινί. Το άτομο αυτό πρέπει να βρίσκεται σε υψηλότερη θέση από το όχημα και σε ασφαλή απόσταση από την περιοχή εργασίας του εξαρτήματος.
- κ. Αν είναι δυνατό, πάντα να εργάζεστε οριζόντια στην κλίση.

Ολοκλήρωση Λειτουργίας

- Μην αφήνετε ποτέ το μηχανήμα χωρίς επίβλεψη με τον κινητήρα σε λειτουργία.
- Πριν αφήσετε το μηχανήμα, σβήστε τον κινητήρα.
- Ασφαλίστε το μηχανήμα από μη εξουσιοδοτημένη χρήση - αφαιρέστε τη φίσα του μπουζί.

ΦΥΛΑΞΤΕ ΑΥΤΕΣ ΤΙΣ ΟΔΗΓΙΕΣ!!!

Προφυλάξεις Ασφαλείας - Συνέχεια...

Περιοχή Εργασίας και Επικίνδυνη Ζώνη

- Ο χρήστης φέρει ευθύνη απέναντι σε τρίτους που εργάζονται εντός της ζώνης εργασίας του καταστροφέα με αιωρούμενα καρφιά.
- Η παραμονή στην επικίνδυνη ζώνη δεν επιτρέπεται.
- Ελέγξτε την άμεση γύρω περιοχή του καταστροφέα με αιωρούμενα καρφιά πριν τον ξεκινήσετε. Προσέξτε για παιδιά και ζώα.
- Προσοχή! Η σκόνη και οι πέτρες μπορεί να εκτοξευτούν κατά τη διάρκεια της κοπής χόρτων. Οι άνθρωποι και τα ζώα πρέπει να κρατηθούν μακριά από αυτήν την περιοχή. Προσέξτε για οχήματα, παράθυρα και άλλα αντικείμενα για να αποφύγετε ζημιές.
- Πριν ξεκινήσετε τη δουλειά, καθαρίστε την περιοχή από τυχόν ξένα αντικείμενα. Κατά τη διάρκεια της λειτουργίας, πάντα να προσέχετε για άλλα αντικείμενα και να τα αφαιρείτε έγκαιρα.
- Για εργασία σε κλειστούς χώρους, βεβαιωθείτε ότι διατηρείται απόσταση ασφαλείας από τα όρια για να αποτρέψετε ζημιές στα εργαλεία.

Συντήρηση και Καθαρισμός

- Ποτέ μην πραγματοποιείτε συντήρηση ή καθαρισμό με τον κινητήρα σε λειτουργία.
- Πριν εργαστείτε στον κινητήρα, αποσυνδέστε πάντα το καλώδιο του μπουζί (μόνο για κινητήρες βενζίνης).
- Ελέγχετε τακτικά και, αν χρειάζεται, αντικαταστήστε όλες τις προστατευτικές θύρες και τα εργαλεία που υπόκεινται σε φθορά.
- Κρατήστε τον καταστροφέα με αιωρούμενα καρφιά και τα εξαρτήματα καθαρά για να αποφύγετε τον κίνδυνο φωτιάς.
- Ελέγχετε τακτικά τα παξιμάδια και τις βίδες για να βεβαιωθείτε ότι είναι καλά σφιγμένα και σφίξτε τα αν χρειάζεται.
- Μετά τη συντήρηση και τον καθαρισμό, βεβαιωθείτε ότι έχετε επανεγκαταστήσει όλες τις συσκευές ασφαλείας και τις προστατευτικές θύρες και ότι τις έχετε ρυθμίσει σωστά.
- Χρησιμοποιείτε μόνο γνήσια ανταλλακτικά WEIBANG. Όλα τα άλλα εμπορικά ανταλλακτικά πρέπει να πληρούν τις ποιοτικές και τεχνικές απαιτήσεις που καθορίζει η WEIBANG.

Αποθήκευση

- Δεν επιτρέπεται η αποθήκευση του καταστροφέα με αιωρούμενα καρφιά σε χώρους με ανοιχτή θέρμανση.
- Ποτέ μην παρκάρετε το μηχάνημα σε κλειστούς χώρους με καύσιμο στη δεξαμενή. Οι αναθυμιάσεις καυσίμου είναι επικίνδυνες.

Κινητήρας, Καύσιμο και Λάδι

- Ποτέ μην αφήνετε τον κινητήρα να λειτουργεί σε κλειστό χώρο. Υπάρχει κίνδυνος δηλητηρίασης!
- Για τον ίδιο λόγο, αντικαταστήστε άμεσα τα κατεστραμμένα μέρη της εξάτμισης.
- Προσοχή με τα καυτά μέρη του κινητήρα!
- Η εξάτμιση και άλλα μέρη του κινητήρα γίνονται πολύ καυτά όταν ο κινητήρας λειτουργεί και αμέσως μετά την απενεργοποίησή του. Κρατήστε απόσταση από τις καυτές επιφάνειες και κρατήστε τα παιδιά μακριά από τον λειτουργούντα κινητήρα.
- Να είστε προσεκτικοί κατά τη διαχείριση του καυσίμου. Υπάρχει μεγάλος κίνδυνος φωτιάς! Ποτέ μην ανεφοδιάζετε κοντά σε ανοιχτές φλόγες, αναφλέξιμους σπινθήρες ή καυτά μέρη του κινητήρα. Μην ανεφοδιάζετε σε κλειστούς χώρους. Μην καπνίζετε κατά τη διάρκεια του ανεφοδιασμού!
- Ανεφοδιάστε μόνο με τον κινητήρα κλειστό και κρυωμένο.
- Μην χύνετε καύσιμο, χρησιμοποιήστε την κατάλληλη συσκευή πλήρωσης.
- Σε περίπτωση διαρροής καυσίμου, απομακρύνετε το μηχάνημα από την περιοχή της διαρροής πριν ξεκινήσετε τον κινητήρα.
- Βεβαιωθείτε ότι το καύσιμο πληροί τις απαιτήσεις ποιότητας.
- Αποθηκεύστε το καύσιμο σε εγκεκριμένα δοχεία μόνο.
- Για λόγους ασφαλείας, η δεξαμενή καυσίμου και το καπάκι πρέπει να αντικαθίστανται τακτικά.
- Αποθηκεύστε τα αντιδιαβρωτικά υγρά και τα υγρά σταθεροποίησης μακριά από τα παιδιά. Σε περίπτωση ασθένειας ή εμετού, συμβουλευτείτε γιατρό. Αν το καύσιμο έρθει σε επαφή με τα μάτια, ξεπλύνετε τα αμέσως και αποφύγετε την εισπνοή των αναθυμιάσεων.
- Διαβάστε και ακολουθήστε τις περιλαμβανόμενες οδηγίες.
- Πριν απορρίψετε ανοιγμένα και φαινομενικά άδεια δοχεία πίεσης (π.χ. από υγρά εκκίνησης), βεβαιωθείτε ότι είναι εντελώς άδεια. Αδειάστε τα σε αεριζόμενους χώρους μακριά από σπινθήρες ή φλόγες. Αν χρειάζεται, απορρίψτε τα δοχεία σε καταστήματα επικίνδυνων αποβλήτων.
- Προσοχή κατά την εκκένωση καυτού λαδιού, υπάρχει κίνδυνος εγκαυμάτων.
- Βεβαιωθείτε ότι το λάδι πληροί τις απαιτήσεις ποιότητας. Αποθηκεύστε το σε εγκεκριμένα δοχεία μόνο.
- Απορρίψτε το λάδι, τα λιπαντικά και τα φίλτρα χωριστά και σωστά.

Προφυλάξεις Ασφαλείας - Συνέχεια...

Ράγα

- Ο καταστροφέας με αιωρούμενα καρφιά είναι εξοπλισμένος με ελαστικούς ιμάντες και δύο ζεύγη τροχών.
- Όταν εργάζεστε στη συναρμολόγηση της ιχνηλασίας, βεβαιωθείτε ότι το μηχάνημα είναι σωστά σταθμευμένο και ασφαλισμένο για να αποφευχθεί η κυλιόμενη κίνηση.
- Οι επισκευές πρέπει να γίνονται μόνο από εκπαιδευμένους μηχανικούς και με τα κατάλληλα εργαλεία.

Ηλεκτρικό Σύστημα

ΠΡΟΕΙΔΟΠΟΙΗΣΗ! Αυτό το μηχάνημα παράγει ένα ηλεκτρομαγνητικό πεδίο κατά τη λειτουργία. Αυτό το πεδίο μπορεί υπό ορισμένες συνθήκες να επηρεάσει ενεργά ή παθητικά ιατρικά εμφυτεύματα. Για να μειώσετε τον κίνδυνο σοβαρού ή θανατηφόρου τραυματισμού, συνιστούμε στα άτομα με ιατρικά εμφυτεύματα να συμβουλευτούν τον γιατρό τους και τον κατασκευαστή των ιατρικών εμφυτευμάτων πριν χειριστούν αυτό το μηχάνημα.

Τα άτομα που διαθέτουν βηματοδότη δεν πρέπει να αγγίζουν ενεργά μέρη του συστήματος ανάφλεξης όταν ο κινητήρας λειτουργεί.

Προφυλάξεις Ασφαλείας - Συνέχεια...

Οι παραπάνω οδηγίες χρήσης και ασφάλειας πρέπει να τηρούνται αυστηρά. Ο κατασκευαστής δεν αναλαμβάνει καμία ευθύνη για ζημιές που προκαλούνται από ακατάλληλη λειτουργία, ακατάλληλη χρήση, κατάχρηση, μη εξουσιοδοτημένες επισκευές ή τροποποιήσεις που πραγματοποιούνται.

ΠΡΟΕΙΔΟΠΟΙΗΣΗ: Οι καπνοί εξάτμισης του κινητήρα και ορισμένα από τα συστατικά του, καθώς και κάποια άλλα εξαρτήματα του οχήματος, περιέχουν ή εκλύουν χημικές ουσίες που είναι γνωστό ότι προκαλούν καρκίνο, πιθανά γενετικά ελαττώματα ή βλάβες στα αναπαραγωγικά όργανα.

Αν αντιμετωπίσετε κάποιο πρόβλημα που δεν μπορείτε να επιλύσετε εύκολα, παρακαλούμε επικοινωνήστε με το πλησιέστερο εξουσιοδοτημένο κέντρο/τμήμα σέρβις. Διαθέτουμε ικανούς και καλά εκπαιδευμένους τεχνικούς με τα κατάλληλα εργαλεία για τη συντήρηση ή επισκευή του καταστροφέα με αιωρούμενα καρφιά.

Παρακαλούμε διαβάστε και κρατήστε αυτό το εγχειρίδιο. Οι οδηγίες θα σας βοηθήσουν να συναρμολογήσετε και να συντηρήσετε σωστά το μηχάνημα σας. Πάντα να ακολουθείτε τους ΚΑΝΟΝΕΣ ΑΣΦΑΛΕΙΑΣ.

ΕΥΘΥΝΕΣ ΠΕΛΑΤΗ

Διαβάστε και ακολουθήστε τους κανόνες ασφαλείας που περιέχονται σε αυτό το εγχειρίδιο.

Ακολουθήστε ένα κανονικό πρόγραμμα για τη συντήρηση, φροντίδα και χρήση του χλοοκοπτικού σας.

Ακολουθήστε τις οδηγίες στις ενότητες "Ευθύνες Πελάτη" και "Αποθήκευση" του εγχειριδίου.

Θυμηθείτε ότι ο χειριστής είναι υπεύθυνος για τα ατυχήματα που αφορούν άλλους ανθρώπους ή την περιουσία τους.

Υπολειπόμενοι κίνδυνοι Ακόμα και όταν το εργαλείο ισχύος χρησιμοποιείται σύμφωνα με τους κανόνες ασφαλείας, δεν είναι δυνατόν να εξαλειφθούν όλοι οι υπολειπόμενοι παράγοντες κινδύνου. Οι παρακάτω κίνδυνοι μπορεί να προκύψουν σε σχέση με την κατασκευή και το σχεδιασμό του εργαλείου ισχύος:

Ζημιά στους πνεύμονες αν δεν φοριέται μια αποτελεσματική μάσκα σκόνης.

Ζημιά στην ακοή αν δεν φοριέται κατάλληλη προστασία ακοής.

Ζημιά στην υγεία από τις δονήσεις εάν το εργαλείο ισχύος χρησιμοποιείται για μεγάλα χρονικά διαστήματα ή δεν διαχειρίζεται και συντηρείται σωστά.

ΠΡΟΕΙΔΟΠΟΙΗΣΗ

Η βενζίνη είναι πολύ εύφλεκτη. Χρησιμοποιείτε μεγάλη προσοχή κατά τη χειρισμό της βενζίνης και άλλων καυσίμων. Είναι εύφλεκτα και οι αναθυμιάσεις τους είναι εκρηκτικές.

Αποθηκεύστε καύσιμο σε δοχεία που έχουν σχεδιαστεί ειδικά για αυτό το σκοπό. Χρησιμοποιείτε μόνο εγκεκριμένα δοχεία καυσίμου.

Αναπληρώνετε καύσιμο μόνο σε εξωτερικούς χώρους και μην καπνίζετε κατά τη διάρκεια του ανεφοδιασμού. Ποτέ μην αναπληρώνετε το μηχάνημα σε κλειστούς χώρους.

Ποτέ μην αποθηκεύετε το μηχάνημα ή το δοχείο καυσίμου κοντά σε γυμνή φλόγα, όπως σε θερμοσίφωνες.

Προσθέστε καύσιμο πριν την εκκίνηση του κινητήρα. Ποτέ μην αφαιρείτε το καπάκι της δεξαμενής καυσίμου ή προσθέτετε βενζίνη όταν ο κινητήρας είναι σε λειτουργία ή όταν είναι ζεστός. Αφήστε τον κινητήρα να κρυώσει πριν αναπληρώσετε καύσιμο.

Αν χυθεί βενζίνη, μην προσπαθήσετε να ξεκινήσετε τον κινητήρα, αλλά απομακρύνετε το μηχάνημα από την περιοχή της διαρροής και αποφύγετε την δημιουργία οποιασδήποτε πηγής ανάφλεξης μέχρι να διαλυθούν οι

Αντικαταστήστε όλα τα καπάκια των ρεζερβουάρ καυσίμου και των δοχείων με ασφάλεια.

Προφυλάξεις Ασφαλείας - Συνέχεια...

- Αντικαταστήστε τα ελαττωματικά σιλανζιέ.
- Καθαρίστε οποιαδήποτε διαρροή λαδιού ή καυσίμου.
- Μην βάζετε τα χέρια ή τα πόδια κοντά ή κάτω από τα περιστρεφόμενα μέρη. Κρατήστε αποστάσεις από το άνοιγμα εκκένωσης σε όλη τη διάρκεια της λειτουργίας.
- Μην λειτουργείτε τον κινητήρα σε κλειστό χώρο όπου μπορεί να συγκεντρωθούν επικίνδυνες αναθυμιάσεις μονοξειδίου του άνθρακα.
- Περπατάτε και μην τρέχετε.
- Βεβαιωθείτε πάντα για τη σταθερότητα σας σε κεκλιμένες επιφάνειες.
- Μην αλλάζετε τις ρυθμίσεις του κυβερνήτη του κινητήρα ή αυξάνετε υπερβολικά την ταχύτητα του κινητήρα.
- Ποτέ μην κάνετε ρυθμίσεις ή επισκευές με τον κινητήρα (μοτέρ) σε λειτουργία. Αποσυνδέστε το καλώδιο του μπουζί και κρατήστε το καλώδιο μακριά από το μπουζί για να αποφύγετε τυχαία εκκίνηση.
- Ελέγχετε τακτικά ότι τα παξιμάδια και οι βίδες, ειδικά οι βίδες προσάρτησης της λεπίδας, είναι σφιγμένα σωστά και κρατήστε το μηχάνημα σε καλή κατάσταση.
- Ποτέ μην παρέμβετε στις συσκευές ασφαλείας. Ελέγχετε τη σωστή λειτουργία τους τακτικά.
- Βεβαιωθείτε ότι το γρασίδι, τα φύλλα ή άλλα υπολείμματα δεν συγκεντρώνονται στον εκτροπέα. Ελέγχετε τακτικά και απομακρύνετε τέτοιες επικαθίσεις για να αποφύγετε μπλοκαρίσματα.
- Σταματήστε και ελέγξτε το μηχάνημα σας αν χτυπήσετε κάποιο αντικείμενο. Επισκευάστε το αν χρειάζεται, πριν επανεκκινήσετε.
- Ποτέ μην προσπαθήσετε να ρυθμίσετε το ύψος των τροχών ενώ ο κινητήρας (μοτέρ) είναι σε λειτουργία.
- Ξεκινήστε τον κινητήρα ή ενεργοποιήστε το μοτέρ προσεκτικά σύμφωνα με τις οδηγίες.
- Ποτέ μην σηκώνετε ή μεταφέρετε το μηχάνημα με τον κινητήρα να λειτουργεί.
- Σταματήστε τον κινητήρα και αποσυνδέστε το καλώδιο του μπουζί.
- Πριν καθαρίσετε μπλοκαρίσματα ή την κύλινδρο της βούρτσας.
- Πριν ελέγξετε, καθαρίσετε ή εργαστείτε στο μηχάνημα.
- Αν το μηχάνημα αρχίσει να δονείται ανώμαλα (ελέγξτε αμέσως).
 - Σταματήστε τον κινητήρα:
 - Όποτε αφήνετε το μηχάνημα.
 - Πριν τον ανεφοδιασμό με καύσιμο.
 - Μειώστε την ταχύτητα του κινητήρα κατά την απενεργοποίηση και, αν ο κινητήρας διαθέτει βαλβίδα απενεργοποίησης, κλείστε το καύσιμο στο τέλος της κοπής.
 - Αφήστε τον κινητήρα να κρυώσει πριν αποθηκεύσετε το μηχάνημα σε οποιονδήποτε κλειστό χώρο.
 - Ποτέ μην αποθηκεύετε το μηχάνημα με βενζίνη στη δεξαμενή σε εσωτερικό χώρο, όπου οι αναθυμιάσεις μπορεί να έρθουν σε επαφή με ανοιχτές φλόγες ή σπινθήρες. Για να μειώσετε τον κίνδυνο φωτιάς, κρατήστε τον κινητήρα, τη σιγαστήρα, τη θήκη της μπαταρίας και την περιοχή αποθήκευσης καυσίμου καθαρά από γρασίδι, φύλλα ή υπερβολικό γράσο.
 - Αν η δεξαμενή καυσίμου πρέπει να αδειάσει, αυτό πρέπει να γίνει σε εξωτερικό χώρο.

Προφυλάξεις Ασφαλείας - Συνέχεια...

ΟΔΗΓΟΣ ΓΙΑ ΑΝΤΑΛΛΑΚΤΙΚΑ

Η τακτική συντήρηση και η αντικατάσταση εξαρτημάτων είναι σημαντικά βήματα για την παράταση της διάρκειας ζωής του εξοπλισμού σας και την απόλαυση της βέλτιστης απόδοσής του. Κατά την εκτέλεση οποιασδήποτε συντήρησης ή επισκευής, πάντα ελέγξτε ότι ο χώρος εργασίας είναι ασφαλής και καλά αεριζόμενος και ότι ο τεχνικός είναι εξοικειωμένος και άνετος με όλες τις πτυχές του μηχανήματος και τις απαιτούμενες διαδικασίες.

Αυτός ο οδηγός προορίζεται να χρησιμεύσει ως ενδεικτικός οδηγός για τον καταστροφέα με αιωρούμενα καρφιά. Οποιαδήποτε άλλη χρήση ή εφαρμογή πέρα από το πεδίο αυτού του εγγράφου απαγορεύεται αυστηρά. Παρόλο που έχουν γίνει προσπάθειες για να διατηρηθεί η ακρίβεια του, διατηρούμε το δικαίωμα να ενημερώνουμε και να τροποποιούμε τον εξοπλισμό χωρίς προειδοποίηση. Πριν αναλάβετε να εκτελέσετε οποιαδήποτε διαδικασία συντήρησης ή επισκευής, παρακαλούμε επικοινωνήστε με την Τεχνική Υποστήριξη για διευκρινίσεις και για την απόκτηση των κατάλληλων εξαρτημάτων.

Για να παραγγείλετε ανταλλακτικά, παρακαλούμε παρέχετε τις εξής πληροφορίες:

1. Κατασκευαστής μηχανήματος
2. Αριθμός μοντέλου
3. Σειριακός αριθμός μηχανήματος
4. Απαιτούμενη ποσότητα για κάθε μέρος
5. Αριθμοί εξαρτημάτων
6. Περιγραφές εξαρτημάτων

Όλα τα εξαρτήματα καλύπτονται από εγγύηση τριάντα (30) ημερών για οποιοδήποτε ελαττωματικές κατασκευαστικές ή υλικές βλάβες. Συμβουλευτείτε το Εγχειρίδιο Χειριστή για περισσότερες λεπτομέρειες σχετικά με την Πολιτική Εγγύησης.

ΛΙΣΤΑ ΠΕΡΙΕΧΟΜΕΝΩΝ

Πριν τη συναρμολόγηση του καταστροφέα με αιωρούμενα καρφιά WEIBANG WBG T6813-TE, ελέγξτε ότι τα παρακάτω στοιχεία περιλαμβάνονται:

Είδος	Ποσότητα	Ελέγξτε εάν συμπεριλαμβάνεται	
WEIBANG Καταστροφέας με Αιωρούμενα Καρφιά	1	--	Ναι -- Όχι
WEI BANG Μπάρα χειρισμού με ντίζα συμπλέκτη	1		Ναι Όχι
Εγχειρίδιο Χειριστή WEIBANG Καταστροφέα με Αιωρούμενα Καρφιά	1		Ναι Όχι
Εγχειρίδιο Χειριστή Κινητήρα	1		Ναι Όχι

Εάν λείπει κάποιο από αυτά τα στοιχεία, επικοινωνήστε με τον τοπικό αντιπρόσωπο και ζητήστε αμέσως το τμήμα σέρβις.

ΜΗΝ ΠΡΟΣΠΑΘΗΣΕΤΕ ΝΑ ΣΥΝΑΡΜΟΛΟΓΗΣΕΤΕ Ή ΝΑ ΛΕΙΤΟΥΡΓΗΣΕΤΕ ΤΟ ΜΗΧΑΝΗΜΑ ΧΩΡΙΣ ΑΥΤΑ ΤΑ ΑΝΑΦΕΡΟΜΕΝΑ ΕΞΑΡΤΗΜΑΤΑ.

ΠΑΡΟΦΟΡΙΕΣ ΣΧΕΤΙΚΑ ΜΕ ΑΥΤΟΚΟΛΛΗΤΕΣ ΕΤΙΚΕΤΕΣ ΑΣΦΑΛΕΙΑΣ

Παρατίθενται οι αυτοκόλλητες ετικέτες που είναι διαθέσιμες για επαναπαραγγελία προκειμένου να διευκολύνουν τη συντήρηση. Όλες οι ετικέτες είναι διαθέσιμες για αντικατάσταση, εκτός από αυτές με τον αριθμό σειράς της μονάδας, καθώς κάθε αριθμός χρησιμεύει ως μοναδικός αναγνωριστικός αριθμός για λόγους εγγύησης και υποστήριξης.

Εάν έχετε οποιοδήποτε ερωτήσεις, παρακαλούμε μην διστάσετε να επικοινωνήσετε με τον τοπικό εξουσιοδοτημένο αντιπρόσωπο της WEIBANG για περαιτέρω βοήθεια



Κινητήρας: Ποσότητα που Απαιτείται=1
Αρ. Μέρους: L0106040Z



Κίνδυνος: Ποσότητα που Απαιτείται=1
Αρ. Μέρους: L0203000Z



Κινητήρας: Ποσότητα που Απαιτείται=1
Αρ. Μέρους: Z61LP150

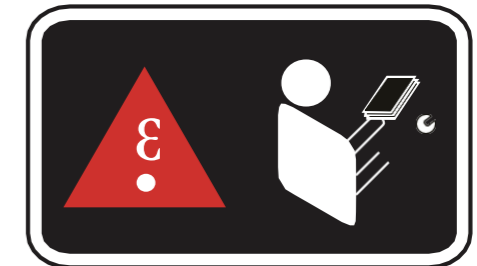

Σέρβις: Ποσότητα που Απαιτείται=2
Αρ. Μέρους: L0106080Z



Προειδοποίηση: Ποσότητα που Απαιτείται=1
Αρ. Μέρους: 48RLP030



Σέρβις: Ποσότητα που Απαιτείται=1
Αρ. Μέρους: BCLP01330

WEIBANG®

Λογότυπο: Ποσότητα που Απαιτείται=1
Αρ. Μέρους: L0401050

Συναρμολόγηση

Συναρμολόγηση

Διαβάστε προσεκτικά αυτές τις οδηγίες και το εγχειρίδιο στο σύνολό του πριν προσπαθήσετε να λειτουργήσετε το νέο σας καταστροφέα με αιωρούμενα καρφιά.

ΣΗΜΑΝΤΙΚΟ: ΑΥΤΟ ΤΟ ΜΗΧΑΝΗΜΑ ΠΑΡΑΔΙΔΕΤΑΙ ΧΩΡΙΣ ΛΑΔΙ Ή ΒΕΝΖΙΝΗ ΣΤΟΝ ΚΙΝΗΤΗΡΑ.

Ο νέος σας καταστροφέας με αιωρούμενα καρφιά έχει προ-συναρμολογηθεί στο εργοστάσιο, με εξαίρεση τα μέρη που δεν συναρμολογήθηκαν για λόγους αποστολής. Όλα τα εξαρτήματα, όπως παξιμάδια, ροδέλες, βίδες κ.λπ., που είναι απαραίτητα για την ολοκλήρωση της συναρμολόγησης, έχουν προσαρτηθεί στο μηχάνημα. Για να διασφαλιστεί η ασφαλής και σωστή λειτουργία του χλοοκοπτικού σας, όλα τα εξαρτήματα και τα υλικά που συναρμολογείτε πρέπει να σφίγγονται με ασφάλεια. Χρησιμοποιήστε τα σωστά εργαλεία για να διασφαλίσετε τη σωστή σύσφιξη.



ΟΔΗΓΙΕΣ ΑΠΟΣΥΣΚΕΥΑΣΙΑΣ

ΠΡΟΕΙΔΟΠΟΙΗΣΗ:

Για να αποτρέψετε τραυματισμούς ή ζημιές, μην προσπαθήσετε να ξεκινήσετε τον κινητήρα μέχρι να ολοκληρωθούν όλα τα βήματα συναρμολόγησης και να έχετε διαβάσει και κατανοήσει τις οδηγίες ασφαλείας και λειτουργίας του παρόντος εγχειριδίου.

ΕΙΣΑΓΩΓΗ

Ακολουθήστε προσεκτικά αυτά τα βήματα συναρμολόγησης για να προετοιμάσετε σωστά το μηχάνημά σας για χρήση. Σας συνιστούμε να διαβάσετε αυτήν την ενότητα στο σύνολό της πριν ξεκινήσετε τη συναρμολόγηση.

ΣΗΜΕΙΩΣΗ: Όλες οι αναφορές στο αριστερό, δεξί, μπροστινό και πίσω μέρος του μηχανήματος καθορίζονται από τη θέση του χειριστή πίσω από το τιμόνι, κοιτάζοντας προς την κατεύθυνση της κίνησης.

ΕΛΕΓΧΟΣ ΜΕΤΑ ΤΗΝ ΠΑΡΑΔΟΣΗ

Κατά την αποσυσκευασία του μηχανήματος, ελέγξτε για ζημιές κατά τη διάρκεια της αποστολής ή για ελλείποντα εξαρτήματα. Εάν βρείτε κάποια ζημιά ή ελλείποντα μέρη, ενημερώστε τον τοπικό αντιπρόσωπο που σας πώλησε το μηχάνημα.

ΕΡΓΑΛΕΙΑ/ΥΛΙΚΑ ΠΟΥ ΧΡΕΙΑΖΕΣΤΕ:

Κλειδί ρύθμισης / Λάδι κινητήρα

ΒΗΜΑΤΑ ΑΠΟΣΥΣΚΕΥΑΣΙΑΣ:

- Κόψτε τις πλαστικές ταινίες. Για να ανοίξετε το κουτί, αφαιρέστε πρώτα την επάνω επιφάνεια από κόντρα πλακέ.
- Αφαιρέστε όλες τις πλευρικές επιφάνειες του κουτιού.
- Αφαιρέστε το σίδηρο γωνίας που ασφαλίζει το μηχάνημα στην ξύλινη βάση.
- Μετακινήστε το μηχάνημα από τη ξύλινη βάση.
- Ελέγξτε το κουτί προσεκτικά και αφαιρέστε οποιαδήποτε επιπλέον χαλαρά εξαρτήματα περιλαμβάνονται με τον καταστροφέα.
- Αφαιρέστε όλα τα υλικά συσκευασίας.
- Ο καταστροφέας με αιωρούμενα καρφιά είναι ΒΑΡΥ μηχάνημα. Το καθαρό βάρος ξεπερνά τα 243 κιλά. ΜΗΝ ΠΡΟΣΠΑΘΗΣΕΤΕ ΝΑ ΤΟ ΣΗΚΩΣΕΤΕ ΜΟΝΟΙ ΣΑΣ! Συνιστάται η χρήση γερανού για την ανύψωση της μονάδας. ΠΟΤΕ ΜΗΝ ΠΡΟΣΠΑΘΗΣΕΤΕ ΝΑ ΣΗΚΩΣΕΤΕ ΤΟ ΜΗΧΑΝΗΜΑ ΜΟΝΟΙ ΣΑΣ!

ΕΛΕΓΧΟΣ ΤΟΥ ΚΙΝΗΤΗΡΑ

ΣΗΜΑΝΤΙΚΟ: ΑΥΤΟΣ Ο ΚΑΤΑΣΤΡΟΦΕΑΣ ΠΑΡΑΔΙΔΕΤΑΙ ΧΩΡΙΣ ΛΑΔΙ Ή ΒΕΝΖΙΝΗ ΣΤΟΝ ΚΙΝΗΤΗΡΑ.

- Ελέγξτε τον κινητήρα για να βεβαιωθείτε ότι είναι γεμάτος με λάδι.
- Ελέγξτε το εγχειρίδιο του κατασκευαστή του κινητήρα για τυχόν άλλες διαδικασίες προετοιμασίας του κινητήρα για χρήση.

Χαρακτηριστικά

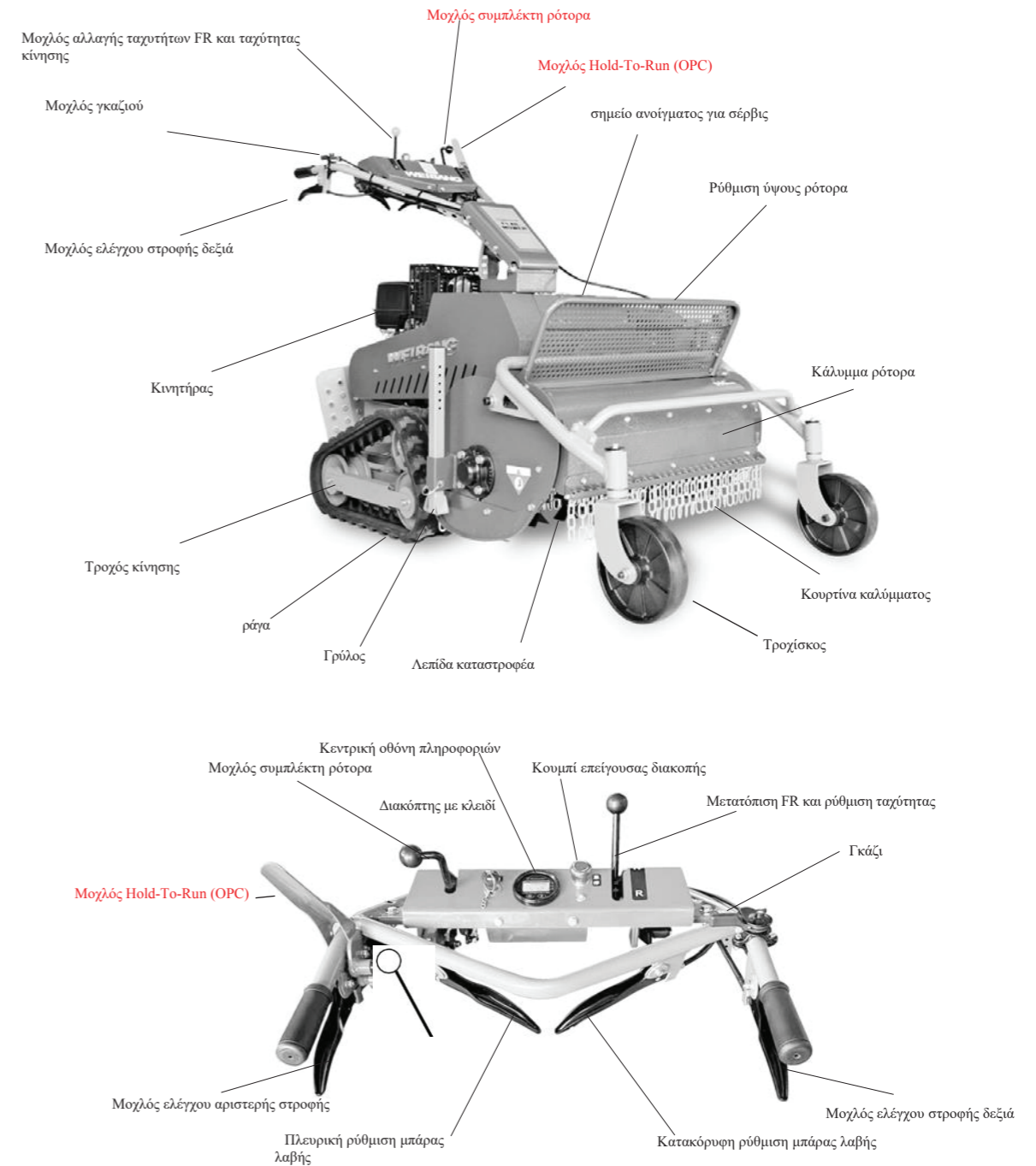

Μεταφορά Καταστροφέα

ΠΡΟΣΟΧΗ: Μην μεταφέρετε ή κινείτε το μηχανήμα ενώ ο κινητήρας ή το μηχανήμα είναι σε λειτουργία. Σταματήστε τον κινητήρα και αποσυνδέστε το καλώδιο του μπουζί, και βεβαιωθείτε ότι όλα τα κινούμενα μέρη έχουν σταματήσει τελείως. Προστατέψτε την περιοχή από διαρροές καυσίμου, καθώς η βενζίνη είναι εύφλεκτη και οι αναθυμιάσεις της είναι εκρηκτικές.

- Ο καταστροφέας με αιωρούμενα καρφιά είναι ΒΑΡΥ μηχανήμα. Το καθαρό βάρος ξεπερνά τα 295 κιλά. Συνιστάται ιδιαίτερα η χρήση γερανού για την ανύψωση της μονάδας.
- Δουλεύοντας με συνεργάτες, σηκώστε τη μονάδα για να τη μεταφέρετε στο όχημα μεταφοράς. Χρησιμοποιείτε ΠΑΝΤΑ ασφαλείς τεχνικές ανύψωσης για να αποφύγετε τραυματισμούς στην πλάτη ή στους μύες! Συμβουλευτείτε τον τοπικό οργανισμό υγείας και ασφαλείας για συμβουλές και βέλτιστες πρακτικές για τη μετακίνηση βαρέων μηχανημάτων.
- Χρησιμοποιήστε ένα βαρύ trailer ή φορτηγό για τη μεταφορά του μηχανήματος. Φράξτε τους τροχούς και στερεώστε το μηχανήμα στο trailer ή φορτηγό με ιμάντες, αλυσίδες, καλώδια ή σχοινιά. Βεβαιωθείτε ότι το trailer ή το φορτηγό διαθέτει όλα τα απαραίτητα φώτα και σημάσεις σύμφωνα με τους νόμους.
- Στερεώστε το trailer με αλυσίδα ασφαλείας.

Συνιστάται εξαιρετικά η χρήση ρυμουλκούμενου ή φορτηγού βαρέως τύπου για τη μεταφορά του μηχανήματος για μεγάλες αποστάσεις.

Πριν τη Λειτουργία

Επαναφόρτιση νέου μηχανήματος

ΣΗΜΕΙΩΣΗ: Το νέο σας μηχανήμα μπορεί να έχει ανεπαρκή ισχύ μετά την παράδοση. Χρειάζεται να το επαναφορτίσετε για να διασφαλίσετε ότι είναι πλήρως φορτισμένο πριν από την εκκίνηση.

Φορτίστε την μπαταρία μολύβδου-οξέος 48V για 6 ώρες (φορτιστής 2A) για να εξασφαλίσετε πλήρη φόρτιση. Διαβάστε προσεκτικά τις σχετικές ενότητες στο Εγχειρίδιο χειριστή ή ρωτήστε την τοπική συμφωνία για λεπτομέρειες.

Η φόρτιση πρέπει να πραγματοποιείται στην ιδανική θερμοκρασία περιβάλλοντος από 0 έως 40°C.

ΠΡΟΕΙΔΟΠΟΙΗΣΗ

Μην βραχυκυκλώνετε τα καλώδια της μπαταρίας. Αφαιρέστε τυχόν κοσμήματα πριν εργαστείτε πάνω ή κοντά στην μπαταρία ή το σύστημα ηλεκτρικής εκκίνησης. Η μη τήρηση αυτών των οδηγιών μπορεί να οδηγήσει σε προσωπικό τραυματισμό ή σωστή βλάβη.

Κινητήρας

Ο τετράχρονος βενζινοκινητήρας λειτουργεί με βενζίνη εμπορίου (ανατρέξτε στις συστάσεις καυσίμου). Κατά τη διάρκεια των πρώτων 20 ωρών λειτουργίας (περίοδος θραύσης) μη λειτουργείτε τον κινητήρα στη μέγιστη ταχύτητα.

Ακόμη και μετά την περίοδο διακοπής, μην λειτουργείτε ποτέ τον κινητήρα σε υψηλότερες στροφές από αυτές που είναι απαραίτητες για την εργασία στο χέρι.

ΣΗΜΕΙΩΣΗ: Οι υψηλές στροφές κινητήρα είναι επιβλαβείς για κάθε κινητήρα και επηρεάζουν σημαντικά τη μακροζωία του. Αυτό ισχύει ιδιαίτερα για λειτουργία χωρίς φορτίο. Οποιαδήποτε υπερβολική ταχύτητα (ο κινητήρας να βρυχάται) μπορεί να οδηγήσει σε άμεση βλάβη.

Σύστημα ψύξης

Ο κινητήρας ψύχεται με ανεμιστήρα. Επομένως, διατηρήστε τη σκόνη στη μίζα ανάκρουσης και τα πτερύγια ψύξης στον κύλινδρο καθαρά και απαλλαγμένα από αναρροφημένα απορρίμματα φυτών.

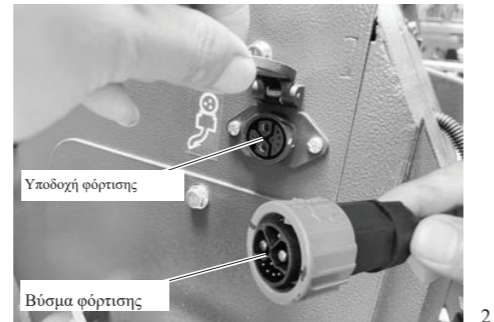

2

Πριν τη Λειτουργία - Συνέχεια...

Ταχύτητα ρελαντί

Βεβαιωθείτε πάντα ότι η ταχύτητα ρελαντί είναι σωστά ρυθμισμένη. Σε χαμηλές ταχύτητες και με την αμορτισέρ ρύθμισης ταχύτητας στη θέση ρελαντί, ο κινητήρας πρέπει να λειτουργεί ομαλά και χωρίς διακοπές.

Φίλτρο αέρα

Το φίλτρο αέρα καθαρίζει τον αέρα καθώς εισέρχεται. Ένα βουλωμένο φίλτρο μειώνει την απόδοση του κινητήρα.

Σύστημα μίζας

Ο κινητήρας είναι εξοπλισμένος με ένα σύστημα ανάφλεξης χωρίς συντήρηση και επαφές. Συνιστάται να πραγματοποιούνται οι απαραίτητοι έλεγχοι μόνο από εξειδικευμένο επαγγελματία.

Εκκίνηση του Μηχανήματος

Σημειώστε ότι η ανθεκτικότητα και η λειτουργική ασφάλεια του κινητήρα εξαρτώνται σε μεγάλο βαθμό από την ορθή διαδικασία "σπάσιμου" του κινητήρα. Πάντα να αφήνετε τον κρύο κινητήρα να ζεσταθεί για λίγα λεπτά και να μην τον λειτουργείτε στο μέγιστο της ταχύτητας στην αρχή. Βεβαιωθείτε ότι το φίλτρο αέρα συντηρείται τακτικά και ότι χρησιμοποιείτε καθαρό καύσιμο.

Σημείωση:

Κατά τις πρώτες 20 ώρες λειτουργίας (διάστημα σπάσιμου) να μην χρησιμοποιείτε τον κινητήρα στο μέγιστο της ισχύος του.

Σημείωση: Για λόγους μεταφοράς, ο κινητήρας δεν έχει γεμίσει με λάδι! Πριν χρησιμοποιήσετε τον κινητήρα για πρώτη φορά, προσθέστε λάδι κινητήρα!

Για το σκοπό αυτό, τοποθετήστε το μηχανήμα σε οριζόντια θέση. Για την ποσότητα και την ποιότητα του λαδιού, ανατρέξτε στις «Προδιαγραφές».

Ελέγξτε το επίπεδο του λαδιού μετά την πλήρωση.

Κάθε φορά πριν τη λειτουργία

Ελέγξτε τη στάθμη λαδιού κινητήρα:

- Αφαιρέστε την τάπα πλήρωσης λαδιού.
- Καθαρίστε το ραβδί λαδιού με ένα καθαρόκουρέλι, τοποθετήστε το ξανά αλλά μην το βιδώσετε.
- Αφαιρέστε το ραβδί και διαβάστε τη στάθμη λαδιού. Εάν είναι απαραίτητο, συμπληρώστε λάδι κινητήρα μέχρι την ένδειξη στάθμης "μέγιστο". Βεβαιωθείτε ότι η τάπα πλήρωσης λαδιού είναι σφιχτά βιδωμένη στο λαμό πλήρωσης κατά τη λειτουργία του κινητήρα.
- Ελέγξτε εάν έχει γεμίσει επαρκές καύσιμο στη δεξαμενή.

Μην γεμίζετε το ρεζερβουάρ καυσίμου μέχρι το σημείο να χυθεί. Αντίθετα, συμπληρώστε καύσιμο μέχρι την ένδειξη ανώτερης στάθμης για να επιτρέψετε στο καύσιμο να διασταλεί.

ΠΡΟΣΘΗΚΗ BENZINΗΣ

ΠΡΟΕΙΔΟΠΟΙΗΣΗ: Να είστε προσεκτικοί όταν χειρίζεστε καύσιμο.

- Το καύσιμο είναι εύκολα εύφλεκτο και εκρηκτικό υπό ορισμένες συνθήκες!
- Ποτέ μην βάζετε βενζίνη κοντά σε γυμνή φωτιά, εύφλεκτους σπινθήρες ή θερμά μέρη του κινητήρα.
- Μην βάζετε βενζίνη σε κλειστούς χώρους.
- Πριν από κάθε πλήρωση καυσίμου, σβήστε τον κινητήρα και περιμένετε μέχρι να κρυώσει.
- Μην καπνίζετε κατά το γέμισμα και κρατήστε το μακριά από γυμνές φλόγες και σπινθήρες.
- Μη χύνετε καύσιμο, χρησιμοποιήστε κατάλληλη συσκευή πλήρωσης. Εάν χυθεί καύσιμο στο έδαφος, βεβαιωθείτε ότι η περιοχή είναι εντελώς στεγνή και οι ατμοί έχουν εξατμιστεί πριν ξεκινήσετε τον κινητήρα.

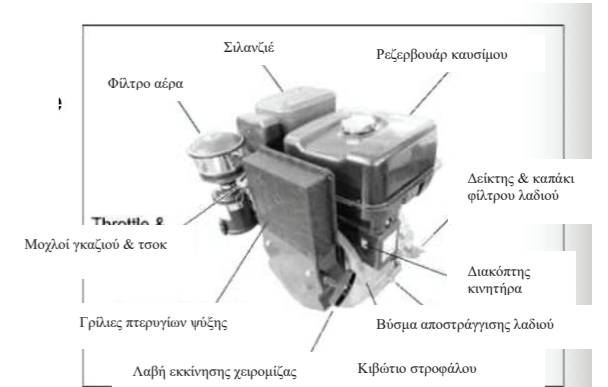

Πριν τη Λειτουργία - Συνέχεια...

Πριν γεμίσετε τη δεξαμενή καυσίμου, αφαιρέστε και απορρίψτε το πόμα που βρίσκεται μέσα στη δεξαμενή. Γεμίστε τη δεξαμενή με καθαρό, φρέσκο, κανονικό αμόλυβδη βενζίνη με τουλάχιστον 87 οκτάνια. Μην αναμειγνύετε λάδι με βενζίνη. Αγοράστε καύσιμο σε ποσότητες που θα χρησιμοποιηθούν εντός 30 ημερών για να διασφαλιστεί η φρεσκάδα του καυσίμου.



ΠΡΟΕΙΔΟΠΟΙΗΣΗ: Η εμπειρία δείχνει ότι τα καύσιμα με ανάμειξη αλκοόλης (γνωστά και ως «gasohol» ή με χρήση αιθανόλης ή μεθανόλης) μπορούν να προσελκύσουν υγρασία, η οποία οδηγεί σε διαχωρισμό και σχηματισμό οξέων κατά τη διάρκεια της αποθήκευσης. Το όξινο καύσιμο μπορεί να προκαλέσει ζημιά στο σύστημα καυσίμου του κινητήρα κατά τη διάρκεια της αποθήκευσης. Για να αποφύγετε προβλήματα στον κινητήρα, το σύστημα καυσίμου πρέπει να αδειάζει πριν από την αποθήκευση για 30 ή περισσότερες ημέρες. Αδειάστε τη δεξαμενή καυσίμου, ξεκινήστε τον κινητήρα και αφήστε τον να λειτουργήσει μέχρι να αδειάσουν οι σωλήνες καυσίμου και το καρμπυρατέρ. Χρησιμοποιήστε φρέσκο καύσιμο την επόμενη σεζόν. Δείτε τις οδηγίες αποθήκευσης για περισσότερες πληροφορίες. Ποτέ μην χρησιμοποιείτε προϊόντα καθαρισμού κινητήρα ή καρμπυρατέρ στη δεξαμενή καυσίμου, καθώς μπορεί να προκληθεί μόνιμη βλάβη.



ΠΡΟΣΟΧΗ: Γεμίστε το κάτω μέρος του στομίου πλήρωσης καυσίμου. Μην υπεργεμίζετε. Σκουπίστε τυχόν χυμένο λάδι ή καύσιμο. Μην αποθηκεύετε, μην χύνετε ή χρησιμοποιείτε βενζίνη κοντά σε γυμνή φλόγα.

Διαδικασίες Λειτουργίας

Κεντρική οθόνη πληροφοριών

Ορισμένα μηνύματα και η κατάσταση της μονάδας εμφανίζονται σε μια ειδική οθόνη LCD, η οποία ενημερώνει τον χειριστή για ορισμένες βασικές παραμέτρους της μονάδας, όπως η τάση, το επίπεδο ισχύος, οι ώρες λειτουργίας και ο κωδικός ειδοποίησης κ.λπ.

Σημείωση: Εάν το κλειδί ανάφλεξης τειθεί στη θέση "ON" για λίγα δευτερόλεπτα πριν από την εκκίνηση της μονάδας, η τάση της μπαταρίας θα εμφανιστεί στην περιοχή που κανονικά εμφανίζονται οι ώρες.

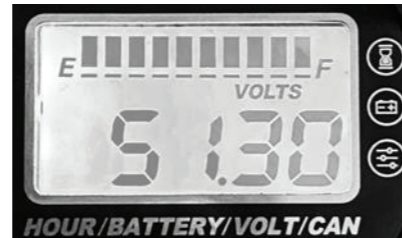

Εκκίνηση του κινητήρα

- Ελέγξτε εάν όλα τα προστατευτικά είναι στη σωστή θέση.

ΠΡΟΕΙΔΟΠΟΙΗΣΗ: Μην εκκινείτε τον κινητήρα σε κλειστούς χώρους. Τα καυσαέρια περιέχουν μονοξείδιο του άνθρακα το οποίο είναι τοξικό όταν εισπνέεται.

- 1 Γυρίστε το διακόπτη κλειδιού κονσόλας στη θέση "ON" και βεβαιωθείτε ότι το κουμπί με το μανιτάρι είναι ξεκλειδωτό.
- 2 Ανοίξτε τη βαλβίδα καυσίμου και στη συνέχεια γυρίστε το διακόπτη απενεργοποίησης κινητήρα στη θέση "ON"
- 3 Α: **Κρύος κινητήρας:** Τραβήξτε το δαχτυλίδι "A" προς τα έξω για να θέσετε το γκάτσι στη θέση "CHOKE", έπειτα σπρώξτε το δαχτυλίδι πίσω αφού ο κινητήρας ξεκινήσει.
B: **Όταν ο κινητήρας είναι ζεστός ή σε ζεστό καιρό:** Μετακινήστε το μοχλό ελέγχου ταχύτητας στη θέση 1/3.
- 4 Τραβήξτε το σχοινί εκκίνησης στην λαβή μέχρι να νιώσετε ότι το συμπλέκτη εκκίνησης έχει ενεργοποιηθεί. Στη συνέχεια τραβήξτε δυνατά και γρήγορα για να ξεκινήσει ο κινητήρας. Αφού εκκινήσει, αφήστε το σχοινί να γλιστρήσει πίσω. Μην το αφήσετε απότομα.



- 5 Εάν η μονάδα είναι εξοπλισμένη με διακόπτη ηλεκτρικής εκκίνησης, βεβαιωθείτε ότι το κουμπί «Hold-To-Run» έχει απελευθερωθεί πρώτα, και στη συνέχεια πατήστε το κουμπί για να το κρατήσετε μέχρι να ξεκινήσει ο κινητήρας (η διάρκεια εκκίνησης δεν πρέπει να ξεπερνά τα 3 δευτερόλεπτα), και στη συνέχεια αφήστε το κουμπί.
- 6 Εάν η εκκίνηση αποτύχει, απενεργοποιήστε το ηλεκτρικό σύστημα και επαναλάβετε το Βήμα 4 ή 5. Το διάστημα μεταξύ κάθε εκκίνησης δεν πρέπει να είναι μικρότερο από 15 δευτερόλεπτα.

Διαδικασίες λειτουργίας - Συνέχεια...

ΠΡΟΕΙΔΟΠΟΙΗΣΗ: Για να ξεκινήσει ο κινητήρας, ο χειριστής πρέπει να στέκεται δεξιά από το μηχάνημα, να μην κρατά τη λεβιέ λειτουργίας στο τιμόνι και να τραβήξει το σχοινί εκκίνησης προς τα δεξιά. Μείνετε μακριά από την επικίνδυνη ζώνη.

Προσοχή με τα καυτά μέρη του κινητήρα.

Ο εξάτμιση και άλλα μέρη του κινητήρα θα γίνουν πολύ ζεστά όταν ο κινητήρας λειτουργεί και αμέσως μετά την απενεργοποίησή του. Κρατήστε απόσταση από τις ζεστές επιφάνειες και κρατήστε τα παιδιά μακριά από τον κινητήρα κατά την εκκίνηση.

ΠΡΟΣΟΧΗ: Όταν τραβάτε τον μοχλό εκκίνησης του κινητήρα για να τον ξεκινήσετε, σταματήστε τη λειτουργία και ελέγξτε την αιτία σε περίπτωση που ο κινητήρας δεν ξεκινήσει εντός 30 δευτερολέπτων μετά από επανειλημμένη προσπάθεια εκκίνησης. Ανατρέξτε στις οδηγίες αντιμετώπισης προβλημάτων.

ΣΥΜΒΟΥΛΕΣ: Ο κινητήρας δεν μπορεί να ξεκινήσει εάν οι μπαταρίες δεν είναι φορτισμένες. Ελέγξτε και βεβαιωθείτε ότι οι μπαταρίες είναι επαρκώς φορτισμένες πριν ξεκινήσετε τον κινητήρα.

Προθέρμανση του κινητήρα

- 1 Ρυθμίστε τον μοχλό ελέγχου ταχύτητας στη θέση ρελαντί και αφήστε τον κινητήρα να λειτουργεί με ρελαντί για περίπου 1/2 λεπτό.
- 2 Μετακινήστε τον μοχλό ελέγχου γκαζιού στη θέση "STOP" και στη συνέχεια απενεργοποιήστε το διακόπτη απενεργοποίησης κινητήρα.
ΠΡΟΕΙΔΟΠΟΙΗΣΗ: Για να κλείσετε τον κινητήρα, μην τοποθετείτε τον μοχλό ελέγχου στη θέση "CHOKE" - κίνδυνος πυρκαγιάς!
- 3 Κλείστε τη βαλβίδα καυσίμου.

Έκτακτη διακοπή λειτουργίας

Σε περίπτωση έκτακτης ανάγκης, πιέστε το κουμπί για να κλείσετε αμέσως τον κινητήρα και την κίνηση της αλυσίδας.

Κουμπί διακοπής έκτακτης ανάγκης



Ζώνη κινδύνου

Προσοχή! Σκόνη και πέτρες μπορεί να εκτοξευθούν κατά τη διάρκεια της κοπής. Οι άνθρωποι και τα ζώα πρέπει να παραμείνουν εκτός αυτής της περιοχής. Προσέξτε για οχήματα, παράθυρα και άλλα αντικείμενα για να αποφύγετε βλάβες.

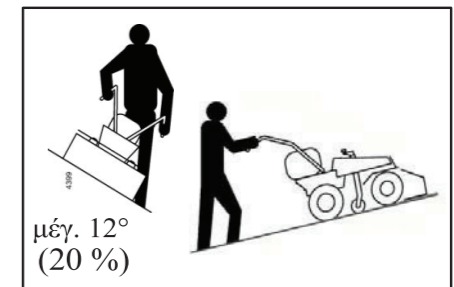



Εργαστείτε μόνο σε κλίσεις έως 12° κατά το μέγιστο.

ΠΡΟΕΙΔΟΠΟΙΗΣΗ: Μείνετε εκτός της ζώνης κινδύνου του καταστροφέα με αιωρούμενα καρφιά κατά τη διάρκεια της εκκίνησης και της λειτουργίας. Ελέγξτε το άμεσο περιβάλλον για ξένα αντικείμενα, και ειδικά για παιδιά και ζώα!

Έλεγχος στροφών κινητήρα

Ο μοχλός ελέγχου του κινητήρα στην δεξιά πλευρά του τιμονιού ρυθμίζει την ταχύτητα του κινητήρα διαρκώς.

το σήμα"  "σημαίνει αργά, και το σήμα"  σημαίνει γρήγορα.

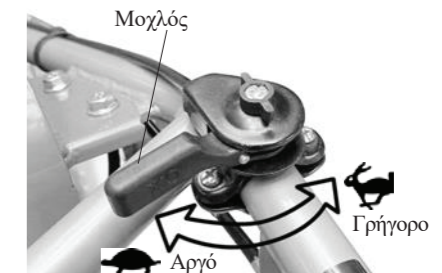

Διαδικασίες λειτουργίας - Συνέχεια...

Κίνηση ρότορα κοπής και ράγα

Ο ρότορας κοπής και η ράγα κινούνται από διαφορετικό σύστημα.

Για να ενεργοποιήσετε τον ρότορα, πιέστε τη λεβιέ "Hold-To-Run" και κρατήστε την, έπειτα σπρώξτε τη λεβιέ του συμπλέκτη του ρότορα προς τα εμπρός μέχρι το τέλος της διαδρομής και θα κλειδώσει αυτόματα.

• Για να ενεργοποιήσετε την κινούμενη τροχιά, κρατήστε τη λεβιέ "Hold-To-Run" με το αριστερό χέρι και μετά μετακινήστε τη λεβιέ ρυθμιστή ταχύτητας σε ουδέτερη θέση πρώτα, και μετά στη θέση επιθυμητής προχωρημένης ταχύτητας, ώστε ο καταστροφέας με αιωρούμενα καρφία να προχωρήσει μπροστά.

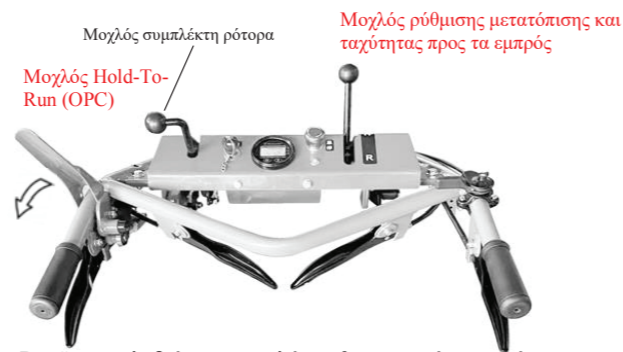

Για να απενεργοποιήσετε τον ρότορα κοπής, αφήστε τη λεβιέ "Hold-To-Run" και η λεβιέ του συμπλέκτη θα επιστρέψει αυτόματα στην αρχική του θέση. Η μονάδα θα σταματήσει επίσης να κινείται ταυτόχρονα.

Σημείωση: Παρκάρετε τον καταστροφέα μόνο όταν όλοι οι κινητήρες είναι εκτός λειτουργίας και ο διακόπτης έχει απενεργοποιηθεί (βλ. Κεφάλαιο "Αποθήκευση") για να αποφύγετε προβλήματα με τον συμπλέκτη.

• Οι νέοι μίαντες έχουν μία περίοδο προθέρμανσης και πρέπει να ελέγχονται μετά από 15 ώρες χρήσης. Ρυθμίστε τη ρύθμιση του καλωδίου του συμπλέκτη του μίαντα αν χρειάζεται. (βλ. Λεπτομέρειες στο κεφάλαιο "Συντήρηση")

Χειροκίνητη κοπή

1. Ξεκινήστε τον κινητήρα όπως περιγράφεται στην ενότητα "Εκκίνηση του κινητήρα".

2. Φορέστε προστατευτικά αντιών και σκληρά υποδήματα.

- Πατήστε τη λεβιέ "Hold-To-Run" και κρατήστε την με το αριστερό χέρι, έπειτα σπρώξτε τη λεβιέ του συμπλέκτη του ρότορα προς τα εμπρός μέχρι το τέλος της διαδρομής μέχρι να κλειδώσει η λεβιέ.
- Ελέγξτε ή μετακινήστε τη λεβιέ ταχύτητας οδήγησης στην ουδέτερη θέση.
- Ρυθμίστε και βεβαιωθείτε ότι η λεβιέ του γκαζιού είναι στη μέγιστη ταχύτητα.
- Αργά, σπρώξτε τη λεβιέ ρυθμιστή ταχύτητας με το δεξί χέρι στην επιθυμητή ταχύτητα εδάφους και κρατήστε και τις δύο λαβές για να ξεκινήσετε την κοπή του χόρτου.
- Για να προσαρμοστείτε σε διαφορετικές συνθήκες, συνεχίστε να κρατάτε τη λεβιέ "Hold-To-Run" με το αριστερό χέρι και τραβήξτε αργά τη λεβιέ ρυθμιστή ταχύτητας στην επιθυμητή ταχύτητα εδάφους. Μετακινήστε τη λεβιέ ρυθμιστή ταχύτητας προς τα πίσω για χαμηλή ταχύτητα και προς τα εμπρός για υψηλή ταχύτητα.

ΠΡΟΕΙΔΟΠΟΙΗΣΗ: Σβήστε τον κινητήρα και αποσυνδέστε τη φίσα του μπουζί, εάν απαιτείται καθαρισμός κατά τη λειτουργία.



Διαδικασίες λειτουργίας - Συνέχεια...

Οπισθοπορεία

ΠΡΟΕΙΔΟΠΟΙΗΣΗ! Μην πραγματοποιείτε κοπή χόρτου κατά τη διάρκεια της οπισθοπορείας. Η οπισθοπορεία γίνεται ως εξής:

- Ρυθμίστε τη λεβιέ του γκαζιού στη θέση ελάχιστης ταχύτητας.
- Τραβήξτε τη λεβιέ ρυθμιστή ταχύτητας προς τα πίσω στην ουδέτερη θέση και περιμένετε μέχρι να σταματήσει η κίνηση των τροχών.
- Αφήστε τη λεβιέ "Hold-To-Run" για να σταματήσει ο ρότορας.
- Πατήστε τη λεβιέ "Hold-To-Run" και κρατήστε την μαζί με το τιμόνι.
- Τραβήξτε τη λεβιέ ρυθμιστή ταχύτητας από την ουδέτερη θέση και μετακινήστε την αργά προς τα πίσω στην επιθυμητή ταχύτητα οπισθοπορείας.
- Ρυθμίστε τη λεβιέ του γκαζιού στη μέγιστη ταχύτητα.
- Προσέξτε και ελέγξτε πάντα πίσω σας για να διασφαλίσετε ασφαλή κίνηση και βεβαιωθείτε ότι δεν υπάρχουν άτομα, ζώα ή εμπόδια στην περιοχή.



Διακοπή του μηχανήματος

- Επαναφέρετε το μοχλό ρύθμισης ταχύτητας οδήγησης στη νεκρά (στάση).
 - Απελευθερώστε το μοχλό Hold-To-Run για να επαναφέρετε όλους τους μοχλούς ελέγχου και να σταματήσετε το μηχανήμα.
 - Γυρίστε το μοχλό του γκαζιού προς τα αριστερά για να μειώσετε τις στροφές του κινητήρα στο ρελαντί.
 - Κλείστε το διακόπτη του κινητήρα για να σταματήσει ο κινητήρας και μετά κλείστε τη στρόφιγγα καυσίμου.
- Κλείστε το διακόπτη κλειδιού μονάδας και αφαιρέστε το κλειδί του διακόπτη.

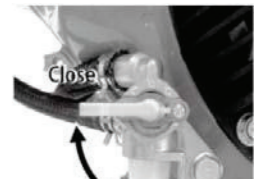

Στροφή του Μηχανήματος

- Ανυψώστε τις λεβιέ στροφής κάτω από τα τιμόνια και στις δύο πλευρές για να πραγματοποιήσετε στροφή. Μπορείτε να κρατήσετε μία από τις λεβιές για να ελέγξετε την κίνηση της τροχιάς για αριστερή ή δεξιά στροφή με ενέργεια από τη μπαταρία όταν ο κινητήρας είναι σβηστός.
- Κατά τη διάρκεια της λειτουργίας, ανυψώστε τη λεβιέ αριστερής στροφής για αριστερή στροφή ή τη λεβιέ δεξιάς στροφής για δεξιά στροφή.

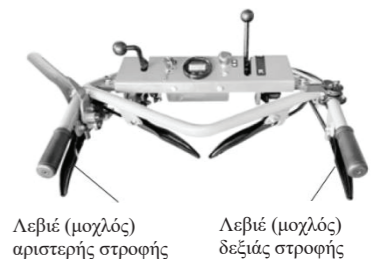

Επαναφόρτιση του καταστροφέα με αιωρούμενα καρφία

- Όταν η ισχύς της μπαταρίας είναι χαμηλή, ο δείκτης ισχύος της λεβιέ θα αναβοσβήνει, υποδεικνύοντας ότι η μονάδα χρειάζεται φόρτιση της μπαταρίας.
- Η φόρτιση θα πρέπει να γίνεται σε ιδανικές συνθήκες θερμοκρασίας από 0 έως 40°C.

Βεβαιωθείτε ότι το κλειδί εκκίνησης είναι στη θέση "OFF".

• Συνδέστε το τρογγυλό βύσμα του φορτιστή στην υποδοχή του μηχανήματος, όπως φαίνεται.

ΣΗΜΕΙΩΣΗ: Το βύσμα ταιριάζει μόνο με έναν τρόπο.

- Συνδέστε τον φορτιστή σε μια κανονική πρίζα τοίχου. Το κόκκινο φως στον φορτιστή της μπαταρίας θα ανάψει, υποδεικνύοντας ότι η σύνδεση μεταξύ της μπαταρίας και του φορτιστή είναι επιτυχής.

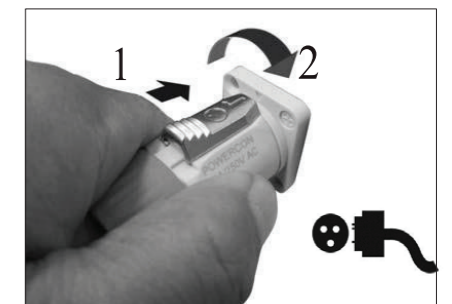

Διαδικασίες λειτουργίας - Συνέχεια...

ΣΗΜΕΙΩΣΗ: Η πλήρης φόρτιση διαρκεί περίπου έξι (6) ώρες. Όταν η μπαταρία είναι πλήρως φορτισμένη με φορτιστή 2A, το κόκκινο φως στον φορτιστή θα αλλάξει σε πράσινο.

Φορτίστε πλήρως την μπαταρία αφού εξαντληθεί τελείως. Προτείνουμε να φορτίζετε την μπαταρία κατά τις ώρες εκτός αιχμής. Αυτό είναι σημαντικό για να διατηρηθεί η μέγιστη απόδοση του χλοοκοπτικού και να παραταθεί η διάρκεια ζωής της μπαταρίας. Κάθε κύκλος φόρτισης καταμετράται όταν η μπαταρία φορτίζεται. Για να επιτευχθεί η βέλπστη διάρκεια ζωής, η μπαταρία θα πρέπει να έχει εξαντληθεί σχεδόν πλήρως πριν την επαναφόρτιση.

Αποσύνδεση του Φορτιστή

Θυμηθείτε να αποσυνδέετε τον φορτιστή από το μηχάνημα ακολουθώντας αυτή τη διαδικασία:

1. Τραβήξτε το βύσμα του φορτιστή από την πρίζα του τοίχου.
2. Περιστρέψτε το βύσμα προς τα αριστερά και στη συνέχεια τραβήξτε το βύσμα από την υποδοχή για να αποσυνδέσετε τον φορτιστή από το μηχάνημα.
3. Τοποθετήστε τον φορτιστή σε ασφαλές μέρος και αποφύγετε να τον αγγίζουν τα παιδιά.

Προειδοποίηση!

Πάντα να αποσυνδέετε τον φορτιστή πρώτα από την πρίζα (ηλεκτρική υποδοχή του τοίχου) και στη συνέχεια να αποσυνδέετε το στρογγυλό βύσμα του φορτιστή από το μηχάνημα. Αν αφαιρέσετε πρώτα το στρογγυλό βύσμα του φορτιστή, ο εκτεθειμένος συνδετήρας μπορεί να βραχυκυκλωθεί κατά λάθος από ξένα υλικά, κάτι που μπορεί να προκαλέσει φωτιά.

Σέρβις και Ρύθμιση

Ρύθμιση του ύψους κοπής

Το ύψος κοπής αλλάζει περιστρέφοντας τη λαβή του στρόφαλου.

- Για να μειώσετε το ύψος του ρότορα για χαμηλή κοπή, στρίψτε τημανιβέλα δεξιόστροφα.
- Για να αυξήσετε το ύψος του ρότορα για υψηλή κοπή, στρίψτε τημανιβέλα αριστερόστροφα.

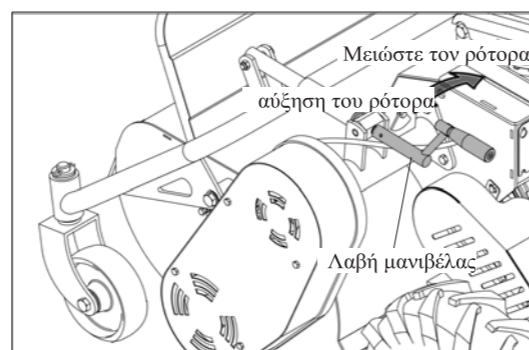

Σέρβις και Ρύθμιση – Συνέχεια ...

Μπάρα

Ρύθμιση ύψους μπάρας

- Σπρώξτε το μοχλό ταχύτητας οδήγησης προς τα εμπρός για να ρυθμίσετε την ταχύτητα βάδισης κίνησης στο ελάχιστο (στάση).
- Αφήστε τη λεβιέ OPC για να επαναφέρετε όλες τις λεβιέ ελέγχου και να σταματήσει το μηχάνημα.
- Ανυψώστε τη δεξιά λεβιέ (ρύθμιση κατακόρυφης θέσης τιμονιού) κάτω από το εγκάρσιο στηθαίο για να ρυθμίσετε το τιμόνι στην επιθυμητή θέση.

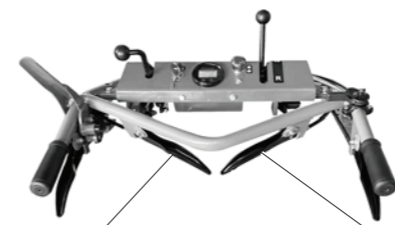

Πλευρική προσαρμογή μπάρας λαβής Κάθετη προσαρμογή μπάρας λαβής

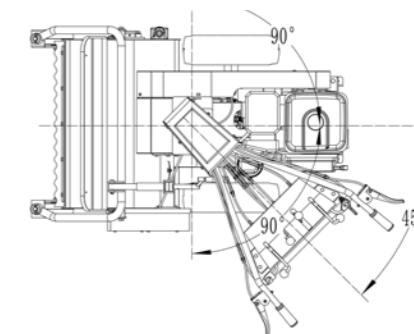

Πλευρική προσαρμογή μπάρας λαβής

Όταν πραγματοποιείτε κοπή χόρτου κάτω από χαμηλούς θάμνους και δέντρα καρπών, το τιμόνι μπορεί να ρυθμιστεί πλαγίως για να αποφευχθεί η ενόχληση του χειριστή.

- Σπρώξτε τη λεβιέ ρύθμισης ταχύτητας κίνησης προς τα εμπρός για να ρυθμίσετε την ταχύτητα κίνησης στο ελάχιστο (στάση).
- Αφήστε τη λεβιέ OPC για να επαναφέρετε όλες τις λεβιέ ελέγχου και να σταματήσει το μηχάνημα.
- Ανυψώστε τη αριστερή λεβιέ (ρύθμιση πλαγιάσμενης θέσης τιμονιού) κάτω από το εγκάρσιο στηθαίο για να ρυθμίσετε το τιμόνι στην επιθυμητή πλαγιάσμενη θέση και στη συνέχεια αφήστε τη λεβιέ ρύθμισης για να κλειδώσετε τη θέση

Κινητήρας

Ρύθμιση Ταχύτητας Κινητήρα

Η ταχύτητα του κινητήρα έχει ρυθμιστεί από το εργοστάσιο. Μην προσπαθήσετε να αυξήσετε την ταχύτητα του κινητήρα καθώς αυτό μπορεί να προκαλέσει σοβαρούς τραυματισμούς.

Οι συσκευές για την ενεργοποίηση της ταχύτητας του κινητήρα πρέπει να ρυθμιστούν σωστά για να ξεκινήσει, να λειτουργήσει και να σταματήσει ο κινητήρας στις σωστές ταχύτητες. Αν πιστεύετε ότι ο κινητήρας λειτουργεί πολύ γρήγορα ή πολύ αργά, παραδώστε το μηχάνημα σε εξουσιοδοτημένο κέντρο εξυπηρέτησης ή τοπικό αντιπρόσωπο για επισκευή και ρύθμιση.

Ρυθμίσεις Καρμπυρατέρ

Το καρμπυρατέρ έχει ρυθμιστεί από το εργοστάσιο και δεν απαιτεί συνήθως ρύθμιση. Ωστόσο, μπορεί να χρειαστεί μικρή προσαρμογή για να αντισταθμίσει διαφορές στη βενζίνη, τη θερμοκρασία, το υψόμετρο ή το φορτίο.

Το φίλτρο αέρα πρέπει να είναι σωστά τοποθετημένο στο καρμπυρατέρ κατά τη λειτουργία του κινητήρα.

Η καλύτερη ρύθμιση του καρμπυρατέρ επιτυγχάνεται όταν το ρεζερβουάρ καυσίμου είναι 1/4 γεμάτο. Ανατρέξτε στην ενότητα Ρυθμίσεων του εγχειριδίου του κινητήρα για περαιτέρω οδηγίες. Για αυτή τη ρύθμιση, επικοινωνήστε με το τοπικό σας κατάστημα.

Εκτός από την τήρηση των οδηγιών λειτουργίας, είναι εξίσου σημαντικό να ακολουθήσετε τις παρακάτω οδηγίες συντήρησης.



Προειδοποίηση: Κάντε μόνο συντήρηση εργαστείτε με τον κινητήρα σβηστό. Για να αποφύγετε την τυχαία εκκίνηση κατά την εργασία με τις περιστρεφόμενες λεπίδες ή τον κινητήρα, αφαιρέστε πάντα τη φίσσα του μπουζί από το μπουζί.

Διαδικασίες Συντήρησης

Αυτή η ενότητα περιλαμβάνει δύο βασικούς τύπους συντήρησης: 1. Προληπτική Συντήρηση και 2. Γενική Συντήρηση. Ο πρώτος τύπος αναφέρεται στην τακτική φροντίδα του καταστροφέα με αιωρούμενα καρφιά, όπως ο καθαρισμός και η λίπανση. Ο δεύτερος τύπος παρέχει πληροφορίες για κοινές διαδικασίες, όπως η αντικατάσταση των καρφίων και η ρύθμιση του μίαντα μετάδοσης κίνησης, που πρέπει να εκτελούνται όταν είναι απαραίτητο.

Ακολουθώντας το πρόγραμμα επιθεώρησης παρακάτω PIN και META από κάθε χρήση του καταστροφέα, μπορούν να ληφθούν κατάλληλα μέτρα για την επέκταση της διάρκειας ζωής της μηχανής και τη μείωση των δαπανηρών επισκευών και της αχρείαστης αδράνειας της μονάδας.



Όλα τα σέρβις πρέπει να εκτελούνται από εκπαιδευμένους τεχνικούς.

A. Πρόγραμμα επιθεώρησης

Η παρακάτω λίστα στοχεύει να προσφέρει βασικές οδηγίες για την εκτέλεση λεπτομερών επιθεωρήσεων PIN και META από κάθε χρήση. Ορισμένοι έλεγχοι θα απαιτούν αποσυναρμολόγηση, όπως η αφαίρεση της προστατευτικής θωράκισης του μίαντα, για να εκτελούνται. Ανάλογα με τις περιβαλλοντικές συνθήκες και τη συχνότητα χρήσης, ενδέχεται να χρειαστεί να προστεθούν άλλοι σημείοι επιθεώρησης για κάθε μηχανήμα.

Είδος	Ναι	Όχι
Είναι το επίπεδο λαδιού του κινητήρα πλήρες σύμφωνα με τις προτεινόμενες τιμές; Ανατρέξτε στο εγχειρίδιο του κατασκευαστή του κινητήρα για οδηγίες.		
Είναι το φίλτρο αέρα του κινητήρα σωστά τοποθετημένο και καθαρό; Ανατρέξτε στο εγχειρίδιο του κατασκευαστή του κινητήρα.		
Είναι το καλώδιο του συμπλέκτη σωστά τοποθετημένο; Ανατρέξτε στη σελίδα 10 του εγχειριδίου για λεπτομέρειες.		
Είναι το καλώδιο του συμπλέκτη φθαμένο ή ορατά κατεστραμμένο; Αν ναι, αντικαταστήστε το.		
Έχει ρυθμιστεί σωστά η τάση του μίαντα μετάδοσης κίνησης; Ανατρέξτε στη σελίδα 16 "Αντικατάσταση του μίαντα μετάδοσης κίνησης και τροχού" για λεπτομέρειες.		
Ο μίαντας μετάδοσης κίνησης παρουσιάζει σημάδια φθοράς; Αντικαταστήστε εάν χρειάζεται.		
Είναι όλα τα σφυριά σε καλή κατάσταση; Έχουν φθαρεί τυχόν λάστιχα σε ελάχιστο μήκος 3"/7.6 cm? Αν ναι, έχουν αντικατασταθεί;		
Είναι σε καλή κατάσταση τα κλιπ ελατηρίου που συγκρατούν τα λάστιχα και τον άξονα του ρότορα;		
Είναι το πλαίσιο του μηχανήματος καλά στερεωμένο και καθαρό από υπολείμματα; Η συσσώρευση υπολειμμάτων μπορεί να προκαλέσει πρόωγη φθορά του μηχανήματος και να μειώσει τη διάρκεια ζωής του.		
Είναι οι πινακίδες ασφαλείας και άλλες ετικέτες ευδιάκριτες και ευανάγνωστες; Αν όχι, βεβαιωθείτε ότι οι νέες ετικέτες θα τοποθετηθούν πριν από την επόμενη χρήση για την ασφάλεια του χειριστή.		
Είναι το πλαίσιο και το τιμόνι σε καλή κατάσταση χωρίς εμφανή ζημιά ή σκουριά; Αν όχι, επικοινωνήστε με τον τοπικό εξουσιοδοτημένο αντιπρόσωπο για την αντικατάσταση του μηχανήματος πριν από την επόμενη χρήση.		
Εμφανίζει η κεντρική οθόνη πληροφοριών τον κωδικό ειδοποίησης; Είναι κανονική η τάση; Χρειάζεται να επαναφορτιστεί ξεχωριστά ανάλογα με την υπολειπόμενη ισχύ;		

B. Διαδικασίες Προληπτικής Συντήρησης

Η τήρηση ενός τακτικού προγράμματος καθαρισμού και λίπανσης καθώς και η αφιέρωση χρόνου για την εκτέλεση διαδικασιών προληπτικής συντήρησης θα παρατείνει τη διάρκεια ζωής του ΚΑΤΑΣΤΡΟΦΕΑ. Ακολουθούν κατευθυντήριες γραμμές για τη ρύθμιση μιας τακτικής ρουτίνας συντήρησης για το μηχανήμα.

1. Καθαρισμός του καταστροφέα με αιωρούμενα καρφιά

i. Μετά από κάθε χρήση, ο καταστροφέας με αιωρούμενα καρφιά, και ιδιαίτερα τα καρφιά και το συγκρότημα του ρότορα, πρέπει να καθαρίζεται και να πλένεται από οποιαδήποτε βρωμιά ή συντρίμια που μπορεί να έχουν παγιδευτεί στο μηχανήμα.

ii. Όταν χρησιμοποιείτε πλυντήριο με υψηλή πίεση για τον καθαρισμό του μηχανήματος, βεβαιωθείτε ότι το πλυντήριο είναι εγκεκριμένο. **ΜΗ ΧΡΗΣΙΜΟΠΟΙΗΣΕΤΕ ΜΗΧΑΝΗΜΑ ΜΕ ΠΙΕΣΗ ΠΑΝΩ ΑΠΟ 1000 PSI.**

iii. Προσέξτε να μην προκαλέσετε ζημιά στις ετικέτες ασφαλείας ή τις πινακίδες, καθώς και στον μίαντα μετάδοσης κίνησης, τα ρουλεμάν και τον κινητήρα. Περιορίστε τη χρήση άμεσης ψεκασμού σε αυτά τα μέρη για να βοηθήσετε στην αποφυγή φθοράς τους.

Διαδικασίες Συντήρησης – Συνέχεια...

2. Χρονοδιάγραμμα λίπανσης

Η τακτικά προγραμματισμένη λίπανση των τροχών, του συγκροτήματος πτώσεων και ρότορα και των αρθρώσεων σύνδεσης στο πλαίσιο είναι απαραίτητη για την ομαλή απόδοση και την παρατεταμένη διάρκεια ζωής του εξοπλισμού. Το παρακάτω πρόγραμμα είναι ένας προτεινόμενος οδηγός για τη λίπανση του ΚΑΤΑΣΤΡΟΦΕΑ. Το χρονοδιάγραμμα πρέπει να προσαρμόζεται ανάλογα με τις διάφορες περιβαλλοντικές συνθήκες και τη συχνότητα χρήσης.



Ο τεχνικός θα πρέπει να διαβάσει και να κατανοήσει διεξοδικά όλα τα εγχειρίδια που σχετίζονται με το μηχανήμα που πρόκειται να επισκευαστεί. ΜΗΝ προχωρήσετε σε καμία δραστηριότητα σέρβις και συντήρησης μέχρι να αντιμετωπιστούν ΟΛΕΣ οι ερωτήσεις και οι ανησυχίες. Επικοινωνήστε με τον τοπικό εξουσιοδοτημένο αντιπρόσωπο για τεχνική υποστήριξη και συμβουλές.



ΠΑΝΤΑ συμβουλευέστε και επαληθεύετε ότι τηρούνται όλοι οι τοπικοί κώδικες και οι κανονισμοί

Είδος	Προτεινόμενη λιπαντική ουσία	Κάθε 20 ώρες	Κάθε 60 ώρες	Όπως απαιτείται	Μετά από κάθε πλύση υπό πίεση	Αποθήκευση
1. Κινητήρας	Ανατρέξτε στο Εγχειρίδιο κατόχου για τον κινητήρα			✓		
2. Μοχλός ρύθμισης ύψους κοπής	Λιπαντικό σπρέι γενικής χρήσης	✓		✓		
3. Τροχοί	Γράσο με βάση το λίθιο		✓	✓	✓	✓
4. Κιτ προσάρτησης πτυσσόμενης λαβής	Λιπαντικό σπρέι γενικής χρήσης	✓		✓	✓	✓
5. Σφυριά & Ρότορας	Λιπαντικό σπρέι γενικής χρήσης			✓	✓	✓
6. Σύνδεσμος	Λιπαντικό σπρέι γενικής χρήσης	✓		✓	✓	✓
7. Προσαρμογέας λίπανσης	Λιπαντικό σπρέι γενικής χρήσης			✓	✓	✓

C. Γενικές Διαδικασίες Σέρβις

Οι παρακάτω είναι γενικές κατευθυντήριες γραμμές για τη συντήρηση των κοινών φθαμένων εξαρτημάτων του καταστροφέα με αιωρούμενα καρφιά. **ΟΛΗ Η ΣΥΝΤΗΡΗΣΗ ΚΑΙ ΕΡΓΑΣΙΑ ΣΕ ΑΥΤΟ ΤΟ ΜΗΧΑΝΗΜΑ ΠΡΕΠΕΙ ΝΑ ΕΚΤΕΛΕΙΤΑΙ ΑΠΟ ΕΚΠΑΙΔΕΥΜΕΝΟ ΚΑΙ ΕΜΠΕΙΡΟ ΤΕΧΝΙΚΟ.** Βεβαιωθείτε ότι ο χώρος εργασίας είναι καθαρός και χωρίς υπολείμματα πριν ξεκινήσετε οποιαδήποτε εργασία συντήρησης ή επισκευής. Μικρά σωματίδια μπορεί να παγιδευτούν σε κρίσιμα εξαρτήματα, προκαλώντας σοβαρές ζημιές στο μηχανήμα και σοβαρούς τραυματισμούς στον χειριστή ή στον τεχνικό.

Πριν εκτελέσετε οποιαδήποτε διαδικασία συντήρησης ή επισκευής, ακολουθήστε τις παρακάτω γενικές οδηγίες ασφαλείας για ασφαλή περιβάλλον εργασίας:

1. Βεβαιωθείτε ότι τόσο ο κινητήρας όσο και ο καταστροφέας με αιωρούμενα καρφιά είναι κρύοι πριν την έναρξη οποιασδήποτε εργασίας συντήρησης ή επισκευής.
2. Επιβεβαιώστε ότι ο χώρος εργασίας είναι καθαρός και απαλλαγμένος από συντρίμια, κινδύνους από παγίδες ή φωτιά και άλλες πιθανές πηγές κινδύνου.
3. Φορέστε πάντα κατάλληλη προστατευτική ενδυμασία και εξοπλισμό για τη δουλειά. Αυτά μπορούν και πρέπει να περιλαμβάνουν προστασία ματιών και αυτιών, γάντια, μάσκα σκόνης και οποιαδήποτε άλλα αντικείμενα είναι κατάλληλα για τη δουλειά και τις απαιτήσεις του χώρου εργασίας.
4. Βεβαιωθείτε ότι ο τεχνικός έχει δέσει ή αφαιρέσει τα χαλαρά μαλλιά, ρούχα και οποιαδήποτε άλλα ενδεχόμενα εμπόδια και κινδύνους.
5. Αποσυνδέστε το καλώδιο από το μπουζί.

Διαδικασίες Συντήρησης – Συνέχεια...



Χρησιμοποιήστε αυθεντικά εξαρτήματα με το όνομα WEIBANG για τη μέγιστη συμβατότητα και απόδοση. Η χρήση οποιονδήποτε άλλων εξαρτημάτων χωρίς προηγούμενη διαβούλευση με τον τοπικό εξουσιοδοτημένο έμπορο ακυρώνει όλες τις εγγυήσεις που αναφέρονται σ' αυτό το εγχειρίδιο.

Μηχάνημα

1. Συντήρηση Καταστροφέα

2. Οι καταστροφείς με αιωρούμενα καρφιά είναι εξαρτήματα που φθείρονται κανονικά με τη χρήση. Υπάρχουν δύο διαδικασίες που ισχύουν για τη συντήρηση των καταστροφών:

α) Εάν το άκρο κοπής των καταστροφών έχει φθαρεί από τη χρήση (βλέπε διάγραμμα 2), περιστρέψτε την ομάδα των εξαρτημάτων του καταστροφέα κατά μήκος της κεντρικής γραμμής για να χρησιμοποιήσετε φρέσκα λεπίδες και συναρμολογήστε τα ξανά στον άξονα του καταστροφέα.

β. Αντικαταστήστε τα εξαρτήματα όταν έχουν φτάσει στα όρια φθοράς που αναφέρονται στο διάγραμμα 2.

Επικοινωνήστε με τον τοπικό αντιπρόσωπο για λεπτομέρειες.

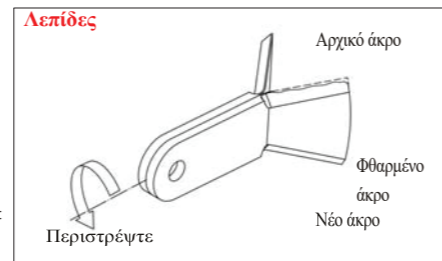

Διάγρ. 2:

Αλλαγή των εξαρτημάτων

ΠΡΟΣΟΧΗ: ΠΡΙΝ ΑΛΛΑΞΕΤΕ ΡΥΘΜΙΣΕΙΣ Ή ΕΚΤΕΛΕΣΕΤΕ ΕΡΓΑΣΙΕΣ ΣΥΝΤΗΡΗΣΗΣ:

1. Απελευθερώστε όλους τους μοχλούς ελέγχου και σβήστε τη μηχανή για να σταματήσει η μονάδα.
2. Βεβαιωθείτε ότι όλα τα κινούμενα μέρη έχουν σταματήσει πλήρως.
3. Αποσυνδέστε το καλώδιο από το μπουζί και τοποθετήστε το σε σημείο όπου δεν θα έρθει σε επαφή με το μπουζί.
4. Βεβαιωθείτε ότι όλα τα παξιμάδια, οι βίδες και τα καρύδια είναι σφιγμένα και ότι η συσκευή είναι σε ασφαλή κατάσταση.
5. Αφήστε το μηχάνημα να κρυώσει πριν το χρησιμοποιήσετε σε κλειστό χώρο.
6. Για να αποφύγετε τον κίνδυνο πυρκαγιάς, κρατήστε το περίβλημα του κινητήρα και τις αεραγωγούς ανοιχτούς από χόρτα, φύλλα και λάδι ή λίπος.
7. Αντικαταστήστε τα φθαρμένα ή κατεστραμμένα εξαρτήματα για λόγους ασφαλείας. Φορέστε προστατευτικά γάντια για να τοποθετήσετε/αφαιρέσετε τα εξαρτήματα του καταστροφέα. Κίνδυνος συμπίεσης.

Φοράτε προστατευτικά γάντια για να προσαρμόσετε/αφαιρέσετε τα εξαρτήματα. Κίνδυνος σύνθλιψης.

- Σπρώξτε τον μοχλό ταχύτητας οδήγησης προς τα εμπρός για να θέσετε την ταχύτητα κίνησης στο ελάχιστο (παύση).
- Απελευθερώστε τον μοχλό OPC για να επαναφέρετε όλους τους μοχλούς ελέγχου και να σταματήσετε το μηχάνημα.
- Βεβαιωθείτε ότι όλα τα κινούμενα μέρη έχουν σταματήσει πλήρως.
- Αποσυνδέστε το καλώδιο από το μπουζί και τοποθετήστε το σε σημείο όπου δεν θα έρθει σε επαφή με το μπουζί.

- 1 Πατήστε τα χειρολαβές προς τα κάτω για να ανυψώσετε το κεφάλι της μηχανής.
- 2 Απελευθερώστε το κλειδί και τραβήξτε τη ράβδο στήριξης μέχρι το μέγιστο μήκος επέκτασης και ξανακλειδώστε την με τη βοήθεια ενός βοηθού.
- 3 Ξεβιδώστε τον συνδετήρα για να αφαιρέσετε τα φθαρμένα λεπίδες του καταστροφέα.
- 4 Τοποθετήστε τα αυθεντικά εξαρτήματα του καταστροφέα και όλα τα εξαρτήματα. Σφίξτε το παξιμάδι ασφαλείας και βεβαιωθείτε ότι οι λεπίδες του καταστροφέα μπορούν να περιστρέφονται ελεύθερα.
- 5 Απελευθερώστε το κλειδί της ράβδου στήριξης με τη βοήθεια ενός βοηθού και χαμηλώστε το κεφάλι της μηχανής ώστε να έρθει σε επαφή με το έδαφος.
- 6 Τοποθετήστε ξανά το κλειδί της ράβδου στήριξης για να το ασφαλίσετε.

- Επανασυνδέστε το καλώδιο στο μπουζί

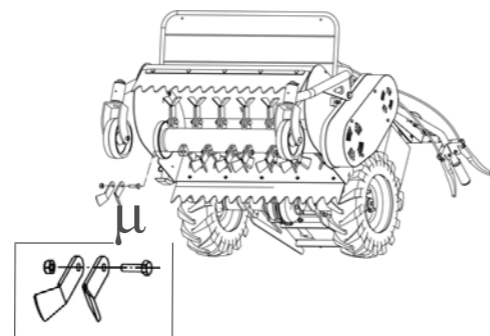

Εξαρτήματα

Διαδικασίες Συντήρησης – Συνέχεια...

Τραπεζοειδείς Ιμάντες

Το μηχάνημα είναι εξοπλισμένο με ιμάντες σε 4 θέσεις ως εξής:

- 1) Κύριος ιμάντας (2 τεμάχια) που συνδέει τον κινητήρα με τον άξονα.
- 2) Ιμάντας γεννήτριας (1 τεμάχιο) που συνδέει τον άξονα με τη γεννήτρια.
- 3) Ιμάντας κίνησης του ρότορα (2 τεμάχια) που συνδέει τον άξονα με τον ρότορα του καταστροφέα.

Επιθεωρήστε την κατάσταση των τραπεζοειδών ιμάντων (5 τεμάχια) τουλάχιστον μία φορά το χρόνο.

- Αφαιρέστε την κάλυψη του ιμάντα.
- Αντικαταστήστε τους τραπεζοειδείς ιμάντες όταν φθαρούν.
- Χρησιμοποιήστε μόνο αυθεντικούς τραπεζοειδείς ιμάντες από τον τοπικό σας αντιπρόσωπο.

Εάν χρειάζεται να αντικαταστήσετε τον ιμάντα κίνησης και τον τροχαλία, παρακαλούμε επικοινωνήστε με τον τοπικό σας αντιπρόσωπο για περισσότερες λεπτομέρειες.

Καλώδια

Για να διατηρηθεί η άνογη λειτουργία του συμπλέκτη τραπεζοειδούς ιμάντα, το μοχλό του συμπλέκτη πρέπει να ρυθμιστεί σε κατάσταση αποσυνδεδεμένης θέσης χωρίς ελεύθερη κίνηση, δηλαδή ο κινητήρας του ρότορα του καταστροφέα πρέπει να σταματήσει. Αν η ελεύθερη κίνηση του συμπλέκτη χρειάζεται περαιτέρω ρύθμιση, ρυθμίστε την ρύθμιση με την βίδα του καλωδίου. Ο χρήστης μπορεί να ρυθμίσει με ακρίβεια τα καλώδια που συνδέουν το μοχλό του συμπλέκτη του ρότορα με το μοχλό του συμπλέκτη του κινητήρα.

- Ξεβιδώστε το κλειδί του παξιμαδιού.
- Ρυθμίστε τη βίδα ρύθμισης με τέτοιο τρόπο ώστε ο μοχλός να είναι χωρίς ελεύθερη κίνηση όταν η μονάδα σταματά.
- Σφίξτε το παξιμάδι κλειδώματος.

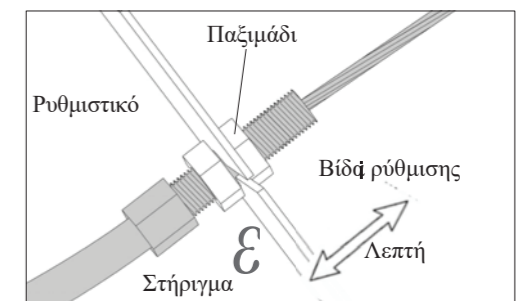

Άξονας τροχού

• Απλώστε βιολιπαντικό γράσο στον άξονα του τροχού γύρω από την πλήμνη κάθε φορά που το μηχάνημα καθαρίζεται με πλυστικό πίεσης ή τουλάχιστον μία φορά το χρόνο.

Στρόφαλος Τροχίσκου

Εφαρμόστε βιολιπαντικό γράσο στον άξονα στην περιοχή της περιστρεφόμενης πλήμνης κάθε φορά που καθαρίζετε το μηχάνημα με πλυστικό μηχάνημα ή τουλάχιστον μία φορά το χρόνο.

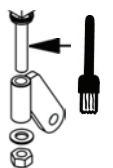

Κυκλώμα ασφαλείας

Ελέγξτε τη λειτουργία του κυκλώματος ασφαλείας κάθε φορά που ξεκινάτε τη λειτουργία και κάθε φορά που συντηρείτε ή επισκευάζετε το μηχάνημα.

- 1 Όταν ο διακόπτης απενεργοποίησης κινητήρα βρίσκεται στο "OFF" (σήμανση), ο κινητήρας πρέπει να σταματήσει.
- 2 Εάν ο διακόπτης απενεργοποίησης του κινητήρα δεν είναι ρυθμισμένος στη θέση "ON", ο κινητήρας ενδέχεται να μην τεθεί σε λειτουργία!
- 3 Ελέγξτε το ηλεκτρικό καλώδιο και τις συνδέσεις για καλή κατάσταση, αντικαταστήστε, εάν είναι απαραίτητο.

Μηχανή

Έλεγχος της στάθμης λαδιού κινητήρα

Πριν από κάθε λειτουργία και μετά από 5 ώρες λειτουργίας!

- Μόνο με τον κινητήρα κλειστό και σε οριζόντια θέση.
- Καθαρίστε το καπάκι πλήρωσης λαδιού και τα γύρω μέρη του.
- Ξεβιδώστε και αφαιρέστε την τάπα του μετρητή λαδιού και του κατακαίου πλήρωσης λαδιού, καθαρίστε τη βυθισμένη ράβδο με καθαρή πανί και επανατοποθετήστε την πλήρως χωρίς να τη βιδώσετε.

Διαδικασίες Συντήρησης – Συνέχεια...

- Αφαιρέστε την τάπα του μετρητή λαδιού και της πλήρωσης λαδιού και διαβάστε το επίπεδο του λαδιού στην ράβδο μέτρησης.
- Συμπληρώστε το λάδι, αν το επίπεδο του λαδιού είναι κάτω από το κατώτερο σημείο της ράβδου μέτρησης. Συμπληρώστε το λάδι του κινητήρα (βλ. "Προδιαγραφές") μέχρι το ανώτερο επίπεδο στην ένδειξη του μετρητή λαδιού.
- Αντικαταστήστε ή προσθέστε λάδι κινητήρα σύμφωνα με τον πίνακα παρακάτω.

Συμβουλές: Το μηχάνημα αποστέλλεται από το εργοστάσιο με 1 λίτρο λαδιού κινητήρα (μοντέλο SF 10W-40) στον κινητήρα.

Αλλαγή Λαδιού Κινητήρα

Για την πρώτη φορά μετά από 5 ώρες λειτουργίας, μετά από αυτό κάθε 25 ώρες λειτουργίας ή ετησίως (ό,τι έρθει πρώτο). Η εγγύηση του κινητήρα ακυρώνεται αν παραβλεφθούν οι τακτικές αλλαγές λαδιού.

- Ξεβιδώστε και αφαιρέστε την τάπα του μετρητή λαδιού και της πλήρωσης λαδιού.
- Αφαιρέστε την τάπα αποστράγγισης.
- Στη συνέχεια, στραγγίστε το λάδι σε ένα κατάλληλο δοχείο.

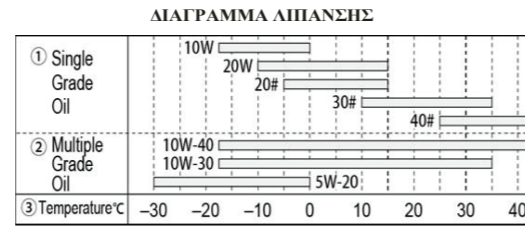

(Συνιστάται να στραγγίξετε το καύσιμο μέσω του αυλού πλήρωσης σε ένα δοχείο καυσίμου πριν από τη στραγγίγηση του λαδιού. Εναλλακτικά, χρησιμοποιήστε αντλία αναρρόφησης για να αντλήσετε το λάδι από τη μηχανή).

- Απορρίψτε το χρησιμοποιημένο λάδι σωστά!
- Συμπληρώστε νέο λάδι μέχρι το επίπεδο F του μετρητή λαδιού (σωστό επίπεδο). Πριν ξεκινήσετε τον κινητήρα, βιδώστε καλά την τάπα του μετρητή λαδιού. Για την ποσότητα και την ποιότητα του λαδιού, δείτε τις προδιαγραφές. Συμπληρώστε το λάδι χρησιμοποιώντας χωνί ή παρόμοιο εργαλείο, αν είναι δυνατόν. Αλλάζτε το λάδι μόνο όταν ο κινητήρας είναι ζεστός, αλλά όχι καυτό (κίνδυνος εγκαυμάτων).

Για το λάδι, χρησιμοποιήστε λάδι υψηλής ποιότητας της τάξης API, με βαθμό SE ή υψηλότερο. Μην προσθέτετε εμπορικά πρόσθετα στο συνιστώμενο λάδι. Μην αναμειγνύετε βενζίνη με το λάδι. Όταν χρησιμοποιούνται πολυβαθμικά λάδια, η κατανάλωση λαδιού θα αυξηθεί, οπότε ελέγξτε το επίπεδο του λαδιού πιο συχνά από ό,τι με λάδι ενός μόνο βαθμού.

Φίλτρο Αέρα

Καθαρίστε τη σκόνη στον διαφανή συλλέκτη σκόνης του κύριου φίλτρου αέρα όταν η σκόνη συσσωρεύεται προσεγγίζοντας τη κόκκινη γραμμή. Καθαρίστε το στοιχείο του φίλτρου λαδιού κάθε 5 ώρες λειτουργίας (νωρίτερα σε πολύ σκονισμένες συνθήκες). Για να το κάνετε αυτό, ακολουθήστε τα εξής βήματα:

- Καθαρίστε το φίλτρο αέρα και την περιοχή γύρω από αυτό.
- Ξεκλειδώστε και αφαιρέστε το καπάκι του φίλτρου λαδιού με το κύριο φίλτρο αέρα.
- Αφαιρέστε το στοιχείο του φίλτρου λαδιού.
- Όταν το στοιχείο είναι πολύ βρώμικο, πλύνετε τόσο τη λάδινη παγίδα όσο και το στοιχείο με κηροζίνη, μουλιάστε το στοιχείο στο λάδι κινητήρα και στη συνέχεια ανακινήστε το ή στύψτε το μέχρι να μην στάζει.
- Όταν το επίπεδο λαδιού είναι χαμηλό, προσθέστε λάδι για να το ανεβάσετε στο σωστό επίπεδο.
- Ελέγξτε το στοιχείο του φίλτρου προσεκτικά για τρύπες ή άλλες ζημιές και αντικαταστήστε το αν χρειάζεται.
- Αντικαταστήστε το στοιχείο του φίλτρου.
- Επανατοποθετήστε το καπάκι του φίλτρου και το κύριο φίλτρο αέρα και επανασυνδέστε το στη θέση του.

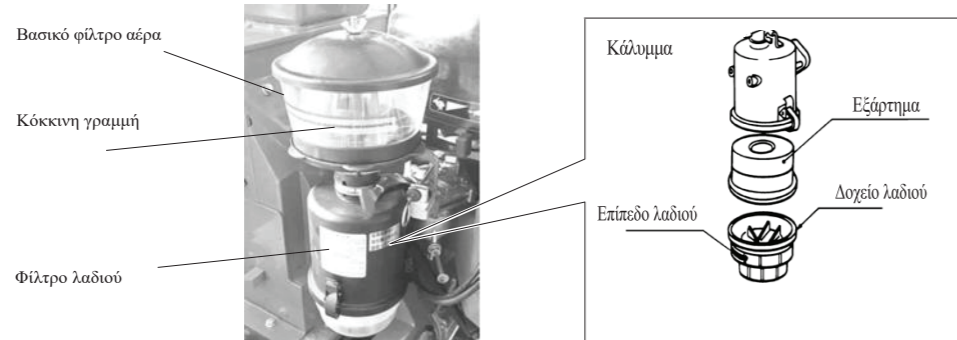

Διαδικασίες Συντήρησης – Συνέχεια...

Σύστημα Καυσίμου

- Κάθε φορά που συντηρείτε το μηχάνημα, ελέγξτε τα σωληνάρια καυσίμου, τη δεξαμενή καυσίμου και τον καρμπυρατέρ για διαρροές και επισκευάστε τα αν χρειαστεί. Αντικαταστήστε αμέσως τα σωληνάρια καυσίμου που διαρρέουν ή είναι πορώδη.
 - Αντικαταστήστε τα σωληνάρια καυσίμου κάθε 2 χρόνια.
 - Καθαρίστε τη δεξαμενή καυσίμου κάθε 100 ώρες λειτουργίας. Επικοινωνήστε με τον τοπικό σας έμπορο για λεπτομέρειες.
 - Καθαρίστε το φίλτρο καυσίμου κάθε 100 ώρες λειτουργίας.
- Για να το κάνετε αυτό, αδειάστε το καύσιμο σε κατάλληλο δοχείο. Καθαρίστε το φίλτρο καυσίμου με καθαριστικό και ελέγξτε το για ζημιές. Αν χρειαστεί, αντικαταστήστε το φίλτρο καυσίμου

Υπερβολική Ποσότητα Καυσίμου

Μετά από υπερβολική παροχή καυσίμου στον κινητήρα, αφαιρέστε το μπουζί, καθαρίστε το και στεγνώστε το. Στη συνέχεια, περιστρέψτε τον κινητήρα με τη χειρομίζα αρκετές φορές. Στη συνέχεια, τοποθετήστε το μπουζί και μετακινήστε το λεβιέ ταχύτητας στη θέση "FULL THROTTLE". Ξεκινήστε τον κινητήρα με τη χειρομίζα.

Μπουζί

- Μετά από 50 ώρες λειτουργίας, καθαρίστε το μπουζί και ρυθμίστε ξανά το κενό της ηλεκτροδίου στα 0.7 - 0.8 mm. Καθαρίστε το μπουζί μόνο με βούρτσα σύρματος και καθαρίστε το με εμπορικό καθαριστικό.
- Αντικαταστήστε το μπουζί κάθε 100 ώρες λειτουργίας ή όταν δείχνει σημαντική φθορά ή αν η μόνωση έχει υποστεί ζημιά.

(Ο κινητήρας είναι εξοπλισμένος με μπουζί NGK BPR5ES)

Σωστή Συναρμολόγηση Μπουζί:

Βιδώστε το μπουζί στο κεφαλάκι του κυλίνδρου με το χέρι. Στη συνέχεια, χρησιμοποιήστε ένα κλειδί μπουζιού για να το σφίξετε. Περιστρέψτε το κλειδί κατά 90° ή με ροπή 20-30 Nm.

Έλεγχος:

Αφαιρέστε το μπουζί, καθαρίστε το και τοποθετήστε το πίσω στην υποδοχή του μπουζιού. Χρησιμοποιήστε το πλευρικό ηλεκτρόδιο για να έρθει σε επαφή με τον κινητήρα, τραβήξτε τη χειρομίζα και περιμένετε να εμφανιστούν οι σπινθήρες. Αν δεν εμφανιστούν σπινθήρες, αντικαταστήστε το μπουζί.

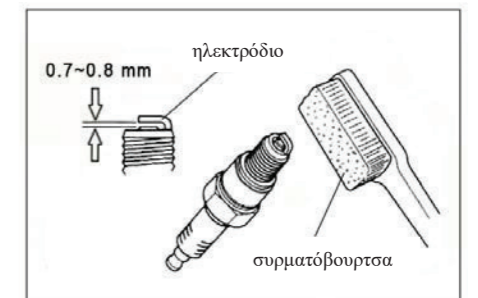

Ρυθμιστής

Για ομαλή απόδοση του κινητήρα, διατηρήστε τις συνδέσεις του ρυθμιστή, τα ελατήρια και τις συσκευές ενεργοποίησης καθαρές και χωρίς σκόνη και βρωμιά. Μην λυγίζετε ή στρίβετε τα εξαρτήματα.

Σύστημα εξάτμισης

Καθαρίστε τακτικά την περιοχή γύρω από την εξάτμιση από χόρτα, βρωμιά και εύφλεκτα υπολείμματα.

- Κίνδυνος φωτιάς!
Ελέγξτε πριν από κάθε λειτουργία.

Γενικά

1. Προσέξτε για διαρροές καυσίμου και λαδιού και επισκευάστε, αν χρειάζεται.
2. Ελέγξτε τακτικά τους παξιμάδια και τις βίδες για σωστή εφαρμογή και σφίξτε τα, αν χρειάζεται.
3. Λιπάνετε ελαφρώς όλα τα κινούμενα και γλιστερά μέρη (π.χ. το ραβδί που περιστρέφει τον εξοπλισμό, κ.λπ.) με βιολογικό λιπαντικό γράσο και βιολογικό λάδι λιπανσης (ανατρέξτε στο "Διάγραμμα Λιπαντικών", σελίδα 37).

Καθάρισμα

- Μην ψεκάσετε ποτέ νερό στις σχισμές του ανεμιστήρα στο περίβλημα κίνησης!
- Μετά από κάθε καθαρισμό (πλύσιμο με νερό, ειδικά με πλυτικό μηχάνημα), λιπάνετε όλα τα σημεία λιπανσης, λαδώστε και αφήστε τη σκούπα να λειτουργήσει για λίγο για να βγουν τα νερά.
- Καθαρίστε τον κινητήρα μόνο με πανί. Αποφύγετε τη χρήση αέρα υπό πίεση ή υδροπλυτικών μηχανημάτων, καθώς το νερό μπορεί να διαρρέει στο σύστημα ανάφλεξης και καυσίμου, προκαλώντας βλάβες.

Διαδικασίες Συντήρησης – Συνέχεια...

Καθαρισμός του φίλτρου αέρα της γεννήτριας και του ελεγκτή

Καθαρισμός του φίλτρου αέρα από αφρό σε διαστήματα 5 ωρών λειτουργίας (νωρίτερα σε συνθήκες με πολλή σκόνη).

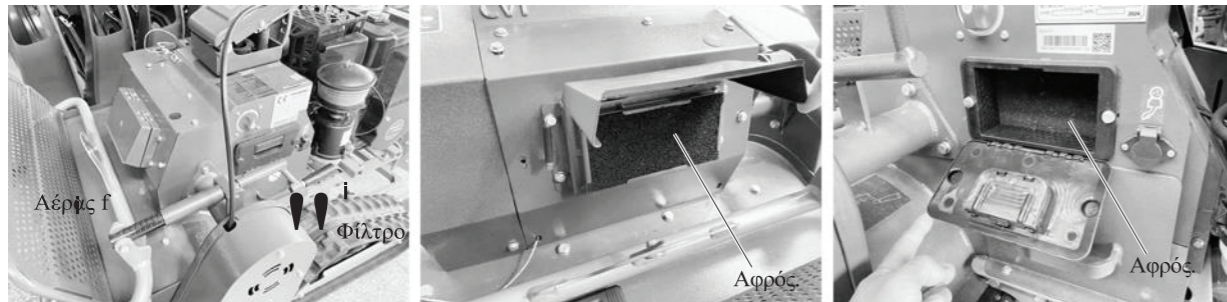

Για να το κάνετε αυτό, ακολουθήστε τα εξής βήματα:

- Ανοίξτε το καπάκι της θύρας εξυπηρέτησης.
- Αφαιρέστε τον αφρό.
- Χτυπήστε τον αφρό σε μια λεία επιφάνεια ή φυσήξτε αέρα από συμπιεστή στην εσωτερική πλευρά του φίλτρου.
- Αντικαταστήστε τον αφρό.
- Κλείστε το καπάκι και ασφαλίστε το στη θέση του.

ΠΡΟΕΙΔΟΠΟΙΗΣΗ! Μην πλένετε το στοιχείο χαρτιού (χτυπήστε το ή φυσήξτε το).

Φροντίδα και Συντήρηση Μπαταρίας:

Σύστημα Τροφοδοσίας: 48V 12Ah (μπαταρίες σε Σειρά)

Χρόνος Φόρτισης: 6 ώρες (με φορτιστή 2A, προτείνεται να φορτίσετε κατά τη διάρκεια της νύχτας και τις ώρες μη αιχμής)

Θερμοκρασία Φόρτισης και Λειτουργίας: 0 ~ 40°C.

Κύκλοι Φόρτισης: 350 - 400 φορές

Για καλύτερα αποτελέσματα:

Οι μπαταρίες ειδικής σχεδίασης για βαθιά κύκλωση περιλαμβάνονται με το ηλεκτρικό μηχανήμα σας. Για να επιτύχετε τα καλύτερα αποτελέσματα, προτείνουμε να αδειάζετε τις μπαταρίες όσο το δυνατόν περισσότερο πριν από κάθε φόρτιση. Αυτό μπορεί να σημαίνει ότι θα κάνετε περισσότερες από μία κοπές πριν από την επόμενη φόρτιση. Όταν έχετε εξαντλήσει σημαντική ποσότητα ισχύος από τις μπαταρίες (όταν το πράσινο φως ένδειξης της μηχανής αναβοσβήνει σε πράσινο), προτείνουμε να συνδέσετε αμέσως το μηχανήμα στο φορτιστή, αποφεύγοντας να βλάψετε τις μπαταρίες. ΜΗΝ αφήσετε τις μπαταρίες να αποθηκευτούν χωρίς φόρτιση. Η μπαταρία σας θα επιτύχει τη μεγαλύτερη δυνατή χωρητικότητα αποθήκευσης ισχύος αφού τις φορτίσετε και τις αδειάσετε για αρκετούς κύκλους.

Προφυλάξεις ασφαλείας:

- Μην χρησιμοποιείτε αυτές τις μπαταρίες για οποιονδήποτε άλλον σκοπό εκτός από τη χρήση τους στην ηλεκτρική μονάδα σας.
- ΜΗΝ επιτρέπετε στις μπαταρίες να παγώσουν. Πάρτε μέτρα για να αποφύγετε το πάγωμα.
- Μην αποθηκεύετε τις μπαταρίες όταν η ισχύς τους έχει εξαντληθεί. Βεβαιωθείτε ότι οι μπαταρίες είναι φορτισμένες πριν τις αποθηκεύσετε.
- Μην αφήνετε τις μπαταρίες χωρίς φόρτιση για περίοδο μεγαλύτερη των 60 ημερών. Οι μπαταρίες ΠΡΕΠΕΙ να φορτίζονται τουλάχιστον μία φορά εντός 60 ημερών για να εξασφαλιστούν τα καλύτερα αποτελέσματα.
- Μην αφήνετε τον φορτιστή συνδεδεμένο στη μονάδα. Οι μπαταρίες πρέπει να έχουν κάποια εκφόρτιση για να επιτρέψουν τη βέλτιστη φόρτιση. Συνδέστε τον φορτιστή μόνο για να φορτίσετε τη μπαταρία και αποσυνδέστε τον φορτιστή όταν η διαδικασία φόρτισης ολοκληρωθεί.

Διαδικασίες Συντήρησης – Συνέχεια...

ΣΗΜΑΝΤΙΚΟ:

Βεβαιωθείτε ότι:

- 1) ΜΗΝ προσπαθήσετε να: αποσυναρμολογήσετε, αποσυνδέσετε ή αναθεωρήσετε αυτό το προϊόν.
- 2) Κρατήστε οποιαδήποτε χημικά μακριά από τις μπαταρίες (νερό, κόλλα, λάδι κ.λπ.).
- 3) Ελέγξτε την ισχύ της μπαταρίας μετά από κάθε χρήση για να βεβαιωθείτε ότι υπάρχει αρκετή ενέργεια στην μπαταρία.
- 4) Όταν αποθηκεύετε, κρατήστε το χλοοκοπτικό μακριά από υπερβολική υγρασία.

Αποθήκευση:

- Οι μπαταρίες ΠΡΕΠΕΙ να αποθηκεύονται σε στεγνό χώρο.
- Οι βέλτιστες θερμοκρασίες αποθήκευσης ΠΡΕΠΕΙ να είναι μεταξύ -10 - 50 βαθμοί Κελσίου (°C).
14 - 122 βαθμοί Φαρενάιτ (°F).

Αποθήκευση

Αποθήκευση

Προετοιμάστε αμέσως το μηχανήμα σας για αποθήκευση στο τέλος της σεζόν ή εάν η μονάδα δεν θα χρησιμοποιηθεί για 30 ημέρες ή περισσότερες.

Ασφαλίστε το μηχανήμα από μη εξουσιοδοτημένη χρήση - αφαιρέστε τη φίσα του μπουζί.

Για μεγαλύτερες περιόδους χωρίς λειτουργία

α) Καθαρίστε το χλοοκοπτικό καταστροφέα ενδελεχώς, αφαιρέστε όλη τη βρωμιά, τη λίπανση, τα φύλλα κ.λπ. Αποθηκεύστε το σε καθαρό, ξηρό χώρο.

1. Καθαρίστε ολόκληρο το χλοοκοπτικό καταστροφέα (Δείτε την ενότητα "ΚΑΘΑΡΙΣΜΟΣ" στην ενότητα Ευθυνών Πελάτη του παρόντος εγχειριδίου).
2. Λιπάνετε όπως αναφέρεται στην ενότητα Ευθυνών Πελάτη του παρόντος εγχειριδίου.
3. Βεβαιωθείτε ότι όλα τα παξιμάδια, οι βίδες, οι βίδες και οι καρφίτσες είναι σφιγμένα σωστά. Ελέγξτε τα κινούμενα μέρη για ζημιές, θραύσεις και φθορές. Αν χρειάζεται, αντικαταστήστε τα.
4. Επαναχρωματίστε όλες τις σκουριασμένες ή αποξεσμένες επιφάνειες με ελαφριά στίλβωση πριν από τη βαφή.

β) Συντήρηση κινητήρα

ΣΥΣΤΗΜΑ ΚΑΥΣΙΜΩΝ

ΣΗΜΑΝΤΙΚΟ: ΕΙΝΑΙ ΣΗΜΑΝΤΙΚΟ ΝΑ ΑΠΟΦΕΥΓΕΤΑΙ Η ΣΧΗΜΑΤΙΣΜΟΣ ΕΝΑΠΟΘΕΣΕΩΝ ΣΕ ΚΡΙΣΙΜΑ ΜΕΡΗ ΤΟΥ ΣΥΣΤΗΜΑΤΟΣ, ΟΠΩΣ Ο ΚΑΡΜΠΥΡΑΤΕΡ, ΤΟ ΦΙΛΤΡΟ ΚΑΥΣΙΜΟΥ, Ο ΣΩΛΗΝΑΣ ΚΑΥΣΙΜΟΥ Η ΤΟ ΡΕΖΕΡΒΟΥΑΡ ΚΑΤΑ ΤΗΝ ΑΠΟΘΗΚΕΥΣΗ. Η ΕΜΠΕΙΡΙΑ ΔΕΙΧΝΕΙ ΟΤΙ ΤΑ ΚΑΥΣΙΜΑ ΜΕ ΑΝΑΜΕΙΞΗ ΑΛΚΟΟΛΗΣ (ΓΝΩΣΤΑ ΚΑΙ ΩΣ «GASOHOL» Η ΜΕ ΧΡΗΣΗ ΑΙΘΑΝΟΛΗΣ Η ΜΕΘΑΝΟΛΗΣ) ΜΠΟΡΟΥΝ ΝΑ ΠΡΟΣΕΛΚΥΣΟΥΝ ΥΓΡΑΣΙΑ, Η ΟΠΟΙΑ ΟΔΗΓΕΙ ΣΕ ΔΙΑΧΩΡΙΣΜΟ ΚΑΙ ΣΧΗΜΑΤΙΣΜΟ ΟΞΕΩΝ ΚΑΤΑ ΤΗ ΔΙΑΡΚΕΙΑ ΤΗΣ ΑΠΟΘΗΚΕΥΣΗΣ. ΤΟ ΟΞΙΝΟ ΚΑΥΣΙΜΟ ΜΠΟΡΕΙ ΝΑ ΠΡΟΚΑΛΕΣΕΙ ΖΗΜΙΑ ΣΤΟ ΣΥΣΤΗΜΑ ΚΑΥΣΙΜΟΥ ΤΟΥ ΚΙΝΗΤΗΡΑ ΚΑΤΑ ΤΗ ΔΙΑΡΚΕΙΑ ΤΗΣ ΑΠΟΘΗΚΕΥΣΗΣ

- Αδειάστε εντελώς το ρεζερβουάρ καυσίμου.
- Εκκινήστε τον κινητήρα και αφήστε τον να λειτουργήσει μέχρι να αδειάσουν οι γραμμές καυσίμου και ο καρμπυρατέρ.
- Μην χρησιμοποιείτε προϊόντα καθαρισμού κινητήρα ή καρμπυρατέρ στο ρεζερβουάρ καυσίμου, καθώς αυτό μπορεί να προκαλέσει μόνιμες ζημιές.

ΣΗΜΕΙΩΣΗ: Ο σταθεροποιητής καυσίμου είναι μια αποδεκτή εναλλακτική λύση για την ελαχιστοποίηση της δημιουργίας αποθέσεων καυσίμου κατά την αποθήκευση. Προσθέστε σταθεροποιητή καυσίμου στο βενζίνη του ρεζερβουάρ ή στο δοχείο αποθήκευσης καυσίμου. Ακολουθήστε πάντα την αναλογία μίξης που αναφέρεται στη συσκευασία του σταθεροποιητή. Εκκινήστε τον κινητήρα τουλάχιστον για 10 λεπτά αφού προσθέσετε τον σταθεροποιητή για να επιτρέψετε στον σταθεροποιητή να φτάσει στον καρμπυρατέρ. Μην αδειάσετε το ρεζερβουάρ καυσίμου και τον καρμπυρατέρ αν χρησιμοποιείτε σταθεροποιητή καυσίμου.

Χρησιμοποιήστε φρέσκο καύσιμο την επόμενη σεζόν.

- Αλλάξτε το λάδι του κινητήρα. Αδειάστε το λάδι (με τον κινητήρα ζεστό) και αντικαταστήστε το με καθαρό λάδι κινητήρα. (Δείτε την ενότητα "ΚΙΝΗΤΗΡΑΣ" στην ενότητα Ευθυνών Πελάτη του παρόντος εγχειριδίου).

ΚΥΛΙΝΔΡΟΣ

- Γεμίστε ένα κουταλάκι του γλυκού (περίπου 0,03L) με λάδι κινητήρα στην υποδοχή της μπουζί. Σιγά-σιγά γυρίστε τη μηχανή.
- Τοποθετήστε ξανά το μπουζί και ρυθμίστε τον έμβολο στην συμπίεση μέσω του χειροκίνητου εκκινητήρα (τραβήξτε το χερούλι εκκίνησης μέχρι να νιώσετε αντίσταση) – οι βαλβίδες είναι κλειστές.
- Σιγά-σιγά γυρίστε τη μηχανή κάθε 2-3 εβδομάδες (ο σύνδεσμος του μπουζί αφαιρείται). Στη συνέχεια, ρυθμίστε ξανά το έμβολο στη συμπίεση.

ΑΠΕΜΠΛΟΚΗ ΤΟΥ ΣΥΜΠΛΕΚΤΗ

Πάντα παρκάρετε το μηχανήμα με τον μοχλό του συμπλέκτη του ρότορα απελευθερωμένο, για να εξασφαλίσετε ότι ο συμπλέκτης είναι απομπλεγμένος και να αποτρέψετε προβλήματα στον συμπλέκτη.

ΑΛΛΑ

- Μην αποθηκεύετε βενζίνη από τη μία σεζόν στην άλλη.
- Αν το δοχείο βενζίνης αρχίσει να σκουριάζει, αντικαταστήστε το. Η σκουριά και/ή η βρωμιά στη βενζίνη σας θα προκαλέσουν προβλήματα.
- Αν είναι δυνατόν, αποθηκεύστε τη μονάδα σας σε εσωτερικό χώρο και καλύψτε την για προστασία από τη σκόνη και τη βρωμιά. Για να αποφύγετε τη σοβαρή διάβρωση:

Για να προστατεύσετε τη μηχανή από τις ατμοσφαιρικές επιρροές, μην παρκάρετε τη μηχανή:

- σε υγρά δωμάτια
- σε δωμάτια όπου αποθηκεύονται λιπάσματα
- σε στάβλους ή γειτονικούς χώρους.

- Καλύψτε τη μονάδα σας με μια κατάλληλη προστατευτική κάλυψη που δεν συγκρατεί υγρασία. Μην χρησιμοποιείτε πλαστικό. Το πλαστικό δεν αναπνέει, επιτρέποντας τη συμπύκνωση και προκαλώντας διάβρωση στη μηχανή σας. Προστατεύστε τη μηχανή με ύφασμα ή παρόμοια κάλυψη.

! ΣΗΜΑΝΤΙΚΟ: ΠΟΤΕ ΜΗΝ ΚΑΛΥΠΤΕΤΕ ΤΟ ΜΗΧΑΝΗΜΑ ΟΣΟ Ο ΚΙΝΗΤΗΡΑΣ ΚΑΙ Η ΕΞΑΤΜΙΣΗ ΕΙΝΑΙ ΑΚΟΜΑ ΖΕΣΤΑ.

! ΠΡΟΣΟΧΗ: Ποτέ μην αποθηκεύετε το μηχανήμα με βενζίνη στη δεξαμενή μέσα σε κτίριο όπου οι αναθυμιάσεις μπορεί να φτάσουν σε γυμνή φλόγα ή σπινθήρα. Αφήστε τον κινητήρα να κρυώσει πριν τον αποθηκεύσετε σε οποιοδήποτε περιβλήμα.

Αντιμετώπιση Προβλημάτων

Πρόβλημα	Πιθανή αιτία	Επίλυση
Ο κινητήρας δεν μπορεί να ξεκινήσει	<ul style="list-style-type: none"> - Διακόπτης απενεργοποίησης κινητήρα είναι "off" - Το μπουζί δεν είναι συνδεδεμένο - Ο μοχλός ελέγχου ταχύτητας δεν είναι στη θέση "CHOKE" - Το ρεζερβουάρ καυσίμου είναι άδειο ή το καύσιμο είναι κακής ποιότητας - Η γραμμή καυσίμου έχει βουλώσει - Ελαττωματικό μπουζί - Υπερβολική ποσότητα καυσίμου στον κινητήρα ("πλημμυρισμένος κινητήρας") - Διαρροή αέρα λόγω χαλαρού καρμπυρατέρ και γραμμής αναρρόφησης 	<ul style="list-style-type: none"> Ρυθμίστε το διακόπτη στη θέση "on" Συνδέστε το βύσμα του μπουζί Μετακινήστε το μοχλό ελέγχου ταχύτητας στη θέση "CHOKE" Γεμίστε με φρέσκο καύσιμο Καθαρίστε τη γραμμή καυσίμου Καθαρίστε, ρυθμίστε ή αλλάξτε το μπουζί Στεγνώστε και ρυθμίστε το μπουζί και ξεκινήστε με πλήρη επιτάχυνση Σφίξτε τα μπουλόνια στερέωσης
Βλάβες στον κινητήρα	<ul style="list-style-type: none"> - Ο κινητήρας λειτουργεί στην περιοχή CHOKE - Χαλαρό καλώδιο μίζας - Φραγμένη γραμμή καυσίμου ή καύσιμο είναι κακής ποιότητας - Η τρύπα εξαερισμού στο καπάκι του ρεζερβουάρ καυσίμου είναι φραγμένη - Νερό ή ακαθαρσίες στο σύστημα καυσίμου - Φραγμένο φίλτρο αέρα - Το καρμπυρατέρ δεν έχει ρυθμιστεί σωστά 	<ul style="list-style-type: none"> - Μετακινήστε το μοχλό ελέγχου ταχύτητας στη λειτουργική θέση, εάν είναι απαραίτητο, ρυθμίστε τον μοχλό ταχύτητας - Τοποθετήστε σφιχτά τον συνδετήρα στο μπουζί, στερεώστε τη συσκευή συγκράτησης του καλωδίου ανάφλεξης - Καθαρίστε τη γραμμή καυσίμου, γεμίστε με φρέσκο καύσιμο - Αντικαταστήστε το καπάκι του ρεζερβουάρ καυσίμου - Αδειάστε το καύσιμο και γεμίστε με φρέσκο καύσιμο - Καθαρίστε το φίλτρο αέρα ή αντικαταστήστε το - Ρυθμίστε ξανά το καρμπυρατέρ
Υπερβολική θερμοκρασία στον κινητήρα	<ul style="list-style-type: none"> - Χαμηλή στάθμη λαδιού κινητήρα - Φίλτρο αέρα βουλωμένο - Το καρμπυρατέρ δεν έχει ρυθμιστεί σωστά 	<ul style="list-style-type: none"> - Γεμίστε αμέσως με λάδι - Καθαρίστε το φίλτρο αέρα - Ρυθμίστε ξανά το καρμπυρατέρ
Βλάβη στον κινητήρα σε υψηλές ταχύτητες	<ul style="list-style-type: none"> - Σύντομα διαστήματα - Λανθασμένη ανάμειξη σε αδράνεια 	<ul style="list-style-type: none"> - Ρυθμίστε το μπουζί - Ρυθμίστε το καρμπυρατέρ
Ο κινητήρας συχνά σταματά στο ρελαντί	<ul style="list-style-type: none"> - Διαστήματα ανάφλεξης πολύ μεγάλα, ελαττωματικό μπουζί - Το καρμπυρατέρ δεν έχει ρυθμιστεί σωστά - Φίλτρο αέρα βουλωμένο 	<ul style="list-style-type: none"> Ρυθμίστε ή αντικαταστήστε το μπουζί Επαναρυθμίστε το καρμπυρατέρ Καθαρίστε το φίλτρο αέρα
Ο κινητήρας δεν λειτουργεί ομαλά	<ul style="list-style-type: none"> - Οι σύνδεσμοι ελέγχου ταχύτητας είναι φραγμένοι ή μπλοκαρισμένοι 	Καθαρίστε τις συνδέσεις ελέγχου ταχύτητας
Ο κινητήρας δεν σταματά όταν έχει ρυθμιστεί να σταματήσει	<ul style="list-style-type: none"> - Η ταχύτητα και το σταμάτημα κινητήρα δεν έχουν ρυθμιστεί σωστά 	Ρυθμίστε ξανά το μοχλό ταχύτητας
Πολύ χαμηλή απόδοση κινητήρα	<ul style="list-style-type: none"> - Χαλαρή κυλινδροκεφαλή ή κατεστραμμένη ταμούχα - Κακή συμπίεση - Φραγμένο φίλτρο αέρα 	<ul style="list-style-type: none"> Σφίξτε την κυλινδροκεφαλή, αλλάξτε τη φλάντζα Ελέγξτε τον κινητήρα Καθαρίστε το φίλτρο αέρα
Ο ρότορας δεν σταματά με την απελευθέρωση του μοχλού συμπλέκτη ρότορα	<ul style="list-style-type: none"> - Λανθασμένη ρύθμιση του μοχλού χειροκίνητου συμπλέκτη 	Ρυθμίστε τον μοχλό χειροκίνητου συμπλέκτη

Αντιμετώπιση προβλημάτων Συνέχεια

Υπερβολική δόνηση	- Οι βίδες στερέωσης έχουν χαλαρώσει - Χαλαρή ράβδος τάνωσης σε περιστροφικό	Σφίξτε τα μπουλόνια στερέωσης Σβήστε αμέσως τον κινητήρα! Ελέγξτε τη ράβδο τάνωσης και όλα τα μπουλόνια και τα παξιμάδια για στεγανότητα, αλλάξτε τα κατεστραμμένα μέρη
Το μοτέρ κίνησης δεν λειτουργεί	-Μοχλός ταχύτητας οδήγησης στη νεκρά(στάση). - Ο κινητήρας κίνησης έχει μπλοκαριστεί - Χαμηλό επίπεδο ισχύος -Βλάβη στο διακόπτη φρένου ή επιταχυντή -Ο διακόπτης αλλαγής ταχυτήτων είναι κατεστραμμένος - Βλάβη στον ελεγκτή ή στον κινητήρα κίνησης -Κακή επαφή στην πρίζα του ηλεκτρικού καλωδίου - Η μπαταρία έχει υποστεί βλάβη	Μετατόπιση σε F (εμπρός) ή R (πίσω) Αφαιρέστε τα μπλοκαρισμένα εξαρτήματα Επαναφόρτιση ή ελέγξτε τη γεννήτρια. Ελέγξτε και αντικαταστήστε το Ελέγξτε και αντικαταστήστε το Ελέγξτε και αντικαταστήστε το/ ή εκτελέστε συντήρηση Ελέγξτε και αντικαταστήστε το Αντικαταστήστε τις μπαταρίες

* = Για το σκοπό αυτό, επικοινωνήστε με τον τοπικό αντιπρόσωπο.

Λίστα κωδικών σφάλματος

E99-Εμφάνιση Σφάλματος Επικοινωνίας CAN			
Κύριος ελεγκτής (δεξιά)		Δευτερεύων ελεγκτής (αριστερά)	
E00	Κανονικό		
E01	Αστοχία λυχνίας MOS ενεργοποίησης	E51	Αστοχία λυχνίας MOS ενεργοποίησης
E02	Υπερφόρτωση υλικού	E52	Υπερφόρτωση υλικού
E03	Υπερφόρτωση λογισμικού	E53	Υπερφόρτωση λογισμικού
E04	Σφάλμα διακόπτη ρύθμισης ταχύτητας	E54	Σφάλμα διακόπτη ρύθμισης ταχύτητας
E05	Σφάλμα αισθητήρα HALL του κινητήρα	E55	Σφάλμα αισθητήρα HALL του κινητήρα
E06	Υψηλή τάση	E56	Υψηλή τάση
E07	Χαμηλή τάση	E57	Χαμηλή τάση
E08	Διακοπή κινητήρα	E58	Στάσιμο κινητήρα
E09	Υψηλή θερμοκρασία ελεγκτή	E59	Υψηλή θερμοκρασία ελεγκτή
E10	Σφάλμα αισθητήρα θερμοκρασίας ελεγκτή	E60	Σφάλμα αισθητήρα θερμοκρασίας ελεγκτή
E11	Σφάλμα εκφόρτισης κυκλώματος	E61	Σφάλμα εκφόρτισης κυκλώματος
E12	Σφάλμα κυκλώματος ηλεκτρομαγνητικού φρένου	E62	Σφάλμα κυκλώματος ηλεκτρομαγνητικού φρένου
E13	Στάση έκτακτης ανάγκης		
E14	Αποτυχία του αριστερού ελεγκτή	E64	Αποτυχία του δεξιού ελεγκτή
E15	Σφάλμα επικοινωνίας CAN του ελεγκτή	E65	Σφάλμα επικοινωνίας CAN του ελεγκτή
E16	Επείγουσα διακοπή του τηλεχειριστηρίου		
E17	Μη φυσιολογική λειτουργία τηλεχειριστηρίου		

Διάγραμμα Επιθεώρησης και Συντήρησης

Διάγραμμα Επιθεώρησης και Συντήρησης

	P	A	Μετά τις ώρες λειτουργίας						ελάχ. κάθε 3 μήνες	ελάχ. ετησίως	B		
			5	8	25	50	100	250					
Ελέγξτε την απρόσκοπτη κίνηση όλων των μοχλών		K											
Ελέγξτε το φίλτρο αέρα του κινητήρα			K										
Ελέγξτε το φίλτρο αέρα της γεννήτριας			K										
Ελέγξτε τη στάθμη λαδιού κινητήρα, συμπληρώστε, εάν χρειάζεται	1	K	K										
Ελέγξτε την ισχύ και την τάση		K											
Καθαρίστε την εξάτμιση			K										
Πρώτη αλλαγή λαδιού κινητήρα, επόμενες αλλαγές λαδιού	1 1		W			W							
Καθαρίστε τον κινητήρα, ελέγξτε τα μπουλόνια και τα παξιμάδια					K								
Ελέγξτε τη φθορά των περιστροφικών λεπίδων νωρίτερα, εάν απαιτείται					K								
Καθαρίστε το ένθετο φίλτρου αέρα					K			W					
Αντικαταστήστε το ένθετο φίλτρου αέρα, νωρίτερα, εάν απαιτείται							W						
Καθαρίστε το μπουζί, ρυθμίστε το διάκενο							W						
Αντικαταστήστε το μπουζί							K						
Καθαρίστε τις πλάκες οδηγών, τις ψύκτρες, νωρίτερα αν απαιτείται							W						
Καθαρίστε το ρεζερβουάρ καυσίμου Καθαρίστε το φίλτρο καυσίμου							W W						
Λιπάνετε όλα τα εξαρτήματα ολίσθησης	3									K	K		
Λιπάνετε τον άξονα τροχών	2									K	K		
Λιπάνετε τον ρυθμιστικό άξονα Ελέγξτε το κιβώτιο ταχυτήτων για τυχόν σημεία διαρροής	2									K	K		
Ελέγξτε τους τραπεζοειδείς μάντες και την ράγα										K			
Λιπάνετε τα ρουλεμάν περιστροφής και ρότορα										W			
Αντικαταστήστε τους σωλήνες καυσίμου										W			

A= Κάθε φορά πριν ξεκινήσετε τη λειτουργία

B = Μετά από κάθε καθαρισμό

K = Έλεγχος και συντήρηση που θα εκτελεστούν από τον χειριστή

W = Συντήρηση που θα εκτελεστεί από επαγγελματικό συνεργείο

P = Αρ. Στοιχείου στο πρόγραμμα λίπανσης (Σελίδα 25)

*= Μετά από 2 χρόνια

ΠΡΟΣΟΧΗ!

Η εγγύηση του κατασκευαστή με αιωρούμενα καρφιά καθίσταται άκυρη εάν παραμεληθεί η τακτική επιθεώρηση και συντήρηση.

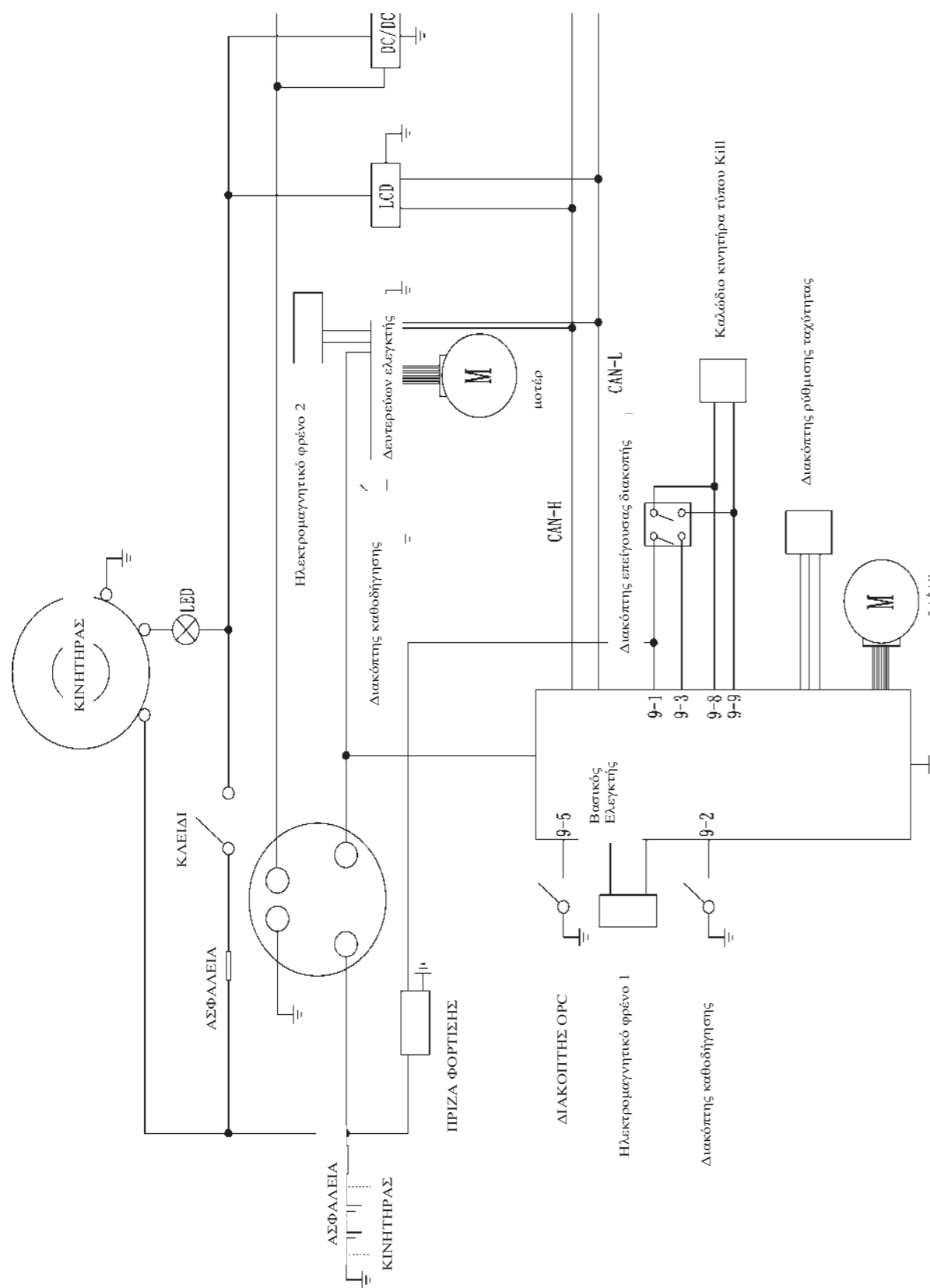

ΕΓΓΥΗΣΗ

Η σωστή συντήρηση του εξοπλισμού Weibang είναι ευθύνη του ιδιοκτήτη. Ακολουθήστε τις οδηγίες στο εγχειρίδιο του ιδιοκτήτη για τα σωστά λιπαντικά και το πρόγραμμα συντήρησης. Ο αντιπρόσωπος της Weibang διαθέτει μια πλήρη γκάμα ποιοτικών λιπαντικών και φίλτρων για τον κινητήρα, τη μετάδοση, το σασί και τα εξαρτήματα του εξοπλισμού σας.

Παρέχουμε εγγύηση 1 έτους από την ημερομηνία αγοράς. Κατά τη διάρκεια αυτής της περιόδου, θα παρέχουμε δωρεάν αντικατάσταση οποιουδήποτε μέρους ή εξαρτήματος που θεωρηθεί ελαττωματικό σε υλικά ή κατασκευή ή και τα δύο, μετά από εξέταση από εξουσιοδοτημένο αντιπρόσωπο ή το τμήμα σέρβις της Weibang. Θα παρέχουμε υπηρεσίες επισκευής για το μηχάνημα κατά τη διάρκεια της εγγύησης που περιορίζεται σε 1 έτος.

Περίοδος εγγύησης 90 ημερών ισχύει για μηχανήματα που χρησιμοποιούνται για εμπορικούς σκοπούς.

Αν το θαμνοκοπτικό σας παρουσιάσει βλάβη εντός της περιόδου εγγύησης, και με την παρουσίαση του σωστά συμπληρωμένου πιστοποιητικού εγγύησης και της απόδειξης αγοράς, παρακαλούμε επικοινωνήστε με τον τοπικό σας αντιπρόσωπο ή με την Yangzhou Weibang Garden Machine, εάν δεν υπάρχει εξουσιοδοτημένο κέντρο σέρβις ή αντιπρόσωπος στην περιοχή σας. Η επισκευή του μηχανήματος θα γίνει με έξοδα σύμφωνα με το πιστοποιητικό εγγύησης και την απόδειξη αγοράς.

Όλα τα κανονικά φθορά και/ή αναλώσιμα μέρη προστατεύονται από ελαττώματα υλικών και κατασκευής για περίοδο τριάντα (30) ημερών από την ημερομηνία αγοράς.

Ζημιές που προκαλούνται από ακατάλληλη ή ελαττωματική λειτουργία, από μη τήρηση των κανονισμών ασφαλείας και των οδηγιών λειτουργίας που περιλαμβάνονται σε αυτό το εγχειρίδιο, από μη εξουσιοδοτημένες επισκευές ή αποσυναρμολόγηση του μηχανήματος από μη εξουσιοδοτημένα άτομα, ή οποιαδήποτε άλλη έλλειψη που δεν μπορεί να αποδοθεί σε ελαττωματική κατασκευή ή υλικά, δεν καλύπτονται από αυτή την εγγύηση. Τέτοιες ελλείψεις, δυσλειτουργίες ή βλάβες είναι αποκλειστική ευθύνη του ιδιοκτήτη και οι απαραίτητες επισκευές γίνονται με έξοδα του ιδιοκτήτη.

Αυτή η περιορισμένη εγγύηση σας παρέχει συγκεκριμένα νομικά δικαιώματα και είναι επιπλέον οποιονδήποτε νόμιμων δικαιωμάτων που ενδέχεται να έχετε και τα νόμιμα δικαιώματά σας δεν επηρεάζονται από αυτήν την εγγύηση. Εάν χρειάζεστε επιπλέον πληροφορίες σχετικά με αυτή την εγγύηση ή βοήθεια για την απόκτηση υπηρεσιών, παρακαλούμε επικοινωνήστε με την:

Yangzhou Weibang Garden Machine Company Limited

Hanjiang Industrial Park Yangzhou, Jiangsu, Λαϊκή Δημοκρατία της Κίνας

Τηλ: +86-514-87849959, +86-514-87849975 Φαξ: +86-514-87849938

Αποστέλλετε ερωτήσεις και σχόλια μέσω ηλεκτρονικού ταχυδρομείου στη διεύθυνση:

Sale@weibang.com

Επισκεφθείτε την ιστοσελίδα

μας: www.weibang.com

Λίστα Συσκευασίας

ΟΝΟΜΑΣΙΑ	ΠΟΣΟΤΗΤΑ	ΠΑΡΑΤΗΡΗΣΕΙΣ
Καταστροφέας με αιωρούμενα σφυριά		
ΕΓΧΕΙΡΙΔΙΟ ΧΕΙΡΙΣΤΗ ΜΗΧΑΝΗΜΑΤΟΣ		
ΕΓΧΕΙΡΙΔΙΟ ΧΡΗΣΤΗ Καταστροφέα με αιωρούμενα σφυριά		

Αρχείο Εργασιών Συντήρησης/Σέρβις

Ημερομηνία	Περιεχόμενο	Υπεύθυνος Συντήρησης	Παρατήρηση

ΕΓΓΥΗΣΗ ΤΗΣ WEIBANG

Για τον Πελάτη

Συγχαρητήρια για την επιλογή ενός προϊόντος WEIBANG για να καλύψει όλες τις απαιτητικές ανάγκες σας στον χώρο εργασίας! Παρακαλούμε φυλάξτε το πρωτότυπο τιμολόγιο αγοράς αυτής της μονάδας σε ασφαλές μέρος. Για να αξιοποιήσετε την εγγύηση του προϊόντος WEIBANG, θα χρειαστεί να προσκομίσετε αντίγραφο του τιμολογίου για να επιβεβαιώσετε την κατάσταση της εγγύησης.

Η καταγραφή του προϊόντος είναι ένα σημαντικό βήμα για να απολαύσετε το νέο σας προϊόν WEIBANG! Αν και η καταγραφή δεν είναι απαραίτητη για την εγγύηση του κατασκευαστή μας, προσφέρει πολλά οφέλη. Μέσω της καταγραφής, διευκολύνεται η εξυπηρέτηση εγγύησης και η ενημέρωσή σας για τυχόν ενημερώσεις, αλλαγές ή συμβουλές σχετικά με το προϊόν σας. Συμπληρώστε την Κάρτα Εγγραφής Εγγύησης και αποστείλετε τη μέσω φαξ στο _____ ή ταχυδρομήστε την στη διεύθυνση που αναφέρεται στην πίσω πλευρά αυτής της κάρτας εντός 14 ημερών.

Προστασία Δεδομένων: Τα δεδομένα σας θα φυλάσσονται και θα χρησιμοποιούνται από την WEIBANG και τους εξουσιοδοτημένους αντιπροσώπους της μόνο για σκοπούς διαχείρισης εγγύησης και προωθητικού υλικού. Η WEIBANG δεν θα προωθήσει αυτά τα δεδομένα σε τρίτους.

Εάν δεν επιθυμείτε να λαμβάνετε προωθητικές πληροφορίες, παρακαλούμε να επισημάνετε το κουτί.

Πληροφορίες Εγγραφής Εγγύησης

A. Πληροφορίες ιδιοκτησίας			
Όνομα ιδιοκτήτη:			
Διεύθυνση ιδιοκτήτη:			
Ταχυδρομικός κώδικας:		Χώρα:	
B. Πληροφορίες μηχανήματος			
Ημερομηνία αγοράς:			
Μοντέλο μηχανήματος:			
Σειριακός αριθμός μηχανήματος:			
Γ. Ενημέρωση πληροφοριών προϊόντος			
Μπορούμε να επικοινωνήσουμε μαζί σας για τυχόν νέα σχετικά με το προϊόν;			
Με ποιον πρέπει να επικοινωνήσουμε;			
Τηλέφωνο επικοινωνίας:			
Φαξ επικοινωνίας:			
E-Mail επικοινωνίας:			
Ποια είναι η προτιμώμενη μέθοδος επικοινωνίας;			
Δ. Υπογραφή			
Όνομα/διεύθυνση αντιπροσώπου			Υπογραφή
Πελάτες: Η υπογραφή μου επιβεβαιώνει ότι έχω λάβει τις οδηγίες λειτουργίας που προορίζονται για τη συσκευή, τις οδηγίες και τη συσκευή χωρίς εμφανή ελαττώματα.			Υπογραφή

(ΕΛ)

ΔΗΛΩΣΗ ΣΥΜΜΟΡΦΩΣΗΣ ΕΚ

Επωνυμία του κατασκευαστή: **Yangzhou Weibang Garden Machine Company Limited**

πλήρης διεύθυνση του κατασκευαστή: **Hanjiang Industrial Park, Yangzhou City,**

Jiangsu Province 225127, Λαϊκή Δημοκρατία της Κίνας

όνομα και διεύθυνση του ατόμου (που είναι εγκατεστημένο στην Ε.Ε.) που συντάξε τον τεχνικό φάκελο:

Cristoph Meyer, Bachstraße 1, D23569 Lubeck, Γερμανία

Δηλώνουμε ότι τα μηχανήματα

Ονομασία προϊόντος Καταστροφέας με αιωρούμενα σφυριά

εμπορική ονομασία: Καταστροφέας/ Χλοοκοπτικό μηχανήμα ψηλών χόρτων

λειτουργία: Χρήση στη γεωργία και τη δασοκομία

μοντέλο:

WBGT6813-TE, WBGT8013-TE

τύπος: βενζινοκίνητο

Σειριακός Αριθμός:

πληροί όλες τις σχετικές διατάξεις των Οδηγιών:

2006/42/ΕΚ, 2014/30/ΕΕ

και ελεγμένο σύμφωνα με τα παρακάτω πρότυπα:

EN 12733, EN 62841-1

τόπος και ημερομηνία της δήλωσης: **Jiangsu 08-01-2024**

υπογραφή του ατόμου:

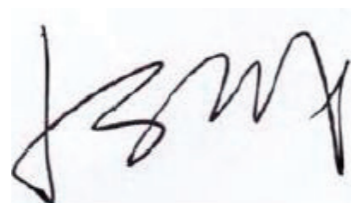

(υπογραφή)
Sucheng Ju (Γενικός Διευθυντής)

ΕΓΓΥΗΣΗ ΤΗΣ WEIBANG

Για τον αντιπρόσωπο μας

Συγχαρητήρια για την επιλογή ενός προϊόντος WEIBANG για να καλύψει όλες τις απαιτητικές ανάγκες σας στον χώρο εργασίας! Παρακαλούμε φυλάξτε το πρωτότυπο τιμολόγιο αγοράς αυτής της μονάδας σε ασφαλές μέρος. Για να αξιοποιήσετε την εγγύηση του προϊόντος WEIBANG, θα χρειαστεί να προσκομίσετε αντίγραφο του τιμολογίου για να επιβεβαιώσετε την κατάσταση της εγγύησης.

Η καταγραφή του προϊόντος είναι ένα σημαντικό βήμα για να απολαύσετε το νέο σας προϊόν WEIBANG! Αν και η καταγραφή δεν είναι απαραίτητη για την εγγύηση του κατασκευαστή μας, προσφέρει πολλά οφέλη. Μέσω της καταγραφής, διευκολύνεται η εξυπηρέτηση εγγύησης και η ενημέρωσή σας για τυχόν ενημερώσεις, αλλαγές ή συμβουλές σχετικά με το προϊόν σας. Συμπληρώστε την Κάρτα Εγγραφής Εγγύησης και αποστείλετε τη μέσω φαξ ή ταχυδρομήστε την στη διεύθυνση που αναφέρεται στην πίσω πλευρά αυτής της κάρτας εντός 14 ημερών.

Προστασία Δεδομένων: Τα δεδομένα σας θα φυλάσσονται και θα χρησιμοποιούνται από την WEIBANG και τους εξουσιοδοτημένους αντιπροσώπους της μόνο για σκοπούς διαχείρισης εγγύησης και προωθητικού υλικού. Η WEIBANG δεν θα προωθήσει αυτά τα δεδομένα σε τρίτους.

Εάν δεν επιθυμείτε να λαμβάνετε προωθητικές πληροφορίες, παρακαλούμε να επισημάνετε το κουτί.

Πληροφορίες Εγγραφής Εγγύησης

A. Πληροφορίες ιδιοκτησίας			
Όνομα ιδιοκτήτη:			
Διεύθυνση ιδιοκτήτη:			
Ταχυδρομικός κώδικας:		Χώρα:	
B. Πληροφορίες μηχανήματος			
Ημερομηνία αγοράς:			
Μοντέλο μηχανήματος:			
Σειριακός αριθμός μηχανήματος:			
Γ. Ενημέρωση πληροφοριών προϊόντος			
Μπορούμε να επικοινωνήσουμε μαζί σας για τυχόν νέα σχετικά με το προϊόν;			
Με ποιον πρέπει να επικοινωνήσουμε;			
Τηλέφωνο επικοινωνίας:			
Φαξ επικοινωνίας:			
E-Mail επικοινωνίας:			
Ποια είναι η προτιμώμενη μέθοδος επικοινωνίας;			
Δ. Υπογραφή			
Όνομα/διεύθυνση αντιπροσώπου			Υπογραφή
Πελάτες: Η υπογραφή μου επιβεβαιώνει ότι έχω λάβει τις οδηγίες λειτουργίας που προορίζονται για τη συσκευή, τις οδηγίες και τη συσκευή χωρίς εμφανή ελαττώματα.			Υπογραφή

Διπλώστε κατά μήκος της διακεκομμένης γραμμής

Τοποθετήστε τη
σφραγίδα εδώ

ΥΠΟΨΗ: ΤΜΗΜΑ ΣΕΡΒΙΣ

Διπλώστε κατά μήκος της διακεκομμένης γραμμής



M2201030