

WEIBANG®

M2102020

ΜΗΧΑΝΗΜΑΤΑ ΚΗΠΟΥ

Yangzhou Weibang Garden Machine Company Limited
Hanjiang Industrial Park, Yangzhou City, Jiangsu
Province 225127, Λαϊκή Δημοκρατία της Κίνας

Τροχήλατο Θαμνοκοπτικό

Αριθμοί Μοντέλων: WBLT567HLC WBLT567SLC



Εγχειρίδιο χειριστή
(Οδηγίες Βάσει Πρωτοτύπου)

ΕΛ

F

D

NL



Γενική ειδοποίηση ασφαλείας για κινδύνους

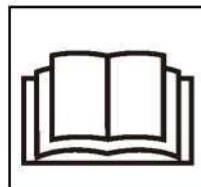

Διαβάστε το εγχειρίδιο χειριστή



Προσοχή - Μην αγγίζετε τα περιστρεφόμενα μέσα κοπής



Αφαιρέστε το μπουζί πριν από τη συντήρηση

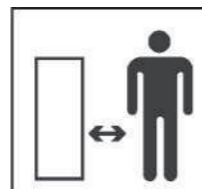

Κρατήστε τους περαστικούς μακριά από το μηχάνημα



Προσοχή για ρίψη τυχόν αντικειμένων προς περαστικούς



Προσοχή στο περιστρεφόμενο σύρμα



Μην κόβετε σε υπερβολικά απότομες πλαγιές

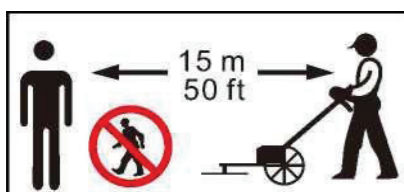

Κρατήστε τους περαστικούς μακριά από το μηχάνημα. Ελάχιστη απόσταση ασφαλείας



Μην αγγίζετε τον κινητήρα που λειτουργεί



Φοράτε κράνος, προστατευτικά για τα μάτια και τα αυτιά



Κίνδυνος επαφής με θερμή επιφάνεια



Ο κινητήρας παράγει μονοξείδιο του άνθρακα που είναι ένα άοσμο θανατηφόρο δηλητήριο. Μην λειτουργείτε το μηχάνημα σε κλειστό χώρο.

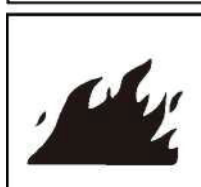

Καύσιμο. Μην καπνίζετε κατά τον ανεφοδιασμό καυσίμου ή κατά τη λειτουργία του μηχανήματος.



Προειδοποίηση! Μην εγκαθιστάτε άκαμπτη λεπίδα ή λεπίδα πριονιού.



Φοράτε κράνος, προστατευτικά για τα μάτια και τα αυτιά



Φοράτε γάντια βαρέως τύπου



Φοράτε υποδήματα ασφαλείας



Κρατήστε τα χέρια και τα πόδια μακριά



Η εγγυημένη τιμή είναι: $L_{WA}=101\text{dB(A)}$
WBLT567HLC WBLT567SLC

(ΕΛ) Ελληνικά

- Διαβάστε τις οδηγίες λειτουργίας πριν χρησιμοποιήσετε το μηχάνημα!
- Κρατήστε τρίτους μακριά από την ζώνη κινδύνου!
- Όταν διαβάζετε τις οδηγίες χρήσης, ξεδιπλώστε την μπροστινή και την πίσω σελίδα.

ΠΕΡΙΕΧΟΜΕΝΟ

| | |
|--|-------|
| ΚΑΝΟΝΙΣΜΟΙ ΑΣΦΑΛΕΙΑΣ | 01-04 |
| Γενική Λειτουργία..... | 02 |
| Λειτουργία σε πλαγιές..... | 01 |
| Παιδιά..... | 02 |
| Γενική Οδηγία για Λειτουργία..... | 02 |
| Προδιαγραφές προϊόντος..... | 03 |
| ΣΥΝΑΡΜΟΛΟΓΗΣΗ | 04 |
| Πώς να αφαιρέσετε το χορτοκοπτικό από τη συσκευασία του..... | 04 |
| Πώς να ρυθμίσετε το χορτοκοπτικό σας..... | 04 |
| Πώς να συναρμολογήσετε το κουμπί εκκίνησης του κινητήρα..... | 05 |
| Τοποθέτηση σύρματος (μεινέζας) κοπής..... | 05 |
| ΛΕΙΤΟΥΡΓΙΑ | 06-08 |
| ΕΥΘΥΝΕΣ ΠΕΛΑΤΩΝ | 09-11 |
| ΣΕΡΒΙΣ ΚΑΙ ΡΥΘΜΙΣΗ | 12-13 |
| ΑΠΟΘΗΚΕΥΣΗ | 13-14 |
| ΑΝΤΙΜΕΤΩΠΙΣΗ ΠΡΟΒΛΗΜΑΤΩΝ | 14-15 |
| ΕΓΓΥΗΣΗ | 16 |

ΚΑΝΟΝΙΣΜΟΙ ΑΣΦΑΛΕΙΑΣ

I. Γενική Λειτουργία

• Πριν ξεκινήσετε να χρησιμοποιείτε αυτό το μηχάνημα, διαβάστε, κατανοήστε και ακολουθήστε όλες τις οδηγίες που παρέχονται σε αυτό το εγχειρίδιο. Γίνετε απόλυτα εξοικειωμένοι με τα χειριστήρια και τη σωστή χρήση του μηχανήματος πριν ξεκινήσετε τη λειτουργία του.

ΠΡΟΕΙΔΟΠΟΙΗΣΗ: Μην τοποθετείτε τα χέρια ή τα πόδια σας κοντά ή κάτω από τα περιστρεφόμενα μέρη. Κρατήστε πάντα μακριά από το άνοιγμα εκκένωσης.

• Το μηχάνημα μπορεί να χρησιμοποιηθεί μόνο από υπεύθυνα άτομα που είναι εξοικειωμένα με τις οδηγίες λειτουργίας. Μην επιτρέπτε ποτέ σε παιδιά ή σε άτομα που δεν είναι εξοικειωμένα με αυτές τις οδηγίες να χρησιμοποιούν το θαμνοκοπτικό. Οι τοπικοί κανονισμοί ενδέχεται να περιορίζουν την ηλικία του χειριστή.

• Λάβετε υπόψη ότι ο χειριστής ή ο χρήστης είναι υπεύθυνος για ατυχήματα ή κινδύνους που συμβαίνουν σ’ άλλα άτομα ή στην ιδιοκτησία τους.

ΠΡΟΣΟΧΗ: Μην χειρίζεστε το θαμνοκοπτικό ξυπόλητοι ή φορώντας ανοιχτά σανδάλια. Φορέστε πάντα στιβαρά υποδήματα όταν κόβετε χόρτο.

•Κατά το κούρεμα, να φοράτε πάντα στιβαρά υποδήματα και μακριά παντελόνια. Μην χειρίζεστε το μηχάνημα ξυπόλητοι ή φορώντας ανοιχτά σανδάλια.

•Επιθεωρήστε σχολαστικά την περιοχή όπου πρόκειται να χρησιμοποιηθεί ο εξοπλισμός και αφαιρέστε όλα τα αντικείμενα όπως πέτρες, παιχνίδια, σύρμα, κόκαλα, μπαστούνια και οποιαδήποτε άλλα αντικείμενα που μπορεί να πετάξει το μηχάνημα.

•Για την αποφυγή τραυματισμών, βεβαιωθείτε ότι δεν υπάρχουν άτομα στην άμεση περιοχή όπου εκτελείτε τη χλοοκοπή. Αν κάποιο άτομο εισέλθει στην περιοχή αυτή, σταματήστε το μηχάνημα απελευθερώνοντας τη λεβιέ του ελέγχου κίνησης. Ποτέ μην εκτελείτε χλοοκοπή ενώ υπάρχουν άτομα κοντά, ειδικά παιδιά ή ζώα. Κρατήστε τους περαστικούς τουλάχιστον 50 πόδια μακριά από την περιοχή λειτουργίας.



•Μην τραβάτε το θαμνοκοπτικό προς τα πίσω, εκτός εάν αυτό είναι απολύτως απαραίτητο. Να κοιτάτε πάντα κάτω και πίσω σας, πριν και ενώ κινείστε προς τα πίσω. Να είστε εξαιρετικά προσεκτικοί όταν κάνετε όπισθεν ή τραβώντας το θαμνοκοπτικό προς το μέρος σας.

• Πριν χρησιμοποιήσετε το θαμνοκοπτικό, βεβαιωθείτε ότι όλες οι προστατευτικές σήτες και οι άλλες προστατευτικές συσκευές έχουν τοποθετηθεί σωστά. Ποτέ μη λειτουργείτε το θαμνοκοπτικό με ελαττωματικά προστατευτικά ή χωρίς διατάξεις ασφαλείας.

• Τηρείτε τις οδηγίες του κατασκευαστή, για σωστή λειτουργία και τοποθέτηση εξαρτημάτων. Επιτρέπεται η χρήση μόνο εκείνων των εξαρτημάτων που έχουν εγκριθεί από τον κατασκευαστή.

•Βεβαιωθείτε ότι το μέσο κοπής δεν περιστρέφεται, προτού διασχίσετε χαλικόδρομους, πεζοδρόμια ή δρόμους.

• Όποτε αφήνετε τη θέση λειτουργίας για να κάνετε ρυθμίσεις, να αλλάξετε σύρματα (μεισινέζες) ή αν πρέπει να αφαιρέσετε γρασιδί ή θραύσματα από το κάτω μέρος της καμπίνας, σβήστε το θαμνοκοπτικό και περιμένετε μέχρι το μέσο κοπής να σταματήσει εντελώς. Αποσυνδέστε το καλώδιο του μπουζί και κρατήστε το καλώδιο μακριά από το μπουζί για να αποτρέψετε τυχαία εκκίνηση.



• Μετά από κάθε χρήση του χλοοκοπτικού, καθαρίστε το μηχάνημα για να αποτρέψετε την αποθήκευση γρασιδιού που έχει αρκετή θερμότητα κατά τη διαδικασία αποσύνθεσης για να προκαλέσει φωτιά.

• Το κόψιμο χόρτων πρέπει να γίνεται μόνο κατά τη διάρκεια της ημέρας ή υπό καλό τεχνητό φωτισμό.

• Μην λειτουργείτε το μηχάνημα όταν είστε κουρασμένοι, άρρωστοι ή υπό την επήρεια αλκοόλ ή ναρκωτικών.

• Χρησιμοποιείτε αντιολισθητικά παπούτσια καθώς και κατάλληλα ρούχα. Ποτέ μην εκτελείτε κόψιμο χόρτων σε υγρό γρασιδί, όπου είναι επικτό. Πάντα να είστε σίγουροι για τη σταθερότητα των ποδιών σας; Κρατήστε γερά τη λαβή και περπατήστε, ποτέ μην τρέχετε.

• Πριν ξεκινήσετε τον κινητήρα (κινητήρας), αποσυνδέστε όλα τα μέσα κοπής και τον μηχανισμό αυτόματης κίνησης ή τον συμπλέκτη κίνησης του χλοοκοπτικού, αν υπάρχει.

• Για αυτοκινούμενο μηχάνημα κόψης χόρτων, απελευθερώστε τη λαβή του συμπλέκτη κίνησης πριν ξεκινήσετε τον κινητήρα για να αποφύγετε την ξαφνική κίνηση του χλοοκοπτικού.

• Εάν το θαμνοκοπτικό αρχίσει να δονείται ανώμαλα, σταματήστε τον κινητήρα και ελέγξτε άμεσα την αιτία. Η δόνηση γενικά αποτελεί προειδοποίηση για πρόβλημα.

• Φορέστε γυαλιά ασφαλείας ή γυαλιά ασφαλείας με προστασία στα πλάγια κατά τη διάρκεια της λειτουργίας του χλοοκοπτικού.

• Κρατήστε τα χέρια και τα πόδια μακριά από το περίβλημα.

• Τα φθαρμένα μέρη θα πρέπει να παραπέμπονται στο συνεργείο μας για αντικατάσταση. Εάν χρειάζεται, επικοινωνήστε με την υπηρεσία στον καθορισμένο τόπο.

• Πριν χρησιμοποιήσετε το μηχάνημα, ελέγξτε οπικά το μηχάνημα για να διαπιστώσετε εάν τα εξαρτήματα κοπής, οι βίδες στερέωσης και ολόκληρη η καμπίνα του χλοοκοπτικού είναι φθαρμένα ή κατεστραμμένα. Για να αποφύγετε πιθανό ανισορροπία, αντικαταστήστε τα φθαρμένα ή κατεστραμμένα εξαρτήματα κοπής.

• Προσέξτε για την κυκλοφορία όταν κόβετε χόρτα κοντά σε δρόμους.

Ασφαλίστε τη μονάδα κατά τη μεταφορά για να αποτρέψετε διαρροή καυσίμου, ζημιές ή τραυματισμούς.

• Προειδοποίηση! Μην χρησιμοποιείτε το μηχάνημα σε περίπτωση καταιγίδας.

• Ακολουθήστε το πρόγραμμα συντήρησης σε αυτό το εγχειρίδιο. Η κακή συντήρηση μπορεί να οδηγήσει σε κινδύνους πυρκαγιάς, ζημιές στη μονάδα ή προσωπικούς τραυματισμούς.

• Χρησιμοποιείτε μόνο αυθεντικά ανταλλακτικά από τον κατασκευαστή. Τα μη εγκεκριμένα μέρη μπορεί να προκαλέσουν βλάβη στη μονάδα και να δημιουργήσουν απρόβλεπτους κινδύνους.

ΛΕΙΤΟΥΡΓΙΑ ΣΕ ΠΛΑΓΙΕΣ

• Οι πλαγιές είναι ένας σημαντικός παράγοντας που σχετίζεται με ατυχήματα από ολίσθηση και πτώση, τα οποία μπορεί να προκαλέσουν σοβαρούς τραυματισμούς. Όλες οι πλαγιές απαιτούν ιδιαίτερη προσοχή. Αν αισθάνεστε αβεβαιότητα σε μια πλαγιά, μην την κόβετε.

ΤΙ ΝΑ ΚΑΝΕΤΕ:

• Κόβετε το χόρτο διαγώνια στην πλαγιά, ποτέ ανηφορικά ή κατηφορικά. Άσκηση εξαιρετικής προσοχής όταν αλλάζετε κατεύθυνση στις πλαγιές.
• Αφαιρέστε εμπόδια όπως πέτρες, κλαδιά δέντρων κλπ.
• Παρακολουθήστε για τρύπες, αυλάκια ή εξογκώματα. Το ψηλό χόρτο μπορεί να κρύψει εμπόδια.

ΤΙ ΝΑ ΜΗΝ ΚΑΝΕΤΕ:

• Μην κόβετε κοντά σε απότομα σημεία, χαντάκια ή αναχώματα. Ο χειριστής μπορεί να χάσει την ισορροπία του ή το βημασμό του.
• Μην κόβετε σε υπερβολικά απότομες πλαγιές.
• Μην κόβετε χόρτο σε βρεγμένο έδαφος. Η μειωμένη πρόσφυση μπορεί να προκαλέσει ολίσθηση.

II. ΠΑΙΔΙΑ

Σοβαρά ατυχήματα μπορεί να συμβούν εάν ο χειριστής δεν είναι σε εγρήγορση για την παρουσία παιδιών. Τα παιδιά συχνά έλκονται από το μηχάνημα και τη δραστηριότητα του χλοοκοπτικού. Ποτέ μην υποθέτετε ότι τα παιδιά θα παραμείνουν στο σημείο όπου τα είδατε τελευταία.

• Κρατήστε τα παιδιά μακριά από την περιοχή κοπής και υπό την επίβλεψη άλλου υπεύθυνου ενήλικα.
• Να είστε πάντα σε επιφυλακή και να σβήνετε το μηχάνημα αν τα παιδιά εισέλθουν στην περιοχή.
• Πριν και ενώ περπατάτε προς τα πίσω, κοιτάξτε πίσω και κάτω για μικρά παιδιά.
• Ποτέ μην επιτρέπτε στα παιδιά να χειρίζονται το μηχάνημα.
• Χρησιμοποιήστε ιδιαίτερη προσοχή όταν πλησιάζετε γωνίες χωρίς ορατότητα, θάμνους, δέντρα ή άλλα αντικείμενα που μπορεί να εμποδίζουν την όραση.

ΓΕΝΙΚΕΣ ΟΔΗΓΙΕΣ ΓΙΑ ΤΗΝ ΕΡΓΑΣΙΑ ΜΕ ΤΟ ΧΛΟΟΚΟΠΤΙΚΟ ΣΑΣ

•ΠΡΟΕΙΔΟΠΟΙΗΣΗ-Η βενζίνη είναι πολύ εύφλεκτη. Να είστε ιδιαίτερα προσεκτικοί στο χειρισμό της βενζίνης και άλλων καυσίμων.

Είναι εύφλεκτα και οι αναθυμιάσεις τους είναι εκρηκτικές.

Αποθηκεύστε τα καύσιμα σε ειδικούς δοχείους που έχουν σχεδιαστεί για αυτόν τον σκοπό. Χρησιμοποιείτε μόνο εγκεκριμένα δοχεία καυσίμου.

• Γεμίστε το μηχάνημα με καύσιμο μόνο σε εξωτερικούς χώρους και μην καπνίζετε κατά τη διάρκεια της ανεφοδιασμού. Ποτέ μην ανεφοδιάζετε το μηχάνημα σε κλειστούς χώρους.

Ποτέ μην αποθηκεύετε το μηχάνημα ή τα δοχεία καυσίμου κοντά σε γυμνή φλόγα, όπως στην περίπτωση ενός θερμοσίφωνα.

- Προσθέστε καύσιμο πριν εκκινήσετε τον κινητήρα. Μην αφαιρείτε ποτέ το καπάκι του ρεζερβουάρ καυσίμου και μην προσθέτετε βενζίνη ενώ ο κινητήρας λειτουργεί ή όταν ο κινητήρας είναι ζεστός. Αφήστε τον κινητήρα να κρυώσει πριν τον ανεφοδιασμό.

- Εάν χυθεί βενζίνη, μην επιχειρήσετε να εκκινήσετε τον κινητήρα, αλλά απομακρύνετε το μηχάνημα από την περιοχή της διαρροής και αποφύγετε να δημιουργήσετε οποιαδήποτε πηγή ανάφλεξης μέχρι να διαλυθούν οι αναθυμιάσεις της βενζίνης.

- Αντικαταστήστε τα καπάκια των ρεσερβουάρ καυσίμου και των δοχείων με ασφάλεια.

- Μην καπνίζετε κοντά στο θαμνοκοπτικό.

•Αντικαταστήστε τα ελαττωματικά σιλανσιέ.

•Καθαρίστε τυχόν διαρροές λιπαντικού ή καυσίμου.

•Μην εκκινείτε τον κινητήρα όταν στέκεστε μπροστά από το άνοιγμα εκκένωσης.

•Μην βάζετε χέρια ή πόδια κοντά ή κάτω από περιστρεφόμενα μέρη. Κρατήστε πάντα μακριά από το άνοιγμα εκκένωσης.

• Μην λειτουργείτε τον κινητήρα σε κλειστό χώρο, όπου μπορεί να συγκεντρωθούν επικίνδυνες αναθυμιάσεις μονοξειδίου του άνθρακα. Περπατάτε, ποτέ μην τρέχετε.

• Πάντα βεβαιωθείτε για την πρόσφυση σας σε πλαγιές.

• Μην αλλάζετε τις ρυθμίσεις του κινητήρα και μην αυξάνετε υπερβολικά την ταχύτητα του κινητήρα.

•Ποτέ μην κάνετε ρυθμίσεις ή επισκευές με τον κινητήρα (μοτέρ) σε λειτουργία.

Αποσυνδέστε το καλώδιο του μπουζί και κρατήστε το καλώδιο μακριά από το βύσμα για να αποφύγετε την ακούσια εκκίνηση.

•Ελέγχετε τακτικά ότι τα παζιμάδια και τα μπουλόνια, ειδικά τα μπουλόνια στερέωσης της λεπίδας, είναι καλά στερεωμένα και διατηρείτε τον εξοπλισμό σε καλή κατάσταση.

•Ποτέ μην παραβιάζετε τις διατάξεις ασφαλείας. Ελέγχετε τακτικά τη σωστή λειτουργία τους.

•Βεβαιωθείτε ότι δεν μαζεύονται γρασιδι, φύλλα ή άλλα υπολείμματα στο θαμνοκοπτικό. να ελέγχετε τακτικά και να απομακρύνετε τέτοια υπολείμματα που ενδέχεται να φράζουν το μηχάνημα.
•Σταματήστε και επιθεωρήστε το θαμνοκοπτικό σας εάν χτυπήσετε οποιοδήποτε αντικείμενο. Επισκευάστε, εάν χρειάζεται, πριν την επανεκκίνηση.

•Μην επιχειρήσετε ποτέ να κάνετε ρυθμίσεις ύψους τροχού ενώ ο κινητήρας (μοτέρ) βρίσκεται σε λειτουργία.

•Οι λεπίδες του χλοοκοπτικού είναι αιχμηρές και μπορεί να προκαλέσουν τραυματισμούς. Τυλίξτε τις λεπίδες ή φορέστε γάντια κατά το χειρισμό και να είστε ιδιαίτερα προσεκτικοί κατά τη συντήρηση της λεπίδας.

•Να είστε ιδιαίτερα προσεκτικοί σε περίπτωση που γυρίσετε ανάποδα το θαμνοκοπτικό ή πρόκειται να χρησιμοποιήσετε το μηχάνημα.
•Σταματήστε τη(τις) λεπίδα(ες) εάν το θαμνοκοπτικό πρέπει να γείρει για μεταφορά κατά τη διέλευση επιφανειών εκτός από γρασιδι και κατά τη μεταφορά του χλοοκοπτικού προς και από την περιοχή που πρόκειται να κουρευτεί.
•Εκκινήστε τον κινητήρα ή ενεργοποιήστε τον κινητήρα προσεκτικά σύμφωνα με τις οδηγίες και με τα πόδια μακριά από τις λεπίδες.

- Μην γέρνετε το θαμνοκοπτικό κατά την εκκίνηση του κινητήρα ή την ενεργοποίηση του κινητήρα, εκτός εάν το θαμνοκοπτικό πρέπει να έχει κλίση για εκκίνηση. Σ’ αυτήν την περίπτωση, μην το γέρνετε περισσότερο από το απολύτως απαραίτητο και σηκώνετε μόνο το τμήμα που βρίσκεται μακριά από τον χειριστή.
•Ποτέ μην σηκώνετε ή μεταφέρετε ένα θαμνοκοπτικό ενώ ο κινητήρας λειτουργεί.
•Σβήστε τον κινητήρα και αποσυνδέστε το καλώδιο της μίζας.

- Πριν καθαρίσετε τα μπλοκαρίσματα ή αποφράξετε τον αγωγό.

- πριν ελέγξετε, καθαρίσετε ή εργαστείτε στο θαμνοκοπτικό.

- αν χτυπήσει κάποιο ξένο αντικείμενο, επιθεωρήστε το θαμνοκοπτικό για ζημιές και πραγματοποιήστε επισκευές πριν από την επανεκκίνηση και τη λειτουργία του χλοοκοπτικού.

• Εάν το θαμνοκοπτικό αρχίσει να δονείται ασυνήθιστα (ελέγξτε αμέσως).

- Σταματήστε τον κινητήρα:

- κάθε φορά που αφήνετε το θαμνοκοπτικό.
- πριν τον ανεφοδιασμό με καύσιμο.

•Μειώστε τη ρύθμιση του γκαζιού κατά το σβήσιμο του κινητήρα και, εάν ο κινητήρας είναι εφοδιασμένος με βαλβίδα διακοπής, απενεργοποιήστε το καύσιμο στο τέλος του κουρέματος.

•Αφήστε τον κινητήρα να κρυώσει πριν τον αποθηκεύσετε σε οποιοδήποτε περιβλημα

•Ποτέ μην αποθηκεύετε τον εξοπλισμό με βενζίνη στη δεξαμενή μέσα σε κτίριο όπου οι αναθυμιάσεις μπορεί να φτάσουν σε γυμνή φλόγα ή σπινθήρα. Για να μειώσετε τον κίνδυνο πυρκαγιάς, διατηρήστε τον κινητήρα, το σιλενσιέ, τη θήκη μπαταριών και τον χώρο αποθήκευσης βενζίνης καθαρούς από χόρτο, φύλλα ή πλεονάζον λιπαντικό.

- Εάν η δεξαμενή καυσίμου πρέπει να αποστραγγιστεί, αυτό θα πρέπει να γίνει σε εξωτερικούς χώρους.

| ΜΟΝΤΕΛΟ | WBLT567HLC | WBLT567SLC |
|---|--|--------------------------|
| Μοτέρ | LONCIN 1P70FC, 196 cc, | |
| Όνομαστική ισχύς | 3,2 kW / 2800 min-1 | |
| Τύπος Κίνησης | Ώθηση με τα χέρια | Αυτοκινούμενο |
| Χωρητικότητα Ρεζερβουάρ Καυσίμου | 1,5 L | |
| Πλάτος κοπής | 559 mm | |
| Ύψος κοπής και ρύθμιση | 51~137mm/8 | |
| Ταχύτητα κεφαλής χορδής | 2918 min-1 | |
| Μέγεθος Σύρματος (μεινέζας) / Μήκος | 04,5mm/660mm | |
| Ταχύτητα Κίνησης | / | 0,6~1,2 m/S, 5 ταχύτητες |
| Μέγεθος Τροχών | 014" (ελαστικό PU, ρουλεμάν από χάλυβα) | |
| Ύψος λαβής | Ρύθμιση ύψους σε πολλές θέσεις και αναδιπλούμενο για εύκολη αποθήκευση | |
| Μέγεθος | 05" (Νάιλον) | |
| Συμπλέκτης Λεπίδας | Ρύθμιση τάσης ιμάντα | |
| Διαστάσεις Εργασίας (ΜxΠxΥ) | 1587 x 543 x 972 mm | |
| Καθαρό Βάρος | 42,3 kg | 47,3 kg |
| Εγγυημένο Επίπεδο Θορύβου LwAdB(A) (2000/14/EK) | 100,5 dB(A) | 100,5 dB(A) |
| LPA στη Θέση του Χειριστή | 84,6dB(A) | 84,6dB(A) |
| Δόνηση | 2,85m/S2 | 2,85m/S2 |

ΠΡΟΔΙΑΓΡΑΦΕΣ ΠΡΟΪΟΝΤΟΣ

Σημείωση: Το καθαρό βάρος του θαμνοκοπτικού εξαρτάται από το μοντέλο του κινητήρα. Τα παρακάτω χαρακτηριστικά παρέχονται ως αναφορά για τη χρήση του θαμνοκοπτικού. Διατηρούμε το δικαίωμα να πραγματοποιούμε τεχνικές αλλαγές και άλλες τροποποιήσεις χωρίς προηγούμενη ειδοποίηση. Είναι πιθανό ορισμένα στοιχεία σε αυτό το εγχειρίδιο να μην συμφωνούν απόλυτα με το μηχανήμα σας.

ΣΥΓΧΑΡΗΤΗΡΙΑ για την αγορά του νέου σας θαμνοκοπτικού. Έχει σχεδιαστεί και κατασκευαστεί για να σας προσφέρει την καλύτερη δυνατή αξιοπιστία και απόδοση.

Εάν αντιμετωπίσετε κάποιο πρόβλημα που δεν μπορείτε να επιλύσετε εύκολα, παρακαλούμε επικοινωνήστε με το πλησιέστερο εξουσιοδοτημένο κέντρο σέρβις ή τμήμα εξυπηρέτησης. Διαθέτουμε έμπειρους, καλά εκπαιδευμένους τεχνικούς και τα κατάλληλα εργαλεία για να εξυπηρετήσουμε ή να επισκευάσουμε το θαμνοκοπτικό σας.

Παρακαλούμε διαβάστε και φυλάξτε αυτό το εγχειρίδιο. Οι οδηγίες του θα σας βοηθήσουν να συναρμολογήσετε και να συντηρήσετε σωστά το θαμνοκοπτικό σας. Πάντα να τηρείτε τους **"ΚΑΝΟΝΕΣ ΑΣΦΑΛΕΙΑΣ"**.

Σας προτείνουμε να σημειώσετε τον σειριακό αριθμό και την ημερομηνία αγοράς στο εγχειρίδιο χρήσης, ώστε να το έχετε πάντα διαθέσιμο όταν το χρειαστείτε.

ΑΥΞΟΝ ΑΡΙΘΜΟΣ ΗΜΕΡΟΜΗΝΙΑ ΑΓΟΡΑΣ Ο ΑΡΙΘΜΟΣ ΜΟΝΤΕΛΟΥ ΚΑΙ Ο ΣΕΙΡΙΑΚΟΣ ΑΡΙΘΜΟΣ ΘΑ ΒΡΕΘΟΥΝ ΣΕ ΜΙΑ ΑΥΤΟΚΟΛΛΗΤΗ ΕΤΙΚΕΤΑ ΠΟΥ ΕΙΝΑΙ ΠΡΟΣΑΡΤΗΜΕΝΗ ΣΤΟ ΠΙΣΩ ΜΕΡΟΣ ΤΟΥ ΠΕΡΙΒΛΗΜΑΤΟΣ ΤΟΥ ΧΛΟΟΚΟΠΤΙΚΟΥ. ΘΑ ΠΡΕΠΕΙ ΝΑ ΚΑΤΑΓΡΑΦΕΤΕ ΚΑΙ ΤΟΝ ΣΕΙΡΙΑΚΟ ΑΡΙΘΜΟ ΚΑΙ ΤΗΝ ΗΜΕΡΟΜΗΝΙΑ ΑΓΟΡΑΣ ΚΑΙ ΝΑ ΤΟΝ ΦΥΛΑΞΕΤΕ ΣΕ ΑΣΦΑΛΕΣ ΜΕΡΟΣ ΓΙΑ ΜΕΛΛΟΝΤΙΚΗ ΑΝΑΦΟΡΑ .

ΕΥΘΥΝΕΣ ΠΕΛΑΤΩΝ

•Διαβάστε και τηρήστε τους κανονισμούς ασφαλείας που περιέχονται σ' αυτό το εγχειρίδιο.

•Ακολουθήστε ένα τακτικό πρόγραμμα για τη συντήρηση, τη φροντίδα και τη χρήση του χλοοκοπτικού σας.

• Ακολουθήστε τις οδηγίες στις ενότητες "Υποχρεώσεις πελάτη" και "Αποθήκευση" αυτού του εγχειριδίου κατόχου.

- Να θυμάστε ότι ο χειριστής είναι υπεύθυνος για ατυχήματα με άλλα άτομα ή την περιουσία τους.



Προειδοποίηση: Τα αέρια εξάτμισης του κινητήρα και μερικά από τα συστατικά τους, καθώς και ορισμένα άλλα εξαρτήματα του οχήματος, περιέχουν ή εκλύουν χημικές ουσίες που είναι γνωστό ότι προκαλούν καρκίνο, ενδεχόμενες γενετικές ανωμαλίες ή βλάβες στα αναπαραγωγικά όργανα.

ΣΩΣΤΗ ΧΡΗΣΗ

Το βενζινοκίνητο θαμνοκοπτικό είναι κατάλληλο για ιδιωτική χρήση στο σπίτι και τον κήπο. Το θαμνοκοπτικό μπορεί να χρησιμοποιηθεί μόνο για τη συντήρηση χόρτου ή χλοοτάπητα στο σπίτι και μπορεί να χρησιμοποιηθεί τον κήπο. Οποιαδήποτε εφαρμογή που δεν αναφέρεται σ' αυτόν τον οδηγό απαγορεύεται. Οι παραπάνω οδηγίες χρήσης και ασφαλείας πρέπει να τηρούνται αυστηρά. Ο κατασκευαστής δεν αναλαμβάνει καμία ευθύνη για οποιαδήποτε βλάβη που προκαλείται από ακατάλληλη λειτουργία, ακατάλληλη χρήση, κακή χρήση, μη εξουσιοδοτημένους αντιπροσώπους ή τροποποιήσεις που πραγματοποιήθηκαν.



Υπολειμματικοί κίνδυνοι

Ακόμη και όταν το ηλεκτρικό εργαλείο χρησιμοποιείται σύμφωνα με τις οδηγίες δεν είναι δυνατό να εξαλειφθούν όλοι οι υπολειμματικοί παράγοντες κινδύνου. Οι ακόλουθοι κίνδυνοι ενδέχεται να προκύψουν σε σχέση με την κατασκευή και το σχεδιασμό του ηλεκτρικού εργαλείου:

1. Βλάβη στους πνεύμονες εάν δεν φορεθεί αποτελεσματική μάσκα σκόνης.
2. Βλάβη στην ακοή εάν δεν χρησιμοποιείται αποτελεσματική προστασία ακοής.
3. Βλάβες στην υγεία που προκύπτουν από την εκπομπή κραδασμών εάν το ηλεκτρικό εργαλείο χρησιμοποιείται για μεγαλύτερο χρονικό διάστημα ή εάν δεν διαχειρίζεται και συντηρείται σωστά.

ΣΥΝΔΕΣΗ

Διαβάστε αυτές τις οδηγίες και αυτό το εγχειρίδιο στο σύνολο του προτού επιχειρήσετε να συναρμολογήσετε ή να θέσετε σε λειτουργία το νέο σας θαμνοκοπτικό.

ΣΗΜΑΝΤΙΚΟ: ΑΥΤΟ ΤΟ ΘΑΜΝΟΚΟΠΤΙΚΟ ΑΠΟΣΤΕΛΛΕΤΑΙ ΧΩΡΙΣ ΛΑΔΙ Ή ΒΕΝΖΙΝΗ ΣΤΟΝ ΚΙΝΗΤΗΡΑ.

Το νέο σας θαμνοκοπτικό έχει συναρμολογηθεί στο εργοστάσιο, εκτός από τα μέρη που δεν έχουν συναρμολογηθεί για λόγους αποστολής. Όλα τα μέρη, όπως παξιμάδια, ροδέλες, βίδες κ.λπ., που απαιτούνται για να ολοκληρωθεί η συναρμολόγηση, βρίσκονται στη σακούλα με τα εξαρτήματα. Για να εξασφαλίσετε τη σωστή και ασφαλή λειτουργία του θαμνοκοπτικού σας, όλα τα μέρη και τα εξαρτήματα που συναρμολογείτε πρέπει να σφιστούν σωστά. Χρησιμοποιήστε τα κατάλληλα εργαλεία, εφόσον είναι απαραίτητο, για να διασφαλίσετε τη σωστή στεγανότητα.

Ι. ΑΦΑΙΡΕΣΗ ΘΑΜΝΟΚΟΠΤΙΚΟΥ ΑΠΟ ΤΗ ΣΥΣΚΕΥΑΣΙΑ

- Αφαιρέστε τα μέρη που αποσπώνται και που περιλαμβάνονται στο θαμνοκοπτικό.
- Κόψτε τις δύο ακραίες γωνίες του χαρτοκιβωτίου και τοποθετήστε το τελικό πάνελ επίπεδα κάτω.
- Αφαιρέστε όλα τα υλικά συσκευασίας, εκτός από την προστατευτική επένδυση μεταξύ της άνω και κάτω λαβής και την προστατευτική επένδυση που συγκρατεί τη μπάρα ελέγχου παρουσίας του χειριστή στην άνω λαβή.
- Βγάλετε το θαμνοκοπτικό από το χαρτοκιβώτιο και ελέγξτε το χαρτοκιβώτιο σχολαστικά για πρόσθετα μέρη που αποσπώνται.

ΙΙ. ΠΩΣ ΝΑ ΡΥΘΜΙΣΕΤΕ ΤΟ ΘΑΜΝΟΚΟΠΤΙΚΟ ΣΑΣ

ΣΗΜΑΝΤΙΚΟ: ΑΝΟΙΞΤΕ ΤΗ ΛΑΒΗ ΜΕ ΠΡΟΣΟΧΗ ΓΙΑ ΝΑ ΑΠΟΦΥΓΕΤΕ ΤΗΝ ΠΙΕΣΗ Ή ΒΛΑΒΗ ΣΤΑ ΚΑΛΩΔΙΑ ΕΛΕΓΧΟΥ.

• Απελευθερώστε τους δύο μοχλούς κλειδώματος και στις δύο πλευρές. Σηκώστε και ανοίξτε τη πάνω λαβή στο επιθυμητό ύψος και στη συνέχεια ξανακλειδώστε τη. Για περισσότερες λεπτομέρειες, ανατρέξτε στην ενότητα Συντήρησης και Ρυθμίσεις.

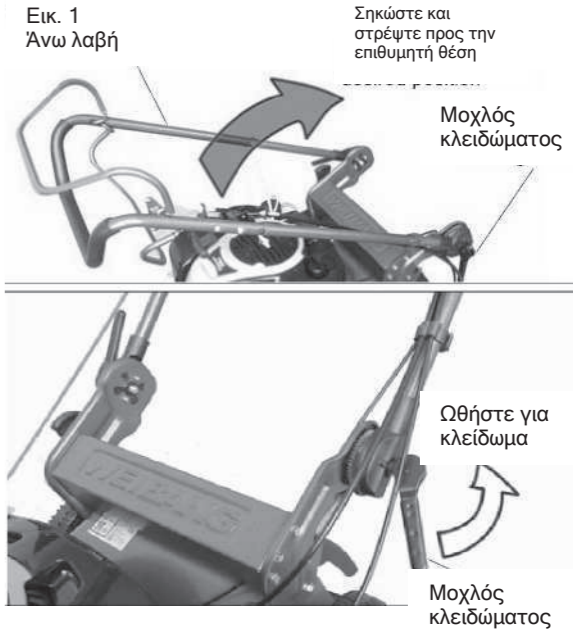

• Αφαιρέστε οποιοδήποτε υλικό συσκευασίας γύρω από τη λαβή ελέγχου.
ΠΡΟΣΟΧΗ: Ανοίξτε τη λαβή προσεκτικά για να αποφύγετε την πίεση και τη βλάβη στα καλώδια ελέγχου.

• Η λαβή σας μπορεί να ρυθμιστεί για άνετη χρήση κατά το κόψιμο. Ανατρέξτε στην ενότητα **Συντήρηση και Ρυθμίσεις** του παρόντος εγχειριδίου για λεπτομέρειες.

ΠΡΟΣΟΧΗ: Φοράτε προστατευτικά γάντια κατά τη λειτουργία.

III. ΠΩΣ ΝΑ ΣΥΝΑΡΜΟΛΟΓΗΣΕΤΕ ΤΟ ΚΟΥΜΠΙ ΕΚΚΙΝΗΣΗΣ ΤΟΥ ΚΙΝΗΤΗΡΑ

• Για ασφαλή λειτουργία, το σχοινί εκκίνησης χειρομίζας έχει τραβηχτεί έξω και ο μοχλός έχει τοποθετηθεί στη βέργα του δακτύλιου κλειδώματος στην πάνω λαβή από το εργοστάσιο.

• Πάντα κρατάτε το σχοινί εκκίνησης χειρομίζας στο δακτύλιο κλειδώματος κατά τη διάρκεια όλων των εργασιών χλοοκοπής. Εάν το σχοινί εκκίνησης απελευθερωθεί από το δακτύλιο, τοποθετήστε το ξανά όπως φαίνεται στην Εικόνα 2.



ΠΡΟΕΙΔΟΠΟΙΗΣΗ: Η ασφαλής θέση για την εκκίνηση του κινητήρα βρίσκεται στο πίσω μέρος της πάνω λαβής. Οι χρήστες πρέπει να κρατούν το σχοινί πάντα στη μέση του δακτύλιου κλειδώματος κατά την εκκίνηση του κινητήρα και κατά τη διάρκεια των εργασιών κοπής χόρτων. Είναι επικίνδυνο να ξεκινάτε τον κινητήρα εκτός από τη θέση ασφαλείας, καθώς αυτό ενέχει τον κίνδυνο τραυματισμού των ποδιών.

VI. ΕΓΚΑΤΑΣΤΑΣΗ ΤΩΝ ΣΥΡΜΑΤΩΝ ΚΟΠΗΣ

Υπάρχουν δύο σημεία εγκατάστασης σε κάθε άξονα. Κάθε σημείο βρίσκεται 180 μοίρες μακριά το ένα από το άλλο. Πάντα εγκαταστήστε δύο **σύρματα (μεισινέζες)**, το ένα απέναντι από το άλλο στο ίδιο ύψος. Σημείωση: Η βύθιση των **σύρματων κοπής** και το κόψιμο των άκρων υπό γωνία θα διευκολύνει την εγκατάσταση.

1. Εισάγετε τα άκρα των σύρματων στις πλαϊνές οπές του δίσκου σύρματος (μεισινέζας) (Εικόνα 3).
2. Σπρώξτε το σύρμα (μεισινέζα) μέχρι να βγουν τα άκρα από την κεντρική τρύπα του δίσκου σύρματος (μεισινέζας). Ρυθμίστε τα σύρματα (μεισινέζες) έτσι ώστε οι άκρες τους να είναι ισοϋψείς.
3. Τραβήξτε τα σύρματα (μεισινέζες) κάτω από τον βρόχο και στρώστε τον βρόχο μέσα στην αυλάκωση του δίσκου σύρματος (μεισινέζας) πάνω από αυτά (Εικόνα 4) και στη συνέχεια τραβήξτε τα σύρματα (μεισινέζες) σφιχτά.

ΕΙΔΟΠΟΙΗΣΗ

Εάν οι άκρες των σύρματων δεν είναι ισοϋψείς, μπορεί να προκαλέσουν ανισορροπία στο θαμνοκοπτικό και να οδηγήσουν σε αυξημένες δονήσεις. Η Εικόνα 5 απεικονίζει την εγκατάσταση των σύρματων στον δίσκο σύρματος (μεισινέζας). Δείχνει τον δίσκο σύρματος (μεισινέζας) από την πάνω όψη. Μπορεί να φαίνεται περίπλοκο, αλλά μόλις το κάνετε μερικές φορές, θα είναι εύκολο.

Υπάρχουν δύο σημεία εγκατάστασης σε κάθε δίσκο σύρματος (μεισινέζας). Κάθε σημείο απέχει 180 μοίρες το ένα από το άλλο. Πάντα εγκαταστήστε δύο σύρματα (μεισινέζες), το ένα απέναντι από το άλλο.

Παράταση της διάρκειας ζωής του σύρματος (μεισινέζας) κοπής

ΦΥΛΑΞΤΕ ΤΟ ΣΥΡΜΑ ΥΠΟ ΣΚΙΑ. Η υπεριώδης ακτινοβολία μπορεί να καταστρέψει το σύρμα, προκαλώντας πρόωρη φθορά

ΔΙΑΤΗΡΗΣΤΕ ΤΟ ΣΥΡΜΑ ΕΝΥΔΑΤΩΜΕΝΟ. Βυθίστε το σύρμα (μεισινέζα) σε νερό για τουλάχιστον 3 ημέρες πριν από τη χρήση.

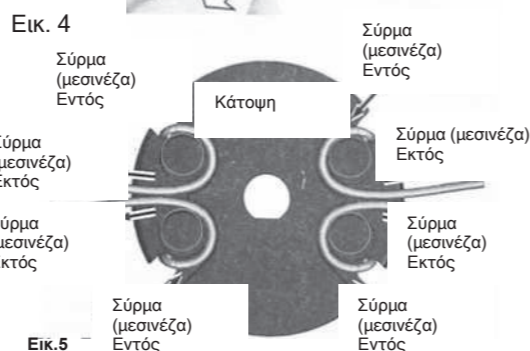
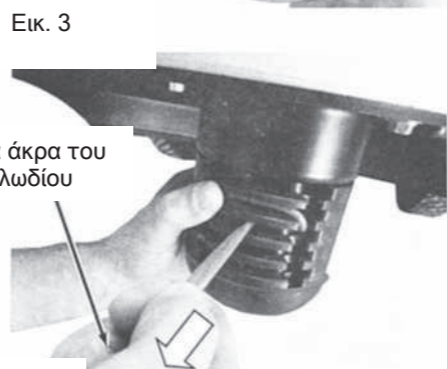
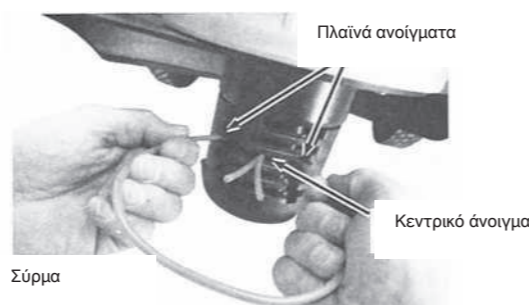

ΛΕΙΤΟΥΡΓΙΑ

Αυτά τα σύμβολα μπορεί να εμφανίζονται στο θαμνοκοπτικό σας ή στο εγχειρίδιο που παρέχεται με το προϊόν. Μάθετε και κατανοήστε τη σημασία τους.



ΛΑΒΗ ΣΥΜΠΛΕΚΤΗ ΚΙΝΗΣΗΣ - Λαβή OPC που χρησιμοποιείται για την ενεργοποίηση της αυτόματης κίνησης του θαμνοκοπτικού προς τα εμπρός.

ΔΙΑΚΟΠΤΗΣ ΓΚΑΖΙΟΥ ΚΑΙ ΕΛΕΓΧΟΣ ΤΑΧΥΤΗΤΑΣ ΚΙΝΗΣΗΣ - Σας επιτρέπει να επιλέξετε είτε γρήγορη είτε αργή ταχύτητα κινητήρα και να επιλέξετε την επιθυμητή ταχύτητα αυτόματης κίνησης.

ΛΑΒΗ ΕΝΕΡΓΟΠΟΙΗΣΗΣ ΜΕΣΟΥ ΚΟΠΗΣ - Λαβή OPC που χρησιμοποιείται για την ενεργοποίηση του μέσου κοπής.

ΚΟΥΜΠΙ ΕΚΚΙΝΗΣΗΣ - Χρησιμοποιείται για την εκκίνηση του κινητήρα.

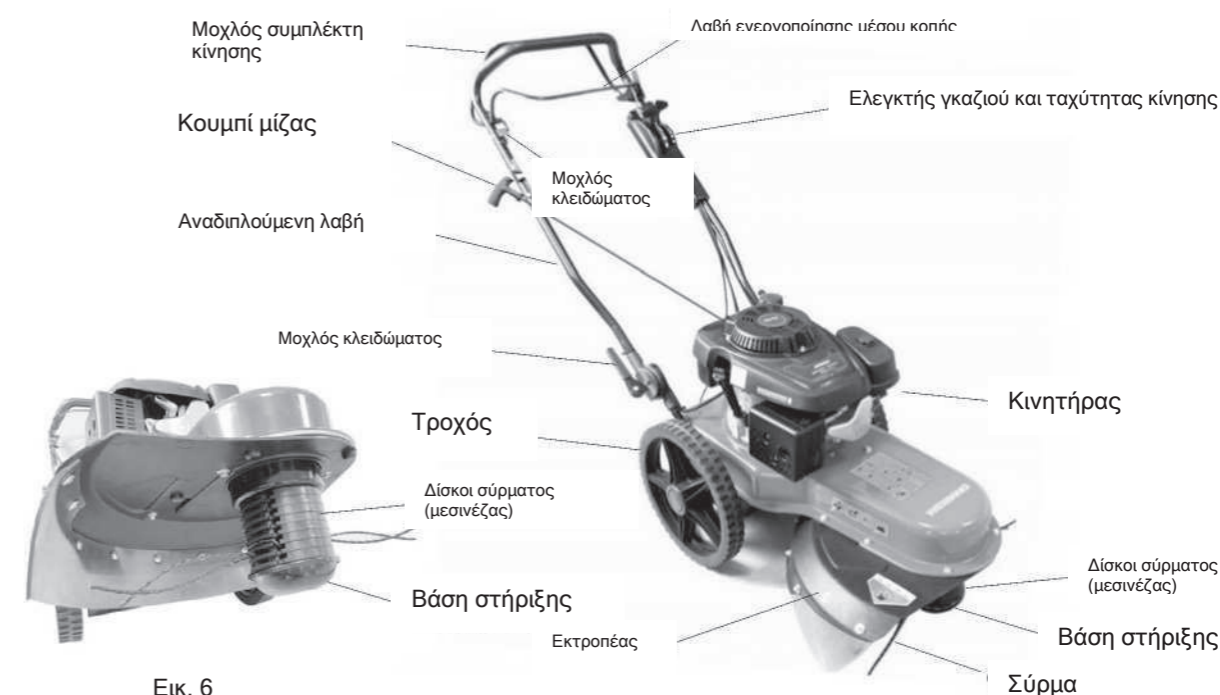

Προειδοποίηση: Η λειτουργία οποιοδήποτε θαμνοκοπτικού μπορεί να προκαλέσει εκτόξευση ξένων αντικειμένων προς τα μάτια, τα οποία ενδέχεται να προκαλέσουν σοβαρές βλάβες. Πάντα να φοράτε γυαλιά ασφαλείας ή προστατευτικά για τα μάτια κατά τη διάρκεια της λειτουργίας του θαμνοκοπτικού ή όταν εκτελείτε ρυθμίσεις ή επισκευές. Συνιστούμε τη χρήση μάσκας ασφαλείας με ευρεία ορατότητα ή γυαλιά ασφαλείας πάνω από τα γυαλιά οράσεως.

ΟΔΗΓΙΕΣ ΓΙΑ ΤΗ ΧΡΗΣΗ ΤΟΥ ΘΑΜΝΟΚΟΠΤΙΚΟΥ ΣΑΣ ΤΑΧΥΤΗΤΑ ΚΙΝΗΤΗΡΑ

Ο διακόπτης γκαζιού, που βρίσκεται στο πλάι της πάνω λαβής, ρυθμίζει την ταχύτητα του κινητήρα. Η θέση "Γρήγορη" προορίζεται για κανονική κοπή, ενώ η θέση "Αργή" είναι για ελαφριά κοπή, χλοοκοπή και εξοικονόμηση καυσίμου.

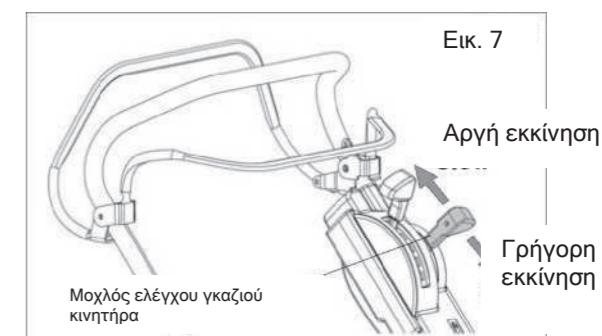

ΖΩΝΗ ΕΛΕΓΧΟΥ ΚΙΝΗΤΗΡΑ

Το θαμνοκοπτικό σας είναι εξοπλισμένο με λαβή ελέγχου παρουσίας χειριστή, η οποία απαιτεί από τον χειριστή να βρίσκεται πίσω από τη λαβή του θαμνοκοπτικού για να ξεκινήσει και να λειτουργήσει το μηχάνημα.

ΛΕΙΤΟΥΡΓΙΑ ΣΥΣΤΗΜΑΤΟΣ ΚΙΝΗΣΗΣ ΚΑΙ ΤΩΝ ΜΕΣΩΝ ΚΟΠΗΣ (Βλέπε Εικ. 8)

- Για να ξεκινήσετε την κίνηση προς τα εμπρός, ανυψώστε τη λαβή του συμπλέκτη κίνησης προς τη λαβή.
- Για να σταματήσετε την κίνηση προς τα εμπρός, αφήστε τη λαβή του συμπλέκτη κίνησης.
- Για να ενεργοποιήσετε το μέσο κοπής, πιέστε την κόκκινη λαβή κλειδώματος για να απελευθερώσετε τη λαβή ενεργοποίησης του μέσου κοπής και στη συνέχεια ανυψώστε τη λαβή ενεργοποίησης.
- Για να σταματήσετε το μέσο κοπής, αφήστε τη λαβή ενεργοποίησης.

ΣΗΜΑΝΤΙΚΟ: ΠΑΝΤΑ ΚΡΑΤΑΤΕ ΤΗ ΛΑΒΗ ΤΟΥ ΣΥΜΠΛΕΚΤΗ ΚΙΝΗΣΗΣ ΠΛΗΡΩΣ ΕΝΕΡΓΟΠΟΙΗΜΕΝΗ ΚΟΝΤΑ ΣΤΗ ΛΑΒΗ ΚΑΤΑ ΤΗ ΔΙΑΡΚΕΙΑ ΧΡΗΣΗΣ.

.

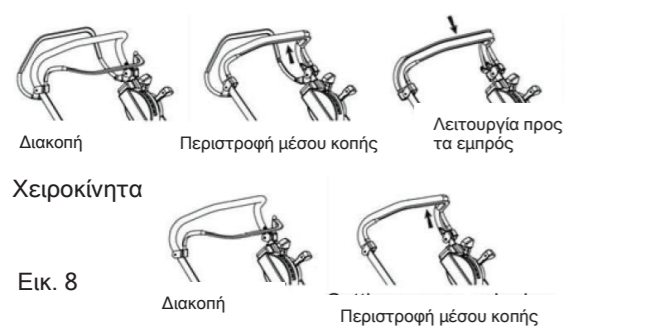

ΡΥΘΜΙΣΗ ΤΗΣ ΤΑΧΥΤΗΤΑΣ ΛΕΙΤΟΥΡΓΙΑΣ (Βλέπε Εικ. 9)

ΣΗΜΕΙΩΣΗ: Η ταχύτητα μπορεί να ρυθμιστεί μόνο όταν ο κινητήρας λειτουργεί για να αποφευχθεί τυχόν βλάβη!

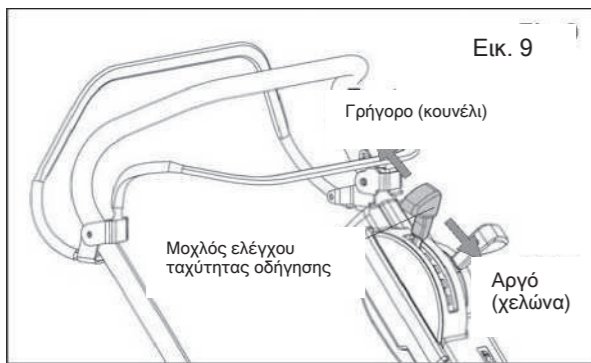

-Η ταχύτητα κίνησης μπορεί να ρυθμιστεί συνεχώς χρησιμοποιώντας τον μοχλό ρύθμισης που είναι τοποθετημένος στο πάνω χέρι.

-Τραβήξτε το μοχλό έξω από την λαβή, μετά μετακινήστε στην επιθυμητή θέση ταχύτητας και αφήστε τον να ξαναπέσει στην πλησιέστερη λαβή.

-Θέση "κουνέλι" = γρήγορο (μέγιστη ταχύτητα)

-Θέση "χελώνα" = αργό (ελάχιστη ταχύτητα)

ΡΥΘΜΙΣΗ ΤΟΥ ΥΨΟΥΣ ΚΟΠΗΣ (Βλέπε Εικ. 10)

- Ποτέ μην ρυθμίζετε το ύψος κοπής με τον κινητήρα σε λειτουργία.
- Το θαμνοκοπτικό ρυθμίζεται σ' ένα ύψος κοπής κατά την παράδοση.
- Μπορείτε να ρυθμίσετε τα σύρματα (μεινέζες) κοπής στο επιθυμητό ύψος από 51~137mm (8 θέσεις) για να ταιριάζουν σε διαφορετικά εδάφη. Αφαιρέστε τα σύρματα (μεινέζες) και επανατοποθετήστε τα στις νέες θέσεις του δίσκου σύρματος (μεινέζας).

Εικ. 10

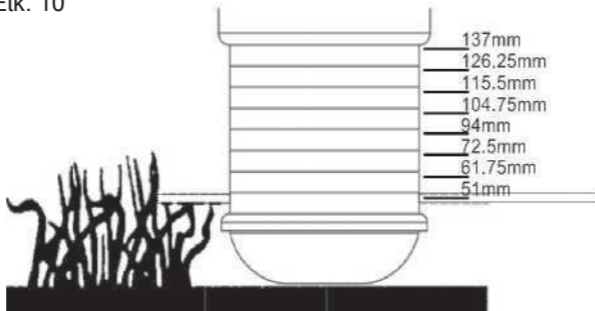

ΠΡΙΝ ΕΚΚΙΝΗΣΕΤΕ ΤΟΝ ΚΙΝΗΤΗΡΑ

ΠΡΟΣΘΕΣΤΕ ΛΙΠΑΝΤΙΚΟ

Το θαμνοκοπτικό σας αποστέλλεται χωρίς λάδι στον κινητήρα.

Ο κινητήρας χωράει περίπου 0,6L λαδιού. Για τον τύπο και την ποιότητα του λαδιού που πρέπει να χρησιμοποιήσετε, ανατρέξτε στις προδιαγραφές του κινητήρα στο εγχειρίδιο του κατασκευαστή. Βεβαιωθείτε ότι το θαμνοκοπτικό είναι τοποθετημένο επίπεδα και ότι η περιοχή γύρω από την τάπα πλήρωσης λαδιού είναι καθαρή.

1. Αφαιρέστε την τάπα του κινητήρα και γεμίστε με λάδι μέχρι τη γραμμή πλήρωσης. Ριζίτε το λάδι αργά και προσέξτε να μην το παραγεμίσετε. **ΣΗΜΕΙΩΣΗ:** Αφήστε το λάδι να κατακαθίσει για ακριβή μέτρηση. Για να ελέγξετε το επίπεδο, σφίξτε ξανά την τάπα του κινητήρα και αφαιρέστε την για να διαβάσετε το ραβδί μέτρησης.
2. Επανατοποθετήστε την τάπα του κινητήρα και σφίξτε την καλά.
 - Ελέγξτε το επίπεδο του λαδιού πριν από κάθε χρήση. Αν χρειάζεται, προσθέστε λάδι μέχρι τη γραμμή πλήρωσης στο ραβδί μέτρησης.
 - Αλλάξτε το λάδι μετά από κάθε 25 ώρες λειτουργίας ή στο τέλος κάθε σεζόν. Σε περίπτωση που εργάζεστε συνθήκες με πολλή σκόνη ή ακαθαρσίες, ίσως χρειαστεί να το αλλάξετε πιο συχνά.

ΠΡΟΣΘΕΣΤΕ ΒΕΝΖΙΝΗ

ΣΗΜΕΙΩΣΗ: Πριν γεμίσετε το ρεζερβουάρ καυσίμου, αφαιρέστε και απορρίψτε το βύσμα απορριμμάτων που βρίσκεται μέσα στην δεξαμενή. Γεμίστε το ρεζερβουάρ καυσίμου με φρέσκια, καθαρή βενζίνη χωρίς μόλυβδο και τουλάχιστον 87 οκτάνια. Μην αναμινύετε λάδι με βενζίνη. Προμηθευτείτε καύσιμα σε ποσότητες που θα χρησιμοποιηθούν εντός 30 ημερών για να διασφαλίσετε τη φρεσκάδα του καυσίμου.

ΠΡΟΕΙΔΟΠΟΙΗΣΗ: Τα καύσιμα με ανάμειξη αλκοόλης (gasohol ή αιθανόλη/μεθανόλη) μπορεί να προσελκύσουν υγρασία και να προκαλέσουν διάσπαση και σχηματισμό οξέων κατά την αποθήκευση. Αυτά τα όξινα καύσιμα μπορεί να προκαλέσουν βλάβη στο σύστημα καυσίμου του κινητήρα. Για να αποφύγετε προβλήματα, αδειάστε το σύστημα καυσίμου πριν από αποθήκευση για 30 ημέρες ή περισσότερο. Αδειάστε το ρεζερβουάρ, ξεκινήστε τον κινητήρα και αφήστε τον να λειτουργήσει μέχρι να αδειάσουν οι σωλήνες και ο καρμπυρατέρ. Χρησιμοποιήστε φρέσκο καύσιμο την επόμενη σεζόν. Ανατρέξτε στις οδηγίες αποθήκευσης για περισσότερες πληροφορίες. Ποτέ μην χρησιμοποιείτε προϊόντα καθαρισμού καρμπυρατέρ στον θάλαμο καυσίμου, καθώς μπορεί να προκαλέσουν μόνιμη βλάβη



ΠΡΟΕΙΔΟΠΟΙΗΣΗ: Γεμίστε το ρεζερβουάρ καυσίμου μέχρι τον πάτο του λαιμού πλήρωσης του ρεζερβουάρ. Μην το παραγεμίσετε. Σκουπίστε οποιοδήποτε καύσιμο ή λάδι χυθεί. Μην αποθηκεύετε, χύνετε ή χρησιμοποιείτε βενζίνη κοντά σε γυμνή φλόγα.

ΓΙΑ ΝΑ ΕΚΚΙΝΗΣΕΤΕ ΤΟΝ ΚΙΝΗΤΗΡΑ

ΣΗΜΕΙΩΣΗ: Λόγω των προστατευτικών επιστρώσεων στον κινητήρα, μπορεί να παρατηρηθεί λίγος καπνός κατά την αρχική χρήση του προϊόντος, κάτι που θεωρείται φυσιολογικό.

1. Απελευθερώστε όλους τους μοχλούς ελέγχου.
2. Μετακινήστε το μοχλό γκαζιού στη θέση "Γρήγορο".
3. Τραβήξτε το σχοινί εκκίνησης στη λαβή μέχρι να νιώσετε ότι ο συμπλέκτης εκκίνησης εμπλέκεται. Στη συνέχεια, τραβήξτε δυνατά και γρήγορα για να ξεκινήσει ο κινητήρας. Μετά την εκκίνηση, αφήστε το σχοινί να επιστρέψει αργά. Μην το αφήσετε να αναπηδήσει.



ΠΡΟΣΟΧΗ: Εάν ο κινητήρας δεν ξεκινήσει εντός 30 δευτερολέπτων μετά από επαναλαμβανόμενη προσπάθεια εκκίνησης με το σχοινί, σταματήστε και ελέγξτε τις αιτίες. Ανατρέξτε στην ενότητα για την επίλυση προβλημάτων.

ΓΙΑ ΝΑ ΣΤΑΜΑΤΗΣΕΤΕ ΤΟΝ ΚΙΝΗΤΗΡΑ

- Για να σταματήσετε τον κινητήρα, μετακινήστε το μοχλό γκαζιού στη θέση "STOP". **ΣΗΜΕΙΩΣΗ:** Σε πιο ζεστές καιρικές συνθήκες, η αποτυχία εκκίνησης μπορεί να προκαλέσει πλημμύρα στον κινητήρα και να μην ξεκινήσει. Αν συμβεί πλημμύρα στον κινητήρα, περιμένετε μερικά λεπτά πριν προσπαθήσετε ξανά.

ΣΥΜΒΟΥΛΕΣ ΓΙΑ ΚΟΨΙΜΟ ΧΟΡΤΩΝ

- Σε ορισμένες περιπτώσεις, όπως όταν το γρασίδι είναι πολύ ψηλό, μπορεί να χρειαστεί να αυξήσετε το ύψος κοπής. Αυτό θα μειώσει την προσπάθεια ώθησης και θα αποτρέψει την υπερφόρτωση του κινητήρα, αποφεύγοντας τη συσσώρευση θραυσμάτων γρασιδιού.
- Επίσης, ίσως χρειαστεί να μειώσετε την ταχύτητα κίνησης και/ή να περάσετε το θαμνοκοπτικό δεύτερη φορά από την ίδια περιοχή για καλύτερο αποτέλεσμα.
- Για πολύ βαριά κοπή, μειώστε το πλάτος κοπής, επικαλύπτοντας την ήδη κομμένη περιοχή και κόβοντας πιο αργά.
- Για τις περισσότερες συνθήκες κοπής, η ταχύτητα του κινητήρα θα πρέπει να ρυθμίζεται στη θέση "Γρήγορο".
- Διατηρείτε την περιοχή γύρω από τον κινητήρα και την εκκίνηση καθαρή από θραύσματα γρασιδιού και υπολείμματα. Αυτό βοηθά στη σωστή ροή αέρα του κινητήρα και παρατείνει τη διάρκεια ζωής του.
- Ορισμένα είδη γρασιδιού ή συνθήκες γρασιδιού μπορεί να απαιτούν δεύτερη κοπή για να καλύψετε πλήρως τα θραύσματα. Κατά την δεύτερη κοπή, κόψτε την περιοχή κάθετα ή παράλληλα με την πρώτη διαδρομή.
- Αλλάξτε την πορεία κοπής κάθε εβδομάδα για καλύτερο αποτέλεσμα. Κόψτε από βορρά προς νότο μία εβδομάδα και την επόμενη από ανατολή προς δύση. Αυτό θα βοηθήσει στην αποφυγή της δημιουργίας στρώματος και θα μειώσει την πυκνότητα του γρασιδιού.



ΣΗΜΑΝΤΙΚΟ: ΓΙΑ ΒΕΛΤΙΣΤΗ ΑΠΟΔΟΣΗ, ΔΙΑΤΗΡΗΣΤΕ ΤΗΝ ΚΑΜΠΙΝΑ ΚΟΠΗΣ ΚΑΘΑΡΗ ΑΠΟ ΣΥΣΣΩΡΕΥΜΕΝΟ ΓΡΑΣΙΔΙ ΚΑΙ ΑΠΟΡΡΙΜΜΑΤΑ. ΔΕΙΤΕ ΤΗΝ ΕΝΟΤΗΤΑ «ΚΑΘΑΡΙΣΜΟΣ» ΣΤΗΝ ΕΝΟΤΗΤΑ ΕΓΧΕΙΡΙΔΙΟΥ ΤΟΥ ΠΕΛΑΤΗ Σ' ΑΥΤΟ ΤΟ ΕΓΧΕΙΡΙΔΙΟ.

ΣΥΜΒΟΥΛΕΣ ΓΙΑ ΚΟΨΙΜΟ ΧΟΡΤΩΝ ΓΥΡΩ ΑΠΟ ΕΜΠΟΔΙΑ

- Η διαχείριση εμποδίων στο έδαφος είναι εύκολη με το νέο σας θαμνοκοπτικό. Η παρακάτω ενότητα εξηγεί πώς να προσεγγίσετε τα πιο κοινά εμπόδια.

ΠΡΟΕΙΔΟΠΟΙΗΣΗ! Το θαμνοκοπτικό με κινητήρα μπορεί εύκολα να εκτοξεύσει πέτρες, κλαδιά και άλλα συντρίμια με μεγάλη ταχύτητα, κάτι που μπορεί να προκαλέσει τραυματισμούς ή ζημιές στην περιουσία. Μην περνάτε το μηχάνημα πάνω από χαλικόδρομους ή χαλαρές πέτρες ή άχυρο με τη κεφαλή κοπής να περιστρέφεται.

Συμβουλή: Το θαμνοκοπτικό εκτοξεύει το κομμένο υλικό προς τα δεξιά. Πάντα προσπαθήστε να κόβετε και να κόβετε χόρτο με το ακομμάτιστο ψηλό γρασίδι ή τα ζιζάνια στην αριστερή πλευρά.

- Πάντα ελέγχετε την περιοχή εργασίας πριν από το κόψιμο και αφαιρέστε τυχόν συντρίμια που μπορεί να μπλέξουν ή να προκαλέσουν βλάβη στο μηχάνημα.

- Αν συναντήσετε συντρίμια και το θαμνοκοπτικό μπλέξει, σβήστε τον κινητήρα και αποσυνδέστε το καλώδιο του μπουζί πριν προσπαθήσετε να ξεμπλέξετε το μηχάνημα.

- Για την καλύτερη εμφάνιση, κάντε κόψιμο πρώτα με το θαμνοκοπτικό, κρατώντας τα υπολείμματα μακριά από την άκρη του δρόμου και τα θάμνα, και μετά κάντε το χρησιμοποιώντας το θαμνοκοπτικό για τα υπόλοιπα χόρτα.

- Πολλοί ιδιοκτήτες προτιμούν να κόβουν μεγάλες, ανοιχτές περιοχές με το κανονικό τους θαμνοκοπτικό και να ολοκληρώνουν το κόψιμο των δύσκολων ή δυσπρόσιτων σημείων με το θαμνοκοπτικό.

ΣΥΜΒΟΥΛΕΣ ΓΙΑ ΚΟΨΙΜΟ ΠΑΧΙΑΣ ΒΛΑΣΤΗΣΗΣ

- Μην βιάζεστε όταν εργάζεστε σε πυκνή βλάστηση.
- Βεβαιωθείτε ότι διατηρείτε το μη κομμένο υλικό στην αριστερή σας πλευρά και αφήνετε τον καθαρό χώρο εκτόξευσης κομμένων χόρτων στα δεξιά.
- Αν το μηχάνημα δεν μπορεί να καλύψει όλη την περιοχή μ' ένα μόνο πέρασμα, περάστε τη μισή περιοχή κοπής.
- Αν το γρασίδι είναι πολύ πυκνό και βαρύ, προσπαθήστε να σηκώσετε την κεφαλή του θαμνοκοπτικού μερικές ίντσες από το έδαφος, πιέζοντας τη λαβή προς τα κάτω. Κόψτε το υλικό σ' αυτό το ύψος και στη συνέχεια κάντε ένα ακόμη πέρασμα με την κεφαλή κοντά στο έδαφος.
- Προσπαθήστε να μπειτε πιο αργά σε πυκνή βλάστηση. Αν το υλικό είναι πολύ σκληρό ή ξυλωδες για να κοπεί, τα σύρματα (μεινέζες) κοπής θα μπλέξουν γύρω του, θα φθαρούν ή ακόμα και θα σπάσουν.
- Μερικές φορές η βλάστηση είναι τόσο πυκνή που δεν μπορείτε να την κόψετε σε γραμμές. Σ' αυτές τις περιπτώσεις, χρησιμοποιήστε μια κίνηση μπρος-πίσω, όπως με σκούπα.

Συμβουλή: Χρησιμοποιήστε την τεχνική "δύο πέρασματα", επικαλύπτοντας το μισό, όποτε είναι δυνατόν.

- Χρησιμοποιήστε το θαμνοκοπτικό ως εργαλείο εξοικονόμησης χρόνου για το κόψιμο υλικών όταν δημιουργείτε ζώνες πυρασφάλειας.

ΕΥΘΥΝΕΣ ΠΕΛΑΤΩΝ

ΠΡΟΓΡΑΜΜΑ ΣΥΝΤΗΡΗΣΗΣ

| ΣΥΜΠΛΗΡΩΣΤΕ ΗΜΕΡΟΜΗΝΙΕΣ ΚΑΘΩΣ ΟΛΟΚΛΗΡΩΝΕΤΕ ΤΑΚΤΙΚΑ ΣΕΡΒΙΣ | | ΠΡΙΝ ΑΠΟ ΚΑΘΕ ΧΡΗΣΗ | ΜΕΤΑ ΑΠΟ ΚΑΘΕ ΧΡΗΣΗ | ΚΑΘΕ 10 ΩΡΕΣ | ΚΑΘΕ 25 ΩΡΕΣ Ή ΚΑΘΕ ΣΕΖΟΝ | ΠΡΙΝ ΤΗΝ ΑΠΟΘΗΚΕΥΣΗ | ΗΜΕΡΟΜΗΝΙΕΣ ΣΕΡΒΙΣ |
|---|--|---------------------|---------------------|--------------|---------------------------|---------------------|--------------------|
| Θαμνοκοπτικό | Ελέγξτε για ασταθείς συνδέσμους | ✓ | | | | ✓ | |
| | Αντικαταστήστε τα σπασμένα ή ξεφτισμένα σύρματα (μεινέζες) κοπής | ✓ | | | | | |
| | Καθαρίστε το Θαμνοκοπτικό | | ✓ | | | ✓ | |
| | Ελέγξτε τον ιμάντα κοπής. Προσαρμόστε το καλώδιο κίνησης και το καλώδιο των μέσων κοπής εάν χρειάζεται | Πρώτη φορά 2 ώρες | | | | ✓ | |
| | Ελέγξτε το δίσκο συρμάτων (μεινέζες) για υπερβολική φθορά | ✓ | | | | | |
| | Αντικαταστήστε τον ιμάντα κίνησης | | | | | | 3✓ |
| | Αντικαταστήστε τον ιμάντα των μέσων κοπής | | | | | | 3✓ |
| | Λιπάνετε τις αλυσίδες (εάν υπάρχουν) και όλα τα καλώδια | | | | | ✓ | |
| Κινητήρας | Διάγραμμα λιπανσης | | | | ✓ | ✓ | |
| | Αλλάξτε λάδι κινητήρα | | | | ✓ | | |
| | Ελέγξτε τη στάθμη λαδιού κινητήρα | 1,2✓ | | | | | |
| | Φίλτρο καθαρού αέρα | | | 2✓ | | | |
| | Επιθεωρήστε το σιλανσιέ | | | | ✓ | | |
| | Καθαρίστε ή αντικαταστήστε το μπουζί | | | | ✓ | | |
| Αντικαταστήστε την χάρτινη κασέτα φίλτρου αέρα | | | | ✓ | | | |

- Αλλάζετε συχνότερα όταν λειτουργεί υπό βαρύ φορτίο ή σε υψηλές θερμοκρασίες περιβάλλοντος.
- Συντήρηση συχνότερα όταν λειτουργεί σε συνθήκες με σκόνη ή ακαθαρσίες.
- Ελέγξτε κάθε 50 ώρες τουλάχιστον πριν από το σέρβις.

ΓΕΝΙΚΕΣ ΣΥΣΤΑΣΕΙΣ

Η εγγύηση για αυτό το θαμνοκοπτικό δεν καλύπτει αντικείμενα που έχουν υποστεί κακή χρήση, κατάχρηση ή αμέλεια. Για να αξιοποιήσετε πλήρως την εγγύηση, ο χειριστής πρέπει να συντηρεί το θαμνοκοπτικό σύμφωνα με τις οδηγίες του χειριριδίου. Ορισμένες ρυθμίσεις θα πρέπει να γίνονται περιοδικά για να διατηρείτε τη συσκευή σας σε καλή κατάσταση. Όλες οι ρυθμίσεις που αναφέρονται στην ενότητα «Συντήρηση και Ρυθμίσεις» του παρόντος χειριριδίου πρέπει να ελέγχονται τουλάχιστον μία φορά κάθε χρόνο.

- Μία φορά το χρόνο, αντικαταστήστε το μπουζί, καθαρίστε ή αντικαταστήστε το φίλτρο αέρα και ελέγξτε τη λεπίδα για φθορές. Ένα νέο μπουζί και καθαρό/νέο φίλτρο αέρα εξασφαλίζουν τη σωστή αναλογία αέρα-καυσίμου και βοηθούν τον κινητήρα σας να λειτουργεί καλύτερα και να διαρκεί περισσότερο.

- Ακολουθήστε το πρόγραμμα συντήρησης που περιγράφεται σε αυτό το χειριριδίο.



ΠΡΟΕΙΔΟΠΟΙΗΣΗ: ΒΕΒΑΙΩΘΕΙΤΕ ΟΤΙ ΕΚΤΕΛΕΙΤΕ ΟΛΕΣ ΤΙΣ ΕΡΓΑΣΙΕΣ ΜΟΝΟ ΟΤΑΝ Ο ΚΙΝΗΤΗΡΑΣ ΕΙΝΑΙ ΣΒΗΣΤΟΣ

ΠΡΙΝ ΚΑΘΕ ΧΡΗΣΗ

- Ελέγξτε τη στάθμη λιπαντικού κινητήρα.
- Ελέγξτε για ασταθείς συνδέσμους.

ΛΙΠΑΝΣΗ

Διατηρήστε τη μονάδα καλά λιπασμένη.

ΘΑΜΝΟΚΟΠΤΙΚΟ

Τηρείτε πάντα τους κανόνες ασφαλείας κατά την εκτέλεση οποιασδήποτε συντήρησης.

ΕΛΑΣΤΙΚΑ

- Κρατήστε τα ελαστικά μακριά από βενζίνη, λάδι ή χημικά ελέγχου εντόμων που μπορεί να βλάψουν το λάστιχο.
- Αποφύγετε κορμούς, πέτρες, βαθιά αυλάκια, αιχμηρά αντικείμενα και άλλους κινδύνους που μπορεί να προκαλέσουν βλάβη στα ελαστικά.

ΑΝΤΙΚΑΤΑΣΤΑΣΗ ΜΕΣΙΝΕΖΑΣ

ΠΡΟΕΙΔΟΠΟΙΗΣΗ! Πριν από οποιαδήποτε ρύθμιση, διαδικασία συντήρησης ή έλεγχο, σβήστε τον κινητήρα, περιμένετε πέντε λεπτά για να κρυσώσουν τα εξαρτήματα και αποσυνδέστε το καλώδιο του μπουζί, κρατώντας το μακριά από το μπουζί.

ΣΗΜΕΙΩΣΗ: Η λειτουργία του θαμνοκοπτικού με μόνο ένα σύρμα (μεινέζα) εγκατεστημένο, σύρματα (μεινέζες) μη ίδιου μήκους ή σύρματα (μεινέζες) τοποθετημένα σε γωνία διαφορετική από 180 μοίρες μπορεί να προκαλέσει υπερβολικές δονήσεις και να προκαλέσει βλάβη στο μηχάνημα.

- Αφαιρέστε τα παλιά σύρματα (μεινέζες) με μια λαβίδα.
- Επανατοποθετήστε τα νέα σύρματα (μεινέζες). Για λεπτομερείς πληροφορίες,

ανατρέξτε στην ενότητα "Εγκατάσταση των Σύρματων Κοπής".

ΣΗΜΕΙΩΣΗ: Μετά την εγκατάσταση των σύρματων και πριν από το κόψιμο, ενεργοποιήστε το μέσο κοπής με τον κινητήρα σε λειτουργία για μερικά δευτερόλεπτα, ώστε τα νέα σύρματα (μεινέζες) να σφιχτούν και να ρυθμιστούν σωστά.

ΣΗΜΕΙΩΜΑ:

Προστατέψτε τα χέρια σας με γάντια κατά την παραπάνω λειτουργία.

ΑΝΤΙΚΑΤΑΣΤΑΣΗ ΔΙΣΚΩΝ ΣΥΡΜΑΤΟΣ (ΜΕΣΙΝΕΖΑΣ) (Εικόνα 11).

Εργαλεία που απαιτούνται:

- Κατσαβίδι κεφαλής Phillips με στέλεχος τουλάχιστον 6".
- Γάντια

Αποσυναρμολόγηση

1. Εισαγάγετε ένα κατσαβίδι κεφαλής Phillips στην οπή του προστατευτικού αντύλιξης και περιστρέψτε τη μονάδα της βάσης στήριξης μέχρι το κατσαβίδι να γλιστρήσει σε μια οπή στο εσωτερικό περίβλημα και, στη συνέχεια, σε μια τρύπα στον άξονα στη θέση που φαίνεται, ασφαρίζοντας το στη θέση του.

2. Κοιτάζοντας προς τα κάτω στο επάνω μέρος του Πλαισίου, ξεβιδώστε το κεντρικό βιδωτό πώμα με ένα ειδικό κλειδί όπως φαίνεται στην Εικόνα 1.

3. Ξεβιδώστε την κεντρική βίδα μ' ένα κλειδί 16mm για να απελευθερώσετε και να σύρετε τη βάση στήριξης και όλους τους δίσκους σύρματος (μεινέζες) από τον άξονα.

Σημείωση: Εάν η ομάδα δίσκου σύρματος (μεινέζες) συνεχίζει να περιστρέφεται, αλλά δεν βγαίνει, ελέγξτε για να βεβαιωθείτε ότι το κατσαβίδι είναι σωστά κλειδωμένο στον άξονα.

Συναρμολόγηση

ΠΡΟΣΟΧΗ:

Η λανθασμένη εγκατάσταση μπορεί να προκαλέσει βλάβη στα ρουλεμάν του θαμνοκοπτικού. Ακολουθήστε αυτές τις οδηγίες προσεκτικά για να προστατεύσετε το μηχάνημα σας από βλάβες. Επανασυναρμολογήστε τα εξαρτήματα με τη σειρά που φαίνεται.

- Αντικαταστήστε και βεβαιωθείτε ότι οι δίσκοι σύρματος (μεινέζες) είναι τοποθετημένοι με την πλευρά προς τα πάνω, όπως φαίνεται. Ευθυγραμμίστε τις επίπεδες επιφάνειες στο κέντρο των δίσκων σύρματος (μεινέζες) με την επίπεδη επιφάνεια στον άξονα καθώς τους τοποθετείτε στον άξονα. Βεβαιωθείτε ότι οι εσοχές στην κάτω πλευρά των δίσκων σύρματος (μεινέζες) εισέρχονται πλήρως στις τρύπες στην πάνω πλευρά των δίσκων για να ταιριάζουν σφιχτά.
- Επανατοποθετήστε τη βάση στήριξης όπως φαίνεται στην Εικόνα 1 και στη συνέχεια βιδώστε την κεντρική βίδα στον άξονα μέσω της τρύπας στην κυλινδρική κοιλότητα στο κάτω μέρος της βάσης στήριξης.
- Σφίξτε τη συναρμολόγηση γυρίζοντας τη κεντρική βίδα δεξιόστροφα με το κλειδί. Στη συνέχεια, επανατοποθετήστε το κεντρικό πώμα με τον ειδικό γάντζο.
- Αφαιρέστε το κατσαβίδι.

Σημείωση: Όταν τελειώσετε, δεν θα πρέπει να υπάρχουν κενά μεταξύ των εξαρτημάτων.

ΠΡΟΕΙΔΟΠΟΙΗΣΗ!

Φροντίστε πάντα να αφαιρείτε το κατσαβίδι από το συγκρότημα κεφαλής όταν τελειώσετε. Η αποτυχία αφαίρεσης του κατσαβιδιού μπορεί να προκαλέσει τραυματισμό όταν η κεφαλή ενεργοποιηθεί.

ΙΜΑΝΤΕΣ ΚΙΝΗΣΗΣ ΚΑΙ ΙΜΑΝΤΕΣ ΜΕΣΩΝ ΚΟΠΗΣ

Εάν ο ιμάντας πρέπει να αντικατασταθεί, παρακαλούμε επικοινωνήστε με τον τοπικό σας αντιπρόσωπο ή τον εξουσιοδοτημένο συνεργάτη για λεπτομερείς και βοήθεια.

ΤΡΟΧΟΙ ΚΙΝΗΣΗΣ (ηλεκτροκίνητοι)

Ελέγξτε τους πίσω τροχούς κίνησης κάθε φορά που κόβετε χόρτα, για να βεβαιωθείτε ότι περιστρέφονται ελεύθερα. Αν οι τροχοί δεν περιστρέφονται ελεύθερα, πιθανόν να έχουν μπλεχτεί απορρίμματα, υπολείμματα γρασιδιού κ.λπ., τα οποία πρέπει να αφαιρεθούν για να ελευθερωθούν οι τροχοί. Εάν χρειάζεται να καθαρίσετε τους τροχούς κίνησης, ελέγξτε και τους δύο πίσω τροχούς.

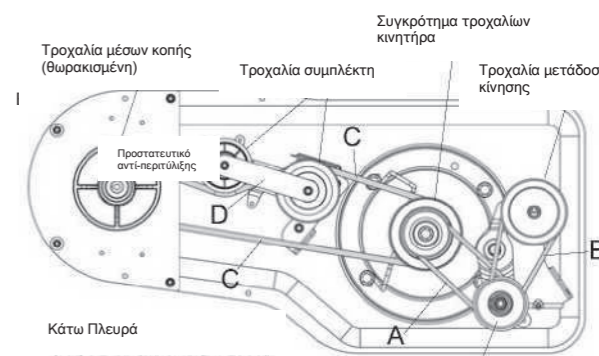
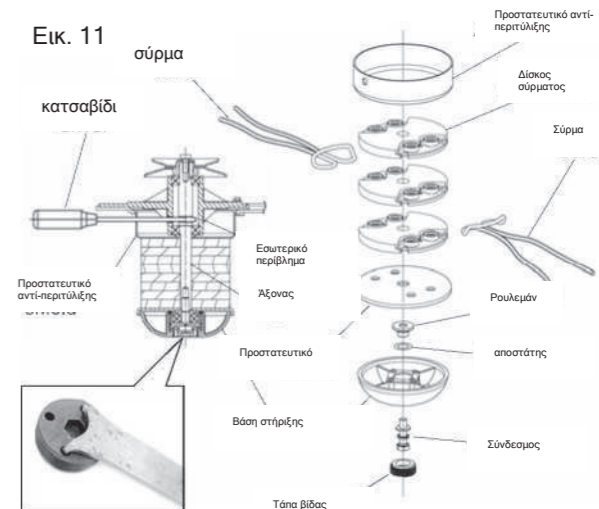

Εικ. 12

Συγκρότημα τροχαλιών ρύθμισης ταχύτητας

Σημείωση: Πριν χρησιμοποιήσετε το θαμνοκοπτικό σας για πρώτη φορά ή αφού εγκαταστήσετε έναν νέο ιμάντα, ενεργοποιήστε τη λαβή ενεργοποίησης του μέσου κοπής 10 φορές και κρατήστε τη για 3 δευτερόλεπτα κάθε φορά. Αυτή η διαδικασία είναι απαραίτητη για την προσαρμογή του ιμάντα, εξασφαλίζοντας τη βέλτιστη πρόσφυση για την κοπή

- 1 Αφαιρέστε τα καπάκια των τροχών, το κλειδίωμα και τη ροδέλα.
- 2 Αφαιρέστε τους τροχούς από τον άξονα μετάδοσης κίνησης.
- 3 Τοποθετήστε τους τροχούς ξανά στους άξονες ρύθμισης.
- 4 Αντικαταστήστε τις ελατήριες ροδέλες κλειδώματος, τις ροδέλες, τις βίδες και τα καπάκια των τροχών.

ΚΙΝΗΤΗΡΑΣ

Διαβάστε την ενότητα Συντήρησης στο εγχειρίδιο του κινητήρα σας.

ΛΙΠΑΝΣΗ

Χρησιμοποιήστε μόνο λάδι υψηλής ποιότητας, με χαρακτηρισμό API υπηρεσίας SF-SJ. Επιλέξτε την κατάλληλη ποιότητα ιξώδους του λαδιού ανάλογα με την αναμενόμενη θερμοκρασία λειτουργίας.

ΔΙΑΓΡΑΜΜΑ ΛΙΠΑΝΣΗΣ

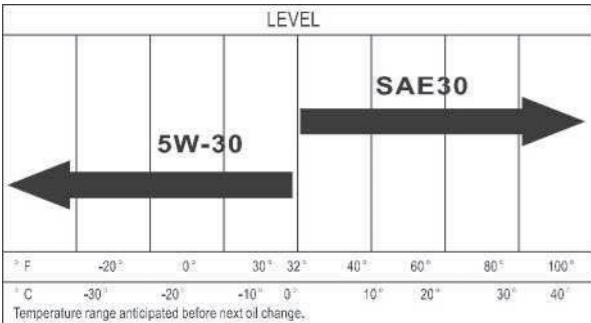

ΣΗΜΕΙΩΣΗ: Παρόλο που τα λιπαντικά πολλαπλού ιξώδους (5W30, 10W30 κ.λπ.) βελτιώνουν την εκκίνηση σε κρύο καιρό, αυτά τα λάδια μπορεί να οδηγήσουν σε αυξημένη κατανάλωση λαδιού όταν χρησιμοποιούνται πάνω από 32° F. Ελέγχετε το επίπεδο του λαδιού πιο συχνά για να αποφύγετε ενδεχόμενη βλάβη στον κινητήρα από έλλειψη λαδιού. Αλλάξτε το λάδι μετά από 25 ώρες λειτουργίας ή τουλάχιστον μία φορά το χρόνο, αν το θαμνοκοπτικό δεν χρησιμοποιείται για 25 ώρες εντός του έτους. Ελέγξτε το επίπεδο του λαδιού του καρτέρ ως εξής: πριν ξεκινήσετε τον κινητήρα και μετά από κάθε πέντε (5) ώρες συνεχούς λειτουργίας. Σφίξτε την τάπα του λαδιού κάθε φορά που ελέγχετε το επίπεδο.

ΓΙΑ ΑΛΛΑΓΗ ΛΑΔΙΟΥ ΚΙΝΗΤΗΡΑ

ΣΗΜΕΙΩΣΗ: Πριν αναποδογυρίσετε το θαμνοκοπτικό για να στραγγίξετε το λάδι, αδειάστε τη δεξαμενή καυσίμου, αφήνοντας τον κινητήρα να λειτουργήσει μέχρι να αδειάσει η δεξαμενή.

1. Αποσυνδέστε το καλώδιο του μπουζί από το μπουζί και τοποθετήστε το καλώδιο έτσι ώστε να μην έρθει σε επαφή με το μπουζί.
2. Αφαιρέστε την τάπα λαδιού του κινητήρα και τοποθετήστε την σε καθαρή επιφάνεια.
3. Αναποδογυρίστε το θαμνοκοπτικό στην πλευρά του, όπως φαίνεται, και στραγγίστε το λάδι σε κατάλληλο δοχείο. Κουνήστε το θαμνοκοπτικό μπρος-πίσω για να αφαιρέσετε όλο το λάδι που έχει εγκλωβιστεί μέσα στον κινητήρα.
4. Επανατοποθετήστε το θαμνοκοπτικό στην όρθια θέση του. Σκουπίστε τυχόν χυμένο λάδι από το θαμνοκοπτικό ή την πλευρά του κινητήρα.
5. Γεμίστε τον κινητήρα με λάδι. Ανατρέξτε στην ενότητα "ΠΡΟΣΘΗΚΗ ΛΑΔΙΟΥ" στην ενότητα «Λειτουργία» του παρόντος εγχειριδίου.
6. Επανασυνδέστε το καλώδιο του μπουζί στο μπουζί



ΠΡΟΣΟΧΗ: Αποσυνδέστε πάντα το καλώδιο του μπουζί από το μπουζί και τοποθετήστε το καλώδιο έτσι ώστε να μην έρθει σε επαφή με το μπουζί.

ΚΑΘΑΡΙΣΜΑ

- 1 Καθαρίστε την κάτω πλευρά του θαμνοκοπτικού ξύνοντας για να αφαιρέσετε τη συσσώρευση γρασιδιού και απορριμμάτων.
- 2 Καθαρίζετε τον κινητήρα τακτικά για να αποτρέψετε τη συσσώρευση απορριμμάτων. Ένας φραγμένος κινητήρας λειτουργεί σε υψηλότερη θερμοκρασία και μειώνει τη διάρκεια ζωής του.
- 3 Κρατήστε τις επιφάνειες και τους τροχούς ελεύθερους από βενζίνη, λάδι κ.λπ.
- 4 Δεν συνιστούμε τη χρήση κήπου για να καθαρίσετε το θαμνοκοπτικό, εκτός αν το ηλεκτρικό σύστημα, η εξάτμιση, το φίλτρο αέρα και ο καρμπυρατέρ είναι καλυμμένα για να κρατήσουν το νερό έξω. Το νερό στον κινητήρα μπορεί να μειώσει τη διάρκεια ζωής του κινητήρα..

ΦΙΛΤΡΟ ΑΕΡΑ

Ο κινητήρας σας δεν θα λειτουργεί σωστά και μπορεί να καταστραφεί χρησιμοποιώντας ένα βρώμικο φίλτρο αέρα. Καθαρίζετε το στοιχείο μετά από κάθε 25 ώρες λειτουργίας, πιο συχνά εάν το θαμνοκοπτικό χρησιμοποιείται συνθήκες σκόνης ή με ακαθαρσίες.

Δείτε την ενότητα συντήρησης του εγχειριδίου του κινητήρα σας.

ΣΙΛΑΝΣΙΕ

Επιθεωρήστε και αντικαταστήστε το διαβρωμένο σιλανσιέ καθώς θα προκαλέσει να δημιουργήσει κίνδυνο πυρκαγιάς και/και βλάβη.

ΜΠΟΥΖΙ

- Μετά από 50 ώρες λειτουργίας, καθαρίστε το μπουζί και ρυθμίστε ξανά το κενό του ηλεκτροδίου σε 0,7-0,8 mm. Καθαρίστε το μπουζί μόνο με βούρτσα σύρματος (μεισινέζας) και ξεπλύνετε το με ένα εμπορικό καθαριστικό.



- Αντικαταστήστε το μπουζί σας κάθε χρόνο για να διευκολύνετε την εκκίνηση του κινητήρα και να βελτιώσετε την απόδοσή του. Αντικαταστήστε το μπουζί σε διαστήματα 100 ωρών ή όταν παρατηρήσετε σημαντική φθορά ή βλάβη στον μονωτήρα του.

Σωστή τοποθέτηση του μπουζί:

Βιδώστε το μπουζί στο κεφάλι του κυλίνδρου με το χέρι και στη συνέχεια χρησιμοποιήστε το κλειδί για μπουζί. Περιστρέψτε το κλειδί κατά 90° ή με ροπή 20~30 Nm.



ΣΗΜΑΝΤΙΚΟ: ΓΙΑ ΒΕΛΤΙΣΤΗ ΑΠΟΔΟΣΗ, ΚΡΑΤΗΣΤΕ ΤΗΝ ΚΑΜΠΙΝΑ ΚΟΠΗΣ ΚΑΘΑΡΗ ΑΠΟ ΣΥΣΣΩΡΕΥΜΕΝΟ ΓΡΑΣΙΔΙ ΚΑΙ ΑΠΟΡΡΙΜΜΑΤΑ. ΚΑΘΑΡΙΣΤΕ ΤΗΝ ΚΑΤΩ ΠΛΕΥΡΑ ΤΟΥ ΧΛΟΟΚΟΠΤΙΚΟΥ ΜΕΤΑ ΑΠΟ ΚΑΘΕ ΧΡΗΣΗ.

ΣΕΡΒΙΣ ΚΑΙ ΡΥΘΜΙΣΗ

ΠΡΟΣΟΧΗ: ΠΡΙΝ ΑΠΟ ΟΠΟΙΕΣΔΗΠΟΤΕ ΡΥΘΜΙΣΕΙΣ Ή ΕΡΓΑΣΙΕΣ ΣΥΝΤΗΡΗΣΗΣ:

1. Απελευθερώστε τη λαβή ελέγχου κίνησης και τη λαβή ενεργοποίησης του μέσου κοπής για να σταματήσετε το θαμνοκοπτικό.
2. Μετακινήστε το μοχλό γκαζιού στη θέση "OFF" για να σταματήσετε τον κινητήρα. Βεβαιωθείτε ότι η λεπίδα και όλα τα κινούμενα μέρη έχουν σταματήσει εντελώς.
3. Αποσυνδέστε το καλώδιο από το μπουζί και τοποθετήστε το σε μέρος που να μην έρχεται σε επαφή με το μπουζί.
4. Βεβαιωθείτε ότι όλες οι βίδες, τα παξιμάδια και οι βίδες είναι σφιγμένα και ότι η συσκευή είναι σε ασφαλή κατάσταση.
5. Αφήστε το θαμνοκοπτικό να κρυώσει πριν το χρησιμοποιήσετε σε κλειστό χώρο.
6. Για να αποφύγετε τον κίνδυνο πυρκαγιάς, κρατήστε το περιβλήμα του κινητήρα και τις αεραγωγούς καθαρούς από γρασίδι, φύλλα και λάδι.
7. Βεβαιωθείτε ότι έχετε ελέγξει όλα τα σύρματα (μεισινέζες) για φθορές ή απώλεια λειτουργικότητας.
8. Αντικαταστήστε τα φαρμένα ή κατεστραμμένα μέρη για λόγους ασφάλειας.

ΘΑΜΝΟΚΟΠΤΙΚΟ

ΡΥΘΜΙΣΗ ΤΟΥ ΥΨΟΥΣ ΚΟΠΗΣ

Ανατρέξτε στην ενότητα «ΡΥΘΜΙΣΗ ΤΟΥ ΥΨΟΥΣ ΚΟΠΗΣ» στην ενότητα «Λειτουργία» αυτού του εγχειριδίου.

ΡΥΘΜΙΣΗ ΛΑΒΗΣ

Η λαβή στο χορτοκοπτικό σας έχει διαφορετικές θέσεις ύψους. Προσαρμόστε στο ύψος που σας ταιριάζει.

1. Χαλαρώστε το μοχλό Α και από τις δύο πλευρές.
2. Περιστρέψτε την άνω λαβή στην επιθυμητή θέση.
3. Σφίξτε ξανά το μοχλό Α.

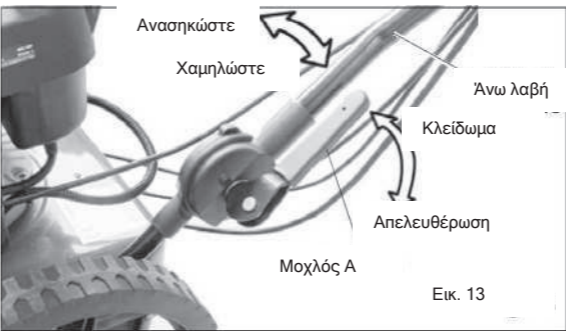

Εικ. 13

ΕΚΤΡΟΠΕΑΣ ΜΕΣΟΥ ΚΟΠΗΣ

Ο εκτροπέας του μέσου κοπής, τοποθετημένος γύρω από την περιοχή περιστροφής του σύρματος (μεισινέζας) του θαμνοκοπτικού, έχει σχεδιαστεί για να μειώνει την πιθανότητα εκτόξευσης αντικειμένων προς τα πίσω και στη θέση του χειριστή κατά τη διάρκεια της χλοοκοπής. Αν ο εκτροπέας υποστεί βλάβη, θα πρέπει να αντικατασταθεί.

ΡΥΘΜΙΣΗ ΚΑΛΩΔΙΟΥ ΣΥΜΠΛΕΚΤΗ ΚΙΝΗΣΗΣ (ΕΙΚ.14)

Ο συμπλέκτης του συστήματος μετάδοσης φθੈρεται με την πάροδο του χρόνου. Αν το θαμνοκοπτικό δεν προχωρά μπροστά όταν η λαβή του συμπλέκτη κίνησης είναι ενεργοποιημένη, ρυθμίστε το καλώδιο του συμπλέκτη κίνησης για να ασκήσετε μεγαλύτερη τάση σ' αυτό.

Τα παξιμάδια ρύθμισης βρίσκονται στο πάνω άκρο του καλωδίου του συμπλέκτη κίνησης και είναι προσβάσιμα από το κάτω μέρος του κουτιού του μοχλού γκαζιού και του ελεγκτή ταχύτητας.

1. Βρείτε το άκρο του καλωδίου του συμπλέκτη κίνησης στη αριστερή λαβή. Υπάρχουν παξιμάδια ρύθμισης που είναι βιδωμένα στις σπείρες του καλωδίου.
2. Ρυθμίστε τα παξιμάδια ρύθμισης F προς το τέλος του καλωδίου για να χαλαρώσετε την τάση του συμπλέκτη στο κουτί μετάδοσης (Εικόνα 14).

ΣΗΜΕΙΩΣΗ: Το καλώδιο του συμπλέκτη κίνησης θα πρέπει να ρυθμίζεται χωρίς να αισθάνεστε υπερβολική ένταση.

Εικ. 14

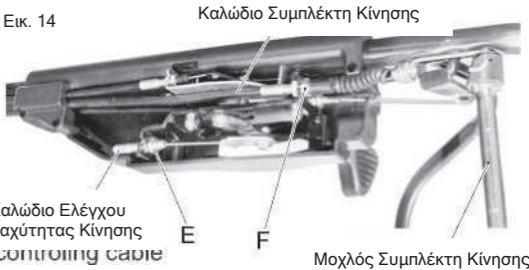

ΡΥΘΜΙΣΗ ΚΑΛΩΔΙΟΥ ΕΛΕΓΧΟΥ ΤΑΧΥΤΗΤΑΣ ΚΙΝΗΣΗΣ

Η ταχύτητα κίνησης έχει ρυθμιστεί σωστά από το εργοστάσιο και ο χειριστής δεν χρειάζεται να την προσαρμόσει υπό κανονικές συνθήκες χρήσης. Ο ιμάντας κίνησης θα τεντώσει λίγο όταν είναι καινούργιος και στη συνέχεια περισσότερο με την πάροδο του χρόνου. Αν η ταχύτητα κίνησης του θαμνοκοπτικού γίνει αργή, ο χρήστης μπορεί να ρυθμίσει το καλώδιο ελέγχου ταχύτητας κίνησης για να επαναφέρει την αρχική ταχύτητα. Τα παξιμάδια ρύθμισης βρίσκονται στο πάνω άκρο του καλωδίου ελέγχου ταχύτητας κίνησης και είναι προσβάσιμα από το κάτω μέρος του μοχλού γκαζιού και του ελεγκτή ταχύτητας.

1. Βρείτε το άκρο του καλωδίου ελέγχου ταχύτητας κίνησης στην αριστερή λαβή. Υπάρχουν παξιμάδια ρύθμισης E βιδωμένα στις σπείρες του καλωδίου (Εικόνα 14).
2. Ρυθμίστε τα παξιμάδια E προς το τέλος του καλωδίου για να σφίξετε την τάση του ιμάντα ή προς τη θήκη του καλωδίου για να αυξήσετε την τάση του ιμάντα.

ΣΗΜΕΙΩΣΗ: Το καλώδιο ελέγχου ταχύτητας κίνησης πρέπει να ρυθμίζεται χωρίς να αισθάνεστε υπερβολική ένταση.

ΡΥΘΜΙΣΗ ΚΑΛΩΔΙΟΥ ΕΝΕΡΓΟΠΟΙΗΣΗΣ ΜΕΣΟΥ ΚΟΠΗΣ

ΠΡΟΣΟΧΗ: Πριν ρυθμίσετε το καλώδιο τάσης του ιμάντα του μέσου κοπής, ελέγξτε ότι ο ιμάντας είναι σωστά τοποθετημένος.

Ο ιμάντας θα τεντώσει λίγο όταν είναι καινούργιος και στη συνέχεια περισσότερο με την πάροδο του χρόνου. Αν το μέσο κοπής δεν περιστρέφεται όταν η λαβή ενεργοποίησης του μέσου κοπής είναι ενεργοποιημένη, ρυθμίστε το καλώδιο ελέγχου του μέσου κοπής για να προσθέσετε περισσότερη ένταση. Ο ρυθμιστής βρίσκεται στο ίδιο το καλώδιο.

1. Βρείτε το καλώδιο του μέσου κοπής στην αριστερή λαβή. Υπάρχει ένας ρυθμιστής συντονισμού για να αλλάξετε την ένταση του καλωδίου (Εικόνα 15).
2. Χαλαρώστε το παξιμάδι κλειδώματος και, στη συνέχεια, περιστρέψτε το σώμα του ρυθμιστή συντονισμού δεξιόστροφα, καθώς κοιτάτε το καλώδιο. Σφίξτε ξανά το παξιμάδι κλειδώματος για να κλειδώσετε το σώμα του ρυθμιστή,

Αν το καλώδιο είναι πολύ σφιχτό, μπορείτε να το χαλαρώσετε περιστρέφοντας τον ρυθμιστή στην αντίθετη κατεύθυνση.

3. Αν ο ρυθμιστής καλωδίου έχει ρυθμιστεί πλήρως και απαιτείται περαιτέρω ρύθμιση, αυτό σημαίνει ότι ο ιμάντας πρέπει να αντικατασταθεί.

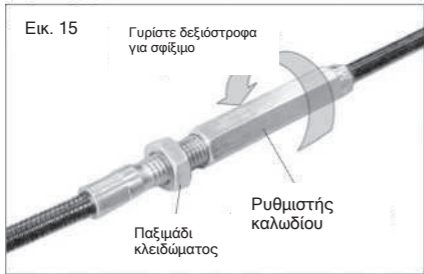

ΚΙΝΗΤΗΡΑΣ

ΤΑΧΥΤΗΤΑ ΚΙΝΗΤΗΡΑ

Η ταχύτητα του κινητήρα έχει ρυθμιστεί από το εργοστάσιο. Μην προσπαθήσετε να αυξήσετε την ταχύτητα του κινητήρα, καθώς μπορεί να προκαλέσει τραυματισμό. Αν πιστεύετε ότι ο κινητήρας λειτουργεί πολύ γρήγορα ή πολύ αργά, μεταφέρετε το θαμνοκοπτικό σας σε εξουσιοδοτημένο κέντρο σέρβις για επισκευή και ρύθμιση.

ΑΠΟΘΗΚΕΥΣΗ

Προετοιμάστε αμέσως το χορτοκοπτικό σας για αποθήκευση στο τέλος της σεζόν ή εάν η μονάδα δεν χρησιμοποιηθεί για 30 ημέρες ή περισσότερες.

ΑΠΟΘΗΚΕΥΣΗ ΤΟΥ ΘΑΜΝΟΚΟΠΤΙΚΟΥ

Όταν το θαμνοκοπτικό πρόκειται να αποθηκευτεί για κάποιο χρονικό διάστημα, καθαρίστε το προσεκτικά, αφαιρέστε όλη τη βρωμιά, γράσο, φύλλα κ.λπ. Αποθηκεύστε το σε καθαρό και ξηρό χώρο.

1. Καθαρίστε ολόκληρο το θαμνοκοπτικό (Δείτε την ενότητα "**ΚΑΘΑΡΙΣΜΟΣ**" στην ενότητα Ευθυνών Πελάτη αυτού του εγχειριδίου).

2. Λιπάνετε το μηχανήμα όπως αναφέρεται στην ενότητα Ευθυνών Πελάτη αυτού του εγχειριδίου.

3. Βεβαιωθείτε ότι όλες οι βίδες και τα παξιμάδια είναι σφιγμένα σωστά. Ελέγξτε τα κινούμενα μέρη για φθορές, ρωγμές και φθορά. Αν χρειαστεί, αντικαταστήστε τα.

4. Διορθώστε όλες τις σκουριασμένες ή ξεφλουδισμένες επιφάνειες βαφής. Τρίψτε ελαφρά πριν τη βαφή.

ΛΑΒΗ

Μπορείτε να διπλώσετε τη λαβή του θαμνοκοπτικού για αποθήκευση.

1. Απελευθερώστε δύο (2) μοχλούς ασφάλισης και στις δύο πλευρές της επάνω λαβής και περιστρέψτε ολόκληρο το συγκρότημα της λαβής προς τα εμπρός και αφήστε το να ακουμπήσει στο θαμνοκοπτικό και, στη συνέχεια, γυρίστε τους μοχλούς ασφάλισης για να ξανακλειδώσετε την επάνω λαβή.

2. Βεβαιωθείτε ότι τα καλώδια δεν είναι παγιδευμένα όταν διπλώνετε ή αναδιπλώνετε τις άνω λαβές και μην αφήνετε τη λαβή να πέσει.

3. Σηκώστε τη διασταυρούμενη ράβδο της άνω λαβής για να τοποθετήσετε το θαμνοκοπτικό όρθιο, στηριζόμενο στην ουρά του.

ΕΛΕΓΧΟΣ ΓΚΑΖΙΟΥ

Αν χρειαστεί να ρυθμίσετε ή να αντικαταστήσετε τον έλεγχο του γκαζιού, ανατρέξτε στην ενότητα ρύθμισης του εγχειριδίου του κινητήρα σας.

ΚΑΡΜΠΥΡΑΤΕΡ

Το καρμπυρατέρ έχει ρυθμιστεί από το εργοστάσιο και συνήθως δεν απαιτεί ρύθμιση. Ωστόσο, μπορεί να απαιτηθεί μικρή προσαρμογή για να καλυφθούν διαφορές στα καύσιμα, τη θερμοκρασία, το υψόμετρο ή το φορτίο.

• Το φίλτρο αέρα πρέπει να είναι συνδεδεμένο με το καρμπυρατέρ κατά τη λειτουργία του κινητήρα.

• Η καλύτερη ρύθμιση του καρμπυρατέρ επιτυγχάνεται όταν η δεξαμενή καυσίμου είναι γεμάτη κατά το 1/4.

• Για να λειτουργήσει ο κινητήρας, η λαβή ελέγχου πρέπει να κρατηθεί στη λειτουργική θέση. Επομένως, απαιτείται βοήθος για να κρατήσει τη λαβή ελέγχου στη λειτουργική θέση κατά τη διάρκεια της τελικής ρύθμισης του καρμπυρατέρ.

Για περαιτέρω οδηγίες, δείτε την ενότητα ρύθμισης του εγχειριδίου του κινητήρα σας.

Άνω Λαβή

Βραχίονας



Εικ. 16

ΣΗΜΕΙΩΣΗ: Βεβαιωθείτε ότι μόνο λίγα καύσιμα είναι ακόμα σε γεμάτο ρεζερβουάρ προτού σταματήσετε το θαμνοκοπτικό.

ΚΙΝΗΤΗΡΑΣ

ΣΥΣΤΗΜΑ ΚΑΥΣΙΜΟΥ

ΣΗΜΑΝΤΙΚΟ: Είναι σημαντικό να αποτρέψετε την σχηματισμό εναποθέσεων σε βασικά μέρη του συστήματος, όπως ο καρμπυρατέρ, το φίλτρο καυσίμου, ο σωλήνας καυσίμου ή η δεξαμενή κατά την αποθήκευση. Επίσης, η εμπειρία δείχνει ότι τα καύσιμα με ανάμειξη αλκοόλης (γνωστά ως gasohol ή με χρήση αιθανόλης ή μεθανόλης) μπορεί να προσελκύσουν υγρασία, η οποία οδηγεί σε αποχωρισμό και σχηματισμό οξέων κατά την αποθήκευση. Τα όξινα καύσιμα μπορεί να προκαλέσουν βλάβη στο σύστημα καυσίμου του κινητήρα κατά την αποθήκευση.

- Αδειάστε τη δεξαμενή καυσίμου.
- Ξεκινήστε τον κινητήρα και αφήστε τον να λειτουργήσει μέχρι να αδειάσουν οι σωλήνες καυσίμου και ο καρμπυρατέρ.
- Μην χρησιμοποιείτε προϊόντα καθαρισμού κινητήρα ή καρμπυρατέρ στη δεξαμενή καυσίμου, καθώς μπορεί να προκαλέσουν μόνιμη βλάβη.
- Χρησιμοποιήστε φρέσκο καύσιμο την επόμενη σεζόν.

ΣΗΜΕΙΩΣΗ: Ο σταθεροποιητής καυσίμου είναι μια αποδεκτή εναλλακτική λύση για να ελαχιστοποιήσετε τη σχηματισμό εναποθέσεων κατά την αποθήκευση. Προσθέστε τον σταθεροποιητή στο βενζίνη στη δεξαμενή καυσίμου ή στο δοχείο αποθήκευσης. Πάντα ακολουθήστε τη συνιστώμενη αναλογία ανάμιξης που αναφέρεται στη συσκευασία του σταθεροποιητή. Λειτουργήστε τον κινητήρα τουλάχιστον 10 λεπτά μετά την προσθήκη του σταθεροποιητή για να επιτρέψετε στο σταθεροποιητή να φτάσει στον καρμπυρατέρ. Μην αδειάσετε τη δεξαμενή καυσίμου και τον καρμπυρατέρ αν χρησιμοποιείτε σταθεροποιητή καυσίμου.

Αδειάστε το λάδι (όταν ο κινητήρας είναι ζεστός) και αντικαταστήστε το με καθαρό λάδι κινητήρα. (Δείτε την ενότητα "ΚΙΝΗΤΗΡΑΣ" στην ενότητα Ευθυνών Πελάτη αυτού του εγχειριδίου).

ΚΥΛΙΝΔΡΟΣ

1. Αφαιρέστε το μπουζί.
2. Ρίξτε μια ουγγιά (29 ml) λαδιού μέσα από την οπή του μπουζί στον κύλινδρο.
3. Τραβήξτε αργά τη λαβή της μίζας μερικές φορές για να διανεμηθεί λάδι.

4. Αντικατάσταση με νέο μπουζί.

ΑΛΛΑ

- Μην αποθηκεύετε βενζίνη από τη μια σεζόν στην άλλη.
- Αντικαταστήστε το δοχείο βενζίνης σας αν αρχίσει να σκουριάζει. Η σκουριά και/ή η βρωμιά στη βενζίνη σας θα προκαλέσουν προβλήματα.
- Αν είναι δυνατόν, αποθηκεύστε τη συσκευή σας σε εσωτερικό χώρο και καλύψτε την για προστασία από τη σκόνη και τη βρωμιά.
- Καλύψτε τη συσκευή σας μ' ένα κατάλληλο προστατευτικό που δεν συγκρατεί υγρασία. Μην χρησιμοποιείτε πλαστικό. Το πλαστικό δεν "αναπνέει", επιτρέποντας την συμπύκνωση υγρασίας, γεγονός που θα προκαλέσει σκουριά στη συσκευή σας.



ΣΗΜΑΝΤΙΚΟ: ποτέ μην καλύπτετε το θαμνοκοπτικό ενώ ο κινητήρας και η εξάτμιση είναι ακόμα ζεστά.



ΠΡΟΣΟΧΗ: Ποτέ μην αποθηκεύετε το θαμνοκοπτικό με βενζίνη στο ρεζερβουάρ μέσα σ' ένα κτίριο όπου οι αναθυμιάσεις μπορεί να φτάσουν σε γυμνή φλόγα ή σπινθήρα. Αφήστε τον κινητήρα να κρυώσει πριν την αποθήκευση με οποιοδήποτε περιβλήμα.

ΑΝΤΙΜΕΤΩΠΙΣΗ ΠΡΟΒΛΗΜΑΤΩΝ

| ΠΡΟΒΛΗΜΑ | ΑΙΤΙΑ | ΕΠΙΛΥΣΗ | |
|--|---|---|---|
| Δεν ξεκινά | 1. Φίλτρο αέρα με ακαθαρσίες. 2. Τελείωσε το καύσιμο. | 1. Καθαρίστε/αντικαταστήστε το φίλτρο αέρα. 2. Γεμίστε τη δεξαμενή καυσίμου. | |
| | 3. Παλιό καύσιμο. | 3. Αδειάστε τη δεξαμενή και ξαναγεμίστε με φρέσκο καθαρό καύσιμο. | |
| | 4. Νερό σε καύσιμο. | 4. Αδειάστε το ρεζερβουάρ καυσίμου και το καρμπυρατέρ και ξαναγεμίστε το ρεζερβουάρ με φρέσκια βενζίνη. | |
| | 5. Το καλώδιο του μπουζί έχει αποσυνδεθεί. | 5. Συνδέστε το καλώδιο στο βύσμα | |
| | 6. Μπουζί σε κακή κατάσταση. 7. Ασταθής λεπίδα ή σπασμένος προσαρμογέας λεπίδας. | 6. Αντικαταστήστε το μπουζί. 7. Σφίξτε το μπουλόνι της λεπίδας ή αντικαταστήστε τον προσαρμογέα λεπίδας. | |
| | 8. Μπάρα ελέγχου σε θέση απελευθέρωσης. | 8. Πατήστε τη γραμμή ελέγχου για χειρισμό. | |
| | 9. Ελαττωματική μπάρα ελέγχου. | 9. Αντικαταστήστε τη μπάρα ελέγχου. | |
| | Το σχοινί χειρομίζας είναι δύσκολο να τραβηχτεί | 1. Το φρένο σφονδύλου του κινητήρα είναι ενεργοποιημένο όταν απελευθερωθεί η μπάρα ελέγχου. | 1. Πιέστε τη μπάρα ελέγχου στην επάνω λαβή πριν τραβήξετε το σχοινί χειρομίζας. |
| | | 2. Λυγισμένος στροφαλοφόρος άξονας κινητήρα. | 2. Επικοινωνήστε με ένα εξειδικευμένο κέντρο σέρβις. |
| 3. Ο προσαρμογέας λεπίδας έχει σπάσει. | | 3. Αντικαταστήστε τον προσαρμογέα λεπίδας. | |
| 4. Η λεπίδα σέρνεται στο γρασίδι. | | 4. Μετακινήστε το θαμνοκοπτικό για να κόψετε γρασίδι ή σε σκληρή επιφάνεια. | |

| ΠΡΟΒΛΗΜΑ | ΑΙΤΙΑ | ΔΙΟΡΘΩΣΗ |
|---|---|--|
| Πιέζεται δύσκολα | 1. Το γρασίδι είναι πολύ ψηλό | 1. Αυξήστε το ύψος κοπής |
| | 2. Η θέση ύψους λαβής δεν είναι κατάλληλη για εσάς. | 2. Προσαρμόστε το ύψος της λαβής για να ταιριάζει. |
| Δεν ελέγχεται κατά την κίνηση του (αυτοκινούμενο) | 1. Φθορά ιμάντα. | 1. Ελέγξτε/αντικαταστήστε τον ιμάντα μετάδοσης κίνησης. |
| | 2. Ιμάντας εκτός τροχαλίας. | 2. Ελέγξτε/τοποθετήστε ξανά τον ιμάντα μετάδοσης κίνησης. |
| Απώλεια ισχύος | 1. Μεγάλες ποσότητες χόρτου. | 1. Ρυθμίστε στη θέση "Υψηλότερο Ύψος Κοπής". |
| | 2. Φίλτρο αέρα με ακαθαρσίες. | 2. Καθαρίστε/αντικαταστήστε το φίλτρο αέρα. |
| | 3. Συσσώρευση χόρτου, φύλλων και σκουπιδιών κάτω από το θαμνοκοπτικό | 3. Καθαρίστε την κάτω πλευρά του περιβλήματος του θαμνοκοπτικού. |
| | 4. Υπερβολικό λιπαντικό στον κινητήρα. | 4. Ελέγξτε τη στάθμη λαδιού. |
| | 5. Ταχύτητα πολύ υψηλή. | 5. Χαμηλώσε την ταχύτητα. |
| Κακή κοπή-ανομοιόμορφη | 1. Συσσώρευση χόρτου, φύλλων και σκουπιδιών κάτω από το θαμνοκοπτικό. | 1. Καθαρίστε την κάτω πλευρά του περιβλήματος του θαμνοκοπτικού. |
| Υπερβολική δόνηση | 1. Ο άξονας του κινητήρα είναι λυγισμένος. | 1. Επικοινωνήστε με ένα εξειδικευμένο κέντρο σέρβις. |

1) Βεβαιωθείτε ότι ο κινητήρας και οι λεπίδες έχουν σταματήσει και ότι το καλώδιο του μπουζί είναι αποσυνδεδεμένο πριν από οποιαδήποτε διαδικασία συντήρησης. Μην αγγίζετε το σιλανσιέ του κινητήρα μετά τη χρήση, καθώς μπορεί να έχει πολύ υψηλή θερμοκρασία.

ΠΡΟΣΟΧΗ: Πριν αποθηκεύσετε το θαμνοκοπτικό, βεβαιωθείτε ότι ο κινητήρας έχει κρυώσει.

ΜΕΤΑΦΟΡΑ:

Σβήστε τον κινητήρα. Βεβαιωθείτε ότι οι λεπίδες δεν είναι λυγισμένες ή κατεστραμμένες όταν σπρώχνετε το θαμνοκοπτικό πάνω από εμπόδια.

ΕΓΓΥΗΣΗ

Η σωστή συντήρηση του εξοπλισμού Weibang είναι ευθύνη του ιδιοκτήτη. Ακολουθήστε τις οδηγίες στο εγχειρίδιο του ιδιοκτήτη για τα σωστά λιπαντικά και το πρόγραμμα συντήρησης. Ο αντιπρόσωπος της Weibang διαθέτει μια πλήρη γκάμα ποιοτικών λιπαντικών και φίλτρων για τον κινητήρα, τη μετάδοση, το σασί και τα εξαρτήματα του εξοπλισμού σας.

Παρέχουμε εγγύηση 2 ετών από την ημερομηνία αγοράς. Κατά τη διάρκεια αυτής της περιόδου, θα παρέχουμε δωρεάν αντικατάσταση οποιουδήποτε μέρους ή εξαρτήματος που θεωρηθεί ελαττωματικό σε υλικά ή κατασκευή ή και τα δύο, μετά από εξέταση από εξουσιοδοτημένο αντιπρόσωπο ή το τμήμα σέρβις της Weibang. Θα παρέχουμε υπηρεσίες επισκευής για το μηχάνημα κατά τη διάρκεια της εγγύησης που περιορίζεται σε 2 χρόνια.

Περίοδος εγγύησης 90 ημερών ισχύει για μηχανήματα που χρησιμοποιούνται για εμπορικούς σκοπούς.

Αν το θαμνοκοπτικό σας παρουσιάσει βλάβη εντός της περιόδου εγγύησης, και με την παρουσίαση του σωστά συμπληρωμένου πιστοποιητικού εγγύησης και της απόδειξης αγοράς, παρακαλούμε επικοινωνήστε με τον τοπικό σας αντιπρόσωπο ή με την Yangzhou Weibang Garden Machine, εάν δεν υπάρχει εξουσιοδοτημένο κέντρο σέρβις ή αντιπρόσωπος στην περιοχή σας. Η επισκευή του μηχανήματος θα γίνει με έξοδα σύμφωνα με το πιστοποιητικό εγγύησης και την απόδειξη αγοράς.

Όλα τα κανονικά φθορά και/ή αναλώσιμα μέρη προστατεύονται από ελαττώματα υλικών και κατασκευής για περίοδο τριάντα (30) ημερών από την ημερομηνία αγοράς.

Ζημιές που προκαλούνται από ακατάλληλη ή ελαττωματική λειτουργία, από μη τήρηση των κανονισμών ασφαλείας και των οδηγιών λειτουργίας που περιλαμβάνονται σε αυτό το εγχειρίδιο, από μη εξουσιοδοτημένες επισκευές ή αποσυναρμολόγηση του μηχανήματος από μη εξουσιοδοτημένα άτομα, ή οποιαδήποτε άλλη έλλειψη που δεν μπορεί να αποδοθεί σε ελαττωματική κατασκευή ή υλικά, δεν καλύπτονται από αυτή την εγγύηση. Τέτοιες ελλείψεις, δυσλειτουργίες ή βλάβες είναι αποκλειστική ευθύνη του ιδιοκτήτη και οι απαραίτητες επισκευές γίνονται με έξοδα του ιδιοκτήτη.

Αυτή η περιορισμένη εγγύηση σας παρέχει συγκεκριμένα νομικά δικαιώματα και είναι επιπλέον οποιωνδήποτε νόμιμων δικαιωμάτων που ενδέχεται να έχετε και τα νόμιμα δικαιώματά σας δεν επηρεάζονται από αυτήν την εγγύηση. Εάν χρειάζεστε επιπλέον πληροφορίες σχετικά με αυτή την εγγύηση ή βοήθεια για την απόκτηση υπηρεσιών, παρακαλούμε επικοινωνήστε με την:

Yangzhou Weibang Garden Machine Company Limited
Hanjiang Industrial Park Yangzhou, Jiangsu, Λαϊκή Δημοκρατία της Κίνας

Τηλ: +86-514-87849959, +86-514-87849975 Φαξ: +86-514-87849938
Αποστείλετε ερωτήσεις και σχόλια μέσω ηλεκτρονικού ταχυδρομείου στη διεύθυνση:
Sale@weibang.com
Επισκεφθείτε την ιστοσελίδα μας:
www.weibang.com

ΔΗΛΩΣΗ ΣΥΜΜΟΡΦΩΣΗΣ ΕΚ

Επωνυμία του κατασκευαστή: **Yangzhou Weibang Garden Machine Company Limited**

πλήρης διεύθυνση του κατασκευαστή: **Hanjiang Industrial Park, Yangzhou City,**

Jiangsu Province 225127, Λαϊκή Δημοκρατία της Κίνας

όνομα και διεύθυνση του ατόμου (που είναι εγκατεστημένο στην Ε.Ε.) που συντάξε τον τεχνικό φάκελο:

Cristoph Meyer, Bachstraße 1, D23569 Lubeck, Γερμανία

Δηλώνουμε ότι τα μηχανήματα

ονομασία προϊόντος: **Θαμνοκοπτικό**

εμπορική ονομασία: **Τροχοφόρο θαμνοκοπτικό με μισινέζα**

λειτουργία: **Χρήση στη γεωργία και τη δασοκομία**

μοντέλο: **WBLT567HLC WBLT567SLC**

τύπος: **βενζινοκίνητο**

Σειριακός Αριθμός:

πληροί όλες τις σχετικές διατάξεις των Οδηγιών:

2006/42/ΕΚ, 2014/30/ΕΕ

και ελέγχθηκε σύμφωνα με τα παρακάτω πρότυπα:

EN 14910

τόπος και ημερομηνία της δήλωσης: **Jiangsu 20-09-2022**

υπογραφή του ατόμου



(υπογραφή)

Sucheng Ju (Γενικός Διευθυντής)

ΕΓΓΥΗΣΗ ΤΗΣ WEIBANG

Για τον Πελάτη

Συγχαρητήρια για την επιλογή ενός προϊόντος WEIBANG για να καλύψει όλες τις απαιτητικές ανάγκες σας στον χώρο εργασίας! Παρακαλούμε φυλάξτε το πρωτότυπο τιμολόγιο αγοράς αυτής της μονάδας σε ασφαλές μέρος. Για να αξιοποιήσετε την εγγύηση του προϊόντος WEIBANG, θα χρειαστεί να προσκομίσετε αντίγραφο του τιμολογίου για να επιβεβαιώσετε την κατάσταση της εγγύησης.

Η καταγραφή του προϊόντος είναι ένα σημαντικό βήμα για να απολαύσετε το νέο σας προϊόν WEIBANG! Αν και η καταγραφή δεν είναι απαραίτητη για την εγγύηση του κατασκευαστή μας, προσφέρει πολλά οφέλη. Μέσω της καταγραφής, διευκολύνεται η εξυπηρέτηση εγγύησης και η ενημέρωσή σας για τυχόν ενημερώσεις, αλλαγές ή συμβουλές σχετικά με το προϊόν σας. Συμπληρώστε την Κάρτα Εγγραφής Εγγύησης και αποστείλετε τη μέσω φαξ στο _____ ή ταχυδρομήστε την στη διεύθυνση που αναφέρεται στην πίσω πλευρά αυτής της κάρτας εντός 14 ημερών.

Προστασία Δεδομένων: Τα δεδομένα σας θα φυλάσσονται και θα χρησιμοποιούνται από την WEIBANG και τους εξουσιοδοτημένους αντιπροσώπους της μόνο για σκοπούς διαχείρισης εγγύησης και προωθητικού υλικού. Η WEIBANG δεν θα προωθήσει αυτά τα δεδομένα σε τρίτους.

Εάν δεν επιθυμείτε να λαμβάνετε προωθητικές πληροφορίες, παρακαλούμε να επισημάνετε το κουτί. □

Πληροφορίες Εγγραφής Εγγύησης

A. Πληροφορίες ιδιοκτησίας

| | | | |
|-----------------------|--|-------|--|
| Όνομα ιδιοκτήτη: | | | |
| Διεύθυνση ιδιοκτήτη: | | | |
| Ταχυδρομικός κώδικας: | | Χώρα: | |

B. Πληροφορίες μηχανήματος

| | | | |
|--------------------------------|--|--|--|
| Ημερομηνία αγοράς: | | | |
| Μοντέλο μηχανήματος: | | | |
| Σειριακός αριθμός μηχανήματος: | | | |

Γ. Ενημέρωση πληροφοριών προϊόντος

| | |
|--|--|
| Μπορούμε να επικοινωνήσουμε μαζί σας για τυχόν νέα σχετικά με το προϊόν; | |
| Με ποιον πρέπει να επικοινωνήσουμε; | |
| Τηλέφωνο επικοινωνίας: | |
| Φαξ επικοινωνίας: | |
| E-Mail επικοινωνίας: | |
| Ποια είναι η προτιμώμενη μέθοδος επικοινωνίας; | |

Δ. Υπογραφή

| | |
|---|----------|
| Όνομα/διεύθυνση αντιπροσώπου | Υπογραφή |
| Πελάτες: Η υπογραφή μου επιβεβαιώνει ότι έχω λάβει τις οδηγίες λειτουργίας που προορίζονται για τη συσκευή, τις οδηγίες και τη συσκευή χωρίς εμφανή ελαττώματα. | Υπογραφή |

Λίστα Συσκευασίας

| ΟΝΟΜΑΣΙΑ | ΠΟΣΟΤΗΤΑ | ΠΑΡΑΤΗΡΗΣΕΙΣ |
|--|----------|--------------|
| Θαμνοκοπτικό με μεσινέζα | 1 | |
| ΕΓΧΕΙΡΙΔΙΟ ΧΕΙΡΙΣΤΗ ΚΙΝΗΤΗΡΑ | 1 | |
| ΕΓΧΕΙΡΙΔΙΟ ΧΕΙΡΙΣΤΗ ΘΑΜΝΟΚΟΠΤΙΚΟ ΜΕ ΜΕΣΙΝΕΖΑ | 1 | |

Αρχείο εργασιών συντήρησης/σέρβις

| Ημερομηνία | Περιεχόμενο | Υπεύθυνος Συντήρησης | Παρατήρηση |
|------------|-------------|----------------------|------------|
| | | | |
| | | | |
| | | | |

ΕΓΓΥΗΣΗ ΤΗΣ WEIBANG

Για τον αντιπρόσωπο μας

Συγχαρητήρια για την επιλογή ενός προϊόντος WEIBANG για να καλύψει όλες τις απαιτητικές ανάγκες σας στον χώρο εργασίας! Παρακαλούμε φυλάξτε το πρωτότυπο τιμολόγιο αγοράς αυτής της μονάδας σε ασφαλές μέρος. Για να αξιοποιήσετε την εγγύηση του προϊόντος WEIBANG, θα χρειαστεί να προσκομίσετε αντίγραφο του τιμολογίου για να επιβεβαιώσετε την κατάσταση της εγγύησης.

Η καταγραφή του προϊόντος είναι ένα σημαντικό βήμα για να απολαύσετε το νέο σας προϊόν WEIBANG! Αν και η καταγραφή δεν είναι απαραίτητη για την εγγύηση του κατασκευαστή μας, προσφέρει πολλά οφέλη. Μέσω της καταγραφής, διευκολύνεται η εξυπηρέτηση εγγύησης και η ενημέρωσή σας για τυχόν ενημερώσεις, αλλαγές ή συμβουλές σχετικά με το προϊόν σας. Συμπληρώστε την Κάρτα Εγγραφής Εγγύησης και αποστείλετε τη μέσω φαξ ή ταχυδρομήστε την στη διεύθυνση που αναφέρεται στην πίσω πλευρά αυτής της κάρτας εντός 14 ημερών.

Προστασία Δεδομένων: Τα δεδομένα σας θα φυλάσσονται και θα χρησιμοποιούνται από την WEIBANG και τους εξουσιοδοτημένους αντιπροσώπους της μόνο για σκοπούς διαχείρισης εγγύησης και προωθητικού υλικού. Η WEIBANG δεν θα προωθήσει αυτά τα δεδομένα σε τρίτους.

Εάν δεν επιθυμείτε να λαμβάνετε προωθητικές πληροφορίες, παρακαλούμε να επισημάνετε το κουτί. □

Πληροφορίες Εγγραφής Εγγύησης

| A. Πληροφορίες ιδιοκτησίας | | | |
|---|--|----------|--|
| Όνομα ιδιοκτήτη: | | | |
| Διεύθυνση ιδιοκτήτη: | | | |
| Ταχυδρομικός κώδικας: | | Χώρα: | |
| B. Πληροφορίες μηχανήματος | | | |
| Ημερομηνία αγοράς: | | | |
| Μοντέλο μηχανήματος: | | | |
| Σειριακός αριθμός μηχανήματος: | | | |
| Γ. Ενημέρωση πληροφοριών προϊόντος | | | |
| Μπορούμε να επικοινωνήσουμε μαζί σας για τυχόν νέα σχετικά με το προϊόν; | | | |
| Με ποιον πρέπει να επικοινωνήσουμε; | | | |
| Τηλέφωνο επικοινωνίας: | | | |
| Φαξ επικοινωνίας: | | | |
| E-Mail επικοινωνίας: | | | |
| Ποια είναι η προτιμώμενη μέθοδος επικοινωνίας; | | | |
| Δ. Υπογραφή | | | |
| Όνομα/διεύθυνση αντιπροσώπου | | Υπογραφή | |
| Πελάτες: Η υπογραφή μου επιβεβαιώνει ότι έχω λάβει τις οδηγίες λειτουργίας που προορίζονται για τη συσκευή, τις οδηγίες και τη συσκευή χωρίς εμφανή ελαττώματα. | | Υπογραφή | |

Διπλώστε κατά μήκος της διακεκομμένης γραμμής

| |
|--|
| |
| |
| |
| |
| |

Τοποθετήστε τη
σφραγίδα εδώ

ΥΠΟΨΗ: ΤΜΗΜΑ ΣΕΡΒΙΣ

Διπλώστε κατά μήκος της
διακεκομμένης γραμμής



M2102020