

BORMANN®



BAT610

055761

EN FR
IT EL
BG SL
RO HR

v2.2



WWW.NIKOLAOUTOOLS.COM



SYMBOLS



Read the manual before operating the tool.



Wear hearing protection.



Wear safety glasses.

SAFETY INSTRUCTIONS

Warning: Read the manual carefully before use. Failure to follow the warnings and instructions may result in tool damage, physical injury and/or damage to property. Save the manual in a safe place for future reference.

- Keep children away from the work area. Do not allow children to handle the tool.
- Do not use a tool that is leaking air, that has missing or damaged parts, or that requires repairs. Ensure that all screws are securely tightened.
- Never attempt to override tool safety features.
- Do not allow unskilled or untrained individuals to operate the tool.
- Do not use oxygen or any other combustible or bottled gas to power the tool. Failure to observe this warning can cause an explosion resulting in serious personal injury or death. Use only the compressed air to power the tool. Use a hose that is at least 7.6m long to connect the tool to the compressor. Failure to comply will result in serious injury or loss of life.
- Risk of electric shock: Do not expose a compressor to rain. Store it indoors. The compressor must be grounded. Do not use grounding adaptors.
- Risk of personal injury: Do not direct compressed air from the air hose toward yourself or other persons.
- Risk of bursting: Do not adjust the pressure switch or safety valve for any reason. They have been preset at the factory. Tampering with the pressure switch or the safety valve may cause personal injury or property damage.
- Risk of burns: The pump and the manifold generate high temperatures. In order to avoid burns or other injuries, do not touch the pump, the manifold, or the transfer tube while the compressor is running. Allow the parts to cool down before handling or servicing. Keep children away from the compressor at all times.
- Risk of bursting: Make sure the regulator is adjusted so that the compressor outlet pressure is set lower than the maximum operating pressure of the tool. Before starting the compressor, pull the ring on the safety valve to make sure the valve moves freely. Drain water from the tank after each use. Do not weld or repair the tank. Relieve all pressure in the hose before removing or attaching accessories.
- Always ensure that the work piece is firmly secured leaving both hands free to control the tool.
- Always keep the tool clean and lubricated. Daily lubrication is essential to avoid internal corrosion and possible failure.
- Do not overload the tool. Allow the tool to operate at its optimum speed for maximum efficiency. Excessive overload can cause the tool casing to split, and may also lead to excessive wear on moving parts and possible failure.
- Use only the lightweight coil hoses for connecting the tool to the compressor coupling. Do not fit quick change couplings onto the tool, as the vibration can lead to damage or failure of the coupling.
- Always ensure that the tool has stopped before connecting it to the air supply.
- Ensure that the grinding accessories that are used with this tool are rated at or above the tool's speed rating (25.000 rpm). Failure to properly match the accessory to the tool could result in serious personal injury.
- Always ensure that the accessories are rated/designed for use with the tool.
- Ensure that the accessories are correctly and securely fastened before connecting the tool to the air supply.
- Place the compressor in a well-ventilated area. To optimize cooling make sure the compressor is placed at least 31 cm away from the nearest wall.
- Protect the air hose and the power cord from all sorts of damage. Inspect them for any signs of damage every week, and replace them if necessary.
- Always wear hearing protection when using the air compressor. Failure to do so may result in hearing loss.
- Do not carry the compressor while it is running.
- Do not operate the compressor if it is not in a stable position.
- Do not operate the compressor on a rooftop or in an elevated position where there's a possibility that the unit can fall or be tipped over.
- Always replace a damaged gauge before operating the unit again.
- Keep proper footing at all times in order to ensure correct balance.
- Do not wear watches, rings, bracelets, or loose clothing when using the tool.
- For optimal safety and tool performance, inspect the tool daily in order to ensure free movement of the trigger, safety mechanisms, and springs.
- Keep the work area clean. A cluttered or dirty workbench may lead to an accident.
- This tool is not a toy. Use it with caution.
- Use the tool only in a well-ventilated area.
- Ensure that the tool has stopped before putting it down after use.
- Handling and storage of oil: Avoid contact of oil with eyes, skin and clothing. Avoid breathing spray or mist. Store in a tightly closed container in a cool, dry, well-ventilated area free from flammable substances.
- Do not use the tool near or below freezing temperatures, as doing so may cause tool failure.
- Do not store the tool in a freezing environment to prevent ice from forming on the operating valves of the tool, which may cause tool failure.
- Disconnect the tool from the air supply and turn off the compressor before changing any accessories, performing any maintenance, servicing, when the tool is not in use, when it is being handed to another person, and when it is left unattended. Failure to comply may result in injury or damage to equipment.

- Use safety goggles and ear protection: Wear safety glasses with side shields when operating the tool and verify that others in the work area are also wearing safety glasses. Always wear ear protection to help prevent hearing damage and loss.

DESCRIPTION OF MAIN PARTS (FIG. 1)



Fig. 1

SPECIFICATIONS

Technical Data	
Model	BAT6110
Speed	25.000 rpm

AIR SYSTEM (FIG. 2)

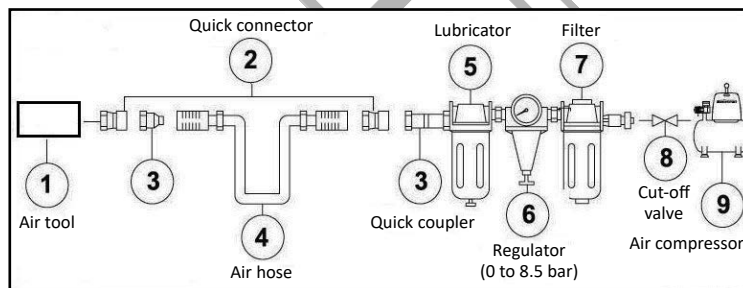

Fig. 2

- Always use clean, dry, regulated compressed air at 4 to 7 bar (60 to 100PSI).
- Do not exceed the maximum and minimum allowable pressure. Operating the tool at the wrong pressure (too low or too high) will cause excessive noise and/or rapid wear.
- It is recommended that a filter-regulator-lubricator be used and be located as close to the tool as possible.
- If a filter-regulator-lubricator is not installed, place up to 6 drops of pneumatic tool oil into the air inlet plug before each use.
- If a filter-regulator-lubricator is installed, keep the air filter clean. A dirty filter will reduce the air pressure to the tool, which will cause a reduction in power, efficiency, and general performance.
- Ensure that all connections in the air supply system are sealed in order to prevent air from leaking. Failure to comply will result in injury or damage to equipment.
- Always inspect the tool prior to each use to ensure that it is in good working order. Do not use the tool if it is damaged in any way or if any part is malfunctioning.
- Only use accessories which are specifically designed for use with this tool.
- Drain the compressor tank daily. Water in the air supply line will damage the tool.
- Clean the air inlet and the filter weekly.
- Air pressure should be increased to compensate for unusually long air hoses. The hose diameter should be 3/8" ID (inner diameter).

- Do not use the tool in the presence of any flammable liquids or gases.
- Keep the hose away from heat, oil, and sharp edges. Check the hose for signs of damage, and ensure that all connections are secure. Failure to comply could lead to serious injury or loss of life.
- Keep hands and other parts of the body away from the work area when connecting the air supply. Failure to comply could lead to serious injury or loss of life.

OPERATING INSTRUCTIONS

Loading and operation

1. Disconnect the tool from the air hose.
2. Use the two wrenches to loosen the chuck.
3. Insert a suitable grinding accessory into the chuck and firmly retighten the chuck to lock the grinding accessory in place using the wrenches.
4. Plug in the compressor, turn it on, set the pressure regulator to 90psi, attach one end of the air hose to the compressor and the other end to the tool. Use plumber's tape to avoid air leaks.
5. With a firm grip on the tool lightly press the trigger and apply the accessory to the workpiece, slowly and steadily moving the tool until the desired finish on the workpiece has been achieved.

Proper use

- Hold the tool firmly with both hands. Always point abrasive material away from you while operating the tool.
- Do not apply additional or excessive force to the tool when grinding.
- Do not allow the tool to run continuously for an extended period of time. Doing so will shorten the life of the tool.
- Verify that the air supply is clean and air pressure does not exceed 90 psi (6.3 bar) while operating the tool. If the air pressure is too high or the air is unclean, it will shorten the life of the tool. Failure to comply could result in serious injury or loss of life.

MAINTENANCE

- The tool must be inspected periodically and worn or broken parts must be replaced in order to keep the unit operating safely and efficiently.
- Disconnect the tool from the air supply before changing accessories, servicing, or performing maintenance.
- Only use the tool after replacing or repairing the damaged parts or accessories.
- Use only replacement parts and accessories that are compatible and suitable for use with the tool.
- Repairs must be performed by a qualified service technician.

RECOMMENDED MAINTENANCE SCHEDULE					
Maintenance required	Description	Tools or materials required	Frequency		
			Each use or every 2 hours	Monthly	As needed
General inspection Free movement	Trigger, spring, safety mechanism		X		
In-depth inspection	Worn or broken parts			X	X
Replace worn or broken parts					X
Lubrication	See below	Pneumatic tool oil	X		

- Lubrication: If the air tool and the compressor are not equipped with an in-line lubrication system, place up to 6 drops of pneumatic tool oil into the air inlet before each work day or after every 2 hours of continuous use, depending on the characteristics of the workpiece.
- Inspect and replace worn or damaged O-rings, seals, etc. Tighten all screws and caps frequently in order to help prevent personal injury.
- Loss of power or problematic operation may occur due to the following:
 - Excessive drain in the air line.
 - Moisture or blockage in the air pipe.
 - Incorrect size or type of hose connector. Check the air supply and follow the instructions.
 - Dirt accumulation in parts of the unit may also reduce performance.
- Ensure that no part is loose or missing and that no part is jammed.
- When the tool is not in use, disconnect it from the air supply, clean it and afterwards store it in a safe and dry place not accessible to children.
- When temperatures are below freezing, keep the tool as warm as possible using any safe, convenient method.

STORAGE

- Apply an ample amount of lubrication before storing the tool.
- Run the tool for approximately 30 seconds after lubricating, in order to ensure that the lubricant is uniformly distributed throughout the tool.
- Store the tool in a clean and dry place.

TROUBLESHOOTING

- If any of the following problems appear while the tool is in use, turn it off and disconnect it from the air supply immediately. Failure to heed this warning will result in serious personal injury.
- Disconnect the tool from the air supply before making any adjustments.

Problem	Possible cause	Solution
The tool runs at normal speed but loses speed under load	<ol style="list-style-type: none"> 1. Motor parts are worn. 2. The clutch is worn or sticking due to lack of lubricant. 	<ol style="list-style-type: none"> 1. Lubricate the clutch housing. 2. Check for excess clutch oil. Clutch cases need only be half full. Overfilling can cause drag on high speed clutch parts. Grease lubrication: Heat usually indicates insufficient grease in chamber.
The tool runs slowly. Air flows slightly from exhaust	<ol style="list-style-type: none"> 1. Motor parts jammed with dirt particles. 2. Power regulator is in the closed position. 3. Dirt is blocking the air flow. 	<ol style="list-style-type: none"> 1. Check air inlet filter for blockage. 2. Pour air tool lubricating oil into air inlet as per instructions. 3. Repeat above as needed.
The tool does not work. Air flows normally from exhaust	<ol style="list-style-type: none"> 1. One or more motor vanes stuck due to material build up. 	<ol style="list-style-type: none"> 1. Pour air tool lubricating oil into air inlet. 2. Tap motor housing gently with plastic mallet.
The tool will not shut off	<ol style="list-style-type: none"> 1. O-rings in the throttle valve are dislodged from the seat inlet valve. 	<ol style="list-style-type: none"> 1. Replace O-rings or send the tool to a service center for repairs.
Note: Repairs should only be carried out by a qualified person.		

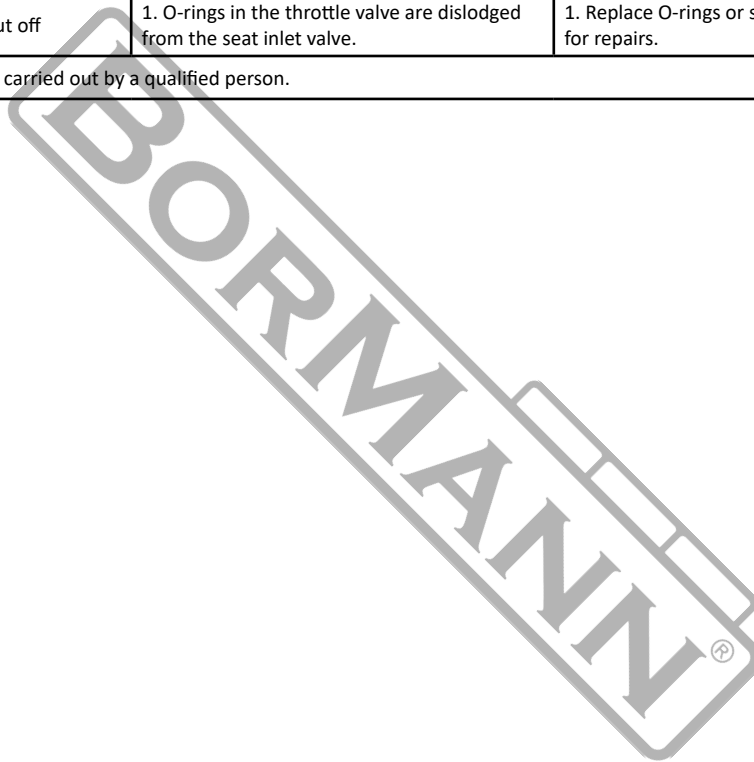

* The manufacturer reserves the right to make minor changes to product design and technical specifications without prior notice unless these changes significantly affect the performance and safety of the products. The parts described / illustrated in the pages of the manual that you hold in your hands may also concern other models of the manufacturer's product line with similar features and may not be included in the product you just acquired.

* To ensure the safety and reliability of the product and the warranty validity, all repair, inspection, repair or replacement work, including maintenance and special adjustments, must only be carried out by technicians of the authorized service department of the manufacturer.

* Always use the product with the supplied equipment. Operation of the product with non-provided equipment may cause malfunctions or even serious injury or death. The manufacturer and the importer shall not be liable for injuries and damages resulting from the use of non-conforming equipment.

SYMBÔLES



Lisez le manuel avant d'utiliser l'outil.



Portez une protection auditive.



Portez des lunettes de sécurité.

INSTRUCTIONS DE SÉCURITÉ

Avertissement : Lisez attentivement le manuel avant de l'utiliser. Le non-respect des avertissements et des instructions peut entraîner des dommages à l'outil, des blessures physiques et/ou des dommages matériels. Conservez le manuel dans un endroit sûr pour vous y référer ultérieurement.

- Tenez les enfants éloignés de la zone de travail. Ne laissez pas les enfants manipuler l'outil.
- N'utilisez pas un outil qui présente une fuite d'air, des pièces manquantes ou endommagées, ou qui nécessite des réparations. Assurez-vous que toutes les vis sont bien serrées.
- N'essayez jamais de contourner les dispositifs de sécurité de l'outil.
- Ne laissez pas des personnes non qualifiées ou non formées utiliser l'outil.
- N'utilisez pas d'oxygène ou tout autre gaz combustible ou en bouteille pour alimenter l'outil. Le non-respect de cet avertissement peut provoquer une explosion entraînant des blessures graves, voire mortelles. Utilisez uniquement l'air comprimé pour alimenter l'outil. Utilisez un tuyau d'au moins 7,6 m de long pour raccorder l'outil au compresseur. Le non-respect de cette consigne peut entraîner des blessures graves, voire mortelles.
- Risque de choc électrique : N'exposez pas un compresseur à la pluie. Stockez-le à l'intérieur. Le compresseur doit être mis à la terre. N'utilisez pas d'adaptateurs de mise à la terre.
- Risque de blessures corporelles : Ne dirigez pas l'air comprimé du tuyau d'air vers vous-même ou d'autres personnes.
- Risque d'éclatement : Ne réglez pas le pressostat ou la soupape de sécurité pour quelque raison que ce soit. Ils ont été pré-réglés en usine. Manipulation du pressostat ou la soupape de sécurité peut provoquer des blessures ou des dommages matériels.
- Risque de brûlures : La pompe et le collecteur génèrent des températures élevées. Afin d'éviter les brûlures ou autres blessures, ne touchez pas la pompe, le collecteur ou le tube de transfert lorsque le compresseur est en marche. Laissez refroidir les pièces avant de les manipuler ou de les entretenir. Gardez les enfants à l'écart du compresseur à tout moment.
- Risque d'éclatement : Assurez-vous que le régulateur est réglé de manière à ce que la pression de sortie du compresseur soit inférieure à la pression de fonctionnement maximale de l'outil. Avant de démarrer le compresseur, tirez sur la bague de la soupape de sécurité pour vous assurer que la soupape bouge librement. Videz l'eau du réservoir après chaque utilisation. Ne pas souder ou réparer le réservoir. Relâchez toute la pression dans le tuyau avant de retirer ou de fixer des accessoires.
- Assurez-vous toujours que la pièce à travailler est fermement fixée, ce qui vous laisse les deux mains libres pour contrôler l'outil.
- Gardez toujours l'outil propre et lubrifié. Une lubrification quotidienne est essentielle pour éviter la corrosion interne et une éventuelle défaillance.
- Ne surchargez pas l'outil. Laissez l'outil fonctionner à sa vitesse optimale pour une efficacité maximale. Une surcharge excessive peut entraîner la fissuration du boîtier de l'outil, et peut également entraîner une usure excessive des pièces mobiles et une éventuelle défaillance.
- N'utilisez que les flexibles spiralés légers pour raccorder l'outil au raccord du compresseur. Ne montez pas de raccords à changement rapide sur l'outil, car les vibrations peuvent entraîner des dommages ou une défaillance du raccord.
- Assurez-vous toujours que l'outil s'est arrêté avant de le connecter à l'alimentation en air.
- Assurez-vous que les accessoires de meulage utilisés avec cet outil ont une vitesse nominale égale ou supérieure à celle de l'outil (25.000 tr/min). Si l'on n'adapte pas correctement les accessoires de l'outil pourrait entraîner des blessures graves.
- Assurez-vous toujours que les accessoires sont classés/conçus pour être utilisés avec l'outil.
- Assurez-vous que les accessoires sont correctement et solidement fixés avant de connecter l'outil à l'alimentation en air.
- Placez le compresseur dans un endroit bien ventilé. Pour optimiser le refroidissement, assurez-vous que le compresseur est placé à au moins 31 cm du mur le plus proche.
- Protégez le tuyau d'air et le cordon d'alimentation de toutes sortes de dommages. Inspectez-les chaque semaine pour détecter tout signe d'endommagement et remplacez-les si nécessaire.
- Portez toujours une protection auditive lorsque vous utilisez le compresseur d'air. Le non-respect de cette consigne peut entraîner une perte d'audition.
- Ne portez pas le compresseur lorsqu'il est en marche.
- Ne faites pas fonctionner le compresseur s'il n'est pas dans une position stable.
- Ne faites pas fonctionner le compresseur sur un toit ou dans une position élevée où il y a un risque que l'unité tombe ou soit renversée.
- Remplacez toujours une jauge endommagée avant de remettre l'appareil en service.
- Gardez toujours un bon pied afin d'assurer un bon équilibre.
- Ne portez pas de montres, de bagues, de bracelets ou de vêtements amples lorsque vous utilisez l'outil.
- Pour une sécurité et des performances optimales de l'outil, inspectez-le quotidiennement afin de vous assurer du libre mouvement de la gâchette, des mécanismes de sécurité et des ressorts.
- Maintenez la zone de travail propre. Un établi encombré ou sale peut entraîner un accident.
- Cet outil n'est pas un jouet. Utilisez-le avec précaution.
- N'utilisez l'outil que dans un endroit bien ventilé.
- Assurez-vous que l'outil s'est arrêté avant de le poser après utilisation.
- Manipulation et stockage de l'huile : Éviter tout contact de l'huile avec les yeux, la peau et les vêtements. Éviter de respirer le spray ou le brouillard. Stocker dans un récipient hermétiquement fermé dans un endroit frais, sec, bien ventilé et exempt de substances inflammables.
- N'utilisez pas l'outil à des températures proches ou inférieures au point de congélation, car cela pourrait entraîner une défaillance de l'outil.
- Ne stockez pas l'outil dans un environnement glacial afin d'éviter la formation de glace sur les valves de fonctionnement de l'outil, ce qui pourrait entraîner une défaillance de l'outil.
- Débranchez l'outil de l'alimentation en air et éteignez le compresseur avant de changer tout accessoire, d'effectuer toute opération de réparation, d'entretien, lorsque l'outil n'est pas utilisé, lorsqu'il est remis à une autre personne et lorsqu'il est laissé sans surveillance. Le non-respect de ces consignes peut entraîner des blessures ou endommager l'équipement.

- Utilisez des lunettes de sécurité et des protections auditives : Portez des lunettes de sécurité avec écrans latéraux lorsque vous utilisez l'outil et vérifiez que les autres personnes présentes dans la zone de travail portent également des lunettes de sécurité. Portez toujours des protections auditives afin de prévenir les dommages et les pertes auditives.

DESCRIPTION DES PRINCIPALES PARTIES (FIG. 1)

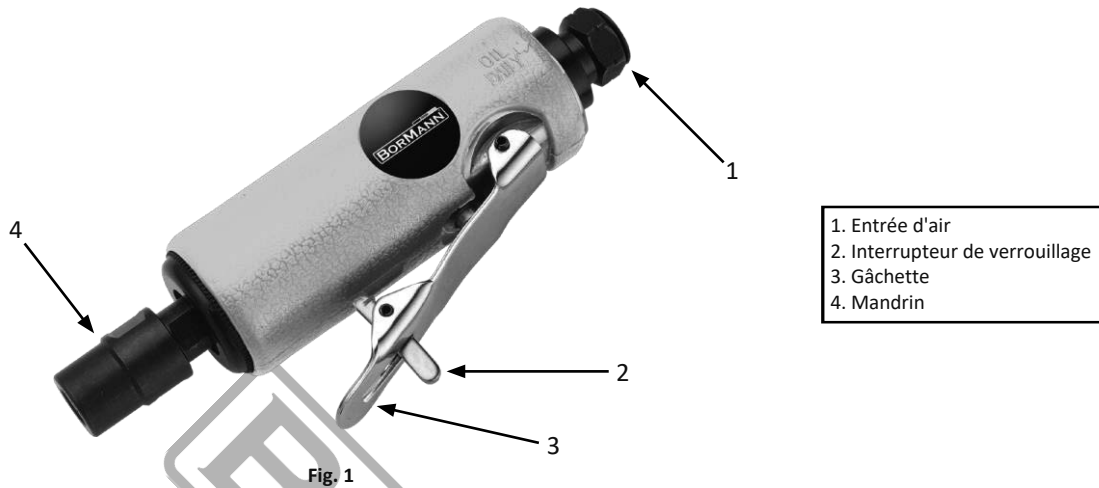

SPÉCIFICATIONS

Données techniques	
Modèle	BAT6110
Vitesse	25.000 tr/min

SYSTÈME D'AIR (FIG. 2)

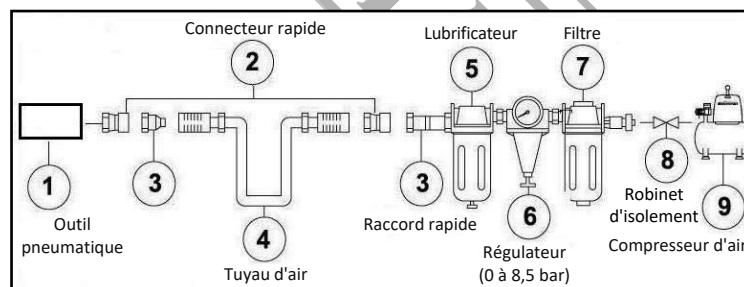

- Utilisez toujours de l'air comprimé propre, sec et régulé à 4 à 7 bar (60 à 100PSI).
- Ne dépassez pas la pression maximale et minimale autorisée. L'utilisation de l'outil à une pression incorrecte (trop basse ou trop élevée) entraînera un bruit excessif et/ou une usure rapide.
- Il est recommandé d'utiliser un filtre-régulateur-lubrificateur et de le placer aussi près que possible de l'outil.
- Si un filtre-régulateur-lubrificateur n'est pas installé, placez jusqu'à 6 gouttes d'huile pour outils pneumatiques dans le bouchon d'entrée d'air avant chaque utilisation.
- Si un filtre-régulateur-lubrificateur est installé, gardez le filtre à air propre. Un filtre sale réduira la pression d'air vers l'outil, ce qui entraînera une réduction de la puissance, de l'efficacité et des performances générales.
- Assurez-vous que toutes les connexions du système d'alimentation en air sont scellées afin d'éviter toute fuite d'air. Le non-respect de cette consigne entraînera des blessures ou des dommages à l'équipement.
- Inspectez toujours l'outil avant chaque utilisation pour vous assurer qu'il est en bon état de marche. N'utilisez pas l'outil s'il est endommagé de quelque manière que ce soit ou si l'une de ses pièces ne fonctionne pas correctement.
- N'utilisez que des accessoires spécifiquement conçus pour être utilisés avec cet outil.
- Vidangez quotidiennement le réservoir du compresseur. La présence d'eau dans la conduite d'alimentation en air endommagera l'outil.
- Nettoyez l'entrée d'air et le filtre chaque semaine.
- La pression d'air doit être augmentée pour compenser la longueur inhabituelle des tuyaux d'air. Le diamètre du tuyau doit être de 3/8" ID (diamètre intérieur).

- N'utilisez pas l'outil en présence de liquides ou de gaz inflammables.
- Gardez le tuyau à l'écart de la chaleur, de l'huile et des bords tranchants. Vérifiez que le tuyau ne présente aucun signe d'endommagement et que tous les raccords sont bien fixés. Le non-respect de ces consignes peut entraîner des blessures graves ou la mort.
- Gardez les mains et les autres parties du corps éloignées de la zone de travail lors du raccordement de l'alimentation en air. Le non-respect de cette consigne peut entraîner des blessures graves ou la mort.

INSTRUCTIONS D'UTILISATION

Chargement et fonctionnement

1. Débranchez l'outil du tuyau d'air.
2. Utilisez les deux clés pour desserrer le mandrin.
3. Insérez un accessoire de meulage approprié dans le mandrin et resserrez fermement le mandrin pour verrouiller l'accessoire de meulage en place à l'aide des clés.
4. Branchez le compresseur, mettez-le en marche, réglez le régulateur de pression sur 90psi, attachez une extrémité du tuyau d'air au compresseur et l'autre extrémité à l'outil. Utilisez du ruban adhésif de plombier pour éviter les fuites d'air.
5. En tenant fermement l'outil, appuyez légèrement sur la gâchette et appliquez l'accessoire sur la pièce à travailler, en déplaçant l'outil lentement et régulièrement jusqu'à ce que la finition souhaitée sur la pièce soit atteinte.

Utilisation appropriée

- Tenez fermement l'outil à deux mains. Dirigez toujours le matériau abrasif loin de vous lorsque vous utilisez l'outil.
- N'appliquez pas de force supplémentaire ou excessive sur l'outil lors du meulage.
- Ne laissez pas l'outil fonctionner en continu pendant une période prolongée. La durée de vie de l'outil s'en trouverait réduite.
- Vérifiez que l'alimentation en air est propre et que la pression d'air ne dépasse pas 6,3 bar (90 psi) lorsque vous utilisez l'outil. Si la pression d'air est trop élevée ou si l'air est impur, la durée de vie de l'outil s'en trouvera réduite. Le non-respect de cette consigne peut entraîner des blessures graves ou la perte de vies humaines.

ENTRETIEN

- L'outil doit être inspecté périodiquement et les pièces usées ou cassées doivent être remplacées afin que l'appareil continue à fonctionner de manière sûre et efficace.
- Débranchez l'outil de l'alimentation en air avant de changer d'accessoire, d'effectuer le service ou l'entretien.
- N'utilisez l'outil qu'après avoir remplacé ou réparé les pièces ou accessoires endommagés.
- N'utilisez que des pièces de rechange et des accessoires compatibles et adaptés à l'outil.
- Les réparations doivent être effectuées par un technicien qualifié.

PROGRAMME D'ENTRETIEN RECOMMANDÉ					
Action d'entretien	Description	Outils ou matériaux nécessaires	Fréquence		
			A chaque utilisation ou toutes les 2 heures	Mensuel	Selon les besoins
Inspection générale Mouvement libre	Gâchette, ressort, mécanisme de sécurité		X		
Inspection en profondeur	Pièces usées ou cassées			X	X
Remplacer les pièces usées ou cassées					X
Lubrification	Voir ci-dessous	Huile pour outils pneumatiques	X		

- Lubrification : Si l'outil pneumatique et le compresseur ne sont pas équipés d'un système de lubrification en ligne, placez jusqu'à 6 gouttes d'huile pour outils pneumatiques dans l'entrée d'air avant chaque journée de travail ou après toutes les 2 heures d'utilisation continue, selon les caractéristiques de la pièce à travailler.
- Inspectez et remplacez les joints toriques, les joints d'étanchéité, etc. usés ou endommagés. Serrez fréquemment toutes les vis et tous les capuchons afin d'éviter toute blessure corporelle.
- Une perte de puissance ou un fonctionnement problématique peuvent se produire pour les raisons suivantes :
 - Drainage excessif dans la conduite d'air.
 - Humidité ou blocage dans le tuyau d'air.
 - Taille ou type de connecteur de tuyau incorrect. Vérifiez l'alimentation en air et suivez les instructions.
 - L'accumulation de saletés dans certaines parties de l'appareil peut également réduire les performances.
- Assurez-vous qu'aucune pièce n'est desserrée ou manquante et qu'aucune pièce n'est coincée.
- Lorsque l'outil n'est pas utilisé, débranchez-le de l'alimentation en air, nettoyez-le et rangez-le ensuite dans un endroit sûr et sec, non accessible aux enfants.
- Lorsque les températures sont inférieures à zéro, gardez l'outil aussi chaud que possible en utilisant toute méthode sûre et pratique.

STOCKAGE

- Appliquez une quantité suffisante de lubrifiant avant de ranger l'outil.
- Faites tourner l'outil pendant environ 30 secondes après la lubrification, afin de vous assurer que le lubrifiant est uniformément réparti dans l'outil.
- Rangez l'outil dans un endroit propre et sec.

DÉPANNAGE

- Si l'un des problèmes suivants apparaît pendant l'utilisation de l'outil, éteignez-le et débranchez-le immédiatement de l'alimentation en air. Le non-respect de cet avertissement entraînera des blessures corporelles graves.
- Débranchez l'outil de l'alimentation en air avant d'effectuer tout réglage.

Problème	Cause possible	Solution
L'outil fonctionne à une vitesse normale mais perd de la vitesse sous charge.	<ol style="list-style-type: none"> 1. Les pièces du moteur sont usées. 2. L'embrayage est usé ou se bloque en raison d'un manque de lubrifiant. 	<ol style="list-style-type: none"> 1. Lubrifiez le carter d'embrayage. 2. Vérifiez l'excès d'huile d'embrayage. Les carters d'embrayage ne doivent être remplis qu'à moitié. Un remplissage excessif peut entraîner un frottement des pièces de l'embrayage à haute vitesse. Lubrification à la graisse : La chaleur indique généralement une insuffisance de graisse dans la chambre.
L'outil fonctionne lentement. L'air s'écoule légèrement de l'échappement	<ol style="list-style-type: none"> 1. Les pièces du moteur sont bloquées par des particules de saleté. 2. Le régulateur de puissance est en position fermée. 3. Des saletés bloquent le flux d'air. 	<ol style="list-style-type: none"> 1. Vérifiez que le filtre d'entrée d'air n'est pas obstrué. 2. Versez de l'huile lubrifiante pour outils pneumatiques dans l'entrée d'air, conformément aux instructions. 3. Répétez les opérations ci-dessus si nécessaire.
L'outil ne fonctionne pas. L'air s'écoule normalement de l'échappement	<ol style="list-style-type: none"> 1. Une ou plusieurs ailettes du moteur sont coincées à cause d'une accumulation de matière. 	<ol style="list-style-type: none"> 1. Versez l'huile de lubrification de l'outil pneumatique dans l'entrée d'air. 2. Tapez doucement sur le boîtier du moteur avec un maillet en plastique.
L'outil ne s'arrête pas	<ol style="list-style-type: none"> 1. Les joints toriques du papillon des gaz sont délogés du siège de la soupape d'admission. 	<ol style="list-style-type: none"> 1. Remplacer les joints toriques ou envoyer l'outil à un centre de service pour réparation.
Remarque : Les réparations ne doivent être effectuées que par une personne qualifiée.		

* Le fabricant se réserve le droit d'apporter des modifications mineures à la conception et aux spécifications techniques des produits sans préavis, à moins que ces modifications n'affectent de manière significative les performances et la sécurité des produits. Les pièces décrites / illustrées dans les pages du manuel que vous tenez entre vos mains peuvent également concerner d'autres modèles de la gamme de produits du fabricant présentant des caractéristiques similaires et peuvent ne pas être incluses dans le produit que vous venez d'acquérir.

* Pour garantir la sécurité et la fiabilité du produit et la validité de la garantie, tous les travaux de réparation, d'inspection, de réparation ou de remplacement, y compris l'entretien et les réglages spéciaux, doivent être effectués uniquement par des techniciens du service après-vente agréé du fabricant.

* Utilisez toujours le produit avec l'équipement fourni. L'utilisation du produit avec un équipement non fourni peut entraîner des dysfonctionnements, voire des blessures graves ou mortelles. Le fabricant et l'importateur ne peuvent être tenus responsables des blessures et des dommages résultant de l'utilisation d'un équipement non conforme.

SIMBOLI



Leggere il manuale prima di utilizzare l'utensile.



Indossare protezioni per l'udito.



Indossare occhiali di sicurezza.

ISTRUZIONI DI SICUREZZA

Attenzione: Leggere attentamente il manuale prima dell'uso. La mancata osservanza delle avvertenze e delle istruzioni può causare danni all'utensile, lesioni fisiche e/o danni alle cose. Conservare il manuale in un luogo sicuro per future consultazioni.

- Tenere i bambini lontani dall'area di lavoro. Non permettere ai bambini di maneggiare l'utensile.
- Non utilizzare un utensile che perde aria, che presenta parti mancanti o danneggiato o che necessita di riparazioni. Assicurarsi che tutte le viti siano saldamente serrate.
- Non tentare mai di escludere le funzioni di sicurezza dell'utensile.
- Non permettere a persone non qualificate o non addestrate di utilizzare l'utensile.
- Non utilizzare ossigeno o altri gas combustibili o in bottiglia per alimentare l'utensile. La mancata osservanza di questa avvertenza può causare un'esplosione con conseguenti gravi lesioni personali o morte. Utilizzare solo l'aria compressa per alimentare l'utensile. Utilizzare un tubo flessibile lungo almeno 7,6 m per collegare l'utensile al compressore. La mancata osservanza di questa avvertenza può provocare gravi lesioni personali o morte.
- Rischio di scosse elettriche: Non esporre il compressore alla pioggia. Conservarlo al chiuso. Il compressore deve essere collegato a terra. Non utilizzare adattatori di messa a terra.
- Rischio di lesioni personali: Non dirigere l'aria compressa dal tubo flessibile verso se stessi o altre persone.
- Rischio di scoppio: Non regolare per nessun motivo il pressostato o la valvola di sicurezza. Sono stati preimpostati in fabbrica. Manomissione del pressostato o la valvola di sicurezza può causare lesioni personali o danni materiali.
- Rischio di ustioni: La pompa e il collettore generano temperature elevate. Per evitare ustioni o altre lesioni, non toccare la pompa, il collettore o il tubo di trasferimento quando il compressore è in funzione. Lasciare raffreddare le parti prima di maneggiarle o di eseguire la manutenzione. Tenere sempre lontani i bambini dal compressore.
- Rischio di scoppio: Assicurarsi che il regolatore sia regolato in modo che la pressione di uscita del compressore sia inferiore alla pressione massima di esercizio dell'utensile. Prima di avviare il compressore, tirare l'anello della valvola di sicurezza per verificare che la valvola si muova liberamente. Scaricare l'acqua dal serbatoio dopo ogni utilizzo. Non saldare o riparare il serbatoio. Scaricare tutta la pressione nel tubo prima di rimuovere o collegare gli accessori.
- Assicurarsi sempre che il pezzo in lavorazione sia saldamente fissato, lasciando entrambe le mani libere per controllare l'utensile.
- Mantenere sempre l'utensile pulito e lubrificato. La lubrificazione quotidiana è essenziale per evitare la corrosione interna e possibili guasti.
- Non sovraccaricare l'utensile. Lasciare che l'utensile funzioni alla sua velocità ottimale per ottenere la massima efficienza. Un sovraccarico eccessivo può causare la spaccatura dell'involucro dell'utensile e la perdita di potenza.
può anche causare un'usura eccessiva delle parti in movimento e un possibile guasto.
- Per collegare l'utensile all'attacco del compressore, utilizzare esclusivamente tubi flessibili leggeri a spirale. Non montare sull'utensile raccordi a cambio rapido, poiché le vibrazioni potrebbero provocare danni o guasti all'accoppiamento.
- Assicurarsi sempre che l'utensile si sia fermato prima di collegarlo all'alimentazione dell'aria.
- Assicurarsi che gli accessori di affilatura utilizzati con questo utensile abbiano una velocità pari o superiore a quella dell'utensile (25.000 giri/min). In caso di mancata corrispondenza con l'accessorio all'utensile potrebbe causare gravi lesioni personali.
- Assicurarsi sempre che gli accessori siano adatti all'uso dell'utensile.
- Assicurarsi che gli accessori siano fissati correttamente e in modo sicuro prima di collegare l'utensile all'alimentazione dell'aria.
- Collocare il compressore in un'area ben ventilata. Per ottimizzare il raffreddamento, assicurarsi che il compressore sia collocato ad almeno 31 cm di distanza dalla parete più vicina.
- Proteggete il tubo dell'aria e il cavo di alimentazione da qualsiasi tipo di danno. Ispezionateli ogni settimana per individuare eventuali segni di danneggiamento e, se necessario, sostituiteli.
- Indossare sempre una protezione per l'udito quando si utilizza il compressore d'aria. La mancata osservanza di tale precauzione può causare la perdita dell'udito.
- Non trasportare il compressore mentre è in funzione.
- Non azionare il compressore se non è in posizione stabile.
- Non utilizzare il compressore su un tetto o in una posizione elevata in cui vi sia la possibilità che l'unità cada o venga ribaltata.
- Sostituire sempre un indicatore danneggiato prima di rimettere in funzione l'unità.
- Mantenere sempre una posizione corretta per garantire l'equilibrio.
- Non indossare orologi, anelli, braccialetti o indumenti larghi quando si utilizza lo strumento.
- Per una sicurezza e un funzionamento ottimali dell'utensile, ispezionarlo quotidianamente per garantire il libero movimento del grilletto, dei meccanismi di sicurezza e delle molle.
- Mantenere pulita l'area di lavoro. Un banco di lavoro disordinato o sporco può essere causa di incidenti.
- Questo strumento non è un giocattolo. Usatelo con cautela.
- Utilizzare lo strumento solo in un'area ben ventilata.
- Assicurarsi che l'utensile si sia fermato prima di riparlo dopo l'uso.
- Manipolazione e stoccaggio dell'olio: Evitare il contatto dell'olio con gli occhi, la pelle e gli indumenti. Evitare di respirare gli spruzzi o la nebbia. Conservare in un contenitore ben chiuso in un'area fresca, asciutta, ben ventilata e priva di sostanze infiammabili.
- Non utilizzare l'utensile in prossimità o al di sotto delle temperature di congelamento, poiché ciò potrebbe causare il malfunzionamento dell'utensile.
- Non conservare l'utensile in un ambiente gelido per evitare la formazione di ghiaccio sulle valvole di funzionamento dell'utensile, che potrebbe causare un guasto.

- Scollegare l'utensile dall'alimentazione dell'aria e spegnere il compressore prima di cambiare gli accessori, di eseguire la manutenzione, quando l'utensile non è in uso, quando viene consegnato a un'altra persona e quando viene lasciato incustodito. L'inosservanza di questa norma può provocare lesioni o danni all'attrezzatura.
- Utilizzare occhiali di sicurezza e protezioni per le orecchie: Indossare occhiali di sicurezza con schermi laterali quando si utilizza l'utensile e verificare che anche gli altri nell'area di lavoro indossino occhiali di sicurezza. Indossare sempre una protezione per le orecchie per evitare danni all'udito.

DESCRIZIONE DELLE PARTI PRINCIPALI (FIG. 1)

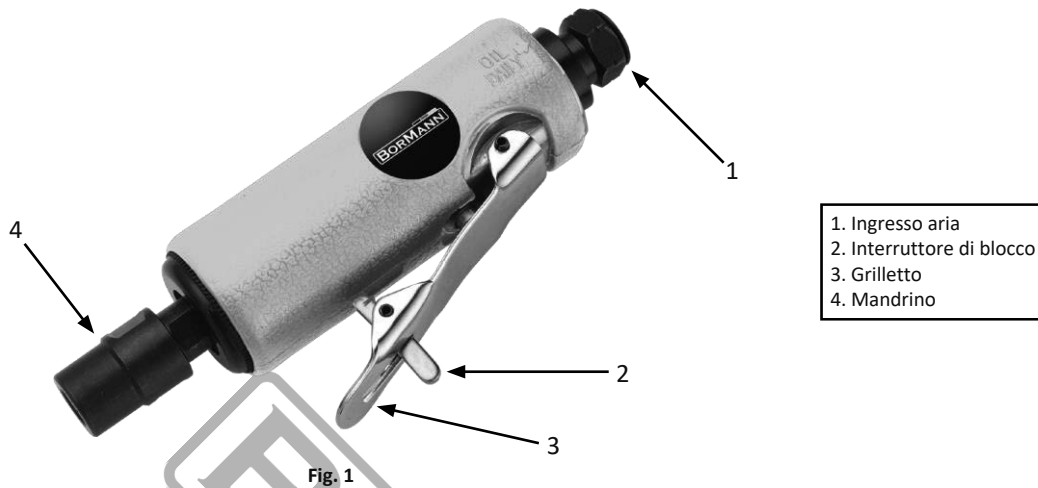

Fig. 1

SPECIFICHE

Dati tecnici	
Modello	BAT6110
Velocità	25.000 giri/minuto

SISTEMA D'ARIA (FIG. 2)

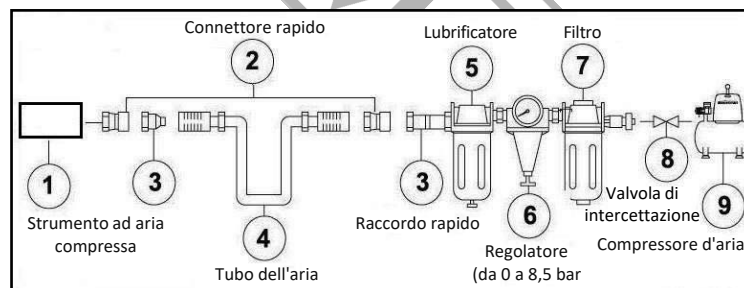

Fig. 2

- Utilizzare sempre aria compressa pulita, asciutta e regolata a 4-7 bar (60-100 PSI).
- Non superare la pressione massima e minima consentita. Il funzionamento dell'utensile a una pressione errata (troppo bassa o troppo alta) provoca un'eccessiva rumorosità e/o una rapida usura.
- Si raccomanda di utilizzare un filtro-regolatore-lubrificatore da posizionare il più vicino possibile all'utensile.
- Se non è installato un filtro-regolatore-lubrificatore, inserire fino a 6 gocce di olio per utensili pneumatici nel tappo di ingresso dell'aria prima di ogni utilizzo.
- Se è installato un filtro-regolatore-lubrificatore, mantenere pulito il filtro dell'aria. Un filtro sporco riduce la pressione dell'aria nell'utensile, con conseguente riduzione della potenza, dell'efficienza e delle prestazioni generali.
- Assicurarsi che tutti i collegamenti del sistema di alimentazione dell'aria siano sigillati per evitare perdite d'aria. La mancata osservanza di questa precauzione può causare lesioni o danni all'apparecchiatura.
- Prima di ogni utilizzo, ispezionare sempre l'utensile per accertarsi che sia in buone condizioni di funzionamento. Non utilizzare l'utensile se è danneggiato in qualche modo o se qualche parte è malfunzionante.
- Utilizzare solo accessori specificamente progettati per l'uso con questo strumento.
- Scaricare il serbatoio del compressore ogni giorno. L'acqua nella linea di alimentazione dell'aria danneggia l'utensile.
- Pulire settimanalmente l'ingresso dell'aria e il filtro.
- La pressione dell'aria deve essere aumentata per compensare i tubi dell'aria insolitamente lunghi. Il diametro del tubo deve essere di 3/8" ID (diametro interno).

- Non utilizzare l'utensile in presenza di liquidi o gas infiammabili.
- Tenere il tubo lontano da calore, olio e bordi taglienti. Controllare che il tubo non presenti segni di danneggiamento e assicurarsi che tutti i collegamenti siano saldi. L'inosservanza di questa norma potrebbe provocare gravi lesioni o la perdita di vite umane.
- Durante il collegamento dell'alimentazione dell'aria, tenere le mani e altre parti del corpo lontane dall'area di lavoro. La mancata osservanza di questa precauzione può causare gravi lesioni o morte.

ISTRUZIONI PER L'USO

Caricamento e funzionamento

1. Scollegare l'utensile dal tubo dell'aria.
2. Utilizzare le due chiavi per allentare il mandrino.
3. Inserire un accessorio di rettifica adatto nel mandrino e serrare saldamente il mandrino per bloccare l'accessorio di rettifica in posizione utilizzando le chiavi.
4. Collegare il compressore, accenderlo, impostare il regolatore di pressione a 90psi, collegare un'estremità del tubo dell'aria al compressore e l'altra all'utensile. Utilizzare nastro da idraulico per evitare perdite d'aria.
5. Con una presa salda sull'utensile, premere leggermente il grilletto e applicare l'accessorio sul pezzo, muovendo lentamente e costantemente l'utensile fino a raggiungere la finitura desiderata sul pezzo.

Uso corretto

- Impugnare saldamente l'utensile con entrambe le mani. Durante l'utilizzo dell'utensile, puntare sempre il materiale abrasivo lontano da sé.
- Non applicare una forza supplementare o eccessiva all'utensile durante l'affilatura.
- Non lasciare che l'utensile funzioni continuamente per un periodo di tempo prolungato. In questo modo si riduce la durata dell'utensile.
- Verificare che l'alimentazione dell'aria sia pulita e che la pressione dell'aria non superi i 90 psi (6,3 bar) durante il funzionamento dell'utensile. Se la pressione dell'aria è troppo alta o l'aria non è pulita, la durata dell'utensile si riduce. L'inosservanza di questa norma potrebbe causare gravi lesioni o morte.

MANUTENZIONE

- L'utensile deve essere ispezionato periodicamente e le parti usurate o rotte devono essere sostituite per mantenere il funzionamento sicuro ed efficiente dell'unità.
- Scollegare l'utensile dall'alimentazione dell'aria prima di sostituire gli accessori, eseguire la manutenzione o la riparazione.
- Utilizzare l'utensile solo dopo aver sostituito o riparato le parti o gli accessori danneggiati.
- Utilizzare solo parti di ricambio e accessori compatibili e adatti all'uso dell'utensile.
- Le riparazioni devono essere eseguite da un tecnico qualificato.

PROGRAMMA DI MANUTENZIONE CONSIGLIATO					
Azione di manutenzione	Descrizione	Strumenti o materiali necessari	Frequenza		
			Ad ogni utilizzo o ogni 2 ore	Mensile	Quando necessario
Ispezione generale Movimento libero	Grilletto, molla, meccanismo di sicurezza		X		
Ispezione approfondita	Parti usurate o rotte			X	X
Sostituire le parti usurate o rotte					X
Lubrificazione	Vedi sotto	Olio per utensili pneumatici	X		

- Lubrificazione: Se l'utensile pneumatico e il compressore non sono dotati di un sistema di lubrificazione in linea, inserire fino a 6 gocce di olio per utensili pneumatici nell'ingresso dell'aria prima di ogni giornata di lavoro o dopo ogni 2 ore di utilizzo continuo, a seconda delle caratteristiche del pezzo in lavorazione.
- Ispezionare e sostituire gli O-ring, le guarnizioni, ecc. usurati o danneggiati. Serrare frequentemente tutte le viti e i tappi per evitare lesioni personali.
- La perdita di potenza o il funzionamento problematico possono essere dovuti a quanto segue:
 - Scarico eccessivo nella linea dell'aria.
 - Umidità o ostruzione nel tubo dell'aria.
 - Dimensioni o tipo di connettore del tubo flessibile non corretti. Controllare l'alimentazione dell'aria e seguire le istruzioni.
 - Anche l'accumulo di sporizia nelle parti dell'unità può ridurre le prestazioni.
- Assicurarsi che nessuna parte sia allentata o mancante e che nessuna parte sia inceppata.
- Quando l'utensile non viene utilizzato, scollegarlo dall'alimentazione dell'aria, pulirlo e quindi riporlo in un luogo sicuro e asciutto, non accessibile ai bambini.
- Quando le temperature sono inferiori allo zero, mantenere l'utensile il più caldo possibile utilizzando qualsiasi metodo sicuro e conveniente.

IMMAGAZZINAMENTO

- Prima di riporre l'utensile, applicare un'abbondante quantità di lubrificante.
- Far girare l'utensile per circa 30 secondi dopo la lubrificazione, per garantire che il lubrificante sia distribuito uniformemente nell'utensile.
- Conservare lo strumento in un luogo pulito e asciutto.

RISOLUZIONE DEI PROBLEMI

- Se uno dei seguenti problemi si manifesta durante l'uso dell'utensile, spegnerlo e scollegarlo immediatamente dall'alimentazione dell'aria. La mancata osservanza di questa avvertenza può causare gravi lesioni personali.
- Scollegare l'utensile dall'alimentazione dell'aria prima di effettuare qualsiasi regolazione.

Problema	Possibile causa	Soluzione
L'utensile funziona a velocità normale, ma perde velocità sotto carico	<ol style="list-style-type: none"> 1. Le parti del motore sono usurate. 2. La frizione è usurata o si blocca per mancanza di lubrificante. 	<ol style="list-style-type: none"> 1. Lubrificare l'alloggiamento della frizione. 2. Controllare l'eccesso di olio della frizione. I carter della frizione devono essere riempiti solo a metà. Un riempimento eccessivo può causare il trascinarsi delle parti della frizione ad alta velocità. <p>Lubrificazione con grasso: Il calore di solito indica una quantità insufficiente di grasso nella camera.</p>
L'utensile funziona lentamente. L'aria fuoriesce leggermente dallo scarico	<ol style="list-style-type: none"> 1. Le parti del motore sono bloccate da particelle di sporco. 2. Il regolatore di potenza è in posizione chiusa. 3. Lo sporco blocca il flusso d'aria. 	<ol style="list-style-type: none"> 1. Controllare che il filtro di ingresso dell'aria non sia ostruito. 2. Versare l'olio lubrificante per utensili pneumatici nell'ingresso dell'aria come da istruzioni. 3. Ripetere quanto sopra se necessario.
L'utensile non funziona. L'aria esce normalmente dallo scarico	<ol style="list-style-type: none"> 1. Una o più palette del motore sono bloccate a causa dell'accumulo di materiale. 	<ol style="list-style-type: none"> 1. Versare l'olio lubrificante per utensili pneumatici nell'ingresso dell'aria. 2. Battere delicatamente l'alloggiamento del motore con un martello di plastica.
L'utensile non si spegne	<ol style="list-style-type: none"> 1. Gli guarnizione circolare della valvola a farfalla si sono staccati dalla sede della valvola di ingresso. 	<ol style="list-style-type: none"> 1. Sostituire gli guarnizione circolare o inviare l'utensile a un centro di assistenza per le riparazioni.
Nota: Le riparazioni devono essere eseguite solo da personale qualificato.		

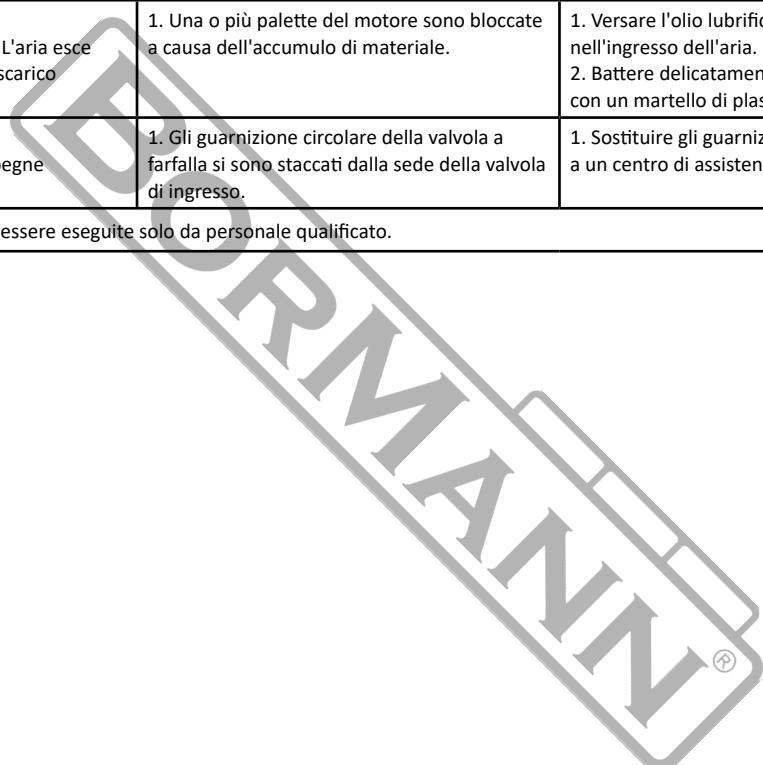

* Il produttore si riserva il diritto di apportare modifiche minori al design e alle specifiche tecniche del prodotto senza preavviso, a meno che tali modifiche non influiscano in modo significativo sulle prestazioni e sulla sicurezza dei prodotti. Le parti descritte/illustrate nelle pagine del manuale che avete tra le mani possono riguardare anche altri modelli della linea di prodotti del produttore con caratteristiche simili e potrebbero non essere incluse nel prodotto appena acquistato.

* Per garantire la sicurezza e l'affidabilità del prodotto e la validità della garanzia, tutti i lavori di riparazione, ispezione, riparazione o sostituzione, compresa la manutenzione e le regolazioni speciali, devono essere eseguiti esclusivamente da tecnici del servizio di assistenza autorizzato del produttore.

* Utilizzare sempre il prodotto con le apparecchiature in dotazione. L'uso del prodotto con apparecchiature non in dotazione può causare malfunzionamenti o addirittura lesioni gravi o morte. Il produttore e l'importatore non sono responsabili per lesioni e danni derivanti dall'uso di apparecchiature non conformi.

ΣΥΜΒΟΛΑ



Διαβάστε το εγχειρίδιο πριν χρησιμοποιήσετε το εργαλείο.



Φοράτε προστασία ακοής.



Φοράτε γυαλιά ασφαλείας.

ΟΔΗΓΙΕΣ ΑΣΦΑΛΕΙΑΣ

Προσοχή: Διαβάστε προσεκτικά το εγχειρίδιο πριν χρησιμοποιήσετε το εργαλείο. Η μη τήρηση των προειδοποιήσεων και των οδηγιών μπορεί να οδηγήσει σε βλάβη του εργαλείου, τραυματισμό ή να προκαλέσει υλική ζημιά. Αφού διαβάσετε το εγχειρίδιο, φυλάξτε το σε ασφαλές μέρος για μελλοντική αναφορά.

- Κρατήστε τα παιδιά μακριά από τον χώρο εργασίας. Μην επιτρέπετε στα παιδιά να χειρίζονται το εργαλείο.
- Μην χρησιμοποιείτε το εργαλείο αν παρουσιάζει διαρροή αέρα, αν δεν είναι όλα τα εξαρτήματα εγκατεστημένα, αν εξαρτήματα έχουν υποστεί ζημιά και αν το εργαλείο χρειάζεται επισκευή. Βεβαιωθείτε ότι όλες οι βίδες είναι καλά σφιγμένες.
- Ποτέ μην επιχειρείτε να παρακάμψετε τις διατάξεις ασφαλείας του εργαλείου.
- Μην επιτρέπετε σε ανειδίκευτα ή μη εκπαιδευμένα άτομα να χειρίζονται το εργαλείο.
- Μην χρησιμοποιείτε οξυγόνο ή οποιοδήποτε άλλο εύφλεκτο ή εμφιαλωμένο αέριο για την τροφοδοσία του εργαλείου. Η μη τήρηση αυτής της προειδοποίησης μπορεί να προκαλέσει έκρηξη με αποτέλεσμα σοβαρό τραυματισμό ή θάνατο. Χρησιμοποιείτε μόνο πεπιεσμένο αέρα για την τροφοδοσία του εργαλείου. Χρησιμοποιήστε έναν εύκαμπτο σωλήνα μήκους τουλάχιστον 7,6 μέτρων για τη σύνδεση του εργαλείου με τον συμπιεστή. Η μη συμμόρφωση θα έχει ως αποτέλεσμα σοβαρό τραυματισμό ή απώλεια ζωής.
- Κίνδυνος ηλεκτροπληξίας: Μην εκθέτετε τον συμπιεστή στη βροχή. Αποθηκεύστε τον σε εσωτερικό χώρο. Ο συμπιεστής πρέπει να είναι γειωμένος. Μην χρησιμοποιείτε προσαρμογείς γείωσης.
- Κίνδυνος τραυματισμού: Μην κατευθύνετε πεπιεσμένο αέρα από τον εύκαμπτο σωλήνα αέρα προς τον εαυτό σας ή άλλα άτομα.
- Κίνδυνος έκρηξης: Μην ρυθμίζετε τον διακόπτη πίεσης ή τη βαλβίδα ασφαλείας για οποιονδήποτε λόγο. Έχουν προρυθμιστεί στο εργοστάσιο. Η ρύθμιση του διακόπτη πίεσης ή της βαλβίδας ασφαλείας μπορεί να προκαλέσει τραυματισμό ή υλικές ζημιές.
- Κίνδυνος εγκαύματος: Η αντλία και ο σωλήνας διακλάδωσης παράγουν υψηλές θερμοκρασίες. Για να αποφύγετε εγκαύματα ή άλλους τραυματισμούς, μην αγγίζετε την αντλία, τον σωλήνα διακλάδωσης ή τον σωλήνα μεταφοράς ενώ ο συμπιεστής βρίσκεται σε λειτουργία. Αφήστε τα εξαρτήματα να κρυώσουν πριν από τη χρήση του εργαλείου ή τη συντήρηση. Κρατήστε τα παιδιά μακριά από τον συμπιεστή ανά πάσα στιγμή.
- Κίνδυνος έκρηξης: Βεβαιωθείτε ότι ο ρυθμιστής έχει ρυθμιστεί έτσι ώστε η πίεση εξόδου του συμπιεστή να είναι χαμηλότερη από τη μέγιστη πίεση λειτουργίας του εργαλείου. Πριν από την εκκίνηση του συμπιεστή, τραβήξτε τον δακτύλιο στη βαλβίδα ασφαλείας για να βεβαιωθείτε ότι η βαλβίδα κινείται ελεύθερα. Αδειάστε το νερό από τη δεξαμενή μετά από κάθε χρήση. Μην πραγματοποιείτε συγκολλήσεις ή επισκευές στη δεξαμενή. Εκτονώστε πλήρως την πίεση στον εύκαμπτο σωλήνα πριν από την αφαίρεση ή την τοποθέτηση εξαρτημάτων.
- Φροντίστε πάντα να είναι καλά στερεωμένο το αντικείμενο εργασίας, ώστε να έχετε και τα δύο χέρια ελεύθερα για τον έλεγχο του εργαλείου.
- Διατηρείτε πάντα το εργαλείο καθαρό και καλά λιπασμένο. Είναι απαραίτητη η καθημερινή λίπανση του εργαλείου για την αποφυγή εσωτερικής διάβρωσης και πιθανής βλάβης.
- Μην υπερφορτώνετε το εργαλείο. Το εργαλείο πρέπει να λειτουργεί στη βέλτιστη ταχύτητα για μέγιστη απόδοση. Η υπερφόρτωση μπορεί να προκαλέσει διάσπαση του περιβλήματος του εργαλείου και μπορεί επίσης να οδηγήσει σε έντονη φθορά των κινούμενων εξαρτημάτων και σε βλάβη.
- Χρησιμοποιείτε μόνο τους ελαφρούς εύκαμπτους σωλήνες για τη σύνδεση του εργαλείου με τη σύζευξη του συμπιεστή. Μην τοποθετείτε συνδέσμους ταχείας αλλαγής στο εργαλείο, καθώς οι κραδασμοί μπορεί να οδηγήσουν σε βλάβη του συνδέσμου.
- Πάντα να βεβαιώνετε ότι το εργαλείο έχει σταματήσει πριν το συνδέσετε στην παροχή αέρα.
- Βεβαιωθείτε ότι η ονομαστική ταχύτητα των εξαρτημάτων λείανσης που χρησιμοποιούνται με αυτό το εργαλείο είναι ίση ή μεγαλύτερη από την ονομαστική ταχύτητα του εργαλείου (25.000 στροφές ανά λεπτό). Η μη σωστή αντιστοιχία του εξαρτήματος με το εργαλείο μπορεί να οδηγήσει σε σοβαρό τραυματισμό.
- Πάντα να βεβαιώνετε ότι τα αξεσουάρ είναι κατάλληλα για χρήση με το εργαλείο.
- Βεβαιωθείτε ότι τα εξαρτήματα είναι στερεωμένα σωστά και με ασφάλεια πριν συνδέσετε το εργαλείο στην παροχή αέρα.
- Τοποθετήστε τον συμπιεστή σε χώρο με καλό εξαερισμό. Για τη βελτιστοποίηση της ψύξης βεβαιωθείτε ότι ο συμπιεστής βρίσκεται σε απόσταση τουλάχιστον 31 cm από τον πλησιέστερο τοίχο.
- Προστατεύστε τον εύκαμπτο σωλήνα αέρα και το καλώδιο τροφοδοσίας από κάθε είδους ζημιά. Ελέγξτε τα για τυχόν σημάδια φθοράς κάθε εβδομάδα και αντικαταστήστε τα εάν είναι απαραίτητα.
- Φοράτε πάντα προστατευτικά ακοής όταν χρησιμοποιείτε τον αεροσυμπιεστή. Η μη χρήση προστατευτικών ακοής μπορεί να οδηγήσει σε απώλεια ακοής.
- Μην μεταφέρετε τον αεροσυμπιεστή ενώ βρίσκεται σε λειτουργία.
- Μην χρησιμοποιείτε τον αεροσυμπιεστή εάν δεν βρίσκεται σε σταθερή θέση.
- Μην λειτουργείτε τον συμπιεστή σε ταράτσα ή σε υπερωψωμένη θέση όπου υπάρχει πιθανότητα να πέσει ή να ανατραπεί η μονάδα.
- Να αντικαθιστάτε πάντα το μανόμετρο αν έχει υποστεί ζημιά προτού θέσετε ξανά σε λειτουργία τη μονάδα.
- Διατηρείτε πάντα σωστή στάση σώματος και σωστό πάτημα, ώστε να διασφαλίζεται η καλή ισορροπία.
- Μην φοράτε ρολόγια, δαχτυλίδια, βραχιόλια ή χαλαρά ρούχα όταν χρησιμοποιείτε το εργαλείο.
- Για βέλτιστη ασφάλεια και απόδοση του εργαλείου, επιθεωρείτε το εργαλείο καθημερινά, προκειμένου να διασφαλίσετε την ελεύθερη κίνηση της σκανδάλης, των μηχανισμών ασφαλείας και των ελατηρίων.
- Διατηρείτε την περιοχή εργασίας καθαρή. Ένας ακατάστατος ή βρώμικος πάγκος εργασίας μπορεί να οδηγήσει σε ατύχημα.

- Αυτό το εργαλείο δεν είναι παιχνίδι. Χρησιμοποιήστε το με προσοχή.
- Χρησιμοποιείτε το εργαλείο μόνο σε καλά αεριζόμενο χώρο.
- Βεβαιωθείτε ότι το εργαλείο έχει σταματήσει να λειτουργεί πριν το αφήσετε κάτω μετά τη χρήση.
- Χειρισμός και αποθήκευση του λαδιού λίπανσης: Αποφύγετε την επαφή του λαδιού λίπανσης με τα μάτια, το δέρμα και τα ρούχα. Αποφύγετε την εισπνοή ψεκαζόμενων υλικών ή νέφους ελαίου. Αποθηκεύστε το λάδι λίπανσης σε καλά σφραγισμένο δοχείο σε δροσερό, ξηρό και καλά αεριζόμενο χώρο, απαλλαγμένο από εύφλεκτες ουσίες.
- Μην χρησιμοποιείτε το εργαλείο σε χώρους όπου η θερμοκρασία είναι κοντά ή κάτω από μηδέν καθώς έτσι μπορεί να προκληθεί βλάβη στο εργαλείο.
- Μην αποθηκεύετε το εργαλείο σε χώρο με πολύ χαμηλές θερμοκρασίες για να αποφύγετε τον σχηματισμό πάγου στις βαλβίδες του εργαλείου, ο οποίος μπορεί να προκαλέσει βλάβη στο εργαλείο.
- Αποσυνδέστε το εργαλείο από την παροχή αέρα και απενεργοποιήστε τον συμπιεστή πριν από την αλλαγή εξαρτημάτων, την εκτέλεση οποιασδήποτε εργασίας συντήρησης ή επισκευής, όταν το εργαλείο δεν χρησιμοποιείται, όταν παραδίδεται σε άλλο άτομο και όταν δεν βρίσκεται υπό επιτήρηση. Η μη συμμόρφωση μπορεί να οδηγήσει σε τραυματισμό ή ζημιά στον εξοπλισμό.
- Φορέστε γυαλιά ασφαλείας και προστασία ακοής: Φοράτε γυαλιά ασφαλείας με πλαϊνές ασπίδες όταν χειρίζεστε το εργαλείο και βεβαιωθείτε ότι και οι υπόλοιποι στον χώρο εργασίας φορούν γυαλιά ασφαλείας. Φοράτε πάντα προστασία ακοής για να αποφύγετε βλάβες και απώλειες της ακοής

ΠΕΡΙΓΡΑΦΗ ΚΥΡΙΩΝ ΤΜΗΜΑΤΩΝ (ΣΧ. 1)

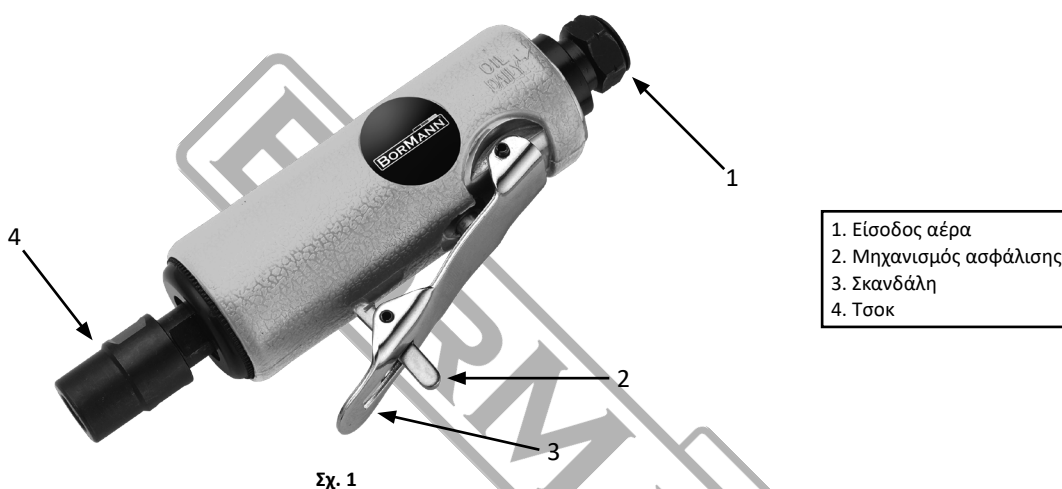

ΤΕΧΝΙΚΕΣ ΠΡΟΔΙΑΓΡΑΦΕΣ

Τεχνικά χαρακτηριστικά	
Μοντέλο	BAT6110
Στροφές	25.000 rpm

ΣΥΣΤΗΜΑ ΑΕΡΟΣ (ΣΧ. 2)

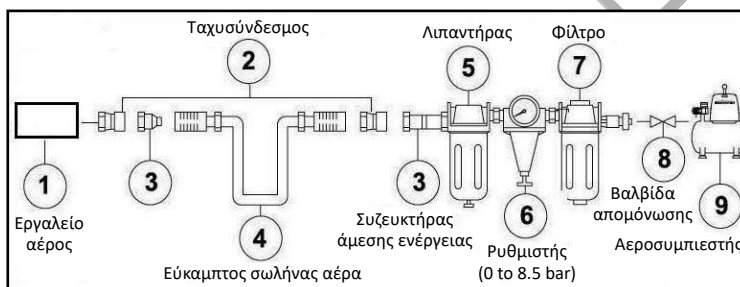

Σχ. 2

- Χρησιμοποιείτε πάντα καθαρό, ξηρό, ρυθμιζόμενο πεπιεσμένο αέρα στα 4 έως 7 bar (60 έως 100PSI).
- Μην υπερβείτε τη μέγιστη και την ελάχιστη επιτρεπόμενη πίεση. Η λειτουργία του εργαλείου σε ακατάλληλη πίεση (πολύ χαμηλή ή πολύ υψηλή) θα προκαλέσει έντονο θόρυβο ή/και ταχεία φθορά.
- Συνιστάται η χρήση ενός φίλτρου-ρυθμιστή-λιπαντήρα, ο οποίος θα πρέπει να βρίσκεται όσο το δυνατόν πιο κοντά στο εργαλείο.
- Εάν δεν έχει εγκατασταθεί φίλτρο-ρυθμιστής-λιπαντήρας, τοποθετήστε έως και 6 σταγόνες λάδι πνευματικού εργαλείου στην τάπα εισαγωγής αέρα πριν από κάθε χρήση.

- Εάν έχει εγκατασταθεί φίλτρο-ρυθμιστής-λιπαντήρας, διατηρείτε το φίλτρο αέρος καθαρό. Ένα βρώμικο φίλτρο θα μειώσει την πίεση του αέρα στο εργαλείο, γεγονός που θα προκαλέσει μείωση της ισχύος και της απόδοσης του εργαλείου.
- Βεβαιωθείτε ότι όλες οι συνδέσεις στο σύστημα παροχής αέρα είναι στεγανές, ώστε να αποφεύγεται η διαρροή αέρα. Η μη συμμόρφωση θα έχει ως αποτέλεσμα τραυματισμό ή ζημιά στον εξοπλισμό.
- Να επιθεωρείτε πάντα το εργαλείο πριν από κάθε χρήση για να βεβαιώνετε ότι βρίσκεται σε καλή κατάσταση λειτουργίας. Μην χρησιμοποιείτε το εργαλείο εάν έχει υποστεί ζημιά με οποιονδήποτε τρόπο ή εάν κάποιο εξάρτημα δεν λειτουργεί σωστά.
- Χρησιμοποιείτε μόνο εξαρτήματα που έχουν σχεδιαστεί ειδικά για χρήση με αυτό το εργαλείο.
- Αδειάζετε καθημερινά τη δεξαμενή του συμπιεστή. Η ύπαρξη νερού στον σωλήνα παροχής αέρα θα προκαλέσει βλάβη στο εργαλείο.
- Καθαρίζετε την είσοδο αέρα και το φίλτρο εβδομαδιαίως.
- Η πίεση του αέρα θα πρέπει να αυξάνεται σε περίπτωση που ο εύκαμπτος σωλήνας αέρα έχει ασυνήθιστα μεγάλο μήκος. Η διάμετρος του σωλήνα πρέπει να είναι 3/8" ID (εσωτερική διάμετρος).
- Μην χρησιμοποιείτε το εργαλείο σε χώρους με εύφλεκτα υγρά και αέρια.
- Κρατήστε τον εύκαμπτο σωλήνα μακριά από πηγές θερμότητας, λάδι και αιχμηρές άκρες. Ελέγξτε τον εύκαμπτο σωλήνα για σημάδια ζημιάς και βεβαιωθείτε ότι όλες οι συνδέσεις είναι σφιχτές. Η μη συμμόρφωση μπορεί να οδηγήσει σε σοβαρό τραυματισμό ή απώλεια ζωής.
- Κρατήστε τα χέρια και άλλα μέρη του σώματος μακριά από την περιοχή εργασίας κατά τη σύνδεση της παροχής αέρα. Η μη συμμόρφωση μπορεί να οδηγήσει σε σοβαρό τραυματισμό ή απώλεια ζωής.

ΟΔΗΓΙΕΣ ΧΡΗΣΗΣ

Προετοιμασία και χρήση

1. Αποσυνδέστε το εργαλείο από τον εύκαμπτο σωλήνα αέρα.
2. Χρησιμοποιήστε τα δύο κλειδιά για να χαλαρώσετε το τσοκ.
3. Τοποθετήστε ένα κατάλληλο αξεσουάρ λείανσης στο τσοκ και επανασφίξτε καλά το τσοκ για να ασφαλίσετε το αξεσουάρ λείανσης χρησιμοποιώντας τα κλειδιά.
4. Συνδέστε τον συμπιεστή στην πρίζα, ενεργοποιήστε τον, ρυθμίστε τον ρυθμιστή πίεσης στα 90psi, συνδέστε το ένα άκρο του εύκαμπτου σωλήνα αέρα στον συμπιεστή και το άλλο άκρο στο εργαλείο. Χρησιμοποιήστε ταινία υδραυλικών για να αποφύγετε τις διαρροές αέρα.
5. Κρατώντας σταθερά το εργαλείο πατήστε ελαφρά τη σκανδάλη και εφαρμόστε το εξάρτημα στο τεμάχιο εργασίας, μετακινώντας αργά και σταθερά το εργαλείο μέχρι να επιτευχθεί το επιθυμητό φινιρίσμα στο τεμάχιο εργασίας.

Ορθή χρήση

- Κρατήστε το εργαλείο σταθερά και με τα δύο χέρια. Πάντα να στρέφεται το λειαντικό υλικό μακριά από εσάς ενώ χειρίζεστε το εργαλείο.
- Μην ασκείτε πρόσθετη ή υπερβολική δύναμη στο εργαλείο κατά τη λείανση.
- Μην αφήνετε το εργαλείο να λειτουργεί αδιάκοπα για παρατεταμένο χρονικό διάστημα καθώς αυτό θα μειώσει τη διάρκεια ζωής του εργαλείου.
- Βεβαιωθείτε ότι η παροχή αέρα είναι καθαρή και ότι η πίεση του αέρα δεν υπερβαίνει τα 6,3 bar (90 psi) ενώ το εργαλείο βρίσκεται σε λειτουργία. Εάν η πίεση του αέρα είναι πολύ υψηλή ή ο αέρας δεν έχει φιλτραριστεί καλά, θα μειωθεί η διάρκεια ζωής του εργαλείου. Η μη συμμόρφωση μπορεί να οδηγήσει σε σοβαρό τραυματισμό ή απώλεια ζωής.

ΣΥΝΤΗΡΗΣΗ

- Το εργαλείο πρέπει να επιθεωρείται περιοδικά και τα φθαρμένα ή κατεστραμμένα εξαρτήματα να αντικαθίστανται, προκειμένου να διατηρείται η ασφάλης και αποδοτική λειτουργία της μονάδας.
- Αποσυνδέστε το εργαλείο από την παροχή αέρα πριν από την αλλαγή εξαρτημάτων και την εκτέλεση εργασιών συντήρησης ή επισκευής.
- Χρησιμοποιείτε το εργαλείο μόνο μετά την αντικατάσταση ή την επισκευή των κατεστραμμένων εξαρτημάτων ή αξεσουάρ.
- Χρησιμοποιείτε μόνο ανταλλακτικά και αξεσουάρ που είναι συμβατά και κατάλληλα για χρήση με το εργαλείο.
- Οι επισκευές πρέπει να εκτελούνται από εξειδικευμένο τεχνικό σέρβις.

ΣΥΝΙΣΤΩΜΕΝΟ ΠΡΟΓΡΑΜΜΑ ΣΥΝΤΗΡΗΣΗΣ					
Απαιτούμενη εργασία συντήρησης	Περιγραφή	Απαιτούμενα εργαλεία ή υλικά	Συχνότητα		
			Κάθε χρήση ή κάθε 2 ώρες	Μηνιαία	Όποτε χρειάζεται
Γενική επιθεώρηση Ελεύθερη κίνηση	Σκανδάλη, ελατήριο, μηχανισμός ασφαλείας		X		
Επιθεώρηση σε βάθος	Φθαρμένα ή σπασμένα εξαρτήματα			X	X
Αντικατάσταση φθαρμένων ή κατεστραμμένων εξαρτημάτων					X
Λίπανση	Βλέπε παρακάτω	Λάδι για πνευματικά εργαλεία	X		

- Λίπανση: Εάν το πνευματικό εργαλείο και ο συμπιεστής δεν είναι εξοπλισμένα με σύστημα λίπανσης, τοποθετήστε έως 6 σταγόνες λάδι πνευματικού εργαλείου στην είσοδο αέρα πριν από κάθε ημέρα εργασίας ή μετά από κάθε 2 ώρες συνεχούς χρήσης, ανάλογα με τα χαρακτηριστικά του τεμαχίου εργασίας.
- Επιθεωρήστε και αντικαταστήστε τους φθαρμένους ή κατεστραμμένους στεγανοποιητικούς δακτυλίους, τις τσιμούχες κ.λπ. Σφίγγετε συχνά όλες τις βίδες και τα καπάκια, προκειμένου να συμβάλλετε στην αποφυγή τραυματισμών.
- Η απώλεια ισχύος ή η προβληματική λειτουργία μπορεί να οφείλεται στα εξής:
 - Υπερβολική αποστράγγιση στη σωλήνωση αέρα.
 - Υγρασία ή εμπλοκή στον σωλήνα αέρα.
 - Ακατάλληλο μέγεθος ή τύπος συνδέσμου εύκαμπτου σωλήνα. Ελέγξτε την παροχή αέρα και ακολουθήστε τις οδηγίες.
 - Η συσσώρευση ρύπων σε τμήματα της μονάδας μπορεί επίσης να μειώσει την απόδοση.
- Βεβαιωθείτε ότι κανένα εξάρτημα δεν είναι χαλαρό ή δεν είναι εγκατεστημένο και ότι κανένα εξάρτημα δεν είναι μπλοκαρισμένο.
- Όταν το εργαλείο δεν χρησιμοποιείται, αποσυνδέστε το από την παροχή αέρα, καθαρίστε το και στη συνέχεια αποθηκεύστε το σε ασφαλές και ξηρό μέρος μη προσβάσιμο από τα παιδιά.
- Όταν οι θερμοκρασίες είναι κάτω από το μηδέν, διατηρήστε το εργαλείο όσο το δυνατόν πιο ζεστό χρησιμοποιώντας οποιαδήποτε ασφαλή και βολική μέθοδο.

ΑΠΟΘΗΚΕΥΣΗ

- Εφαρμόστε επαρκή ποσότητα λαδιού για πνευματικά εργαλεία πριν αποθηκεύσετε το εργαλείο.
- Θέστε σε λειτουργία το εργαλείο για περίπου 30 δευτερόλεπτα μετά τη λίπανση προκειμένου να διασφαλίσετε την ομοιόμορφη κατανομή του λιπαντικού σε όλο το εργαλείο.
- Αποθηκεύστε το εργαλείο σε καθαρό και ξηρό μέρος.

ΕΠΙΛΥΣΗ ΠΡΟΒΛΗΜΑΤΩΝ

- Εάν εμφανιστεί οποιοδήποτε από τα ακόλουθα προβλήματα κατά τη χρήση του εργαλείου, απενεργοποιήστε το και αποσυνδέστε το αμέσως από την παροχή αέρα. Η μη τήρηση αυτής της προειδοποίησης θα έχει ως αποτέλεσμα σοβαρό προσωπικό τραυματισμό.
- Αποσυνδέστε το εργαλείο από την παροχή αέρα πριν προβείτε σε οποιαδήποτε ρύθμιση.

Πρόβλημα	Πιθανή αιτία	Λύση
Το εργαλείο λειτουργεί με κανονική ταχύτητα αλλά χάνει ταχύτητα υπό φορτίο	<ol style="list-style-type: none"> 1. Τα τμήματα του κινητήρα είναι φθαρμένα. 2. Ο συμπλέκτης είναι φθαρμένος ή έχει μπλοκάρει λόγω έλλειψης λιπαντικού. 	<ol style="list-style-type: none"> 1. Λίπανση του καλύμματος του συμπλέκτη. 2. Έλεγχος για περίσσεια λαδιού συμπλέκτη. Οι φωλιές του συμπλέκτη χρειάζεται να είναι μόνο κατά το ήμισυ γεμάτες. Η υπερπλήρωση μπορεί να προκαλέσει αντίσταση στα εξαρτήματα υψηλής ταχύτητας του συμπλέκτη. Λίπανση με γράσο: Η θερμότητα υποδεικνύει συνήθως ανεπαρκή γράσο στο θάλαμο.
Το εργαλείο λειτουργεί με βραδύ ρυθμό. Ο αέρας ρέει ελαφρώς από την εξάτμιση	<ol style="list-style-type: none"> 1. Σωματίδια ρύπων έχουν μπλοκάρει τα τμήματα του κινητήρα. 2. Ο ρυθμιστής ισχύος βρίσκεται στην κλειστή θέση. 3. Ακαθαρσίες εμποδίζουν τη ροή του αέρα. 	<ol style="list-style-type: none"> 1. Ελέγξτε το φίλτρο εισαγωγής αέρα για εμπλοκή. 2. Ρίξτε λάδι για εργαλεία αέρος στην είσοδο αέρα σύμφωνα με τις οδηγίες. 3. Επαναλάβετε τα παραπάνω όπως απαιτείται.
Το εργαλείο δεν λειτουργεί. Ο αέρας ρέει κανονικά από την εξάτμιση	<ol style="list-style-type: none"> 1. Ένα ή περισσότερα πτερύγια κινητήρα έχουν κολλήσει λόγω συσσώρευσης υλικού. 	<ol style="list-style-type: none"> 1. Ρίξτε λάδι για εργαλεία αέρος στην είσοδο αέρα. 2. Χτυπήστε ελαφρά το περίβλημα του κινητήρα με πλαστικό σφυρί.
Το εργαλείο δεν απενεργοποιείται	<ol style="list-style-type: none"> 1. Οι στεγανοποιητικοί δακτύλιοι στη στραγγαλιστική βαλβίδα έχουν βγει από την έδρα της βαλβίδας εισόδου. 	<ol style="list-style-type: none"> 1. Αντικαταστήστε τους στεγανοποιητικούς δακτυλίους ή στείλτε το εργαλείο σε ένα κέντρο σέρβις για επισκευή.
Σημείωση: Οι επισκευές πρέπει να πραγματοποιούνται μόνο από εξειδικευμένο άτομο.		

* Ο κατασκευαστής διατηρεί το δικαίωμα να πραγματοποιήσει δευτερεύουσες αλλαγές στο σχεδιασμό του προϊόντος και στα τεχνικά χαρακτηριστικά χωρίς προηγούμενη ειδοποίηση, εκτός εάν οι αλλαγές αυτές επηρεάζουν σημαντικά την απόδοση και λειτουργία ασφάλειας των προϊόντων. Τα εξαρτήματα που περιγράφονται / απεικονίζονται στις σελίδες του εγχειριδίου που κρατάτε στα χέρια σας ενδέχεται να αφορούν και σε άλλα μοντέλα της σειράς προϊόντων του κατασκευαστή, με παρόμοια χαρακτηριστικά, και ενδέχεται να μην περιλαμβάνονται στο προϊόν που μόλις αποκτήσατε.

* Για να διασφαλιστεί η ασφάλεια και η αξιοπιστία του προϊόντος καθώς και η ισχύς της εγγύησης όλες οι εργασίες επιδιόρθωσης, ελέγχου, επισκευής ή αντικατάστασης συμπεριλαμβανομένης της συντήρησης και των ειδικών ρυθμίσεων, πρέπει να εκτελούνται μόνο από τεχνικούς του εξουσιοδοτημένου τμήματος Service του κατασκευαστή.

* Χρησιμοποιείτε πάντα το προϊόν με τον παρεχόμενο εξοπλισμό. Η λειτουργία του προϊόντος με μη-προβλεπόμενο εξοπλισμό ενδέχεται να προκαλέσει βλάβη ή ακόμα και σοβαρό τραυματισμό ή θάνατο. Ο κατασκευαστής και ο εισαγωγέας ουδεμία ευθύνη φέρει για τραυματισμούς και βλάβες που προκύπτουν από την χρήση μη προβλεπόμενου εξοπλισμού.

СИМВОЛИ



Прочетете ръководството, преди да започнете работа с инструмента.



Носете защита на слуха.



Носете предпазни очила.

ИНСТРУКЦИИ ЗА БЕЗОПАСНОСТ

Предупреждение: Прочетете внимателно ръководството преди употреба. Неспазването на предупрежденията и инструкциите може да доведе до повреда на инструмента, физически наранявания и/или материални щети. Запазете ръководството на безопасно място за бъдещи справки.

- Пазете децата далеч от работната зона. Не позволявайте на деца да боравят с инструмента.
- Не използвайте инструмент, от който изтича въздух, който има липсващи или повредени части или който се нуждае от ремонт. Уверете се, че всички винтове са добре затегнати.
- Никога не се опитвайте да отмените функциите за безопасност на инструмента.
- Не позволявайте на неквалифицирани или необучени лица да работят с инструмента.
- Не използвайте кислород или какъвто и да е друг горим или бутилиран газ за захранване на инструмента. Неспазването на това предупреждение може да доведе до експлозия, която да доведе до сериозни телесни наранявания или смърт. Използвайте само съгъстен въздух за захранване на инструмента. Използвайте маркуч с дължина най-малко 7,6 м за свързване на инструмента към компресора. Неспазването на това изискване ще доведе до сериозни наранявания или загуба на живот.
- Риск от електрически удар: Не излагайте компресора на дъжд. Съхранявайте го на закрито. Компресорът трябва да е заземен. Не използвайте адаптери за заземяване.
- Риск от нараняване: Не насочвайте съгъстения въздух от въздушния маркуч към себе си или към други лица.
- Риск от спукване: Не регулирайте превключвателя за налягане или предпазния клапан по никаква причина. Те са предварително настроени във фабриката. Възможност за манипулиране на превключвателя за налягане или на предпазния клапан може да доведе до телесни повреди или материални щети.
- Риск от изгаряне: Помпата и колекторът генерират високи температури. За да избегнете изгаряния или други наранявания, не докосвайте помпата, колектора или тръбата за прехвърляне, докато компресорът работи. Оставете частите да изстинат, преди да ги обработвате или обслужвате. Дръжте децата далеч от компресора по всяко време.
- Риск от спукване: Уверете се, че регулаторът е настроен така, че изходното налягане на компресора да е по-ниско от максималното работно налягане на инструмента. Преди да стартирате компресора, издърпайте пръстена на предпазния клапан, за да се уверите, че клапанът се движи свободно. Източвайте водата от резервоара след всяка употреба. Не заварявайте и не ремонтирайте резервоара. Освободете цялото налягане в маркуча, преди да демонтирате или прикрепите принадлежности.
- Винаги се уверявайте, че обработваният детайл е здраво закрепен, като оставяте двете си ръце свободни за управление на инструмента.
- Винаги поддържайте инструмента чист и смазан. Ежедневното смазване е от съществено значение, за да се избегне вътрешна корозия и евентуална повреда.
- Не претоварвайте инструмента. Позволете на инструмента да работи с оптималната си скорост за постигане на максимална ефективност. Прекомерното претоварване може да доведе до разцепване на корпуса на инструмента и може да доведе до прекомерно износване на движещите се части и евентуална повреда.
- За свързване на инструмента към съединителя на компресора използвайте само леките маркучи за намотки. Не монтирайте бързосменни съединители върху инструмента, тъй като вибрациите могат да доведат до повреда или отказ на съединителя.
- Винаги се уверявайте, че инструментът е спрял, преди да го свържете към захранването с въздух.
- Уверете се, че аксесоарите за шлайфане, които се използват с този инструмент, са с номинална скорост, равна или по-висока от тази на инструмента (25.000 об./мин.). Ако не успеете да съчетаете правилно аксесоар към инструмента може да доведе до сериозни телесни повреди.
- Винаги се уверявайте, че аксесоарите са предназначени за използване с инструмента.
- Уверете се, че аксесоарите са правилно и сигурно закрепени, преди да свържете инструмента към въздухоподаването.
- Поставете компресора на добре проветриво място. За да оптимизирате охлаждането, уверете се, че компресорът е поставен на поне 31 см от най-близката стена.
- Предпазвайте маркуча за въздух и захранващия кабел от всякакви повреди. Проверявайте ги за признаци на повреда всяка седмица и ги подменяйте, ако е необходимо.
- Винаги носете защита на слуха, когато използвате въздушния компресор. Ако не го направите, това може да доведе до загуба на слуха.
- Не пренасяйте компресора, докато работи.
- Не работете с компресора, ако той не е в стабилно положение.
- Не работете с компресора на покрив или на издигнато място, където има вероятност агрегатът да падне или да се преобърне.
- Винаги сменяйте повредения измервателен уред, преди да започнете отново работа с устройството.
- Поддържайте правилна стойка през цялото време, за да осигурите правилно равновесие.
- Не носете часовници, пръстени, гривни или свободни дрехи, когато използвате инструмента.
- За да осигурите оптимална безопасност и производителност на инструмента, проверявайте инструмента ежедневно, за да гарантирате свободното движение на спуська, предпазните механизми и пружините.
- Поддържайте работната зона чиста. Затрупаната или мръсна работна маса може да доведе до злополука.
- Този инструмент не е играчка. Използвайте го с повишено внимание.
- Използвайте инструмента само на добре проветриво място.
- Уверете се, че инструментът е спрял, преди да го поставите след употреба.
- Работа и съхранение на маслото: Избягвайте контакт на маслото с очите, кожата и облеклото. Избягвайте да вдихвате спрей или мъгла. Съхранявайте в плътно затворен контейнер на хладно, сухо, добре проветриво място, без наличие на запалими вещества.
- Не използвайте инструмента при температури, близки до или под нулата, тъй като това може да доведе до повреда на инструмента.

- Не съхранявайте инструмента в мразовита среда, за да предотвратите образуването на лед по работните клапани на инструмента, което може да доведе до повреда на инструмента.
- Изключете инструмента от захранването с въздух и изключете компресора, преди да смените аксесоари, да извършвате техническо обслужване, когато инструментът не се използва, когато се предава на друго лице и когато се оставя без надзор. Неспазването на това изискване може да доведе до нараняване или повреда на оборудването.
- Използвайте предпазни очила и защита на ушите: Носете предпазни очила със странични щитове, когато работите с инструмента, и проверявайте дали другите в работната зона също носят предпазни очила. Винаги носете предпазни средства за ушите, за да предотвратите увреждане и загуба на слуха.

ОПИСАНИЕ НА ОСНОВНИТЕ ЧАСТИ (ФИГ. 1)

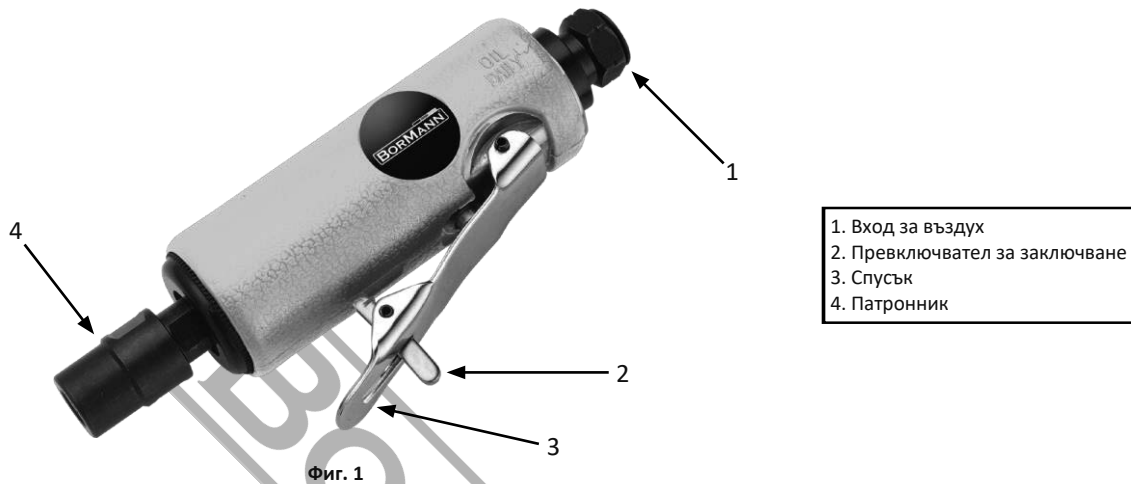

СПЕЦИФИКАЦИИ

Технически данни	
Модел	BAT6110
Скорост	25.000 об/мин

ВЪЗДУШНА СИСТЕМА (ФИГ. 2)

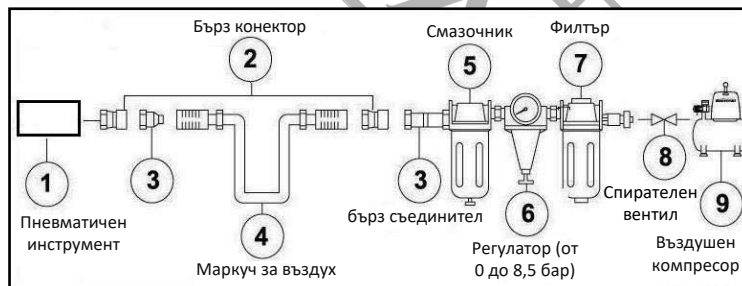

- Винаги използвайте чист, сух, регулиран състен въздух с налягане от 4 до 7 бар (60 до 100PSI).
- Не превишавайте максималното и минималното допустимо налягане. Работата на инструмента при неправилно налягане (твърде ниско или твърде високо) ще доведе до прекомерен шум и/или бързо износване.
- Препоръчва се да се използва филтър-регулатор-смазочник, който да бъде разположен възможно най-близо до инструмента.
- Ако не е монтиран филтър-регулатор-смазочник, преди всяка употреба поставяйте до 6 капки масло за пневматични инструменти в пробката на входа за въздух.
- Ако е монтиран филтър-регулатор-смазочник, поддържайте въздушния филтър чист. Замърсеният филтър ще намали налягането на въздуха към инструмента, което ще доведе до намаляване на мощността, ефективността и общата производителност.
- Уверете се, че всички връзки в системата за подаване на въздух са уплътнени, за да се предотврати изтичането на въздух. Неспазването на това изискване ще доведе до нараняване или повреда на оборудването.
- Винаги проверявайте инструмента преди всяка употреба, за да се уверите, че е в добро работно състояние. Не използвайте инструмента, ако той е повреден по някакъв начин или ако някоя част не функционира правилно.
- Използвайте само аксесоари, които са специално проектирани за използване с този инструмент.
- Ежедневно източвайте резервоара на компресора. Водата в тръбопровода за подаване на въздух ще повреди инструмента.
- Почиствайте входа за въздух и филтъра всяка седмица.
- Налягането на въздуха трябва да се увеличи, за да се компенсират необичайно дългите въздушни маркучи. Диаметърът на маркуча трябва да е 3/8" ID (вътрешен диаметър).

- Не използвайте инструмента в присъствието на запалими течности или газове.
- Пазете маркуча от топлина, масло и остри ръбове. Проверявайте маркуча за признаци на повреда и се уверете, че всички връзки са сигурни. Неспазването на изискванията може да доведе до сериозни наранявания или загуба на живот.
- При свързване на захранването с въздух дръжте ръцете и други части на тялото далеч от работната зона. Неспазването на това изискване може да доведе до сериозни наранявания или загуба на живот.

ИНСТРУКЦИИ ЗА РАБОТА

Зареждане и работа

1. Изключете инструмента от маркуча за въздух.
2. Използвайте двата ключа, за да разхлаете патронника.
3. Поставете подходящ аксесоар за шлайфане в патронника и здраво затегнете патронника, за да застопорите аксесоара за шлайфане с помощта на гаечните ключове.
4. Включете компресора, включете го, настройте регулатора на налягането на 90psi, свържете единия край на маркуча за въздух към компресора, а другия - към инструмента. Използвайте водопроводна лента, за да се избегнат въздушни течове.
5. Със здрав захват на инструмента натиснете леко спусъка и приложете аксесоара към детайла, като бавно и равномерно движите инструмента до постигане на желаната повърхност на детайла е постигнато.

Правилна употреба

- Дръжте инструмента здраво с двете си ръце. Винаги насочвайте абразивния материал далеч от вас, докато работите с инструмента.
- Не прилагайте допълнителна или прекомерна сила върху инструмента, когато шлифовате.
- Не позволявайте на инструмента да работи непрекъснато за продължителен период от време. Това ще съкрати живота на инструмента.
- Проверете дали подаването на въздух е чисто и дали налягането на въздуха не надвишава 90 psi (6,3 bar), докато работите с инструмента. Ако налягането на въздуха е твърде високо или въздухът е нечист, това ще съкрати живота на инструмента. Неспазването на изискванията може да доведе до сериозни наранявания или загуба на живот.

ПОДДЪРЖАНЕ

- Инструментът трябва да се проверява периодично и да се подменят износените или счупени части, за да се поддържа безопасната и ефективна работа на уреда.
- Преди смяна на принадлежности, обслужване или извършване на поддръжка изключете инструмента от захранването с въздух.
- Използвайте инструмента само след подмяна или ремонт на повредените части или принадлежности.
- Използвайте само резервни части и аксесоари, които са съвместими и подходящи за използване с инструмента.
- Поправките трябва да се извършват от квалифициран сервизен техник.

ПРЕПОРЪЧИТЕЛЕН ГРАФИК ЗА ПОДДРЪЖКА					
Действия по поддръжка	Описание	Необходими инструменти или материали	Честота		
			При всяка употреба или на всеки 2 часа	Месечно	При необходимост
Обща проверка Свободно движение	Спусък, пружина, предпазен механизъм		X		
Задълбочена проверка	Износени или счупени части			X	X
Замяна на износени или счупени части					X
Смазване	Вижте по-долу	Масло за пневматични инструменти	X		

- Смазване: Ако пневматичният инструмент и компресорът не са оборудвани със система за вътрешно смазване, поставете до 6 капки масло за пневматични инструменти във входа за въздух преди всеки работен ден или след всеки 2 часа непрекъсната работа, в зависимост от характеристиките на обработвания детайл.
- Проверете и заменете износените или повредени О-пръстени, уплътнения и др. Затягайте често всички винтове и капачки, за да предотвратите наранявания.
- Загубата на захранване или проблемната работа може да се дължи на следното:
 - Прекомерно източване на въздухопровода.
 - Влага или запушване на въздушната тръба.
 - Неправилен размер или тип на съединителя на маркуча. Проверете подаването на въздух и следвайте инструкциите.
 - Натрупването на мръсотия в частите на устройството също може да намали производителността.
- Уверете се, че никоя част не е разхлабена или липсва и че никоя част не е заклещена.
- Когато инструментът не се използва, изключете го от захранването с въздух, почистете го и след това го съхранявайте на безопасно и сухо място, недостъпно за деца.
- Когато температурите са под нулата, поддържайте инструмента възможно най-топъл, като използвате всеки безопасен и удобен метод.

СЪХРАНЕНИЕ

- Нанесете достатъчно количество смазка, преди да съхранявате инструмента.
- След смазване работете с инструмента в продължение на около 30 секунди, за да се уверите, че смазочният материал е разпределен равномерно по целия инструмент.
- Съхранявайте инструмента на чисто и сухо място.

ОТСТРАНЯВАНЕ НА НЕИЗПРАВНОСТИ

- Ако по време на работа с инструмента се появи някой от следните проблеми, незабавно го изключете и го изключете от захранването с въздух. Неспазването на това предупреждение ще доведе до сериозни лични наранявания.
- Преди да извършвате каквито и да било настройки, изключете инструмента от захранването с въздух.

Проблем	Възможна причина	Решение
Инструментът работи с нормална скорост, но губи скорост при натоварване	<ol style="list-style-type: none"> 1. Частите на двигателя са износени. 2. Съединителят е износен или залепва поради липса на смазка. 	<ol style="list-style-type: none"> 1. Смажете корпуса на съединителя. 2. Проверете за излишък на масло за съединителя. Корпусите на съединителя трябва да са пълни само наполовина. Препълването може да доведе до съпротивление на високоскоростните части на съединителя. <p>Смазване с грес: Топлината обикновено показва недостатъчно количество грес в камерата.</p>
Инструментът работи бавно. Въздухът от изпускателната система се движи слабо	<ol style="list-style-type: none"> 1. Частите на двигателя са задръстени с частици мръсотия. 2. Регулаторът на мощността е в затворено положение. 3. Мръсотията блокира въздушния поток. 	<ol style="list-style-type: none"> 1. Проверете филтъра на входа за въздух за запушване. 2. Налейте смазочно масло за въздушния инструмент във въздушния вход съгласно инструкциите. 3. Повтаряйте горното, ако е необходимо.
Инструментът не работи. Въздухът тече нормално от изпускателната тръба	<ol style="list-style-type: none"> 1. Една или повече лопатки на двигателя са заклещени поради натрупване на материал. 	<ol style="list-style-type: none"> 1. Налейте смазочно масло за въздушния инструмент във входа за въздух. 2. Почукайте внимателно корпуса на двигателя с пластмасов чук.
Инструментът не се изключва	<ol style="list-style-type: none"> 1. О-пръстените в дроселовата клапа са изместени от седлото на входящата клапа. 	<ol style="list-style-type: none"> 1. Сменете о-пръстените или изпратете инструмента в сервизен център за ремонт.
Забележка: Ремонтите трябва да се извършват само от квалифицирано лице.		

* Производителят си запазва правото да прави незначителни промени в дизайна и техническите спецификации на продуктите без предварително уведомление, освен ако тези промени не засягат значително работата и безопасността на продуктите. Частите, описани/илюстрирани на страниците на ръководството, което държите в ръцете си, може да се отнасят и за други модели от продуктовата линия на производителя с подобни характеристики и може да не са включени в току-що придобития от вас продукт.

* За да се гарантира безопасността и надеждността на продукта, както и валидността на гаранцията, всички дейности по ремонт, проверка, поправка или замяна, включително поддръжка и специални настройки, трябва да се извършват само от техници от оторизирания сервизен отдел на производителя.

* Винаги използвайте продукта с доставеното оборудване. Работата на продукта с неосигурено оборудване може да доведе до неизправности или дори до сериозни наранявания или смърт. Производителят и вносителят не носят отговорност за наранявания и щети, възникнали в резултат на използването на несъответстващо на изискванията оборудване.

SIMBOLI



Pred uporabo orodja preberite priročnik.



Nosite zaščito sluha.



Nosite zaščitna očala.

VARNOSTNA NAVODILA

Opozorilo: Pred uporabo natančno preberite priročnik. Neupoštevanje opozoril in navodil lahko povzroči poškodbe orodja, telesne poškodbe in/ali materialno škodo. Priročnik shranite na varno mesto za uporabo v prihodnosti.

- Otrokom preprečite dostop do delovnega območja. Otrokom ne dovolite rokovanja z orodjem.
- Ne uporabljajte orodja, iz katerega uhaja zrak, ki ima manjkajoče ali poškodovane dele ali ki ga je treba popraviti. Prepričajte se, da so vsi vijaki dobro priviti.
- Nikoli ne poskušajte razveljaviti varnostnih funkcij orodja.
- Ne dovolite, da bi orodje uporabljale ne kvalificirane ali neusposobljene osebe.
- Za napajanje orodja ne uporabljajte kisika ali katerega koli drugega vnetljivega ali ustekleničenega plina. Neupoštevanje tega opozorila lahko povzroči eksplozijo s hudimi telesnimi poškodbami ali smrtjo. Za napajanje orodja uporabljajte samo stisnjen zrak. Za povezavo orodja s kompresorjem uporabite cev, ki je dolga vsaj 7,6 m. Neupoštevanje tega navodila lahko povzroči hude telesne poškodbe ali izgubo življenja.
- Nevarnost električnega udara: Kompresorja ne izpostavljajte dežju. Hranite ga v zaprtih prostorih. Kompresor mora biti ozemljen. Ne uporabljajte ozemljitvenih adapterjev.
- Nevarnost telesnih poškodb: Ne usmerjajte stisnjenega zraka iz zračne cevi proti sebi ali drugim osebam.
- Tveganje, da se razpoči: Ne nastavljajte tlačnega stikala ali varnostnega ventila iz kakršnegakoli razloga. Nastavljena sta bila tovarniško. Poseganje v tlačno stikalo ali varnostnega ventila lahko povzroči telesne poškodbe ali materialno škodo.
- Nevarnost opeklin: Črpalka in razdelilnik ustvarjata visoke temperature. Da bi se izognili opeklinam ali drugim poškodbam, se med delovanjem kompresorja ne dotikajte črpalke, kolektorja ali cevi za prenos. Pred rokovanjem ali servisiranjem počakajte, da se deli ohladijo. Otrokom vedno preprečite dostop do kompresorja.
- Tveganje, da se razpoči: Prepričajte se, da je regulator nastavljen tako, da je izhodni tlak kompresorja nižji od največjega delovnega tlaka orodja. Pred zagonom kompresorja povlecite obroček na varnostnem ventilu in se prepričajte, da se ventil prosto premika. Po vsaki uporabi izpraznite vodo iz rezervoarja. Rezervoarja ne varite in ne popravljajte. Pred odstranjevanjem ali pritrjevanjem pribora sprostite ves tlak v cevi.
- Vedno poskrbite, da je obdelovanec trdno pritrjen, tako da sta obe roki prosti za upravljanje orodja.
- Orodje vedno vzdržujte čisto in namazano. Vsakodnevno mazanje je nujno, da se izognete notranji koroziji in morebitni okvari.
- Orodja ne preobremenite. Orodje naj deluje z optimalno hitrostjo za največjo učinkovitost. Prevelika preobremenitev lahko povzroči, da se ohišje orodja razcepi in lahko povzroči tudi prekomerno obrabo gibljivih delov in morebitno okvaro.
- Za povezavo orodja s kompresorsko spojko uporabljajte samo lahke cevi za navijanje. Na orodje ne nameščajte hitro zamenljivih spojk, saj lahko zaradi vibracij povzroči poškodbo ali okvaro sklopke.
- Pred priključitvijo orodja na dovod zraka se vedno prepričajte, da se je orodje ustavilo.
- Prepričajte se, da je brusilni pribor, ki se uporablja s tem orodjem, dimenzioniran na nazivno hitrost orodja (25.000 vrtljajev na minuto) ali nad njo. Če ne boste ustrezno prilagodili lahko pride do hudih telesnih poškodb.
- Vedno se prepričajte, da je dodatna oprema ocenjena/navedena za uporabo z orodjem.
- Pred priključitvijo orodja na napajanje z zrakom se prepričajte, da je pribor pravilno in varno pritrjen.
- Kompresor postavite na dobro prezračevano mesto. Za optimalno hlajenje se prepričajte, da je kompresor postavljen vsaj 31 cm od najbližje stene.
- Zračno cev in napajalni kabel zaščitite pred vsemi vrstami poškodb. Vsak teden ju pregledajte za morebitne znake poškodb in ju po potrebi zamenjajte.
- Pri uporabi zračnega kompresorja vedno uporabljajte zaščito sluha. V nasprotnem primeru lahko pride do izgube sluha.
- Kompresorja ne prenašajte, ko deluje.
- Kompresorja ne uporabljajte, če ni v stabilnem položaju.
- Kompresorja ne uporabljajte na strehi ali na dvignjenem mestu, kjer obstaja možnost, da enota pade ali se prevrne.
- Pred ponovnim zagonom naprave vedno zamenjajte poškodovano merilno napravo.
- Vedno imejte pravilno podlago, da zagotovite pravilno ravnotežje.
- Med uporabo orodja ne nosite ur, prstanov, zapestnic ali ohlapnih oblačil.
- Za optimalno varnost in delovanje orodja vsak dan pregledajte orodje, da zagotovite prosto gibanje sprožilca, varnostnih mehanizmov in vzmeti.
- Delovno območje naj bo čisto. Zapletena ali umazana delovna miza lahko privede do nesreče.
- To orodje ni igrača. Uporabljajte ga previdno.
- Orodje uporabljajte le v dobro prezračevanem prostoru.
- Preden orodje po uporabi odložite, se prepričajte, da se je ustavilo.
- Ravnanje z oljem in njegovo skladiščenje: Izogibajte se stiku olja z očmi, kožo in oblačili. Izogibajte se vdihavanju razpršila ali meglice. Hraniti v tesno zaprti posodi v hladnem, suhem, dobro prezračevanem prostoru brez vnetljivih snovi.
- Orodja ne uporabljajte pri temperaturah blizu ali pod lediščem, saj lahko to povzroči okvaro orodja.
- Orodja ne shranjujte v mrzlem okolju, da se na delovnih ventilih orodja ne tvori led, ki lahko povzroči okvaro orodja.
- Orodje odklopite od napajanja z zrakom in izklopite kompresor, preden zamenjate kakršen koli pribor, opravite kakršno koli vzdrževanje, servisiranje, ko orodja ne uporabljate, ko ga predajate drugi osebi in ko ga pustite brez nadzora. Če tega ne upoštevate, lahko pride do poškodb ali poškodb opreme.

- Uporabljajte zaščitna očala in zaščito za ušesa: Pri delu z orodjem nosite zaščitna očala s stranskimi ščitniki in preverite, ali tudi drugi na delovnem območju nosijo zaščitna očala. Vedno nosite zaščito za ušesa, da preprečite poškodbe in izgubo sluha.

OPIS GLAVNIH DELOV (SLIKA 1)



SPECIFIKACIJE

Tehnični podatki	
Model	BAT6110
Hitrost	25.000 vrtljajev na minuto

ZRAČNI SISTEM (SLIKA 2)

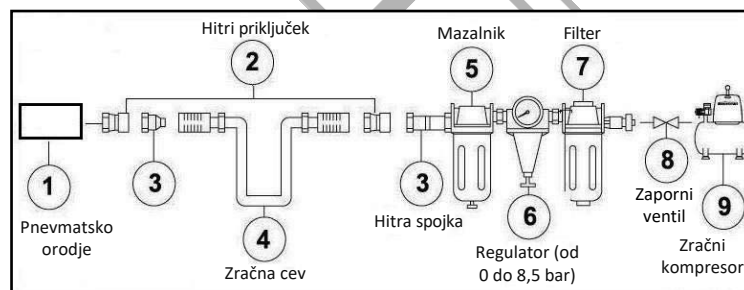

- Vedno uporabljajte čist, suh, reguliran stisnjen zrak s tlakom 4 do 7 bar (60 do 100 PSI).
- Ne prekoračite največjega in najmanjšega dovoljenega tlaka. Delovanje orodja pri napačnem tlaku (prenizkem ali previsokem) bo povzročilo prevelik hrup in/ali hitro obrabo.
- Priporočljivo je, da se uporablja filter-regulator-mazalnik, ki naj bo nameščen čim bližje orodju.
- Če filter-regulator-smirilnik ni nameščen, pred vsako uporabo v vtič za dovod zraka kanite do 6 kapljic olja za pnevmatsko orodje.
- Če je vgrajen filter-regulator-mazalo, poskrbite, da bo zračni filter čist. Umazan filter bo zmanjšal zračni tlak v orodju, kar bo povzročilo zmanjšanje moči, učinkovitosti in splošne zmogljivosti.
- Prepričajte se, da so vsi priključki v sistemu za dovod zraka zatesnjeni, da preprečite uhajanje zraka. Če tega ne boste upoštevali, lahko pride do poškodb ali poškodb opreme.
- Pred vsako uporabo orodja vedno pregledajte, da se prepričate, da je v dobrem delovnem stanju. Orodja ne uporabljajte, če je na kakršen koli način poškodovano ali če kateri koli del ne deluje pravilno.
- Uporabljajte samo pribor, ki je posebej zasnovan za uporabo s tem orodjem.
- Vsak dan izpraznite rezervoar kompresorja. Voda v cevi za dovod zraka lahko poškoduje orodje.
- Vsak teden očistite dovod zraka in filter.
- Zračni tlak je treba povečati zaradi nenavdno dolgih zračnih cevi. Premer cevi mora biti 3/8" ID (notranji premer).

- Orodja ne uporabljajte v prisotnosti vnetljivih tekočin ali plinov.
- Cev hranite stran od vročine, olja in ostrih robov. Preverite, ali je cev poškodovana, in se prepričajte, da so vsi priključki varni. Če tega ne upoštevate, lahko pride do hudih poškodb ali izgube življenja.
- Pri priključevanju dovoda zraka roke in druge dele telesa držite stran od delovnega območja. Če tega ne upoštevate, lahko pride do hudih poškodb ali izgube življenja.

NAVODILA ZA UPORABO

Nalaganje in delovanje

1. Orodje odklopite od zračne cevi.
2. Z obema ključema sprostite vpenjalno držalo.
3. V vpenjalno glavo vstavite ustrezen pripomoček za brušenje in močno zategnite vpenjalno glavo, da se pripomoček za brušenje zaskoči na mestu z uporabo ključev.
4. Vključite kompresor, ga vklopite, regulator tlaka nastavite na 90 psi, en konec zračne cevi priključite na kompresor, drugi konec pa na orodje. Uporabite vodovodni trak, da preprečite uhajanje zraka.
5. Z močnim oprijemom orodja rahlo pritisnite sprožilec in pritisnite pripomoček na obdelovanec ter počasi in enakomerno premikajte orodje, dokler na obdelovancu ne dosežete zelene končne obdelave.

Pravilna uporaba

- Orodje trdno držite z obema rokama. Med delom z orodjem abrazivni material vedno usmerite stran od sebe.
- Pri brušenju orodja ne uporabljajte dodatne ali pretirane sile.
- Orodja ne pustite delovati neprekinjeno dlje časa. S tem skrajšate življenjsko dobo orodja.
- Prepričajte se, da je dovod zraka čist in da zračni tlak med delovanjem orodja ne presega 90 psi (6,3 bara). Če je zračni tlak previsok ali če je zrak neočiščen, to skrajša življenjsko dobo orodja. Neupoštevanje teh zahtev lahko povzroči hude telesne poškodbe ali izgubo življenja.

VZDRŽEVANJE

- Orodje je treba redno pregledovati in zamenjati obrabljene ali pokvarjene dele, da bo enota delovala varno in učinkovito.
- Pred menjavo pribora, servisiranjem ali vzdrževanjem odklopite orodje od napajanja z zrakom.
- Orodje uporabite šele po zamenjavi ali popravilu poškodovanih delov ali dodatne opreme.
- Uporabljajte samo nadomestne dele in dodatno opremo, ki so združljivi in primerni za uporabo z orodjem.
- Popravila mora opraviti usposobljen serviser.

PRIPOROČENI URNIK VZDRŽEVANJA					
Vzdrževalni ukrepi	Opis	Potrebna orodja ali materiali	Frekvenca		
			Ob vsaki uporabi ali vsaki 2 uri	Mesečno	Po potrebi
Splošni pregled Prosto gibanje	Sprožilnik, vzmet, varnostni mehanizem		X		
Poglobljen pregled	Obrabljene ali pokvarjeni deli			X	X
Zamenjajte obrabljene ali pokvarjene dele					X
Mazanje	Glej spodaj	Olje za pnevmatsko orodje	X		

- Mazanje: Če pnevmatsko orodje in kompresor nista opremljena z vgrajenim sistemom za mazanje, pred vsakim delovnim dnevom ali po vsakih dveh urah neprekinjene uporabe, odvisno od značilnosti obdelovanca, kanite v dovod zraka do 6 kapljic olja za pnevmatsko orodje.
- Preverite in zamenjajte obrabljene ali poškodovane O-obročje, tesnila itd. Pogosto zategujte vse vijake in pokrovčke, da preprečite telesne poškodbe.
- Izguba napajanja ali težavno delovanje se lahko pojavi zaradi naslednjih razlogov:
 - Prevelik odtok v zračni cevi.
 - Vlaga ali zamašitev v zračni cevi.
 - Nepravilna velikost ali tip priključka cevi. Preverite dovod zraka in upoštevajte navodila.
 - Tudi nabiranje umazanije v delih enote lahko zmanjša zmogljivost.
- Prepričajte se, da noben del ni zrahljan ali manjka in da ni zataknen.
- Ko orodja ne uporabljate, ga odklopite od dovoda zraka, očistite in nato shranite na varnem in suhem mestu, ki ni dostopno otrokom.
- Pri temperaturah pod lediščem orodje čim bolj segrevajte na varen in primeren način.

SKLADIŠČE

- Pred shranjevanjem orodje izdatno namažite.
- Po mazanju orodje poganjajte približno 30 sekund, da zagotovite enakomerno porazdelitev maziva po celotnem orodju.
- Orodje shranjujte v čistem in suhem prostoru.

ODPRAVLJANJE TEŽAV

- Če se med uporabo orodja pojavi katera koli od naslednjih težav, ga nemudoma izklopite in odklopite iz napajanja z zrakom. Če tega opozorila ne upoštevate, lahko pride do hudih telesnih poškodb.
- Pred kakršnikoli nastavitvami odklopite orodje od dovoda zraka.

Težava	Možni vzrok	Rešitev
Orodje deluje z normalno hitrostjo, vendar pri obremenitvi izgubi hitrost	<ol style="list-style-type: none"> 1. Deli motorja so obrabljeni. 2. Sklopka je obrabljena ali se zatakne zaradi pomanjkanja maziva. 	<ol style="list-style-type: none"> 1. Namažite ohišje sklopke. 2. Preverite, ali je olja za sklopko preveč. Ohišja sklopke morajo biti polna le do polovice. Prekomerno polnjenje lahko povzroči upor na delih sklopke, ki se vrtijo pri visokih hitrostih <p>Mazanje z mastjo: Vročina običajno kaže na nezadostno količino maziva v komori.</p>
Orodje deluje počasi. Zrak rahlo teče iz izpuha	<ol style="list-style-type: none"> 1. Deli motorja so zatakneni z delci umazanije. 2. Regulator moči je v zaprtem položaju. 3. Umazanija ovira pretok zraka. 	<ol style="list-style-type: none"> 1. Preverite, ali je filter za dovod zraka zamašen. 2. V dovod zraka vlijte mazalno olje za zračno orodje v skladu z navodili. 3. Po potrebi ponovite zgoraj navedeno.
Orodje ne deluje. Zrak iz izpuha teče normalno	<ol style="list-style-type: none"> 1. Ena ali več lopatic motorja se je zataknilo zaradi nakopičenega materiala. 	<ol style="list-style-type: none"> 1. V dovod zraka vlijte mazalno olje za zračno orodje. 2. S plastično paličo nežno udarite po ohišju motorja.
Orodje se ne izklopi	<ol style="list-style-type: none"> 1. O-tesnilni v dušilni loputi so se odmaknili od sedeža dovodnega ventila 	<ol style="list-style-type: none"> 1. Zamenjajte o-tesnila ali pa orodje pošljite na popravilo v servisni center.
Opomba: Popravila sme opravljati le usposobljena oseba		

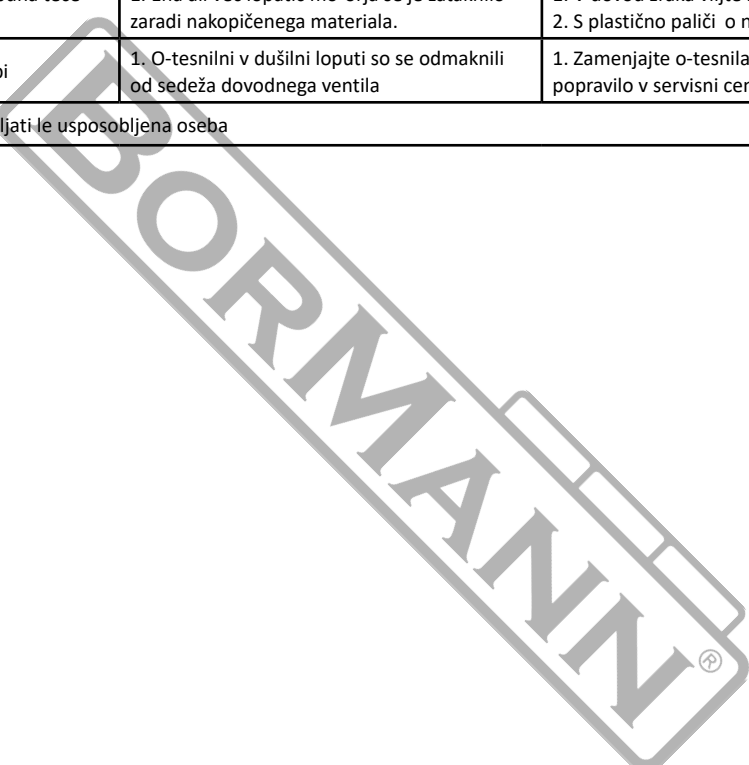

* Proizvajalec si pridržuje pravico do manjših sprememb zasnovne in tehničnih specifikacij izdelka brez predhodnega obvestila, razen če te spremembe bistveno vplivajo na delovanje in varnost izdelkov. Deli, opisani/prikazani na straneh priročnika, ki ga držite v rokah, se lahko nanašajo tudi na druge modele proizvajalčeve linije izdelkov s podobnimi lastnostmi in morda niso vključeni v izdelek, ki ste ga pravkar pridobili.

* Da bi zagotovili varnost in zanesljivost izdelka ter veljavnost garancije, smejo vsa popravila, preglede, popravila ali zamenjave, vključno z vzdrževanjem in posebnimi nastavitvami, opravljati le tehniki pooblaščenega servisnega oddelka proizvajalca.

* Izdelek vedno uporabljajte s priloženo opremo. Uporaba izdelka z opremo, ki ni priložena, lahko povzroči motnje v delovanju ali celo hude telesne poškodbe ali smrt. Proizvajalec in uvoznik nista odgovorna za poškodbe in škodo, ki so posledica uporabe neustrezne opreme.

SIMBOLURI



Citiți manualul înainte de a utiliza unealta.



Purtați protecție auditivă.



Purtați ochelari de protecție.

INSTRUCȚIUNI DE SIGURANȚĂ

Avertisment: Citiți cu atenție manualul înainte de utilizare. Nerespectarea avertismentelor și instrucțiunilor poate duce la deteriorarea sculei, vătămări corporale și/sau daune materiale. Păstrați manualul într-un loc sigur pentru referințe viitoare.

- Țineți copiii departe de zona de lucru. Nu permiteți copiilor să manipuleze unealta.
- Nu utilizați un instrument care prezintă scurgeri de aer, care are piese lipsă sau deteriorate sau care necesită reparații. Asigurați-vă că toate șuruburile sunt bine strânse.
- Nu încercați niciodată să anulați caracteristicile de siguranță ale sculei.
- Nu permiteți persoanelor necalificate sau neinstruite să utilizeze unealta.
- Nu folosiți oxigen sau orice alt gaz combustibil sau îmbuteliat pentru a alimenta unealta. Nerespectarea acestui avertisment poate provoca o explozie care poate duce la vătămări corporale grave sau la deces. Utilizați numai aerul comprimat pentru a alimenta scula. Utilizați un furtun cu o lungime de cel puțin 7,6 m pentru a conecta unealta la compresor. Nerespectarea acestei indicații va duce la vătămări grave sau la pierderea vieții.
- Risc de electrocutare: Nu expuneți un compresor la ploaie. Depozitați-l în interior. Compresorul trebuie să fie legat la pământ. Nu utilizați adaptoare de împământare.
- Risc de vătămare corporală: Nu îndreptați aerul comprimat din furtunul de aer spre dumneavoastră sau spre alte persoane.
- Risc de spargere: Nu reglați comutatorul de presiune sau supapa de siguranță pentru niciun motiv. Acestea au fost presetate din fabrică. Manipularea întrerupătorului de presiune sau a supapei de siguranță poate provoca vătămări corporale sau daune materiale.
- Risc de arsuri: Pompa și colectorul generează temperaturi ridicate. Pentru a evita arsurile sau alte leziuni, nu atingeți pompa, colectorul sau tubul de transfer în timp ce compresorul funcționează. Lăsați piesele să se răcească înainte de a le manipula sau de a le repara. Țineți copiii departe de compresor în orice moment.
- Risc de spargere: Asigurați-vă că regulatorul este reglat astfel încât presiunea de ieșire a compresorului să fie setată mai mică decât presiunea maximă de funcționare a sculei. Înainte de a porni compresorul, trageți inelul de pe supapa de siguranță pentru a vă asigura că supapa se mișcă liber. Goliiți apa din rezervor după fiecare utilizare. Nu sudați sau reparați rezervorul. Eliberați toată presiunea din furtun înainte de a scoate sau de a atașa accesorii.
- Asigurați-vă întotdeauna că piesa de lucru este bine fixată, lăsând ambele mâini libere pentru a controla scula.
- Păstrați întotdeauna unealta curată și lubrifiată. Lubrifierea zilnică este esențială pentru a evita coroziunea internă și posibilele defecțiuni.
- Nu suprasolicitați scula. Permiteți sculei să funcționeze la viteza optimă pentru o eficiență maximă. Supraîncărcarea excesivă poate cauza ruperea carcasei sculei și poate duce, de asemenea, la uzura excesivă a pieselor mobile și la o posibilă defecțiune.
- Utilizați numai furtunurile ușoare pentru bobine pentru conectarea sculei la cuplajul compresorului. Nu montați cuplaje cu schimbare rapidă pe sculă, deoarece vibrațiile pot duce la deteriorarea sau defectarea cuplajului.
- Asigurați-vă întotdeauna că unealta s-a oprit înainte de a o conecta la alimentarea cu aer.
- Asigurați-vă că accesoriile de șlefuit care sunt utilizate cu această unealtă au o viteză nominală egală sau mai mare decât cea a uneltei (25.000 rpm). În cazul în care nu se potrivește în mod corespunzător accesoriu la sculă poate avea ca rezultat vătămări corporale grave.
- Asigurați-vă întotdeauna că accesoriile sunt clasificate/proiectate pentru utilizarea cu unealta.
- Asigurați-vă că accesoriile sunt fixate corect și în siguranță înainte de a conecta unealta la sursa de aer.
- Așezați compresorul într-o zonă bine ventilată. Pentru a optimiza răcirea, asigurați-vă că compresorul este amplasat la cel puțin 31 cm de cel mai apropiat perete.
- Protejați furtunul de aer și cablul de alimentare de orice fel de deteriorare. Inspectați-le în fiecare săptămână pentru a vedea dacă prezintă semne de deteriorare și înlocuiți-le dacă este necesar.
- Purtați întotdeauna protecție pentru auz atunci când folosiți compresorul de aer. În caz contrar, se poate produce pierderea auzului.
- Nu transportați compresorul în timp ce acesta este în funcțiune.
- Nu puneți în funcțiune compresorul dacă acesta nu se află într-o poziție stabilă.
- Nu folosiți compresorul pe un acoperiș sau într-o poziție ridicată unde există posibilitatea ca unitatea să cadă sau să se răstoarne.
- Înlocuiți întotdeauna un manometru deteriorat înainte de a pune din nou în funcțiune unitatea.
- Păstrați în permanență o poziție corectă a picioarelor pentru a asigura un echilibru corect.
- Nu purtați ceasuri, inele, brățări sau haine largi atunci când utilizați instrumentul.
- Pentru o siguranță optimă și o performanță optimă a uneltei, inspectați zilnic unealta pentru a asigura mișcarea liberă a trăgaciului, a mecanismelor de siguranță și a arcurilor.
- Păstrați zona de lucru curată. Un banc de lucru dezordonat sau murdar poate duce la un accident.
- Acest instrument nu este o jucărie. Folosiți-l cu prudență.
- Utilizați unealta numai într-o zonă bine ventilată.
- Asigurați-vă că unealta s-a oprit înainte de a o lăsa jos după utilizare.
- Manipularea și depozitarea uleiului: Evitați contactul uleiului cu ochii, pielea și îmbrăcămintea. Evitați să respirați spray-ul sau ceața. Depozitați într-un recipient bine închis, într-un loc răcoros, uscat, bine ventilat, fără substanțe inflamabile.
- Nu utilizați unealta la temperaturi apropiate sau sub zero grade Celsius, deoarece acest lucru poate cauza defectarea uneltei.
- Nu depozitați scula într-un mediu înghețat pentru a preveni formarea de gheață pe supapele de operare ale sculei, ceea ce poate cauza defectarea acesteia.
- Deconectați unealta de la alimentarea cu aer și opriți compresorul înainte de a schimba orice accesoriu, de a efectua orice operațiune de întreținere, de a repara, atunci când unealta nu este utilizată, când este predată unei alte persoane și când este lăsată nesupravegheată. Nerespectarea acestei reguli poate duce la rănirea sau deteriorarea echipamentului.

- Folosiți ochelari de protecție și ochelari de protecție pentru urechi: Purtați ochelari de protecție cu protecție laterală atunci când folosiți unealta și verificați dacă și alte persoane din zona de lucru poartă ochelari de protecție. Purtați întotdeauna protecție pentru urechi pentru a ajuta la prevenirea deteriorării și pierderii auzului.

DESCRIEREA PĂRȚILOR PRINCIPALE (FIG. 1)

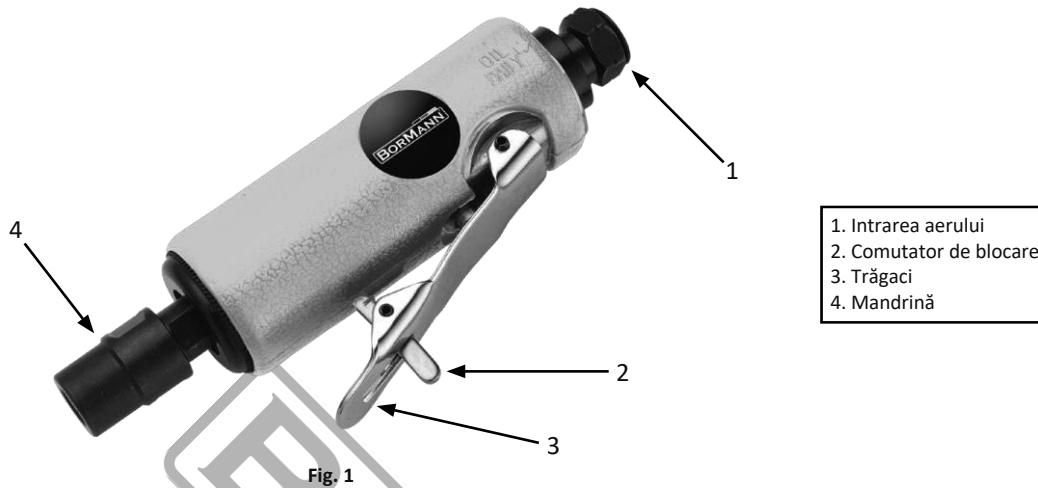

SPECIFICAȚII

Date tehnice	
Model	BAT6110
Viteză	25.000 rpm

SISTEMUL DE AER (FIG. 2)

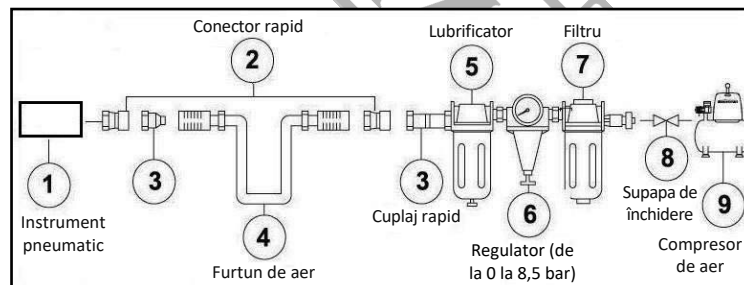

- Folosiți întotdeauna aer comprimat curat, uscat și reglementat, la o presiune de 4 până la 7 bar (60 până la 100 PSI).
- Nu depășiți presiunea maximă și minimă admisă. Operarea sculei la o presiune greșită (prea mică sau prea mare) va cauza zgomot excesiv și/sau uzură rapidă.
- Se recomandă să se utilizeze un filtru-regulator-lubrificator care să fie amplasat cât mai aproape de sculă.
- Dacă nu este instalat un filtru-regulator-lubrificator, puneți până la 6 picături de ulei pentru scule pneumatice în dopul de admisie a aerului înainte de fiecare utilizare.
- Dacă este instalat un filtru-regulator-lubrificator, mențineți filtrul de aer curat. Un filtru murdar va reduce presiunea aerului către sculă, ceea ce va cauza o reducere a puterii, eficienței și a performanței generale.
- Asigurați-vă că toate conexiunile din sistemul de alimentare cu aer sunt etanșate pentru a preveni scurgerile de aer. Nerespectarea acestei prevederi va duce la rănirea sau deteriorarea echipamentului.
- Inspectați întotdeauna unealta înainte de fiecare utilizare pentru a vă asigura că este în stare bună de funcționare. Nu utilizați unealta dacă este deteriorată în vreun fel sau dacă vreo piesă nu funcționează corect.
- Folosiți numai accesorii care sunt proiectate special pentru a fi utilizate cu acest instrument.
- Goliți zilnic rezervorul compresorului. Apa din conducta de alimentare cu aer va deteriora unealta.
- Curățați intrarea de aer și filtrul săptămânal.
- Presiunea aerului trebuie să fie mărită pentru a compensa furtunurile de aer neobișnuit de lungi. Diametrul furtunului trebuie să fie de 3/8" ID (diametru interior).

- Nu utilizați unealta în prezența unor lichide sau gaze inflamabile.
- Țineți furtunul departe de căldură, ulei și margini ascuțite. Verificați dacă furtunul prezintă semne de deteriorare și asigurați-vă că toate conexiunile sunt bine fixate. În caz de nerespectare a acestei cerințe, puteți duce la vătămări grave sau la pierderea vieții.
- Țineți mâinile și alte părți ale corpului departe de zona de lucru atunci când conectați alimentarea cu aer. Nerespectarea acestei indicații poate duce la vătămări grave sau la pierderea vieții.

INSTRUCȚIUNI DE UTILIZARE

Încărcare și funcționare

1. Deconectați scula de la furtunul de aer.
2. Folosiți cele două chei pentru a slăbi mandrina.
3. Introduceți un accesoriu de șlefuire adecvat în mandrină și strângeți ferm mandrina pentru a bloca accesoriul de șlefuire în poziție cu ajutorul cheilor.
4. Conectați compresorul, porniți-l, setați regulatorul de presiune la 90psi, atașați un capăt al furtunului de aer la compresor și celălalt capăt la sculă. Utilizați bandă de instalator pentru a evita scurgerile de aer.
5. Cu o prindere fermă a sculei apăsați ușor pe trăgaci și aplicați accesoriul pe piesa de prelucrat, mișcând încet și constant scula până la finisajul dorit pe piesa de prelucrat a fost obținută.

Utilizarea corectă

- Țineți ferm unealta cu ambele mâini. Întotdeauna îndreptați materialul abraziv în direcția opusă față de dumneavoastră în timp ce folosiți unealta.
- Nu aplicați o forță suplimentară sau excesivă asupra sculei în timpul rectificării.
- Nu lăsați scula să funcționeze continuu pentru o perioadă lungă de timp. Procedând astfel, veți scurta durata de viață a sculei.
- Verificați dacă alimentarea cu aer este curată și dacă presiunea aerului nu depășește 6,3 bar (90 psi) în timpul funcționării sculei. Dacă presiunea aerului este prea mare sau dacă aerul este necurățat, aceasta va scurta durata de viață a sculei. Nerespectarea acestei cerințe poate duce la vătămări grave sau la pierderea vieții.

ÎNȚREȚINERE

- Unealta trebuie inspectată periodic și piesele uzate sau stricate trebuie înlocuite pentru ca unitatea să funcționeze în siguranță și în mod eficient.
- Deconectați unealta de la alimentarea cu aer înainte de a schimba accesoriile, de a o repara sau de a efectua lucrări de întreținere.
- Utilizați unealta numai după înlocuirea sau repararea pieselor sau accesoriilor deteriorate.
- Utilizați numai piese de schimb și accesorii compatibile și adecvate pentru utilizarea cu unealta.
- Reparațiile trebuie efectuate de un tehnician de service calificat.

PROGRAMUL DE ÎNȚREȚINERE RECOMANDAT					
Acțiuni de întreținere	Descriere	Unelte sau materiale necesare	Frecvență		
			La fiecare utilizare sau la fiecare 2 ore	Lunar	După cum este necesar
Inspecție generală Mișcarea liberă	Trăgaci, arc, mecanism de siguranță		X		
Inspecție în profunzime	Piese uzate sau rupte			X	X
Înlocuiți piesele uzate sau rupte					X
Lubrifiere	A se vedea mai jos	Ulei pentru scule pneumatice	X		

- Lubrifiere: Dacă scula pneumatică și compresorul nu sunt echipate cu un sistem de lubrifiere în linie, puneți până la 6 picături de ulei pentru scule pneumatice în admisia de aer înainte de fiecare zi de lucru sau după fiecare 2 ore de utilizare continuă, în funcție de caracteristicile piesei de prelucrat.
- Inspectați și înlocuiți garniturile, garniturile de etanșare etc. uzate sau deteriorate. Strângeți frecvent toate șuruburile și capacele pentru a contribui la prevenirea vătămărilor corporale.
- Pierderea de energie sau funcționarea problematică pot apărea din următoarele cauze:
 - Scurgere excesivă în conducta de aer.
 - Umiditate sau blocaj în conducta de aer.
 - Dimensiune sau tip de conector de furtun incorect. Verificați alimentarea cu aer și urmați instrucțiunile.
 - De asemenea, acumularea de murdărie în anumite părți ale unității poate reduce performanța.
- Asigurați-vă că nicio piesă nu este slăbită sau lipsă și că nicio piesă nu este blocată.
- Atunci când unealta nu este utilizată, deconectați-o de la alimentarea cu aer, curățați-o și apoi depozitați-o într-un loc sigur și uscat, care să nu fie accesibil copiilor.
- Când temperaturile sunt sub zero grade, mențineți scula cât mai caldă posibil, folosind orice metodă sigură și convenabilă.

DEPOZITARE

- Aplicați o cantitate suficientă de lubrifiere înainte de a depozita unealta.
- Rulați scula timp de aproximativ 30 de secunde după lubrifiere, pentru a vă asigura că lubrifiantul este distribuit uniform în toată scula.
- Depozitați unealta într-un loc curat și uscat.

DEPANARE

- Dacă una dintre următoarele probleme apare în timpul utilizării sculei, opriți-o și deconectați-o imediat de la alimentarea cu aer. Nerespectarea acestui avertisment va avea ca rezultat vătămări corporale grave.
- Deconectați unealta de la alimentarea cu aer înainte de a efectua orice reglaje.

Problemă	Cauză posibilă	Soluție
Unealta funcționează la viteză normală, dar pierde din viteză sub sarcină	<ol style="list-style-type: none"> 1. Părțile motorului sunt uzate. 2. Ambreiajul este uzat sau se blochează din cauza lipsei de lubrifiant. 	<ol style="list-style-type: none"> 1. Lubrifiați carcasa ambreiajului. 2. Verificați dacă există un exces de ulei de ambreiaj. Carcasele ambreiajului trebuie să fie pline doar pe jumătate. Umplerea excesivă poate cauza rezistență pe piesele ambreiajului de mare viteză. Lubrifierea cu unsoare: Căldura indică de obicei o cantitate insuficientă de unsoare în cameră.
Unealta funcționează încet. Aerul curge ușor de la evacuare	<ol style="list-style-type: none"> 1. Părțile motorului sunt blocate cu particule de murdărie. 2. Regulatorul de putere se află în poziția închis. 3. Murdăria blochează fluxul de aer. 	<ol style="list-style-type: none"> 1. Verificați dacă filtrul de admisie a aerului este blocat. 2. Turnați uleiul de lubrifiere pentru scule pneumatice în admisia de aer conform instrucțiunilor. 3. Repetați cele de mai sus, după cum este necesar.
Unealta nu funcționează. Aerul curge normal din evacuare	<ol style="list-style-type: none"> 1. Una sau mai multe palete ale motorului s-au blocat din cauza acumulării de material. 	<ol style="list-style-type: none"> 1. Turnați uleiul de lubrifiere a sculei pneumatice în admisia de aer. 2. Bateți ușor carcasa motorului cu un ciocan de plastic.
Unealta nu se oprește	<ol style="list-style-type: none"> 1. Garniturile inelare din supapa de accelerație sunt dislocate de pe scaunul supapei de admisie. 	<ol style="list-style-type: none"> 1. Înlocuiți garniturile inelare sau trimiteți scula la un centru de service pentru reparații.
Notă: Reparațiile trebuie efectuate numai de către o persoană calificată.		

* Producătorul își rezervă dreptul de a aduce modificări minore la designul și specificațiile tehnice ale produsului fără notificare prealabilă, cu excepția cazului în care aceste modificări afectează în mod semnificativ performanța și siguranța produselor. Piese descrise / ilustrate în paginile manualului pe care îl țineți în mâini pot viza și alte modele din linia de produse ale producătorului cu caracteristici similare și pot să nu fie incluse în produsul pe care tocmai l-ați achiziționat.

* Pentru a asigura siguranța și fiabilitatea produsului, precum și valabilitatea garanției, toate lucrările de reparații, inspecții, reparații sau înlocuiri, inclusiv întreținerea și reglajele speciale, trebuie efectuate numai de către tehnicienii ai departamentului de service autorizat al producătorului.

* Utilizați întotdeauna produsul cu echipamentul furnizat. Funcționarea produsului cu echipamente care nu sunt furnizate poate cauza defecțiuni sau chiar vătămări grave sau chiar moartea. Producătorul și importatorul nu sunt răspunzători pentru vătămările și daunele rezultate din utilizarea unui echipament neconform.

SIMBOLI



Pročitajte priručnik prije rukovanja alatom.



Nosite zaštitu za sluh.



Nosite zaštitne naočale.

UPUTE O SIGURNOSTI

Upozorenje: Pažljivo pročitajte priručnik prije upotrebe. Nepoštivanje upozorenja i uputa može rezultirati oštećenjem alata, tjelesnom ozljedom i/ili oštećenjem imovine. Spremite priručnik na sigurno mjesto za buduću referencu.

- Držite djecu podalje od radnog područja. Ne dopustite djeci da rukuju alatom.
- Ne koristite alat koji propušta zrak, koji ima nedostajuće ili oštećene dijelove ili koji zahtijeva popravak. Provjerite jesu li svi vijci čvrsto zategnuti.
- Nikada ne pokušavajte zaobići sigurnosne značajke alata.
- Ne dopustite nekvalificiranim ili neobučenim osobama da rukuju alatom.
- Ne koristite kisik ili bilo koji drugi zapaljivi ili plinski plin za napajanje alata. Nepoštivanje ovog upozorenja može uzrokovati eksploziju koja može rezultirati ozbiljnom osobnom ozljedom ili smrću. Koristite samo komprimirani zrak za napajanje alata. Koristite crijevo koje je dugo najmanje 7,6 m da biste spojili alat na kompresor. Nepoštivanje ovoga rezultirat će ozbiljnom ozljedom ili gubitkom života.
- Opasnost od električnog udara: Ne izlažite kompresor kiši. Čuvajte ga unutra. Kompresor mora biti uzemljen. Ne koristite adaptere za uzemljenje.
- Opasnost od osobne ozljede: Ne usmjeravajte komprimirani zrak iz crijeva prema sebi ili drugim osobama.
- Opasnost od pucanja: Ne podešavajte prekidač tlaka ili sigurnosni ventil iz bilo kojeg razloga. Oni su prethodno postavljeni u tvornici. Manipuliranje prekidačem tlaka ili sigurnosnim ventilom može uzrokovati osobnu ozljedu ili oštećenje imovine.
- Opasnost od opekline: Pumpa i razvodnik stvaraju visoke temperature. Kako biste izbjegli opekline ili druge ozljede, ne dodirujte pumpu, razvodnik ili prijenosnu cijev dok kompresor radi. Pustite da se dijelovi ohlade prije rukovanja ili održavanja. Djecu držite podalje od kompresora u svakom trenutku.
- Opasnost od pucanja: Provjerite je li regulator podešen tako da je izlazni tlak kompresora postavljen niže od maksimalnog radnog tlaka alata. Prije pokretanja kompresora, povucite prsten na sigurnosnom ventilu kako biste provjerili da ventil slobodno pokreće. Ispraznite vodu iz spremnika nakon svake upotrebe. Ne zavarujte ili ne popravljajte spremnik. Oslobodite svaki tlak u crijevu prije nego što uklonite ili pričvrstite pribor.
- Uvijek se pobrinite da je radni komad čvrsto pričvršćen kako biste imali oba slobodna ruke za upravljanje alatom.
- Uvijek držite alat čistim i podmazanim. Dnevno podmazivanje je ključno kako biste izbjegli unutarnju koroziju i mogući kvar.
- Ne preopterećujte alat. Dopustite alatu da radi pri optimalnoj brzini za maksimalnu učinkovitost. Pretjerano opterećenje može uzrokovati pucanje kućišta alata i također može dovesti do pretjeranog trošenja pokretnih dijelova i mogućeg kvara.
- Koristite samo lagane spiralne crijeva za povezivanje alata s spojkom kompresora. Ne postavljajte brze spojnice na alat, jer vibracija može dovesti do oštećenja ili kvara spojnice.
- Uvijek se pobrinite da je alat zaustavljen prije nego što ga spojite na izvor zraka.
- Osigurajte da brusni pribor koji se koristi s ovim alatom ima ocjenu jednaku ili veću od ocjene brzine alata (25.000 o/min). Nepravilno usklađivanje može dovesti do problema. pristup dodatku alata može rezultirati ozbiljnom osobnom ozljedom.
- Uvijek se pobrinite da su pribor ocijenjen/dizajniran za upotrebu s alatom.
- Provjerite jesu li pribor ispravno i sigurno pričvršćeni prije nego što spojite alat na izvor zraka.
- Smjestite kompresor na dobro prozračeno područje. Da biste optimizirali hlađenje, pobrinite se da je kompresor udaljen najmanje 31 cm od najbliže stijene.
- Zaštitite crijevo za zrak i kabel za napajanje od svake vrste oštećenja. Inspekciju obavite svaki tjedan i zamijenite ih ako je potrebno.
- Uvijek nosite zaštitu za sluh prilikom korištenja zračnog kompresora. Nepoštivanje toga može rezultirati gubitkom sluha.
- Nemojte nositi kompresor dok radi.
- Ne upravljajte kompresorom ako nije u stabilnom položaju.
- Ne koristite kompresor na krovu ili na povišenom položaju gdje postoji mogućnost da jedinica padne ili se prevrne.
- Uvijek zamijenite oštećeni mjerač prije ponovnog pokretanja uređaja.
- Održavajte pravilan oslonac u svakom trenutku kako biste osigurali ispravnu ravnotežu.
- Nemojte nositi satove, prstenje, narukvice ili labavu odjeću prilikom korištenja alata.
- Za optimalnu sigurnost i performanse alata, svakodnevno pregledajte alat kako biste osigurali slobodno kretanje okidača, sigurnosnih mehanizama i opruga.
- Održavajte radno područje čistim. Zatrpna ili prljava radna klupa može dovesti do nesreće.
- Ovaj alat nije igračka. Koristite ga s oprezom.
- Koristite alat samo u dobro prozračenom prostoru.
- Provjerite je li alat zaustavljen prije nego što ga odložite nakon upotrebe.
- Rukovanje i skladištenje ulja: Izbjegavajte kontakt ulja s očima, kožom i odjećom. Izbjegavajte udisanje spreja ili magle. Spremite u čvrsto zatvorenu posudu na hladnom, suhom, dobro prozračenom području bez zapaljivih tvari.
- Nemojte koristiti alat blizu ili ispod temperature smrzavanja, jer to može uzrokovati kvar alata.
- Nemojte pohranjivati alat u smrznutom okruženju kako biste spriječili stvaranje leda na radnim ventilima alata, što može uzrokovati kvar alata.
- Isključite alat iz izvora zraka i isključite kompresor prije mijenjanja bilo kojeg pribora, obavljanja održavanja, servisiranja, kada alat nije u upotrebi, kada se predaje drugoj osobi i kada se ostavi bez nadzora. Nepoštivanje može rezultirati ozljedom ili oštećenjem opreme.

- Koristite zaštitne naočale i zaštitu za uši: Nosite zaštitne naočale s bočnim štiticima prilikom rukovanja alatom i provjerite da i drugi u radnom području također nose zaštitne naočale. Uvijek nosite zaštitu za uši kako biste spriječili oštećenje sluha i gubitak sluha.

OPIS GLAVNIH DIJELOVA (SL. 1)

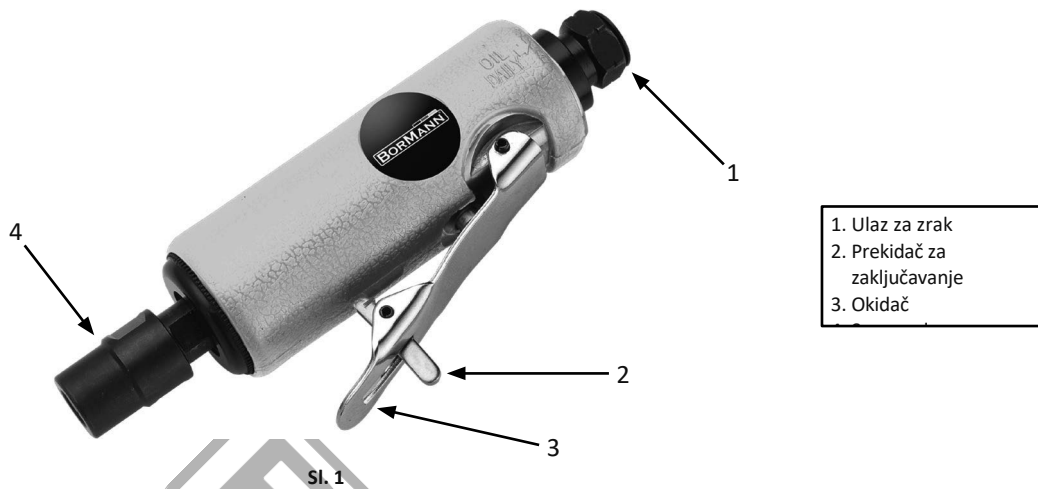

Sl. 1

SPECIFIKACIJE

Tehnički podaci	
Model	BAT6110
Brzina	25.000 o/min

SUSTAV ZA ZRAK (SL. 2)

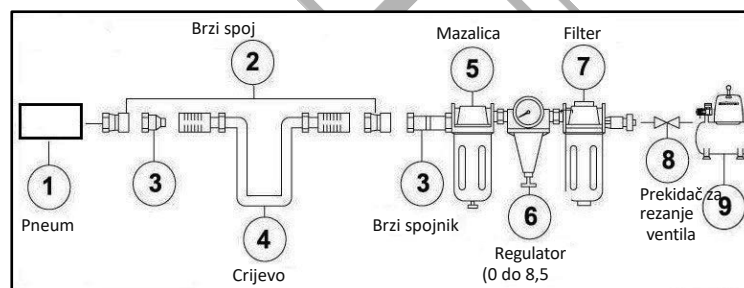

Sl. 2

- Uvijek koristite čisti, suhi, regulirani komprimirani zrak na 4 do 7 bara (60 do 100PSI).
- Ne prekoračujte maksimalni i minimalni dopušteni tlak. Rad alata pri pogrešnom tlaku (previsokom ili preniskom) uzrokovat će prekomjernu buku i/ili brzo trošenje.
- Preporučuje se uporaba filtera-regulatora-mazalice i postavljanje što bliže alatu.
- Ako nije instaliran filter-regulator-mazalica, prije svake uporabe stavite do 6 kapi ulja za pneumatski alat u priključak za zrak.
- Ako je instaliran filter-regulator-mazalica, održavajte čist zračni filter. Prljavi filter smanjit će tlak zraka prema alatu, što će rezultirati smanjenjem snage, učinkovitosti i opće performanse.
- Osigurajte da su svi spojevi u sustavu zraka zatvoreni kako bi se spriječilo curenje zraka. Nepoštivanje će rezultirati ozljedom ili oštećenjem opreme.
- Uvijek pregledajte alat prije svake uporabe kako biste se uvjerali da je u dobrom radnom stanju. Ne koristite alat ako je oštećen na bilo koji način ili ako je neispravno.
- Koristite samo pribor koji je posebno dizajniran za upotrebu s ovim alatom.
- Ispraznite spremnik kompresora svakodnevno. Voda u zračnoj liniji opreme će oštetiti alat.
- Očistite ulaz zraka i filter tjedno.
- Pritisak zraka treba povećati kako bi se nadoknadio neobično dugi zračni crijev. Promjer crijeva treba biti 3/8" ID (unutarnji promjer).

- Nemojte koristiti alat u prisutnosti zapaljivih tekućina ili plinova.
- Držite crijevo dalje od topline, ulja i oštarih rubova. Provjerite crijevo na znakove oštećenja i osigurajte da su sve veze čvrste. Nepoštivanje može rezultirati. može dovesti do ozbiljnih ozljeda ili gubitka života.
- Držite ruke i ostale dijelove tijela udaljene od radnog područja prilikom spajanja zračnog napajanja. Nepoštivanje može dovesti do ozbiljnih ozljeda ili gubitka života.

UPUTE ZA UPOTREBU

Učitavanje i operacija.

1. Odspojite alat od zračnog crijeva.
2. Koristite dvije ključeve za otpuštanje stezne glave.
3. Umetnite odgovarajući pribor za brušenje u steznu glavu i čvrsto ponovno zategnite steznu glavu pomoću ključeva kako biste zaključali pribor za brušenje na mjestu.
4. Uključite kompresor, upalite ga, postavite regulator tlaka na 90 psi, pričvrstite jedan kraj crijeva za zrak na kompresor, a drugi kraj na alat. Upotrijebite plastičnu traku za vodoinstalatore kako bi se izbjegli propuhi zraka.
5. S čvrstim stiskom na alat lagano pritisnite okidač i nanesite dodatak na radni komad, polako i postupno pomičući alat dok ne postignete željeni završetak. radni komad je postignut.

Pravilna upotreba.

- Držite alat čvrsto s obje ruke. Uvijek usmjeravajte abrazivni materijal od sebe dok koristite alat.
- Nemojte primjenjivati dodatnu ili pretjeranu silu na alat prilikom brušenja.
- Nemojte dopustiti da alat neprekidno radi dulje vrijeme. To će skratiti životni vijek alata.
- Provjerite da je opskrba zrakom čista i da tlak zraka ne prelazi 90 psi (6,3 bara) prilikom rada alata. Ako je tlak zraka previsok ili zrak nije čist, to će skratiti životni vijek alata. Nepoštivanje može rezultirati ozbiljnim ozljedama ili gubitkom života.

ODRŽAVANJE

- Alat se mora redovito pregledavati, a istrošeni ili slomljeni dijelovi moraju se zamijeniti kako bi se osiguralo sigurno i učinkovito funkcioniranje jedinice.
- Isključite alat iz zračnog napajanja prije mijenjanja pribora, servisiranja ili obavljanja održavanja.
- Koristite alat tek nakon zamjene ili popravka oštećenih dijelova ili pribora.
- Koristite samo zamjenske dijelove i pribor koji su kompatibilni i prikladni za upotrebu s alatom.
- Popravke moraju obavljati kvalificirani servisni tehničari.

PREPORUČENI RASPORED ODRŽAVANJA					
Potrebno održavanje	Opis	Potrebni alati ili materijali	Učestalost		
			Nakon svake upotrebe ili svakih 2 sata	Mjesečno	Po potrebi
Opća inspekcija Slobodno kretanje	Okidač, opruga, sigurnosni mehanizam		X		
Detaljna inspekcija	Istrošeni ili slomljeni dijelovi			X	X
Zamijenite istrošene ili slomljene dijelove					X
Podmazivanje	Pogledajte dolje	Ulje za pneumatski alat	X		

- Podmazivanje: Ako pneumatski alat i kompresor nisu opremljeni sustavom za in-line podmazivanje, stavite do 6 kapi ulja za pneumatski alat u ulaz zraka prije svakog radnog dana ili nakon svakih 2 sata neprekidne upotrebe, ovisno o karakteristikama radnog komada.
- Provjerite i zamijenite istrošene ili oštećene O-prstenove, brtve, itd. Često zatežite sve vijke i poklopce kako biste pomogli u sprječavanju ozljeda.
- Gubitak snage ili problematičan rad može se dogoditi zbog sljedećeg:
 - Prekomjerno pražnjenje u zračnoj liniji.
 - Vlaga ili blokada u zračnoj cijevi.
 - Pogrešna veličina ili vrsta spojnice crijeva. Provjerite opskrbu zrakom i slijedite upute.
 - Nakupljanje prljavštine na dijelovima uređaja također može smanjiti performanse.
- Provjerite jesu li svi dijelovi čvrsto pričvršćeni i da nijedan dio nije zaglavljen.
- Kada alat nije u upotrebi, odspojite ga od izvora zraka, očistite ga i zatim ga pohranite na sigurno i suho mjesto nedostupno djeci.
- Kada su temperature ispod nule, držite alat što je moguće toplijim koristeći bilo koji siguran i prikladan način.

SKLADIŠTENJE

- Nanesite dovoljnu količinu podmazivanja prije pohrane alata.
- Pokrenite alat otprilike 30 sekundi nakon podmazivanja kako biste osigurali ravnomjernu raspodjelu podmazivača u cijelom alatu.
- Pohranite alat na čistom i suhom mjestu.

RJEŠAVANJE PROBLEMA

- Ako se pojave bilo koji od sljedećih problema dok se alat koristi, odmah ga isključite i odspojite ga od izvora zraka. Nepoštivanje ove upozorenje će rezultirati ozbiljnom osobnom ozljedom.
- Isključite alat iz zračnog napajanja prije nego što napravite bilo kakve prilagodbe.

Problem	Mogući uzrok	Rješenje
Alat radi normalnom brzinom, ali gubi brzinu pod opterećenjem.	<ol style="list-style-type: none"> 1. Motorne dijelove su istrošene. 2. Kvačilo je istrošeno ili se lijepi zbog nedostatka mazivo. 	<ol style="list-style-type: none"> 1. Podmažite kućište spojke. 2. Provjerite ima li viška ulja u spojnici. Kućišta spojnice trebaju biti samo napola puna. Prekomjerno punjenje može uzrokovati trenje na dijelovima spojnice visokih brzina. Mazivo na bazi masti: Toplina obično ukazuje na nedovoljno mazivo u komori.
Alat se sporo izvršava. Zrak lagano struji. iscrpljivati	<ol style="list-style-type: none"> 1. Motorne dijelove zapušene česticama prljavštine. 2. Regulator snage je u zatvorenom položaju. 3. Prljavština blokira protok zraka. 	<ol style="list-style-type: none"> 1. Provjerite filter za ulaz zraka radi blokade. 2. Ulijte ulje za podmazivanje alata za zrak u ulaz zraka prema uputama. 3. Ponovite gore navedeno po potrebi.
Alat ne radi. Zrak teče normalno. iz ispuha	<ol style="list-style-type: none"> 1. Jedna ili više motornih lopatica zaglavljene zbog materijalna nakupina. 	<ol style="list-style-type: none"> 1. Ulijte ulje za podmazivanje alata za zrak u ulaz zraka. 2. Tapnite kućište motora nježno plastičnim čekićem.
Alat se neće isključiti.	<ol style="list-style-type: none"> 1. O-prstenovi u leptirastom ventilu su izbačeni. iz ulaznog ventila sjedala. 	<ol style="list-style-type: none"> 1. Zamijenite O-prstenove ili pošaljite alat u servisni centar. za popravke.
Napomena: Popravke bi trebale obavljati samo kvalificirane osobe.		

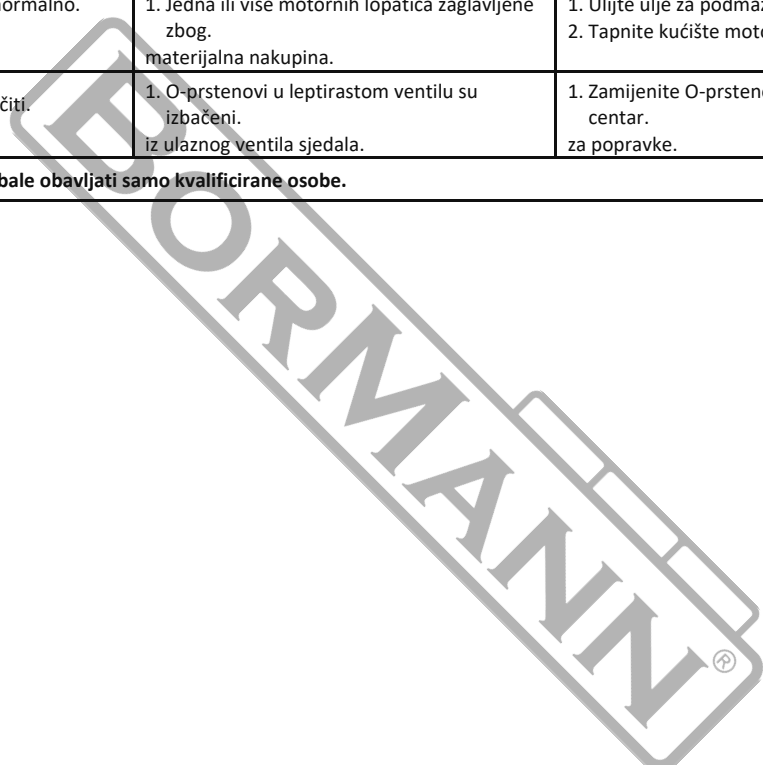

* Proizvođač zadržava pravo da napravi manje promjene u dizajnu proizvoda i tehničkim specifikacijama bez prethodne najave, osim ako te promjene značajno utječu na performanse i sigurnost proizvoda. Dijelovi opisani / prikazani na stranicama priručnika koji držite u rukama također se mogu odnositi na druge modele proizvoda istog proizvođača sličnih karakteristika i možda nisu uključeni u proizvod koji ste upravo nabavili.

* Da bi se osigurala sigurnost i pouzdanost proizvoda te valjanost jamstva, sve popravke, inspekcije, popravci ili zamjene, uključujući održavanje i posebne prilagodbe, moraju se obavljati isključivo od strane tehničara ovlaštenog servisnog odjela proizvođača.

* Uvijek koristite proizvod s priloženom opremom. Upotreba proizvoda s nepriloženom opremom može uzrokovati kvarove ili čak ozbiljne ozljede ili smrt. Proizvođač i uvoznik neće biti odgovorni za ozljede i štetu nastalu upotrebom neusklađene opreme.

ΕΓΓΥΗΣΗ

EL

Τα εργαλεία αέρος έχουν κατασκευαστεί με αυστηρά πρότυπα που έχει θέσει η εταιρεία και συνάδουν με τα ευρωπαϊκά πρότυπα ποιότητας. Για τα εργαλεία αέρος της εταιρείας μας παρέχεται περίοδος εγγύησης 24 μηνών για ερασιτεχνική χρήση και 12 μηνών για επαγγελματική χρήση. Η ισχύς της εγγύησης ξεκινά από την ημερομηνία αγοράς του προϊόντος. Αποδεικτικό του δικαιώματος της εγγύησης αποτελεί το παραστατικό αγοράς του εργαλείου (απόδειξη λιανικής ή τιμολόγιο). Σε καμία περίπτωση η εταιρεία δεν καλύπτει τη σχετική δαπάνη ανταλλακτικών και εργασιών εάν και εφόσον δε συνοδεύεται από αντίγραφο του παραστατικού. Σε περίπτωση που η επισκευή πρέπει να γίνει στο service μας η δαπάνη μεταφοράς (από και προς) βαρύνει εξ' ολοκλήρου τον αποστολέα. Τα εργαλεία αποστέλλονται για την επισκευή τους στην εταιρεία ή σε εξουσιοδοτημένο συνεργείο με τον ενδεδειγμένο τρόπο και μέσο μεταφοράς.

ΕΞΑΙΡΕΣΕΙΣ ΚΑΙ ΠΕΡΙΟΡΙΣΜΟΙ ΤΗΣ ΕΓΓΥΗΣΗΣ:

- 1) Ανταλλακτικά που φθείρονται φυσιολογικά από τη χρήση τους (αναλώσιμα ανταλλακτικά).
- 2) Εργαλεία που έχουν υποστεί ζημίες από τη μη συμμόρφωση με τις οδηγίες του κατασκευαστή.
- 3) Εργαλεία με ελλιπή συντήρηση.
- 4) Χρήση μη ενδεδειγμένων λιπαντικών ή εξαρτημάτων.
- 5) Εργαλεία που έχουν δοθεί χωρίς επιβάρυνση.
- 6) Βλάβη που οφείλεται σε σύνδεση πεπιεσμένου αέρα με πίεση διαφορετική από την αναγραφόμενη στην πινακίδα τεχνικών χαρακτηριστικών.
- 7) Βλάβη που προκύπτει από τη χρήση ακάθαρτου, μη φλιτταρισμένου πεπιεσμένου αέρα.
- 8) Βλάβη ή κακή λειτουργία που έχει προκύψει από πλημμελή καθαρισμό του εργαλείου.
- 9) Επαφή του εργαλείου με χημικά, ή βλάβη από υγρασία, διάβρωση.
- 10) Εργαλεία που έχουν υποστεί τροποποιήσεις – αλλαγές ή έχουν ανοιχτεί από μη εξουσιοδοτημένο συνεργείο.
- 11) Σπασμένα μέρη/εξαρτήματα εξαιτίας μη ορθής χρήσης.
- 12) Εργαλεία που χρησιμοποιούνται για ενοικίαση.

Η εγγύηση καλύπτει αποκλειστικά τη δωρεάν αντικατάσταση του εξαρτήματος που έχει κατασκευαστικό ελάττωμα ή αστοχία υλικού. Σε περίπτωση έλλειψης ανταλλακτικού η εταιρεία διατηρεί το δικαίωμα αντικατάστασης του εργαλείου με άλλο αντίστοιχο μοντέλο. Μετά τη διεκπεραίωση εγγύησης δεν επιμηκώνεται ούτε ανανεώνεται ο χρόνος εγγύησης του εργαλείου. Αντικατάσταση ανταλλακτικού με χρέωση επισκευής, καλύπτεται από 1 χρόνο εγγύηση καλής λειτουργίας, με προϋπόθεση την τήρηση των όρων εγγύησης. Τα ανταλλακτικά ή τα εργαλεία τα οποία αντικαθίστανται παραμένουν στην κατοχή της εταιρείας μας. Άλλες απαιτήσεις, εκτός από αυτές που αναφέρονται σε αυτό το έντυπο εγγύησης επισκευής ή βλαβών εργαλείων αέρος, δεν ισχύουν. Για αυτήν την εγγύηση ισχύει το ελληνικό δίκαιο.

WARRANTY

EN

The pneumatic tools have been manufactured according to strict standards, set by our company, which are aligned with the respective european quality standards. The pneumatic tools are provided with a warranty period of 24 months for non-professional use and 12 months for professional use. The warranty is valid from the date of purchase of the product. Proof of the warranty right is the purchase document of the tool (retail receipt or invoice). Under no circumstances shall the company cover the relevant cost of spare parts and respective required working hours unless a copy of the purchase document is presented. In case the repair has to be done by our service department the cost of transportation (to and from) is entirely borne by the sender (client). The said tools must be sent for repair to the company or to an authorized workshop in the appropriate way and means of transport.

WARRANTY EXEMPTIONS AND RESTRICTIONS:

- 1) Spare parts that wear out naturally as a consequence of being used (expendable parts).
- 2) Tools damaged as a result of non-compliance with the instructions of the manufacturer.
- 3) Tools poorly maintained or taken care of.
- 4) Use of improper lubricants or accessories.
- 5) Tools given to third entities free of charge.
- 6) Damage as a result of connection of pressurized air with a pressure that differs from the one required according to the technical data label.
- 7) Damage as a result of unclean, unfiltered pressurized air use.
- 8) Damage or malfunction as a result of not cleaning the tool as required.
- 9) The tool has come in contact with chemicals, has been corroded or damaged by humidity.
- 10) Tools that have been modified or disassembled by unauthorized personnel.
- 11) Broken parts/components as a result of inappropriate use.
- 12) Tools used for rent.

The warranty covers only the free of charge replacement of the component that presents a manufacturing defect or material failure. In case of lack of a specific spare part the company reserves the right to replace the pneumatic tool with another of the same kind. After all warranty procedures have been concluded, the warranty period of the machine shall not be extended or renewed. Replacement of a spare part with repair charge is covered by a 1 year warranty of good operation, subject to compliance with the warranty terms. The spare parts or tools that are replaced remain in the possession of our company. Requirements, other than those mentioned in this warranty form, regarding repairing a tool or damage thereof, do not apply. Greek law and relative regulations apply to this warranty.

GARANTIE

FR

Les outils pneumatiques ont été fabriqués selon des normes strictes, établies par notre société et se sont alignées sur les normes de qualité européennes respectives. Les outils pneu-matiques sont fournis avec une période de garantie de 24 mois pour une utilisation non professionnelle et 12 mois pour une utilisation professionnelle. La garantie est valable à partir de la date d'achat du produit. La preuve du droit à la garantie est le document d'achat de l'outil (ticket de caisse ou facture). En aucun cas, l'entreprise ne couvrira le coût des pièces de rechange et des heures de travail nécessaires si une copie du document d'achat n'est pas présentée. Si la réparation doit être effectuée par notre service après-vente, les frais de transport (aller et retour) sont entièrement à la charge de l'expéditeur (client). Les outils doivent être envoyés pour réparation à l'entreprise ou à un atelier agréé de la manière et avec le moyen de transport appropriés.

EXEMPTIONS ET RESTRICTIONS DE GARANTIE:

- 1) Les pièces de rechange qui s'usent naturellement par suite de leur utilisation (pièces consommables).
- 2) Les outils endommagés à la suite du non-respect des instructions du fabricant.
- 3) Outils mal entretenus ou mal soignés.
- 4) Utilisation de lubrifiants ou d'accessoires inappropriés.
- 5) Outils donnés à des tiers à titre gratuit.
- 6) Dommages résultant du raccordement d'air comprimé à une pression différente de celle requise selon l'étiquette des données techniques.
- 7) Dommages résultant de l'utilisation d'air comprimé non nettoyé et non filtré.
- 8) Dommages ou mauvais fonctionnement dus à un nettoyage insuffisant de l'outil.
- 9) L'outil a été en contact avec des produits chimiques, a été corrodé ou endommagé par l'humidité.
- 10) Outils qui ont été modifiés ou démontés par du personnel non autorisé.
- 11) Pièces/composants cassés à la suite d'une utilisation inappropriée.
- 12) Les outils utilisés pour la location.

La garantie couvre uniquement le remplacement gratuit du composant qui présente un défaut de fabrication ou une défaillance matérielle. En cas d'absence d'une pièce de rechange spécifique, l'entreprise se réserve le droit de remplacer l'outil pneumatique par un autre du même type. Après la conclusion de toutes les procédures de garantie, la période de garantie de la machine ne sera pas prolongée ou renouvelée. Le remplacement d'une pièce détachée avec frais de réparation est couvert par une garantie de bon fonctionnement de 1 an, sous réserve du respect des conditions de garantie. Les pièces de rechange ou les outils remplacés restent en possession de notre société. Les exigences, autres que celles mentionnées dans ce formulaire de garantie, concernant la réparation d'un outil ou de son endommagement, ne sont pas applicables. La loi grecque et ses règlements s'appliquent à cette garantie.

GARANZIA

IT

Gli utensili pneumatici sono stati fabbricati secondo gli standard rigorosi, stabiliti dalla nostra impresa, che sono allineati con i rispettivi standard di qualità europei. Gli utensili pneumatici sono forniti con un periodo di garanzia di 24 mesi per uso non professionale e 12 mesi per uso professionale. La garanzia è valida dalla data di acquisto del prodotto. La prova del diritto di garanzia è il documento di acquisto dell'utensile (scontrino o fattura). In nessun caso l'azienda coprirà il relativo costo dei pezzi di ricambio e delle rispettive ore di lavoro necessarie se non viene presentata una copia del documento di acquisto. Nel caso in cui la riparazione debba essere effettuata dal nostro servizio di assistenza, il costo del trasporto (da e per) è interamente a carico del mittente (cliente). I suddetti utensili devono essere inviati per la riparazione all'azienda o ad un'officina autorizzata nel modo e nel mezzo di trasporto appropriato.

ECCEZIONI E LIMITAZIONI ALLA GARANZIA:

- 1) Pezzi di ricambio che si usano naturalmente a causa dell'uso (pezzi sacrificabili).
- 2) Utensili danneggiati a causa del mancato rispetto delle istruzioni del fabbricante.
- 3) Attrezzi sottoposti a scarsa manutenzione o cura.
- 4) Uso di lubrificanti o accessori inadeguati.
- 5) Utensili ceduti gratuitamente a terzi.
- 6) Danni causati dal collegamento di aria compressa con una pressione diversa da quella richiesta secondo l'etichetta dei dati tecnici.
- 7) Danni causati dall'uso di aria pressurizzata non pulita e non filtrata.
- 8) Danni o malfunzionamenti causati dalla mancata pulizia dell'utensile come richiesto.
- 9) L'utensile è venuto a contatto con sostanze chimiche, è stato corrosivo o danneggiato dall'umidità.
- 10) Utensili che sono stati modificati o smontati da personale non autorizzato.
- 11) Rottura di parti/componenti a causa di un uso improprio.
- 12) Utensili utilizzati per il noleggio.

La garanzia copre solo la sostituzione gratuita del componente che presenta un difetto di fabbricazione o di materiale. In caso di mancanza di un pezzo di ricambio specifico l'azienda si riserva il diritto di sostituire l'utensile pneumatico con un altro dello stesso tipo. Una volta concluse tutte le procedure di garanzia, il periodo di garanzia della macchina non potrà essere esteso o rinnovato. La sostituzione di un pezzo di ricambio con spese di riparazione è coperta da una garanzia di 1 anno di buon funzionamento, a condizione che vengano rispettati i termini della garanzia. I pezzi di ricambio o gli utensili che vengono sostituiti rimangono in possesso della nostra azienda. I requisiti, diversi da quelli menzionati in questo modulo di garanzia, riguardanti la riparazione di un utensile o il suo danneggiamento, non sono applicabili. La legge greca e i relativi regolamenti si applicano a questa garanzia.

GARANCIA

AL

Mjetet pneumatike janë prodhuar sipas standardeve strikte, të vendosura nga kompania jonë, të cilat janë të përputhur me standardet përkatëse evropiane të cilësisë. Mjetet pneumatike sigurohen me një periudhë garancie prej 24 muajsh për përdorim jo profesional dhe 12 muaj për përdorim profesional. Garancia është e vlefshme nga data e blerjes së produktit. Prova e së drejtës së garancisë është dokumenti i blerjes së mjetit (faturë ose faturë me pakicë). Në asnjë rrethanë ndërmarrja nuk mbulon koston përkatëse të pjesëve të këmbimit dhe orarin përkatës të kërkuar të punës, përveç kur është paraqitur një kopje e dokumentit të blerjes. Në rast se riparimi duhet të bëhet nga departamenti ynë i shërbimit kostoja e transportit (për dhe nga) është tërësisht e mbajtur nga dërguesi (klienti). Ai tha se mjetet duhet të dërgohen për riparim në ndërmarrje ose në një punishte të autorizuar në mënyrën dhe duhura të transportit.

PËRJASHTIMET DHE KUFIZIMET E GARANCISË:

- 1) Pjesët rezervë që konsumohen natyrshëm si pasojë e të qenit të përdorura (pjesë të harxhueshme).
- 2) Veglat e dëmtuara si rezultat i mosrespektimit të udhëzimeve të prodhuesit.
- 3) Mjetet e mbajtura keq ose të kujdesura për të.
- 4) Përdorimi i lubrifi kantëve ose aksesorëve të papërshtatshëm.
- 5) Mjetet që u jepen enteve të treta pa pagesë.
- 6) Dëmtimi si rezultat i lidhjes së ajrit të presuar me një presion që ndryshon nga ai që kërkohet sipas etiketës teknike të të dhënave.
- 7) Dëmtimi si pasojë e përdorimit të ajrit të papastër dhe të pafi ltruar.
- 8) Dëmtimi ose mosfunksionimi si rezultat i mos pastrimit të mjetit sipas nevojës.
- 9) Mjeti ka rënë në kontakt me kimikate, është gërryer ose dëmtuar nga lagështia.
- 10) Mjetet që janë modifikuar ose çmontuar nga personeli i paautorizuar.
- 11) Pjesë/përbërës të tjerë si rezultat i përdorimit të papërshtatshëm.
- 12) Veglat e përdorura për qira.

Garancia mbulon vetëm zëvendësimin pa pagesë të komponentit që paraqet një defekt prodhues ose dështim material. Në rast të mungesës së një pjesë rezervë specifike kompania rezervon të drejtën për të zëvendësuar mjetin pneumatik me një tjetër të të njëjtit lloj. Pasi të jenë përfunduar të gjitha procedurat e garancisë, periudha e garancisë së makinës nuk do të zgjatet ose të rinovohet. Zëvendësimi i një pjesë rezervë me pagesë riparimi mbulohet nga një garanci 1 vjeçare e një operacioni të mirë, subjekt i përputhjes me kushtet e garancisë. Pjesët e këmbimit ose mjetet që zëvendësohen mbeten në zotërim të kompanisë sonë. Kërkesat, përveç atyre të përmendura në këtë formë garancie, në lidhje me riparimin e një mjeti ose dëmtimi të tij, nuk zbatohen. Ligji grek dhe rregullat relative zbatohen për këtë garanci.

GARANCIA

SLO

Pnevmatska orodja so bila izdelana v skladu s strogimi standardi našega podjetja, ki so usklajeni z ustreznimi evropskimi standardi kakovosti. Pnevmatska orodja imajo 24-mesečno garancijsko dobo za neprofesionalno uporabo in 12-mesečno garancijsko dobo za profesionalno uporabo. Garancija velja od datuma nakupa izdelka. Dokazilo o pravici do garancije je dokument o nakupu orodja (maloprodajni račun ali račun). Podjetje v nobenem primeru ne krije ustreznih stroškov nadomestnih delov in ustreznih zahtevanih delovnih ur, če ni predložena kopija nakupnega dokumenta. Če mora popravilo opraviti naš servisni oddelek, stroške prevoza (do in nazaj) v celoti krije pošiljatelj (stranka). Omenjeno orodje je treba poslati v popravilo podjetju ali pooblaščenim delavnicam na ustrezen način in z ustreznim prevoznim sredstvom.

GARANCIJSKE IZJEME IN OMEJITVE:

- 1) Rezervni deli, ki se zaradi uporabe naravno obrabijo (potrošni deli).
- 2) Orodja, poškodovana zaradi neupoštevanja navodil proizvajalca.
- 3) Orodja, ki so slabo vzdrževana ali za katera je slabo poskrbljeno.
- 4) Uporaba neustreznih maziv ali pripomočkov.
- 5) Orodja, ki so bila brezplačno dana tretjim osebam.
- 6) Poškodbe zaradi priključitve tlačnega zraka s tlakom, ki se razlikuje od zahtevanega v skladu z etiketo s tehničnimi podatki.
- 7) Poškodbe zaradi uporabe nečistega, nefiltriranega tlačnega zraka.
- 8) Poškodba ali nepravilno delovanje kot posledica neočiščenja orodja, kot je zahtevano.
- 9) Orodje je prišlo v stik s kemikalijami, je bilo korodirano ali poškodovano zaradi vlage.
- 10) Orodje, ki ga je spremenilo ali razstavilo nepooblaščen osebje.
- 11) Pokvarjeni deli/komponente zaradi neustrezne uporabe.
- 12) Orodja, ki se uporabljajo za najem.

Pnevmatska orodja so bila izdelana v skladu s strogimi standardi našega podjetja, ki so usklajeni z ustreznimi evropskimi standardi kakovosti. Pnevmatska orodja imajo 24-mesečno garancijsko dobo za neprofesionalno uporabo in 12-mesečno garancijsko dobo za profesionalno uporabo. Garancija velja od datuma nakupa izdelka. Dokazilo o pravici do garancije je dokument o nakupu orodja (maloprodajni račun ali račun). Podjetje v nobenem primeru ne krije ustreznih stroškov nadomestnih delov in ustreznih zahtevanih delovnih ur, če ni predložena kopija nakupnega dokumenta. Če mora popravilo opraviti naš servisni oddelek, stroške prevoza (do in nazaj) v celoti krije pošiljatelj (stranka). Omenjeno orodje je treba poslati v popravilo podjetju ali pooblaščenim delavnicam na ustrezen način in z ustreznim prevoznim sredstvom.

GARANCIJE

SR

Pnevmatski alati su proizvedeni po strogim standardima koje je postavila naša kompanija a koji su usklađeni sa odgovarajućim evropskim standardima kvaliteta. Pnevmatski alati imaju garantni rok od 24 meseca za neprofesionalnu upotrebu i 12 meseca za profesionalnu upotrebu. Garancija važi od dana kupovine proizvoda. Dokaz za pravo na garanciju je dokument o kupovini pnevmatskog alata (maloprodajni račun ili faktura). Ni pod kojim okolnostima kompanija neće e pokriti relevantne troškove rezervnih delova i potrebno odgovarajuće i radno vreme ako se ne predoči kopija dokumenta o kupovini. U slučaju da popravku treba da uradi naš servis, troškove transporta (do i od) u potpunosti snosi pošiljalac (klijent). Pnev-matski alati za popravku se šalju u firmu gde su kupljeni ili u ovlašćeni servis i to tako da budu prikladno upakovani za transport.

IZUZEĆA I OGRANIČENJA GARANCIJE:

- 1) Rezervni delovi koji se prirodno troše kao posledica korišćenja (potrošni delovi).
- 2) Alati koji su oštećeni nepoštovanjem uputstva proizvođača.
- 3) Alati su loše održavani.
- 4) Upotreba neodgovarajućih maziva ili pribora.
- 5) Alati se daju trećim licima bez naknade.
- 6) Oštećenja usled priključenja komprimovanog vazduha sa pritiskom drugačijim od navedenog na tablici tehničkih karakteristika.
- 7) Oštećenja nastala upotrebom prljavog, nefiltriranog komprimovanog vazduha.
- 8) Oštećenje ili kvar nastao usled nepravilnog čišćenja alata.
- 9) Kontakt alata sa hemikalijama ili oštećenje od vlage, korozije.
- 10) Alati koji su modifikovani - promenjeni ili otvoreni od strane neovlašćene radionice.
- 11) Polomljeni delovi/komponente kao rezultat neodgovarajuće upotrebe.
- 12) Alati koji se koriste za iznajmljivanje.

Garancija pokriva samo besplatnu zamenu komponente koja ima fabričku grešku ili materijalne nedostatke. U slučaju nedostatka određenog rezervnog dela, kompanija zadržava pravo da zameni pnevmatski alat drugim iste vrste. Nakon što su svi garantni postupci završeni, garantni rok pnevmatskog alata se ne može produžavati ili obnavljati. Rezervni delovi ili pnevmatski alati koji su zamenjeni ostaju u posedu naše kompanije. Zamena rezervnog dela naknadom za popravku pokrivena je jednogodišnjom garancijom dobrog rada, koja podleže poštovanju uslova garancije. Zahtevi, osim onih navedenih u ovom obrascu garancije, u vezi sa popravkom pnevmatskog alata ili njegovim oštećenjem ne važe. Na ovu garanciju se primenjuju grčki zakoni i odgovarajućim propisi.

ZÁRUKA

SK

Pnevmatické náradie bolo vyrobené podľa prísnych noriem stanovených našou spoločnosťou, ktoré sú v súlade s príslušnými európskymi normami kvality. Na pnevmatické náradie sa poskytuje záručná doba 24 mesiacov na neprofesionálne použitie a 12 mesiacov na profesionálne použitie. Záruka platí od dátumu zakúpenia výrobku. Dokladom o nároku na záruku je doklad o kúpe náradia (maloobchodný doklad alebo faktúra). Spoločnosť v žiadnom prípade neuhradí príslušné náklady na náhradné diely a príslušné požadované pracovné hodiny, ak nie je predložená kópia dokladu o kúpe. V prípade, že opravu musí vykonať naše servisné oddelenie, náklady na dopravu (tam a späť) znáša v plnej miere odosielateľ (zákazník). Uvedené náradie musí byť zaslané na opravu do spoločnosti alebo do autorizovaného servisu vhodným spôsobom a dopravným prostriedkom.

VÝNIMKY A OBMEDZENIA TÝKAJÚCE SA ZÁRUKY:

- 1) Náhradné diely, ktoré sa prirodzene opotrebovávajú v dôsledku používania (spotrebné diely).
- 2) Nástroje poškodené v dôsledku nedodržania pokynov výrobcu.
- 3) Náradie, ktoré je nedostatočne udržiavané alebo o ktoré je zle postarané.
- 4) Používanie nevhodných mazív alebo príslušenstva.
- 5) Náradie poskytnuté tretím subjektom bezplatne.
- 6) Poškodenie v dôsledku pripojenia tlakového vzduchu s iným tlakom, ako je požadovaný podľa štítku s technickými údajmi.
- 7) Poškodenie v dôsledku používania nečistého, nefiltrovaného tlakového vzduchu.
- 8) Poškodenie alebo porucha v dôsledku nevyčistenia náradia podľa požiadaviek.
- 9) Náradie prišlo do styku s chemikáliami, bolo skorodované alebo poškodené vlhkosťou.
- 10) Náradie, ktoré bolo upravené alebo demontované neoprávneným personálom.
- 11) Poškodené diely/komponenty v dôsledku nevhodného používania.
- 12) Nástroje používané na prenájom.

Pnevmatické náradie bolo vyrobené podľa prísnych noriem stanovených našou spoločnosťou, ktoré sú v súlade s príslušnými európskymi normami kvality. Na pnevmatické náradie sa poskytuje záručná doba 24 mesiacov na neprofesionálne použitie a 12 mesiacov na profesionálne použitie. Záruka platí od dátumu zakúpenia výrobku. Dokladom o nároku na záruku je doklad o kúpe náradia (maloobchodný doklad alebo faktúra). Spoločnosť v žiadnom prípade neuhradí príslušné náklady na náhradné diely a príslušné požadované pracovné hodiny, ak nie je predložená kópia dokladu o kúpe. V prípade, že opravu musí vykonať naše servisné oddelenie, náklady na dopravu (tam a späť) znáša v plnej miere odosielateľ (zákazník). Uvedené náradie musí byť zaslané na opravu do spoločnosti alebo do autorizovaného servisu vhodným spôsobom a dopravným prostriedkom.

ГАРАНЦИЯ

BG

Пневматичните инструменти са произведени в съответствие със строги стандарти, установени от нашата компания, които са в съответствие със съответните европейски стандарти за качество. Пневматичните инструменти се предоставят с гаранционен срок от 24 месеца за непрофесионална употреба и 12 месеца за професионална употреба. Гаранцията е валидна от датата на закупуване на продукта. Доказателство за правото на гаранция е документът за закупуване на инструмента (касова бележка от магазин или фактура). При никакви обстоятелства дружеството не покрива съответните разходи за резервни части и съответните необходими работни часове, ако не бъде представено копие от документа за покупка. В случай че ремонтът трябва да бъде извършен от нашия сервизен отдел, разходите за транспорт (до и от) се поемат изцяло от изпращача (клиента). Тези инструменти трябва да бъдат изпратени за ремонт в компанията или в оторизиран сервиз по подходящ начин и с подходящо транспортно средство.

ОСВОБОЖДАВАНЕ ОТ ГАРАНЦИЯ И ОГРАНИЧЕНИЯ:

- 1) Резервни части, които се изнасят по естествен начин вследствие на използването им (части за изхвърляне).
- 2) Инструменти, повредени в резултат на неспазване на инструкциите на производителя.
- 3) Инструменти, които са лошо поддържани или за които са полагани лоши грижи.
- 4) Използване на неподходящи смазочни материали или принадлежности.
- 5) Инструменти, предоставени безплатно на трети лица.
- 6) Повреди в резултат на свързване на въздух под налягане с налягане, което се различава от изискваното съгласно етикета с технически данни.
- 7) Повреди в резултат на използване на непочистен, нефилтриран въздух под налягане.
- 8) Повреда или неизправност в резултат на непочистване на инструмента съгласно изискванията.
- 9) Инструментът е влязъл в контакт с химикали, бил е корозирал или е повреден от влагата.
- 10) Инструменти, които са били модифицирани или разглобени от неоторизиран персонал.
- 11) Счупени части/компоненти в резултат на неподходяща употреба.
- 12) Инструменти, използвани под наем.

Гаранцията покрива само безплатната подмяна на компонента, който има производствен дефект или повреда на материала. В случай на липса на специфицирана резервна част компанията си запазва правото да замени пневматичния инструмент с друг от същия вид. След приключване на всички гаранционни процедури гаранционният срок на машината не се удължава или подновява. Замяната на резервна част с такса за ремонт се покрива от 1-годишна гаранция за добра експлоатация, при спазване на гаранционните условия. Заменените резервни части или инструменти остават във владение на нашата компания. Изисквания, различни от посочените в този гаранционен формуляр, относно ремонта на инструмента или повредата му, не се прилагат. Към тази гаранция се прилагат гръцкото законодателство и съответните разпоредби.

GAARANȚIE

RO

Uneltele pneumatice au fost fabricate în conformitate cu standardele stricte, stabilite de compania noastră, care sunt aliniate cu standardele de calitate europene respective. Uneltele pneumatice sunt prevăzute cu o perioadă de garanție de 24 de luni pentru uz neprofesional și de 12 luni pentru uz profesional. Garanția este valabilă de la data achiziționării produsului. Dovada dreptului de garanție este documentul de achiziție a sculei (bon de casă sau factură). În niciun caz, societatea nu va acoperi costurile relevante ale pieselor de schimb și ale orelor de lucru necesare respective dacă nu este prezentată o copie a documentului de achiziție. În cazul în care reparația trebuie efectuată de către departamentul nostru de service, costul transportului (dus-întors) este suportat în întregime de către expeditor (client). Tele scule menționate trebuie trimise pentru reparații la companie sau la un atelier autorizat în modul și cu mijloacele de transport adecvate.

SCUTIRI ȘI RESTRICȚII DE GAARANȚIE:

- 1) Piese de schimb care se uzază în mod natural ca urmare a utilizării (piese consumabile).
- 2) Unelte deteriorate ca urmare a nerespectării instrucțiunilor producătorului.
- 3) Scule prost întreținute sau îngrijite.
- 4) Utilizarea de lubrifiant și accesorii necorespunzătoare.
- 5) Unelte oferite gratuit unor terțe entități.
- 6) Deteriorări ca urmare a conectării aerului sub presiune cu o presiune diferită de cea necesară conform etichetei cu date tehnice.
- 7) Daune ca urmare a utilizării aerului sub presiune necurățat, nefiresc de filtrat.
- 8) Deteriorări sau funcționare defectuoasă ca urmare a faptului că scula nu a fost curățată conform cerințelor.
- 9) Unealta a intrat în contact cu substanțe chimice, a fost corodată sau deteriorată de umiditate.
- 10) Unelte care au fost modificate sau dezasamblate de către personal neautorizat.
- 11) Piese/componente rupte ca urmare a unei utilizări necorespunzătoare.
- 12) Unelte utilizate pentru închiriere.

Garanția acoperă doar înlocuirea gratuită a componentei care prezintă un defect de fabricație sau o defecțiune materială. În cazul în care lipsește o piesă de schimb specifică, compania își rezervă dreptul de a înlocui unealta pneumatică cu o alta de același tip. După încheierea tuturor procedurilor de garanție, perioada de garanție a utilajului nu se prelungeste sau se reînnoiește. Înlocuirea unei piese de schimb cu taxă de reparație este acoperită de o garanție de 1 an de bună funcționare, sub rezerva respectării condițiilor de garanție. Piese de schimb sau sculele înlocuite rămân în posesia societății noastre. Nu se aplică alte cerințe, altele decât cele menționate în acest formular de garanție, privind repararea unei scule sau deteriorarea acesteia. Legea greacă și reglementările aferente se aplică acestei garanții.

ГАРАНЦИЈА

NMK

Пневматските алати се произведени по строги стандарти поставени од нашата компанија, кои се усогласени со соодветните европски стандарти за квалитет. Пневматските алати се обезбедени со гарантен рок од 24 месеци за непрофесионална употреба и 12 месеци за професионална употреба. Гаранцијата важи од датумот на купување на производот. Доказ за гаранциското право е купопродажниот документ на алатот (потврда за малопродажба или фактура). Компанијата во никој случај нема да ги покрие релевантните трошоци за резервни делови и соодветното потребно работно време, освен ако не се прикаже копија од купопродажниот документ. Во случај поправката да ја изврши нашиот сервизен оддел, трошоците за превоз (до и од) целосно се на товар на испраќачот (клиентот). Наведените алатки мора да се испратат на поправка до компанијата или до овластена работилница на соодветен начин и превозно средство.

ОСЛОБОДУВАЊА И ОГРАНИЧУВАЊА НА ГАРАНЦИЈАТА:

- 1) Резервни делови кои природно се истроија како последица на употребата (потрошни делови).
- 2) Алати оштетени како резултат на непочитување на упатствата на производителот.
- 3) Алатите лошо одржувани или згржени.
- 4) Употреба на несоодветни лубриканти или додатоци.
- 5) Алатки кои се даваат на трети лица бесплатно.
- 6) Оштетување како резултат на поврзување на воздух под притисок со притисок што се разликува од оној што се бара според етикетата за технички податоци.
- 7) Оштетување како резултат на употреба на нечист, нефилтриран воздух под притисок.
- 8) Оштетување или неисправност како резултат на нечистење на алатот како што е потребно.
- 9) Алатката дошла во контакт со хемикали, била кородирана или оштетена од влага.
- 10) Алатки кои се модифицирани или расклопени од неовластен персонал.
- 11) Скршени делови/компоненти како резултат на несоодветна употреба.
- 12) Алатки што се користат за изнајмување.

Гаранцијата опфаќа само бесплатна замена на компонентата што претставува производствен дефект или дефект на материјалот. Во случај на недостаток на специфичен резервен дел, компанијата го задржува правото да го замени пневматскиот алат со друг од ист вид. Откако ќе се завршат сите процедури за гаранција, гарантниот период на машината нема да се продолжува или обновува. Замената на резервниот дел со наплата за поправка е покриена со 1 година гаранција за добро работење, под услов да се почитуваат условите за гаранција. Резервните делови или алатки кои се заменуваат остануваат во сопственост на нашата компанија. Барањата, освен оние споменати во овој гарантен формуляр, во врска со поправка на алатка или нејзино оштетување, не се применуваат. За оваа гаранција се применуваат грчките закони и релативните регулативи.

GARANCIA

HUN

A pneumatikus szerszámokat a vállalatunk által meghatározott szigorú szabványok szerint gyártjuk, amelyek összhangban vannak a vonatkozó európai minőségi szabványokkal. A pneumatikus szerszámokra nem professzionális használat esetén 24 hónap, professzionális használat esetén 12 hónap garanciát vállalunk. A garancia a termék megvásárlásának napjától érvényes. A jótállási jog igazolása a szerszám vásárlását igazoló dokumentum (kiszámlázott blokk vagy számla). A vállalat semmilyen körülmények között nem fedezi a pótalkatrészek és a megfelelő szükséges munkaórák vonatkozó költségeit, ha nem mutatják be a vásárlási dokumentum másolatát. Amennyiben a javítást szervizünknek kell elvégeznie, a szállítás (oda- és visszaszállítás) költségei teljes egészében a feladót (ügyfelet) terhelik. Taz említett szerszámokat javításra a megfelelő módon és szállítóeszközzel kell elküldeni a vállalathoz vagy egy erre felhatalmazott műhelybe.

GAARANCIÁLIS MENTESSÉGEK ÉS KORLÁTOZÁSOK:

- 1) Pótalkatrészek, amelyek a használat következtében természetes módon elhasználódnak (fogyó alkatrészek).
- 2) A gyártó utasításainak be nem tartása miatt sérült szerszámok.
- 3) Rosszul karbantartott vagy gondozott szerszámok.
- 4) Nem megfelelő kenőanyagok vagy tartozékok használata.
- 5) Harmadik személyeknek ingyenesen átadott szerszámok.
- 6) A műszaki adatok címkéje szerint előírt nyomástól eltérő nyomású nyomott levegő csatlakoztatásának következtében bekövetkezett károk.
- 7) Tisztátalan, nem szűrt nyomott levegő használatából eredő károk.
- 8) A szerszám nem előírászerű tisztításának következtében bekövetkező károsodás vagy meghibásodás.
- 9) A szerszám vegyi anyagokkal érintkezett, korródálódott vagy nedvességtől károsodott.
- 10) A szerszámot illetéktelen személyek módosították vagy szétszerelték.
- 11) A nem rendeltetészerű használat következtében eltört alkatrészek/komponensek.
- 12) Bérbeadásra használt szerszámok.

A garancia csak a gyártási hibát vagy anyaghibát mutató alkatrész ingyenes cseréjére terjed ki. Specifikus pótalkatrész hiánya esetén a vállalat fenntartja a jogot, hogy a pneumatikus szerszámot egy másik, ugyanolyan típusúval cserélje ki. Az összes garanciális eljárás lezárását követően a gép garanciális ideje nem hosszabbítható meg, illetve nem újítható meg. A javítási díjjal terhelt pótalkatrész cseréjére 1 év jótállás vonatkozik, a jótállási feltételek betartása mellett. A kicserélt pótalkatrészek vagy szerszámok cégünk tulajdonában maradnak. A szerszám javítására vagy annak sérülésére vonatkozó, a jelen jótállási nyilatkozatban említetteltől eltérő követelmények nem érvényesek. A jelen jótállásra a görög törvények és a vonatkozó előírások vonatkoznak.

GARANZIJA

MLT

L-ghodod pneumatici ġew manifatturati skont standards stretti, stabbiliti mill-kumpanija tagħna, li huma allinjati mal-istandards ta' kwalità ewropej rispettivi. L-ghodod pneumatici huma pprovduti b'perjodu ta' 'garanzija ta' 24 xahar għal użu mhux professjonali u 12-il xahar għal użu professjonali. Il-garanzija hija valida mid-data tax-xiri tal-prodott. Prova tad-dritt tal-garanzija hija d-dokument tax-xiri tal-ghodda (irċevuta bl-innutt jew fattura). Taħt l-ebda ċirkostanza l-kumpanija m'għandha tkopri l-ispiża rilevanti tal-ispare parts u l-hinjiet tax-xogħol rispettivi meħtieġa sakemm ma tiġix ipprezentata kopja tad-dokument tax-xiri. F'każ li t-tiswija trid issir mid-dipartiment tas-servizz tagħna, l-ispiża tat-trasport (lejn u minn) tithallas għal kollox mill-mittent (il-klijent). L-imsemmija għodod għandhom jintbagħtu għat-tiswija lill-kumpanija jew lill hanut tax-xogħol awtorizzat bil-mod u l-mezzi tat-trasport xierqa.

EŻENZIONJIET U RESTRIZZJONJIET TA' GARANZIJA:

- 1) Spare parts li jintlibsu b'mod naturali bħala konsegwenza tal-użu (partijiet li jinstgħu jintefqu).
- 2) Ghodda bil-hsara bħala riżultat ta' 'nuqqas ta' konformità mal-istruzzjonijiet tal-manifattur.
- 3) Ghodod ma tantx jinżammu jew ikkurati.
- 4) Użu ta' 'lubrikanti jew aċċessorji mhux xierqa.
- 5) Ghodod mogħtija lil entitajiet terzi mingħajr hłas.
- 6) Hsara bħala riżultat ta' 'konnessioni ta' arja taħt pressjoni bi pressjoni li tvarja minn dik meħtieġa skond it-tikketta tad-dejta teknika.
- 7) Hsara bħala riżultat ta' 'użu ta' arja taħt pressjoni mhux nadifa u mhux iffiltrata.
- 8) Hsara jew malfunzjoni bħala riżultat li l-ghodda ma tnaddafx kif meħtieġ.
- 9) L-ghodda ġiet f'kontatt ma 'kimiċi, ġiet imsadda jew imħassra mill-umdità.
- 10) Ghodod li ġew modifikati jew żarmati minn persunal mhux awtorizzat.
- 11) Partijiet/komponenti miksura bħala riżultat ta' 'użu mhux xierqa.
- 12) Ghodod użati għall-kera.

Il-garanzija tkopri biss is-sostituzzjoni bla hłas tal-komponent li jipprezenta difett fil-manifattura jew hsara fil-materjal. F'każ ta' nuqqas ta' spare part specifika, il-kumpanija tirriżerva d-dritt li tissostitwixxi l-ghodda pneumatica b'oħra tal-istess tip. Wara li l-proċeduri ta' 'garanzija kollha jkunu ġew konklużi, il-perjodu ta' 'garanzija tal-magna m'għandux jiġi estenzjati jew imġedded. Is-sostituzzjoni ta' 'spare part bi hłas ta' tiswija hija koperta minn garanzija ta' 'sena ta' thaddim tajeb, soġġetta għal konformità mat-termini tal-garanzija. L-ispare parts jew l-ghodda li jiġu sostitwiti jibqgħu fil-pussess tal-kumpanija tagħna. Rekwiżiti, minbarra dawk imsemmija f'din il-formola ta' 'garanzija, dwar it-tiswija ta' 'ghodda jew hsara tagħha, ma japplikawx. Il-liġi Griega u r-regolamenti relattivi japplikaw għal din il-garanzija.

GARANTÍA

ES

Las herramientas neumáticas han sido fabricadas de acuerdo con estrictas normas, establecidas por nuestra empresa, que están alineadas con las respectivas normas de calidad europeas. Las herramientas neumáticas tienen una garantía de 24 meses para uso no profesional y de 12 meses para uso profesional. La garantía es válida a partir de la fecha de compra del producto. La prueba del derecho de garantía es el documento de compra de la herramienta (ticket de compra o factura). La empresa no se hará cargo en ningún caso del coste correspondiente de las piezas de recambio y de las respectivas horas de trabajo necesarias si no se presenta una copia del documento de compra. En caso de que la reparación tenga que ser realizada por nuestro servicio técnico, los gastos de transporte (ida y vuelta) correrán íntegramente a cargo del remitente (cliente). Dichas herramientas deberán ser enviadas para su reparación a la empresa o a un taller autorizado en la forma y medios de transporte adecuados.

EXENCIONES Y RESTRICCIONES DE LA GARANTÍA:

- 1) Piezas de recambio que se desgastan de forma natural como consecuencia de su uso (piezas fungibles).
- 2) Herramientas dañadas como consecuencia del incumplimiento de las instrucciones del fabricante.
- 3) Herramientas mal cuidadas o mantenidas.
- 4) Utilización de lubricantes o accesorios inadecuados.
- 5) Herramientas cedidas gratuitamente a terceros.
- 6) Daños como consecuencia de la conexión de aire a presión con una presión diferente a la requerida según la etiqueta de datos técnicos.
- 7) Daños causados por el uso de aire a presión sucio y sin filtrar.
- 8) Daños o fallos de funcionamiento por no limpiar la herramienta como es debido.
- 9) La herramienta ha entrado en contacto con productos químicos, ha sido corroída o dañada por la humedad.
- 10) Herramientas que hayan sido modificadas o desmontadas por personal no autorizado.
- 11) Piezas/componentes rotos como consecuencia de un uso inadecuado.
- 12) Herramientas utilizadas en alquiler.

La garantía cubre únicamente la sustitución gratuita del componente que presente un defecto de fabricación o fallo de material. En caso de falta de una pieza de recambio específica, la empresa se reserva el derecho de sustituir la herramienta neumática por otra del mismo tipo. Una vez concluidos todos los trámites de garantía, no se prorrogará ni renovará el periodo de garantía de la máquina. La sustitución de una pieza de recambio con cargo de reparación está cubierta por una garantía de 1 año de buen funcionamiento, siempre que se cumplan las condiciones de la garantía. Las piezas de recambio o herramientas sustituidas quedan en posesión de nuestra empresa. No se aplican requisitos, distintos de los mencionados en este formulario de garantía, relativos a la reparación de una herramienta o a daños en la misma. La ley griega y las normativas relativas se aplican a esta garantía.

GARANCIJE

HR

Pneumatski alati proizvedeni su prema strogim standardima koje je postavila naša tvrtka, a koji su usklađeni s odgovarajućim europskim standardima kvalitete. Pneumatski alati imaju jamstvo od 24 mjeseca za neprofesionalnu uporabu i 12 mjeseci za profesionalnu uporabu. Jamstvo vrijedi od datuma kupnje proizvoda. Dokaz o pravu na jamstvo je dokument o kupnji alata (potvrda ili račun). Ni pod kojim okolnostima tvrtka neće pokriti relevantne troškove rezervnih dijelova i odgovarajućih potrebnih radnih sati osim ako se ne predoči kopija dokumenta o kupnji. U slučaju da popravak mora obaviti naš servis, troškove prijevoza (do i od) u cijelosti snosi pošiljatelj (klijent). Navedeni alat potrebno je poslati na popravak poduzeću ili u ovlaštenu radionicu odgovarajućim načinom i prijevoznim sredstvom.

IZUZEĆA I OGRANIČENJA JAMSTVA:

- 1) Rezervni dijelovi koji se prirodno troše kao posljedica korištenja (potrošni dijelovi).
- 2) Alati oštećeni zbog nepridržavanja uputa proizvođača.
- 3) Alati su loše održavani ili dobro održavani.
- 4) Korištenje neodgovarajućih maziva ili pribora.
- 5) Alati dani trećim osobama besplatno.
- 6) Oštećenje kao posljedica priključka zraka pod tlakom koji se razlikuje od onog potrebnog prema naljepnici s tehničkim podacima.
- 7) Oštećenja kao rezultat korištenja nečistog, nefiltriranog zraka pod pritiskom.
- 8) Oštećenje ili kvar kao rezultat nečišćenja alata prema potrebi.
- 9) Alat je došao u dodir s kemikalijama, nagrizao ga je ili oštetio vlaga.
- 10) Alati koje je modificiralo ili rastavilo neovlašteno osoblje.
- 11) Slomljeni dijelovi/komponente kao rezultat neprikladne uporabe.
- 12) Alati koji se koriste za iznajmljivanje.

Jamstvo pokriva samo besplatnu zamjenu komponente koja predstavlja grešku u proizvodnji ili grešku u materijalu. U slučaju nedostatka određenog rezervnog dijela tvrtka zadržava pravo zamjene pneumatskog alata drugim iste vrste. Nakon završetka svih jamstvenih postupaka, jamstveni rok stroja ne može se produžiti niti obnoviti. Zamjena rezervnog dijela uz naknadu za popravak pokrivena je 1-godišnjim jamstvom ispravne rada, podložno poštovanju uvjeta jamstva. Zamijenjeni rezervni dijelovi ili alati ostaju u vlasništvu naše tvrtke. Zahtjevi, osim onih navedenih u ovom obrascu jamstva, koji se tiču popravka alata ili njegovog oštećenja, ne vrijede. Grčki zakon i odgovarajući propisi primjenjuju se na ovo jamstvo.

GWARANCJA

PL

Narzędzia pneumatyczne zostały wyprodukowane zgodnie z rygorystycznymi normami ustalonymi przez naszą firmę, które są zgodne z odpowiednimi europejskimi normami jakości. Narzędzia pneumatyczne są objęte 24-miesięczną gwarancją w przypadku użytku nieprofesjonalnego i 12-miesięczną gwarancją w przypadku użytku profesjonalnego. Gwarancja jest ważna od daty zakupu produktu. Dowodem prawa do gwarancji jest dokument zakupu narzędzia (paragon lub faktura). W żadnym wypadku firma nie pokryje odpowiednich kosztów części zamiennych i wymaganych godzin pracy, jeśli nie zostanie przedstawiona kopia dokumentu zakupu. W przypadku, gdy naprawa musi zostać wykonana przez nasz dział serwisowy, koszt transportu (do i z) jest w całości ponoszony przez nadawcę (klienta). Wspomniane narzędzia muszą zostać wysłane do naprawy do firmy lub autoryzowanego warsztatu w odpowiedni sposób i środkami transportu.

WYŁĄCZENIA I OGRANICZENIA GWARANCJI:

- 1) Części zamienne, które ulegają naturalnemu zużyciu w wyniku użytkowania (części zużywalne).
- 2) Narzędzia uszkodzone w wyniku nieprzestrzegania instrukcji producenta.
- 3) Narzędzia niewłaściwie konserwowane lub pielęgnowane.
- 4) Używanie niewłaściwych smarów lub akcesoriów.
- 5) Narzędzia przekazane nieodpłatnie podmiotom trzecim.
- 6) Uszkodzenia w wyniku podłączenia sprężonego powietrza o ciśnieniu innym niż wymagane zgodnie z etykietą danych technicznych.
- 7) Uszkodzeń powstałych w wyniku używania nieczystego, niefiltrowanego sprężonego powietrza.
- 8) Uszkodzenie lub nieprawidłowe działanie w wyniku niedokładnego wyczyszczenia narzędzia.
- 9) Narzędzie miało kontakt z chemikaliami, zostało skorodowane lub uszkodzone przez wilgoć.
- 10) Narzędzia zostały zmodyfikowane lub zdemontowane przez nieupoważniony personel.
- 11) Uszkodzone części/elementy w wyniku niewłaściwego użytkowania.
- 12) Narzędzia używane do wynajmu.

Gwarancja obejmuje wyłącznie bezpłatną wymianę elementu, który wykazuje wadę produkcyjną lub materiałową. W przypadku braku określonej części zamiennej firma zastrzega sobie prawo do wymiany narzędzia pneumatycznego na inne tego samego rodzaju. Po zakończeniu wszystkich procedur gwarancyjnych okres gwarancyjny maszyny nie zostanie przedłużony ani odnowiony. Wymiana części zamiennej za opłatą za naprawę jest objęta roczną gwarancją dobrego działania, pod warunkiem przestrzegania warunków gwarancji. Wymienione części zamienne lub narzędzia pozostają w posiadaniu naszej firmy. Wymagania inne niż wymienione w niniejszym formularzu gwarancyjnym, dotyczące naprawy narzędzia lub jego uszkodzenia, nie mają zastosowania. Do niniejszej gwarancji mają zastosowanie przepisy prawa greckiego i przepisy pokrewne.

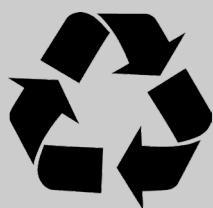

The instructions manual is also available in digital format on our website
www.nikolaoutools.com. Find it by entering the product code in the Search "Q" field.

Μπορείτε να βρείτε τις οδηγίες χρήσης και σε ηλεκτρονική μορφή μέσω της ιστοσελίδας μας
www.nikolaoutools.com. Αναζητήστε τις με τον κωδικό προϊόντος στο πεδίο Αναζήτηση "Q".