



Husqvarna®



TC 215T, TC 220T

EL	Οδηγίες χρήσης
HR	Priručnik za korištenje
SR	Priručnik za rukovaoca
TR	Kullanım kılavuzu

2-48
49-89
90-130
131-172

Περιεχόμενα

Εισαγωγή.....	2	Αντιμετώπιση προβλημάτων.....	38
Ασφάλεια.....	6	Μεταφορά, αποθήκευση και απόρριψη.....	42
Συναρμολόγηση.....	13	Τεχνικά στοιχεία.....	45
Λειτουργία.....	17	Σέρβις.....	47
Συντήρηση.....	22	Δήλωση Συμμόρφωσης.....	48

Εισαγωγή

Επιθεώρηση πριν από την παράδοση και αριθμοί προϊόντος

λάβετε υπογεγραμμένο αντίγραφο της επιθεώρησης πριν από την παράδοση από τον αντιπρόσωπο.

Περιεχόμενα Σε αυτό το προϊόν έχει γίνει επιθεώρηση πριν από την παράδοση. Φροντίστε να

Πληροφορίες επικοινωνίας με τον αντιπρόσωπο σέρβις:	
Το παρόν εγχειρίδιο χρήσης αντιστοιχεί στο προϊόν με αριθμό προϊόντος / σειράς:	
/	
Κινητήρας:	
Σύστημα μετάδοσης κίνησης:	

Περιγραφή προϊόντος

Τρακτέρ κήπου με το πλαίσιο κοπής εγκατεστημένο ανάμεσα στον εμπρός και πίσω άξονα. Διαθέτει τετράχρονο βενζινοκινητήρα.

Προβλεπόμενη χρήση

Αυτό το προϊόν χρησιμοποιείται μόνο για την κοπή γρασιδιού σε ιδιωτικούς κήπους και σε πρανή ιδιωτικών κήπων με κλίση όχι μεγαλύτερη από 10°. Δεν πρέπει να χρησιμοποιείται σε δημόσια πάρκα, αθλητικές εγκαταστάσεις, στη γεωργία ή στη δασοκομία. Για να χρησιμοποιήσετε το προϊόν για άλλες εργασίες, πρέπει να προσαρτήσετε κάποιο προαιρετικό αξεσουάρ. Χρησιμοποιείτε το προϊόν μόνο με τα αξεσουάρ που έχουν εγκριθεί από τον κατασκευαστή. Απευθυνθείτε

σε έναν αντιπρόσωπο σέρβις της Husqvarna για περισσότερες πληροφορίες.

Οποιαδήποτε διαφορετική χρήση του προϊόντος είναι λανθασμένη. Ακυρώνει την εγγύηση και την ευθύνη εκ μέρους του κατασκευαστή σε περίπτωση ζημιάς στον χρήστη ή σε τρίτους.

Ανατρέξτε στις τοπικές οδηγίες για τη λειτουργία των χλοοκοπτικών.

Ασφαλίστε το προϊόν σας

Βεβαιωθείτε ότι έχετε ασφαλιστική κάλυψη για το νέο σας προϊόν. Αν δεν είστε σίγουροι, απευθυνθείτε στην ασφαλιστική εταιρεία σας. Συνιστούμε ένα ασφαλιστήριο συμβόλαιο που θα καλύπτει τα πάντα, όπως: σωματικές βλάβες/υλικές ζημιές τρίτων, φωτιά, υλικές ζημιές, κλοπή και αστική ευθύνη.

Επισκόπηση προϊόντος

Επισκόπηση προϊόντος

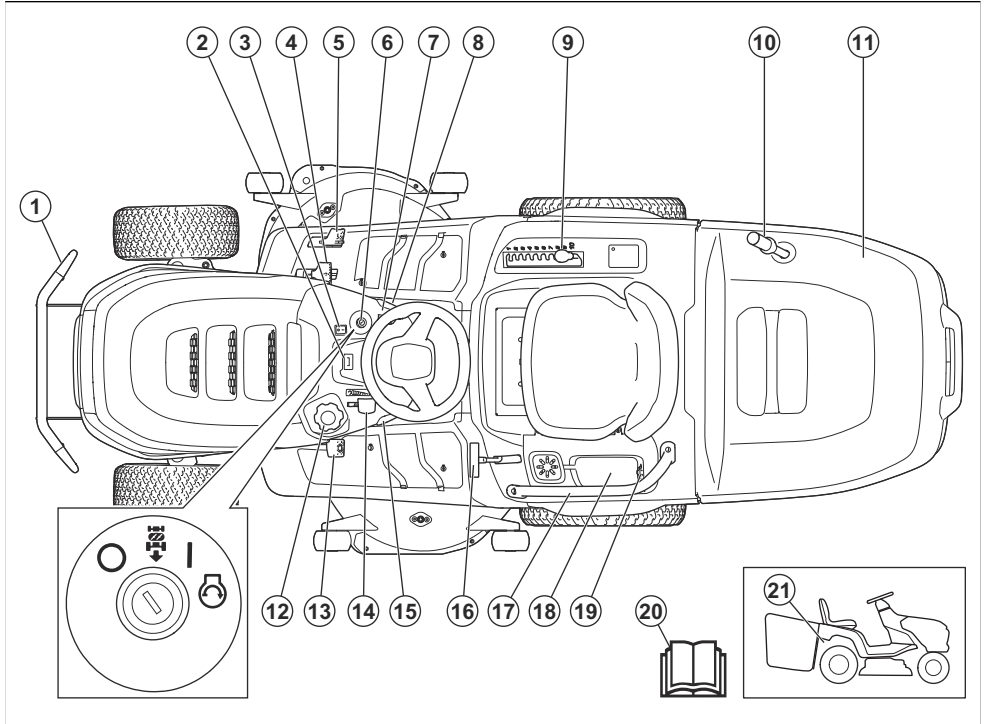

1. Μπροστινός προφυλακτήρας (αξεσουάρ για TC 215T)
2. Μετρητής ωρών
3. Διακόπτης φώτων
4. Πεντάλ κίνησης προς τα εμπρός
5. Πεντάλ κίνησης προς τα πίσω
6. Ασφάλεια ανάφλεξης
7. Κουμπί PTO
8. Κλειδαριά φρένου στάθμευσης
9. Μοχλός ρύθμισης του ύψους κοπής
10. Λαβή συλλέκτη χόρτου
11. Συλλέκτης χόρτου
12. Τάπα ντεπόζιτου καυσίμου
13. Πεντάλ φρένου στάθμευσης
14. Χειριστήριο γκαζιού
15. Ταχοστάτης (TC 220T μόνο)
16. Μοχλός ασφάλισης του συλλέκτη χόρτου
17. Λαβή (αξεσουάρ για TC 215T)
18. Χώρος αποθήκευσης και κάλυμμα μπαταρίας
19. Πρίζα ρεύματος 12 V
20. Εγχειρίδιο χρήσης

21. Λεβιές σύμπλεξης ή αποσύμπλεξης του συστήματος μετάδοσης κίνησης

Husqvarna Connect

Μπορείτε να βρείτε το εγχειρίδιο χρήσης και περισσότερες πληροφορίες σχετικά με το προϊόν στην εφαρμογή Husqvarna Connect. Η Husqvarna Connect είναι μια δωρεάν εφαρμογή για τη φορητή συσκευή σας. Ανατρέξτε στην ενότητα *Για να αρχίσετε να χρησιμοποιείτε το προϊόν Husqvarna Connect στη σελίδα 17.*

Σύστημα ελέγχου παρουσίας χειριστή (OPC)

Ο μοχλός ελέγχου παρουσίας χειριστή ενεργοποιείται όταν ο χειριστής σηκωθεί από το κάθισμα. Ο κινητήρας σταματά, εάν δεν είναι ενεργοποιημένο το φρένο στάθμευσης. Οι λεπίδες σταματούν, εάν εμπλακούν. Ανατρέξτε στην ενότητα *Συνθήκες λειτουργίας στη σελίδα 10.*

Χειριστήριο παρουσίας συλλέκτη χόρτου

Το προϊόν διαθέτει χειριστήριο παρουσίας συλλέκτη χόρτου που ενεργοποιείται όταν τοποθετείται συλλέκτης χόρτου ή άλλο εξάρτημα. Οι λεπίδες σταματούν εάν αφαιρεθεί ο συλλέκτης χόρτου ή κάποιο άλλο εξάρτημα. Ανατρέξτε στην ενότητα *Συνθήκες λειτουργίας στη σελίδα 10*.

Προβολέας

Το προϊόν διαθέτει φως εργασίας και φως μεγάλης σκάλας. Πιέστε τον διακόπτη φωτών στη θέση (A) για τη μεγάλη σκάλα ή στη θέση (B) για το φως εργασίας. Για να σβήσετε τον προβολέα, πατήστε τον διακόπτη φωτός στη θέση (C).

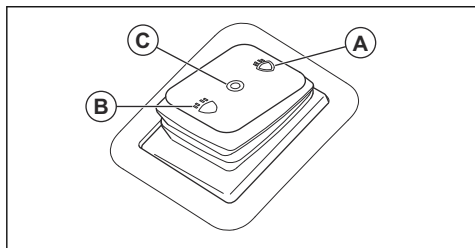

Σύμβολα στο προϊόν



ΠΡΟΕΙΔΟΠΟΙΗΣΗ: Αυτό το προϊόν μπορεί να είναι επικίνδυνο και να προκαλέσει σοβαρό τραυματισμό ή θάνατο του χειριστή ή άλλων ατόμων. Να είστε προσεκτικοί και να χρησιμοποιείτε το προϊόν σωστά.



Διαβάστε προσεκτικά το εγχειρίδιο χρήσης και βεβαιωθείτε ότι έχετε κατανοήσει τις οδηγίες προτού χρησιμοποιήσετε αυτό το προϊόν.



Γρήγορα



Αργά



Συμπλέξτε το σύστημα μετάδοσης κίνησης.



Αποσυμπλέξτε το σύστημα μετάδοσης κίνησης.



Κινητήρας σβηστός



Κινητήρας σε λειτουργία



Εκκίνηση κινητήρα



Πεντάλ φρένου στάθμευσης



Ύψος κοπής



Σύστημα οπισθοπορείας (ROS)



Οπισθοπορεία



Εμπροσθοπορεία



Ρυθμιστής ταχύτητας



Φως εργασίας



Μεγάλη σκάλα προβολών



Προβολείς σβηστοί



Συλλέκτης χόρτου κλειδωμένος



Συλλέκτης χόρτου ξεκλειδωτος



Καύσιμο



Μέγ. περιεκτικότητα σε αιθανόλη 10%



Λάδι κινητήρα



Να χρησιμοποιείτε προστατευτικά ακοής.



Λεπίδες απενεργοποιημένες.



Λεπίδες ενεργοποιημένες.



Μην πλησιάζετε τα μέλη του σώματός σας στα περιστρεφόμενα εξαρτήματα.



Μην πλησιάζετε τα μέλη του σώματός σας στις περιστρεφόμενες λεπίδες.



Προσέχετε για αντικείμενα που μπορεί να εκτιναχθούν ή να εξοστρακιστούν.



Μην κόβετε το γρασίδι κατά πλάτος ενός πρτανούς. Μην κόβετε χορτάρι σε έδαφος με κλίση πάνω από 10°.



Κίνδυνος ανατροπής



Προτού και ενώ κινείτε το προϊόν προς τα πίσω, πρέπει να κοιτάζετε πίσω σας.



Μην μεταφέρετε ποτέ επιβάτες πάνω στο προϊόν ή στον εξοπλισμό.



Απομακρύνετε τυχόν παριστάμενα άτομα.



Μην πατάτε



Αποσυνδέστε το καπάκι μπουζί προτού εκτελέσετε τις εργασίες συντήρησης στο προϊόν.



MAX. XXXXX / (XXXkg)

Το μέγ. επιτρεπόμενο κατακόρυφο φορτίο στη ράβδο ρυμούλκησης καθορίζεται στην ενότητα *Τεχνικά στοιχεία στη σελίδα 45* και στην ετικέτα.



MAX. XXXXX / (XXXkg)

Το μέγ. επιτρεπόμενο οριζόντιο φορτίο στη ράβδο ρυμούλκησης καθορίζεται στην ενότητα *Τεχνικά στοιχεία στη σελίδα 45* και στην ετικέτα.



Ετικέτα εκπομπών θορύβου στο περιβάλλον σύμφωνα με οδηγίες και κανονισμούς της ΕΕ και του Η.Β. και τη νομοθεσία της Νότιας Νέας Ουαλίας "Κανονισμός για την προστασία των περιβαλλοντικών δράσεων (έλεγχος θορύβου) του 2017". Η εγγυημένη στάθμη θορύβου του προϊόντος καθορίζεται στην

ενότητα *Τεχνικά στοιχεία στη σελίδα 45*
και στην ετικέτα.



Κωδικός με δυνατότητα σάρωσης



Το προϊόν συμμορφώνεται με τις ισχύουσες οδηγίες ΕΚ.



Αυτό το προϊόν συμμορφώνεται με τις ισχύουσες οδηγίες του Η.Β.



Ενεργοποίηση και απενεργοποίηση του φρένου στάθμευσης.

ΚΙΝΔΥΝΟΣ – Μην πλησιάζετε τα χέρια και τα πόδια σας.

Μετρητής ωρών

Ο μετρητής ωρών δείχνει πόσες ώρες έχει λειτουργήσει ο κινητήρας. Ανατρέξτε στην ενότητα *Επισκόπηση προϊόντος στη σελίδα 3* για τη θέση του μετρητή ωρών.

Ζημιά στο προϊόν

Δεν φέρουμε ευθύνη για ζημιές στο προϊόν μας εάν:

- Το προϊόν έχει επισκευαστεί λανθασμένα.
- Το προϊόν έχει επισκευαστεί με εξαρτήματα που δεν προέρχονται από τον κατασκευαστή ή που δεν έχουν εγκριθεί από τον κατασκευαστή.
- Το προϊόν διαθέτει ένα αξεσουάρ που δεν προέρχεται από τον κατασκευαστή ή που δεν έχει εγκριθεί από τον κατασκευαστή.
- Το προϊόν δεν έχει επισκευαστεί σε εγκεκριμένο κέντρο σέρβις ή από εγκεκριμένη αρχή.

Εκπομπές Euro V



ΠΡΟΕΙΔΟΠΟΙΗΣΗ: Οποιαδήποτε μη εξουσιοδοτημένη παρέμβαση στον κινητήρα ακυρώνει την έγκριση τύπου ΕΕ αυτού του προϊόντος.

Περιεχόμενα Άλλα σύμβολα/σήματα που υπάρχουν στο προϊόν αναφέρονται σε συγκεκριμένες νομικές απαιτήσεις της αγοράς.

Ετικέτα στο προϊόν



Ασφάλεια

Ορισμοί για την ασφάλεια

Για την επισήμανση ειδικών σημαντικών τμημάτων του εγχειριδίου χρησιμοποιούνται προειδοποιήσεις, συστάσεις προσοχής και σημειώσεις.



ΠΡΟΕΙΔΟΠΟΙΗΣΗ: Χρησιμοποιείται όταν υπάρχει κίνδυνος τραυματισμού ή θανάτου του χειριστή ή άλλων παριστάμενων ατόμων, αν δεν τηρηθούν οι οδηγίες που παρέχονται στο εγχειρίδιο.



ΠΡΟΣΟΧΗ: Χρησιμοποιείται όταν υπάρχει κίνδυνος πρόκλησης ζημιάς στο προϊόν, σε άλλα υλικά ή στον παρακείμενο χώρο, αν δεν τηρηθούν οι οδηγίες που παρέχονται στο εγχειρίδιο.

Περιεχόμενα Χρησιμοποιείται για παροχή περισσότερων πληροφοριών, οι οποίες χρειάζονται σε μια δεδομένη κατάσταση.

Γενικές οδηγίες ασφαλείας



ΠΡΟΕΙΔΟΠΟΙΗΣΗ: Αυτό το προϊόν μπορεί να κόψει χέρια και πόδια και να εκσφενδονίσει αντικείμενα. Αν δεν τηρείτε τις οδηγίες ασφαλείας, μπορεί να προκληθεί σοβαρός τραυματισμός ή θάνατος.



ΠΡΟΕΙΔΟΠΟΙΗΣΗ: Μην συνεχίζετε να χρησιμοποιείτε το προϊόν, αν έχει υποστεί ζημιά ο εξοπλισμός κοπής. Αν ο εξοπλισμός κοπής υποστεί ζημιά, μπορεί να εκσφενδονίσει αντικείμενα και να προκαλέσει σοβαρό τραυματισμό ή θάνατο. Πρέπει να αντικαθιστάτε αμέσως τις λεπίδες που έχουν υποστεί ζημιά.



ΠΡΟΕΙΔΟΠΟΙΗΣΗ: Αυτό το προϊόν παράγει ηλεκτρομαγνητικό πεδίο κατά τη λειτουργία του. Το πεδίο αυτό, υπό ορισμένες συνθήκες, μπορεί να προκαλέσει παρεμβολές σε ενεργά ή παθητικά ιατρικά εμφυτεύματα. Για να μειωθεί ο κίνδυνος σοβαρών ή θανατηφόρων τραυματισμών, συνιστούμε στα άτομα με ιατρικά εμφυτεύματα να συμβουλευούνται τον θεράποντα ιατρό τους και τον κατασκευαστή του ιατρικού εμφυτεύματος, προτού θέσουν το προϊόν σε λειτουργία.



ΠΡΟΕΙΔΟΠΟΙΗΣΗ: Προτού χρησιμοποιήσετε το προϊόν, διαβάστε τις παρακάτω προειδοποιητικές οδηγίες.

- Πρέπει πάντα να προσέχετε και να χρησιμοποιείτε την κοινή λογική. Αποφεύγετε καταστάσεις τις οποίες θεωρείτε πέραν των δυνατοτήτων σας. Αν δεν νιώθετε σίγουροι σχετικά με τις διαδικασίες χειρισμού αφού διαβάσετε το εγχειρίδιο χρήσης, συμβουλευτείτε έναν ειδικό προτού συνεχίσετε.
- Προτού εκκινήσετε το προϊόν, διαβάστε προσεκτικά και κατανοήστε το εγχειρίδιο χρήσης και τις οδηγίες σχετικά με το προϊόν.
- Μάθετε πώς να χρησιμοποιείτε το προϊόν και τα χειριστήριά του με ασφάλεια και μάθετε να το σταματάτε γρήγορα.
- Μάθετε επίσης να αναγνωρίζετε τα σήματα ασφαλείας.
- Διατηρείτε το προϊόν καθαρό, για να παραμένουν ευανάγνωστα τα σήματα και τα αυτοκόλλητα.
- Καθαρίζετε τυχόν καύσιμα ή λάδια που έχουν χυθεί στο προϊόν πριν χρησιμοποιήσετε και πριν αποθηκεύσετε το προϊόν.
- Πρέπει να θυμάστε ότι ο χειριστής θεωρείται υπεύθυνος για ατυχήματα που μπορεί να προκληθούν σε άλλα άτομα ή στην περιουσία τους.

- Μην πλησιάζετε τα χέρια ή τα πόδια σας κοντά σε εξαρτήματα που περιστρέφονται.
- Μην βάζετε τα χέρια ή τα πόδια σας κάτω από το προϊόν.
- Διατηρείτε πάντα απόσταση ασφαλείας από το άνοιγμα απόρριψης.
- Πρέπει πάντα να σταματάτε τις λεπίδες όταν χρησιμοποιείτε το προϊόν σε επιφάνειες με χαλίκι.
- Μην χρησιμοποιείτε το πλαίσιο κοπής εάν ο συλλέκτης χόρτου, ο σωλήνας εκτόξευσης ή άλλες διατάξεις ασφαλείας λείπουν ή είναι ελαττωματικές.
- Όταν δεν κάνετε χλοοκοπή, πρέπει πάντα να αποσυναρμολογήσετε τις λεπίδες.
- Βεβαιωθείτε ότι το γρασιδί ή άλλα ανεπιθύμητα υλικά δεν έρχονται σε επαφή με την εξάτμιση ή τα καυτά εξαρτήματα του κινητήρα.
- Μην χρησιμοποιείτε το πλαίσιο κοπής για να κόβετε φύλλα ή άλλα ανεπιθύμητα υλικά που μπορεί να συσσωρευτούν.
- Μην μεταφέρετε επιβάτες. Το προϊόν πρέπει να χρησιμοποιείται μόνο από ένα άτομο.

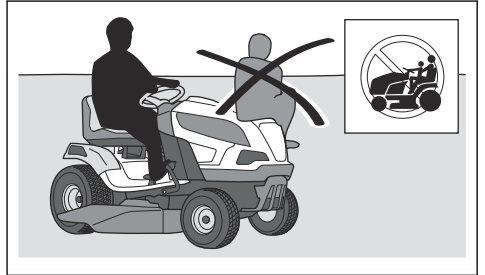

- Μην αφήνετε το προϊόν χωρίς επίβλεψη όταν ο κινητήρας είναι σε λειτουργία. Προτού αφήσετε το προϊόν χωρίς επίβλεψη, πρέπει πάντα να σταματάτε τις λεπίδες, να ενεργοποιείτε το φρένο στάθμευσης, να σβήνετε τον κινητήρα και να βγάξετε το κλειδί της ανάφλεξης.
- Πρέπει να χρησιμοποιείτε το προϊόν μόνο με το φως της ημέρας ή σε συνθήκες καλού φωτισμού. Διατηρείτε το προϊόν σε ασφαλή απόσταση από λακκούβες ή άλλες ανωμαλίες του εδάφους. Ελέγχετε για άλλους πιθανούς κινδύνους.
- Μην χρησιμοποιείτε το προϊόν όταν επικρατούν δυσμενείς καιρικές συνθήκες, για παράδειγμα σε ομίχλη, στη βροχή, σε νοτισμένα ή υγρά σημεία, όταν πνέουν ισχυροί άνεμοι, όταν το κρύο είναι έντονο, όταν υπάρχει κίνδυνος πτώσης κεραυνών κ.λπ.
- Πρέπει να εντοπίζετε και να επισημαίνετε τις πέτρες και άλλα σταθερά αντικείμενα, για να προλαμβάνετε τις προσκρούσεις.
- Απομακρύνετε από την περιοχή αντικείμενα, όπως πέτρες, παιχνίδια, καλώδια κ.λπ., τα οποία μπορεί να πιαστούν στις λεπίδες και να εκτιναχθούν.

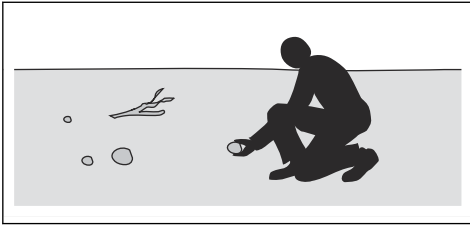

- Μην αφήνετε να χρησιμοποιούν το προϊόν ή να εκτελούν συντήρηση σε αυτό παιδιά ή άλλα πρόσωπα μη εγκεκριμένα για χρήση του προϊόντος. Η τοπική νομοθεσία πιθανώς να ορίζει την κατάλληλη ηλικία του χρήστη.
- Βεβαιωθείτε ότι δεν βρίσκεται κανείς άλλος κοντά στο προϊόν όταν εκκινείτε τον κινητήρα, ενεργοποιείτε τη μετάδοση κίνησης ή αρχίζετε να κινείτε το προϊόν.
- Όταν κάνετε χλοοκοπή κοντά σε δρόμο ή κινείστε εγκάρσια σε δρόμο, πρέπει να παρακολουθείτε την κίνηση των οχημάτων.
- Μην χρησιμοποιείτε ποτέ το προϊόν αν είστε κουρασμένος, υπό την επήρεια αλκοόλ ή ναρκωτικών, φαρμάκων ή άλλων ουσιών που μπορεί να επηρεάσουν την όραση, την εγρήγορση, το συντονισμό ή την κρίση σας.
- Να είστε προσεκτικοί όταν τοποθετείτε το προϊόν σε ρυμουλκούμενο ή φορητό και όταν αφαιρείτε το προϊόν από ρυμουλκούμενο ή φορητό.
- Πρέπει πάντα να σταθμεύετε το προϊόν σε οριζόντια επιφάνεια με τον κινητήρα σβηστό.
- Σβήστε τον κινητήρα και βεβαιωθείτε ότι όλα τα εξαρτήματα έχουν σταματήσει πριν καθαρίσετε ή εκτελέσετε συντήρηση στο προϊόν.
- Σβήστε τον κινητήρα και βεβαιωθείτε ότι όλα τα εξαρτήματα έχουν σταματήσει πριν αφαιρέσετε τον συλλέκτη χόρτου ή αφαιρέσετε το μπλοκάρισμα από τον σωλήνα εκτόξευσης.
- Πρέπει να αφήνετε το προϊόν να κρυώσει προτού το τοποθετήσετε στον χώρο αποθήκευσης.

Οδηγίες ασφαλείας σχετικά με τα παιδιά



ΠΡΟΕΙΔΟΠΟΙΗΣΗ: Προτού χρησιμοποιήσετε το προϊόν, διαβάστε τις παρακάτω προειδοποιητικές οδηγίες.

- Αν δεν είστε σε επιφυλακή όταν υπάρχουν παιδιά κοντά στο προϊόν, μπορεί να συμβούν σοβαρά ατυχήματα. Το προϊόν και η διαδικασία χλοοκοπής μπορεί να προσελκύσουν τα παιδιά. Είναι πολύ πιθανό τα παιδιά να μην παραμείνουν στην τελευταία θέση στην οποία τα είδατε.
- Μην αφήνετε τα παιδιά να πλησιάσουν στη περιοχή που θα γίνει χλοοκοπή. Φροντίστε να υπάρχει ένας ενήλικος που θα είναι υπεύθυνος για τα παιδιά.
- Πρέπει να παρακολουθείτε την περιοχή εργασίας και, αν μπουν σε αυτήν παιδιά, να διακόπτετε τη λειτουργία του προϊόντος. Πρέπει να προσέχετε

ιδιαίτερα κοντά σε γωνίες, θάμνους, δέντρα ή άλλα αντικείμενα που εμποδίζουν το οπτικό σας πεδίο.

- Πριν και κατά τη διάρκεια της οδήγησης του προϊόντος με την όπισθεν, πρέπει να κοιτάζετε πίσω σας και κάτω για να βεβαιωθείτε ότι δεν υπάρχουν μικρά παιδιά κοντά στο προϊόν.
- Μην αφήνετε τα παιδιά να ανεβαίνουν πάνω στο προϊόν. Μπορεί να πέσουν και να τραυματιστούν σοβαρά ή να εμποδίσουν την ασφαλή εκτέλεση ελιγμών του προϊόντος.
- Μην επιτρέπετε σε παιδιά να χρησιμοποιούν το προϊόν.

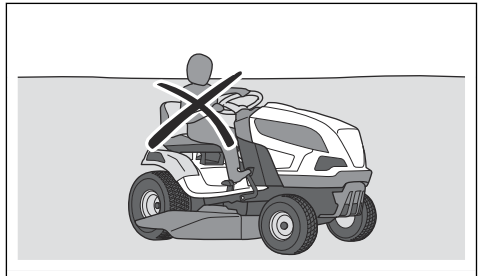

Οδηγίες ασφαλείας για τη λειτουργία



ΠΡΟΕΙΔΟΠΟΙΗΣΗ: Μην αγγίζετε τον κινητήρα ή το σύστημα της εξάτμισης κατά τη διάρκεια της λειτουργίας ή αμέσως μετά τη λειτουργία. Ο κινητήρας και το σύστημα εξάτμισης θερμαίνονται πολύ κατά τη διάρκεια της λειτουργίας. Κίνδυνος τραυματισμού λόγω εγκαύματος, πυρκαγιάς και υλικών ζημιών ή ζημιών σε παρακείμενες περιοχές. Όταν χειρίζεστε το προϊόν, παραμένετε μακριά από θάμνους και άλλα αντικείμενα.



ΠΡΟΕΙΔΟΠΟΙΗΣΗ: Προτού χρησιμοποιήσετε το προϊόν, διαβάστε τις παρακάτω προειδοποιητικές οδηγίες.

- Προτού κινήσετε το προϊόν προς τα πίσω, πρέπει πάντα να κοιτάζετε προς τα κάτω και πίσω σας. Προσέχετε μήπως υπάρχουν μεγάλα και μικρά εμπόδια.
- Προτού στρίψετε σε γωνίες, πρέπει να μειώνετε την ταχύτητα.
- Όταν κινείστε σε περιοχές όπου δεν κάνετε χλοοκοπή, πρέπει να σταματάτε τις λεπίδες.



ΠΡΟΣΟΧΗ: Προτού χρησιμοποιήσετε το προϊόν, διαβάστε τις παρακάτω οδηγίες προφύλαξης.

- Προτού χρησιμοποιήσετε το προϊόν, καθαρίστε το γρασίδι και τα χώματα από την εισαγωγή κρύου

αέρα. Αν η εισαγωγή κρού αέρα είναι φραγμένη, υπάρχει κίνδυνος να προκληθεί ζημιά στον κινητήρα.

- Πρέπει να κινείστε γύρω από πέτρες και άλλα μεγαλύτερα αντικείμενα με προσοχή και να βεβαιώνετε ότι οι λεπίδες δεν χτυπούν στα αντικείμενα.
- Μην χρησιμοποιείτε το προϊόν πάνω από αντικείμενα. Αν χρησιμοποιήσετε το προϊόν πάνω από ή μέσα σε ένα αντικείμενο, πρέπει μετά να σταματήσετε και να ελέγξετε το προϊόν και το πλαίσιο κοπής.
- Αν είναι απαραίτητο, πραγματοποιήστε επισκευές πριν από την επανεκκίνηση.
- Χρησιμοποιείτε τον ταχοστάτη μόνο για εμπροσθοπορεία σε ομαλές και ίσιες επιφάνειες (μόνο μοντέλο TC 220T).

Εξοπλισμός ατομικής προστασίας



ΠΡΟΕΙΔΟΠΟΙΗΣΗ: Προτού χρησιμοποιήσετε το προϊόν, διαβάστε τις παρακάτω προειδοποιητικές οδηγίες.

- Όταν χρησιμοποιείτε το προϊόν, πρέπει να φοράτε εγκεκριμένο εξοπλισμό ατομικής προστασίας. Ο εξοπλισμός ατομικής προστασίας δεν μπορεί να εξαλείψει τον κίνδυνο τραυματισμών, ωστόσο μειώνει τη σοβαρότητά τους σε περίπτωση ατυχήματος. Ο αντιπρόσωπός θα σας βοηθήσει να επιλέξετε τον σωστό εξοπλισμό.
- Χρησιμοποιείτε εγκεκριμένη προστασία ακοής. Η μακροχρόνια έκθεση στον θόρυβο μπορεί να προκαλέσει μόνιμη βλάβη στην ακοή.
- Να χρησιμοποιείτε αντιολισθητικές μπότες ή παπούτσια βαρέος τύπου. Συνιστώνται παπούτσια με μεταλλική ενίσχυση στην περιοχή των δαχτύλων. Να μην χρησιμοποιείτε το προϊόν με ανοιχτά παπούτσια ή ξυπόλυτοι.

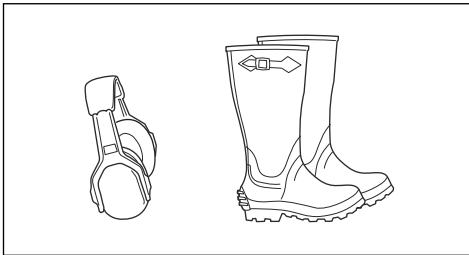

- Όταν χρειάζεται, να χρησιμοποιείτε προστατευτικά γάντια, για παράδειγμα κατά την τοποθέτηση, την επιθεώρηση ή τον καθαρισμό του εξοπλισμού κοπής.
- Μην φοράτε φαρδιά ρούχα, κοσμήματα ή άλλα παρόμοια είδη, τα οποία μπορεί να πιαστούν σε κινούμενα εξαρτήματα.
- Φροντίστε να υπάρχουν κοντά εξοπλισμός πρώτων βοηθειών και πυροσβεστήρας.

Συσκευές ασφαλείας στο προϊόν



ΠΡΟΕΙΔΟΠΟΙΗΣΗ: Προτού χρησιμοποιήσετε το προϊόν, διαβάστε τις παρακάτω προειδοποιητικές οδηγίες.

- Μην χρησιμοποιείτε το προϊόν με συσκευές ασφαλείας που έχουν υποστεί ζημιά ή δεν λειτουργούν σωστά. Πρέπει να κάνετε τακτικά έλεγχο των συσκευών ασφαλείας. Αν οι συσκευές ασφαλείας έχουν υποστεί ζημιά, απευθυνθείτε στον αντιπρόσωπό σας σέρβις της Husqvarna.
- Μην κάνετε τροποποιήσεις στις συσκευές ασφαλείας. Μην χρησιμοποιείτε το προϊόν αν οι προστατευτικές πλάκες, τα προστατευτικά καλύμματα, οι διακόπτες ασφαλείας ή άλλες προστατευτικές διατάξεις δεν έχουν προσαρτηθεί ή έχουν υποστεί ζημιά.

Έλεγχος της κλειδαριάς της ανάφλεξης

- Για να ελέγξετε την κλειδαριά της ανάφλεξης, εκκινήστε και μετά σβήστε τον κινητήρα. Ανατρέξτε στην ενότητα *Εκκίνηση του προϊόντος στη σελίδα 18* και *Διακοπή λειτουργίας του προϊόντος στη σελίδα 21*.
- Βεβαιωθείτε ότι ο κινητήρας εκκινεί όταν γυρίζετε το κλειδί της ανάφλεξης στη θέση εκκίνησης.

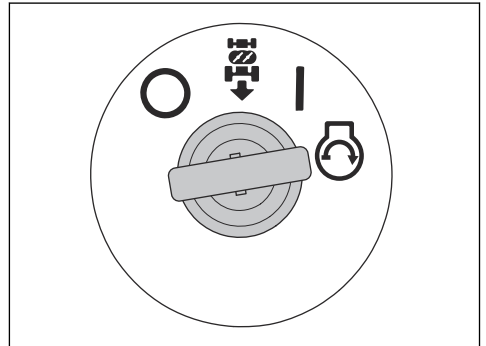

- Βεβαιωθείτε ότι ο κινητήρας σταματά αμέσως, όταν γυρίζετε το κλειδί της ανάφλεξης στη θέση διακοπής λειτουργίας (O).

Έλεγχος του συστήματος οπισθοπορείας (ROS)

Εάν το σύστημα οπισθοπορείας (ROS) δεν λειτουργεί σωστά, επικοινωνήστε με έναν αντιπρόσωπο σέρβις της Husqvarna.

1. Εκκινήστε το προϊόν Ανατρέξτε στην ενότητα *Εκκίνηση του προϊόντος στη σελίδα 18*.
2. Συμπλέξτε το πλαίσιο κοπής. Ανατρέξτε στην ενότητα *Σύμπλεξη και αποσύμπλεξη του πλαισίου κοπής στη σελίδα 19*.

3. Με το κλειδί της ανάφλεξης στη θέση ενεργοποίησης (A), πατήστε το πεντάλ κίνησης προς τα πίσω. Ο κινητήρας πρέπει να σταματά, όταν πατάτε το πεντάλ κίνησης προς τα πίσω.

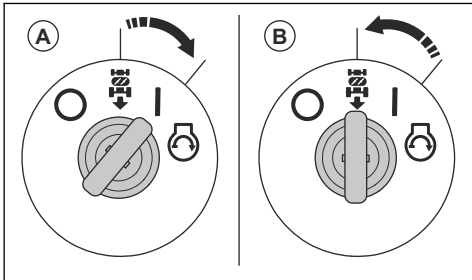

4. Εκκινήστε το προϊόν και συμπλέξτε ξανά το πλαίσιο κοπής.
5. Γυρίστε τον διακόπτη ανάφλεξης στη θέση ON του ROS (B).
6. Με το κλειδί της ανάφλεξης στη θέση ενεργοποίησης οπισθοπορείας, πατήστε το πεντάλ κίνησης προς τα πίσω. Ο κινητήρας δεν πρέπει να σταματά, όταν πατάτε το πεντάλ κίνησης προς τα πίσω.

Συνθήκες λειτουργίας

Για να εκκινήσετε τον κινητήρα πρέπει να πληρούνται οι εξής συνθήκες:

- Το φρένο στάθμευσης είναι ενεργοποιημένο.
- Έχει γίνει αποσύμπλεξη του μηχανισμού μετάδοσης κίνησης των λεπίδων.
- Το πεντάλ κίνησης προς τα εμπρός και το πεντάλ κίνησης προς τα πίσω βρίσκονται στην ουδέτερη θέση.

Ο κινητήρας πρέπει να σταματήσει στις εξής περιπτώσεις:

- Το φρένο στάθμευσης δεν είναι ενεργοποιημένο και ο οδηγός σηκώνεται από το κάθισμα.
- Το πλαίσιο κοπής συμπλέκεται και ο οδηγός σηκώνεται από το κάθισμα.
- Το πλαίσιο κοπής είναι ενεργοποιημένο και το πεντάλ κίνησης προς τα πίσω είναι πατημένο, αλλά το ROS είναι αποσυμπλεγμένο.

Ο μηχανισμός μετάδοσης κίνησης των λεπίδων πρέπει να σταματήσει σε αυτές τις περιπτώσεις:

- Ο χειριστής σηκώνεται από το κάθισμα.
- Το κουμπί δυναμοδότη (PTO) είναι πατημένο προς τα μέσα.
- Έχει αφαιρεθεί ο συλλέκτης χόρτου ή κάποιο άλλο εξάρτημα.

Προσπαθήστε να εκκινήσετε τον κινητήρα όταν δεν ισχύει μία από τις παραπάνω συνθήκες. Αλλάξτε τις συνθήκες και δοκιμάστε ξανά. Πρέπει να εκτελείτε αυτόν τον έλεγχο καθημερινά.

Έλεγχος του πεντάλ κίνησης προς τα εμπρός και προς τα πίσω

1. Θέστε το προϊόν σε λειτουργία. Ανατρέξτε στην ενότητα *Εκκίνηση του προϊόντος στη σελίδα 18*.
2. Βεβαιωθείτε ότι τα πεντάλ κίνησης προς τα εμπρός και προς τα πίσω δεν είναι μπλοκαρισμένα και ότι κινούνται ελεύθερα.
3. Για κίνηση προς τα εμπρός, πατήστε αργά το πεντάλ κίνησης προς τα εμπρός.
4. Αφήστε το πεντάλ κίνησης προς τα εμπρός, για να φρενάρει το όχημα. Βεβαιωθείτε ότι ενεργοποιείται το φρένο όταν αφήνετε το πεντάλ κίνησης προς τα εμπρός.

Περιεχόμενα Το προϊόν διαθέτει αυτόματο φρένο, το οποίο ενεργοποιείται όταν απελευθερώνετε τα πεντάλ.

5. Ακολουθήστε την ίδια διαδικασία για το πεντάλ κίνησης προς τα πίσω.
6. Βεβαιωθείτε ότι το προϊόν δεν κινείται όταν τα πεντάλ βρίσκονται στην ουδέτερη θέση.

Φρένο στάθμευσης



ΠΡΟΕΙΔΟΠΟΙΗΣΗ: Αν το φρένο στάθμευσης δεν λειτουργεί, το προϊόν μπορεί να αρχίσει να κινείται και να προκαλέσει τραυματισμό ή ζημιά. Φροντίστε να ελέγχετε και να ρυθμίζετε τακτικά το φρένο στάθμευσης.

Ανατρέξτε στην ενότητα *Έλεγχος του φρένου στάθμευσης στη σελίδα 27*.

Σιγαστήρας

Ο σιγαστήρας διατηρεί τα επίπεδα θορύβου στο ελάχιστο και κατευθύνει τις αναθυμιάσεις της εξάτμισης μακριά από τον χειριστή.

Μην χρησιμοποιείτε το προϊόν, αν ο σιγαστήρας λείπει ή έχει καταστραφεί. Ο κατεστραμμένος σιγαστήρας αυξάνει το επίπεδο θορύβου και τον κίνδυνο φωτιάς.



ΠΡΟΕΙΔΟΠΟΙΗΣΗ: Ο σιγαστήρας θερμαίνεται πολύ κατά τη διάρκεια της χρήσης και παραμένει θερμός μετά τη χρήση, καθώς και όταν ο κινητήρας λειτουργεί στο ρελαντί. Προσέχετε όταν κινείστε κοντά σε εύφλεκτα υλικά ή/και αναθυμιάσεις, για να αποφύγετε την εκδήλωση πυρκαγιάς.

Έλεγχος της εξάτμισης (σιγαστήρας)

- Πρέπει να εξετάζετε την εξάτμιση (το σιγαστήρα) τακτικά, για να βεβαιωθείτε ότι είναι σωστά συνδεδεμένη και δεν έχει υποστεί ζημιά.

Προστατευτικά καλύμματα

Αν τα προστατευτικά καλύμματα λείπουν ή υποστούν ζημιά, αυξάνεται ο κίνδυνος τραυματισμού από κινούμενα εξαρτήματα και καυτές επιφάνειες. Πρέπει να ελέγχετε τα προστατευτικά καλύμματα προτού χρησιμοποιήσετε το προϊόν. Βεβαιωθείτε ότι τα προστατευτικά καλύμματα έχουν στερεωθεί σωστά και δεν έχουν ρωγμές ή άλλες ζημιές. Αντικαταστήστε τα καλύμματα που έχουν υποστεί ζημιά.

Κοπή γρασιδιού σε πρανή



ΠΡΟΕΙΔΟΠΟΙΗΣΗ: Προτού χρησιμοποιήσετε το προϊόν, διαβάστε τις παρακάτω προειδοποιητικές οδηγίες.

- Η κοπή γρασιδιού σε πρανή αυξάνει τον κίνδυνο απώλειας ελέγχου και ανατροπής του προϊόντος. Αυτό μπορεί να προκαλέσει τραυματισμό ή θάνατο. Πρέπει να προσέχετε όταν εκτελείτε κοπή γρασιδιού σε πρανή. Αν δεν μπορείτε να κινήσετε το προϊόν προς τα πίσω ανεβαίνοντας ψηλότερα στο πρανή ή δεν νιώθετε ασφαλείς, μην εκτελείτε κοπή εκεί.
- Αφαιρέστε πέτρες, κλαδιά και άλλα εμπόδια.
- Στα πρανή πρέπει να εκτελείτε κοπή με κατεύθυνση προς τα πάνω και προς τα κάτω και όχι από τη μία πλευρά προς την άλλη.
- Μην χρησιμοποιείτε το προϊόν σε πρανή με κλίση πάνω από 10°.

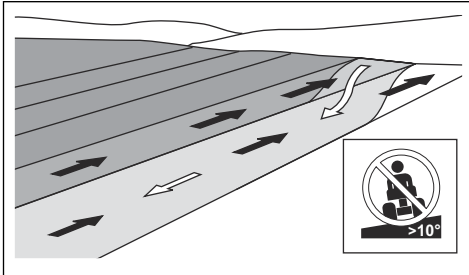

- Μην εκκινείτε ή σβήνετε τον κινητήρα πάνω σε πρανή.
- Πρέπει να οδηγείτε πάντα ομαλά και αργά σε πρανή.
- Μην αλλάζετε απότομα ταχύτητα ή κατεύθυνση.
- Μην στρίβετε το όχημα περισσότερο από όσο χρειάζεται. Όταν κινείστε σε κατηφόρα, πρέπει να στρίβετε αργά και σταδιακά. Προχωρείτε με χαμηλή ταχύτητα. Γυρίζετε το τιμόνι προσεκτικά.
- Προσέχετε και μην περνάτε πάνω από αυλάκια, λακκούβες και εξογκώματα στο έδαφος. Όταν το έδαφος δεν είναι επίπεδο, υπάρχει μεγαλύτερος κίνδυνος ανατροπής του προϊόντος. Το μακρύ γρασίδι μπορεί να κρύβει εμπόδια.
- Μην εκτελείτε κοπή γρασιδιού κοντά σε άκρα, χαντάκια ή αναχώματα. Το προϊόν μπορεί να ανατραπεί ξαφνικά, αν ένας τροχός πατήσει πέρα από την άκρη ενός πρανού με μεγάλη κλίση ή αν

ποχωρήσει η άκρη ενός χαντακιού. Αν το προϊόν πέσει μέσα σε νερό, υπάρχει κίνδυνος πνιγμού.

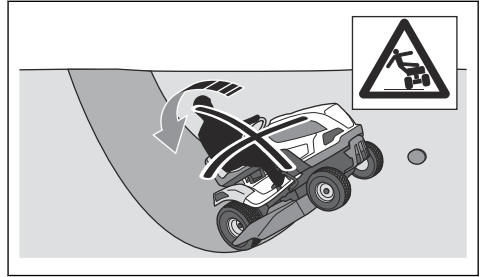

- Μην εκτελείτε χλοοκοπή σε νωπό γρασίδι. Είναι ολισθηρό και τα ελαστικά μπορεί να χάσουν την πρόσφυσή τους, με αποτέλεσμα να πλαγιολισθήσει το προϊόν.
- Μην ακουμπάτε το πόδι σας στο έδαφος για να σταθεροποιήσετε το προϊόν.
- Πρέπει να κινείστε πολύ προσεκτικά, αν είναι προσαρτημένο κάποιο αξεσουάρ ή αντικείμενο που μπορεί να μειώσει την ευστάθεια του προϊόντος.
- Πρέπει να τηρείτε τις συστάσεις του κατασκευαστή για το βάρος ή τα αντίβαρα των τροχών.

Ασφάλεια κατά τη ρυμούλκηση

- Χρησιμοποιείτε μόνο εξοπλισμό ρυμούλκησης που είναι εγκεκριμένος από την Husqvarna.
- Χρησιμοποιήστε τη ράβδο ρυμούλκησης για να συνδέσετε τον εξοπλισμό.
- Μην ρυμουλκείτε εξοπλισμό που υπερβαίνει το μέγιστο επιτρεπόμενο βάρος του εξοπλισμού ρυμούλκησης. Ανατρέξτε στην ενότητα *Τεχνικά στοιχεία στη σελίδα 45*.

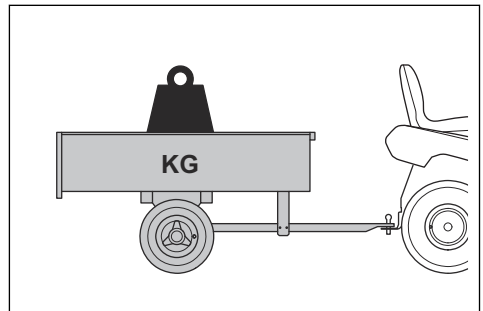

- Βεβαιωθείτε ότι δεν υπάρχουν άλλα άτομα κοντά στο μηχάνημα κατά τη ρυμούλκηση του εξοπλισμού.
- Αποφεύγετε τη ρυμούλκηση εξοπλισμού σε πρανή ή σε ανώμαλο έδαφος.
- Κατά τη ρυμούλκηση εξοπλισμού, πρέπει να χρησιμοποιείτε το προϊόν με χαμηλή ταχύτητα.

Ασφάλεια καυσίμου



ΠΡΟΕΙΔΟΠΟΙΗΣΗ: Να είστε προσεκτικοί με το καύσιμο. Είναι εξαιρετικά εύφλεκτο και μπορεί να προκαλέσει τραυματισμό και υλικές ζημιές.



ΠΡΟΕΙΔΟΠΟΙΗΣΗ: Προτού χρησιμοποιήσετε το προϊόν, διαβάστε τις παρακάτω προειδοποιητικές οδηγίες.

- Μην γεμίζετε ποτέ το ντεπόζιτο καυσίμου μέσα σε κλειστός χώρο.
- Η βενζίνη και οι αναθυμιάσεις της βενζίνης είναι δηλητηριώδεις και πολύ εύφλεκες. Προσέχετε όταν χειρίζεστε τη βενζίνη, για να αποφύγετε τραυματισμούς ή πυρκαγιά.
- Μην αφαιρείτε ποτέ την τάπα του ντεπόζιτου καυσίμου και μην γεμίζετε το ντεπόζιτο καυσίμου όταν ο κινητήρας είναι σε λειτουργία.
- Προτού ανεφοδιάσετε το προϊόν με καύσιμο, πρέπει να αφήνετε τον κινητήρα να κρυώσει.
- Μην καπνίζετε όταν γεμίζετε το ντεπόζιτο με καύσιμο.
- Μην γεμίζετε το ντεπόζιτο με καύσιμο κοντά σε σπίθες ή ακάλυπτες φλόγες.
- Αν υπάρχουν διαρροές στο σύστημα καυσίμου, μην εκκινείτε τον κινητήρα μέχρι να διορθωθεί η αιτία των διαρροών.
- Μην γεμίζετε το ντεπόζιτο πάνω από τη συνιστώμενη στάθμη καυσίμου. Η θερμότητα από τον κινητήρα και τον ήλιο προκαλεί διαστολή του καυσίμου, με αποτέλεσμα να προκύψει υπερχειλίση καυσίμου, αν έχει γεμίσει υπερβολικά το ντεπόζιτο.
- Μην γεμίζετε υπερβολικά το ντεπόζιτο. Αν χυθεί βενζίνη πάνω στο προϊόν, σκουπίστε το και περιμένετε να στεγνώσει το σημείο προτού εκκινήσετε τον κινητήρα. Αν χυθεί βενζίνη πάνω στα ρούχα σας, αλλάξτε ρούχα.
- Πρέπει να αποθηκεύετε το καύσιμο μόνο σε εγκεκριμένα δοχεία.
- Πρέπει να αποθηκεύετε το προϊόν και το καύσιμο έτσι ώστε να μην υπάρχει κίνδυνος πρόκλησης ζημιάς από διαρροή ή από τις αναθυμιάσεις του καυσίμου.
- Πρέπει να αδειάζετε το καύσιμο σε κατάλληλο δοχείο, σε εξωτερικό χώρο και μακριά από ακάλυπτες φλόγες.

Ασφάλεια μεταφοράς

- Για τη μεταφορά του προϊόντος, πρέπει να χρησιμοποιείτε εγκεκριμένο όχημα μεταφοράς.
- Το προϊόν είναι βαρύ και μπορεί να προκαλέσει τραυματισμούς λόγω σύνθλιψης. Πρέπει να προσέχετε όταν το φορτώνετε ή το ξεφορτώνετε από κάποιο όχημα ή ρυμουλκούμενο.
- Οι κρατικοί ή τοπικοί κανονισμοί σε μια αγορά μπορεί να θέτουν όρια για τη μεταφορά του προϊόντος.

- Ο χειριστής του οχήματος μεταφοράς είναι υπεύθυνος για την ασφαλή πρόσδεση του προϊόντος κατά τη μεταφορά. Ανατρέξτε στην ενότητα *Ασφαλής στερέωση του προϊόντος για μεταφορά στη σελίδα 42*.

Ασφάλεια μπαταρίας



ΠΡΟΕΙΔΟΠΟΙΗΣΗ: Μια μπαταρία που έχει υποστεί ζημιά μπορεί να εκραγεί και να προκαλέσει τραυματισμό. Αν η μπαταρία έχει παραμορφωθεί ή έχει υποστεί ζημιά, απευθυνθείτε σε έναν εγκεκριμένο αντιπρόσωπο σέρβις της Husqvarna.



ΠΡΟΕΙΔΟΠΟΙΗΣΗ: Προτού χρησιμοποιήσετε το προϊόν, διαβάστε τις παρακάτω προειδοποιητικές οδηγίες.

- Όταν βρίσκεστε κοντά σε μπαταρίες, πρέπει να χρησιμοποιείτε προστατευτικά γυαλιά.
- Μην φοράτε ρολόγια, κοσμήματα ή άλλα μεταλλικά αντικείμενα όταν πλησιάζετε την μπαταρία.
- Πρέπει να αποθηκεύετε την μπαταρία μακριά από παιδιά.
- Πρέπει να φορτίζετε την μπαταρία σε χώρο με καλή ροή αέρα.
- Διατηρείτε τα εύφλεκτα υλικά σε ελάχιστη απόσταση 1 m, όταν φορτίζετε την μπαταρία.
- Πρέπει να απορρίπτετε τις μπαταρίες που αντικαθιστάτε. Ανατρέξτε στην ενότητα *Απόρριψη στη σελίδα 44*.
- Η μπαταρία μπορεί να εκλύει εκρηκτικά αέρια. Μην καπνίζετε κοντά στην μπαταρία. Διατηρήστε την μπαταρία μακριά από ακάλυπτες φλόγες και σπινθήρες.

Οδηγίες ασφαλείας για τη συντήρηση



ΠΡΟΕΙΔΟΠΟΙΗΣΗ: Το προϊόν είναι βαρύ και μπορεί να προκαλέσει τραυματισμό, υλικές ζημιές ή ζημιές στην παρακείμενη περιοχή. Μην εκτελείτε εργασίες συντήρησης στον κινητήρα ή στο πλαίσιο κοπής αν δεν ισχύουν οι ακόλουθες προϋποθέσεις:

- Ο κινητήρας είναι σβηστός.
- Το προϊόν είναι σταθεμενόμενο σε επίπεδη επιφάνεια.
- Το φρένο στάθμευσης είναι ενεργοποιημένο.
- Το κλειδί της ανάφλεξης έχει αφαιρεθεί.
- Έχει γίνει αποσύμπτυξη της μονάδας κοπής.
- Τα καλώδια ανάφλεξης έχουν αφαιρεθεί από τα μπουζί.



ΠΡΟΕΙΔΟΠΟΙΗΣΗ: Οι αναθυμιάσεις της εξάτμισης από τον κινητήρα περιέχουν μονοξείδιο του άνθρακα, ένα άοσμο, δηλητηριώδες και ιδιαίτερα επικίνδυνο αέριο. Μην χρησιμοποιείτε το προϊόν σε κλειστούς χώρους ή χώρους με μη επαρκή ροή αέρα.

- Οι λεπίδες είναι κοφτερές και μπορεί να προκαλέσουν κοψίματα. Όταν εκτελείτε εργασίες στις λεπίδες, πρέπει να τυλίγετε προστατευτικό υλικό γύρω από αυτές ή να φοράτε προστατευτικά γάντια.
- Μην σταθμεύετε το προϊόν κοντά σε άκρα χαντακιών ή πρανών, για να αποκτήσετε πρόσβαση στο πλαίσιο κοπής.



ΠΡΟΕΙΔΟΠΟΙΗΣΗ: Προτού χρησιμοποιήσετε το προϊόν, διαβάστε τις παρακάτω προειδοποιητικές οδηγίες.



ΠΡΟΣΟΧΗ: Προτού χρησιμοποιήσετε το προϊόν, διαβάστε τις παρακάτω οδηγίες προφύλαξης.

- Για καλύτερη απόδοση και μεγαλύτερη ασφάλεια, πρέπει να εκτελείτε τακτικά συντήρηση του προϊόντος σύμφωνα με το πρόγραμμα συντήρησης. Ανατρέξτε στην ενότητα *Πρόγραμμα συντήρησης στη σελίδα 22*.
 - Οι ηλεκτροπληξίες μπορεί να προκαλέσουν τραυματισμούς. Μην αγγίζετε τα καλώδια όταν ο κινητήρας βρίσκεται σε λειτουργία. Μην ελέγχετε αν λειτουργεί το σύστημα ανάφλεξης με τα δάχτυλά σας.
 - Μην εκκινείτε τον κινητήρα, αν έχουν αφαιρεθεί τα προστατευτικά καλύμματα. Υπάρχει υψηλός κίνδυνος τραυματισμού από κινούμενα ή καυτά εξαρτήματα.
 - Προτού εκτελέσετε εργασίες συντήρησης κοντά στον κινητήρα, πρέπει να αφήνετε το προϊόν να κρυώσει.
- Μην γυρίζετε ανάποδα τον κινητήρα, αν έχει αφαιρεθεί το μπουζί ή το καλώδιο ανάφλεξης.
 - Βεβαιωθείτε ότι όλα τα παξιμάδια και οι βίδες είναι καλά σφιγμένα και ότι ο εξοπλισμός βρίσκεται σε καλή κατάσταση.
 - Μην αλλάζετε τη ρύθμιση των ρυθμιστών ταχύτητας. Αν οι στροφές του κινητήρα είναι πολύ υψηλές, μπορεί να υποστούν ζημιά τα εξαρτήματα του προϊόντος. Ανατρέξτε στην ενότητα *Τεχνικά στοιχεία στη σελίδα 45* για τις μέγιστες επιτρεπόμενες στροφές ανά λεπτό του κινητήρα.
 - Το μηχάνημα έχει εγκριθεί για χρήση μόνο με τον εξοπλισμό που παρέχεται ή που συνιστάται από τον κατασκευαστή.

Συναρμολόγηση

Εισαγωγή



ΠΡΟΕΙΔΟΠΟΙΗΣΗ: Προτού συναρμολογήσετε το προϊόν, διαβάστε και κατανοήστε το κεφάλαιο για την ασφάλεια.

Επισκόπηση συναρμολόγησης

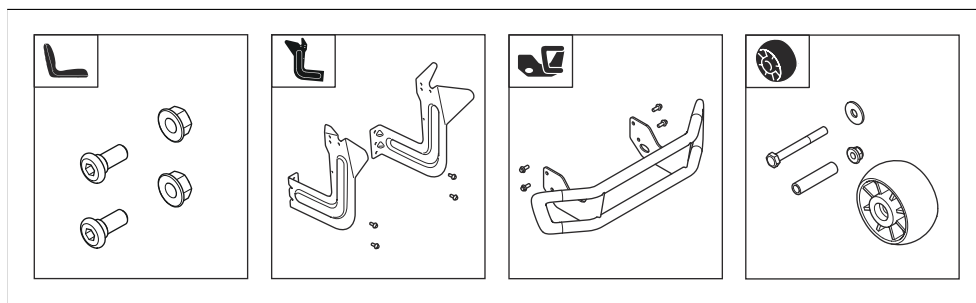

Τοποθέτηση του καθίσματος

Ανατρέξτε στην ενότητα *Επισκόπηση συναρμολόγησης στη σελίδα 13* για τους σωστούς συνδετήρες για αυτήν την εργασία.

1. Κρατήστε το κάθισμα στη θέση του και τοποθετήστε τις 2 βίδες (A) και τα 2 παξιμάδια (B).

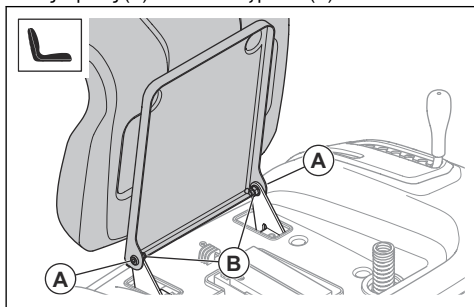

2. Ελέγξτε το σύστημα ελέγχου παρουσίας χειριστή. Ανατρέξτε στην ενότητα *Συνθήκες λειτουργίας στη σελίδα 10*.



ΠΡΟΕΙΔΟΠΟΙΗΣΗ: Μην χρησιμοποιείτε το προϊόν, εάν το σύστημα ελέγχου παρουσίας χειριστή παρουσιάζει βλάβη.

Τοποθέτηση των τροχών στήριξης του πλαισίου κοπής

Ανατρέξτε στην ενότητα *Επισκόπηση συναρμολόγησης στη σελίδα 13* για τους σωστούς συνδετήρες για αυτήν την εργασία.

- Τοποθετήστε τον τροχό στήριξης του πλαισίου κοπής (A), τον δακτύλιο (B), τη ροδέλα (C), το μπουλόνι (D), το παξιμάδι (E) σε 1 από τις 3 οπές.

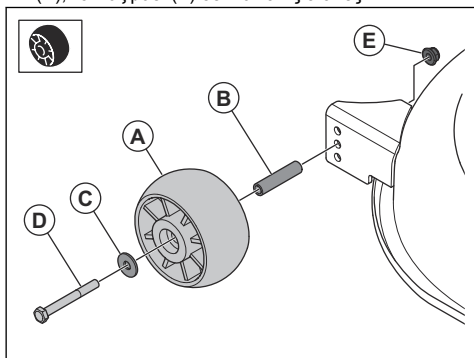

Τοποθέτηση του μπροστινού προφυλακτήρα TC 220T

Περιεχόμενα Ο μπροστινός προφυλακτήρας είναι ένα αξεσουάρ για TC 215T.

1. Αφαιρέστε τις 4 βίδες στην αριστερή και τη δεξιά πλευρά του καλύμματος του σιγαστήρα. Μην απορρίπτετε τις βίδες.

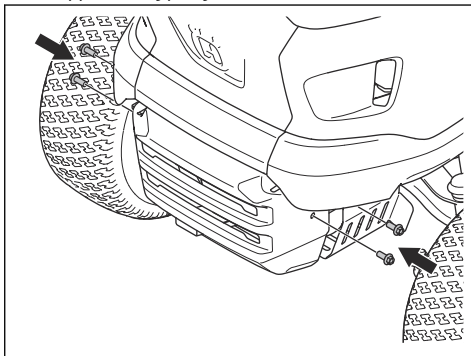

2. Τοποθετήστε τον μπροστινό προφυλακτήρα και τις 4 βίδες.

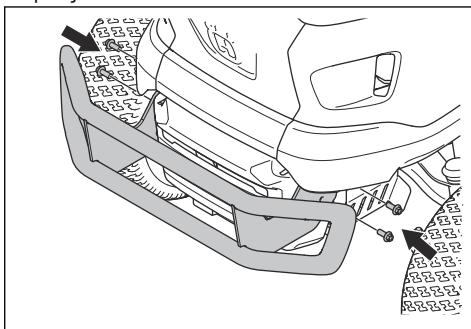

Τοποθέτηση των στηριγμάτων του συλλέκτη χόρτου

Ανατρέξτε στην ενότητα *Επισκόπηση συναρμολόγησης στη σελίδα 13* για τους σωστούς συνδετήρες για αυτήν την εργασία.

1. Τοποθετήστε το αριστερό στήριγμα με τις 2 βίδες.

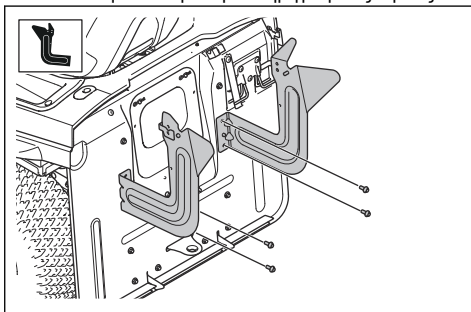

2. Τοποθετήστε το δεξί στήριγμα με τις 2 βίδες.

3. Τοποθετήστε το αριστερό μέρος (A) του συγκροτήματος ράβδου στην οπή του αριστερού στηρίγματος.

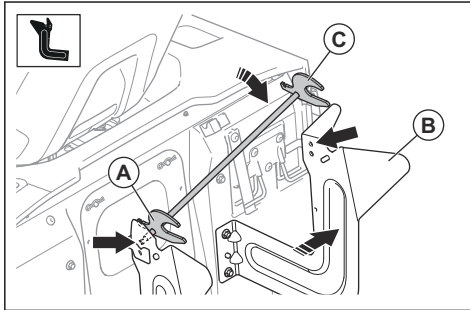

4. Σπρώξτε προσεκτικά το δεξί στηρίγμα (B) προς τα δεξιά. Τοποθετήστε τη δεξιά πλευρά (C) του συγκροτήματος ράβδου στην οπή του δεξιού βραχίονα.



ΠΡΟΣΟΧΗ: Μην σπρώχνετε τα στηρίγματα πολύ γρήγορα.

5. Τοποθετήστε τα 2 κλιπ R.

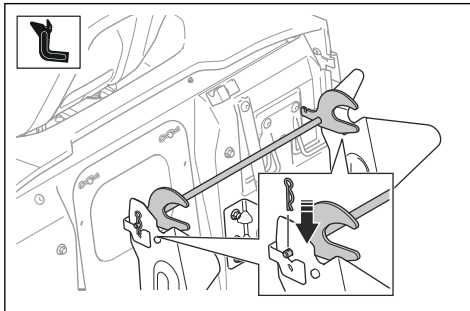

Συναρμολόγηση του συλλέκτη χόρτου

1. Τοποθετήστε το μπροστινό πλαίσιο (A) περνώντας το μέσα από τις υφασμάτινες θηλιές (B) σε κάθε πλευρά του συλλέκτη χόρτου.

2. Τοποθετήστε το μπροστινό πλαίσιο στα στηρίγματα στο πάνω πλαίσιο (C) με 2 βίδες (D) και τα 2 παξιμάδια (E) σε κάθε πλευρά.

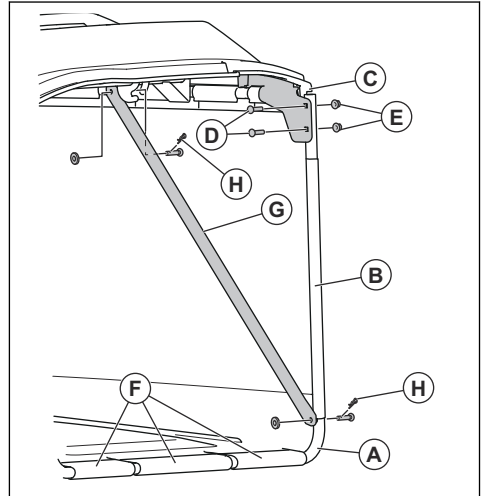

3. Συνδέστε τα ελαστικά στοιχεία του σωλήνα (F) στο κάτω μέρος του μπροστινού πλαισίου.
4. Τοποθετήστε τις 2 βάσεις (G) στο μπροστινό πλαίσιο και στο πάνω πλαίσιο με 2 κλιπ (H) σε κάθε πλευρά.
5. Τοποθετήστε τη λαβή του συλλέκτη χόρτου προς τα κάτω μέσα από το κάλυμμα του συλλέκτη χόρτου και τις οπές στο πλαίσιο του συλλέκτη χόρτου.

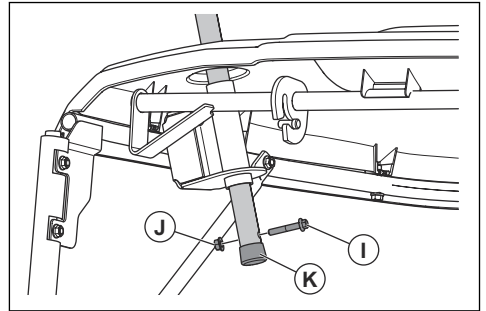

6. Τοποθετήστε τη βίδα (I) και το παξιμάδι (J) στον σωλήνα της λαβής του συλλέκτη χόρτου.
7. Τοποθετήστε την τάπα άκρου (K) στον σωλήνα της λαβής του συλλέκτη χόρτου.

Τοποθέτηση και αφαίρεση του συλλέκτη χόρτου

1. Γείρετε τον συλλέκτη χόρτου και τοποθετήστε τον στα 2 στηρίγματα.

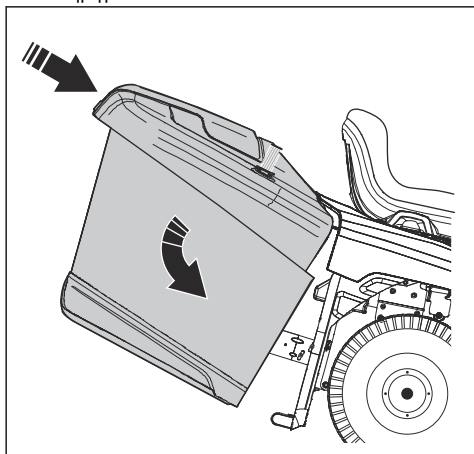

2. Βεβαιωθείτε ότι ο μοχλός ασφάλισης του συλλέκτη χόρτου βρίσκεται στη θέση απασφάλισης.

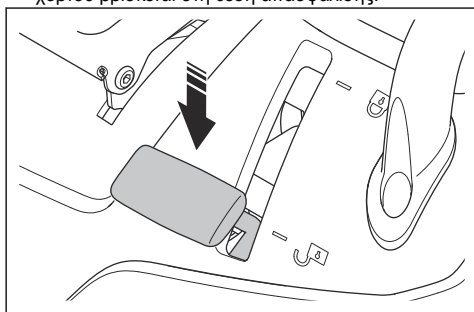

3. Απασφαλίστε τον συλλέκτη χόρτου και αφήστε τον να μετακινηθεί στη θέση του.
4. Μετακινήστε τον μοχλό ασφάλισης του συλλέκτη χόρτου στη θέση ασφάλισης. Ο συλλέκτης χόρτου ασφαλίζει στη θέση του.

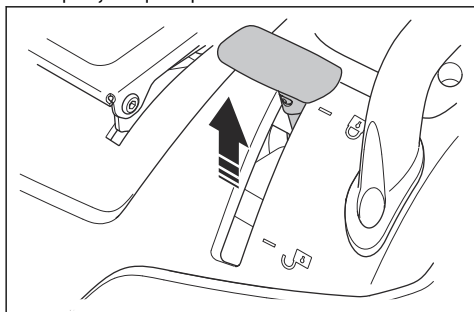

5. Για να αφαιρέσετε τον συλλέκτη χόρτου, μετακινήστε τον μοχλό ασφάλισης του συλλέκτη χόρτου στη θέση απασφάλισης. Ανασηκώστε τον συλλέκτη χόρτου από τα στηρίγματα.

Σύνδεση της μπαταρίας



ΠΡΟΕΙΔΟΠΟΙΗΣΗ: Κίνδυνος ηλεκτροπληξίας. Βεβαιωθείτε ότι ο διακόπτης ανάφλεξης βρίσκεται στη θέση απενεργοποίησης και ότι έχετε αφαιρέσει το κλειδί της ανάφλεξης.

Η θέση της μπαταρίας βρίσκεται πάνω από τον πίσω αριστερό τροχό.

1. Διπλώστε το κάθισμα προς τα εμπρός.
2. Αφαιρέστε τις 4 βίδες και τον χώρο αποθήκευσης.

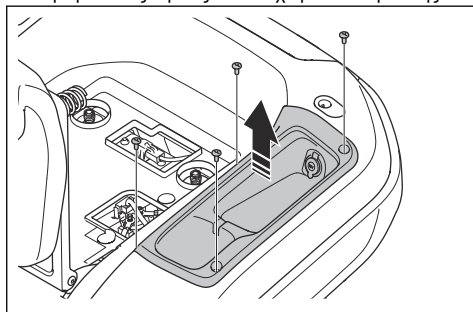

3. Βεβαιωθείτε ότι το κόκκινο καλώδιο της μπαταρίας είναι τοποθετημένο στον θετικό (+) πόλο της μπαταρίας.
4. Αφαιρέστε τη βίδα και το παξιμάδι του αρνητικού (-) πόλου της μπαταρίας.
5. Συνδέστε το μαύρο καλώδιο της μπαταρίας στον αρνητικό (-) πόλο της μπαταρίας και τοποθετήστε το παξιμάδι και τη βίδα.

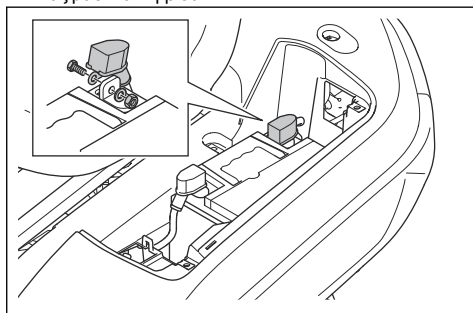

6. Τοποθετήστε το κάλυμμα του πόλου.
7. Τοποθετήστε τον χώρο αποθήκευσης και τις 4 βίδες.

Αφαίρεση και τοποθέτηση της λαβής (TC 220T)

Περιεχόμενα Η λαβή είναι ένα αξεσουάρ για το μοντέλο TC 215T.

1. Αφαιρέστε τις 2 βίδες και τη λαβή.

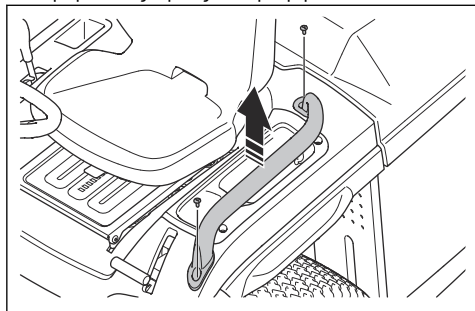

2. Τοποθετήστε τη λαβή με την αντίστροφη σειρά.

Λειτουργία

Εισαγωγή



ΠΡΟΕΙΔΟΠΟΙΗΣΗ: Προτού χρησιμοποιήσετε το προϊόν, διαβάστε και κατανοήστε το κεφάλαιο για την ασφάλεια.

Για να αρχίσετε να χρησιμοποιείτε το προϊόν Husqvarna Connect

1. Κατεβάστε την εφαρμογή Husqvarna Connect στη φορητή συσκευή σας.
2. Εγγραφείτε στην εφαρμογή Husqvarna Connect.
3. Ακολουθήστε τα βήματα με τις οδηγίες που θα βρείτε στην εφαρμογή Husqvarna Connect για να συνδέσετε και να δηλώσετε το προϊόν.

Ανεφοδιασμός με καύσιμο



ΠΡΟΕΙΔΟΠΟΙΗΣΗ: Η βενζίνη είναι εξαιρετικά εύφλεκτη. Πρέπει να προσέχετε και να εκτελείτε τον ανεφοδιασμό σε εξωτερικούς χώρους, ανατρέξτε στην ενότητα *Ασφάλεια καυσίμου στη σελίδα 12*.



ΠΡΟΕΙΔΟΠΟΙΗΣΗ: Μην χρησιμοποιείτε το ντεπόζιτο καυσίμου ως στήριγμα.



ΠΡΟΣΟΧΗ: Τα καύσιμα εσφαλμένου τύπου μπορεί να προκαλέσουν ζημιά στον κινητήρα.

Ο κινητήρας λειτουργεί με βενζίνη με ελάχιστο αριθμό οκτανίων 91 RON (87 AKI), χωρίς ανάμιξη με λάδι. Συνιστούμε να χρησιμοποιείτε βιοδιασπώμενη αλκυλιωμένη βενζίνη. Μην χρησιμοποιείτε βενζίνη που περιέχει περισσότερο από 10% αιθανόλη.

- Πρέπει να ελέγχετε τη στάθμη καυσίμου πριν από κάθε χρήση και, αν χρειάζεται, να ανεφοδιάζετε το προϊόν.
- Μην γεμίζετε τελείως το ντεπόζιτο καυσίμου. Αφήνετε κενό χώρο τουλάχιστον 2,5 cm.

Ρύθμιση του καθίσματος



ΠΡΟΕΙΔΟΠΟΙΗΣΗ: Μην ρυθμίζετε το κάθισμα κατά τη λειτουργία του προϊόντος.

1. Για να ρυθμίσετε το κάθισμα προς τα εμπρός και προς τα πίσω, τοποθετήστε τα πόδια σας στις πλάκες υποστήριξης των ποδιών.
2. Πιέστε τον μοχλό κάτω από το μπροστινό άκρο του καθίσματος προς τα επάνω και μετακινήστε το κάθισμα στη σωστή θέση.

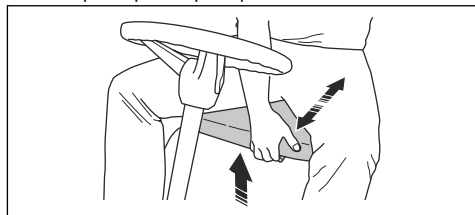

Εργασίες πριν από την εκκίνηση του προϊόντος



ΠΡΟΕΙΔΟΠΟΙΗΣΗ: Προτού χρησιμοποιήσετε το προϊόν, διαβάστε προσεκτικά και κατανοήστε τις οδηγίες ασφαλείας και τις οδηγίες λειτουργίας.

1. Ελέγξτε τη στάθμη λαδιού του κινητήρα. Ανατρέξτε στην ενότητα *Έλεγχος της στάθμης λαδιού του κινητήρα στη σελίδα 28*.
2. Γεμίστε το ντεπόζιτο καυσίμου με καύσιμο. Ανατρέξτε στην ενότητα *Ανεφοδιασμός με καύσιμο στη σελίδα 17*.
3. Βεβαιωθείτε ότι η βαλβίδα διακοπής παροχής καυσίμου είναι ανοικτή. Η βαλβίδα διακοπής παροχής καυσίμου είναι ανοικτή όταν η γλωττίδα βρίσκεται προς την κατεύθυνση του εύκαμπτου σωλήνα καυσίμου.

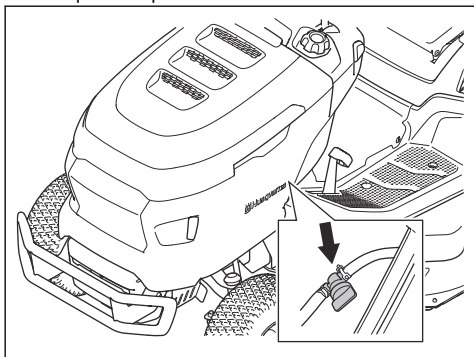

4. Βεβαιωθείτε ότι έχει γίνει σύμπλεξη του συστήματος μετάδοσης κίνησης. Ανατρέξτε στην ενότητα *Σύμπλεξη και αποσύμπλεξη του συστήματος μετάδοσης κίνησης στη σελίδα 19*.
5. Ρυθμίστε τον αισθητήρα πλήρους ασκού. Ανατρέξτε στην ενότητα *Τοποθέτηση και ρύθμιση του αισθητήρα πληρότητας ασκού στη σελίδα 22*.
6. Βάλτε το πλαίσιο κοπής στην υψηλότερη θέση. Ανατρέξτε στην ενότητα *Ρύθμιση του ύψους κοπής στη σελίδα 20*.

Εκκίνηση του προϊόντος

1. Βεβαιωθείτε ότι το πλαίσιο κοπής είναι αποσυμπλεγμένο. Ανατρέξτε στην ενότητα *Σύμπλεξη και αποσύμπλεξη του πλαισίου κοπής στη σελίδα 19*.
2. Καθίστε στο κάθισμα στη θέση εργασίας.
3. Ενεργοποιήστε το φρένο στάθμευσης. Ανατρέξτε στην ενότητα *Ενεργοποίηση και απενεργοποίηση του φρένου στάθμευσης στη σελίδα 19*.

4. Πιέστε το χειριστήριο του γκαζιού στη θέση "μισό γκάζι" (A).

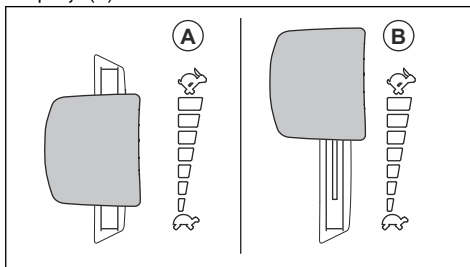

5. Γυρίστε το κλειδί ανάφλεξης στη θέση εκκίνησης. Όταν εκκινήσει ο κινητήρας, αφήστε αμέσως το κλειδί ανάφλεξης. Το κλειδί της ανάφλεξης επιστρέφει αυτόματα στη θέση ενεργοποίησης (I) όταν το αφήνετε.

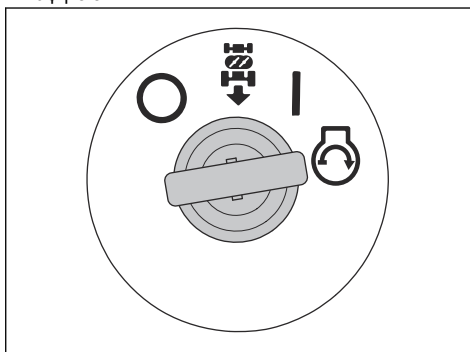

ΠΡΟΣΟΧΗ: Μην χρησιμοποιείτε τη μίζα για περισσότερο από 5 δευτερόλεπτα κάθε φορά. Αν ο κινητήρας δεν εκκινείται, περιμένετε 15 δευτερόλεπτα προτού προσπαθήσετε ξανά.

6. Αφήστε τον κινητήρα να λειτουργήσει με το γκάζι ανοιχμένο κατά το ήμισυ για 3-5 λεπτά προτού εφαρμόσετε μεγάλο φορτίο.
7. Πιέστε το χειριστήριο του γκαζιού στη θέση "τέρμα γκάζι" (B).

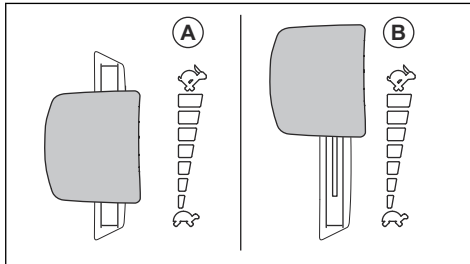



ΠΡΟΣΟΧΗ: Αν ενεργοποιηθεί το πλαίσιο κοπής ενώ ο κινητήρας λειτουργεί με τις μέγιστες στροφές, θα καταπονηθούν οι ιμάντες μετάδοσης κίνησης. Συμπλέξτε το πλαίσιο κοπής πριν τοποθετήσετε το χειριστήριο γκαζιού στη θέση "τέρμα γκαζί".

Σύμπλεξη και αποσύμπλεξη του συστήματος μετάδοσης κίνησης

Για να μετακινήσετε το προϊόν με τον κινητήρα σβηστό, πρέπει να γίνει αποσύμπλεξη του συστήματος μετάδοσης κίνησης.



ΠΡΟΣΟΧΗ: Βεβαιωθείτε ότι έχετε τραβήξει πλήρως προς τα έξω ή έχετε ωθήσει πλήρως προς τα μέσα τον μοχλό. Μην χρησιμοποιήσετε ενδιάμεσες θέσεις.

Ο λεβιές σύμπλεξης ή αποσύμπλεξης του συστήματος μετάδοσης κίνησης βρίσκεται πίσω από τον δεξιό πίσω τροχό.

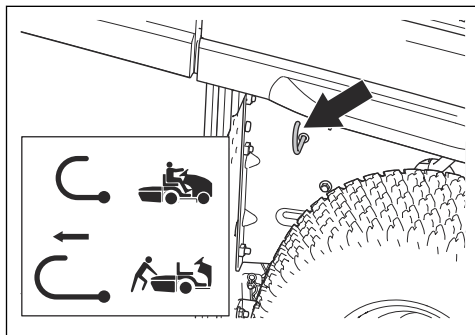

- Σπρώξτε τελείως προς τα μέσα τον λεβιέ, για να συμπλέξετε το σύστημα μετάδοσης κίνησης.
- Τραβήξτε τελείως προς τα έξω τον λεβιέ, για να αποσυμπλέξετε το σύστημα μετάδοσης κίνησης.

Ενεργοποίηση και απενεργοποίηση του φρένου στάθμευσης

- Για να ενεργοποιήσετε το φρένο στάθμευσης, ακολουθήστε τα παρακάτω βήματα.

- a) Πατήστε μέχρι τέρμα το πεντάλ του φρένου στάθμευσης (A) και τραβήξτε προς τα πάνω την ασφάλεια του φρένου στάθμευσης (B).

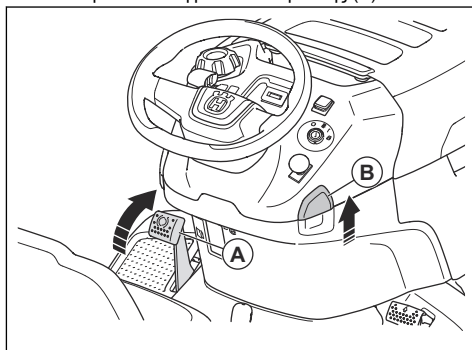

- b) Απενεργοποιήστε το πεντάλ του φρένου στάθμευσης.

- Για να απενεργοποιήσετε το φρένο στάθμευσης, πατήστε το πεντάλ φρένου στάθμευσης και αφήστε το.

Σύμπλεξη και αποσύμπλεξη του πλαισίου κοπής



ΠΡΟΕΙΔΟΠΟΙΗΣΗ: Μην χρησιμοποιείτε το πλαίσιο κοπής χωρίς να έχει τοποθετηθεί συλλέκτης χόρτου ή άλλο εξάρτημα στο άνοιγμα εκκένωσης γρασιδιού.

- Τραβήξτε προς τα έξω το κουμπί δυναμοδότη (PTO) για να συμπλέξετε το πλαίσιο κοπής.

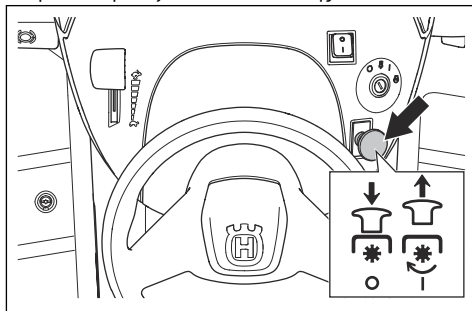

- Πατήστε το κουμπί δυναμοδότη (PTO) για να αποσυμπλέξετε το πλαίσιο κοπής.

Ρύθμιση του ύψους κοπής

- Τραβήξτε τον μοχλό ύψους κοπής προς την κατεύθυνση του καθίσματος και τοποθετήστε τον σε 1 από τις εγκοπές για να ορίσετε το ύψος κοπής.

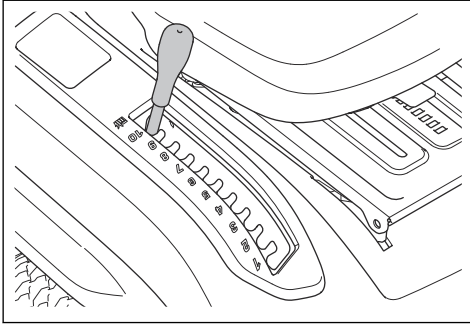

Λειτουργία του προϊόντος

1. Εκκινήστε τον κινητήρα. Ανατρέξτε στην ενότητα *Εκκίνηση του προϊόντος στη σελίδα 18*.
2. Απενεργοποιήστε το φρένο στάθμευσης. Ανατρέξτε στην ενότητα *Ενεργοποίηση και απενεργοποίηση του φρένου στάθμευσης στη σελίδα 19*.
3. Πατήστε προσεκτικά το πεντάλ κίνησης προς τα εμπρός (A) ή το πεντάλ κίνησης προς τα πίσω (B). Η ταχύτητα αυξάνεται όσο πιο πολύ πατάτε το πεντάλ.

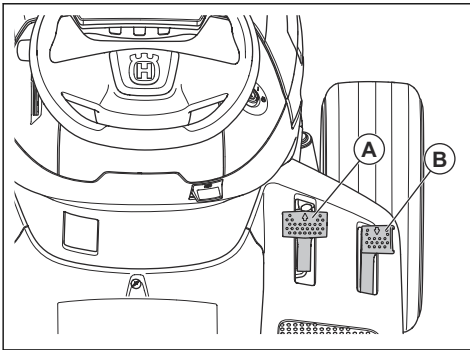

Περιεχόμενα Το πεντάλ κίνησης προς τα εμπρός και το πεντάλ κίνησης προς τα πίσω επανέρχονται στην ουδέτερη θέση.

4. Αφήστε τα πεντάλ, για να φρενάρει το όχημα.
5. Επιλέξτε το σωστό ύψος κοπής. Ανατρέξτε στην ενότητα *Ρύθμιση του ύψους κοπής στη σελίδα 20*.
6. Συμπλέξτε το πλαίσιο κοπής. Ανατρέξτε στην ενότητα *Σύμπλεξη και αποσύμπλεξη του πλαισίου κοπής στη σελίδα 19*.

Χρήση του ταχοστάτη (TC 220T)

Χρησιμοποιείτε τον ταχοστάτη μόνο για εμπροσθοπορεία σε ομαλές και ίσιες επιφάνειες.

1. Πιέστε κάτω το πεντάλ κίνησης προς τα εμπρός (A). Διατηρήστε το πεντάλ κίνησης προς τα εμπρός σε θέση που να παρέχει σωστή ταχύτητα για το συγκεκριμένο έδαφος.

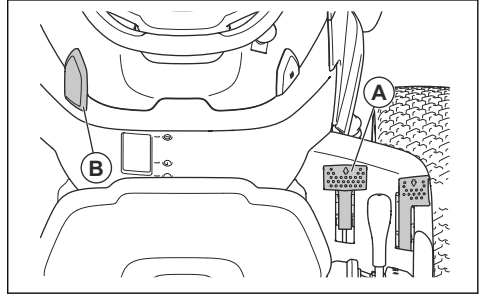

2. Τραβήξτε προς τα πάνω την ασφάλεια του ταχοστάτη (B) και κρατήστε τον σε αυτήν τη θέση ενώ αφήνετε το πεντάλ κίνησης προς τα εμπρός.
3. Αφήστε την ασφάλεια του ταχοστάτη για να ενεργοποιηθεί ο ταχοστάτης.
4. Πατήστε το πεντάλ κίνησης προς τα πίσω για να απενεργοποιήσετε τον ταχοστάτη.

Χρήση του συστήματος οπισθοπορείας (ROS)

Περιεχόμενα Αν προσπαθήσετε να κινηθείτε προς τα πίσω με το προϊόν ενώ είναι συμπλεγμένο το πλαίσιο κοπής, ο κινητήρας θα βρῆσει αμέσως. Ενεργοποιήστε το ROS για να κινηθείτε προς τα πίσω με το προϊόν όταν είναι συμπλεγμένο το πλαίσιο κοπής.



ΠΡΟΕΙΔΟΠΟΙΗΣΗ: Για την ασφάλεια οποιωνδήποτε άλλων ατόμων βρίσκονται κοντά, πρέπει να κοιτάζετε κάτω και πίσω από το προϊόν προτού το οδηγήσετε και ενώ το οδηγείτε προς τα πίσω.

1. Γυρίστε το κλειδί ανάφλεξης αριστερόστροφα στη θέση ROS, για να ενεργοποιήσετε το ROS.

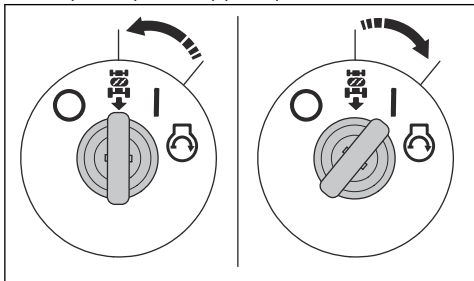

2. Πατήστε αργά το πεντάλ κίνησης προς τα πίσω για να αρχίσει να κινείται το προϊόν.
3. Γυρίστε το κλειδί ανάφλεξης δεξιόστροφα στη θέση ενεργοποίησης του κινητήρα (I), για να απενεργοποιήσετε το ROS.

Διακοπή λειτουργίας του προϊόντος

1. Αποσυμπλέξτε το πλαίσιο κοπής. Ανατρέξτε στην ενότητα *Σύμπλεξη και αποσύμπλεξη του πλαισίου κοπής στη σελίδα 19*.
2. Γυρίστε το κλειδί ανάφλεξης στη θέση απενεργοποίησης (O).

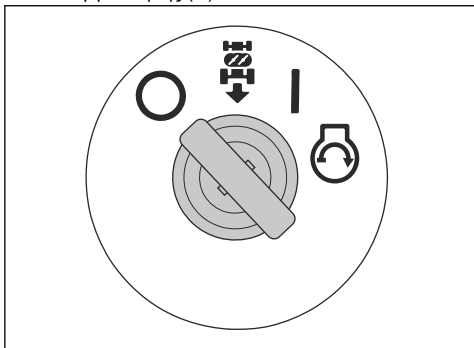

3. Όταν το προϊόν είναι ακινητοποιημένο και ο κινητήρας απενεργοποιημένος, ενεργοποιήστε το φρένο στάθμευσης. Ανατρέξτε στην ενότητα *Ενεργοποίηση και απενεργοποίηση του φρένου στάθμευσης στη σελίδα 19*.

Επίτευξη ικανοποιητικού αποτελέσματος κοπής

- Για καλύτερη απόδοση, πρέπει να εκτελείτε τακτικά συντήρηση του προϊόντος σύμφωνα με το πρόγραμμα συντήρησης. Ανατρέξτε στην ενότητα *Πρόγραμμα συντήρησης στη σελίδα 22*.
- Μην εκτελείτε κοπή όταν το γρασίδι είναι υγρό. Το αποτέλεσμα της κοπής μπορεί να μην είναι ικανοποιητικό, αν το γρασίδι είναι υγρό.
- Μην χρησιμοποιείτε αλυσίδες ελαστικών όταν χρησιμοποιείτε το προϊόν με πλαίσιο κοπής.

- Βεβαιωθείτε ότι το πλαίσιο κοπής είναι οριζοντιωμένο. Ανατρέξτε στην ενότητα *Ρύθμιση της παραλληλίας του πλαισίου κοπής στη σελίδα 34*.
- Αν το γρασίδι είναι ψηλό, ξεκινήστε με ένα μεγάλο ύψος κοπής και μειώστε το σταδιακά.
- Αν το γρασίδι είναι ψηλό και παχύ, κινήστε το προϊόν προς τα εμπρός με χαμηλή ταχύτητα.
- Πατήστε τέρμα το γκάτζι όταν κόβετε το γρασίδι.
- Κόψτε το γρασίδι με ακανόνιστο μοτίβο.
- Για να επιτύχετε το καλύτερο αποτέλεσμα κοπής, φροντίστε να κόβετε το γρασίδι συχνά.

Άδειασμα του συλλέκτη χόρτου

Το προϊόν διαθέτει μια ειδοποίηση που ενεργοποιείται αν γεμίσει ο συλλέκτης χόρτου. Για να σταματήσετε την ειδοποίηση, αποσυμπλέξτε το πλαίσιο κοπής. Ανατρέξτε στην ενότητα *Σύμπλεξη και αποσύμπλεξη του πλαισίου κοπής στη σελίδα 19*.

1. Μετακινήστε το προϊόν σε σημείο όπου μπορείτε να αδειάσετε τον συλλέκτη χόρτου.
2. Βεβαιωθείτε ότι τα πεντάλ βρίσκονται στη νεκρά και εφαρμόστε το φρένο στάθμευσης.
3. Μετακινήστε τον μοχλό ασφάλισης του συλλέκτη χόρτου στη θέση απασφάλισης.

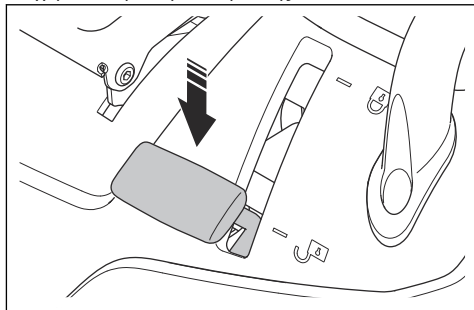

4. Τραβήξτε προς τα επάνω τη λαβή του συλλέκτη χόρτου στην υψηλότερη θέση.

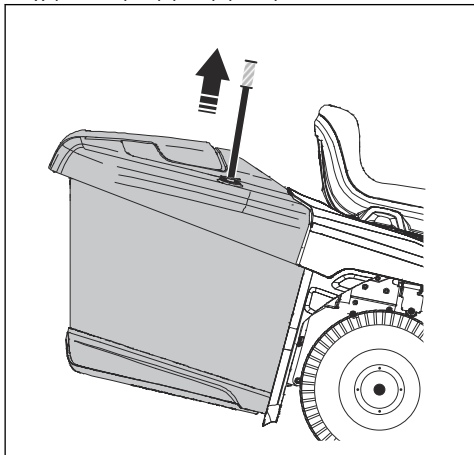

5. Τραβήξτε τη λαβή του συλλέκτη χόρτου προς τα εμπρός για να γείρετε τον συλλέκτη χόρτου και να αδειάσετε το γρασιδί.

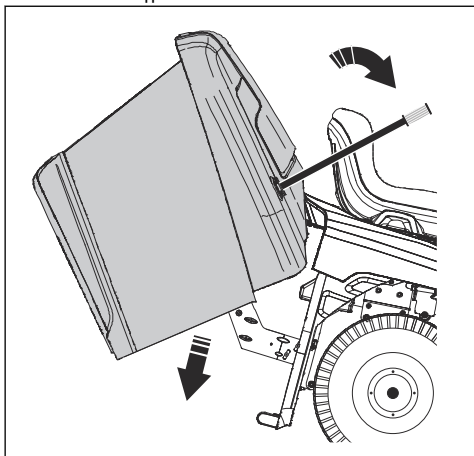

6. Πιέστε τη λαβή του συλλέκτη χόρτου προς τα πίσω για να κατεβάσετε τον συλλέκτη χόρτου. Βεβαιωθείτε ότι ο συλλέκτης χόρτου έχει κατέβει πλήρως.

7. Μετακινήστε τον μοχλό ασφάλισης του συλλέκτη χόρτου στη θέση ασφάλισης. Ο συλλέκτης χόρτου ασφαλίζει στη θέση του.

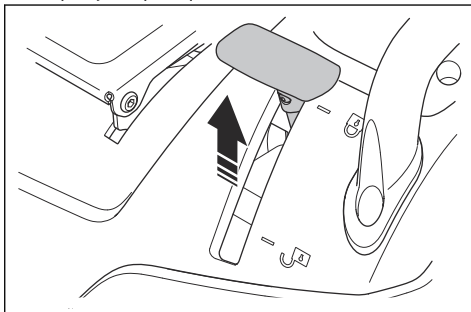

Τοποθέτηση και ρύθμιση του αισθητήρα πληρότητας ασκού

1. Σβήστε τον κινητήρα και ενεργοποιήστε το φρένο στάθμευσης.
2. Για να ρυθμίσετε τον αισθητήρα πλήρους ασκού, μετακινήστε τον μοχλό.

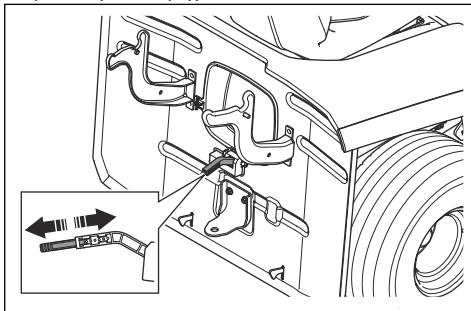

- a) Εάν το χορτάρι είναι βαρύ, πιέστε τον μοχλό προς τα μέσα.
- b) Εάν το χορτάρι είναι στεγνό, τραβήξτε τον μοχλό προς τα έξω.

Συντήρηση

Εισαγωγή



ΠΡΟΕΙΔΟΠΟΙΗΣΗ: Πρωτού εκτελέσετε οποιαδήποτε εργασία

συντήρησης, πρέπει να διαβάσετε και να κατανοήσετε το κεφάλαιο για την ασφάλεια.

Πρόγραμμα συντήρησης

X = Οι οδηγίες παρέχονται σε αυτό το εγχειρίδιο χρήσης.

O = Οι οδηγίες δεν παρέχονται σε αυτό το εγχειρίδιο χρήσης. Η επισκευή θα πρέπει να γίνεται από αντιπρόσωπο σέρβις της Husqvarna.

Πρόγραμμα συντήρησης		Πριν από κάθε χρήση/εβδομαδιαία	Κάθε 50 ώρες ή ετησίως
Γενικά	Καθαρίστε την μπαταρία και τους πόλους.		○
	Ελέγξτε τη στάθμη της μπαταρίας. Φορτίστε την μπαταρία, αν είναι απαραίτητο.		×
	Εξετάστε όλους τους μάντες και τις τροχαλίες για φθορά και ζημιά. Πρέπει να αντικαθιστάτε αμέσως οποιαδήποτε εξαρτήματα έχουν φθαρεί ή υποστεί ζημιά.		○
	Καθαρίστε τον κινητήρα και το σύστημα μετάδοσης κίνησης.	×	×
	Ελέγξτε όλα τα καλώδια για ζημιές.		○
	Λιπάνετε το προϊόν. Ανατρέξτε στην επισκόπηση λιπανσης.		×
	Βεβαιωθείτε ότι όλοι οι συνδετήρες είναι σφιγμένοι.		○
	Βεβαιωθείτε ότι η πίεση των ελαστικών είναι σωστή σε όλα τα ελαστικά.	×	×
Κινητήρας	Εξετάστε τον σωλήνα καυσίμου για φθορά και ζημιά. Αντικαταστήστε τον σωλήνα καυσίμου, αν χρειάζεται.		○
	Αντικαταστήστε το φίλτρο καυσίμου.		×
	Καθαρίστε το φίλτρο αέρα.	×	
	Αντικαταστήστε το φίλτρο αέρα.		×
	Ελέγξτε την εξάτμιση (τον σιγαστήρα) και τον εκτροπέα θερμότητας.	×	×
	Ελέγξτε τη στάθμη λαδιού του κινητήρα. Αν χρειάζεται, συμπληρώστε το λάδι κινητήρα.	×	
	Αντικαταστήστε το λάδι κινητήρα.		×
	Αντικαταστήστε το φίλτρο του λαδιού κινητήρα.		×
	Αντικαταστήστε το μπουζί.		×
Ελέγξτε τις στροφές του κινητήρα. Ρυθμίστε τις στροφές ανά λεπτό, αν χρειάζεται.		○	

Πρόγραμμα συντήρησης		Πριν από κάθε χρήση/εβδομαδιαία	Κάθε 50 ώρες ή ετησίως
Σύστημα μετάδοσης κίνησης, χειριστήρια και σύστημα κίνησης	Ελέγξτε τον ανεμιστήρα ψύξης του συστήματος μετάδοσης κίνησης.	X	X
	Αφαιρέστε τους τροχούς και λιπάνετε τους άξονες.		O
	Βεβαιωθείτε ότι το προϊόν δεν κινείται όταν τα πεντάλ βρίσκονται στην ουδέτερη θέση.		X
	Ελέγξτε την εμπροσθοπορεία και την οπισθοπορεία σε διαφορετικές ταχύτητες.		O
	Ελέγξτε τον διακόπτη για το χειριστήριο σύμπλεξης λεπίδας.		X
	Ελέγξτε τον διακόπτη για τον μοχλό ρύθμισης του ύψους κοπής.		X
	Ελέγξτε τους διακόπτες για το πεντάλ κίνησης προς τα εμπρός και το πεντάλ κίνησης προς τα πίσω.		X
	Ελέγξτε το φρένο στάθμευσης.	X	
Εξοπλισμός κοπής	Ελέγξτε το σύστημα ελέγχου παρουσίας χειριστή (OPC).	X	
	Καθαρίστε το πλαίσιο κοπής και την περιοχή κάτω από τα καλύμματα του ιμάντα και κάτω από το πλαίσιο κοπής.		X
	Ελέγξτε τον παραλληλισμό του πλαισίου κοπής. Ρυθμίστε το πλαίσιο κοπής, εάν χρειάζεται.		X
	Ελέγξτε τον ιμάντα του πλαισίου κοπής για φθορά και ζημιά.		O
	Ελέγξτε τις λεπίδες για φθορά και ζημιά. Εάν χρειάζεται, ακονίστε τις λεπίδες.		X
	Ελέγξτε τα φρένα λεπίδων (εάν υπάρχουν).		O
Συλλέκτης χόρτου (μόνο στα μοντέλα TC)	Ελέγξτε τον συλλέκτη χόρτου και τους διακόπτες του συλλέκτη χόρτου.		X

Πρόγραμμα λίπανσης

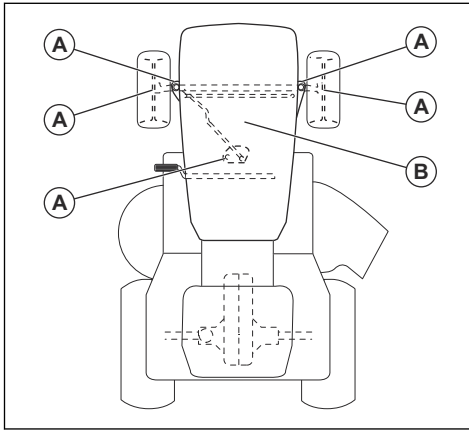

A. Γενική λίπανση. Λιπάνετε τη σύνδεση γράσου του άξονα και τα δόντια των γραναζιών του οδοντωτού τομέα και της κολόνας τιμονιού.

B. Λίπανση του κινητήρα. Ανατρέξτε στην ενότητα *Έλεγχος της στάθμης λαδιού του κινητήρα στη σελίδα 28*.

Καθαρισμός του προϊόντος



ΠΡΟΣΟΧΗ: Μην χρησιμοποιείτε συσκευή πλυσίματος με υψηλή πίεση ή συσκευή καθαρισμού με ατμό. Το νερό μπορεί να εισχωρήσει στα ρουλεμάν και στις ηλεκτρικές συνδέσεις και να προκαλέσει διάβρωση, με αποτέλεσμα να προκύψει ζημιά στο προϊόν.

Πρέπει να καθαρίζετε το προϊόν αμέσως μετά τη χρήση.

- Μην καθαρίζετε καυτές επιφάνειες, όπως του κινητήρα, του σιγαστήρα και του συστήματος εξάτμισης. Περιμένετε να κρυώσουν οι επιφάνειες και μετά αφαιρέστε το γρασίδι ή τα χώματα.
- Πριν από τον καθαρισμό με νερό, καθαρίστε με βούρτσα. Αφαιρέστε το κομμένο γρασίδι και τα χώματα που τυχόν υπάρχουν πάνω και γύρω από το σύστημα μετάδοσης κίνησης, την εισαγωγή αέρα του συστήματος μετάδοσης κίνησης και τον κινητήρα.
- Καθαρίστε το επάνω μέρος του πλαισίου κοπής και την περιοχή κάτω από τα καλύμματα του ιμάντα και κάτω από το πλαίσιο κοπής. Για να καθαρίσετε το πλαίσιο κοπής, ανατρέξτε στην ενότητα *Καθαρισμός του πλαισίου κοπής στη σελίδα 25*.
- Χρησιμοποιήστε τρεχούμενο νερό από λάστιχο ποτίσματος, για να καθαρίσετε το προϊόν. Μην χρησιμοποιείτε υψηλή πίεση.
- Μην κατευθύνετε το νερό στα ηλεκτρικά εξαρτήματα ή στα ρουλεμάν. Τα απορρυπαντικά συνήθως αυξάνουν τη ζημιά.

- Όταν καθαρίσει το προϊόν, θέστε σε λειτουργία το πλαίσιο κοπής για λίγη ώρα, για να απομακρυνθεί με τον αέρα το νερό που τυχόν έχει απομείνει.

Καθαρισμός του κινητήρα και της εξάτμισης (σιγαστήρα)

Απομακρύνετε τυχόν υπολείμματα κομμένου γρασιδιού και χώματα από τον κινητήρα και την εξάτμιση (σιγαστήρα). Αν υπάρχουν πάνω στον κινητήρα υπολείμματα κομμένου γρασιδιού μουςκεμένα με καύσιμο ή λάδι, αυξάνεται ο κίνδυνος πυρκαγιάς και ο κίνδυνος υπερθέρμανσης του κινητήρα. Αφήστε τον κινητήρα να κρυώσει προτού τον καθαρίσετε. Καθαρίστε με νερό και βούρτσα.

Τα υπολείμματα κομμένου γρασιδιού γύρω από την εξάτμιση (το σιγαστήρα) στεγνώνουν γρήγορα και δημιουργούν κίνδυνο πυρκαγιάς. Χρησιμοποιήστε βούρτσα ή αφαιρέστε τα υπολείμματα κομμένου γρασιδιού με νερό όταν κρυώσει η εξάτμιση (σιγαστήρας).

Καθαρισμός του πλαισίου κοπής



ΠΡΟΕΙΔΟΠΟΙΗΣΗ: Μην

χρησιμοποιείτε το προϊόν εάν η οπή έκπλυσης του πλαισίου έχει σπάσει ή λείπει. Υπάρχει κίνδυνος εκτόξευσης αντικειμένων. Αντικαταστήστε αμέσως την οπή έκπλυσης του πλαισίου αν έχει υποστεί ζημιά ή λείπει.

1. Σταθεμέυστε το προϊόν σε μια καθαρή περιοχή του γρασιδιού σας, κοντά σε μια πηγή νερού με λάστιχο κήπου.



ΠΡΟΣΟΧΗ: Μην στρέψετε τον

σωλήνα εκτόξευσης του προϊόντος προς την κατεύθυνση κτιρίων ή οχημάτων.

2. Βεβαιωθείτε ότι το πλαίσιο κοπής είναι αποσυμπλεγμένο. Ανατρέξτε στην ενότητα *Σύμπλεξη και αποσύμπλεξη του πλαισίου κοπής στη σελίδα 19*.
3. Σβήσιμο του κινητήρα. Ανατρέξτε στην ενότητα *Διακοπή λειτουργίας του προϊόντος στη σελίδα 21*.
4. Ενεργοποιήστε το φρένο στάθμευσης. Ανατρέξτε στην ενότητα *Ενεργοποίηση και απενεργοποίηση του φρένου στάθμευσης στη σελίδα 19*.

5. Συνδέστε ένα λάστιχο κήπου (A) στην οπή έκπλυσης του πλαισίου (B) και ξεκινήστε την παροχή νερού.

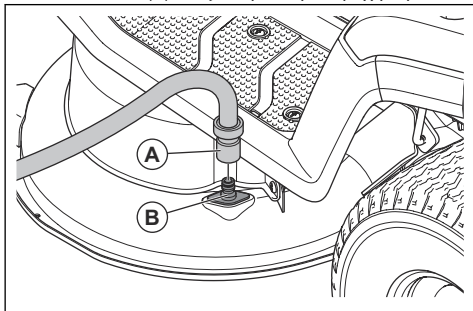

6. Καθίστε στο κάθισμα και εκκινήστε τον κινητήρα. Ανατρέξτε στην ενότητα *Εκκίνηση του προϊόντος στη σελίδα 18*.



ΠΡΟΣΟΧΗ: Εξετάστε ξανά την περιοχή για να βεβαιωθείτε ότι είναι καθαρή πριν εκκινήσετε τον κινητήρα.

7. Συμπλέξτε το πλαίσιο κοπής και αφήστε το να λειτουργήσει με "τέρμα γκάζι" μέχρι να καθαρίσει το πλαίσιο κοπής. Ανατρέξτε στην ενότητα *Σύμπλεξη και αποσύμπλεξη του πλαισίου κοπής στη σελίδα 19*.
8. Αποσυμπλέξτε το πλαίσιο κοπής και σβήστε τον κινητήρα. Ανατρέξτε στην ενότητα *Σύμπλεξη και αποσύμπλεξη του πλαισίου κοπής στη σελίδα 19 και Διακοπή λειτουργίας του προϊόντος στη σελίδα 21*.
9. Διακόψτε την παροχή νερού και αποσυνδέστε το λάστιχο κήπου από την οπή έκπλυσης του πλαισίου.
10. Μετακινήστε το προϊόν σε στεγνή περιοχή.
11. Καθίστε στο κάθισμα και εκκινήστε τον κινητήρα. Ανατρέξτε στην ενότητα *Εκκίνηση του προϊόντος στη σελίδα 18*.
12. Συμπλέξτε το πλαίσιο κοπής και αφήστε το να λειτουργήσει μέχρι να στεγνώσει.

Καθαρισμός της εισαγωγής αέρα στον κινητήρα



ΠΡΟΕΙΔΟΠΟΙΗΣΗ: Σβήσιμο του κινητήρα. Η εισαγωγή αέρα έχει περιστρεφόμενα εξαρτήματα που μπορεί να προκαλέσουν τραυματισμό στα δάκτυλά σας.

Περιεχόμενα Στην εικόνα φαίνεται ένας τύπος κινητήρα. Ο κινητήρας στο προϊόν σας μπορεί να διαφέρει, αλλά η διαδικασία είναι η ίδια.

1. Ανοίξτε το κάλυμμα του κινητήρα.

5. Βεβαιωθείτε ότι η εισαγωγή αέρα στον κινητήρα δεν είναι φραγμένη.

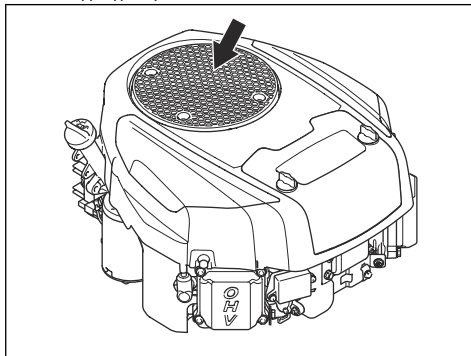

3. Αφαιρέστε το γρασίδι και τα χώματα με μια βούρτσα.

Καθαρισμός του ανεμιστήρα ψύξης στο σύστημα μετάδοσης κίνησης



ΠΡΟΕΙΔΟΠΟΙΗΣΗ: Σβήσιμο του κινητήρα. Ο ανεμιστήρας ψύξης περιστρέφεται και μπορεί να προκαλέσει τραυματισμό στα δάκτυλά σας.

1. Αφαιρέστε τον κεντρικό σωλήνα εκτόξευσης. Ανατρέξτε στην ενότητα *Αφαίρεση και τοποθέτηση του κεντρικού σωλήνα στη σελίδα 34*.
2. Καθαρίστε τον ανεμιστήρα ψύξης στο σύστημα μετάδοσης κίνησης με πεπιεσμένο αέρα.

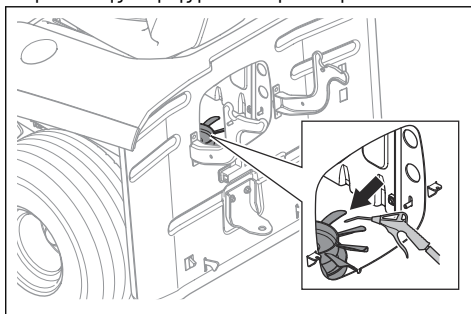

Αφαίρεση και τοποθέτηση του καλύμματος του κινητήρα

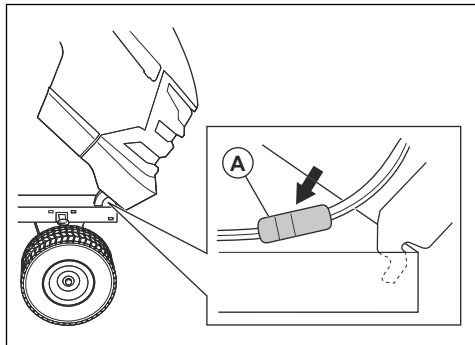

1. Ανοίξτε το κάλυμμα του κινητήρα.
2. Αποσυνδέστε τη φίσα του καλωδίου του προβολέα (Α).
3. Γείρετε το κάλυμμα του κινητήρα προς τα εμπρός και ανασηκώστε το για να το αφαιρέσετε από το προϊόν.
4. Για την τοποθέτηση του καλύμματος του κινητήρα, ακολουθήστε την αντίστροφη σειρά.

Έλεγχος του φρένου στάθμευσης

1. Σταθμεύστε το προϊόν σε σκληρή επιφάνεια με κλίση.

Περιεχόμενα Μην σταθμεύσετε το προϊόν σε πρανές με γρασίδι για να κάνετε τον έλεγχο του φρένου στάθμευσης.

2. Ενεργοποιήστε το φρένο στάθμευσης. Ανατρέξτε στην ενότητα *Ενεργοποίηση και απενεργοποίηση του φρένου στάθμευσης στη σελίδα 19*.
3. Αν το προϊόν αρχίσει να κινείται, απευθυνθείτε σε έναν αντιπρόσωπο σέρβις της Husqvarna για να ρυθμίσει το φρένο στάθμευσης.
4. Πατήστε ξανά το πεντάλ του φρένου στάθμευσης για να απενεργοποιήσετε το φρένο στάθμευσης.

Αντικατάσταση του φίλτρου καυσίμου

Περιεχόμενα Στην εικόνα φαίνεται ένας τύπος φίλτρου καυσίμου. Το φίλτρο καυσίμου στο προϊόν σας μπορεί να διαφέρει, αλλά η διαδικασία είναι η ίδια.

1. Ανοίξτε το κάλυμμα του κινητήρα για να αποκτήσετε πρόσβαση στο φίλτρο καυσίμου.
2. Κλείστε τη βαλβίδα διακοπής παροχής καυσίμου.
3. Συμπίστε τον σωλήνα του νεπεόζιτου καυσίμου για να αποφύγετε τυχόν διαρροή.
4. Απομακρύνετε τα κλιπ των σωλήνων από το φίλτρο καυσίμου με μια επίπεδη πένσα.

5. Τραβήξτε το φίλτρο καυσίμου από τα άκρα των σωλήνων. Μπορεί να διαρρέει μια μικρή ποσότητα καυσίμου.

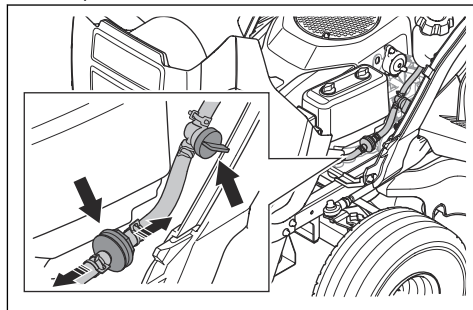

6. Σπρώξτε το καινούργιο φίλτρο καυσίμου μέσα στα άκρα των σωλήνων. Απλώστε υγρό απορρυπαντικό στα άκρα του φίλτρου καυσίμου, για να διευκολύνετε τη σύνδεση.
7. Σπρώξτε τα κλιπ των σωλήνων ώστε να ακουμπήσουν πάνω στο φίλτρο.

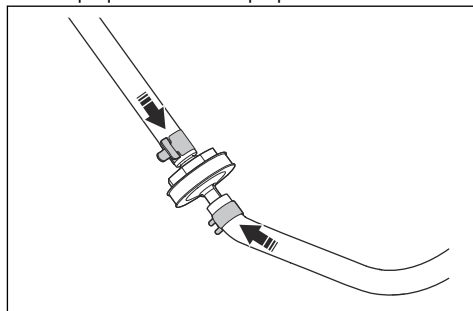

Καθαρισμός και αντικατάσταση του φίλτρου αέρα

Περιεχόμενα Στην εικόνα φαίνεται ένας τύπος φίλτρου αέρα. Το φίλτρο αέρα στο προϊόν σας μπορεί να διαφέρει, αλλά η διαδικασία είναι η ίδια.

1. Γυρίστε τα 2 κουμπιά κατά $\frac{1}{4}$ της στροφής αριστερόστροφα.

2. Αφαιρέστε το κάλυμμα φίλτρου αέρα.

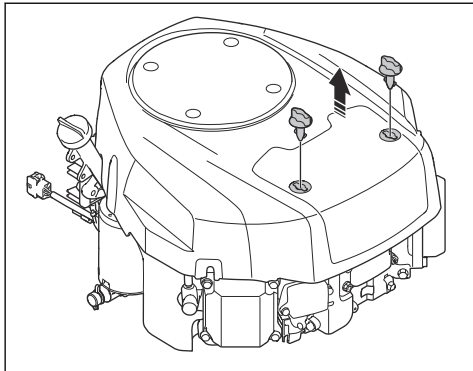

3. Αφαιρέστε προσεκτικά το φίλτρο αέρα.

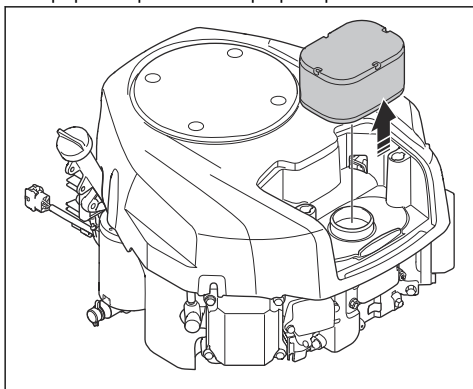

4. Για να καθαρίσετε ένα αφρώδες φίλτρο αέρα, ακολουθήστε τα παρακάτω βήματα.

- Αφαιρέστε το αφρώδες φίλτρο αέρα από τη θήκη του φίλτρου αέρα.
- Καθαρίστε το αφρώδες φίλτρο αέρα με ένα ήπιο απορρυπαντικό.
- Αφήστε το αφρώδες φίλτρο αέρα να στεγνώσει.
- Τοποθετήστε το αφρώδες φίλτρο αέρα γύρω από τη θήκη του φίλτρου αέρα.

5. Για να καθαρίσετε ένα χάρτινο φίλτρο αέρα, ακολουθήστε τα παρακάτω βήματα.

- Χτυπήστε το χάρτινο φίλτρο αέρα επάνω σε μια σκληρή επιφάνεια.
- Φυσήξτε με το πεπιεσμένο αέρα από την εσωτερική πλευρά του χάρτινου φίλτρου αέρα.



ΠΡΟΣΟΧΗ: Εάν το χάρτινο φίλτρο αέρα δεν καθαρίσει, πρέπει να αντικαταστήσετε το χάρτινο φίλτρο αέρα.

6. Τοποθετήστε το φίλτρο αέρα με την αντίστροφη σειρά.

Έλεγχος και αντικατάσταση του μπουζί

- Ανοίξτε το κάλυμμα του κινητήρα.
- Αφαιρέστε το καπάκι του μπουζί και καθαρίστε γύρω από το μπουζί.
- Αφαιρέστε το μπουζί με ένα μπουζόκλειδο.
- Ελέγξτε το μπουζί. Αν τα ηλεκτρόδια είναι καμένα ή αν η μόνωση έχει ρωγμές ή ζημιά, αντικαταστήστε το. Αν το μπουζί δεν έχει υποστεί ζημιά, καθαρίστε το με μια συμρατόβουρτσα.
- Μετρήστε το διάκενο των ηλεκτροδίων και βεβαιωθείτε ότι είναι σωστό. Ανατρέξτε στην ενότητα *Τεχνικά στοιχεία στη σελίδα 45*.

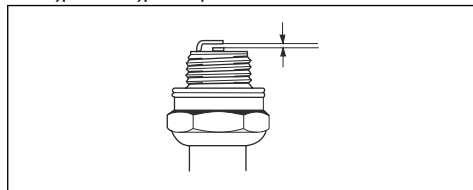

- Λυγίστε το πλευρικό ηλεκτρόδιο, για να ρυθμίσετε το διάκενο των ηλεκτροδίων.
- Τοποθετήστε ξανά το μπουζί στη θέση του και γυρίστε το με το χέρι μέχρι να ακουμπήσει στην επιφάνεια έδρασής του.
- Σφίξτε το μπουζί με το μπουζόκλειδο μέχρι να συμπιεστεί η ροδέλα.
- Αν το μπουζί είναι χρησιμοποιημένο, σφίξτε το επιπλέον κατά $\frac{1}{8}$ της στροφής. Αν το μπουζί είναι καινούργιο, σφίξτε το επιπλέον κατά $\frac{1}{4}$ της στροφής.



ΠΡΟΣΟΧΗ: Τα μπουζί που δεν είναι σφιγμένα σωστά μπορεί να προκαλέσουν ζημιά στον κινητήρα.

10. Τοποθετήστε το καπάκι του μπουζί.



ΠΡΟΣΟΧΗ: Μην προσπαθήσετε να εκκινήσετε τον κινητήρα, αν έχει αφαιρεθεί το μπουζί ή το καλώδιο ανάφλεξης.

Έλεγχος της στάθμης λαδιού του κινητήρα

Περιεχόμενα Στην εικόνα φαίνεται ένας τύπος κινητήρα. Ο κινητήρας στο προϊόν σας μπορεί να διαφέρει, αλλά η διαδικασία είναι η ίδια.

- Σταθμεύστε το προϊόν σε οριζόντιο έδαφος και σβήστε τον κινητήρα.
- Ανοίξτε το κάλυμμα του κινητήρα.

3. Χαλαρώστε τον δείκτη στάθμης και τραβήξτε τον προς τα έξω.

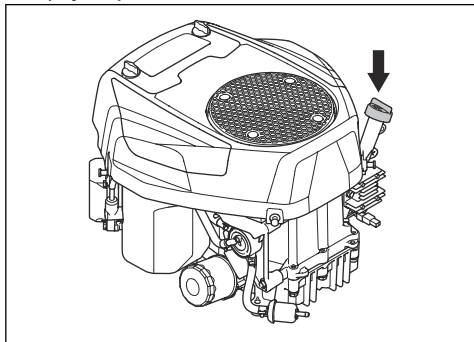

4. Καθαρίστε το λάδι από τον δείκτη στάθμης.
5. Τοποθετήστε τον δείκτη στάθμης ξανά στη θέση του και σφίξτε τον.
6. Χαλαρώστε τον δείκτη στάθμης, τραβήξτε τον προς τα έξω και ελέγξτε τη στάθμη του λαδιού.
7. Η στάθμη του λαδιού πρέπει να βρίσκεται μεταξύ των ενδείξεων στον δείκτη στάθμης. Αν η στάθμη βρίσκεται κοντά στην ένδειξη ADD (Προσθήκη), προσθέστε λάδι μέχρι η στάθμη να φτάσει στην ένδειξη FULL (Πλήρης).

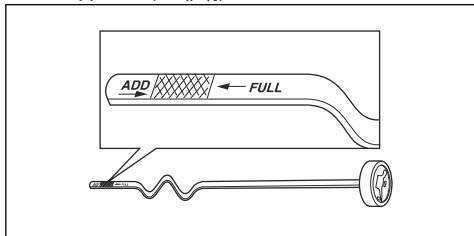

8. Ρίξτε το λάδι μέσα στην οπή του δείκτη στάθμης. Γεμίστε με λάδι αργά.

Περιεχόμενα Ανατρέξτε στην ενότητα *Τεχνικά στοιχεία στη σελίδα 45* για τους συνηθισμένους τύπους λαδιού κινητήρα. Μην αναμιγνύετε ποτέ διαφορετικούς τύπους λαδιού.

9. Σφίξτε τον δείκτη στάθμης.
10. Εκκινήστε τον κινητήρα και αφήστε τον να λειτουργήσει στο ρελαντί για 30 δευτερόλεπτα περίπου.
11. Σβήσιμο του κινητήρα.
12. Περιμένετε 30 δευτερόλεπτα και ελέγξτε ξανά τη στάθμη του λαδιού.

Αντικατάσταση του λαδιού του κινητήρα

Αν ο κινητήρας είναι κρύος, βάλτε τον μπροστά και αφήστε τον να λειτουργήσει για 1-2 λεπτά πριν αδειάσετε το λάδι. Με αυτόν τον τρόπο, το λάδι του κινητήρα ζεσταίνεται και αδειάζει γρηγορότερα.



ΠΡΟΕΙΔΟΠΟΙΗΣΗ: Μην

λειτουργείτε τον κινητήρα για περισσότερο από 1-2 λεπτά πριν να αδειάσετε το λάδι κινητήρα. Το λάδι κινητήρα θερμαίνεται υπερβολικά και μπορεί να προκαλέσει εγκαύματα. Αφήστε τον κινητήρα να κρυώσει προτού αδειάσετε το λάδι του κινητήρα.



ΠΡΟΕΙΔΟΠΟΙΗΣΗ: Αν πέσει λάδι κινητήρα στο σώμα σας, καθαρίστε το με σαπούνι και νερό.

1. Αφαιρέστε τον εύκαμπτο σωλήνα αποστράγγισης λαδιού (A) από το στήριγμα (B) και περάστε τον μέσα από το διάκενο (C).

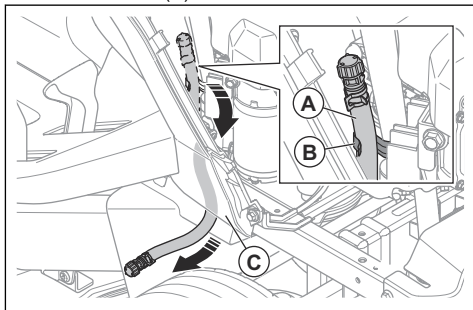

2. Τοποθετήστε ένα δοχείο κάτω από την τάπα αποστράγγισης λαδιού.
3. Αφαιρέστε τον δείκτη στάθμης.
4. Αφαιρέστε το ακραίο κάλυμμα στη βαλβίδα αποστράγγισης λαδιού στον εύκαμπτο σωλήνα αποστράγγισης λαδιού και αφήστε το λάδι του κινητήρα να αδειάσει μέσα στο δοχείο.

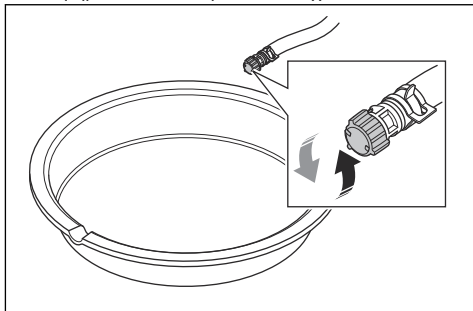

5. Όταν αποστραγγιστεί όλο το λάδι, τοποθετήστε το ακραίο κάλυμμα στη βαλβίδα αποστράγγισης λαδιού.
6. Εάν ο κινητήρας διαθέτει φίλτρο λαδιού, αντικαταστήστε το φίλτρο λαδιού. Ανατρέξτε στην ενότητα *Αντικατάσταση του φίλτρου λαδιού στη σελίδα 30*.

7. Γεμίστε αργά με λάδι μέσα από την οπή του δείκτη στάθμης λαδιού. Χρησιμοποιήστε λάδι με ιξώδες ανάλογο των περιοχών θερμοκρασιών που αναφέρονται στην εικόνα. Ανατρέξτε στην ενότητα **Τεχνικά στοιχεία στη σελίδα 45**.

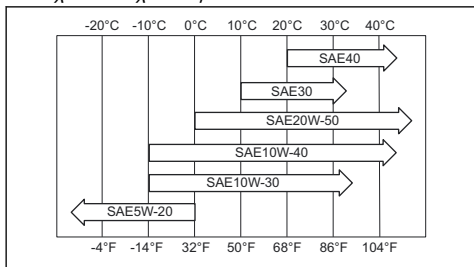

ΠΡΟΣΟΧΗ: Μην αναμιγνύετε ποτέ διαφορετικούς τύπους λαδιού.

8. Τοποθετήστε τον δείκτη στάθμης.
9. Απορρίψτε το χρησιμοποιημένο λάδι κινητήρα.

Αντικατάσταση του φίλτρου λαδιού



ΠΡΟΕΙΔΟΠΟΙΗΣΗ: Πρέπει να χρησιμοποιείτε προστατευτικά γάντια. Αν πέσει λάδι κινητήρα στο σώμα σας, καθαρίστε το με σαπούνι και νερό.

Περιεχόμενα Στην εικόνα φαίνεται ένας τύπος φίλτρου λαδιού. Το φίλτρο λαδιού μπορεί να διαφέρει στο προϊόν σας, αλλά η διαδικασία είναι η ίδια.

1. Αποσπαραγίστε το λάδι κινητήρα. Ανατρέξτε στην ενότητα *Αντικατάσταση του λαδιού του κινητήρα στη σελίδα 29*.
2. Για να αφαιρέσετε το φίλτρο λαδιού, γυρίστε το προς τα αριστερά.

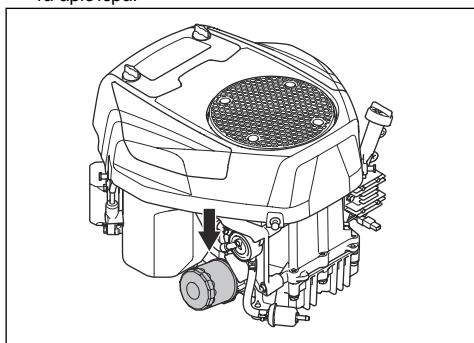

3. Λιπάνετε ελαφρώς με καθαρό λάδι κινητήρα την ελαστική τσιμούχα στο καινούργιο φίλτρο λαδιού.

4. Γυρίστε το φίλτρο λαδιού προς τα δεξιά με το χέρι μέχρι να μπει στη θέση της η ελαστική τσιμούχα. Στη συνέχεια, σφίξτε το κατά μισή στροφή επιπλέον.
5. Γεμίστε τον κινητήρα με καινούργιο λάδι κινητήρα. Ανατρέξτε στην ενότητα *Έλεγχος της στάθμης λαδιού του κινητήρα στη σελίδα 28*.
6. Εκκινήστε τον κινητήρα και αφήστε τον να λειτουργήσει στο ρελαντί για 3 λεπτά.
7. Σβήστε τον κινητήρα και βεβαιωθείτε ότι δεν υπάρχει διαρροή λαδιού από το φίλτρο λαδιού.
8. Γεμίστε με λάδι κινητήρα για να αντισταθμίσετε την ποσότητα λαδιού που συγκρατήθηκε στο καινούργιο φίλτρο λαδιού.

Αντικατάσταση της κύριας ασφάλειας

Η κύρια ασφάλεια βρίσκεται στην ασφαλειοθήκη στο ρελέ εκκίνησης κάτω από το κάθισμα.

1. Διπλώστε το κάθισμα προς τα εμπρός.
2. Αφαιρέστε τον σύνδεσμο από τη θήκη μπαταριών.
3. Τραβήξτε την κύρια ασφάλεια από την ασφαλειοθήκη.

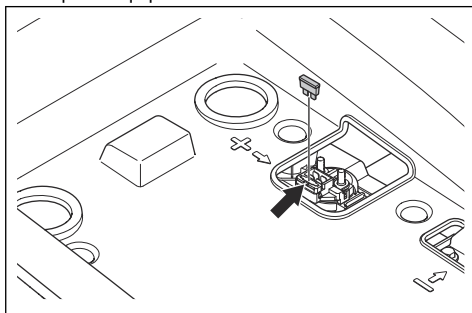

4. Αντικαταστήστε τη σπασμένη ασφάλεια με μια καινούργια ασφάλεια ίδιου τύπου. Ανατρέξτε στην ενότητα *Τεχνικά στοιχεία στη σελίδα 45*.

Αν η κεντρική ασφάλεια σπάσει ξανά σε σύντομο χρονικό διάστημα μετά την αντικατάστασή της, υπάρχει βραχυκύκλωμα. Επισκευάστε το βραχυκύκλωμα προτού χρησιμοποιήσετε το προϊόν ξανά.

Φόρτιση της μπαταρίας

Φορτίστε την μπαταρία, αν η ισχύς της δεν επαρκεί για την εκκίνηση του κινητήρα.

1. Συνδέστε το θετικό (+) καλώδιο φόρτισης στον θετικό (+) πόλο (A) της ηλεκτρομαγνητικής βαλβίδας της μίζας.

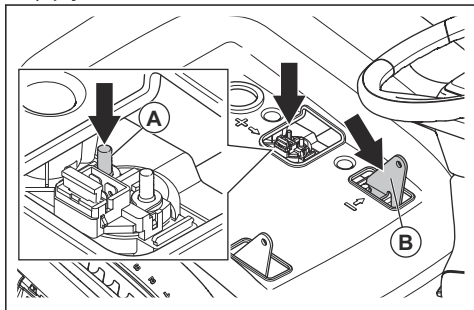

2. Συνδέστε το αρνητικό (-) καλώδιο φόρτισης στο αρνητικό (-) σημείο σύνδεσης (B).
3. Χρησιμοποιήστε τυπικά φορτιστή μπαταρίας.



ΠΡΟΣΟΧΗ: Μην χρησιμοποιήσετε βοηθητικό φορτιστή ή βοηθητικό σύστημα εκκίνησης. Αυτό θα προκαλέσει ζημιά στο ηλεκτρικό σύστημα του προϊόντος.

4. Αποσυνδέετε πάντα τον φορτιστή προτού εκκινήσετε τον κινητήρα.

Εκκίνηση έκτακτης ανάγκης του κινητήρα

Αν η ισχύς της μπαταρίας είναι πολύ χαμηλή για την εκκίνηση του κινητήρα, μπορείτε να χρησιμοποιήσετε βοηθητικά καλώδια για εκκίνηση έκτακτης ανάγκης. Αυτό το προϊόν διαθέτει ηλεκτρικό σύστημα 12 V με γειωμένο τον αρνητικό πόλο. Το προϊόν που χρησιμοποιείται για την εκκίνηση έκτακτης ανάγκης πρέπει επίσης να διαθέτει ηλεκτρικό σύστημα 12 V με γειωμένο τον αρνητικό πόλο.

Σύνδεση βοηθητικών καλωδίων



ΠΡΟΕΙΔΟΠΟΙΗΣΗ: Κίνδυνος έκρηξης λόγω έκλυσης εκρηκτικού αερίου από την μπαταρία. Μην συνδέετε τον αρνητικό πόλο της φορτισμένης μπαταρίας στον αρνητικό πόλο της αποφορτισμένης μπαταρίας ή κοντά σε αυτόν.



ΠΡΟΣΟΧΗ: Μην χρησιμοποιείτε την μπαταρία που υπάρχει στο προϊόν για να εκκινήσετε άλλα οχήματα.

1. Συνδέστε το ένα άκρο του κόκκινου καλωδίου της μπαταρίας στον ΘΕΤΙΚΟ πόλο (+) (A) στο ρελέ εκκίνησης κάτω από το κάθισμα.

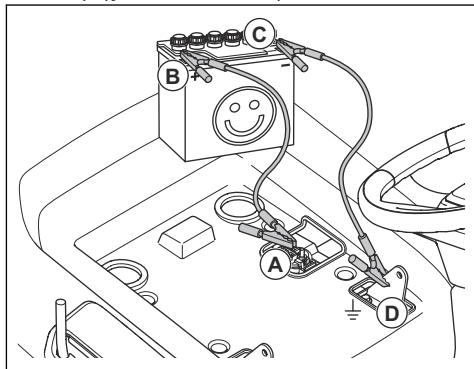

2. Συνδέστε το άλλο άκρο του κόκκινου καλωδίου της μπαταρίας στον ΘΕΤΙΚΟ πόλο (+) της φορτισμένης μπαταρίας (B).



ΠΡΟΕΙΔΟΠΟΙΗΣΗ: Μην αφήσετε τα άκρα του κόκκινου καλωδίου της μπαταρίας να έρθουν σε επαφή με το σασί. Θα προκληθεί βραχυκύκλωμα.

3. Συνδέστε το ένα άκρο του μαύρου καλωδίου της μπαταρίας στον ΑΡΝΗΤΙΚΟ πόλο (-) της πλήρως φορτισμένης μπαταρίας (C).
4. Συνδέστε το άλλο άκρο του μαύρου καλωδίου της μπαταρίας σε ένα σημείο ΓΕΙΩΣΗΣ ΣΤΟ ΣΑΣΙ (D), μακριά από το νεπετόζιο καυσίμου και την μπαταρία.

Αφαίρεση των βοηθητικών καλωδίων

Περιεχόμενα Αφαιρέστε τα βοηθητικά καλώδια με την αντίθετη σειρά από εκείνη με την οποία τα συνδέσατε.

1. Αφαιρέστε το ΜΑΥΡΟ καλώδιο από το σασί.
2. Αφαιρέστε το ΜΑΥΡΟ καλώδιο από την πλήρως φορτισμένη μπαταρία.
3. Αφαιρέστε το ΚΟΚΚΙΝΟ καλώδιο από τις 2 μπαταρίες.

Αντικατάσταση της μπαταρίας



ΠΡΟΕΙΔΟΠΟΙΗΣΗ: Κίνδυνος ηλεκτροπληξίας και εγκαυμάτων. Μην χρησιμοποιείτε μεταλλικά περικάρπια ή άλλα μεταλλικά αξεσουάρ. Μεταλλικά αντικείμενα που έρχονται σε επαφή με τους πόλους της μπαταρίας μπορεί να προκαλέσουν εγκαύματα, ηλεκτροπληξία και βραχυκύκλωμα της μπαταρίας.

1. Διπλώστε το κάθισμα προς τα εμπρός.

2. Αφαιρέστε τις 4 βίδες και τον χώρο αποθήκευσης.

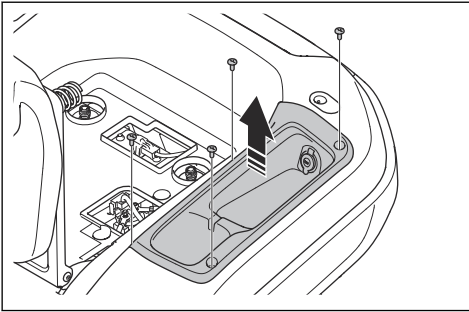

3. Αφαιρέστε το κάλυμμα του πόλου στο μαύρο καλώδιο της μπαταρίας.

4. Αφαιρέστε τη βίδα, τη ροδέλα, το παξιμάδι και το μαύρο καλώδιο της μπαταρίας από τον αρνητικό (-) πόλο της μπαταρίας.

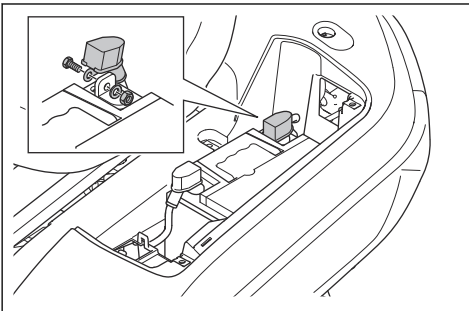

5. Αφαιρέστε το κάλυμμα του πόλου στο κόκκινο καλώδιο της μπαταρίας.
6. Αφαιρέστε τη βίδα, το παξιμάδι και το κόκκινο καλώδιο της μπαταρίας από τον θετικό (+) πόλο της μπαταρίας.
7. Αφαιρέστε προσεκτικά την μπαταρία από το προϊόν.
8. Τοποθετήστε μια καινούργια μπαταρία στη θέση της.
9. Συνδέστε το κόκκινο καλώδιο της μπαταρίας στον θετικό (+) πόλο της μπαταρίας και τοποθετήστε το παξιμάδι και τη βίδα.
10. Τοποθετήστε το κάλυμμα του πόλου στο κόκκινο καλώδιο της μπαταρίας.
11. Συνδέστε το μαύρο καλώδιο της μπαταρίας στον αρνητικό (-) πόλο της μπαταρίας και τοποθετήστε το παξιμάδι, τη βίδα και το κάλυμμα του πόλου.
12. Τοποθετήστε το κάλυμμα της μπαταρίας και συνδέστε τον ιμάντα.

13. Τοποθετήστε τον χώρο αποθήκευσης και τις 4 βίδες.

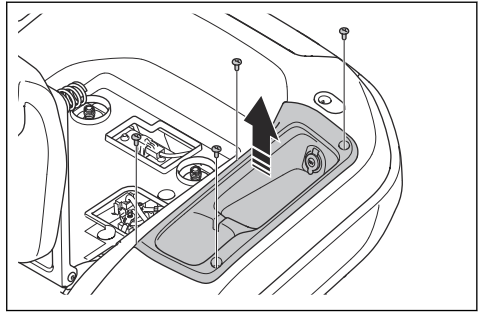

Πίεση ελαστικών

Βεβαιωθείτε ότι η πίεση των ελαστικών είναι σωστή και στα 4 ελαστικά. Ανατρέξτε στην ενότητα *Τεχνικά στοιχεία στη σελίδα 45*.

Πλαίσιο κοπήs

Αφαίρεση και τοποθέτηση του πλαισίου κοπήs

1. Αποσυμπλέξτε το πλαίσιο κοπήs και σβήστε τον κινητήρα.
2. Τοποθετήστε το πλαίσιο κοπήs στην πιο χαμηλή θέση.
3. Αφαιρέστε τις 3 βίδες και το κάλυμμα του αριστερού ιμάντα.

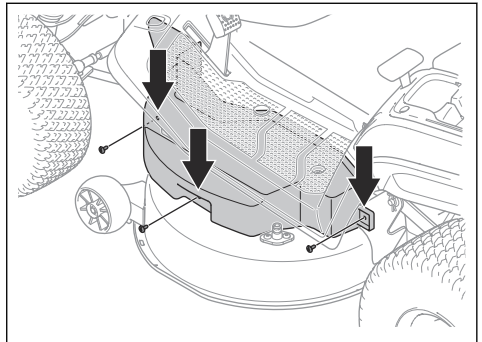

4. Αφαιρέστε τις 3 βίδες και το κάλυμμα του δεξιού μνάντα.

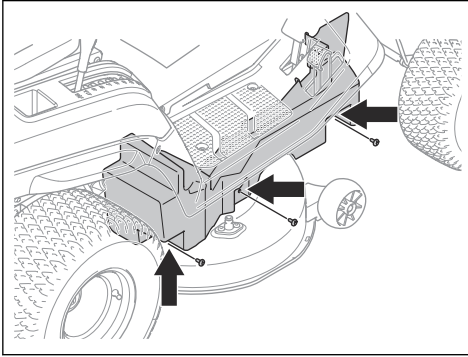

5. Αφαιρέστε τα 2 ελατήρια (A) από τις 2 υποδοχές ελατηρίου (B) για να μειώσετε την τάνυση των 2 μνάντων του πλαισίου κοπής.

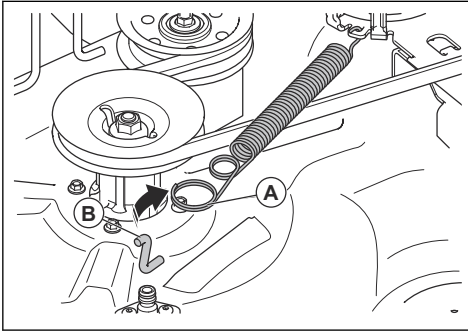

6. Αφαιρέστε τον μνάντα του πλαισίου κοπής από την τροχαλία του κινητήρα.

7. Ακολουθήστε τα παρακάτω βήματα για να αποσυνδέσετε τον μπροστινό σύνδεσμο.

- a) Αφαιρέστε το κλιπ (C) και τη ροδέλα (D).

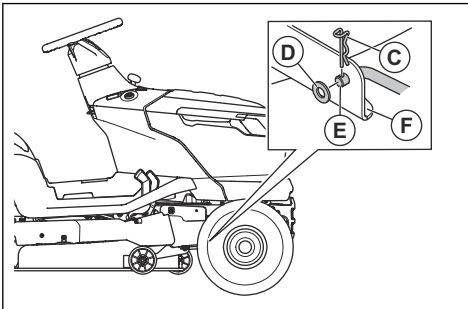

- b) Αποσυνδέστε τον μπροστινό σύνδεσμο (E) από το στήριγμα (F) στο πλαίσιο κοπής.

- c) Τοποθετήστε τον μπροστινό σύνδεσμο στη βάση του μπροστινού συνδέσμου.

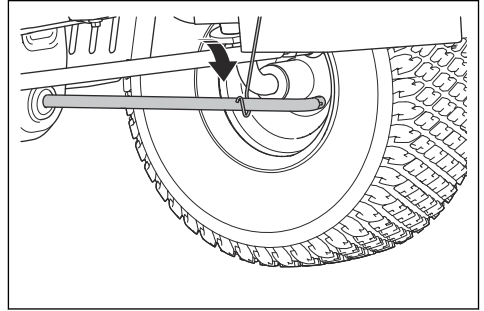

8. Ακολουθήστε τα παρακάτω βήματα για να αποσυνδέσετε τους 2 πίσω συνδέσμους. Υπάρχει ένας πίσω σύνδεσμος στην αριστερή πλευρά και ένας πίσω σύνδεσμος στη δεξιά πλευρά του προίοντος.



ΠΡΟΕΙΔΟΠΟΙΗΣΗ: Το πλαίσιο κοπής είναι βαρύ. Χρησιμοποιήστε έναν λοστό ή κάτι αντίστοιχο κάτω από το πλαίσιο κοπής για να συγκρατήσετε το βάρος του πλαισίου κοπής όταν αποσυνδέετε τους 2 πίσω συνδέσμους.

- a) Αφαιρέστε το κλιπ (E), τη ροδέλα (F) και το μπροστινό άκρο του πίσω αριστερού συνδέσμου.

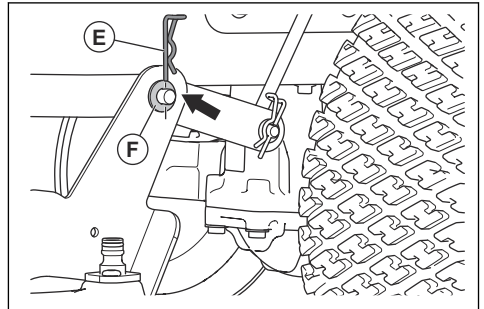

- b) Αποσυνδέστε το πλαίσιο κοπής από τον πίσω αριστερό σύνδεσμο.

- c) Τραβήξτε και κρατήστε τον μοχλό ρύθμισης του ύψους κοπής στη χαμηλότερη θέση με το ένα χέρι. Αφαιρέστε το κλιπ και τη ροδέλα από το μπροστινό μέρος του πίσω δεξιού συνδέσμου.



ΠΡΟΕΙΔΟΠΟΙΗΣΗ: Μην αφήσετε τον μοχλό ρύθμισης ύψους κοπής. Ο μηχανισμός για τη ρύθμιση του ύψους κοπής είναι ελατηριωτός. Η δύναμη από το ελατήριο μπορεί να προκαλέσει τραυματισμό λόγω σύνθλιψης εάν δεν τραβήξετε και

δεν κρατήσετε τον μοχλό ρύθμισης ύψους κοπής.

- d) Αποσυνδέστε το πλαίσιο κοπής από τον πίσω δεξιό σύνδεσμο.
- e) Απελευθερώστε προσεκτικά τον μοχλό ρύθμισης ύψους κοπής.



ΠΡΟΕΙΔΟΠΟΙΗΣΗ: Ο μηχανισμός για τη ρύθμιση του ύψους κοπής είναι ελατηριωτός. Η δύναμη από το ελατήριο μπορεί να προκαλέσει τραυματισμό λόγω σύνθλιψης. Μην πλησιάζετε τα μέλη του σώματός σας.

9. Ρυθμίστε τον μοχλό ρύθμισης του ύψους κοπής στην υψηλότερη θέση.
10. Πιέστε προς τα κάτω τον κάτω σωλήνα και αφαιρέστε το πλαίσιο κοπής από το προϊόν.

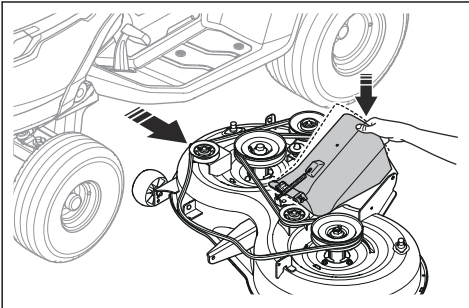

11. Τοποθετήστε το πλαίσιο κοπής με την αντίθετη σειρά.



ΠΡΟΣΟΧΗ: Βεβαιωθείτε ότι ο ιμάντας μετάδοσης κίνησης έχει τοποθετηθεί σωστά και δεν συμπιέζεται κατά την τοποθέτηση του πλαισίου κοπής.

- a) Βεβαιωθείτε ότι ο κάτω σωλήνας βρίσκεται στη σωστή θέση πριν από τη συναρμολόγηση του πλαισίου κοπής.

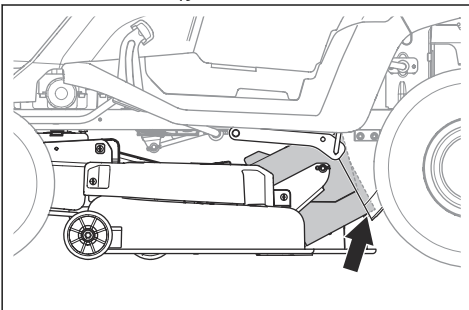

Αφαίρεση και τοποθέτηση του κεντρικού σωλήνα

1. Αποσυμπλέξτε το πλαίσιο κοπής και σβήστε τον κινητήρα.
2. Αφαιρέστε τον συλλέκτη χόρτου.
3. Αφαιρέστε τα 2 κλιπ.

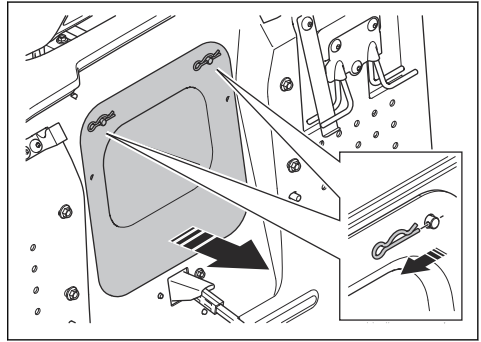

4. Τραβήξτε προς τα έξω τον κεντρικό σωλήνα.
5. Τοποθετήστε τον κεντρικό σωλήνα με την αντίστροφη σειρά.

Ρύθμιση της παραλληλίας του πλαισίου κοπής

Ρύθμιση του πλαισίου κοπής κατά πλάτος

Αν το ύψος κοπής διαφέρει μεταξύ της δεξιάς και της αριστερής πλευράς, υπάρχει δυνατότητα ρύθμισης του ύψους κοπής.

1. Βεβαιωθείτε ότι η πίεση των ελαστικών είναι σωστή και στα 4 ελαστικά. Ανατρέξτε στην ενότητα *Πίεση ελαστικών στη σελίδα 32*.
2. Σταθμεύστε το προϊόν σε οριζόντια επιφάνεια.
3. Βάλτε το πλαίσιο κοπής στην υψηλότερη θέση.
4. Μετρήστε την απόσταση (X) από το κάτω άκρο του πλαισίου κοπής έως το έδαφος στην αριστερή και τη δεξιά πλευρά. Η απόσταση πρέπει να είναι ίδια στις 2 πλευρές.

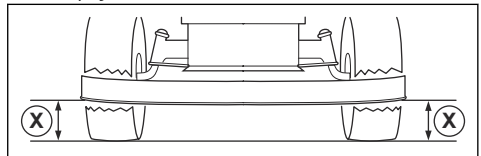

ΠΡΟΕΙΔΟΠΟΙΗΣΗ: Οι λεπίδες στο πλαίσιο κοπής είναι κοφτερές και μπορεί να προκαλέσουν τραυματισμό. Πρέπει να χρησιμοποιείτε προστατευτικά γάντια.

5. Ξεσφίξτε τα κόντρα παξιμάδια στα στηρίγματα του ύψους κοπής.

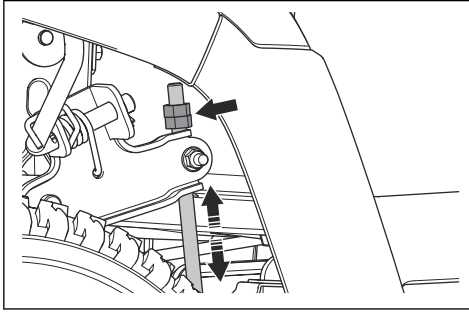

Περιεχόμενα Τα στηρίγματα ύψους κοπής βρίσκονται πίσω από το πλαίσιο κοπής, μπροστά από τους πίσω τροχούς.

6. Ρυθμίστε τα παξιμάδια στα στηρίγματα ύψους κοπής μέχρι το πλαίσιο κοπής να έχει το ίδιο ύψος κοπής στην αριστερή και τη δεξιά πλευρά.
- a) Για να κατεβάσετε χαμηλότερα το πλαίσιο κοπής, γυρίστε τα παξιμάδια αριστερόστροφα.
- b) Για να ανεβάσετε ψηλότερα το πλαίσιο κοπής, γυρίστε τα παξιμάδια δεξιόστροφα.
7. Μετρήστε ξανά την απόσταση. Ρυθμίστε μέχρι να γίνει ίση στις 2 πλευρές.
8. Σφίξτε τα παξιμάδια ασφαλείας όταν ολοκληρωθεί η ρύθμιση κατά πλάτος.
9. Κόψτε λίγο γρασιδί και ελέγξτε τα αποτελέσματα. Αν χρειάζεται, προσαρμόστε τη ρύθμιση.

Ρύθμιση του πλαισίου κοπής κατά μήκος

Το πλαίσιο κοπής πρέπει να είναι εγκάρσια οριζοντιωμένο προτού γίνει η ρύθμιση εμπρός-πίσω. Ανατρέξτε στην ενότητα *Ρύθμιση του πλαισίου κοπής κατά πλάτος στη σελίδα 34*.

1. Βεβαιωθείτε ότι η πίεση των ελαστικών είναι σωστή και στα 4 ελαστικά. Ανατρέξτε στην ενότητα *Πίεση ελαστικών στη σελίδα 32*.
2. Σταθεμεύστε το προϊόν σε οριζόντια επιφάνεια.
3. Βάλτε το πλαίσιο κοπής στην υψηλότερη θέση.

4. Μετρήστε την απόσταση από την κάτω άκρη του πλαισίου κοπής μέχρι το έδαφος στο πίσω (A) και στο μπροστινό μέρος (B). Η απόσταση στο μπροστινό μέρος πρέπει να είναι 5-10 mm μικρότερη από ό,τι στο πίσω μέρος.

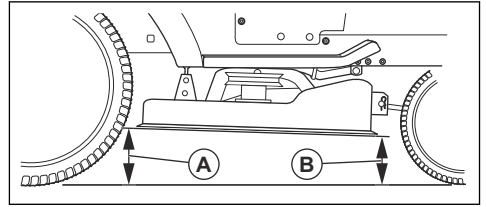

ΠΡΟΕΙΔΟΠΟΙΗΣΗ: Οι λεπίδες στο πλαίσιο κοπής είναι κοφτερές και μπορεί να προκαλέσουν τραυματισμό. Πρέπει να χρησιμοποιείτε προστατευτικά γάντια.

5. Εάν είναι απαραίτητο να κάνετε μια μπροστινή ρύθμιση, χαλαρώστε το παξιμάδι ασφαλείας και γυρίστε το παξιμάδι στον μπροστινό σύνδεσμο.

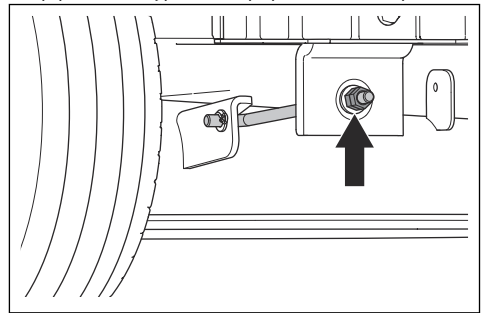

Περιεχόμενα Ο μπροστινός σύνδεσμος βρίσκεται στο μπροστινό μέρος του προϊόντος, πίσω από την εξάτμιση (σιγαστήρα).

- a) Γυρίστε το παξιμάδι αριστερόστροφα για να χαμηλώσετε το μπροστινό μέρος του πλαισίου κοπής.
- b) Για να ανεβάσετε ψηλότερα το πλαίσιο κοπής, γυρίστε το παξιμάδι δεξιόστροφα.
- c) Σφίξτε το παξιμάδι ασφαλείας όταν ολοκληρωθεί η ρύθμιση.

Έλεγχος των λεπίδων



ΠΡΟΣΟΧΗ: Αν οι λεπίδες έχουν υποστεί ζημιά ή έχουν λάθος ζυγοστάθμιση, μπορεί να προκληθεί ζημιά στο προϊόν. Αντικαταστήστε τις λεπίδες που έχουν υποστεί ζημιά. Απευθυνθείτε σε έναν αντιπρόσωπο σέρβις της Husqvarna, για να σας βοηθήσει στο ακόνισμα και τη ζυγοστάθμιση των στομωμένων λεπίδων.

1. Αφαιρέστε το πλαίσιο κοπής. Ανατρέξτε στην ενότητα *Αφαίρεση και τοποθέτηση του πλαισίου κοπής στη σελίδα 32*.
2. Κοιτάξτε τις λεπίδες για να δείτε αν έχουν υποστεί ζημιά και αν χρειάζονται ακόνισμα.

Αντικατάσταση των λεπίδων

1. Αφαιρέστε το πλαίσιο κοπής. Ανατρέξτε στην ενότητα *Αφαίρεση και τοποθέτηση του πλαισίου κοπής στη σελίδα 32*.
2. Ασφαλίστε τις λεπίδες με ένα κομμάτι ξύλο.

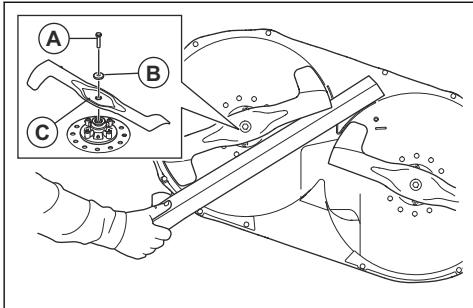

3. Αφαιρέστε το μπουλόνι (Α), τη ροδέλα (Β) και τη λεπίδα (C).
4. Τοποθετήστε μια νέα αριστερή λεπίδα στην αριστερή πλευρά και μια νέα δεξιά λεπίδα στη δεξιά πλευρά. Η αριστερή λεπίδα αναγνωρίζεται από την ένδειξη "Αριστερά" και η αν δεξιά λεπίδα αναγνωρίζεται από την ένδειξη "Δεξιά".

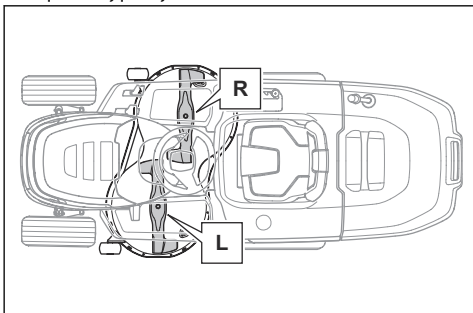

ΠΡΟΣΟΧΗ: Οι λεπίδες έχουν διαφορετική κατεύθυνση περιστροφής. Η δεξιά λεπίδα πρέπει να τοποθετηθεί στη δεξιά πλευρά και η αριστερή λεπίδα πρέπει να τοποθετηθεί στην αριστερή πλευρά.



ΠΡΟΕΙΔΟΠΟΙΗΣΗ: Αν χρησιμοποιηθεί λάθος τύπος λεπίδας, μπορεί να εκσφενδονιστούν αντικείμενα από το πλαίσιο κοπής και να προκληθεί σοβαρός τραυματισμός. Πρέπει να

χρησιμοποιείτε μόνο τις λεπίδες που αναφέρονται στην ενότητα *Τεχνικά στοιχεία στη σελίδα 45*.

5. Βεβαιωθείτε ότι τα κυρτά άκρα των λεπίδων είναι στραμμένα προς την κατεύθυνση του πλαισίου κοπής.
6. Σφίξτε τα μπουλόνια με ροπή 58.5–69.5 Nm.
7. Τοποθετήστε το πλαίσιο κοπής. Ανατρέξτε στην ενότητα *Αφαίρεση και τοποθέτηση του πλαισίου κοπής στη σελίδα 32*.

Αντικατάσταση του μάντα του πλαισίου κοπής (TC 215T)

1. Αφαιρέστε το πλαίσιο κοπής. Ανατρέξτε στην ενότητα *Αφαίρεση και τοποθέτηση του πλαισίου κοπής στη σελίδα 32*.
2. Αφαιρέστε τη βρομιά και το χορτάρι γύρω από τις εδράσεις των ρουλεμάν και από την επάνω επιφάνεια του πλαισίου κοπής.
3. Αφαιρέστε τη βίδα (Α) και την αριστερή άεργη τροχαλία (Β).

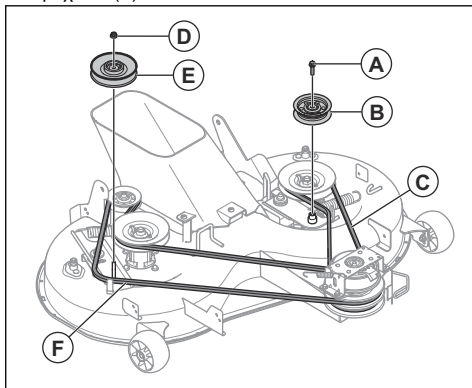

4. Αφαιρέστε τον αριστερό μάντα του πλαισίου κοπής (C) από το πλαίσιο κοπής.
5. Αφαιρέστε το παξιμάδι (D) και τη δεξιά άεργη τροχαλία (E).
6. Αφαιρέστε τον δεξιό μάντα του πλαισίου κοπής από το πλαίσιο κοπής.
7. Τοποθετήστε έναν νέο μάντα πλαισίου κοπής με την αντίστροφη σειρά.

- a) Βεβαιωθείτε ότι οι ιμάντες του πλαισίου κοπής βρίσκονται στη σωστή θέση σε όλες τις τροχαλίες ιμάντα.

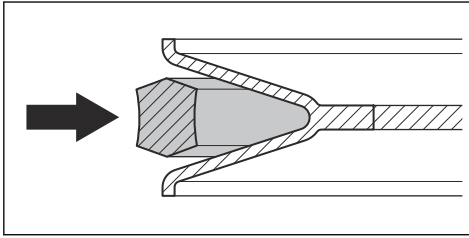

ΠΡΟΣΟΧΗ: Βεβαιωθείτε ότι οι ιμάντες του πλαισίου κοπής δεν έχουν συστραφεί. Ανατρέξτε στο αυτοκόλλητο δρομολόγησης ιμάντα στο πλαίσιο κοπής.

- a) Βεβαιωθείτε ότι οι ιμάντες του πλαισίου κοπής βρίσκονται στη σωστή θέση σε όλες τις τροχαλίες ιμάντα.

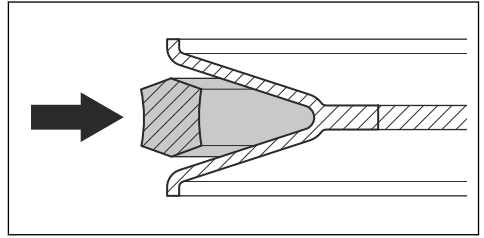

ΠΡΟΣΟΧΗ: Βεβαιωθείτε ότι οι ιμάντες του πλαισίου κοπής δεν έχουν συστραφεί. Ανατρέξτε στο αυτοκόλλητο δρομολόγησης ιμάντα στο πλαίσιο κοπής.

Αντικατάσταση του ιμάντα του πλαισίου κοπής (TC 220T)

1. Αφαιρέστε το πλαίσιο κοπής. Ανατρέξτε στην ενότητα *Αφαίρεση και τοποθέτηση του πλαισίου κοπής στη σελίδα 32*.
2. Αφαιρέστε τη βρομιά και το χορτάρι γύρω από τις εδράσεις των ρουλεμάν και από την επάνω επιφάνεια του πλαισίου κοπής.
3. Αφαιρέστε το παξιμάδι (A), τη ροδέλα (B), το μπουλόνι (C) και τη δεξιά άεργη τροχαλία (D).

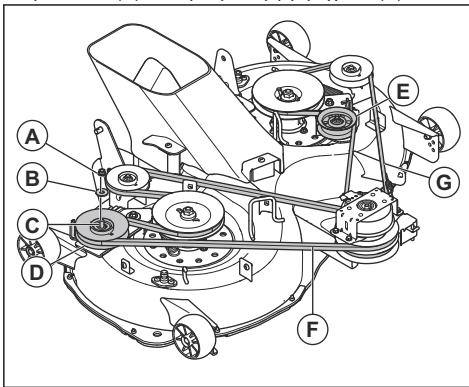

4. Αφαιρέστε το παξιμάδι, τη ροδέλα, το μπουλόνι και την αριστερή άεργη τροχαλία (E).
5. Αφαιρέστε τον δεξιό ιμάντα του πλαισίου κοπής (F) και τον αριστερό ιμάντα του πλαισίου κοπής (G) από τις τροχαλίες των λεπίδων στο πλαίσιο κοπής.
6. Τοποθετήστε έναν νέο ιμάντα πλαισίου κοπής με την αντίστροφη σειρά.

Ρύθμιση των τροχών στήριξης του πλαισίου κοπής

Οι τροχοί στήριξης του πλαισίου κοπής διατηρούν το πλαίσιο στη σωστή θέση στο έδαφος και συμβάλλουν στην αποτροπή της καταπόνησης του γρασιδιού στις περισσότερες συνθήκες εδάφους. Οι τροχοί στήριξης του πλαισίου κοπής είναι σωστά ρυθμισμένοι όταν απέχουν ελάχιστα από το έδαφος, ενώ το πλαίσιο βρίσκεται στο επιθυμητό ύψος κοπής.

1. Σταθεμύστε το προϊόν σε οριζόντια επιφάνεια και σβήστε τον κινητήρα.
2. Τοποθετήστε το πλαίσιο κοπής στο επιθυμητό ύψος κοπής. Ανατρέξτε στην ενότητα *Ρύθμιση του ύψους κοπής στη σελίδα 20*.
3. Αφαιρέστε το παξιμάδι (A), το μπουλόνι (B), τη ροδέλα (C), τον τροχό στήριξης του πλαισίου κοπής (D) και τον δακτύλιο (E).

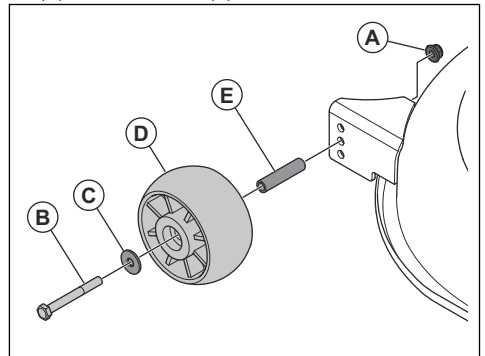

4. Τοποθετήστε τον τροχό στήριξης του πλαισίου κοπής, τον δακτύλιο, το μπουλόνι, τη ροδέλα και το παξιμάδι σε 1 από τις 3 οπές.
5. Ρυθμίστε όλους τους τροχούς στήριξης του πλαισίου κοπής με την ίδια διαδικασία.

Αντιμετώπιση προβλημάτων

Πρόγραμμα αντιμετώπισης προβλημάτων

Αν δεν μπορείτε να βρείτε λύση για το πρόβλημα που αντιμετωπίζετε σε αυτό το εγχειρίδιο χρήσης, απευθυνθείτε στον αντιπρόσωπο σέρβις της Husqvarna.

Πρόβλημα	Αιτία	Ενέργεια
Η μίζα δεν στρέφει το μοτέρ.	Το φρένο στάθμευσης δεν είναι ενεργοποιημένο.	Ενεργοποιήστε το φρένο στάθμευσης. Ανατρέξτε στην ενότητα <i>Ενεργοποίηση και απενεργοποίηση του φρένου στάθμευσης στη σελίδα 19.</i>
	Έχει γίνει σύμπλεξη του πλαισίου κοπής.	Αποσυμπλέξτε το πλαίσιο κοπής. Ανατρέξτε στην ενότητα <i>Σύμπλεξη και αποσύμπλεξη του πλαισίου κοπής στη σελίδα 19.</i>
	Η κεντρική ασφάλεια είναι καμένη.	Αντικαταστήστε την κύρια ασφάλεια. Ανατρέξτε στην ενότητα <i>Αντικατάσταση της κύριας ασφάλειας στη σελίδα 30.</i>
	Ο διακόπτης ανάφλεξης έχει βλάβη.	Απευθυνθείτε στον αντιπρόσωπο σέρβις της Husqvarna.
	Η σύνδεση του καλωδίου με την μπαταρία δεν έχει γίνει σωστά.	Βεβαιωθείτε ότι η μπαταρία έχει συνδεθεί σωστά. Ανατρέξτε στην ενότητα <i>Σύνδεση της μπαταρίας στη σελίδα 16.</i>
	Η μπαταρία είναι πολύ αδύναμη.	Φορτίστε την μπαταρία. Ανατρέξτε στην ενότητα <i>Φόρτιση της μπαταρίας στη σελίδα 30.</i>
	Η μίζα έχει υποστεί ζημιά.	Απευθυνθείτε στον αντιπρόσωπο σέρβις της Husqvarna.
Ο κινητήρας δεν τίθεται σε λειτουργία όταν η μίζα περιστρέφει τον κινητήρα.	Δεν υπάρχει καύσιμο στο ντεπόζιτο καυσίμου.	Γεμίστε το ντεπόζιτο καυσίμου με καύσιμο. Ανατρέξτε στην ενότητα <i>Ανεφοδιασμός με καύσιμο στη σελίδα 17.</i>
	Το μπουζί είναι κατεστραμμένο.	Ελέγξτε τα μπουζί. Αν χρειάζεται, αντικαταστήστε τα μπουζί. Ανατρέξτε στην ενότητα <i>Ελεγχος και αντικατάσταση του μπουζί στη σελίδα 28.</i>
	Το καλώδιο ανάφλεξης έχει υποστεί ζημιά.	Απευθυνθείτε στον αντιπρόσωπο σέρβις της Husqvarna.
	Υπάρχουν σκουπίδια στο καρμπυρατέρ ή στη γραμμή καυσίμου.	Απευθυνθείτε στον αντιπρόσωπο σέρβις της Husqvarna.
	Το φίλτρο καυσίμου είναι φραγμένο.	Αντικαταστήστε το φίλτρο καυσίμου. Ανατρέξτε στην ενότητα <i>Αντικατάσταση του φίλτρου καυσίμου στη σελίδα 27.</i>

Πρόβλημα	Αιτία	Ενέργεια
Ο κινητήρας δεν λειτουργεί ομαλά.	Το μπουζί είναι κατεστραμμένο.	Ελέγξτε τα μπουζί. Αν χρειάζεται, αντικαταστήστε τα μπουζί. Ανατρέξτε στην ενότητα <i>Έλεγχος και αντικατάσταση του μπουζί στη σελίδα 28.</i>
	Το καρμπυρατέρ δεν είναι σωστά ρυθμισμένο.	Απευθυνθείτε στον αντιπρόσωπο σέρβις της Husqvarna.
	Το φίλτρο αέρα είναι φραγμένο.	Καθαρίστε ή αντικαταστήστε το φίλτρο αέρα. Ανατρέξτε στην ενότητα <i>Καθαρισμός και αντικατάσταση του φίλτρου αέρα στη σελίδα 27.</i>
	Ο αναπνευστήρας του νεποζίου είναι φραγμένος.	Απευθυνθείτε στον αντιπρόσωπο σέρβις της Husqvarna.
	Υπάρχουν σκουπιδάκια στο καρμπυρατέρ ή στη γραμμή καυσίμου.	Απευθυνθείτε στον αντιπρόσωπο σέρβις της Husqvarna.
	Το φίλτρο καυσίμου είναι φραγμένο.	Αντικαταστήστε το φίλτρο καυσίμου. Ανατρέξτε στην ενότητα <i>Αντικατάσταση του φίλτρου καυσίμου στη σελίδα 27.</i>
Ο κινητήρας δεν έχει ισχύ.	Το φίλτρο αέρα είναι φραγμένο.	Καθαρίστε ή αντικαταστήστε το φίλτρο αέρα. Ανατρέξτε στην ενότητα <i>Καθαρισμός και αντικατάσταση του φίλτρου αέρα στη σελίδα 27.</i>
	Το μπουζί είναι κατεστραμμένο.	Ελέγξτε τα μπουζί. Αν χρειάζεται, αντικαταστήστε τα μπουζί. Ανατρέξτε στην ενότητα <i>Έλεγχος και αντικατάσταση του μπουζί στη σελίδα 28.</i>
	Υπάρχουν σκουπιδάκια στο καρμπυρατέρ ή στη γραμμή καυσίμου.	Απευθυνθείτε στον αντιπρόσωπο σέρβις της Husqvarna.
	Η ντίζα του γκαζιού έχει ρυθμιστεί λανθασμένα.	Απευθυνθείτε στον αντιπρόσωπο σέρβις της Husqvarna.
Ο κινητήρας σβήνει όταν προσπαθείτε να μετακινήσετε το προϊόν προς τα πίσω.	Το σύστημα οπισθοπορείας (ROS) δεν είναι ενεργοποιημένο.	Ενεργοποιήστε το σύστημα οπισθοπορείας (ROS). Ανατρέξτε στην ενότητα <i>Χρήση του συστήματος οπισθοπορείας (ROS) στη σελίδα 20.</i>
Το σύστημα μετάδοσης κίνησης δεν διαθέτει αρκετή ισχύ.	Η εισαγωγή αέρα του συστήματος μετάδοσης κίνησης ή τα πτερύγια φτερωτής (ανεμιστήρα) ψύξης είναι φραγμένα.	Απευθυνθείτε στον αντιπρόσωπο σέρβις της Husqvarna.
	Ο ανεμιστήρας του συστήματος μετάδοσης κίνησης έχει υποστεί ζημιά.	Απευθυνθείτε στον αντιπρόσωπο σέρβις της Husqvarna.
	Δεν υπάρχει λάδι στο σύστημα μετάδοσης κίνησης ή η στάθμη του λαδιού είναι πολύ χαμηλή.	Απευθυνθείτε στον αντιπρόσωπο σέρβις της Husqvarna.
	Το σύστημα μετάδοσης κίνησης είναι αποσυμπλεγμένο.	Συμπλέξτε το σύστημα μετάδοσης κίνησης. Ανατρέξτε στην ενότητα <i>Σύμπλεξη και αποσύμπλεξη του συστήματος μετάδοσης κίνησης στη σελίδα 19.</i>

Πρόβλημα	Αιτία	Ενέργεια
Η μπαταρία δεν φορτίζεται.	Η μπαταρία έχει υποστεί ζημιά.	Αντικαταστήστε την μπαταρία. Ανατρέξτε στην ενότητα <i>Αντικατάσταση της μπαταρίας στη σελίδα 31</i> .
	Η σύνδεση στους πόλους της μπαταρίας δεν έχει γίνει σωστά.	Βεβαιωθείτε ότι η μπαταρία έχει συνδεθεί σωστά. Ανατρέξτε στην ενότητα <i>Σύνδεση της μπαταρίας στη σελίδα 16</i> .
Το προϊόν παρουσιάζει κραδασμούς.	Οι λεπίδες έχουν χαλαρώσει.	Σφίξτε τις λεπίδες. Ανατρέξτε στην ενότητα <i>Αντικατάσταση των λεπίδων στη σελίδα 36</i> .
	Οι λεπίδες δεν έχουν τοποθετηθεί σωστά.	Βεβαιωθείτε ότι οι λεπίδες έχουν τοποθετηθεί σωστά. Ανατρέξτε στην ενότητα <i>Αντικατάσταση των λεπίδων στη σελίδα 36</i> .
	Οι λεπίδες δεν είναι ζυγοσταθμισμένες.	Ελέγξτε τις λεπίδες για φθορά και ζημιά. Ανατρέξτε στην ενότητα <i>Έλεγχος των λεπίδων στη σελίδα 35</i> .
	Ο κινητήρας έχει χαλαρώσει.	Απευθυνθείτε στον αντιπρόσωπο σέρβις της Husqvarna.
	Οι τροχαλίες ιμάντα έχουν στραβώσει ή χαλαρώσει.	Απευθυνθείτε στον αντιπρόσωπο σέρβις της Husqvarna.

Πρόβλημα	Αιτία	Ενέργεια
Το αποτέλεσμα της κοπής δεν είναι ικανοποιητικό.	Οι λεπίδες έχουν στομώσει.	Ελέγξτε τις λεπίδες για φθορά και ζημιά. Ανατρέξτε στην ενότητα <i>Έλεγχος των Λεπίδων στη σελίδα 35</i> .
	Οι λεπίδες δεν έχουν τοποθετηθεί σωστά.	Βεβαιωθείτε ότι οι λεπίδες έχουν τοποθετηθεί σωστά. Ανατρέξτε στην ενότητα <i>Αντικατάσταση των λεπίδων στη σελίδα 36</i> .
	Το γρασίδι είναι ψηλό ή υγρό.	Ανατρέξτε στην ενότητα <i>Επίτευξη ικανοποιητικού αποτελέσματος κοπής στη σελίδα 21</i> .
	Το πλαίσιο κοπής δεν είναι παράλληλο.	Ρυθμίστε τον παραλληλισμό του πλαισίου κοπής. Ανατρέξτε στην ενότητα <i>Ρύθμιση της παραλληλίας του πλαισίου κοπής στη σελίδα 34</i> .
	Το γρασίδι έχει μπλοκάρει στο πλαίσιο κοπής.	Καθαρίστε το πλαίσιο κοπής. Ανατρέξτε στην ενότητα <i>Καθαρισμός του προϊόντος στη σελίδα 25</i> .
	Το γρασίδι έχει μπλοκάρει στον κεντρικό σωλήνα.	Αφαιρέστε το μπλοκάρισμα του χορταριού στον κεντρικό σωλήνα.
	Οι σπές αέρα στο πλαίσιο κοπής είναι φραγμένες.	Καθαρίστε το πλαίσιο κοπής. Ανατρέξτε στην ενότητα <i>Καθαρισμός του προϊόντος στη σελίδα 25</i> .
	Υπάρχουν ρύποι γύρω από τις τροχαλίες των λεπίδων.	Καθαρίστε το πλαίσιο κοπής. Ανατρέξτε στην ενότητα <i>Καθαρισμός του προϊόντος στη σελίδα 25</i> .
	Η πίεση των ελαστικών είναι διαφορετική στη δεξιά και στην αριστερή πλευρά.	Βεβαιωθείτε ότι η πίεση των ελαστικών είναι σωστή και στα 4 ελαστικά. Ανατρέξτε στην ενότητα <i>Πίεση ελαστικών στη σελίδα 32</i> .
	Το προϊόν χρησιμοποιείται με πολύ υψηλή ταχύτητα.	Ανατρέξτε στην ενότητα <i>Επίτευξη ικανοποιητικού αποτελέσματος κοπής στη σελίδα 21</i> .
	Οι στροφές ανά λεπτό (σ.α.λ.) του κινητήρα είναι πολύ χαμηλές.	Ανατρέξτε στην ενότητα <i>Επίτευξη ικανοποιητικού αποτελέσματος κοπής στη σελίδα 21</i> .
	Ο ιμάντας του πλαισίου κοπής ολισθαίνει.	Απευθυνθείτε στον αντιπρόσωπο σέρβις της Husqvarna.
Ο ιμάντας του πλαισίου κοπής έχει φθαρεί ή έχει υποστεί ζημιά.	Αντικαταστήστε τον ιμάντα του πλαισίου κοπής. Ανατρέξτε στην ενότητα <i>Αντικατάσταση του ιμάντα του πλαισίου κοπής (TC 215T) στη σελίδα 36</i> ή <i>Αντικατάσταση του ιμάντα του πλαισίου κοπής (TC 215T) στη σελίδα 36</i> .	

Πρόβλημα	Αιτία	Ενέργεια
Το πλαίσιο κοπής δεν ξεκινά όταν το κουμπί του δυναμοδότη (PTO) βρίσκεται στη θέση σύμπλεξης.	Δεν έχει τοποθετηθεί συλλέκτης χόρτου ή άλλο εξάρτημα στο άνοιγμα εκκένωσης γρασιδιού (εάν υπάρχει).	Τοποθετήστε τον συλλέκτη χόρτου ή άλλο εξάρτημα στο άνοιγμα εκκένωσης χορταριού. Ανατρέξτε στην ενότητα <i>Τοποθέτηση και αφαίρεση του συλλέκτη χόρτου στη σελίδα 16</i> (κατά περίπτωση).

Μεταφορά, αποθήκευση και απόρριψη

Μεταφορά

- Το προϊόν είναι βαρύ και μπορεί να προκαλέσει τραυματισμούς λόγω σύνθλιψης. Πρέπει να προσέχετε όταν το φορτώνετε ή το ξεφορτώνετε από κάποιο όχημα ή ρυμουλκούμενο.
- Μην ανυψώνετε το προϊόν. Τα σημεία αγκύρωσης δεν είναι εγκεκριμένα σημεία ανύψωσης και πρέπει να χρησιμοποιούνται μόνο για τη στερέωση του προϊόντος σε ρυμουλκούμενο.
- Πρέπει να χρησιμοποιείτε εγκεκριμένο ρυμουλκούμενο όχημα για τη μεταφορά του προϊόντος.
- Βεβαιωθείτε ότι γνωρίζετε τους τοπικούς κανονισμούς οδικής κυκλοφορίας προτού μεταφέρετε το προϊόν με ρυμουλκούμενο ή οδηγώντας σε δρόμο.
- Για να διευκολυνθεί η φόρτωση του προϊόντος σε ρυμουλκούμενο, τοποθετήστε το πλαίσιο κοπής στην υψηλότερη θέση.

1. Σταθμεύστε το προϊόν στο κέντρο της περιοχής φόρτωσης.

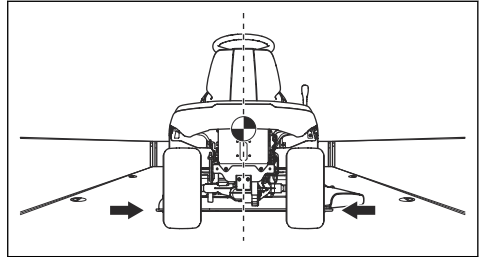

ΠΡΟΣΟΧΗ: Για μεταφορά σε οχήματα μεταφοράς με κάλυμμα, αφήστε το προϊόν να κρυώσει προτού το τοποθετήσετε κάτω από το κάλυμμα.

2. Βεβαιωθείτε ότι το κέντρο βάρους του προϊόντος βρίσκεται πάνω από τον άξονα των τροχών του οχήματος μεταφοράς. Αν χρησιμοποιείτε ρυμουλκούμενο για τη μεταφορά, βεβαιωθείτε ότι η κατακόρυφη δύναμη στη ράβδο ρυμούλκησης είναι σωστή.

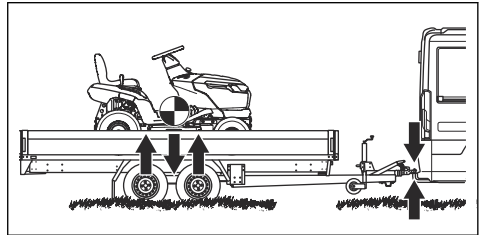

3. Ενεργοποιήστε το φρένο στάθμευσης.
4. Αφαιρέστε όλα τα μη στερεωμένα αντικείμενα.

Ασφαλής στερέωση του προϊόντος για μεταφορά



ΠΡΟΕΙΔΟΠΟΙΗΣΗ: Προτού στερεώσετε το προϊόν, πρέπει να διαβάσετε και να κατανοήσετε το κεφάλαιο για την ασφάλεια. Ανατρέξτε στην ενότητα *Ασφάλεια στη σελίδα 6*.



ΠΡΟΕΙΔΟΠΟΙΗΣΗ: Το φρένο στάθμευσης δεν επαρκεί για την ασφάλιση του μηχανήματος κατά τη μεταφορά. Στερεώστε καλά το προϊόν στην περιοχή φόρτωσης.

Εξοπλισμός: 2 εγκεκριμένοι ιμάντες και 4 τάκοι τροχών.

5. Συνδέστε τον πρώτο ιμάντα στη ράβδο ρυμούλκησης.

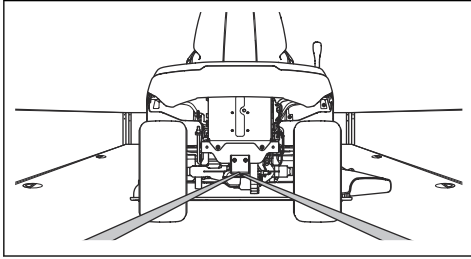

6. Σφίξτε τον ιμάντα προς τα πίσω για να στερεώσετε το προϊόν στην περιοχή φόρτωσης.
7. Τοποθετήστε τον δεύτερο ιμάντα γύρω από τον μπροστινό άξονα.

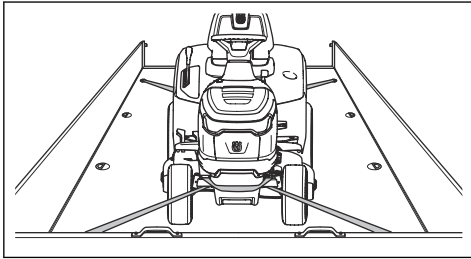

8. Στερεώστε τον ιμάντα στην περιοχή φόρτωσης.
9. Σφίξτε τον ιμάντα προς την κατεύθυνση του μπροστινού μέρους της περιοχής φόρτωσης, για να στερεώσετε το προϊόν στην περιοχή φόρτωσης.
10. Τοποθετήστε τους τάκους τροχών μπροστά και πίσω από τους πίσω τροχούς.

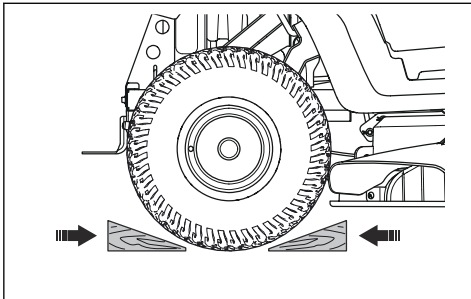

Αποθήκευση

Προετοιμάστε το προϊόν για αποθήκευση στο τέλος της σεζόν, καθώς και όταν δεν πρόκειται να το χρησιμοποιήσετε για περισσότερες από 30 ημέρες. Αν κρατήσετε καύσιμο στο ρεζερβουάρ καυσίμου για περισσότερο από 30 ημέρες, τα κολλώδη σωματίδια μπορεί να προκαλέσουν μπλοκάρισμα του καρμπυρατέρ. Αυτό θα έχει αρνητικές συνέπειες για τη λειτουργία του κινητήρα.

Για να μην σχηματίζονται κολλώδη σωματίδια κατά τη διάρκεια της αποθήκευσης, προσθέστε σταθεροποιητή καυσίμου. Αν χρησιμοποιείτε αλκυλιωμένη βενζίνη, δεν απαιτείται σταθεροποιητής καυσίμου. Αν χρησιμοποιείτε τυπική βενζίνη, μην αλλάξετε σε αλκυλιωμένη. Αυτό μπορεί να σκληρύνει τα ευαίσθητα ελαστικά μέρη. Προσθέστε τον σταθεροποιητή στο καύσιμο που βρίσκεται μέσα στο ντεπόζιτο ή στο δοχείο φύλαξης. Πρέπει πάντα να χρησιμοποιείτε τις αναλογίες ανάμειξης που ορίζονται από τον κατασκευαστή. Αφήστε τον κινητήρα να λειτουργήσει για τουλάχιστον 10 λεπτά μετά την προσθήκη του σταθεροποιητή, μέχρι να φτάσει στο καρμπυρατέρ.



ΠΡΟΕΙΔΟΠΟΙΗΣΗ: Μην κρατάτε το προϊόν με καύσιμο στο ρεζερβουάρ σε εσωτερικούς χώρους ή σε χώρους με κακό αερισμό. Υπάρχει κίνδυνος πυρκαγιάς αν οι αναθυμιάσεις καυσίμου βρεθούν κοντά σε ανοιχτές φλόγες, σπινθήρες και ενδεικτικές λυχνίες, όπως αυτές που υπάρχουν σε καυστήρες, ντεπόζιτα νερού και στεγνωτήρια ρούχων.



ΠΡΟΕΙΔΟΠΟΙΗΣΗ: Απομακρύνετε το γρασίδι, τα φύλλα και άλλα εύφλεκτα υλικά από το προϊόν για να μειώσετε τον κίνδυνο πυρκαγιάς. Πρέπει να αφήνετε το προϊόν να κρυώσει προτού το τοποθετήσετε στον χώρο αποθήκευσης.

- Καθαρίστε το προϊόν, ανατρέξτε στην ενότητα *Καθαρισμός του προϊόντος στη σελίδα 25*. Επισκευάστε τυχόν ζημιές στη βαφή, για να εμποδίσετε τη διάβρωση.
- Ελέγξτε το μηχάνημα για τυχόν φθαρμένα ή κατεστραμμένα εξαρτήματα και σφίξτε τις βίδες και τα παξιμάδια που έχουν χαλαρώσει.
- Αφαιρέστε την μπαταρία. Καθαρίστε την, φορτίστε την και αποθηκεύστε την σε δροσερό χώρο.
- Αλλάξτε το λάδι του κινητήρα και απορρίψτε τα απόβλητα λαδιού.
- Αδειάστε το ντεπόζιτο καυσίμου. Εκκινήστε τον κινητήρα και αφήστε τον να λειτουργήσει μέχρι να μην απομείνει καύσιμο στο καρμπυρατέρ.



ΠΡΟΣΟΧΗ: Μην αδειάζετε το ντεπόζιτο καυσίμου και το καρμπυρατέρ, αν έχει προστεθεί σταθεροποιητής.

- Κλείστε τη βαλβίδα διακοπής παροχής καυσίμου.
- Αφαιρέστε τα μπουζί και προσθέστε περίπου μία κουταλιά της σούπας λάδι κινητήρα σε κάθε κύλινδρο. Περιστρέψτε με το χέρι τον άξονα του κινητήρα για να απλωθεί το λάδι και τοποθετήστε ξανά τα μπουζί.
- Λιπάνετε όλους τους γρασαδόρους, τις αρθρώσεις και τους άξονες.

- Φυλάξτε το προϊόν σε καθαρό και ξηρό χώρο και τοποθετήστε πάνω του ένα κάλυμμα για επιπλέον προστασία.
- Μπορείτε να προμηθευτείτε από τον αντιπρόσωπο ένα κάλυμμα για προστασία του προϊόντος κατά την αποθήκευση ή τη μεταφορά.

Απόρριψη

- Οι χημικές ουσίες μπορεί να είναι επικίνδυνες και δεν πρέπει να απορρίπτονται στο έδαφος. Πρέπει πάντα να απορρίπτετε τα χρησιμοποιημένα χημικά σε κάποιο κέντρο σέρβις ή σε κατάλληλη τοποθεσία απόρριψης.
- Όταν το προϊόν φθαρεί υπερβολικά, πρέπει να το στείλετε στον αντιπρόσωπο ή σε κατάλληλη εγκατάσταση ανακύκλωσης.
- Το λάδι, τα φίλτρα λαδιού, το καύσιμο και η μπαταρία μπορεί να έχουν αρνητικές επιπτώσεις στο περιβάλλον. Πρέπει να συμμορφώνεστε με τις τοπικές απαιτήσεις ανακύκλωσης και τους ισχύοντες κανονισμούς.
- Μην απορρίπτετε την μπαταρία ως οικιακό απόβλητο.
- Στείλτε την μπαταρία σε έναν αντιπρόσωπο σέρβις της Husqvarna ή απορρίψτε τη σε σημείο απόρριψης χρησιμοποιημένων μπαταριών.

Τεχνικά στοιχεία

Τεχνικά στοιχεία

	TC 215T	TC 220T
Διαστάσεις		
Πλάτος, χωρίς το πλαίσιο κοπής, mm	933	971
Πλάτος, με το πλαίσιο κοπής, mm	987,5	1140
Ύψος, mm	1108	1124
Μήκος, χωρίς συλλέκτης χόρτου, mm	1921	2029
Μήκος, συμπτ, συλλέκτης χόρτου, mm	2533	2714
Βάρος, με το πλαίσιο κοπής, με κενό ντεπόζιτο, kg	259	284
Χωρητικότητα συλλέκτη χόρτου, λίτρα	300	350
Μεταξόνιο, mm	1250	1250
Μετατρόχιο, μπροστά, mm	756	756
Μετατρόχιο, πίσω, mm	717	717
Πίεση ελαστικών, μπροστά, kPa/bar/PSI	150/1,5/21,8	150/1,5/21,8
Πίεση ελαστικών, πίσω, kPa/bar/PSI	100/1/14,5	100/1/14,5
Εμπρός ελαστικά	15×6-6	15×6-6
Πίσω ελαστικά	18×8,5-8	20×10-8
Μέγ. κλίση, μοίρες °	10	10
Μέγ. βάρος εξοπλισμού ρυμούλκησης, σε κλίση 10°, kg	110	110
Μέγ. επιτρεπόμενο κατακόρυφο φορτίο στη ράβδο ρυμούλκησης, N/kg	520/52	520/52
Μέγ. επιτρεπόμενο οριζόντιο φορτίο στη ράβδο ρυμούλκησης, N/kg	600/60	600/60
Κινητήρας		
Μάρκα / μοντέλο	Husqvarna / HV 586AE	Husqvarna / HV 708AE
Ονομαστική απόδοση ισχύος κινητήρα, kW ¹	11,7	14,4
Κυβισμός, cm ³	586	708
Μέγ. στροφές κινητήρα, σ.α.λ.	2800 ± 50	2800 ± 50
Μέγ. ταχύτητα προς τα εμπρός, km/h	10	10
Μέγ. ταχύτητα οπισθοπορείας, km/h	6	6

¹ Η ονομαστική ισχύς του εν λόγω κινητήρα είναι η μέση ωφέλιμη ισχύς (σε συγκεκριμένες στροφές κινητήρα) ενός τυπικού κινητήρα παραγωγής για το μοντέλο του κινητήρα μετρημένης βάσει του προτύπου SAE J1349/ISO1585. Οι κινητήρες μαζικής παραγωγής μπορεί να διαφέρουν από την τιμή αυτή. Η πραγματική ωφέλιμη απόδοση ισχύος του κινητήρα που τοποθετείται στο τελικό προϊόν εξαρτάται από την ταχύτητα λειτουργίας, τις συνθήκες του περιβάλλοντος και άλλες τιμές.

	TC 215T	TC 220T
Αμόλυβδο καύσιμο, μέγιστη περιεκτικότητα σε αιθανόλη/ελάχιστος αριθμός οκτανίων	E10/92	E10/92
Όγκος ντεπόζιτου καυσίμου, λίτρα	13	13
Λάδι	Κατηγορία SF, SH ή SJ SAE40, SAE30, SAE20W-50, SAE10W-40, SAE10W-30 ή SAE5W-20	Κατηγορία SF, SH ή SJ SAE40, SAE30, SAE20W-50, SAE10W-40, SAE10W-30 ή SAE5W-20
Όγκος λαδιού με φίλτρο λαδιού, λίτρα	1,7	2,4
Όγκος λαδιού χωρίς φίλτρο λαδιού, λίτρα	1,6	2,3
Μίζα	Ηλεκτρικό σύστημα εκκίνησης, 12 V	Ηλεκτρικό σύστημα εκκίνησης, 12 V
Σύστημα μετάδοσης κίνησης		
Μάρκα / μοντέλο	Tuff Torq / K46EN	Tuff Torq / K46EN
Όγκος λαδιού, λίτρα	2,2	2,2
Ηλεκτρικό σύστημα		
Τύπος	12 V, με γειωμένο τον αρνητικό πόλο	12 V, με γειωμένο τον αρνητικό πόλο
Μπαταρία	12 V, 24 Ah	12 V, 24 Ah
Μπουζί	HQT-7/HQT-12	HQT-7/HQT-12
Διάκενο ηλεκτροδίου, mm/in.	0,6-0,8/0,024-0,032	0,6-0,8/0,024-0,032
Τύπος λαμπτήρα	12V, 10,19W	12V, 10,19W
Πλαίσιο κοπής		
Πλάτος κοπής, mm	950	1080
Ύψος κοπής, 10 θέσεις, mm	25-105	25-105
Εκπομπές θορύβου ²		
Στάθμη ηχητικής ισχύος, μετρούμενη τιμή dB(A)	98	97
Στάθμη ηχητικής ισχύος, εγγυημένη, dB(A)	100	100
Στάθμες ήχου ³		
Στάθμη ηχητικής πίεσης στο αυτί του χειριστή, dB(A)	85	84
Στάθμες κραδασμών ⁴		
Στάθμη κραδασμών στο τιμόνι, m/s ²	3,4	5,3
Επίπεδο κραδασμών στο κάθισμα, m/s ²	1,9	5,2

² Οι εκπομπές θορύβου στο περιβάλλον μετρούνται ως ηχητική ισχύς (L_{WA}) σε συμμόρφωση με την Οδηγία 2000/14/ΕΚ.

³ Στάθμη πίεσης θορύβου σύμφωνα με το πρότυπο EN 5395. Τα καταγεγραμμένα στοιχεία για τη στάθμη πίεσης θορύβου έχουν τυπική στατιστική διασπορά (τυπική απόκλιση) της τάξης του 3,0 dB(A).

⁴ Στάθμη κραδασμών σύμφωνα με το πρότυπο EN 5395. Η τυπική στατιστική διασπορά (τυπική απόκλιση) των αναφερόμενων δεδομένων για τη στάθμη κραδασμών είναι 1,5 m/s² (τιμόνι) και 1,5 m/s² (κάθισμα).

	TC 215T	TC 220T
Λεπίδες		
Μήκος λεπίδας, mm	482,5	554
Κωδικός προϊόντος, αριστερή λεπίδα	537 67 40-10	531 14 83-01
Κωδικός προϊόντος, δεξιά λεπίδα	537 67 41-10	531 14 83-04
Κωδικός προϊόντος, κιτ χορτολίπανσης (αξεσουάρ) ⁵	547 35 66-01	546 51 50-01
Κωδικός προϊόντος, αριστερή λεπίδα χορτολίπανσης (αξεσουάρ) ⁶	537 67 42-10	531 14 83-03
Κωδικός προϊόντος, δεξιά λεπίδα χορτολίπανσης (αξεσουάρ) ⁷	537 67 43-10	531 14 83-02



ΠΡΟΕΙΔΟΠΟΙΗΣΗ: Χρησιμοποιείτε μόνο τα πλαίσια κοπής που καθορίζονται στο παρόν εγχειρίδιο. Τα πλαίσια κοπής που δεν είναι εγκεκριμένα για το παρόν προϊόν μπορεί να προκαλέσουν εκτίναξη αντικειμένων με υψηλή ταχύτητα και σοβαρό τραυματισμό.

Σημεία ελέγχου	
Παραλληλισμός πλαισίου κοπής με το ύψος κοπής στη θέση 1	5–10 mm / 0,197–0,394 in.
Έλεγχος του ύψους κοπής στη θέση 1	25 ± 2 mm / 0,98 ± 0,079 in.

Σέρβις

Πρέπει να κάνετε έναν ετήσιο έλεγχο σε ένα εξουσιοδοτημένο κέντρο σέρβις, για να βεβαιώνετε ότι το προϊόν λειτουργεί με ασφαλή τρόπο και με την καλύτερη δυνατή απόδοση κατά την περίοδο μέγιστης χρήσης. Η καλύτερη εποχή για σέρβις ή για γενική επισκευή του προϊόντος είναι κατά την περίοδο ελάχιστης χρήσης.

Όταν στέλνετε μια παραγγελία για ανταλλακτικά, πρέπει να παρέχετε πληροφορίες για το έτος αγοράς, το μοντέλο, τον τύπο και τον αριθμό σειράς.

Χρησιμοποιείτε πάντα γνήσια ανταλλακτικά.

⁵ Το κιτ χορτολίπανσης περιλαμβάνει λεπίδες, πώμα χορτολιπάσματος και εξαρτήματα για συναρμολόγηση.

⁶ Χρησιμοποιήστε τη λεπίδα μόνο με τα πλήρη εξαρτήματα του κιτ χορτολίπανσης στο 547 35 66-01 (μοντέλο TC 215T) ή το 546 51 50-01 (μοντέλο TC 220T).

⁷ Χρησιμοποιήστε τη λεπίδα μόνο με τα πλήρη εξαρτήματα του κιτ χορτολίπανσης στο 547 35 66-01 (μοντέλο TC 215T) ή το 546 51 50-01 (μοντέλο TC 220T).

Δήλωση Συμμόρφωσης

Δήλωση συμμόρφωσης ΕΕ

Εμείς, η Husqvarna AB, SE 561 82 Huskvarna,
ΣΟΥΗΔΙΑ, Τηλ. +46 36 146500 δηλώνουμε με
αποκλειστική μας ευθύνη ότι το προϊόν:

Περιγραφή	Επικαθήμενο ωθούμενο χλοοκοπικό
Μάρκα	Husqvarna
Τύπος / Μοντέλο	TC 215T, TC 220T
Αναγνώριση	Αριθμός σειράς με ημερομηνία 2023 και μεταγενέστερη

συμμορφώνεται πλήρως με τις ακόλουθες οδηγίες και
τους κανονισμούς της ΕΕ:

Οδηγία/Κανονισμός	Περιγραφή
2006/42/EK	"σχετικά με τα μηχανήματα"
2014/30/EE	"σχετικά με την ηλεκτρομαγνητική συμβατότητα"
2000/14/EK	"σχετικά με τις εκπομπές θορύβου στο περιβάλλον"
2011/65/EE	"σχετικά με τον περιορισμό της χρήσης ορισμένων επικίνδυνων ουσιών σε είδη ηλεκτρικού και ηλεκτρονικού εξοπλισμού"

και ότι εφαρμόζονται τα παρακάτω πρότυπα ή/και
τεχνικές προδιαγραφές: EN ISO 5395-1:2013/A1:2018,
EN ISO 5395-3:2013/A1:2017/A2:2018, EN ISO
14982:2009, EN IEC 63000:2018.

Κοινοποιημένος φορέας: Ο φορέας 0197, TÜV
Rheinland LGA Products GmbH, Tillystrasse 2, 90431
Nürnberg, Germany έχει πιστοποιήσει τη συμμόρφωση
με την οδηγία 2000/14/EK, διαδικασία αξιολόγησης
συμμόρφωσης: Παράρτημα VI.

Για περισσότερες πληροφορίες σχετικά με τις εκπομπές
θορύβου, ανατρέξτε στην ενότητα *Τεχνικά στοιχεία στη
σελίδα 45*.

Huskvarna, 2024-11-13



Claes Losdal, Διευθυντής ανάπτυξης/Προϊόντα κήπου,
Husqvarna AB

Υπεύθυνος για την τεχνική τεκμηρίωση

