

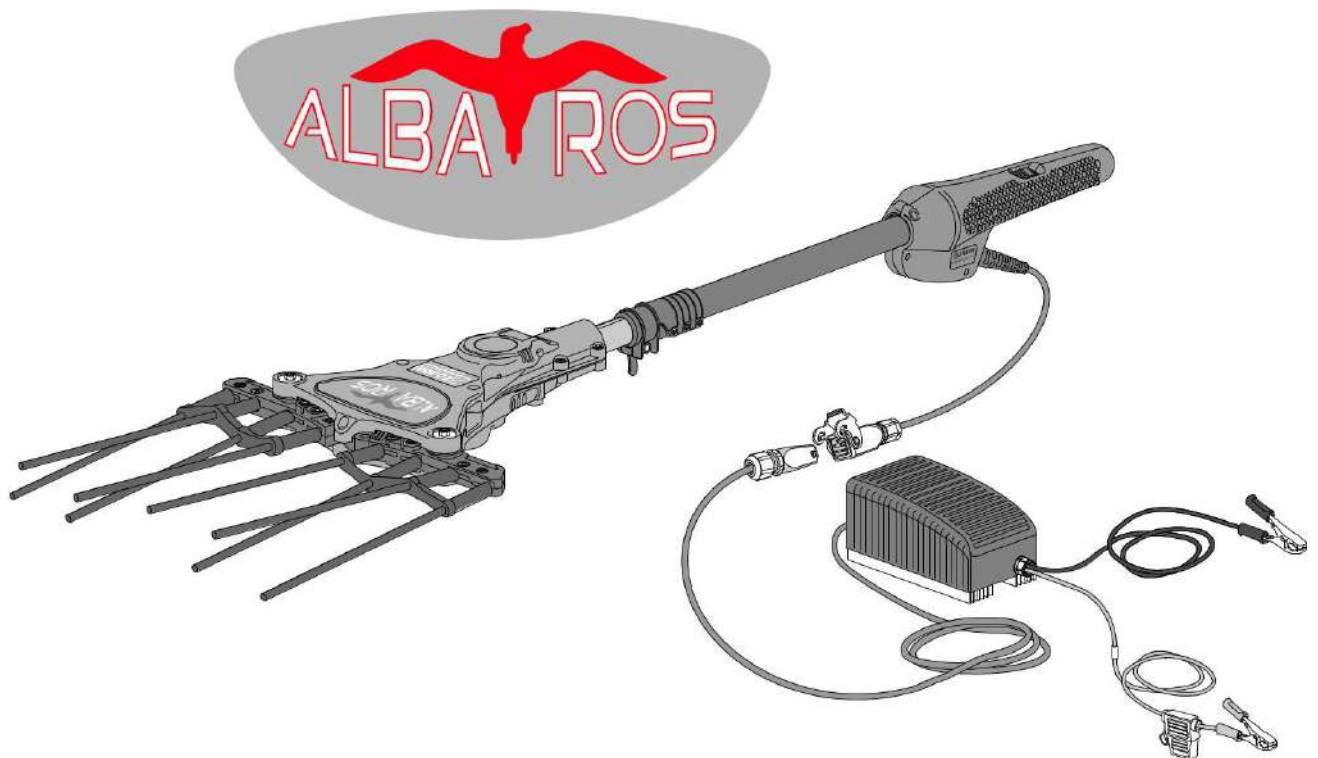

Εγχειρίδιο χρήσης και συντήρησης



## Ραβδιστικό ALBATROS F 33V Μοντέλο AL 200/AF - AL 300/AF



**Προσοχή:** Είναι υποχρεωτικό να διαβάσετε το παρακάτω εγχειρίδιο χρήσης πριν χρησιμοποιήσετε το μηχάνημα



## Περιεχόμενα

<b>1. ΠΕΡΙΓΡΑΦΗ ΚΑΙ ΒΑΣΙΚΑ ΧΑΡΑΚΤΗΡΙΣΤΙΚΑ</b> .....	5
1.1. Εισαγωγή.....	5
1.2. Χαρακτηριστικά, εγκυρότητα και ενημερώσεις στο εγχειρίδιο οδηγιών .....	5
1.3. Διατηρώντας το εγχειρίδιο.....	6
1.4. Εγγύηση.....	6
1.5. Περιγραφή του ραβδιστικού .....	8
1.6. Προβλεπόμενη χρήση.....	9
1.6.1. Επιτρεπόμενες χρήσεις .....	9
1.6.2. Ακατάλληλες χρήσεις.....	9
1.7. Ταυτοποίηση.....	10
1.8. Τεχνικά χαρακτηριστικά.....	10
1.9. Ηχητική στάθμη.....	11
1.10. Στάθμη κραδασμών .....	11
1.11. Πιστοποιήσεις και οδηγίες CE.....	11
<b>2. ΓΕΝΙΚΟΙ ΚΑΝΟΝΕΣ ΑΣΦΑΛΕΙΑΣ ΚΑΙ ΠΡΟΛΗΨΗΣ ΑΤΥΧΗΜΑΤΩΝ</b> .....	13
2.1. Πινακίδες κινδύνου και προειδοποιήσεων.....	13
2.2. Ένδυση.....	14
2.3. Οικολογία και μόλυνση.....	14
2.3.1. Απόσυρση και αποικοδόμηση των εξαρτημάτων.....	14
2.4. Ασφαλής χρήση.....	15
<b>3. ΟΔΗΓΙΕΣ ΧΡΗΣΗΣ</b> .....	17
3.1. Λειτουργία.....	17
<b>4. ΣΥΝΤΗΡΗΣΗ</b> .....	20
4.1. Ημερήσια συντήρηση.....	21
4.2. Εβδομαδιαία συντήρηση.....	22
4.3. Εποχιακή συντήρηση.....	22

**5. ΕΝΤΟΠΙΣΜΟΣ  
ΠΡΟΒΛΗΜΑΤΩΝ.....23**

**6.  
ΑΝΤΑΛΛΑΚΤΙΚΑ.....25**

Έκδοση 00-09/18

**2**

Κωδικός 6.473.187



Για μηχανήματα που χρησιμοποιούνται σε χώρες όπου η επίσημη γλώσσα δεν είναι η ιταλική, η ZANON συνοδεύει το πρωτότυπο κείμενο με μετάφραση στη γλώσσα της εκάστοτε χώρας χρήσης. Σε περίπτωση διαφωνίας, το νομικά δεσμευτικό κείμενο είναι το πρωτότυπο στα ιταλικά.

#### Η ΠΑΡΑΚΑΤΩ ΕΤΑΙΡΕΙΑ



**ΔΙΑΤΗΡΕΙ ΤΗΝ ΙΔΙΟΚΤΗΣΙΑ ΤΟΥ ΠΑΡΑΚΑΤΩ ΕΓΧΕΙΡΙΔΙΟΥ, ΑΠΑΓΟΡΕΥΕΙ ΣΕ ΟΠΟΙΟΝΔΗΠΟΤΕ ΤΗΝ ΑΝΑΠΑΡΑΓΩΓΗ Ή ΤΗΝ ΜΕΤΑΔΟΣΗ ΑΥΤΟΥ ΣΕ ΤΡΙΤΟΥΣ ΧΩΡΙΣ ΤΗΝ ΑΔΕΙΟΔΟΤΗΣΗ ΤΟΥ ΙΔΙΟΚΤΗΤΗ ΚΑΙ ΔΙΑΤΗΡΕΙ ΤΟ ΔΙΚΑΙΩΜΑ ΕΠΙΚΥΡΩΣΗΣ ΑΥΤΟΥ ΒΑΣΕΙ ΝΟΜΟΥ.**



# EC DECLARATION OF CONFORMITY

IN TERMS OF DIRECTIVE 2006/42/EC – 2000/14/EC

WE:

**ZANON** S.r.l.

VIA MADONNETTA, 30  
35011 CAMPODARSEGO (PADOVA) - ITALIA

DECLARE WITH OUR EXCLUSIVE RESPONSIBILITY THAT  
THE EQUIPMENT CALLED:

**ELECTRIC HARVESTER ALBATROS F 33V**

<b>MODEL: AL 200/AF</b>	<b>SERIAL No:</b>	<b>YEAR:</b>
-------------------------	-------------------	--------------

TO WHICH THIS DECLARATION REFERS, COMPLIES WITH THE FOLLOWING LEGISLATIVE PROVISIONS AND HARMONISED PRODUCT STANDARDS:

- *DIRECTIVE 2006/42/EC (MACHINERY SAFETY)*
- *DIRECTIVE 2002/95/CE (Restriction on the use of certain hazardous substances in electrical and electronic equipment)*
- *DIRECTIVE 2004/108/CE (Electromagnetic compatibility)*
- *DIRECTIVE 2009/125/CE (Environmentally Friendly Design of energy related products)*
- *DIRECTIVE 2011/65/UE (Restriction on the use of certain hazardous substances in electric and electronic equipment)*
- *DIRECTIVE 2012/19/UE (WEEE - Waste from electrical and electronic equipment)*

In order to verify conformity, the following standards and technical specifications have been applied:

EN 349:1993+A1:2008

EN ISO 3746:2010

EN ISO 11202:2010

EN ISO 12100-1:2003

EN ISO 12100-2:2003

EN ISO 13849-1:2008

EN ISO 1412-1:2007

EN ISO 20643:2008

**ZANON** S.r.l.

Mr. Franco Zanon

Campodarsego, \_\_\_\_\_

(Date)

\_\_\_\_\_

(Signature of the legal representative)

The interchangeable equipment is not part of the list of machines of attachment IV of directive 2006/42/EC: in order to verify conformity, the manufacturer used the procedure indicated in article 12, paragraph 2, with internal control on manufacturing as in attachment VIII. the manufacturing technical booklet, written conforming to attachment VII - Part A, is kept for 10 years from the date the following declaration is made and will be made available by Sig. Franco ZANON from his elected residence c/o ZANON Srl, at Campodarsego in via Madonnetta No. 30, after a request by the national supervisory body.

## 1. ΠΕΡΙΓΡΑΦΗ ΚΑΙ ΒΑΣΙΚΑ ΧΑΡΑΚΤΗΡΙΣΤΙΚΑ

### 1.1. Εισαγωγή

Αυτό το εγχειρίδιο περιλαμβάνει τις οδηγίες για την εγκατάσταση, τη χρήση και την συντήρηση του **ηλεκτρικού ραβδιστικού μηχανήματος ALBATROS F 33V μοντέλου AL200/AF και του AL300/AF** που στις παρακάτω ενότητες αναφέρεται απλώς ως **“Ραβδιστικό”**.

Το **Ραβδιστικό** προορίζεται μόνο για την συγκομιδή των ελιών. Κάθε άλλη χρήση θα πρέπει να θεωρείται ακατάλληλη και ενδεχομένως επικίνδυνη για την ακεραιότητα του χειριστή και κάθε άλλου εκτεθειμένου, σε αυτό, ανθρώπου. Το εγχειρίδιο αυτό αποτελεί αναπόσπαστο μέρος του **Ραβδιστικού**, ορίζει τον σκοπό για τον οποίο κατασκευάστηκε και περιέχει όλες τις πληροφορίες που απαιτούνται για τη σωστή και ασφαλή χρήση του.

Η ομαλή λειτουργία του μηχανήματος εξαρτάται από τη σωστή χρήση του και την κατάλληλη συντήρηση του: συνιστάται, για τον λόγο αυτόν, να ακολουθείτε προσεκτικά τις οδηγίες αυτού του εγχειριδίου προκειμένου να αποφευχθεί οποιαδήποτε κατάσταση που θα μπορούσε να θέσει σε κίνδυνο τη λειτουργία και την ανθεκτικότητα του μηχανήματος. Είναι επίσης σημαντικό να ακολουθείτε οτιδήποτε περιγράφεται σε αυτό το εγχειρίδιο καθώς η **ZANON** απορρίπτει οποιαδήποτε ευθύνη προκύπτει λόγω αμέλειας από την μη τήρηση αυτών των κανόνων, διότι θα είχε ως αποτέλεσμα την ακύρωση της εγγύησης.

Είναι υποχρεωτικό να επιβεβαιώνετε κατά την παράδοση αυτού του **Ραβδιστικού** ότι είναι ακέραιο και περιέχει όλα του τα εξαρτήματα. Οποιοδήποτε παράπονο θα πρέπει να παρουσιαστεί γραπτά εντός 8 (οκτώ) ημερών από την παραλαβή του μηχανήματος. Η **ZANON** μπορεί, ωστόσο, ανά πάσα στιγμή να επικοινωνήσει για άμεση και ακριβή τεχνική υποστήριξη και οτιδήποτε απαιτείται για τη βέλτιστη λειτουργία και την μέγιστη απόδοση του εξοπλισμού.

Μόλις λάβετε το προϊόν, διαβάστε προσεκτικά το εγχειρίδιο χρήσης και ακολουθήστε επίσης προσεκτικά τις οδηγίες που περιέχονται σε αυτό.

### 1.2. Χαρακτηριστικά, εγκυρότητα και ενημερώσεις στο εγχειρίδιο οδηγιών

Όλο το τεχνικό υλικό ή η περιγραφή που υπάρχει σε αυτό το εγχειρίδιο ανήκει αποκλειστικά στη **ZANON**, η οποία απαγορεύει την πλήρη ή μερική αναπαραγωγή αυτού, εκτός και αν έχει εκδοθεί γραπτή εγγύηση από τη **ZANON**.

Τα Δεδομένα, οι εικόνες και οι περιγραφές στο εγχειρίδιο αυτό δεν μπορούν να θεωρηθούν δεσμευτικές. Η **ZANON** διατηρεί το δικαίωμα να προβεί σε εκ νέου αλλαγές οποιαδήποτε στιγμή κρίνει ότι είναι κατάλληλη για βελτίωση, ή για κατασκευαστική ή εμπορική απαίτηση.

Το εγχειρίδιο αυτό αντικατοπτρίζει την ισχύουσα κατάσταση των τεχνικών χαρακτηριστικών του **Ραβδιστικού** κατά την εποχή της αγοράς του και δεν μπορεί να θεωρηθεί ανεπαρκές σε περίπτωση που ενημερωθεί μελλοντικά λόγω ενδεχόμενων τροποποιήσεων σχετικών νομικών διατάξεων.



Η **ZANON** αρνείται οποιαδήποτε ευθύνη για βλάβες που ενδέχεται να προκληθούν από το **Ραβδιστικό** σε άτομα, ζώα ή ιδιοκτησίες και που οφείλονται σε διαφορετική χρήση από αυτήν που περιγράφεται σε αυτό το εγχειρίδιο, ή σε βλάβες που προκλήθηκαν λόγω αμέλειας ή λόγω μη τήρησης των οδηγιών που περιέχονται σε αυτό το εγχειρίδιο.

### 1.3. Διατηρώντας το εγχειρίδιο

Το εγχειρίδιο θα πρέπει να φυλάσσεται προσεκτικά σε μία κατάλληλη περιοχή προκειμένου να διασφαλίζεται η φυσική του ακεραιότητα· θα πρέπει να είναι εύκολα προσβάσιμο από οποιονδήποτε έχει εξουσιοδοτηθεί να το συμβουλευτεί. Το εγχειρίδιο αυτό, αποτελεί ένα σημαντικό έγγραφο που θα πρέπει να συνοδεύει το **Ραβδιστικό** και κάθε χειριστής του **Ραβδιστικού** θα πρέπει να θεωρείται υπεύθυνος για την προστασία του εγχειριδίου αυτού.

Για πρόσθετες πληροφορίες ή διευκρινίσεις αναφορικά με οτιδήποτε περιέχεται σε αυτό το εγχειρίδιο, ή σε περίπτωση που το εγχειρίδιο αυτό φθαρεί, καταστραφεί ή απολεσθεί, απαγορεύεται η χρήση του **Ραβδιστικού** και είναι υποχρεωτικό να ζητηθεί ένα νέο εγχειρίδιο το συντομότερο δυνατόν αποκλειστικά μέσω της:

#### ZANON S.r.l

Οδός Madonnetta, 30  
35011 Campodarsego (PD) – ΙΤΑΛΙΑ  
Τηλ.: +39 049 9200433 - Fax: +39 049 9200171  
E-mail: info@zanon.it



**Το ακόλουθο εγχειρίδιο οδηγιών είναι αναπόσπαστο κομμάτι του προϊόντος και θα πρέπει να φυλάσσεται προσεκτικά, ώστε να διατηρείται η ακεραιότητά του και να μπορεί να κανείς να το συμβουλευτεί επανειλημμένα καθ' όλη τη διάρκεια ζωής του Ραβδιστικού.**

Το **Ραβδιστικό** έχει κατασκευαστεί σύμφωνα με τις διατάξεις που περιέχονται στην **Οδηγία 2006/42/EC**. Είναι συνεπώς εξοπλισμένο με τη σήμανση EC και συνοδεύεται από την δήλωση συμμόρφωσης του EC.

### 1.4. Εγγύηση

**Η ZANON** προσφέρει εγγύηση για τον εξοπλισμό που κατασκευάζει για διάστημα 12 μηνών από την ημερομηνία πώλησής του και αυτό ισχύει για τις εξής συνθήκες:

- Το προϊόν δεν υπέστη βλάβες κατά τη μεταφορά και όλα τα παρελκόμενα που χορηγήθηκαν μαζί με αυτό είναι πλήρη και ακέραια.
- Αν ο προμηθευτής αποδεχθεί ότι υπάρχουν ελαττωματικά μέρη και αυτά αντικαταστάθηκαν ή επιδιορθώθηκαν δωρεάν.
- Αν ο αγοραστής έχει τηρήσει τους όρους που προβλέπονται από την παρούσα εγγύηση.

Οποιαδήποτε επισκευή ή αντικατάσταση προορίζονται για τον κατασκευαστή. Τα έξοδα μεταφοράς επιβαρύνουν αποκλειστικά τον αγοραστή.

Η εγγύηση δεν ισχύει για εξαρτήματα που υπόκεινται σε φυσιολογική φθορά. Για μέρη, τεμάχια και εξαρτήματα που δεν έχουν κατασκευαστεί από εμάς, η εγγύηση του προμηθευτή ισχύει, εντός των ορίων που μπορεί να θέσει η εταιρεία **ZANON**.

**Κατά την παραλαβή του προϊόντος, είναι απαραίτητο να βεβαιωθείτε ότι το Ραβδιστικό δεν έχει υποστεί ζημιές κατά τη μεταφορά και ότι περιλαμβάνονται όλα τα παρεχόμενα εξαρτήματα, άθικτα.**

Οποιοδήποτε παράπονο θα πρέπει να γίνει εντός 8, από την ημερομηνία παράδοσης του μηχανήματος, ημερών.

Ο αγοραστής μπορεί να ασκήσει τα δικαιώματά του με βάση την εγγύηση μόνο στις περιπτώσεις που έχει τηρήσει πλήρως τους όρους και τις προϋποθέσεις που προβλέπονται από την παρούσα εγγύηση.

Η εγγύηση παύει, επίσης, να ισχύει στις παρακάτω περιπτώσεις:

- Αν η βλάβη προκύπτει από λανθασμένο χειρισμό του χειριστή.
- Αν έχουν πραγματοποιηθεί εργασίες επισκευής από τον χρήστη χωρίς την συγκατάθεση της **ZANON**.
- Αν χρησιμοποιήθηκαν μη γνήσια ανταλλακτικά.
- Αν η βλάβη αποδοθεί σε ανεπαρκή συντήρηση του μηχανήματος.
- Αν δεν τηρήθηκαν οι οδηγίες του παρόντος εγχειριδίου.
- Αν το προϊόν παραποιήθηκε αυθαίρετα ή έγινε κάποια μετατροπή χωρίς την εξουσιοδότηση της **ZANON**.

Όλα τα ελαττωματικά εξαρτήματα πρέπει να τίθενται στη διάθεση της **ZANON**.

Η εγγύηση αποκλείει την αντικατάσταση του μηχανήματος.

**Τα ηλεκτρικά και ηλεκτρονικά μέρη δεν καλύπτονται από εγγύηση.**

Για την αίτηση εγγύησης, το μηχάνημα θα πρέπει να συνοδεύεται από το πιστοποιητικό εγγύησης συμπληρωμένο και την απόδειξη αγοράς (απόδειξη ή τιμολόγιο).

### 1.5. Περιγραφή του Ραβδιστικού

Το **Ραβδιστικό** αποτελεί ένα ηλεκτρικό μηχάνημα το οποίο προορίζεται για χρήση στη γεωπονία με σκοπό τη συγκομιδή των ελαιών.

Αποτελείται, βασικά, από τα μέρη που υποδεικνύονται στην **Εικ. 1**:

1. Λαβή
2. Τηλεσκοπική ράβδος προέκτασης
3. Κεφαλή Ραβδιστικού
4. Μονάδα ελέγχου
5. Καλώδιο προέκτασης

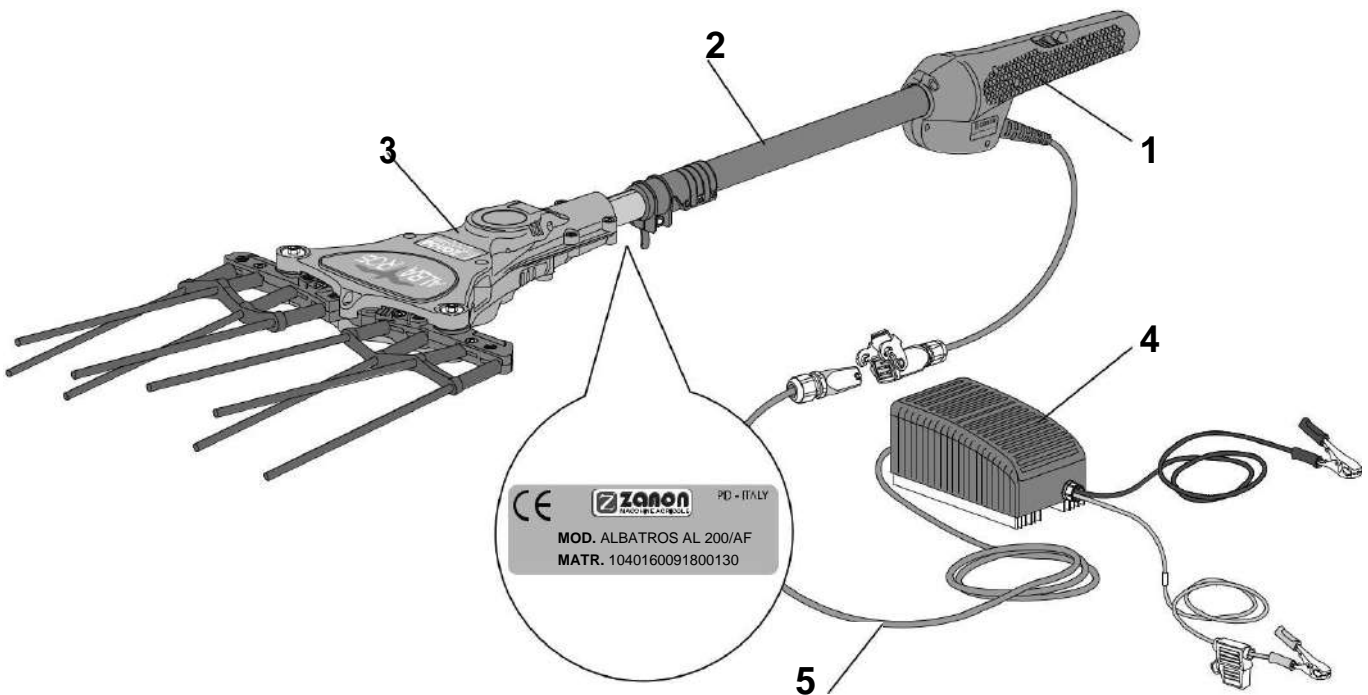

**Εικ. 1**

## 1.6. Προβλεπόμενη χρήση

### 1.6.1. Επιτρεπόμενες χρήσεις

Το **Ραβδιστικό** είναι σχεδιασμένο και κατασκευασμένο για να χρησιμοποιηθεί στον τομέα της γεωργίας και συγκεκριμένα αποκλειστικά και μόνο για τη συλλογή και τη συγκομιδή των ελαιών.

Κατά τη λειτουργία του **Ραβδιστικού** το απαιτούμενο επίπεδο ασφάλειας είναι εγγυημένο ακόμα και αν παρουσιαστεί κάποια, αμελητέα σημασία, δυσλειτουργία των εξαρτημάτων του μηχανήματος ή αν οι συνθήκες εργασίας καθίστανται επικίνδυνες.

Αναφορικά με τα παραπάνω, **επιτρεπόμενες χρήσεις** θεωρούνται οι ακόλουθες:

- Χρησιμοποιείτε το **Ραβδιστικό** για τη συγκομιδή των ελαιών.

Το **Ραβδιστικό** δεν θα πρέπει να χρησιμοποιείται για διαφορετικούς σκοπούς από εκείνους που περιγράφονται στο παρόν εγχειρίδιο.

### 1.6.2. Ακατάλληλες χρήσεις

Το **Ραβδιστικό**, λόγω της χαρακτηριστικής του κατασκευής, ενδέχεται να καθίσταται **βολικό για διαφορετικές χρήσεις αντίθετες με αυτές που προβλέπονται από τον κατασκευαστή του.**

Για τον λόγο αυτόν η **ZANON** έχει επιλέξει σαν παράδειγμα, μία σειρά ακατάλληλων χρήσεων, οι οποίες και θα **πρέπει να αποφευχθούν** και αυτές είναι:

- Χρήση του **Ραβδιστικού** αποσκοπώντας στο σπάσιμο λεπτών κλαδιών δέντρου.
- Συλλογή υλικού, από το έδαφος, το οποίο θα μπορούσε να απομακρυνθεί.

Οι χρήσεις που αναφέρονται παραπάνω καθώς και άλλες πιθανές ακατάλληλες χρήσεις που δεν αναφέρονται συγκεκριμένα στο παρόν εγχειρίδιο, **ΑΠΑΓΟΡΕΥΟΝΤΑΙ ΑΥΣΤΗΡΑ.**

**Οποιαδήποτε χρήση δεν αναγράφεται ως επιτρεπόμενη χρήση θεωρείται ακατάλληλη.**



Η **ZANON** αρνείται οποιαδήποτε ευθύνη για βλάβες που ενδεχομένως προκληθούν από το **Ραβδιστικό** σε άτομα, ζώα ή ιδιοκτησίες και που οφείλονται σε διαφορετική χρήση από αυτήν που περιγράφεται σε αυτό το εγχειρίδιο, ή σε βλάβες που προκλήθηκαν λόγω αμέλειας ή λόγω μη τήρησης των οδηγιών που περιέχονται σε αυτό το εγχειρίδιο.

### 1.7. Ταυτοποίηση

Κάθε **Ραβδιστικό** είναι εξοπλισμένο με μία αναγνωριστική πινακίδα (βλέπε **Εικ. 2**) πάνω σε ένα ασημένιο αυτοκόλλητο, στην οποία αναγράφονται με αυτή τη σειρά, τα εξής στοιχεία:

- Σήμα EC.
  - Σήμα του κατασκευαστή.
  - Μοντέλο του μηχανήματος.
  - Σειριακός αριθμός του μηχανήματος
- παράδειγμα (αναφ. εικ. 2):* 1040160 = Σειριακός αριθμός.  
0918 = μήνας και έτος κατασκευής.  
00130 = αριθμός παραγωγής.



**Εικ. 2**

Όταν ζητάτε τεχνική υποστήριξη ή/και προμήθεια ανταλλακτικών θα πρέπει να αναφέρετε πάντοτε τα στοιχεία που αναγράφονται στην πινακίδα τεχνικών χαρακτηριστικών. Αυτά τα δεδομένα ταυτοποιούν το **Ραβδιστικό** και τα χαρακτηριστικά του, πιστοποιώντας ότι ανταποκρίνεται στους ισχύοντες κανονισμούς. Επομένως, η αναγνωριστική πινακίδα **δεν θα πρέπει να αφαιρεθεί ποτέ** ούτε να χρησιμοποιηθεί για άλλους σκοπούς. Αν το **Ραβδιστικό** διαλυθεί, θα πρέπει να καταστραφεί για να αποφευχθεί οποιαδήποτε μορφή λανθασμένης χρήσης

### 1.8. Τεχνικά χαρακτηριστικά

Περιγραφή	Μονάδα Μέτρησης	Μοντέλο AL 200/AF	Μοντέλο AL 300/AF
Απόδοση κατά τη συγκομιδή	kg/h	80 ÷ 150	80 ÷ 150
Τάση τροφοδοσίας μπαταρίας	V cc	12	12
Τάση τροφοδοσίας Ραβδιστικού	V cc	33	33
Μήκος ράβδου προέκτασης	cm	170 - 250	210 - 340
Μήκος καλωδίου προέκτασης	cm		
Βάρος	kg	2,1	2,3

### 1.9. Ηχητική στάθμη

Το επίπεδο θορύβου, που παράγει το **Ραβδιστικό** κατά την ώρα της λειτουργίας του, ανιχνεύθηκε χρησιμοποιώντας έναν ενσωματωμένο μετρητή ήχου.

Οι μετρήσεις έγιναν σύμφωνα με το EN ISO 3746:2010 από ένα αρμόδιο εργαστήριο. Οι δοκιμές, που έγιναν σε ένα πολύ αυστηρό, «ακουστικών» προδιαγραφών, περιβάλλον, με την τηλεσκοπική ράβδο προσαρμοσμένη στα 2,1 m, έδωσε τα παρακάτω αποτελέσματα:

- Ισοδύναμη μεσοσταθμική ακουστική πίεση :  $L_p A_m = 73,0 \text{ dB(A)}$ .
- Ακουστική πίεση κατά τη διάρκεια λειτουργίας:  $L_p A = 73,3 \text{ dB(A)}$ .
- Ακουστική ισχύς άλλων συμβατικών ραβδιστικών :  $L_w A = 88,6 \text{ dB(A)}$ .

### 1.10. Στάθμη κραδασμών

Το επίπεδο των κραδασμών που μεταδίδονται στο χέρι – βραχίονα του χειριστή από το **Ραβδιστικό** κατά τη λειτουργία μετρήθηκε με τη βοήθεια επιταχυνσιομέτρων τριών αξόνων, συνδεδεμένων με κατάλληλα όργανα.

Οι μετρήσεις έγιναν σύμφωνα με το EN ISO 20643:2008 από ένα αρμόδιο εργαστήριο, εγκαθιστώντας ένα μοντέλο ράβδου **AL 300/AF**. Από τις δοκιμές προέκυψαν τα παρακάτω αποτελέσματα:

- Επίπεδο δόνησης, στην κύρια λαβή, δηλαδή στο κάτω μέρος της τηλεσκοπικής ράβδου, όπου ο χειριστής μπορεί να ενεργοποιήσει το μηχάνημα, είναι :  $a_{h,w} = 5,67 (\pm 0,96) \text{ m/s}^2$ .
- Επίπεδο δόνησης, στην δευτερεύουσα λαβή, περίπου 60 cm από την κύρια λαβή, είναι:  $a_{h,w} = 6,52 (\pm 0,63) \text{ m/s}^2$ .

### 1.11. Πιστοποιήσεις και οδηγίες CE

Η **ZANON**, κατά τη διάρκεια σχεδιασμού και κατασκευής του ραβδιστικού, έλαβε υπόψη της όλους τους κανονισμούς, τις νομοθετικές διατάξεις και τις απαιτήσεις συμμόρφωσης που διέπουν την Ευρωπαϊκή αγορά:

- Οδηγία 2006/42/EC (Χρήση μηχανήματος- Αναγνωρισμένο στην Ιταλία με D.P.R. - Presidential Decree – 24 / Ιουλίου / 1996 No. 549).
- Οδηγία 2004/108/EC (Ηλεκτρομαγνητική συμβατότητα).
- Οδηγία 2009/125/EC – Κανονισμό Επιτροπής No. 1194/2012 ( Οικολογικό μηχάνημα ).
- Οδηγία 2011/65/UE (Απαγόρευση χρήσης των επικίνδυνων ουσιών που έχει ο ηλεκτρικός και ηλεκτρονικός εξοπλισμός).

Για να επιτύχει η Zanon να συμβαδίζει με τις άνωθεν οδηγίες, εφάρμοσε τις παρακάτω πιστοποιήσεις και τεχνικούς κανόνες:

- **EN 349:1993+A1:2008**: ΑΣΦΑΛΗΣ ΧΡΗΣΗΣ ΤΟΥ ΜΗΧΑΝΗΜΑΤΟΣ - Ελάχιστη απόσταση του χειριστή.
- **EN ISO 3746:2010**: ΑΚΟΥΣΤΙΚΗ – Προσδιορισμός των επιπέδων ηχητικής ισχύος του μηχανήματος
- **ISO 7000:2012**: ΣΥΜΒΟΛΑ ΧΡΗΣΗΣ ΤΟΥ ΜΗΧΑΝΗΜΑΤΟΣ
- **EN ISO 11202:2010**: ΑΚΟΥΣΤΙΚΗ – Ο θόρυβος που εκλύει το μηχάνημα
- **EN ISO 12100-1:2003**: ΑΣΦΑΛΗΣ ΧΡΗΣΗΣ ΤΟΥ ΜΗΧΑΝΗΜΑΤΟΣ - Βασικές έννοιες, γενικές αρχές σχεδιασμού - Μέρος 1: Βασική ορολογία, μεθοδολογία.

- **EN ISO 12100-2:2003:** ΑΣΦΑΛΗΣ ΧΡΗΣΗ ΤΟΥ ΜΗΧΑΝΗΜΑΤΟΣ – Βασικές έννοιες, γενικές αρχές σχεδιασμού - Μέρος 2: Τεχνικές προδιαγραφές.
- **EN ISO 13849-1:2008:** ΑΣΦΑΛΗΣ ΧΡΗΣΗ ΤΟΥ ΜΗΧΑΝΗΜΑΤΟΣ - Εξαρτήματα σχετιζόμενα με την ασφάλεια των συστημάτων ελέγχου - Μέρος 1: Γενικές αρχές σχεδιασμού.
- **EN ISO 14121-1:2007:** ΑΣΦΑΛΗΣ ΧΡΗΣΗ ΤΟΥ ΜΗΧΑΝΗΜΑΤΟΣ – Αξιολόγηση κινδύνου - Μέρος 1: Αρχές.
- **EN ISO 20643:2008:** Δονήσεις Μηχανήματος – Τρόπος κρατήματος και χειρισμού του μηχανήματος - Αρχές για την αξιολόγηση της εκπομπής κραδασμών.

## 2. ΓΕΝΙΚΟΙ ΚΑΝΟΝΕΣ ΑΣΦΑΛΕΙΑΣ ΚΑΙ ΠΡΟΛΗΨΗΣ ΑΤΥΧΗΜΑΤΩΝ

Δώστε προσοχή στα σημεία του εγχειριδίου που περιλαμβάνουν το ακόλουθο σήμα κινδύνου και ακολουθήστε τις οδηγίες ασφαλείας.



Διαβάστε προσεκτικά τους παρακάτω κανόνες. Αν δεν ακολουθήσετε τις οδηγίες που περιγράφονται, μπορεί να προκύψει κάποια ανεπιθύμητη κατάσταση που ενδέχεται να προκαλέσει ανεπανόρθωτη βλάβη στο μηχάνημα, ή σε ιδιοκτησία, ή ακόμη και σοβαρό τραυματισμό σε άτομα και ζώα.

Η ZANON αρνείται οποιαδήποτε ευθύνη για βλάβες που προκαλούνται λόγω μη συμμόρφωσης με τους κανονισμούς ασφαλείας και πρόληψης τραυματισμών που αναφέρονται παρακάτω. Η ZANON επίσης, δεν φέρει καμία ευθύνη για ζημίες που προκαλούνται από ανάρμοστη χρήση του μηχανήματος και/ή αποτελέσματος τροποποιήσεων που έγιναν χωρίς την έγκριση του κατασκευαστή.

### 2.1. Πινακίδες κινδύνου και προειδοποιήσεων

Το **Ραβδιστικό** είναι εφοδιασμένο με εικονογράμματα (ετικέτες) που προειδοποιούν για υπολειπόμενους κινδύνους του μηχανήματος. Η **Εικόνα 3** προσδιορίζει τη σημασία των συμβόλων που περιέχονται στα εικονογράμματα.

Οι ερμηνείες των συμβόλων στις ετικέτες προσδιορίζονται παρακάτω, μαζί με τον αναγνωριστικό τους αριθμό. Ο χειριστής θα πρέπει να απομνημονεύσει τη σημασία των συμβόλων αυτών.

Οι ετικέτες θα πρέπει να διατηρούνται πάντοτε καθαρές και να αντικαθίστανται αμέσως σε περίπτωση που αποκολληθούν πλήρως ή μερικώς ή αν έχουν καταστραφεί.

1. Διαβάστε προσεκτικά τις οδηγίες που περιέχονται στο εγχειρίδιο πριν ξεκινήσετε τη λειτουργία του μηχανήματος.
2. Πριν προχωρήσετε σε εργασίες συντήρησης που περιγράφονται στο εγχειρίδιο, αποσυνδέστε την πηγή τροφοδοσίας του μηχανήματος. .
3. Είναι υποχρεωτικό να προστατεύετε το πρόσωπο, τα χέρια σας, τα μάτια σας και την ακοή σας κατά τη διάρκεια των εργασιών, φορώντας γυαλιά, γάντια, μπότες και κράνος με ωτοασπίδες.
4. Απαγορεύεται αυστηρά η χρήση του ηλεκτρικού μηχανήματος και των μπαταριών όταν βρέχει και γενικά σε υγρό περιβάλλον εργασίας.

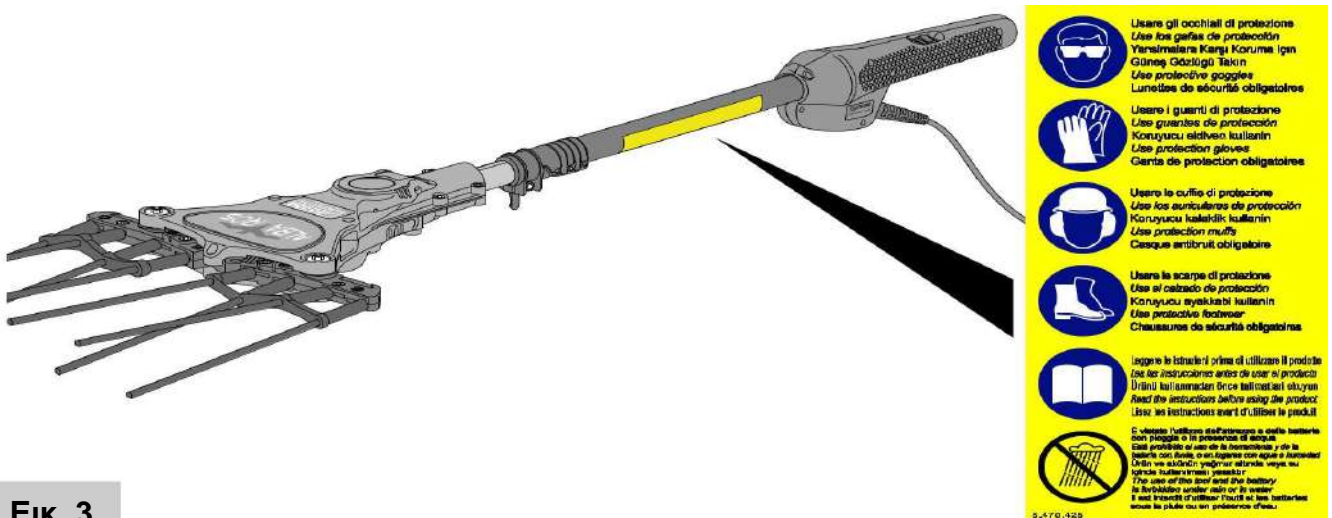

## 2.2. Ένδυση

Είναι απαραίτητο να φοράτε κατάλληλο ρουχισμό κατά την εκτέλεση κάποιας εργασίας. Ειδικότερα, όσον αφορά στη χρήση του **Ραβδιστικού**, ακολουθήστε τις παρακάτω διατάξεις:

- **Είναι υποχρεωτικό** να φοράτε κατάλληλο προστατευτικό ιματισμό ο οποίος εφαρμόζει στο σώμα, χωρίς προεξέχοντα ή κινούμενα μέρη (π.χ. γραβάτες ή περιδέραια). Αποφύγετε την χρήση ζωνών, δαχτυλιδιών και αλυσίδων. Χρησιμοποιείτε υποδήματα με αντιολισθητικές σόλες. Η μακριά κόμη θα πρέπει να καλύπτεται χρησιμοποιώντας κάποιο κράνος.
- **Είναι υποχρεωτικό** να φοράτε προστατευτικά γυαλιά ή μάσκα πριν ξεκινήσετε την εργασία με το μηχάνημα έτσι ώστε να προστατεύετε το πρόσωπο και τα μάτια σας από τυχόν θραύσματα κάποιου μέρους του δέντρου που μπορεί να εκτοξευτούν από αυτό κατά τη διάρκεια της εργασίας.
- **Είναι υποχρεωτικό** να φοράτε ωτοασπίδες για να προστατεύσετε την ακοή σας από τον θόρυβο του μηχανήματος κατά τη λειτουργία.
- **Είναι υποχρεωτικό** να φοράτε αντιδονητικά γάντια για να μειώσετε τη στάθμη των κραδασμών στην οποία εκτίθεται το χέρι του χειριστή κατά τη λειτουργία του μηχανήματος.

## 2.3. Οικολογία και μόλυνση

- **Είναι υποχρεωτικό** να συμμορφώνεστε με τη νομοθεσία που ισχύει στη χώρα όπου χρησιμοποιείτε το **Ραβδιστικό**, σχετικά με τη χρήση και τη διάθεση των προϊόντων που χρησιμοποιούνται για τον καθαρισμό και το πλύσιμο των εξαρτημάτων του μηχανήματος, σύμφωνα με τις συστάσεις του κατασκευαστή των εν λόγω προϊόντων.
- Σε περίπτωση αντικατάστασης φθαρμένων εξαρτημάτων ή απόσυρσης του μηχανήματος, θα πρέπει να ακολουθήσετε τους περιβαλλοντικούς νόμους κατά της ρύπανσης, όπως αυτοί αναφέρονται στο Δίκαιο της χώρας όπου χρησιμοποιείτε το **Ραβδιστικό**.

### 2.3.1. Απόσυρση και Αποικοδόμηση των εξαρτημάτων

Αν αποφασίσετε να αποσύρετε το **Ραβδιστικό**, καλό θα ήταν να λάβετε μερικές προφυλάξεις για να αποφύγετε τον κίνδυνο περιβαλλοντικής μόλυνσης. Τα διάφορα μέρη του μηχανήματος θα πρέπει να αντιμετωπίζονται σαν να ήταν ειδικά απόβλητα. Θα πρέπει κανείς να διαχωρίσει τα εξαρτήματα του μηχανήματος, ομαδοποιώντας τα με βάση το υλικό κατασκευής τους (π.χ. καουτσούκ, μέταλλο, πλαστικό κ.λπ.) φροντίζοντας για την εναπόθεση των εξαρτημάτων αυτών με βάση τους ισχύοντες νόμους κατά της ρύπανσης της χώρας στην οποία χρησιμοποιήθηκε το **Ραβδιστικό** μηχάνημα.



Όταν το μηχάνημα αυτό βρίσκεται στο τέλος της λειτουργικής ζωής του, θα πρέπει να απορριφθεί ξεχωριστά από τα κανονικά οικιακά απορρίμματα. Στο τέλος της λειτουργικής ζωής του εργαλείου, ο χρήστης θα πρέπει σε κάθε περίπτωση να αποδώσει τη συσκευή πλήρη των σχετικών εξαρτημάτων στα ειδικά κέντρα επιλεκτικής διαλογής ηλεκτρικών και ηλεκτρονικών απορριμμάτων, να την παραδώσει στον μεταπωλητή τη στιγμή της αγοράς της νέας μηχανής ίδιου τύπου. Η μη σωστή απόρριψη του προϊόντος από πλευράς χρήστη, συνεπάγεται κινδύνους επιβολής κυρώσεων.



## 2.4. Ασφαλής χρήση

- **Απαγορεύεται** η χρήση του **Ραβδιστικού** με διαφορετικό τρόπο από τις ενδείξεις που περιέχονται στην παράγραφο “1.6. Προβλεπόμενη χρήση”.
- **Απαγορεύεται αυστηρά** η σύνδεση του **Ραβδιστικού** με τις μπαταρίες Zanon Electric Power και Power Evolution.
- **Απαγορεύεται** η χρήση του **Ραβδιστικού** από οποιονδήποτε δεν έχει διαβάσει και δεν έχει κατανοήσει πλήρως τις πληροφορίες που περιέχονται εντός αυτού του εγχειριδίου.
- **Απαγορεύεται** η χρήση του **Ραβδιστικού** από προσωπικό το οποίο δεν είναι ικανό ή κατάλληλα εκπαιδευμένο ή δεν είναι υγιές ή σε καλή φυσική κατάσταση.
- **Απαγορεύεται** να ακουμπάτε με οποιοδήποτε τρόπο τα κινούμενα μέρη κατά τη διάρκεια της λειτουργίας του μηχανήματος.
- **Απαγορεύεται** η μεταφορά του **Ραβδιστικού** ενώ το κρατάτε από το καλώδιο λειτουργίας του.
- **Απαγορεύεται** να αλλοιώσετε, απομακρύνετε, προκαλέσετε φθορά ή να αγνοήσετε οποιοδήποτε εξάρτημα του μηχανήματος.
- **Απαγορεύεται** η χρήση του καλωδίου τροφοδοσίας για σκοπούς πέραν των προβλεπόμενων.
- **Απαγορεύεται** η τοποθέτηση του καλωδίου τροφοδοσίας κοντά σε πηγές θερμότητας, λάδι ή αιχμηρές γωνίες.  
Τα φθαρμένα καλώδια αυξάνουν τον κίνδυνο ηλεκτροπληξίας.
- **Απαγορεύεται** η χρήση του μηχανήματος σε περιοχές με αυξημένη υγρασία ή σε υγρό περιβάλλον.
- **Μην χρησιμοποιείτε** το **Ραβδιστικό** όταν βρίσκεστε πάνω σε μία σκάλα ή σε ασταθή ισορροπία.
- **Είναι υποχρεωτικό** να ελέγξετε ότι όλα τα συστήματα ασφαλείας του **Ραβδιστικού** είναι ακέραια και λειτουργικά πριν χρησιμοποιήσετε το μηχάνημα.
- **Είναι υποχρεωτικό** να ελέγξετε πριν από οποιαδήποτε εργασία ότι ο διακόπτης αδράνειας βρίσκεται στη θέση “0” (απενεργοποιημένο).
- **Είναι υποχρεωτικό** να βεβαιώνετε διαρκώς ότι βρίσκεστε σε ασφαλή θέση και απόσταση από το μηχάνημα που βρίσκεται σε λειτουργία και στη σωστή ισορροπία.
- **Επιβεβαιώστε** ότι το έδαφος στο οποίο εργάζεστε είναι σταθερό και απαλλαγμένο από εμπόδια που ενδέχεται να εμποδίσουν τον χειριστή κατά τη λειτουργία.
- **Κρατήστε** τα ραβδιά και τα κινούμενα μέρη του **Ραβδιστικού** μακριά από το πρόσωπο σας και μακριά από τυχόν εκτεθειμένα στο μηχάνημα άτομα.
- Σε περίπτωση που το μηχάνημα σταματήσει κατά τη διάρκεια της εργασίας, ή σπάσει οποιοδήποτε εξάρτημα του, απευθυνθείτε σε κάποιο εξουσιοδοτημένο κέντρο υποστήριξης.
- **Είναι υποχρεωτικό** να κρατάτε το μηχάνημα σε προστατευμένα μέρη, προκειμένου να μη φθαρούν τα διάφορα εξαρτήματα αυτού.
- **Είναι υποχρεωτικό** να χρησιμοποιείτε το μηχάνημα μόνο υπό επαρκή φωτισμό.
- Κρατήστε το μηχάνημα μακριά από παιδιά και ζώα.
- Καθαρίστε το μηχάνημα περιοδικά ακολουθώντας τις διαδικασίες και τα χρονοδιαγράμματα όπως ορίζονται στο παρόν εγχειρίδιο οδηγιών.
- Αποσυνδέστε την τροφοδοσία ρεύματος θέτοντας τον διακόπτη **(A)** στη θέση “0” (απενεργοποιημένο) **(Εικ. 4)**, εκτός από το καλώδιο τροφοδοσίας του μηχανήματος, πριν από οποιαδήποτε εργασία συντήρησης και μετά το τέλος κάθε εργασίας.

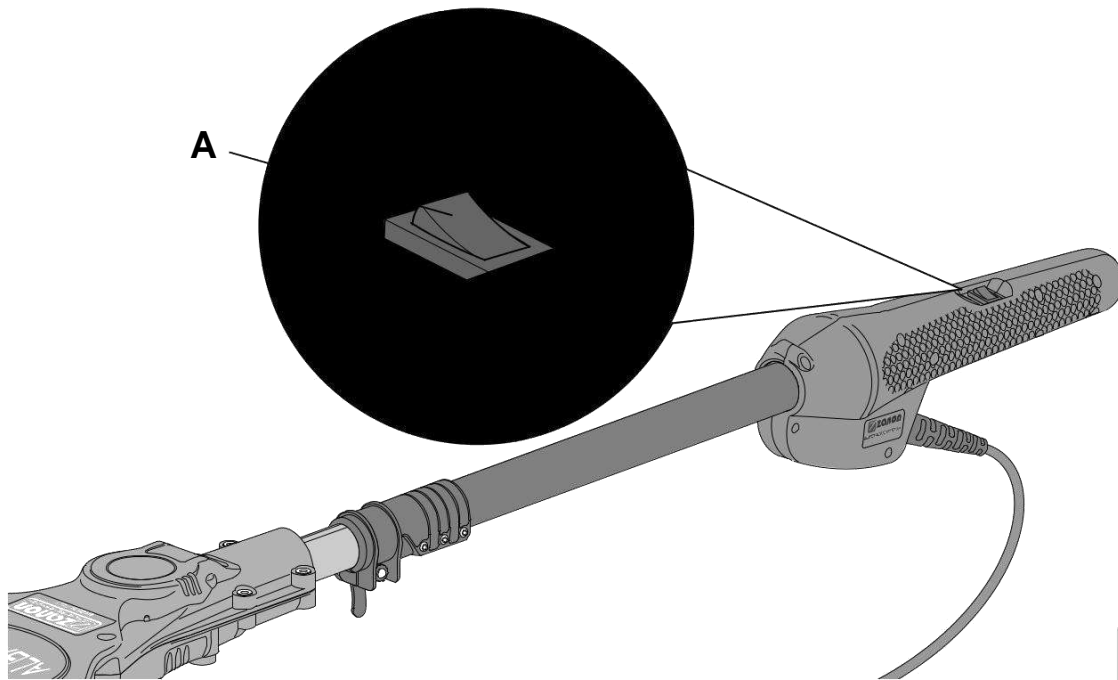

Εικ. 4



#### ΚΙΝΔΥΝΟΣ

Προτείνεται η χρήση του ραβδιστικού κατά τη διάρκεια της ημέρας να πραγματοποιείται για μια σύντομη μόνο χρονική περίοδο από τον ίδιο χρήστη, αλλάζοντας τους χειριστές με τρόπο ώστε να πραγματοποιούν μία ώρα εργασίας και μία ώρα διαλείμματος. Η συνεχής χρήση μπορεί να προκαλέσει σημαντική κόπωση στον χειριστή.

- **Συνιστάται** η εξοικείωσή σας με τον διακόπτη ελέγχου και τις λειτουργίες του πριν ξεκινήσετε την εργασία.
- Κατά την εργασία, **χρησιμοποιείτε και τα δύο χέρια για καλύτερη στήριξη του μηχανήματος (Εικ. 5).**

Αυτό το μηχάνημα έχει κατασκευαστεί με βάση τους ισχύοντες κανονισμούς ασφαλείας. Ειδική συντήρηση (επισκευές) θα πρέπει να εκτελείται μονάχα από εξειδικευμένο προσωπικό και θα πρέπει να χρησιμοποιούνται μονάχα γνήσια ανταλλακτικά.

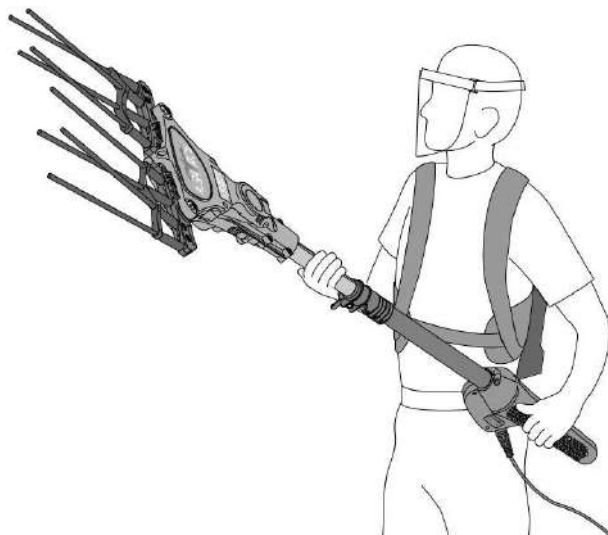

Εικ. 5

### 3. ΟΔΗΓΙΕΣ ΧΡΗΣΗΣ

Πριν αρχίσετε να χρησιμοποιείτε το **Ραβδιστικό** είναι υποχρεωτικό να διαβάσετε προσεκτικά και να κατανοήσετε πλήρως τις παρακάτω οδηγίες.



#### ΠΡΟΕΙΔΟΠΟΙΗΣΗ

**Διαβάστε τις οδηγίες που περιέχονται στο κεφάλαιο 2 “2. ΓΕΝΙΚΟΙ ΚΑΝΟΝΕΣ ΑΣΦΑΛΕΙΑΣ ΚΑΙ ΠΡΟΛΗΨΗΣ ΑΤΥΧΗΜΑΤΩΝ”.**

#### 3.1. Λειτουργία

Το **Ραβδιστικό** διαθέτει έναν ισχυρό κινητήρα με συνεχές ρεύμα 33 volt και ένα σύστημα εξαερισμού για την ψύξη του μηχανήματος. Το ρεύμα που απαιτείται για τη λειτουργία του, ρυθμίζεται από μία μονάδα η οποία επίσης λειτουργεί ως μετασχηματιστής (είσοδος 12V cc - έξοδος 33V cc).

Επιπλέον, η ηλεκτρική αυτή μονάδα είναι εξοπλισμένη με ένα εσωτερικό κύκλωμα που παρακολουθεί τη θερμοκρασία και το φορτίο που απομένει στην μπαταρία που την τροφοδοτεί (**Εικ. 6**).



#### ΚΙΝΔΥΝΟΣ

**Απαγορεύεται αυστηρά η σύνδεση του Ραβδιστικού με τις μπαταρίες Zanon Electric Power και Power Evolution. (Εικ. 7).**



#### ΠΡΟΣΟΧΗ

**Συνιστάται η χρήση μονάχα του παρεχόμενου καλωδίου τροφοδοσίας. Αν το καλώδιο είναι μικρότερο ή μακρύτερο οι τιμές βαθμονόμησης αλλάζουν με αποτέλεσμα να μην διασφαλίζεται η σωστή λειτουργία του μηχανήματος.**

Μπαταρία πλήρως φορτισμένη (πράσινη Led λυχνία) –προστασία από υπερβολική ένταση ρεύματος (πράσινη Led λυχνία που αναβοσβήνει)

Μπαταρία με χαμηλή στάθμη φόρτισης (κίτρινη Led λυχνία) – Θερμική προστασία (κίτρινη Led λυχνία που αναβοσβήνει)

Αποφορτισμένη μπαταρία (κόκκινη Led λυχνία) – Σοβαρό πρόβλημα (κόκκινη Led λυχνία που αναβοσβήνει)

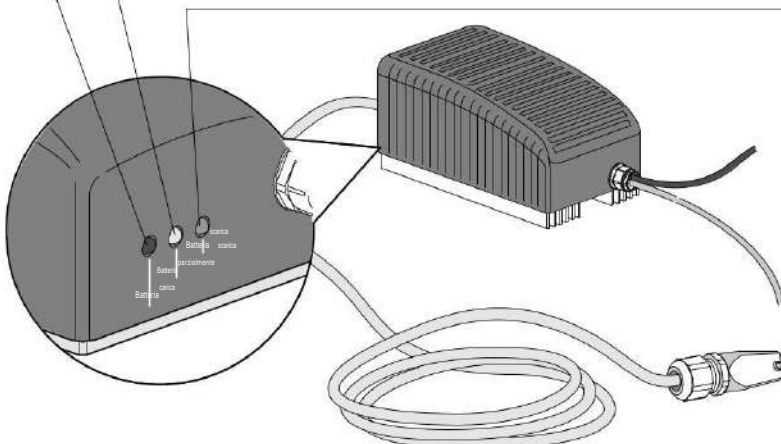

**Εικ. 6**

Αναλόγως το χρώμα της λυχνίας LED όταν είναι ενεργοποιημένη και τον τρόπο με τον οποίο παραμένει ενεργοποιημένη, η μονάδα ελέγχου παρέχει διάφορα σήματα λειτουργίας.

**Κανονική λειτουργία:** μόνο μία από τις τρεις λυχνίες LED θα ανάβει κάθε φορά με κάθε λυχνία Led να υποδεικνύει ένα διαφορετικό επίπεδο φόρτισης.

- Πράσινη λυχνία led ενεργοποιημένη = Μπαταρία πλήρως φορτισμένη.
- Κίτρινη λυχνία led ενεργοποιημένη = Χαμηλή στάθμη μπαταρίας.
- Κόκκινη λυχνία led ενεργοποιημένη = Αποφορτισμένη μπαταρία.

**Σήματα συναγερμού:** Όταν μία από τις τρεις λυχνίες LED αναβοσβήνει, σηματοδοτείται κάποια δυσλειτουργία. Συγκεκριμένα:

- Αν αναβοσβήνει πράσινο χρώμα στη λυχνία Led = ενεργοποίηση προστασίας από υπερβολική ένταση ρεύματος
- Αν αναβοσβήνει κίτρινο χρώμα στη λυχνία Led = θερμική προστασία, απενεργοποίηση
- Αν αναβοσβήνει κόκκινο χρώμα στη λυχνία Led = σοβαρό πρόβλημα, κατεστραμμένη pc πλακέτα
- 3 φώτα που αναβοσβήνουν = σοβαρό πρόβλημα. Επικοινωνήστε με εξουσιοδοτημένο κέντρο υποστήριξης.

Το **Ραβδιστικό** σχεδιάστηκε για να προσφέρει καλή απόδοση σε συνδυασμό με τη χαμηλή κατανάλωση ενέργειας και τον σεβασμό προς το περιβάλλον. Για να διατηρείτε το **Ραβδιστικό** σε άριστη κατάσταση και για την ομαλή και μακρόχρονη λειτουργία του πρέπει να τηρείτε τις εξής συστάσεις:

- Βεβαιωθείτε ότι οι ακροδέκτες είναι σωστά συνδεδεμένοι με την μπαταρία (κόκκινο + και μαύρο -) πριν από κάθε χρήση.
- Όταν δεν χρησιμοποιείτε το **Ραβδιστικό**, μην το αφήνετε σε υπαίθριους ή υγρούς χώρους, για να αποφεύγετε η δημιουργία σκουριάς στα πιο ευαίσθητα μέρη (ακροδέκτες, σύστημα ελέγχου κ.λπ.)
- Αποφεύγετε τη χρήση του **Ραβδιστικού** όταν βρέχει ή σε σημεία όπου υπάρχει νερό.

Αφού βγάλετε το προϊόν από τη συσκευασία του και ελέγξετε την ακεραιότητά του, ενεργείστε σύμφωνα με τις παρακάτω υποδείξεις:

- Πριν συνδέσετε τη λαβή του **Ραβδιστικού** με την προέκταση του καλωδίου της μπαταρίας, βεβαιωθείτε ότι ο διακόπτης (A) βρίσκεται στη θέση "0" (**Εικ. 4**);

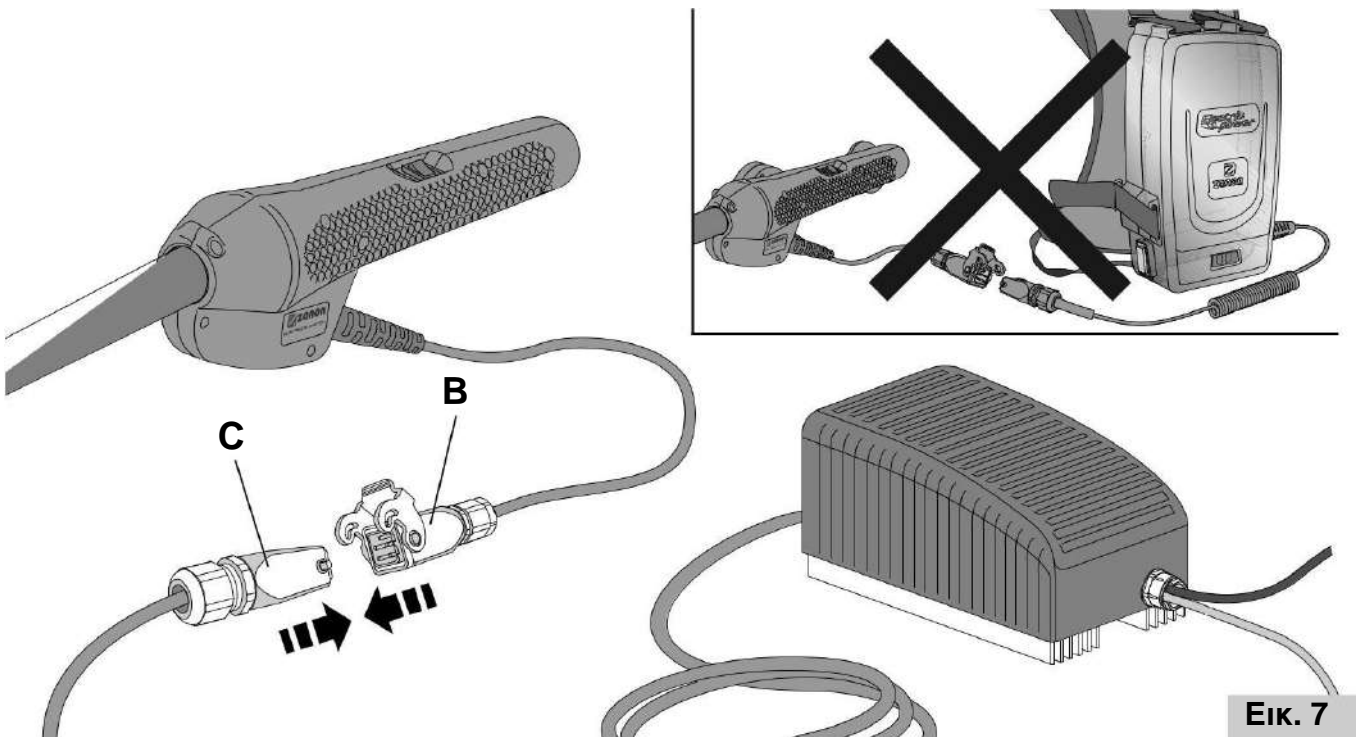

**Εικ. 7**

- Συνδέστε το βύσμα (C) της ηλεκτρικής μονάδας στο βύσμα (B) της χειρολαβής (Εικ. 8);
- Βεβαιωθείτε ότι το κλείδωμα της ράβδου (D) είναι κλειδωμένο
- Συνδέστε τους ακροδέκτες της ηλεκτρικής μονάδας στην μπαταρία (κόκκινο + και μαύρο -)  
(Σημείωση: Μόνο μπαταρίες 12 Volt μπορούν να χρησιμοποιηθούν)
- Ελέγξτε τη σύσφιξη των βιδών (G) χρησιμοποιώντας το κλειδί άλεν (Z) που εμπεριέχεται στον εξοπλισμό, σφίξτε με περιστροφή 1/4

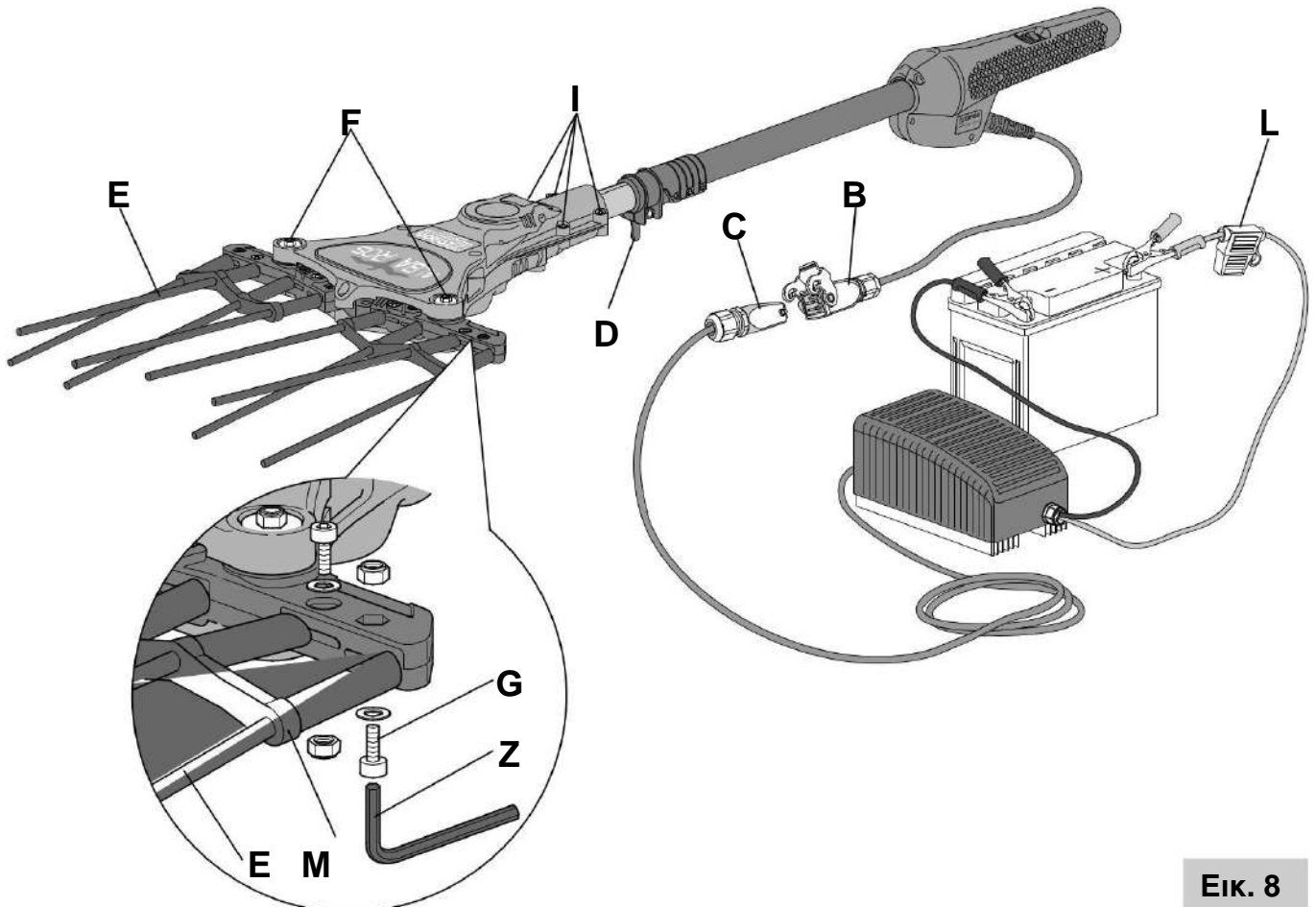

Εικ. 8

- Πιάστε το Ραβδιστικό από τη λαβή και στρέψτε το προς έναν χώρο όπου δεν υπάρχουν εμπόδια και έπειτα θέστε το σε λειτουργία για την επιβεβαίωση της καλής λειτουργίας πατώντας τον διακόπτη (A) (Αν πατήσετε παρατεταμένα τον διακόπτη, θα λειτουργήσει με «αργή» ταχύτητα το Ραβδιστικό)
- Μόλις ολοκληρωθούν όλες οι προκαταρκτικές προετοιμασίες και οι έλεγχοι που έχουν περιγράψει, το μηχάνημα μπορεί να τεθεί σε λειτουργία.



#### ΠΡΟΕΙΔΟΠΟΙΗΣΗ

Η ZANON αρνείται οποιαδήποτε ευθύνη για βλάβες που ενδεχομένως προκληθούν από το Ραβδιστικό σε άτομα, ζώα ή ιδιοκτησίες και που οφείλονται σε διαφορετική χρήση από αυτήν που περιγράφεται σε αυτό το εγχειρίδιο, ή σε βλάβες που προκλήθηκαν λόγω αμέλειας ή λόγω μη τήρησης των οδηγιών που περιέχονται σε αυτό το εγχειρίδιο.



## 4. ΣΥΝΤΗΡΗΣΗ

Οι λειτουργίες τακτικής συντήρησης αναφέρονται παρακάτω. Λειτουργίες έκτακτης συντήρησης (επισκευές μέρη εξαρτήματος), μπορούν να πραγματοποιηθούν από εξειδικευμένο προσωπικό εξουσιοδοτημένο από τον κατασκευαστή.



### ΠΡΟΕΙΔΟΠΟΙΗΣΗ

Το χρονοδιάγραμμα συντήρησης έχει μόνο ενημερωτικό χαρακτήρα και εξαρτάται από τις εκάστοτε συνθήκες λειτουργίας. Στην πραγματικότητα, οι συνθήκες εργασίας μπορούν να αλλάξουν αναλόγως τη συντήρηση, το περιβάλλον εργασίας και τη συχνότητα χρήσης του μηχανήματος. Αν οι συνθήκες εργασίας είναι ιδιαίτερα δύσκολες, η συχνότητα των εργασιών συντήρησης θα πρέπει να τροποποιηθεί αναλόγως, αντίστοιχα.



### ΠΡΟΕΙΔΟΠΟΙΗΣΗ

Πριν από οποιαδήποτε εργασία μηχανικής συντήρησης, βεβαιωθείτε ότι το βύσμα τροφοδοσίας με ενέργεια, του Ραβδιστικού, δεν είναι συνδεδεμένο στην μπαταρία.



### ΠΡΟΕΙΔΟΠΟΙΗΣΗ

Έπειτα από οποιαδήποτε εργασία μηχανικής συντήρησης, επανατοποθετήστε τυχόν συστήματα ασφαλείας που είχαν αφαιρεθεί, ώστε να βρίσκονται στη θέση τους πριν το μηχάνημα τεθεί σε λειτουργία ξανά.

- Κάθε εργασία επιδιόρθωσης ή προγραμματισμένης συντήρησης μπορεί να πραγματοποιηθεί από έναν χειριστή ο οποίος διαθέτει τα αναγκαία φυσικά και πνευματικά προσόντα για να το πράξει.
- Όλες οι διαδικασίες επιδιόρθωσης και συντήρησης θα πρέπει να πραγματοποιούνται από έναν μηχανικό συντήρησης.
- Κατά τη διάρκεια των διαδικασιών επιδιόρθωσης και συντήρησης τα μη εξουσιοδοτημένα άτομα θα πρέπει να απομακρύνονται από το **Ραβδιστικό**.
- Η απενεργοποίηση των συστημάτων προστασίας θα πρέπει να πραγματοποιείται αποκλειστικά για διαδικασίες επιδιόρθωσης και έκτακτης συντήρησης και μόνο από έναν μηχανικό συντήρησης, ο οποίος θα πρέπει να προβλέπει για τη διατήρηση της ακεραιότητας και αποφυγής οποιασδήποτε βλάβης στο μηχάνημα, καθώς και την επαναφορά της καταλληλότητας των ίδιων των συστημάτων μετά το τέλος της συντήρησης.
- Πριν από την πραγματοποίηση εργασίας μηχανικής συντήρησης ή ρυθμίσεων στο μηχάνημα, τοποθετήστε τον διακόπτη στη θέση αδράνειας "0" (απενεργοποιημένο) και αποσυνδέστε το καλώδιο ρεύματος.
- Όλες οι διαδικασίες συντήρησης που δεν αναγράφονται στο παρόν εγχειρίδιο, θα πρέπει να εκτελούνται στα εξουσιοδοτημένα κέντρα υποστήριξης.

- Στο τέλος αυτών των διαδικασιών συντήρησης ή επιδιόρθωσης θα πρέπει να γίνει επανεκκίνηση του **Ραβδιστικού** μόνο μετά από την εξουσιοδότηση ενός μηχανικού συντήρησης, ο οποίος θα πρέπει να βεβαιωθεί ότι:
  - Οι εργασίες ολοκληρώθηκαν.
  - Ο εξοπλισμός λειτουργεί τέλεια.
  - Τα συστήματα ασφαλείας είναι ενεργά.
  - Κανείς δεν χρησιμοποιεί το μηχάνημα.

#### 4.1. Ημερήσια συντήρηση

Με βάση την **εικόνα 8** του εγχειριδίου:

- Ελέγξτε τις βίδες αν είναι καλά σφιγμένες (**G**);
- Επαληθεύστε την ελεύθερη κίνηση των τομέων στα σημεία (**F**);
- Ελέγξτε τα χτένια (**E**). Αν είναι κατεστραμμένα αντικαταστήστε τα, αφού πρώτα λασκάρετε τις βίδες (**G**) με τη βοήθεια του σωστού κλειδιού (**Z**); Αφαιρέστε το κατεστραμμένο χτένι με το καινούργιο. **Είναι σημαντικό το χτένι (E) να μπαίνει γρήγορα και εύκολα στην οπή της θέσης**
- Επαληθεύστε ότι τα προστατευτικά antischok (**M**) (Εικ. 8) βρίσκονται στη θέση τους και λειτουργούν κανονικά. Αντικαταστήστε τα αν είναι κατεστραμμένα λασκάροντας τις βίδες στήριξης (**G**), τραβώντας τες από τα χτένια (**E**) (Εικ. 8).

#### 4.2. ΕΒΔΟΜΑΔΙΑΙΑ ΣΥΝΤΗΡΗΣΗ

Με βάση την **εικόνα 8** του εγχειριδίου:

- Ελέγξτε τα χτένια (**E**). Αν είναι κατεστραμμένα αντικαταστήστε τα, ακολουθώντας την διαδικασία της παραγράφου “4.1. Καθημερινή συντήρηση”;
- Πραγματοποιήστε έναν γενικό έλεγχο του προϊόντος και επιθεωρήστε την ακεραιότητά του.
- Αν είναι δυνατό φυσήξτε το με πεπιεσμένο αέρα για να το καθαρίσετε κάθε 30 ώρες εργασίας (Εικ. 9).
- Κάθε 50 ώρες, λιπαίνετε με 10 ml γράσου (RETINAX HD2) για γρανάζια. (Εικ. 9)

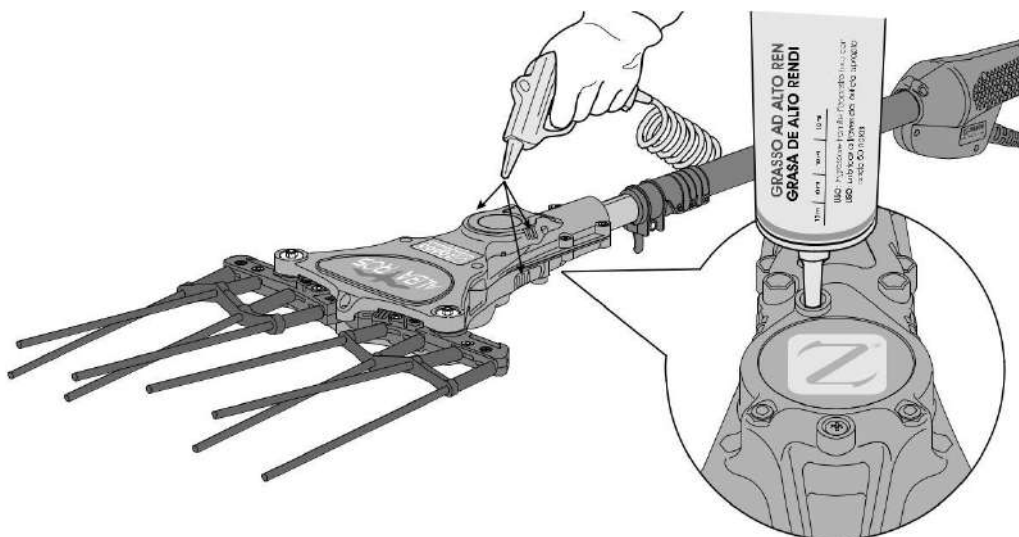

**Εικ. 9**

### 4.3. Εποχιακή συντήρηση

Με βάση την **εικόνα 8** του εγχειριδίου, πριν την εναπόθεση του εργαλείου για μεγάλη περίοδο απραξίας προτείνεται να:

- Σβήστε το **Ραβδιστικό**, φέροντας τον διακόπτη στην θέση αδράνειας “0” (απενεργοποιημένο) και αποσυνδέστε το από την μπαταρία παροχής ρεύματος
- Ανοίξετε το κεντρικό σώμα του **Ραβδιστικού** αφαιρώντας τις βίδες στα σημεία (F) και (I) (Εικ. 8). Αφαιρέστε το άνω καπάκι της κεφαλής και εκτελέστε έναν σχολαστικό καθαρισμό των μηχανικών οργάνων και γρασάρετε πριν κλείσετε το καπάκι του κεντρικού σώματος του ελαιοραβδιστικού.
- Καθαρίστε όλα τα εξωτερικά μέρη του.
- Λιπάνετε με γράσο (RETINAX HD2) τα γρανάζια.



**ΠΡΟΣΟΧΗ**

Στο τέλος της λειτουργικής ζωής του εργαλείου θα πρέπει να προβλεφθεί η απόσυρση και η επόμενη αποικοδόμηση του, επικοινωνώντας με τα εξειδικευμένα κέντρα για την απόρριψη. Τα εξαρτήματά του θα πρέπει να διαχωριστούν κατάλληλα για να γίνει η απόρριψή τους επιλεκτικά, σε σχέση με το υλικό (μπαταρίες, μέταλλο, πλαστικό, κ.λπ.) σύμφωνα με τις σε ισχύ διατάξεις του Κράτους χρήσης.

## 5. ΕΝΤΟΠΙΣΜΟΣ ΠΡΟΒΛΗΜΑΤΩΝ

Στην περίπτωση δυσλειτουργίας του ραβδιστικού ερευνήστε για τις αιτίες με τον παρακάτω τρόπο: (Με επισήμανση στην **Εικ.8**):

**Το ραβδιστικό δείχνει να μην διαθέτει ισχύ κρούσης ή έχει χαμηλή συχνότητα.**

1- Βεβαιωθείτε με τα χέρια ότι τα χτένια είναι ελεύθερα στην κίνησή τους και σε αντίθετη περίπτωση αφαιρέστε το εμπόδιο (ξερόκλαδα, φύλλα, ελιές,...).

2- Βεβαιωθείτε ότι το επίπεδο φόρτισής της μπαταρίας δεν είναι στο κόκκινο χρώμα. Το κόκκινο υποδηλώνει ότι η τάση της μπαταρίας είναι κάτω από 10,5 V. Σε περίπτωση που η μπαταρία είναι οχήματος, συνιστάται να βάλετε εμπρός τον κινητήρα ώστε να φορτιστεί, ενώ εάν είναι ανεξάρτητη φορτίστε την.

Τα συγκεκριμένα προβλήματα πρέπει να επιλύονται άμεσα

**Το ραβδιστικό δεν λειτουργεί**

1. Βεβαιωθείτε με τα χέρια ότι τα χτένια είναι ελεύθερα στην κίνησή τους και σε αντίθετη περίπτωση αφαιρέστε το εμπόδιο (ξερόκλαδα, φύλλα, ελιές,...).
2. Ελέγξτε ότι το κόκκινο λαμπάκι της μπαταρίας είναι αναμμένο. Εάν δεν είναι ελέγξτε τους ακροδέκτες σύνδεσης.
3. Ελέγξτε ότι είναι αναμμένο το κόκκινο λαμπάκι της μπαταρίας. Εάν δεν είναι ελέγξτε την ηλεκτρονική ασφάλεια (L) (**Εικ. 8**) μήπως έχει βραχυκυκλώσει. Αντικαταστήστε την, ηλεκτρονική ασφάλεια, με μια γνήσια.
4. Ελέγξτε ότι δεν είναι αναμμένο το κόκκινο λαμπάκι της μπαταρίας. Εάν είναι αναμμένο, φορτίστε την μπαταρία.
5. Ελέγξτε ότι η κίτρινη λυχνία-υπερθέρμανσης δεν αναβοσβήνει. Η κίτρινη λυχνία υποδεικνύει υπερθέρμανση και θέτει εκτός λειτουργίας το μηχάνημα για προστασία λόγω υπερθέρμανσης. Περιμένετε η ηλεκτρονική πλακέτα του μηχανήματος να κρυώσει και να επανέλθει σε κανονική θερμοκρασία λειτουργίας
6. Σε περίπτωση που αναβοσβήνει το κόκκινο λαμπάκι, βεβαιωθείτε ότι το βύσμα του εργαλείου και το βύσμα της μπαταρίας έχουν συνδεθεί σωστά.
7. Σε περίπτωση που αναβοσβήνει το κόκκινο λαμπάκι, βεβαιωθείτε ότι τα καλώδια μέσα στα βύσματα της σύνδεσης έχουν ενωθεί σωστά και ότι δεν έχουν βραχυκλωθεί, κοπεί ή ξεκολλήσει (**Εικ.10**). Σε αυτή την περίπτωση διορθώστε τις ενώσεις.

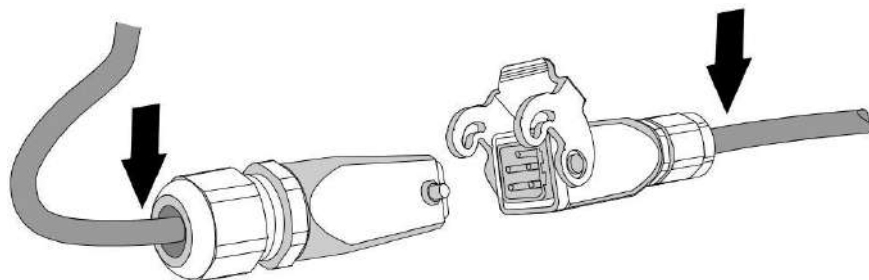

**Εικ. 10**

Πιθανά προβλήματα, μαζί με αιτίες τους και τρόποι επίλυσης τους παρουσιάζονται στα παρακάτω πίνακάκι.

<b>ΠΡΟΒΛΗΜΑ</b>	<b>ΑΙΤΙΑ</b>	<b>ΛΥΣΗ</b>
Υπερθέρμανση της κεφαλής	Ακαθαρσίες και/ή φθορά των εσωτερικών τμημάτων	Πραγματοποιήστε καθαρισμό και συντήρηση της κεφαλής
Ανώμαλος κραδασμός των ραβδίων	Λανθασμένη σύσφιγξη των βιδών της στήριξης ραβδίων	Σύσφιγξη βιδών
Το ραβδιστικό δεν λειτουργεί	Η μπαταριά αποφορτίστηκε	Φορτίστε την μπαταριά
Το ραβδιστικό δουλεύει αδύναμα	Η μπαταριά αποφορτίστηκε	Φορτίστε την μπαταριά
Στιγμαία στάση κατά την διάρκεια της χρήσης	Υπερθέρμανση του κινητήρα που οφείλεται σε πυκνή βλάστηση	Βγείτε από την βλάστηση και αναμείνατε μερικά δευτερόλεπτα και επανεκκινήστε το εργαλείο πατώντας τον διακόπτη

## 6. ΑΝΤΑΛΛΑΚΤΙΚΑ

Για την παραγγελία γνήσιων ανταλλακτικών της **ZANON**, απευθυνθείτε στους επίσημους μεταπωλητές της Παντελής Παπαδόπουλος ΑΕΒΕ.

Προκειμένου να ζητήσετε το κατάλληλο ανταλλακτικό, πρώτα πρέπει να επισημάνετε τα δεδομένα που αναγράφονται στο αυτοκόλλητο του ραβδιστικού, και ιδιαίτερα:

- Τύπο ραβδιστικού
- Μοντέλο ραβδιστικού
- Το σειριακό αριθμό του ραβδιστικού
- Έτος κατασκευής.

Στην συνέχεια, προσθέστε πληροφορίες σχετικά με το ανταλλακτικό που υπάρχει στο πίνακα των ανταλλακτικών:

- Κωδικός ανταλλακτικού
- Περιγραφή ανταλλακτικού
- Ποσότητα που απαιτείται

# ΠΑΒΔΙΣΤΙΚΟ ALBATROS F 33V

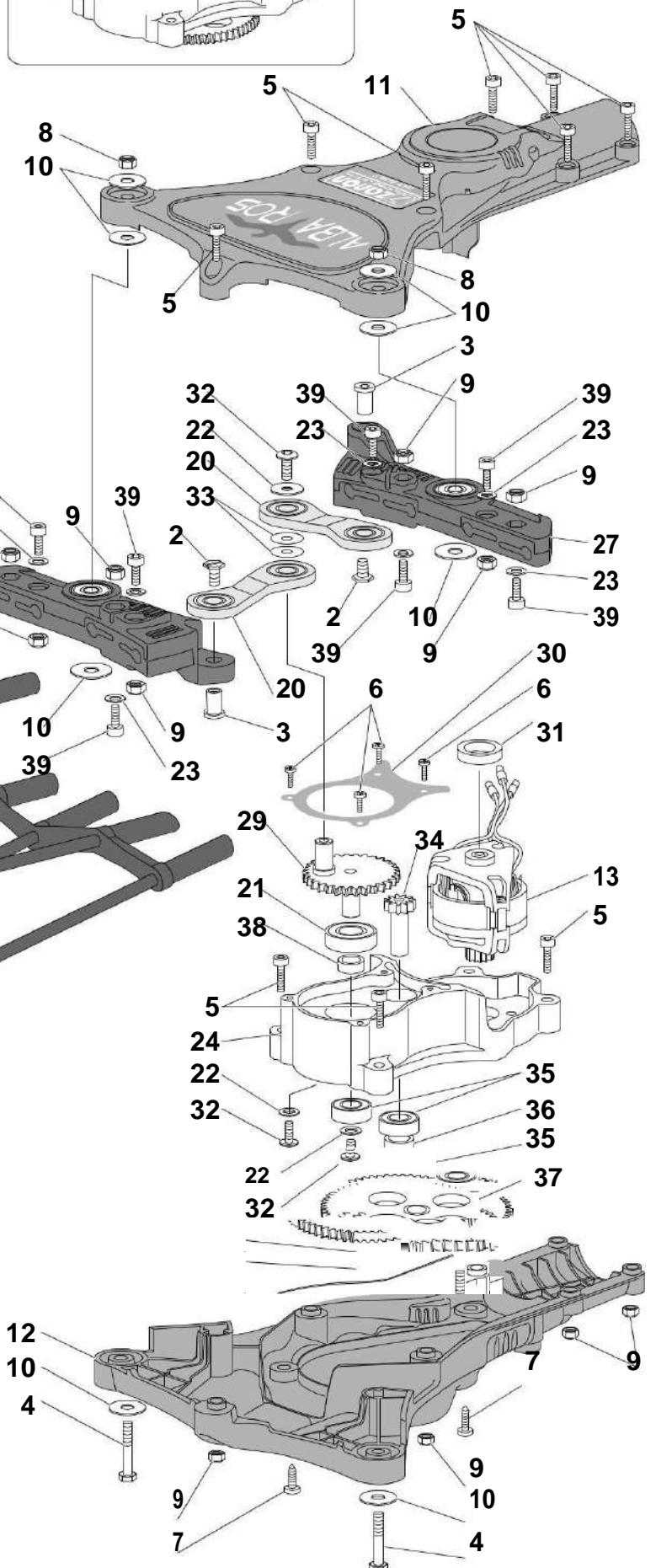
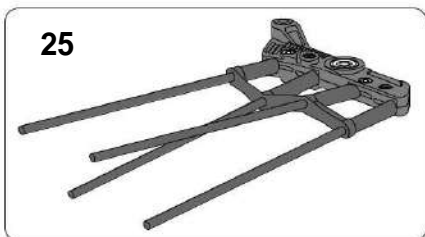
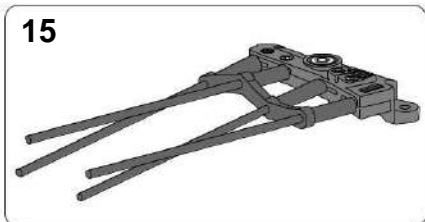
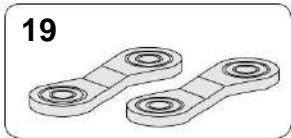
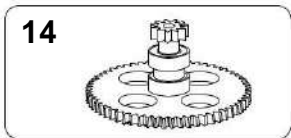
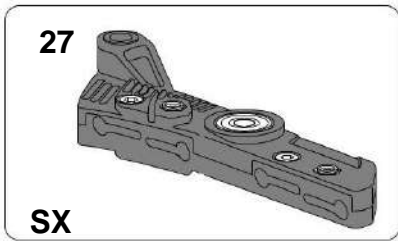
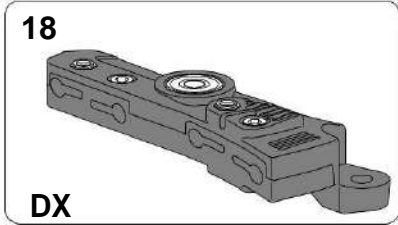
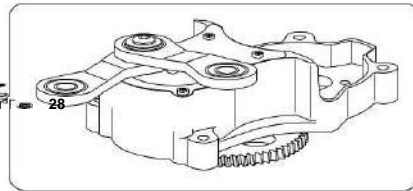
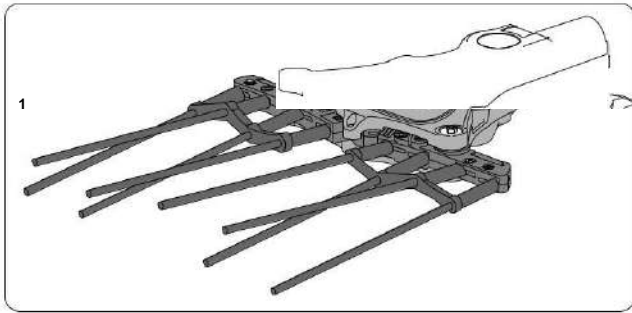

# PABΔΙΣΤΙΚΟ ALBATROS F 33V

Pos.	Codice	Q.tà	Descrizione	
1	2060390	1	TESTATA COMPLETA ALBATROS	
2	5216004	2	VITE LAMA FORBICIONE	
3	5216005	2	VITE INTERNA LAMA FORBICIONE	
4	5301512	2	VITE TE M 5 x 45 PF UNI 5737 DIN 931 Z.	
5	5302633	11	VITE TCEI M 4x20 UNI 5931 DIN 912 ZINCATA	
6	5308004	4	VITE TSP +4,8 M 3 x 4 DIN965 Z	
7	5305029	2	VITE AUTOF. D. 4,2X6,5 TIPO F UNI 6954 Z	
8	5323002	2	DADO AUT. M 5 BASSO UNI 7474 DIN 985	
9	5324020	15	DADO AUT. M 4 ESAGONO D.8 SPECIALE	
10	5330026	8	RONDELLA P. M 5x15 UNI 6593 ZINCATA	
11	5400482	1	GUSCIO SUPERIORE TESTATA ALBATROS	
12	5400483	1	GUSCIO INFERIORE TESTATA ALBATROS	
13	3250161	1	MOTORE COMPLETO ALBATROS	
14	3250066	1	GRUPPO CORONA Z55 ALBATROS	
15	2050523	1	SETTORE DX CON BACCHETTE ALBATROS	
16	5400223	8	BACCHETTA CARBONIO D.5MM ALBATROS	
17	5400274	1	RINFORZO BACCHETTA DX D.4,5 ALBATROS	
18	3250196	1	SETTORE COMPLETO DX S/BACCH. ALBATROS	
19	2060391	1	KIT BIELLE PREMONTATE ALBATROS	
20	3250200	2	BIELLA COMPLETA ALBATROS	
21	5360047	1	CUSCINETTO 30/8 ZZ 8-22-11	
22	5330033	4	RONDELLA P. M 4x12 UNI 6593 ZINCATA	
23	5330028	8	RONDELLA P. M 4 UNI 6592 DIN 125A Z.	
24	5315551	1	SUPPORTO MECCANICA ALBATROS	
25	2050524	1	SETTORE SX CON BACCHETTE ALBATROS	
26	5400275	1	RINFORZO BACCHETTA SX D.4,5 ALBATROS	
27	3250197	1	SETTORE COMPLETO SX S/BACCH. ALBATROS	
28	2050525	1	GRUPPO TRASMISSIONE COMPLETO ALBATROS	
29	5120040	1	CORONA Z35 ABBACCHIATORE KARB COMBI	
30	5223101	1	COPERCHIETTO SCATOLA ING. ALBATROS	
31	5215748	1	DISTANZIALE MOTORE	
32	5306011	3	VITE TBEI M 4x8 ISO 7380 ZINCATA	
33	5343006	1	ANELLO DI SPESSORAMENTO D 8X14 SP. 0,1	
34	5120038	1	PIGNONE Z9 ABBACC. KARBONIUM COMBI	
35	5360045	3	CUSCINETTO 698-8 2RS 8-19-6	
36	5220927	1	DISTANZIALE CUSCINETTO Z 55	
37	5120062	1	CORONA Z55 ABBACCHIATORE ALBATROS	
38	5315149	1	DISTANZIALE CORONA ECCENTRICO KARB. COMB	
39	5302532	8	VITE TCEI M 4X16 UNI 5931 DIN 912 ZINCATA	

# ASTA TELESCOPICA ALBATROS F 33V

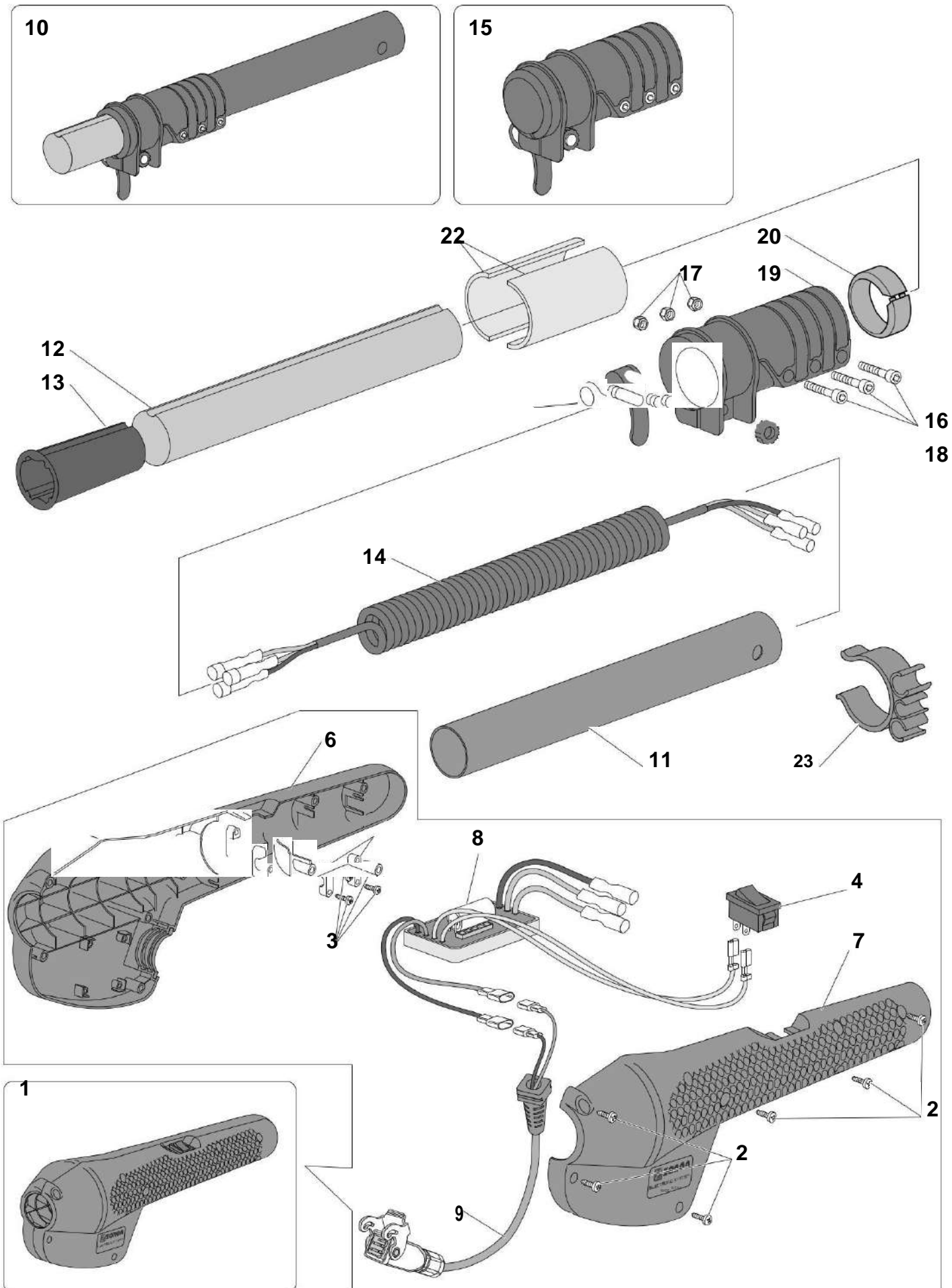



# CENTRALINA ALBATROS F 33V

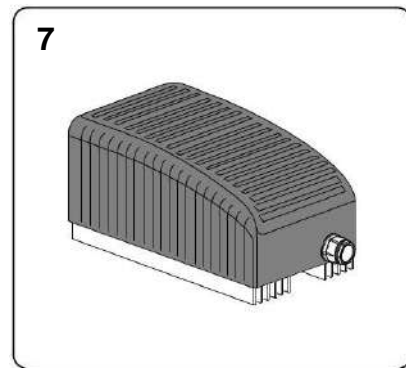
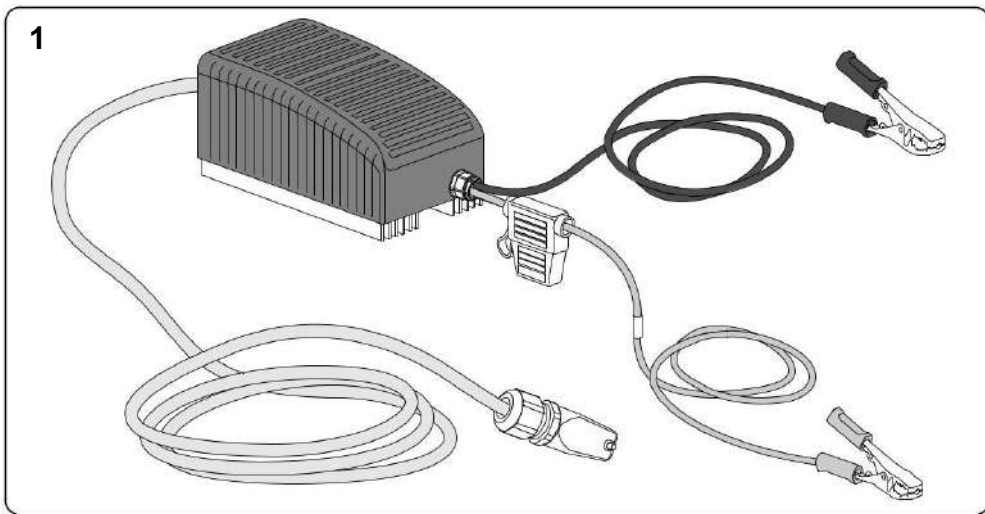
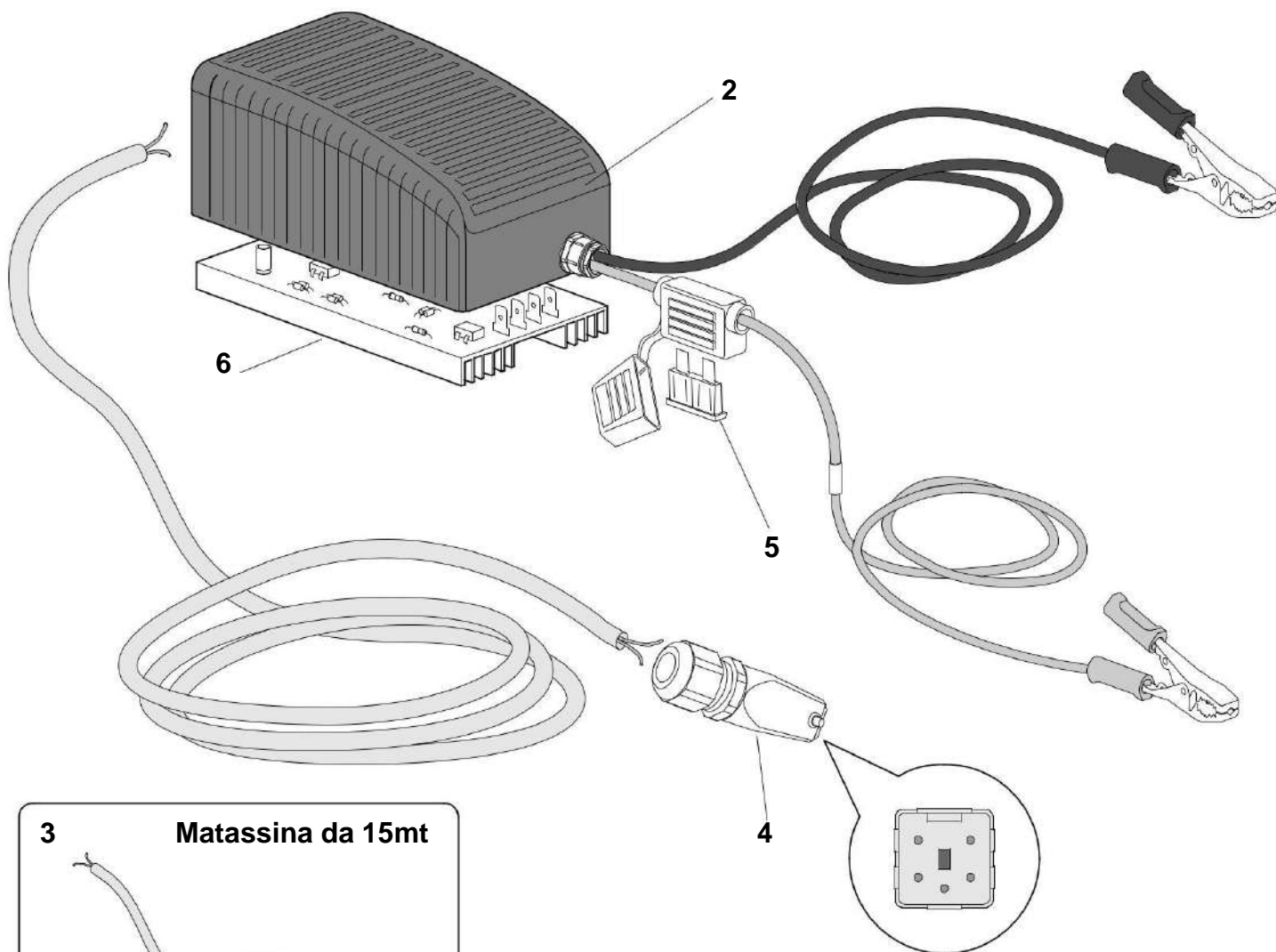





ZANON s.r.l - Οδός Madonnetta, 30  
35011 Campodarsego (PD) Ιταλία  
Τηλ. ++39 049 9200433 / Fax ++39 049 9200171  
e-mail: [info@zanon.it](mailto:info@zanon.it)  
[www.zanon.it](http://www.zanon.it)