

CresMan

PRO 394RS



Οδηγίες Χρήσης Κλαδευτικού Αλυσοπρίονου Μπαταρίας



Προτού χρησιμοποιήσετε το προϊόν αυτό, παρακαλούμε διαβάστε προσεκτικά και κατανοήστε το παρόν φυλλάδιο ΟΔΗΓΙΩΝ ΧΡΗΣΗΣ. Βεβαιωθείτε ότι έχετε εξοικειωθεί με τη λειτουργία και το χειρισμό του προϊόντος. Διατηρήστε το προϊόν σε καλή κατάσταση ακολουθώντας τις οδηγίες συντήρησης του, εξασφαλίστε την ομαλή λειτουργία του και φυλάξτε το παρόν φυλλάδιο και τα υπόλοιπα έγγραφα που παρέχονται μαζί με το προϊόν.

ΕΙΣΑΓΕΤΑΙ ΑΠΟ ΤΗΝ ΒΛΑΧΟΣ ΕΙΣΑΓΩΓΙΚΗ Α.Ε.

Επ. Οδός Σίνδου - Θεσσαλονίκης Ο.Τ. 56Γ
Βιομηχανική Περιοχή Σίνδου, 57022 Θεσσαλονίκη

1 ΕΙΣΑΓΩΓΗ

Σας ευχαριστούμε για την αγορά αυτού του εργαλείου της CresMan. Το προϊόν αυτό είναι ένα κλαδευτικό αλυσοπρίονο το οποίο προορίζεται για το πριόνισμα, το κλάδεμα και την κοπή κλαδιών έως 180mm.

Προκειμένου να χρησιμοποιήσετε το προϊόν αυτό με τον καλύτερο δυνατό τρόπο, παρακαλούμε διαβάστε προσεκτικά το παρόν εγχειρίδιο και κατανοήστε όλες τις υποδείξεις και οδηγίες που περιλαμβάνονται σε αυτό.

Το παρόν εγχειρίδιο αποτελεί αναπόσπαστο μέρος του μηχανήματος αυτού και πρέπει να το συνοδεύει πάντα σε περίπτωση δανεισμού ή μεταπώλησης. Φυλάξτε αυτό το εγχειρίδιο για μελλοντική αναφορά.

2 ΥΠΟΔΕΙΞΕΙΣ ΑΣΦΑΛΕΙΑΣ



ΠΡΟΕΙΔΟΠΟΙΗΣΗ: Προτού χρησιμοποιήσετε τον εξοπλισμό αυτό, διαβάστε και κατανοήστε τις οδηγίες και υποδείξεις που περιλαμβάνονται σε αυτό το εγχειρίδιο. Αδυναμία συμμόρφωσης μπορεί να οδηγήσει σε πρόκληση ζημιάς ή/και σοβαρού τραυματισμού.

2.1 ΕΠΕΞΗΓΗΣΗ ΣΥΜΒΟΛΩΝ

| | |
|--|---|
| | Διαβάστε προσεκτικά τις οδηγίες και τις υποδείξεις για την σωστή χρήση του εργαλείου και την αποφυγή ζημιάς ή/και σοβαρού τραυματισμού. |
| | Μην χρησιμοποιείτε ή εκθέτετε τον εξοπλισμό αυτό στην βροχή. |
| | Προειδοποίηση / Κίνδυνος |
| | Φοράτε προστατευτικά γυαλιά ασφαλείας. |
| | Φοράτε μάσκα προστασίας. |
| | Φοράτε προστατευτικά γάντια εργασίας. |
| | Αποφύγετε το κλότσημα. |
| | Υπόδειξη σωστής κατεύθυνσης αλυσίδας. |

2.2 ΓΕΝΙΚΕΣ ΥΠΟΔΕΙΞΕΙΣ ΑΣΦΑΛΕΙΑΣ

Ο όρος ηλεκτρικό εργαλείο αναφέρεται στο εργαλείο σας που λειτουργεί με ρεύμα δικτύου ή με μπαταρία

1. Ασφάλεια χώρου εργασίας,

- Η Διατηρείτε τον χώρο εργασίας καθαρό και καλά φωτισμένο. Οι ακατάστατοι και σκοτεινοί χώροι γίνονται απία ατυχημάτων.
- Μην χρησιμοποιείτε ηλεκτρικά εργαλεία σε εκρηκτικές ατμόσφαιρες, όπως παρουσία εύφλεκτων υγρών, αερίων ή σκόνης. Τα ηλεκτρικά εργαλεία δημιουργούν σπινθήρες οι οποίοι ενδέχεται να αναφλέξουν τη σκόνη ή τις αναθυμιάσεις.
- Διατηρείτε παιδιά και παριστάμενους μακριά κατά τη διάρκεια χρήσης ενός ηλεκτρικού εργαλείου. Οι αποσπάσεις μπορούν να γίνουν απία να χάσετε τον έλεγχο.

2. Ηλεκτρική ασφάλεια.

- Τα βύσματα των ηλεκτρικών εργαλείων πρέπει να ταιριάζουν με την πρίζα. Ποτέ μην τροποποιείτε το βύσμα με οποιοδήποτε τρόπο. Μην χρησιμοποιείτε προσαρμογείς με γειωμένα ηλεκτρικά εργαλεία. Τα μη τροποποιημένα βύσματα και οι συμβατές πρίζες, μειώνουν τον κίνδυνο ηλεκτροπληξίας.
- Αποφύγετε την σωματική επαφή με γειωμένες επιφάνειες όπως σωλήνες, καλοριφέρ, φυγεία και κουζίνες. Υπάρχει αυξημένος κίνδυνος ηλεκτροπληξίας εάν το σώμα σας είναι γειωμένο.
- Μην εκθέτετε ηλεκτρικά εργαλεία στη βροχή ή σε υγρές συνθήκες. Η εισροή νερού στο ηλεκτρικό εργαλείο θα αυξήσει τις πιθανότητες ηλεκτροπληξίας.
- Μην κακομεταχειρίζεστε το καλώδιο. Ποτέ να μην χρησιμοποιείτε το καλώδιο για μεταφορά, τράβηγμα ή αποσύνδεση από την παροχή ρεύματος του ηλεκτρικού εργαλείου. Κρατήστε το καλώδιο μακριά από θερμότητα, λάδια, αιχμηρές άκρες ή κινούμενα μέρη. Τα χαλασμένα ή μπλεγμένα καλώδια αυξάνουν το ενδεχόμενο ηλεκτροπληξίας.
- Όταν χρησιμοποιείτε ένα ηλεκτρικό εργαλείο σε εξωτερικό χώρο, να χρησιμοποιείτε καλώδιο προέκτασης κατάλληλο για χρήση σε εξωτερικό χώρο ώστε να μειώσετε τον κίνδυνο ηλεκτροπληξίας. Πάντα να χρησιμοποιείτε το εργαλείο σε συνδυασμό με συσκευή προστασίας διαρροής ρεύματος.
- Εάν η χρήση ηλεκτρικού εργαλείου σε εξωτερικό χώρο δεν μπορεί να αποφευχθεί, χρησιμοποιήστε μια παροχή ρεύματος εξοπλισμένη με διάταξη προστασίας ρεύματος διαρροής (RCD). Η χρήση διάταξης προστασίας ρεύματος διαρροής μειώνει τον κίνδυνο ηλεκτροπληξίας.

3. Ατομική ασφάλεια,

- Να είστε σε εγρήγορση, να προσέχετε τι κάνετε και να χρησιμοποιείτε κοινή λογική όταν λειτουργείτε ένα ηλεκτρικό εργαλείο. Μην χρησιμοποιείτε ηλεκτρικά εργαλεία εάν είστε κουρασμένοι ή υπό την επήρεια ναρκωτικών, αλκοόλ ή φαρμάκων. Μια στιγμή απροσεξίας κατά τη χρήση ενός ηλεκτρικού εργαλείου είναι αρκετή για να προκληθεί σοβαρός προσωπικός τραυματισμός.
- Να χρησιμοποιείτε εξοπλισμό ατομικής προστασίας. Πάντα να φέρετε προστασία ματιών. Ο εξοπλισμός ατομικής προστασίας όπως μάσκα σκόνης, αντιολισθητικά υποδήματα, κράνος, ή προστατευτικά ακοής που χρησιμοποιείται για τις κατάλληλες συνθήκες θα μειώσουν τους προσωπικούς τραυματισμούς.

- Αποφύγετε την ακούσια εκκίνηση. Βεβαιωθείτε ότι ο διακόπτης βρίσκεται στην απενεργοποιημένη θέση (OFF) προτού το συνδέσετε στην παροχή ρεύματος. Η μεταφορά των ηλεκτρικών εργαλείων με το δάκτυλο στην σκανδάλη ή η σύνδεση ηλεκτρικών εργαλείων στην παροχή ρεύματος ενώ ο διακόπτης λειτουργίας είναι στην ενεργοποιημένη θέση (ON) γίνονται απία ατυχημάτων.
- Αφαιρέστε οποιοδήποτε κλειδί ρύθμισης προτού ενεργοποιήσετε το εργαλείο. Ένα κλειδί αφημένο πάνω σε περιστρεφόμενο μέρος του ηλεκτρικού εργαλείου μπορεί να οδηγήσει σε προσωπικό τραυματισμό.
- Μην τεντώνετε. Διατηρείτε σωστό πάτημα και ισορροπία ανά πάσα στιγμή. Έτσι θα έχετε καλύτερο έλεγχο του ηλεκτρικού εργαλείου σε απρόσμενες συνθήκες.
- Ντυθείτε κατάλληλα. Μην φοράτε χαλαρά ρούχα ή κοσμήματα. Διατηρείτε τα μαλλιά σας, τα ρούχα σας και τα γάντια μακριά από κινούμενα μέρη, καθώς μπορεί να πιαστούν σε αυτά και να προκληθεί σοβαρός προσωπικός τραυματισμός.
- Εάν παρέχονται διατάξεις για την σύνδεση εγκαταστάσεων απαγωγής και συλλογής σκόνης, βεβαιωθείτε ότι αυτές είναι συνδεδεμένες και χρησιμοποιούνται κατάλληλα. Η χρήση τέτοιων συσκευών μπορεί να μειώσει τους κινδύνους που σχετίζονται με τη σκόνη.

4. Χρήση και φροντίδα ηλεκτρικού εργαλείου

- Μην ζορίζετε το ηλεκτρικό εργαλείο. Χρησιμοποιείτε το σωστό ηλεκτρικό εργαλείο για την εφαρμογή σας. Το σωστό ηλεκτρικό εργαλείο θα εκτελέσει την εργασία καλύτερα και ασφαλέστερα στον ρυθμό λειτουργίας για τον οποίο είναι σχεδιασμένο.
- Μην χρησιμοποιείτε το ηλεκτρικό εργαλείο εάν ο διακόπτης δεν μπορεί να το ενεργοποιήσει και να το απενεργοποιήσει. Κάθε ηλεκτρικό εργαλείο το οποίο δεν μπορεί να ελεγχθεί από τον διακόπτη είναι επικίνδυνο και πρέπει να επισκευάζεται
- Αποσυνδέστε το βύσμα από την παροχή ρεύματος προτού προβείτε σε οποιαδήποτε ρύθμιση, αντικατάσταση εξαρτημάτων ή αποθήκευση ηλεκτρικών εργαλείων. Τέτοιου είδους προληπτικά μέτρα μειώνουν το ενδεχόμενο ακούσιας εκκίνησης του εργαλείου.
- Αποθηκεύετε τα ηλεκτρικά εργαλεία μακριά από παιδιά και μην επιτρέπετε σε άτομα που δεν είναι εξοικειωμένα με το ηλεκτρικό εργαλείο ή τις οδηγίες αυτές να χρησιμοποιούν το ηλεκτρικό εργαλείο. Τα ηλεκτρικά εργαλεία είναι επικίνδυνα στα χέρια ανεκπαίδευτων χρηστών.
- Συντηρείτε τα ηλεκτρικά εργαλεία. Ελέγξτε για κακή ευθυγράμμιση ή εμπλοκή κινούμενων μερών, θραύση εξαρτημάτων ή οποιαδήποτε άλλη κατάσταση η οποία θα μπορούσε να επηρεάσει την λειτουργία του ηλεκτρικού εργαλείου. Εάν έχει υποστεί βλάβη, φροντίστε για την επισκευή του ηλεκτρικού εργαλείου προτού το χρησιμοποιήσετε. Πολλά ατυχήματα οφείλονται σε κακώς συντηρημένα ηλεκτρικά εργαλεία.
- Διατηρείτε τα κοπτικά εργαλεία αιχμηρά και καθαρά. Τα σωστά συντηρημένα κοπτικά εργαλεία με αιχμηρές άκρες είναι λιγότερο πιθανό να προκαλέσουν εμπλοκή και πιο εύκολα στο χειρισμό τους.
- Χρησιμοποιήστε το ηλεκτρικό εργαλείο, τα εξαρτήματα και τα παρελκόμενα κ.λπ., σύμφωνα με τις οδηγίες αυτές και με τον τρόπο που προορίζεται για τον συγκεκριμένο τύπο ηλεκτρικού εργαλείου, λαμβάνοντας υπόψη τις συνθήκες εργασίας και την εργασία που πρέπει να πραγματοποιηθεί. Η χρήση του ηλεκτρικού εργαλείου για λειτουργίες διαφορετικές από τις προοριζόμενες μπορεί να επιφέρει επικίνδυνες καταστάσεις.

5. Χρήση και φροντίδα εργαλείου μπαταρίας

- Επαναφορτίζετε χρησιμοποιώντας μόνο τον φορτιστή που προδιαγράφεται από τον κατασκευαστή. Ένας φορτιστής ο οποίος είναι κατάλληλος για έναν τύπο μπαταρίας μπορεί να δημιουργήσει κίνδυνο πυρκαγιάς όταν χρησιμοποιείται με άλλον τύπο μπαταρίας.
- Χρησιμοποιείτε τα ηλεκτρικά εργαλεία μόνο με τις ειδικά καθορισμένες μπαταρίες. Η χρήση οποιασδήποτε άλλης μπαταρίας μπορεί να επιφέρει κίνδυνο τραυματισμού και πυρκαγιάς.
- Όταν μια μπαταρία δεν χρησιμοποιείται, κρατήστε τη μακριά από άλλα μεταλλικά αντικείμενα όπως συνδετήρες, κέρματα, κλειδιά, καρφιά, βίδες, ή άλλα μικρά μεταλλικά αντικείμενα τα οποία θα μπορούσαν να δημιουργήσουν σύνδεση μεταξύ των ακροδεκτών της. Η βραχυκύκλωση των τερματικών της μπαταρίας μπορεί να επιφέρει εγκαύματα ή πυρκαγιά.
- Υπό καταχρηστικές συνθήκες, ενδέχεται να υπάρξει διαρροή υγρού από την μπαταρία. Αποφύγετε την οποιαδήποτε επαφή. Εάν υπάρξει επαφή κατά λάθος, ξεπλύνετε με νερό. Εάν το υγρό έρθει σε επαφή με τα μάτια, επιπρόσθετα αναζητήστε ιατρική βοήθεια. Το υγρό που βγαίνει από την μπαταρία μπορεί να προκαλέσει ερεθισμούς ή εγκαύματα.

6. Επισκευή

- Φροντίστε για την επισκευή του ηλεκτρικού σας εργαλείου από εξειδικευμένο προσωπικό επισκευών με χρήση ταυτόσημων μόνο ανταλλακτικών εξαρτημάτων. Με αυτό τον τρόπο θα διασφαλιστεί η διατήρηση της ασφάλειας του ηλεκτρικού εργαλείου.

2.3 ΥΠΟΔΕΙΞΕΙΣ ΑΣΦΑΛΕΙΑΣ ΓΙΑ ΕΠΑΝΑΦΟΡΤΙΖΟΜΕΝΟ ΑΛΥΣΟΠΡΙΟΝΟ

- Να διατηρείτε όλα τα μέρη του σώματος σας μακριά από την περιστρεφόμενη αλυσίδα. Προτού εκκινήσετε το αλυσοπρίονο, βεβαιωθείτε ότι δεν έρχεται σε επαφή με κάποιο αντικείμενο. Η οποιαδήποτε μικρή περίσπαση κατά τη διάρκεια της λειτουργίας ενδέχεται να οδηγήσει τα ρούχα ή το σώμα σας να πιαστούν από την αλυσίδα.
- Να κρατάτε την πίσω χειρολαβή του αλυσοπρίονου με το ένα σας χέρι και την μπροστινή χειρολαβή (εφόσον υφίσταται) με το άλλο σας χέρι, καθώς σε διαφορετική περίπτωση ο κίνδυνος πρόκλησης προσωπικού τραυματισμού θα είναι υψηλότερος.
- Δεδομένου ότι η αλυσίδα ενδέχεται να έρθει σε επαφή με κρυφή καλωδίωση, να κρατάτε το εργαλείο μόνο από τις μονωμένες χειρολαβές του. Εάν η αλυσίδα ακουμπήσει ένα ηλεκτροφόρο καλώδιο, τα εκτεθειμένα μεταλλικά μέρη του εργαλείου ενδέχεται να καταστούν και αυτά ηλεκτροφόρα και να προκαλέσουν ηλεκτροπληξία στον χειριστή.
- Να φοράτε κατάλληλα γυαλιά ασφαλείας και προστατευτικά ακοής. Συνιστάται να φέρετε επιπρόσθετο εξοπλισμό ατομικής προστασίας για την προστασία του κεφαλιού, των χεριών και των ποδιών σας. Η χρήση ολοκληρωμένου προστατευτικού ρουχισμού θα μειώσει τον προσωπικό τραυματισμό που μπορεί να προκληθεί από πιπτάμενα απορρίμματα ή από ακούσια επαφή με την αλυσίδα.
- Μην λειτουργείτε το αλυσοπρίονο όταν βρίσκεστε επάνω σε ένα δέντρο. Υπάρχει κίνδυνος πρόκλησης σοβαρού προσωπικού τραυματισμού.
- Να φροντίζετε να διατηρείτε σταθερό πάτημα επάνω σε μία σταθερή, ασφαλή και επίπεδη επιφάνεια κατά τη διάρκεια λειτουργίας του αλυσοπρίονου. Οι ολισθηρές ή ασταθείς επιφάνειες, όπως σκάλες, ενδέχεται να επιφέρουν την απώλεια ισορροπίας ή την απώλεια ελέγχου του αλυσοπρίονου.
- Να είστε ιδιαίτερα προσεκτικοί όταν κόβετε ένα κλαδί το οποίο βρίσκεται υπό ένταση

προκειμένου να αποφύγετε την αναπήδηση του. Όταν απελευθερώνεται η ένταση στην ίνα ξύλου, η ελαστική δύναμη στο κλαδί μπορεί να χτυπήσει τον χειριστή ή να επιφέρει την απώλεια ελέγχου του αλυσοπρίονου.

- Να είστε προσεκτικοί καθώς τα λεπτά υλικά ενδέχεται να φράξουν την αλυσίδα κατά την κοπή θάμνων ή δενδρυλλίων και να χτυπήσουν τον χειριστή ή να τον προκαλέσουν να χάσει την ισορροπία του.
- Να απενεργοποιείτε το αλυσοπρίονο προτού το μεταφέρετε, να κρατάτε την μπροστινή χειρολαβή σφιχτά και να το διατηρείτε σε μία συγκεκριμένη απόσταση από το σώμα σας. Φροντίστε να έχετε τοποθετημένο το κάλυμμα της λάμας οδήγησης κατά την μεταφορά ή αποθήκευση του αλυσοπρίονου. Η σωστή λειτουργία του αλυσοπρίονου μειώνει την πιθανότητα ακούσιας επαφής με την περιστρεφόμενη αλυσίδα.
- Να φροντίζετε για τη σωστή λίπανση και τέντωμα της αλυσίδας και να προβαίνετε στην αντικατάσταση εξαρτημάτων σύμφωνα με τις οδηγίες. Το λανθασμένο τέντωμα ή λίπανση της αλυσίδας μπορεί να επιφέρουν τη θραύση της αλυσίδας ή να αυξήσουν την πιθανότητα πρόκλησης κλοστήματος.
- Να διατηρείτε τις χειρολαβές στεγνές, καθαρές, χωρίς λάδια και γράσα. Οι χειρολαβές που έχουν γράσο γλιστράνε εύκολα, επιφέροντας την απώλεια ελέγχου του εργαλείου.
- Το εργαλείο αυτό προορίζεται μόνο για κοπή ξύλου. Μην χρησιμοποιείτε το αλυσοπρίονο για οποιαδήποτε άλλη χρήση πέραν της προβλεπόμενης. Για παράδειγμα, μην χρησιμοποιείτε το αλυσοπρίονο για την κοπή πλαστικών, πέτρα, ή μη ξύλινων οικοδομικών υλικών. Η χρήση του αλυσοπρίονου για άλλα, πέραν του ξύλου, υλικά μπορεί να προκαλέσει κινδύνους και θα επιφέρει την αυτόματη ακύρωση της εγγύησης. Ο κατασκευαστής και / ή ο ανπρόσωπος του δεν θα φέρουν καμία ευθύνη για οποιαδήποτε υλική ζημιά ή προσωπικό τραυματισμό προκληθεί ως συνέπεια λανθασμένης χρήσης του αλυσοπρίονου.

2.4 ΑΙΤΙΕΣ ΚΑΙ ΠΡΟΛΗΨΗ ΚΛΟΤΣΗΜΑΤΟΣ

- Κατά τη διάρκεια μίας κοπής, εάν η μύτη της λάμας οδήγησης ακουμπήσει σε οποιοδήποτε αντικείμενο ή εάν το ξύλο φράξει και πιέσει την αλυσίδα, ενδέχεται να προκληθεί κλότσημα.
- Σε ορισμένες περιπτώσεις, όταν η μύτη της λάμας οδήγησης ακουμπήσει σε ένα αντικείμενο, θα παραχθεί μία ξαφνική δύναμη αντίδρασης και η λάμα οδήγησης ενδέχεται να αναπηδήσει με ταχύτητα πίσω προς τον χειριστή.
- Η συμπίεση της αλυσίδας κατά μήκος του άνω μέρους της λάμας οδήγησης ενδέχεται να προκαλέσει τη λάμα οδήγησης να κινηθεί γρήγορα πίσω προς τον χειριστή. Οποιαδήποτε από αυτές τις αντιδράσεις μπορεί να προκαλέσει την απώλεια ελέγχου του αλυσοπρίονου και να επιφέρει σοβαρό προσωπικό τραυματισμό.
- Μην στηρίζεστε αποκλειστικά στον εξοπλισμό ασφαλείας που φέρει το αλυσοπρίονο.
- Ως χειριστής αλυσοπρίονου, θα πρέπει να λάβετε μία πληθώρα μέτρων για να αποτρέψετε ατυχήματα ή προσωπικό τραυματισμό κατά τη διάρκεια της εργασίας σας.
- Η χρήση για μη-προβλεπόμενους σκοπούς, η εσφαλμένη εκτέλεση των διαφόρων διεργασιών ή οι ακατάλληλες συνθήκες λειτουργίας ενδέχεται να οδηγήσουν σε πρόκληση κλοστήματος.

Το κλότσημα μπορεί να αποφευχθεί τηρώντας τα ακόλουθα:

- Να κρατάτε τη χειρολαβή σταθερά με όλα σας τα δάχτυλα. Να ρυθμίζετε τη θέση του σώματος και των χεριών για να αποτρέψετε το κλότσημα. Ο χειριστής μπορεί να ελέγξει τη δύναμη του κλοστήματος εάν συμμορφωθεί με τις υποδείξεις. Να είστε προσεκτικοί.

- Μην εκτείνετε το εργαλείο πολύ μακριά ή μην το κρατάτε ψηλότερα από τους ώμους σας. Έτσι θα αποτραπεί η μύτη της λάμας οδήγησης από το να ακουμπήσει κάποιο αντικείμενο και ο χειριστής θα μπορεί να ελέγξει αποτελεσματικά το εργαλείο σε περίπτωση ατυχήματος.
- Να χρησιμοποιείτε μόνο ανταλλακτικές λάμες οδήγησης και αλυσίδες που προτείνονται από τον κατασκευαστή του εργαλείου. Η χρήση λαμών οδήγησης και αλυσίδων που δεν προορίζονται για χρήση με το εργαλείο αυτό, μπορεί να προκαλέσει τη θραύση της αλυσίδας και/ή κλότσημα.
- Να συμμορφώνεστε με τις οδηγίες του κατασκευαστή για τη συντήρηση της αλυσίδας. Η μείωση του βάρους ή του ύψους θα προκαλέσει η συχνή εμφάνιση κλοτσήματος.

2.5 ΥΠΟΔΕΙΞΕΙΣ ΑΣΦΑΛΕΙΑΣ ΧΕΙΡΙΣΤΩΝ



ΠΡΟΕΙΔΟΠΟΙΗΣΗ: Ο χρήστης δεν πρέπει να χρησιμοποιεί το εργαλείο, τη μπαταρία ή τον φορτιστή της μπαταρίας εάν δεν έχει πρώτα διαβάσει το παρόν εγχειρίδιο και κατανοήσει όλες τις οδηγίες και υποδείξεις που περιλαμβάνονται σε αυτό.

1. Διασφαλίστε ότι ο χρήστης συμμορφώνεται πλήρως με τα ακόλουθα:

- Κατά τη λειτουργία του αλυσοπρίονου ή χρήσης της μπαταρίας και του φορτιστή, ο χρήστης θα πρέπει να είναι σωματικά, πνευματικά και ψυχολογικά κατάλληλος για τέτοιες εργασίες. Σε διαφορετική περίπτωση, ο χρήστης θα πρέπει να το χρησιμοποιήσει παρουσία ενός ατόμου το οποίο θα είναι υπεύθυνο για την ασφάλεια του.
- Ο χρήστης πρέπει να είναι ηλικίας 18 ετών και άνω.
- Πριν την πρώτη χρήση, ο χειριστής θα πρέπει να έχει λάβει το εγχειρίδιο χρήσης ή οδηγίες για τη χρήση του εργαλείου από επαγγελματία.
- Ο χρήστης δεν θα χρησιμοποιεί το προϊόν υπό την επήρεια αλκοόλ, φαρμάκων ή ναρκωτικών.
- Οι χρήστες που χρησιμοποιούν αλυσοπρίονα για πρώτη φορά, θα πρέπει να πρώτα να εξασκηθούν στη χρήση του αλυσοπρίονου, επάνω σε πρόχειρα τεμάχια.

2. Απαιτήσεις ένδυσης και προστασίας:

- Να ντύνεστε κατάλληλα. Να μην φοράτε φαρδιά ρούχα ή εξαρτήματα. Να διατηρείτε ρούχα, γάντια και μαλλιά μακριά από όλα τα κινούμενα μέρη. Τα φαρδιά ρούχα, τα εξαρτήματα ή τα μακριά μαλλιά κινδυνεύουν να εμπλακούν στα κινούμενα μέρη.
- Όταν το αλυσοπρίονο βρίσκεται σε λειτουργία, ενδέχεται να πετάγονται απορρίμματα ή πριονίδια, τα οποία μπορούν να προκαλέσουν σοβαρό φυσικό τραυματισμό.
- Να φέρετε κατάλληλη προστασία όρασης.
- Συνιστάται να φοράτε προσωπίδα.
- Να μην φοράτε κοντομάνικα μπλουζάκια, σορτσάκια, ή συναφή ρουχισμό όπου μένουν εκτεθειμένα διάφορα σημεία του σώματος σας.
- Αντικείμενα που πέφτουν από ύψος μπορούν να προκαλέσουν σοβαρούς τραυματισμούς.
- Κατά τη διάρκεια λειτουργίας του εργαλείου θα παράγεται σκόνη και πριονίδια, τα οποία μπορούν να οδηγήσουν σε κακή κυκλοφορία του αέρα ή αλλεργική αντίδραση.
- Ο ακατάλληλος ρουχισμός μπορεί να πιαστεί από τα κλαδιά ή σε διχάλες δέντρου, επηρεάζοντας την εργασία του αλυσοπρίονου. Η χρήση ακατάλληλου ρουχισμού μπορεί

να οδηγήσει σε πρόκληση σοβαρού τραυματισμού.

- Να φοράτε στενά και εφαρμοστά ρούχα.
- Να μην φοράτε κασκόλ και κοσμήματα,
- Ο χρήστης, εάν πλησιάσει υπερβολικά την αλυσίδα κατά τη διάρκεια λειτουργίας του εργαλείου, ενδέχεται να τραυματιστεί σοβαρά. Να φοράτε παντελόνια με κατάλληλο βαθμό προστασίας, ανάλογα με την ταχύτητα του αλυσοπρίονου,
- Ο χρήστης ενδέχεται να τραυματιστεί κατά το πριόνισμα ξύλου. Συγκεκριμένα, ο χρήστης ενδέχεται να έρθει σε επαφή με τα αιχμηρά άκρα της αλυσίδας κατά τη διάρκεια καθαρισμού του εργαλείου ή της αλυσίδας. Ως εκ τούτου, ο χρήστης θα πρέπει να φοράει κατάλληλα γάντια εργασίας.
- Η χρήση ακατάλληλων υποδημάτων μπορεί να προκαλέσει πτώση ή ολίσθηση. Ο χρήστης ενδέχεται να τραυματιστεί εάν έρθει σε επαφή με το αλυσοπρίονο κατά την πτώση του. Να φοράτε κατάλληλα προστατευτικά υποδήματα για αλυσοπρίονα με το βαθμό προστασίας να καθορίζεται ανάλογα με την ταχύτητα του αλυσοπρίονου.

2.6 ΑΠΑΙΤΗΣΕΙΣ ΠΕΡΙΒΑΛΛΟΝΤΟΣ ΕΡΓΑΣΙΑΣ

Απαιτήσεις ασφαλείας περιβάλλοντος χώρου.

- Οι παρευρισκόμενοι, τα παιδιά και τα ζώα που δεν έχουν αντιληφθεί την παραγωγή της σκόνης και άλλων απορριμμάτων ενδέχεται να εκτεθούν σε κίνδυνο και να τραυματιστούν σοβαρά. Να κρατάτε παρευρισκόμενους, παιδιά και ζώα μακριά από το χώρο εργασίας.
- Το αλυσοπρίονο δεν είναι αδιάβροχο και ενδέχεται να προκαλέσει ηλεκτροπληξία εάν χρησιμοποιηθεί υπό βροχή ή σε υγρό περιβάλλον, προκαλώντας τραυματισμό στον χρήστη και ζημιά στο εργαλείο. Μην χρησιμοποιείτε το εργαλείο αυτό υπό βροχή ή σε υγρά περιβάλλοντα.
- Το μοτέρ του αλυσοπρίονου ενδέχεται να παράγει σπινθήρες, οι οποίοι ενδέχεται να προκαλέσουν έκρηξη ή πυρκαγιά, εάν το εργαλείο χρησιμοποιείται σε περιβάλλον με εκρηκτικά ή εύφλεκτα υλικά, προκαλώντας ταυτόχρονα σοβαρό τραυματισμό ή θάνατο και υλικές ζημιές. Μην χρησιμοποιείτε το αλυσοπρίονο σε εκρηκτικά ή εύφλεκτα περιβάλλοντα.

Απαιτήσεις ασφαλείας εργαλείου.

Προκειμένου να διασφαλιστεί το μέγιστο επίπεδο ασφαλείας, το αλυσοπρίονο θα πρέπει να συμμορφώνεται με τα ακόλουθα:

- Η αλυσίδα δεν πρέπει να έχει υποστεί την οποιαδήποτε ζημιά.
- Το αλυσοπρίονο πρέπει να είναι καθαρό και στεγνό,
- Η χειρολαβή δεν πρέπει να υποστεί την οποιαδήποτε ζημιά.
- Η σκανδάλη θα πρέπει να λειτουργεί κανονικά.
- Το πρόγραμμα ελέγχου λειτουργίας πρέπει να λειτουργεί σωστά και να μην έχει τροποποιηθεί.
- Το σύστημα τροφοδοσίας λαδιού λίπανσης να λειτουργεί κανονικά.
- Το βάθος της αυλάκωσης των δοντιών μεταξύ του οδοντωτού τροχού και της αλυσίδας δεν πρέπει να υπερβαίνει τα 0.5 mm.
- Η συναρμολόγηση της λάμας οδήγησης και της αλυσίδας θα πρέπει να πραγματοποιείται σύμφωνα με τις οδηγίες που παρέχονται εδώ.
- Η λάμα οδήγησης και η αλυσίδα να είναι σωστά εγκατεστημένες.
- Η αλυσίδα να έχει τεκνωθεί σωστά.

- Να χρησιμοποιούνται μόνο γνήσια εξαρτήματα του κατασκευαστή, εγκεκριμένα για χρήση με το μοντέλο αυτό.
- Τα εξαρτήματα να είναι σωστά εγκατεστημένα.
- Η τάπα λαδιού να είναι κλειστή.



ΠΡΟΕΙΔΟΠΟΙΗΣΗ: Εάν το εργαλείο δεν συμμορφώνεται πλέον με τις απαιτήσεις ασφαλείας, τα διάφορα μέρη αυτού δεν θα μπορούν να πραγματοποιήσουν την προβλεπόμενη λειτουργία τους ή οι διατάξεις ασφαλείας δεν θα λειτουργούν σωστά. Αυτές οι συνθήκες μπορούν να επιφέρουν την πρόκληση σοβαρού προσωπικού τραυματισμού.

- Να χρησιμοποιείτε μόνο ένα αλυσοπρίονο που να βρίσκεται σε καλή κατάσταση. Να καθαρίζετε και να στεγνώνετε ένα βρώμικο ή βρεγμένο αλυσοπρίονο προτού το χρησιμοποιήσετε.
- Μην τροποποιείτε το αλυσοπρίονο σας.
- Εάν το σύστημα ελέγχου δεν λειτουργεί σωστά, σταματήστε να χρησιμοποιείτε το αλυσοπρίονο και απευθυνθείτε σε εξουσιοδοτημένο κέντρο τεχνικής υποστήριξης για τις απαραίτητες εργασίες επισκευής.
- Να χρησιμοποιείτε μόνο εξαρτήματα και παρελκόμενα που είναι εγκεκριμένα για χρήση με το αλυσοπρίονο αυτό, από τον κατασκευαστή του αλυσοπρίονου.
- Να εγκαθιστάτε τη λάμα οδήγησης και την αλυσίδα σύμφωνα με τις οδηγίες που παρέχονται στο εγχειρίδιο χρήσης.
- Να συμμορφώνεστε με τις οδηγίες που περιλαμβάνονται στο εγχειρίδιο χρήσης για την εγκατάσταση εξαρτημάτων.
- Να μην εισάγετε κανένα αντικείμενο μέσα στο αλυσοπρίονο.

Απαιτήσεις ασφαλείας λάμας οδήγησης.

Εάν η λάμα οδήγησης πληροί τις ακόλουθες συνθήκες, τότε είναι ασφαλής για χρήση.

- Η λάμα οδήγησης να βρίσκεται σε άριστη λειτουργική κατάσταση.
- Η λάμα οδήγησης να μην είναι παραμορφωμένη ή ατελής.
- Το βάθος αυλάκωσης της λάμας οδήγησης να μην έχει υποστεί καμία εμφανή αλλαγή.
- Η ράγα της λάμας οδήγησης να είναι ομαλή χωρίς ρινίσματα.
- Να μην υπάρχει σμίκρυνση ή ρωγμές στην αυλάκωση της λάμας οδήγησης.



ΠΡΟΕΙΔΟΠΟΙΗΣΗ: Εάν η λάμα οδήγησης δεν βρίσκεται σε καλή κατάσταση, δεν θα ταιριάζει σωστά με την αλυσίδα. Σε αυτή την περίπτωση, η αλυσίδα ενδέχεται να αναπηδήσει εκτός της λάμας οδήγησης, προκαλώντας σοβαρό ή θανάσιμο τραυματισμό.

- Να χρησιμοποιείτε μόνο λάμες οδήγησης που βρίσκονται σε άριστη λειτουργική κατάσταση.
- Εάν η αυλάκωση της λάμας οδήγησης είναι μικρότερη από το ελάχιστο βάθος, αντικαταστήστε τη.
- Να απομακρύνετε τυχόν ακαθαρσίες από τη λάμα οδήγησης μετά από κάθε χρήση του αλυσοπρίονου.

Υποδείξεις ασφαλείας αλυσίδας.

Εάν η αλυσίδα πληροί τις ακόλουθες συνθήκες, τότε είναι ασφαλής για χρήση.

- Η αλυσίδα πρέπει να βρίσκεται σε άριστη λειτουργική κατάσταση.
- Τα άκρα κοπής των κοπτήρων της αλυσίδας πρέπει να είναι αιχμηρά.
- Το βάθος εγκοπής των άκρων κοπής των κοπτήρων της αλυσίδας θα πρέπει να πληρούν τις προδιαγραφές της αλυσίδας.
- Το μήκος των άκρων κοπής των κοπτήρων της αλυσίδας θα πρέπει να πληροί τις απαιτήσεις λείανσης.



ΠΡΟΕΙΔΟΠΟΙΗΣΗ: Εάν τα μέρη και εξαρτήματα δεν πληρούν τα πρότυπα ασφαλείας, δεν θα μπορούν να εκτελέσουν την προβλεπόμενη εργασία σας και η διάταξη ασφαλείας θα καταστεί άχρηστη, οδηγώντας σε πρόκληση σοβαρού προσωπικού τραυματισμού ή ακόμη και θανάτου.

- Μην χρησιμοποιείτε μία αλυσίδα εάν αυτή έχει υποστεί την οποιαδήποτε ζημιά.
- Η λείανση των κοπτήρων θα πρέπει να πραγματοποιείται σύμφωνα με τα κριτήρια που περιλαμβάνονται στο εγχειρίδιο.
- Εάν υπάρχει η οποιαδήποτε απορία, επικοινωνήστε με τον τοπικό σας αντιπρόσωπο.

2.7 ΠΡΟΦΥΛΑΞΕΙΣ ΓΙΑ ΤΗ ΛΕΙΤΟΥΡΓΙΑ

Προφυλάξεις για την κοπή.

- 1 Σε ορισμένες περιπτώσεις, ο χειριστής ενδέχεται να χάσει την συγκέντρωση του στην εργασία και να υποστεί σοβαρούς τραυματισμούς εάν σκοντάψει ή πέσει κάτω.
 - Πάντα να εργάζεστε με ηρεμία και με σχέδιο.
 - Να μην χρησιμοποιείτε το αλυσοπρίονο υπό συνθήκες χαμηλής ορατότητας και σε σκοτεινά περιβάλλοντα.
 - Να χρησιμοποιείτε το δικό σας αλυσοπρίονο.
 - Μην λειτουργείτε το αλυσοπρίονο πάνω από το ύψος του ώμου σας.
 - Να προσέχετε για τυχόν εμπόδια.
 - Όταν λειτουργείτε το αλυσοπρίονο, να στέκεστε σε μία ασφαλή θέση και να διατηρείτε την ισορροπία σας. Για εργασίες που πρέπει να πραγματοποιηθούν σε ύψος, να χρησιμοποιείτε κατάλληλο ανυψωτικό μηχανήμα ή μία ασφαλή σκαλωσιά.
- 2 Ο χρήστης ενδέχεται να τραυματιστεί σοβαρά κατά τη λειτουργία του αλυσοπρίονου. Να μην αγγίζετε την περιστρεφόμενη αλυσίδα.
- 3 Η περιστρεφόμενη αλυσίδα θα θερμαίνεται και θα διαστέλλεται και ενδέχεται να αναπηδήσει εκτός από τη λάμα οδήγησης και να σπάσει εάν δεν ψυχθεί αποτελεσματικά και δεν ρυθμιστεί σωστά η τάνυση της. Αυτό μπορεί να οδηγήσει σε πρόκληση σοβαρού τραυματισμού και υλικών ζημιών.
 - Να φροντίζετε η αλυσίδα να λιπαίνεται σωστά με λιπαντικό λάδι.
 - Προτού θέσετε το αλυσοπρίονο σε λειτουργία, να ελέγχετε την τάνυση της αλυσίδας. Εάν η αλυσίδα είναι χαλαρή, προβείτε στις απαραίτητες ρυθμίσεις.
- 4 Εάν το αλυσοπρίονο παρουσιάσει οτιδήποτε αφύσικο κατά τη λειτουργία του, η χρήση του ενδέχεται να μην είναι πλέον ασφαλής και θα υπάρχει κίνδυνος πρόκλησης σοβαρού τραυματισμού ή υλικών ζημιών. Να σταματάτε αμέσως την χρήση του αλυσοπρίονου και να απευθύνεστε σε εξουσιοδοτημένο κέντρο τεχνικής υποστήριξης για τις απαραίτητες εργασίες ελέγχου και επισκευής.

- 5 Το αλυσοπρίονο δονείται κατά τη διάρκεια της λειτουργίας του.
- Να φοράτε κατάλληλα γάντια εργασίας.
 - Να προβαίνετε σε συχνά διαλείμματα.
 - Σε περίπτωση που παρουσιάσετε το οποιοδήποτε σύμπτωμα υγείας, αναζητήστε αμέσως ιατρική φροντίδα.
- 6 Εάν το αλυσοπρίονο, ενώ βρίσκεται σε λειτουργία, ακουμπήσει σε οποιοδήποτε σκληρό αντικείμενο, θα παραχθούν σπινθήρες οι οποίοι ενδέχεται να προκαλέσουν πυρκαγιά εάν υπάρχουν εύφλεκτα υλικά κοντά. Αυτό μπορεί να οδηγήσει σε πρόκληση σοβαρού τραυματισμού και υλικών ζημιών. Μην χρησιμοποιείτε το αλυσοπρίονο σε εύφλεκτα περιβάλλοντα.
- 7 Η αλυσίδα θα συνεχίσει να περιστρέφεται για λίγο μετά την απελευθέρωση της σκανδάλης και μπορεί να προκαλέσει τραυματισμό. Να περιμένετε έως ότου η αλυσίδα να επέλθει σε πλήρη ακινησία.



ΠΡΟΕΙΔΟΠΟΙΗΣΗ: Όταν ένα δέντρο βρίσκεται υπό ένταση, η λάμα οδήγησης ενδέχεται να πιαστεί και ο χρήστης να χάσει τον έλεγχο του αλυσοπρίονου, οδηγώντας σε σοβαρό τραυματισμό. Σε αυτή την περίπτωση, πραγματοποιήστε μία τομή ανακούφισης στην τεταμένη πλευρά (1) και στη συνέχεια κόψτε στην χαλαρή πλευρά (2) (βλ. Εικ.1)

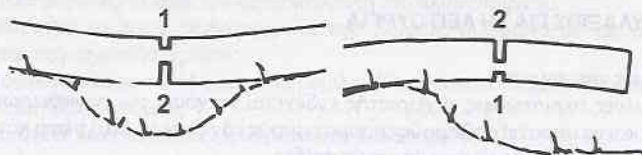

Εικόνα 1

Προφυλάξεις για κλάδεμα.

Εάν κλαδέψετε τα κλαδιά του υλοτομημένου δέντρου, ο κορμός θα χάσει την στήριξη του και ενδέχεται να κυλίσει, προκαλώντας σοβαρούς και θανάσιμους τραυματισμούς.

- Γυρίστε τον κορμό και κλαδέψτε τα κλαδιά.
- Μην στέκεστε επάνω στον κορμό για να τον κλαδέψετε.

Προφυλάξεις για υλοτόμηση.

- 1 Άτομα τα οποία δεν φέρουν την κατάλληλη εμπειρία απαγορεύεται να πλησιάσουν τους χώρους υλοτόμησης καθώς υπάρχει κίνδυνος πρόκλησης σοβαρού ή θανάσιμου τραυματισμού και υλικών ζημιών. Μην κόβετε δέντρα μόνος σας.
- 2 Τα κλαδιά ή άλλα αντικείμενα που πέφτουν από υλοτομημένα δέντρα, ενδέχεται να πέσουν επάνω σε παρευρισκόμενους και να προκαλέσουν σοβαρό ή θανάσιμο προσωπικό τραυματισμό ή υλικές ζημιές.
 - Να κρίνετε την κατεύθυνση πτώσης του δέντρου έτσι ώστε να μπορεί να πέσει ομαλά.
 - Οι παρευρισκόμενοι, τα παιδιά και τα ζώα θα πρέπει να βρίσκονται σε μία ελάχιστη απόσταση από το σημείο εργασίας, ίση με 2,5 φορές το ύψος του δέντρου.
 - Να παρατηρείτε την κορυφή του δέντρου στόχου και τα παρακείμενα δέντρα για να διασφαλίσετε ότι δεν πρόκειται να υπάρξει παρεμβολή από οποιοδήποτε κλαδί κατά την πτώση της κορυφής.

- 3 Όταν το δέντρο πέφτει, ο κορμός ενδέχεται να σπάσει ή να αναπηδήσει προς τον χειριστή, προκαλώντας σοβαρό ή θανάσιμο τραυματισμό.
 - Να σχεδιάζετε τη διαδρομή διαφυγής.
 - Να παρατηρείτε την κατεύθυνση πτώσης του δέντρου και να διαφεύγετε διαμέσου της διαδρομής διαφυγής.
 - Μην πηγαίνετε ανηφορικά.
- 4 Η ύπαρξη εμποδίων στο χώρο εργασίας ή στη διαδρομή διαφυγής μπορεί να εμποδίσει την εκκένωση. Το άτομο που φεύγει ενδέχεται να υποστεί σοβαρό ή θανάσιμο τραυματισμό εάν πέσει κατά τη διάρκεια της εκκένωσης. Να έχετε καθαρίσει τα εμπόδια στο χώρο εργασίας και τη διαδρομή διαφυγής.
- 5 Εάν υπάρχουν αρθρώσεις στερέωσης ή σχοινιά επάνω στον κορμό, ενδέχεται να υπάρξει απώλεια ελέγχου του δέντρου και αυτό να πέσει νωρίτερα, προκαλώντας σοβαρό ή θανάσιμο τραυματισμό και υλικές ζημιές.
 - Μην χρησιμοποιείτε αρθρώσεις.
 - Να χρησιμοποιείτε το σχοινί στερέωσης τελευταία.
 - Εάν το δέντρο πέσει κάτω πρώιμα, σταματήστε την εργασία σας και απομακρυνθείτε διαμέσου της διαδρομής διαφυγής.
- 6 Κατά τη διάρκεια της κοπής. Εάν η κεφαλή της λάμας οδήγησης ακουμπήσει οποιοδήποτε αντικείμενο ή εάν το ξύλο φράξει και πιέσει την αλυσίδα, ενδέχεται να υπάρξει κλότσημα. Σε ορισμένες περιπτώσεις, όταν η κεφαλή της λάμας οδήγησης ακουμπήσει ένα αντικείμενο, θα δημιουργηθεί μία ξαφνική δύναμη αντίδρασης και η λάμα οδήγησης ενδέχεται να αναπηδήσει πίσω προς τον χειριστή, προκαλώντας τραυματισμό στο χειριστή.
- 7 Εάν το δέντρο δεν μπορεί να ελεγχθεί όσο αφορά την κατεύθυνση πτώσης ή εάν πέσει επάνω σε ένα άλλο δέντρο, ο χειριστής δεν θα μπορέσει να ολοκληρώσει την εργασία υλοτόμησης με ελεγχόμενο τρόπο. Σταματήστε αμέσως την εργασία υλοτόμησης και τραβήξτε προς τα κάτω το δέντρο χρησιμοποιώντας ένα κατάλληλο όχημα και σχοινιά.

Υποδείξεις κλοτσήματος.

Το αλυσοπρίονο ενδέχεται να δημιουργήσει κλότσημα όταν το εν λειτουργία αλυσοπρίονο έρθει σε επαφή με οποιοδήποτε σκληρό αντικείμενο στην μύτη της λάμας οδήγησης ή έρθει σπάει ξαφνικά.

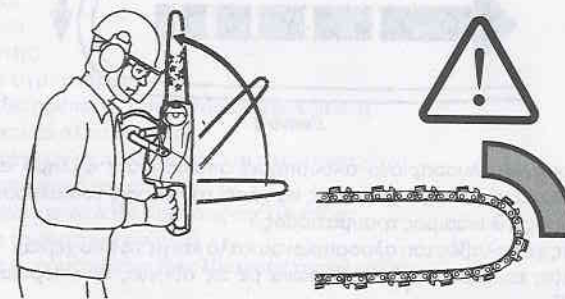

Μηνύματα προειδοποίησης έντασης.

Όταν η λάμα οδήγησης χρησιμοποιείται για κοπή από πάνω προς τα κάτω (βλ. Εικ.3), η κατεύθυνση έντασης του αλυσοπρίονου είναι αντίθετη από αυτή του χειριστή.

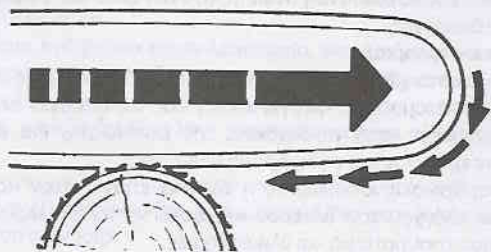

Εικόνα 3

Εάν το εν λειτουργία αλυσοπρίονο ακουμπήσει οποιοδήποτε σκληρό αντικείμενο και φράξει, τότε υπάρχει κίνδυνος ο χειριστής να χάσει τον έλεγχο του αλυσοπρίονου και να προκληθεί σοβαρός ή θανάσιμος τραυματισμός.

- Να κρατάτε τις χειρολαβές του αλυσοπρίονου καλά και με τα δύο χέρια.
- Να λειτουργείτε το αλυσοπρίονο σύμφωνα με τις οδηγίες που περιλαμβάνονται στο παρόν εγχειρίδιο.
- Να κόβετε όταν η λάμα οδήγησης διατηρείται σταθερή.
- Να κόβετε με τη μέγιστη ταχύτητα του εργαλείου.

Μηνύματα προειδοποίησης ώθησης.

Όταν η λάμα οδήγησης χρησιμοποιείται για κοπή από κάτω προς τα επάνω (βλ. Εικ.4), η κατεύθυνση ώθησης του αλυσοπρίονου είναι προς τον χειριστή.

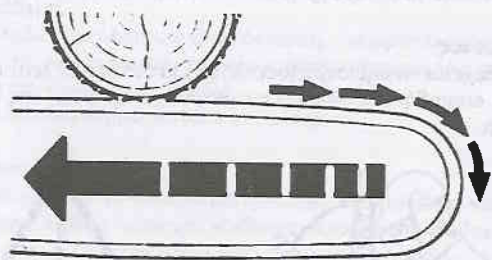

Εικόνα 4

Εάν το εν λειτουργία αλυσοπρίονο ακουμπήσει οποιοδήποτε σκληρό αντικείμενο και φράξει, τότε υπάρχει κίνδυνος ο χειριστής να χάσει τον έλεγχο του αλυσοπρίονου και να προκληθεί σοβαρός ή θανάσιμος τραυματισμός,

- Να κρατάτε τις χειρολαβές του αλυσοπρίονου καλά και με τα δύο χέρια.
- Να λειτουργείτε το αλυσοπρίονο σύμφωνα με τις οδηγίες που περιλαμβάνονται στο παρόν εγχειρίδιο.
- Να κόβετε όταν η λάμα οδήγησης διατηρείται σταθερή.
- Να κόβετε με τη μέγιστη ταχύτητα του εργαλείου.

2.8 ΚΑΘΑΡΙΣΜΟΣ, ΣΥΝΤΗΡΗΣΗ ΚΑΙ ΕΠΙΣΚΕΥΗ

- 1 Κατά τη διάρκεια των εργασιών καθαρισμού, συντήρησης και επισκευής, το αλυσοπρίονο ενδέχεται να εκκινήσει ξαφνικά εάν δεν έχει αποσυνδεθεί η μπαταρία από το εργαλείο. Αυτό μπορεί να οδηγήσει σε πρόκληση σοβαρού τραυματισμού.
 - Αποσυνδέστε τη μπαταρία από το εργαλείο.
 - Αφαιρέστε την κεφαλή από το εργαλείο.
 - Αφαιρέστε τη λάμα οδήγησης και την αλυσίδα.
- 2 Οι διαβρωτικοί καθαριστικοί παράγοντες, ο εξοπλισμός καθαρισμού υψηλής πίεσης ή τα αιχμηρά εργαλεία καθαρισμού, ενδέχεται να προκαλέσουν ζημιά στο αλυσοπρίονο, στη λάμα οδήγησης, την αλυσίδα, την μπαταρία ή τον φορτιστή. Να καθαρίζετε το αλυσοπρίονο, τη λάμα οδήγησης, την αλυσίδα, τη μπαταρία και τον φορτιστή, σύμφωνα με τις οδηγίες που παρέχονται στο εγχειρίδιο αυτό. Αδυναμία συμμόρφωσης μπορεί να οδηγήσει σε πρόκληση τραυματισμού και / ή υλικών ζημιών.
- 3 Εάν το αλυσοπρίονο, η λάμα οδήγησης, η αλυσίδα, η μπαταρία και ο φορτιστής δεν καθαριστούν σωστά, τα εμπλεκόμενα μέρη ενδέχεται να μην λειτουργήσουν σωστά, και ενδέχεται να επηρεαστεί η ασφάλεια του εργαλείου οδηγώντας σε πρόκληση σοβαρού τραυματισμού.
 - Μην επιχειρείτε να συντηρήσετε ή να επισκευάσετε το αλυσοπρίονο, τη μπαταρία ή το φορτιστή.
 - Εάν το αλυσοπρίονο, η μπαταρία ή ο φορτιστής χρήζουν συντήρησης, απευθυνθείτε σε εξουσιοδοτημένο κέντρο τεχνικής υποστήριξης για τις απαραίτητες εργασίες.
 - Να συντηρείτε και να επισκευάζετε τη λάμα οδήγησης και την αλυσίδα σύμφωνα με τις οδηγίες που περιλαμβάνονται στο εγχειρίδιο αυτό.
- 4 Ο χρήστης ενδέχεται να τραυματιστεί από τους κοπτήρες κατά τη διάρκεια καθαρισμού ή συντήρησης της αλυσίδας, Να φοράτε πάντα κατάλληλα γάντια εργασίας.

2.9 ΕΠΙΘΕΩΡΗΣΗ ΠΡΙΝ ΤΗ ΧΡΗΣΗ

Να προβαίνετε στους ακόλουθους ελέγχους πριν από κάθε χρήση:

- 1 Να διασφαρίζετε ότι τα ακόλουθα μέρη και εξαρτήματα βρίσκονται σε καλή λειτουργική κατάσταση,
 - Η κεντρική μονάδα του αλυσοπρίονου.
 - Η λάμα οδήγησης.
 - Η αλυσίδα.
 - Η μπαταρία.
 - Ο φορτιστής.
2. Να ελέγχετε τη μπαταρία,
3. Η μπαταρία θα πρέπει να είναι πλήρως φορτισμένη.
4. Να καθαρίζετε το αλυσοπρίονο,
5. Να εγκαθιστάτε τη λάμα οδήγησης και το αλυσοπρίονο.
6. Να τεντώνετε σωστά την αλυσίδα.
7. Να συμπληρώνετε το λάδι λίπανσης της αλυσίδας.
8. Να ελέγχετε το σύστημα ελέγχου.
9. Να ελέγχετε το σύστημα αντλίας λίπανσης της αλυσίδας.

Εάν δεν κατανοείτε κάποια από τις ανωτέρω εργασίες, απευθυνθείτε στον τοπικό σας αντιπρόσωπο, προτού επιχειρήσετε να λειτουργήσετε το αλυσοπρίονο.

2.10 ΧΡΗΣΗ ΚΑΙ ΦΡΟΝΤΙΔΑ ΜΠΑΤΑΡΙΑΣ

- Μην φορτίζετε την μπαταρία σε θερμοκρασίες περιβάλλοντος χαμηλότερες των 0°C ή υψηλότερες των 45°C.
- Προτού συνδέσετε τη μπαταρία στο εργαλείο, βεβαιωθείτε ότι ο διακόπτης ενεργοποίησης του εργαλείου είναι στην απενεργοποιημένη θέση. Αδυναμία συμμόρφωσης μπορεί να οδηγήσει σε πρόκληση σοβαρού προσωπικού τραυματισμού.
- Να χρησιμοποιείτε μόνο τον φορτιστή μπαταριών που συνοδεύει το εργαλείο. Η χρήση οποιουδήποτε άλλου φορτιστή ενδέχεται να οδηγήσει σε πρόκληση πυρκαγιάς και καταστροφή της μπαταρίας.
- Αντικείμενα όπως συνδετήρες, κέρματα, κλειδιά, καρφιά, βίδες και οποιοδήποτε άλλο ανώγιο αντικείμενο, θα πρέπει να διατηρούνται μακριά από την μπαταρία όταν αυτή δεν χρησιμοποιείται. Το βραχυκύκλωμα των πόλων της μπαταρίας ενδέχεται να οδηγήσει σε πρόκληση πυρκαγιάς και/ή προσωπικό τραυματισμό.
- Μην αποσυναρμολογείτε και μην επανασυναρμολογείτε την μπαταρία.
- Μην βραχυκυκλώνετε την μπαταρία.
- Μην χρησιμοποιείτε την μπαταρία κοντά σε πηγές θερμότητας.
- Μην ρίχνετε την μπαταρία σε φλόγα ή μέσα σε νερό.
- Μην φορτίζετε την μπαταρία κοντά σε φλόγα, σε πηγή θερμότητας, ή υπό άμεσο ηλιακό φως.
- Μην εισάγετε καρφιά μέσα στην μπαταρία, μην χτυπάτε την μπαταρία, μην πατάτε την μπαταρία, μην πετάτε την μπαταρία και μην επιτρέπετε στην μπαταρία να υπόκειται σε οποιοδήποτε τύπου κρούση.
- Μην χρησιμοποιείτε μία μπαταρία εάν αυτή έχει υποστεί οποιαδήποτε ζημιά ή εάν έχει παραμορφωθεί.
- Μην πραγματοποιείτε κόλληση ή συγκόλληση επάνω στην μπαταρία.
- Μην αντιστρέψετε την πολικότητα φόρτισης της μπαταρίας και μην επιτρέπετε την υπερβολική αποφόρτιση της.
- Μην συνδέετε την μπαταρία σε εξόδους φόρτισης ή στον αναπτήρα του αυτοκινήτου.
- Μην χρησιμοποιείτε την μπαταρία σε άλλον εξοπλισμό πέραν του εργαλείου που συνοδεύει.
- Μην έρχεστε σε απευθείας επαφή με τα στοιχεία λιθίου που βρίσκονται μέσα στην μπαταρία,
- Μην τοποθετείτε την μπαταρία μέσα σε φούρνο μικροκυμάτων, ή μέσα σε ένα δοχείο υψηλής πίεσης και θερμοκρασίας.
- Μην χρησιμοποιείτε μία μπαταρία εάν αυτή παρουσιάζει διαρροή υγρών.
- Κρατήστε τη μπαταρία μακριά από παιδιά.
- Μην χρησιμοποιείτε ή μην τοποθετείτε την μπαταρία υπό άμεσο ηλιακό φως (ή μέσα σε ένα όχημα υπό άμεσο ηλιακό φως) το οποίο θα προκαλέσει την υπερθέρμανση ή καύση της μπαταρίας.
- Μην χρησιμοποιείτε την μπαταρία σε ηλεκτροστατικά περιβάλλοντα (πάνω από 64V).
- Μην χρησιμοποιείτε μία μπαταρία εάν αυτή είναι διαβρωμένη, έχει δυσάρεστη οσμή ή αφύσικη εμφάνιση.
- Εάν το δέρμα σας ή τα ρούχα σας έρθουν σε άμεση επαφή με υγρό μπαταρίας, να ξεπλένετε με καθαρό νερό αμέσως.
- Να διατηρείτε την μπαταρία πλήρως φορτισμένη όταν δεν χρησιμοποιείται το εργαλείο. Εάν το εργαλείο δεν πρόκειται να χρησιμοποιηθεί για μεγάλο χρονικό διάστημα, να φροντίζετε για την πλήρη φόρτιση της μπαταρίας ανά 3 μήνες.

3 ΠΡΟΕΠΙΣΚΟΠΗΣΗ ΠΡΟΪΟΝΤΟΣ

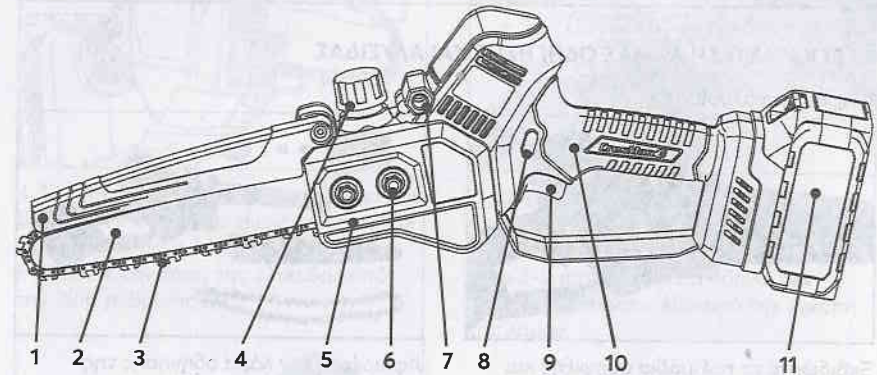

- | | |
|-----------------------------|----------------------------|
| 1. Προφυλακτήρας | 7. Υποδοχή πλευρικής λαβής |
| 2. Λάμα οδήγησης αλυσίδας | 8. Διακόπτης ασφαλείας |
| 3. Αλυσίδα | 9. Σκανδάλη λειτουργίας |
| 4. Πώμα πλήρωσης λιπαντικού | 10. Χειρολαβή |
| 5. Πλευρικό κάλυμμα | 11. Μπαταρία |
| 6. Παξιμάδια σύσφιξης λάμας | |

4 ΠΕΡΙΕΧΟΜΕΝΑ ΣΥΣΚΕΥΑΣΙΑΣ

1. Κλαδευτικό αλυσοπρίονο
2. Μπαταρία (2 τεμ.)
3. Φορτιστής με 2 βύσματα
4. Απαραίτητα εργαλεία
5. Δοχείο λιπαντικού



5 ΠΡΟΕΤΟΙΜΑΣΙΑ ΤΟΥ ΕΡΓΑΛΕΙΟΥ



ΠΡΟΕΙΔΟΠΟΙΗΣΗ: Προτού προβείτε σε οποιαδήποτε από τις παρακάτω εργασίες, βεβαιωθείτε ότι το εργαλείο είναι απενεργοποιημένο κι ότι έχετε αφαιρέσει τη μπαταρία.

5.1 ΕΓΚΑΤΑΣΤΑΣΗ ΛΑΜΑΣ ΟΔΗΓΗΣΗΣ ΚΑΙ ΑΛΥΣΙΔΑΣ

1. Αφαίρεση αλυσίδας



Ξεβιδώστε τα παξιμάδια συσφιξης και αφαιρέστε το πλευρικό κάλυμμα



Αφαιρέστε την λάμα οδήγησης της αλυσίδας και την αλυσίδα.

2. Εγκατάσταση αλυσίδας



1. Τοποθετήστε την αλυσίδα με προσοχή ώστε τα δόντια οδηγού να εφαρμόζουν σωστά με τον οδηγό της λάμας

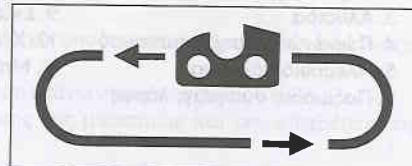

2. Προσέξτε την κατεύθυνση των δοντιών της αλυσίδας. Το αιχμηρό σημείο του δοντιού πρέπει να είναι πρώτο στην κίνηση της αλυσίδας.

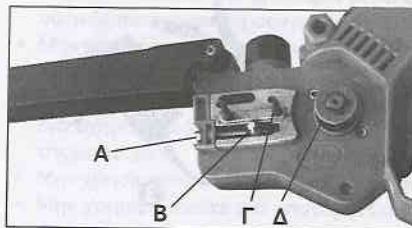

A. Βίδα ρύθμισης τάσης αλυσίδας
B. Πείρος κίνησης λάμας
Γ. Βίδες σύσφιξης
Δ. Γρανάζι κίνησης

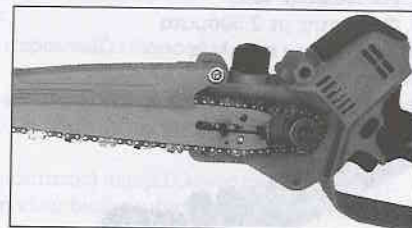

3. Τοποθετήστε την λάμα με προσοχή ώστε οι βίδες σύσφιξης να περνούν από την εγκοπή της λάμας η οποία να ταιριάζει στον πείρο κίνησης λάμας και η αλυσίδα να εφαρμόζει σωστά στο γρανάζι.

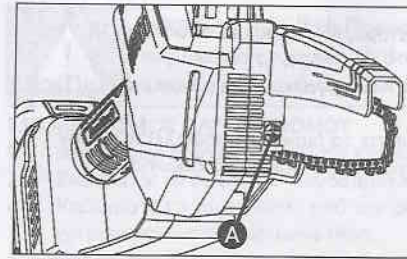

4. Τοποθετήστε το πλευρικό κάλυμμα και βιδώστε τα παξιμάδια χωρίς να τα σφίξετε ώστε να μπορεί η λάμα να κινηθεί. Ρυθμίστε την τάση της αλυσίδας από την βίδα ρύθμισης (A).



Η ρύθμιση ολοκληρώνεται όταν η απόσταση μεταξύ της αλυσίδας που τραβιέται προς τα έξω και της λάμας είναι 2-3 mm. Τα δόντια οδηγού δεν πρέπει να βγαίνουν έξω από την εγκοπή της λάμας.



Τέλος σφίξτε καλά τα παξιμάδια και το αλυσοπίριο είναι έτοιμο για χρήση.

⚠ ΠΡΟΣΟΧΗ

Να ελέγχετε την τάση της αλυσίδας πριν από κάθε χρήση. Αν η αλυσίδα είναι πολύ χαλαρή μπορεί να οδηγήσει σε εκτροχιασμό και σε πρόωρη φθορά της ίδιας αλλά και της λάμας.

5.2 ΛΑΔΙ ΛΙΠΑΝΣΗΣ ΑΛΥΣΙΔΑΣ

Το λάδι λίπανσης της αλυσίδας, λιπαίνει και ταυτόχρονα ψύχει την αλυσίδα.

1. Απενεργοποιήστε το εργαλείο και αφαιρέστε τη μπαταρία
2. Καθαρίστε το πώμα λαδιού και τις επιφάνειες γύρω από αυτό, με ένα νωπό πανί.
3. Ξεβιδώστε το πώμα πλήρωσης λαδιού και προσθέστε κατάλληλου τύπου λάδι λίπανσης μέχρι την κατάλληλη στάθμη. Μην υπερπληρώνετε.
4. Τοποθετήστε το πώμα πλήρωσης λαδιού και σφίξτε το.
5. Μετά από κάθε χρήση το δοχείο λαδιού πρέπει να αδειάζει.

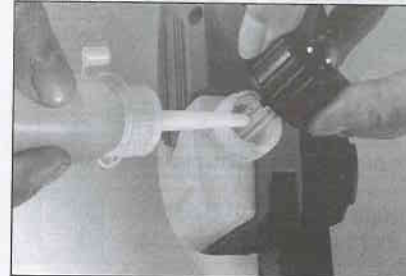

Για την λίπανση της αλυσίδας χρησιμοποιήστε λάδι σιλικόνης. Ίδιο με αυτό που χρησιμοποιούν στις ραπτομηχανές.

5.4 ΕΠΙΘΕΩΡΗΣΗ ΕΝΕΡΓΟΠΟΙΗΣΗΣ

- Βεβαιωθείτε ότι δεν υπάρχουν παιδιά, άλλα άτομα, ή ζώα σε μία απόσταση 15 μέτρων από το χώρο εργασίας.
- Σύρετε τη μπαταρία στην υποδοχή μπαταρίας του εργαλείου έως ότου να κλειδώσει επάνω στο εργαλείο. (A)
- Κρατώντας το εργαλείο από τη χειρολαβή, πιάστε το διακόπτη ασφαλείας με τον αντίχειρά σας και πιάστε τη σκανδάλη. Το εργαλείο θα πρέπει να ξεκινήσει να λειτουργεί κανονικά. (B)

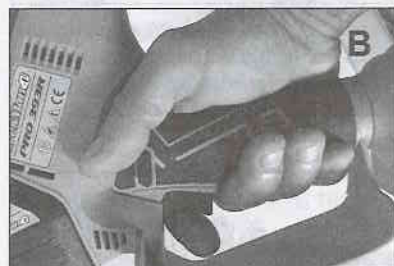

6. ΛΕΙΤΟΥΡΓΙΑ

Το εργαλείο αυτό είναι σχεδιασμένο για χρήση με ένα ή δύο χέρια. Να μην πλησιάζετε κανένα μέρος του εργαλείου κατά τη διάρκεια της λειτουργίας.



ΠΡΟΕΙΔΟΠΟΙΗΣΗ: Σε περίπτωση κλοστήματος, το αλυσοπρίονο θα αναπηδήσει προς τον χειριστή, οδηγώντας σε πιθανό σοβαρό ή θανάσιμο τραυματισμό.

- Φροντίστε να κόβετε πάντα με τη μέγιστη ταχύτητα.
- Μην κόβετε με την μύτη της λάμας οδήγησης.
- Κατά την εκκίνηση της κοπής, να διατηρείτε το αλυσοπρίονο στη μέγιστη ταχύτητα του και τη λάμα οδήγησης κατακόρυφη (ώστε να κόψετε με το πάνω ή το κάτω μέρος της λάμας).

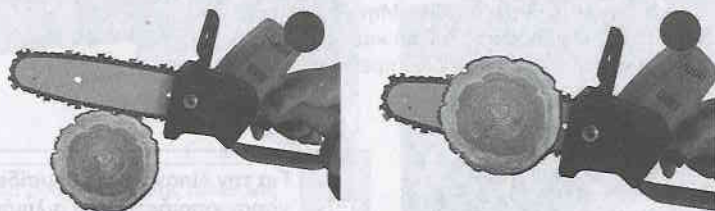

- Ανάλογα με το πλάτος της λάμας οδήγησης, η μύτη της θα πρέπει να εξέχει από το κομμένο δέντρο.
- Προσθέστε το βάρος του αλυσοπρίονου στη λάμα οδήγησης.

7. ΚΑΘΑΡΙΣΜΟΣ



ΠΡΟΕΙΔΟΠΟΙΗΣΗ: Προτού προβείτε σε οποιαδήποτε από τις παρακάτω εργασίες, βεβαιωθείτε ότι το εργαλείο είναι απενεργοποιημένο κι ότι έχετε αφαιρέσει τη μπαταρία.

7.1 ΚΑΘΑΡΙΣΜΟΣ ΑΛΥΣΟΠΡΙΟΝΟΥ

1. Απενεργοποιήστε το εργαλείο και αφαιρέστε τη μπαταρία.
2. Σκουπίστε το σώμα του αλυσοπρίονου χρησιμοποιώντας ένα νωπό πανί.
4. Καθαρίστε το χώρο γύρω από τον οδοντωτό τροχό αλυσίδας και το σώμα χρησιμοποιώντας ένα νωπό πανί.
5. Χρησιμοποιήστε μία μαλακή βούρτσα για να καθαρίσετε το φορτιστή της μπαταρίας.

7.2 ΚΑΘΑΡΙΣΜΟΣ ΛΑΜΑΣ ΟΔΗΓΗΣΗΣ ΚΑΙ ΑΛΥΣΙΔΑΣ

1. Απενεργοποιήστε το εργαλείο και αφαιρέστε τη μπαταρία.
2. Αφαιρέστε τη λάμα οδήγησης και την αλυσίδα.
3. Καθαρίστε την πίσω αυλάκωση της λάμας οδήγησης χρησιμοποιώντας μία μαλακή βούρτσα.
4. Καθαρίστε την αλυσίδα χρησιμοποιώντας μία μαλακή βούρτσα.
5. Εγκαταστήστε ξανά τη λάμα οδήγησης και την αλυσίδα.

8. ΣΥΝΤΗΡΗΣΗ

1. Οδοντωτός τροχός αλυσίδας. Οι χρήστες δεν επιτρέπεται να αποσυναρμολογούν τον τροχό μόνοι τους. Εάν ο οδοντωτός τροχός έχει υποστεί ζημιά, υπερβολική φθορά ή είναι ελαττωματικός, επικοινωνήστε με εξουσιοδοτημένο κέντρο τεχνικής υποστήριξης για την άμεση αντικατάστασή του.
2. Λάμα οδήγησης. Εάν υπάρχουν ρινίσματα στο άκρο της αυλάκωσης της λάμας οδήγησης, φροντίστε για τον έγκαιρο καθαρισμό της.

9. ΤΕΧΝΙΚΕΣ ΠΡΟΔΙΑΓΡΑΦΕΣ

| Τύπος | CresMan PRO 394RS |
|-------------------------|--------------------|
| Κωδικός | 13425 |
| Τάση λειτουργίας | 21V DC |
| Τύπος μπαταρίας | Li-ion 21V / 4.0Ah |
| Τάση φόρτισης | AC 110V - 240V |
| Μέγιστη Ισχύς | 1150W |
| Μέγιστη διάμετρος κοπής | 18cm |
| Λάμα οδήγησης | 8" |
| Ωφέλιμο μήκος λάμας | 203mm |
| Πάχος λάμας | 5mm |
| Ταχύτητα αλυσίδας | 12m/sec |
| Μέγεθος αλυσίδας | 1/4" 47DL |
| Ταχύτητα περιστροφής | 5200rpm |



ΣΗΜΕΙΩΣΗ: Ο κατασκευαστής διατηρεί το δικαίωμα να τροποποιήσει τα τεχνικά χαρακτηριστικά χωρίς προηγούμενη ειδοποίηση.

10. ΕΓΓΥΗΣΗ ΚΑΙ ΟΡΟΙ ΕΓΓΥΗΣΗΣ

Η Βλάχος Εισαγωγική Α.Ε. διασφαλίζει τους αγοραστές για την καλή ποιότητα του προϊόντος και παρέχει εγγύηση καλής λειτουργίας του. Η δήλωση αυτή και οι όροι της εγγύησης αναφέρονται επιπρόσθετα των συμβατικών υποχρεώσεων του κατασκευαστή έναντι του καταναλωτή και σε καμία περίπτωση δεν επηρεάζει τα θεσμοθετημένα δικαιώματά του που προβλέπονται από την ισχύουσα νομοθεσία.

Η χρονική διάρκεια της εγγύησης είναι 12 μήνες για προϊόντα που χρησιμοποιούνται για επαγγελματική ή εμπορική χρήση και πάντα σύμφωνα με τις προδιαγραφές του προϊόντος. Η χρονική διάρκεια της εγγύησης ξεκινά από την ημερομηνία αγοράς του προϊόντος από τον τελικό αγοραστή. Απαραίτητη προϋπόθεση για την αναγνώριση κάθε απαίτησης εγγύησης είναι η προσκόμιση του σχετικού παραστατικού αγοράς (απόδειξη ή τιμολόγιο) όπου θα αναγράφεται ευκρινώς ο τύπος/κωδικός του προϊόντος και η ημερομηνία αγοράς του.

Η παρούσα εγγύηση ισχύει για τα προϊόντα και τις συσκευές που έχουν πωληθεί και εγκατασταθεί εντός της Ελλάδος.

Εάν το προϊόν καταστεί ελαττωματικό λόγω κατασκευαστικού σφάλματος, ή αστοχίας υλικού εντός της χρονικής διάρκειας της εγγύησης και υπό ορθή χρήση αυτού, αναλαμβάνουμε το κόστος αποκατάστασης του σφάλματος του προϊόντος. Είναι στη διακριτική ευχέρεια της Βλάχος Εισαγωγική Α.Ε. είτε να επισκευάσει ή να αντικαταστήσει τα ελαττωματικά μέρη του ή κατά τη δική της εκτίμηση να αντικαταστήσει πλήρως το προϊόν εάν αυτό θεωρηθεί απαραίτητο. Τα αντικατασταθέντα μέρη ή προϊόντα περιέχονται στην ιδιοκτησία της Βλάχος Εισαγωγική Α.Ε.

Η αποκατάσταση της βλάβης γίνεται στο τμήμα τεχνικού ελέγχου της Βλάχος Εισαγωγική Α.Ε. όπου υπάρχει ο απαραίτητος εξοπλισμός για τη διάγνωση, επισκευή και δοκιμή του προϊόντος και κατά τις εργάσιμες ημέρες και ώρες. Τα έξοδα συσκευασίας και αποστολής/παραλαβής του προϊόντος βαρύνουν τον πελάτη. Η ανταπόκριση στην παροχή εγγύησης γίνεται βάση των ισχυουσών αναγκών και των διαθέσιμων μέσων.

Η Βλάχος Εισαγωγική Α.Ε. δεσμεύεται ότι θα καταβάλει κάθε δυνατή προσπάθεια για την αποκατάσταση των σφαλμάτων εντός εύλογου χρονικού διαστήματος, ωστόσο δε φέρει ευθύνη για ενδεχόμενες καθυστερήσεις στην εκτέλεση των υποχρεώσεων της που οφείλονται σε τρίτους ή σε εξωγενείς παράγοντες.

Δεν καλύπτονται από την παρούσα εγγύηση τα μέρη εκείνα που θα παρουσιάσουν βλάβη εξαιτίας αμέλειας, μη ορθής χρήσης ή/και κατάχρησης του προϊόντος, μη σωστή τήρηση του προγράμματος συντήρησης, λανθασμένης εγκατάστασης ή συναρμολόγησης, επισκευής από μη εξουσιοδοτημένο πρόσωπο, κακής μεταφοράς και όταν οι συνθήκες δεν μπορούν να πιστοποιήσουν ότι το ελάττωμα οφείλεται καθαρά σε κατασκευαστικό σφάλμα. Παύει η ισχύς της εγγύησης όταν γίνουν επεμβάσεις στην συσκευή χωρίς την έγκριση του κατασκευαστή, όταν δεν ακολουθηθούν οι οδηγίες εγκατάστασης και θέσης σε λειτουργία που αναφέρονται στο φυλλάδιο οδηγιών που συνοδεύει το προϊόν, όταν η χρήση του προϊόντος δεν είναι σύμφωνη με τις προδιαγραφές του (π.χ. επαγγελματική χρήση καταναλωτικών προϊόντων). Επίσης δεν καλύπτονται από την εγγύηση ζημιές που ενδεχομένως προκληθούν από ατύχημα, ακραία φυσικά φαινόμενα (π.χ. κεραυνό, πλημμύρα, σεισμό, πυρκαγιά, παγετό κ.λπ.), από διακοπή ρεύματος, απώλεια φάσης, αυξομείωση τάσης, ή τροφοδοσίας διαφορετικής από την ενδεικνυόμενη, από τη χρήση λανθασμένου ή ακατάλληλου ή κακής ποιότητας καυσίμου, κακό χειρισμό ή ρύθμιση της συσκευής, πλημμελή συντήρηση, κακό καθαρισμό ή μη ορθή αποθήκευση.