



Οδηγίες χρήσης
HUSQVARNA AUTOMOWER®
305



EL, Ελληνικά

Διαβάστε προσεκτικά τις οδηγίες χρήσης και κατανοήστε το περιεχόμενο πριν χρησιμοποιήσετε το μηχανήμα.

Περιεχόμενα

1 Εισαγωγή	
1.1 Εισαγωγή.....	3
1.2 Επισκόπηση προϊόντος	4
1.3 Σύμβολα στο προϊόν.....	5
1.4 Σύμβολα στην οθόνη.....	6
1.5 Σύμβολα στην μπαταρία.....	6
1.6 Γενικές οδηγίες εγχειριδίου.....	7
1.7 Επισκόπηση δομής μενού - 1.....	8
1.8 Επισκόπηση δομής μενού - 2.....	9
1.9 Οθόνη.....	10
1.10 Πληκτρολόγιο.....	10
2 Ασφάλεια	
2.1 Πληροφορίες για την ασφάλεια.....	11
2.2 Ορισμοί για την ασφάλεια.....	12
2.3 Οδηγίες ασφαλείας για τη λειτουργία.....	13
3 Εγκατάσταση	
3.1 Εισαγωγή - Εγκατάσταση.....	17
3.2 Βασικά εξαρτήματα για την εγκατάσταση.....	17
3.3 Γενική προετοιμασία.....	17
3.4 Πριν από την εγκατάσταση των καλωδίων.....	17
3.5 Εγκατάσταση του προϊόντος.....	23
3.6 Τοποθέτηση του καλωδίου στη θέση του με πασάλους.....	26
3.7 Θάψιμο του καλωδίου οριοθέτησης ή του καλωδίου οδήγησης.....	26
3.8 Προέκταση του καλωδίου οριοθέτησης ή του καλωδίου οδήγησης.....	26
3.9 Μετά την εγκατάσταση του προϊόντος.....	26
3.10 Ρυθμίσεις στο προϊόν.....	27
4 Λειτουργία	
4.1 Κουμπί ON/OFF.....	40
4.2 Ενδεικτική λυχνία.....	40
4.3 Εκκίνηση λειτουργίας του προϊόντος.....	40
4.4 Τρόπος λειτουργίας - Εκκίνηση.....	41
4.5 Τρόπος λειτουργίας "Παρκάρισμα".....	41
4.6 Διακοπή λειτουργίας του προϊόντος.....	41
4.7 Απενεργοποίηση του προϊόντος.....	42
4.8 Πρόγραμμα και Λειτουργία αναμονής.....	42
4.9 Φόρτιση της μπαταρίας.....	43
4.10 Ρύθμιση του ύψους κοπής.....	43
5 Συντήρηση	
5.1 Εισαγωγή - Συντήρηση.....	45
5.2 Καθαρισμός του προϊόντος.....	45
5.3 Αντικατάσταση των λεπίδων.....	47
5.4 Μπαταρία.....	48
5.5 Χειμερινή συντήρηση.....	48
6 Αντιμετώπιση προβλημάτων	
6.1 Εισαγωγή - Αντιμετώπιση προβλημάτων.....	49
6.2 Μηνύματα σφάλματος.....	50
6.3 Μηνύματα πληροφοριών.....	58
6.4 Ενδεικτική λυχνία στη βάση φόρτισης.....	59
6.5 Συμπτώματα.....	60
6.6 Εντοπίστε κομμένα σημεία στο καλώδιο βρόχου.....	62
7 Μεταφορά, αποθήκευση και απόρριψη	
7.1 Μεταφορά.....	65
7.2 Αποθήκευση.....	65
7.3 Απόρριψη.....	65
8 Τεχνικά στοιχεία	
8.1 Τεχνικά στοιχεία.....	67
8.2 Σήματα κατατεθέντα.....	68
9 Εγγύηση	
9.1 Όροι εγγύησης.....	69
10 Δήλωση Συμμόρφωσης ΕΚ	
10.1 Δήλωση Συμμόρφωσης ΕΚ.....	70

1 Εισαγωγή

1.1 Εισαγωγή

Αριθμός σειράς:

Κωδικός PIN:

Ο αριθμός σειράς βρίσκεται στην πινακίδα στοιχείων και στο χαρτοκιβώτιο του προϊόντος.

- Χρησιμοποιήστε τον αριθμό σειράς για να δηλώσετε το προϊόν σας στη διεύθυνση www.husqvarna.com.

1.1.1 Υποστήριξη

Για υποστήριξη σχετικά με το προϊόν, απευθυνθείτε στον αντιπρόσωπο σέρβις της Husqvarna.

1.1.2 Περιγραφή προϊόντος

Περιεχόμενα Η Husqvarna ενημερώνει τακτικά την εμφάνιση και τη λειτουργία των προϊόντων. Ανατρέξτε στην ενότητα *Υποστήριξη στη σελίδα 3*.

Το προϊόν είναι ένα ρομπωτικό χλοοκοπτικό γκαζόν. Το προϊόν χρησιμοποιεί την μπαταρία ως πηγή τροφοδοσίας και κόβει το γρασίδι αυτόματα. Η λειτουργία εναλλάσσεται διαρκώς μεταξύ κοπής και φόρτισης. Το μοτίβο κίνησης είναι τυχαίο, το οποίο σημαίνει ότι το γρασίδι κουρεύεται ομοιόμορφα και με λιγότερη φθορά. Το καλώδιο οριοθέτησης και το καλώδιο οδήγησης ελέγχουν την κίνηση του προϊόντος εντός του χώρου εργασίας. Οι αισθητήρες στο προϊόν ανιχνεύουν πότε πλησιάζει στο καλώδιο οριοθέτησης. Το εμπρός μέρος του προϊόντος προσπερνά πάντα το καλώδιο οριοθέτησης κατά μια συγκεκριμένη απόσταση, προτού το προϊόν γυρίσει προς τα πίσω. Όταν το προϊόν χτυπήσει σε κάποιο εμπόδιο ή πλησιάσει το καλώδιο οριοθέτησης, επιλέγει μια νέα κατεύθυνση.

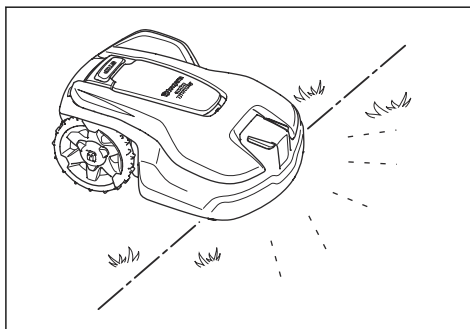

Ο χειριστής επιλέγει τις ρυθμίσεις λειτουργίας με τα πλήκτρα στο πληκτρολόγιο. Στην οθόνη εμφανίζονται οι επιλεγμένες και οι δυνατές ρυθμίσεις λειτουργίας, καθώς και ο τρόπος λειτουργίας του προϊόντος.

1.1.2.1 Τεχνική χλοοκοπής

Το προϊόν δεν εκπέμπει καυσαέρια, είναι εύχρηστο και εξοικονομεί ενέργεια. Η τεχνική συχνής κοπής βελτιώνει την ποιότητα του γρασιδιού και μειώνει τη χρήση λιπασμάτων. Δεν είναι απαραίτητη η συλλογή του γρασιδιού.

1.1.2.2 Εντοπισμός της βάσης φόρτισης

Το προϊόν λειτουργεί μέχρι η κατάσταση φόρτισης της μπαταρίας να είναι χαμηλή. Στη συνέχεια, ακολουθεί το καλώδιο οδήγησης έως τη βάση φόρτισης. Το καλώδιο οδήγησης τοποθετείται, για παράδειγμα, από τη βάση φόρτισης προς ένα απομακρυσμένο σημείο του χώρου εργασίας ή μέσα από ένα στενό μονοπάτι. Το καλώδιο οδήγησης συνδέεται με το καλώδιο οριοθέτησης και καθιστά πολύ ευκολότερο και γρηγορότερο τον εντοπισμό της βάσης φόρτισης από το προϊόν.

1.1.2.3 Automower® Connect

Automower® Το Connect είναι μια εφαρμογή για κινητές συσκευές, η οποία παρέχει τη δυνατότητα

επιλογής των ρυθμίσεων λειτουργίας από απόσταση. Ανατρέξτε στην ενότητα *Εφαρμογή Automower® Connect* στη σελίδα 38.

1.2 Επισκόπηση προϊόντος

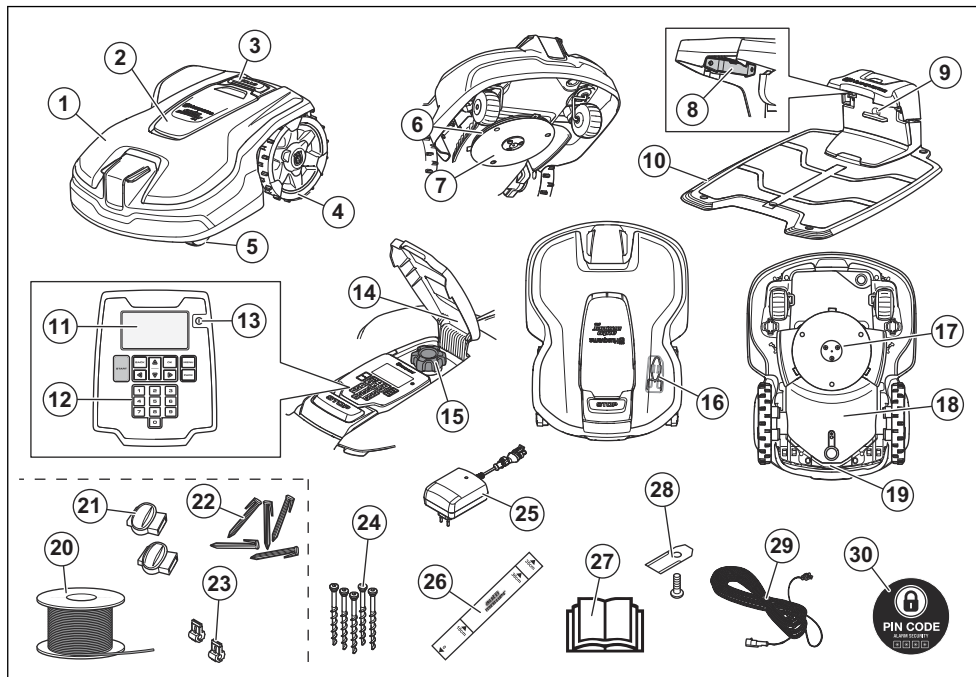

Οι αριθμοί στην εικόνα αναπαριστούν τα εξής:

- | | |
|---|--|
| 1. Σώμα | 11. Οθόνη |
| 2. Κάλυμμα πληκτρολογίου, οθόνη και ρύθμιση ύψους κοπής | 12. Πληκτρολόγιο |
| 3. Κουμπί σταματήματος | 13. Κουμπί ON/OFF |
| 4. Οπίσθιοι τροχοί | 14. Πινακίδα στοιχείων (συμπ. κωδικού αναγνώρισης προϊόντος) |
| 5. Εμπρόσθιοι τροχοί | 15. Ρύθμιση ύψους κοπής |
| 6. Δίσκος λεπίδων | 16. Εργαλείο συντήρησης |
| 7. Γλίστρα | 17. Σύστημα κοπής |
| 8. Πλάκες επαφής | 18. Πλαίσιο σασί με ηλεκτρονικά, μπαταρία και μοτέρ |
| 9. Λυχνίες LED για τον έλεγχο λειτουργίας της βάσης φόρτισης και του καλωδίου οριοθέτησης | 19. Λαβή |
| 10. Βάση φόρτισης | 20. Καλώδιο βρόχου για το βρόχο οριοθέτησης και το καλώδιο οδήγησης ¹ |
| | 21. Συζεύκτες για το καλώδιο βρόχου ² |

¹ Είναι ένα μέρος του kit εγκατάστασης το οποίο πωλείται ξεχωριστά.

² Είναι ένα μέρος του kit εγκατάστασης το οποίο πωλείται ξεχωριστά.

22. Πάσσαλοι ³
23. Σύνδεσμοι για το καλώδιο βρόχου ⁴
24. Βίδες ασφάλισης της βάσης φόρτισης
25. Τροφοδοτικό (η εμφάνιση μπορεί να διαφέρει ανάλογα με την αγορά)
26. Μετρητής που χρησιμοποιείται κατά την τοποθέτηση του καλωδίου οριοθέτησης (ο μετρητής αποσπάται από το κουτί)
27. Εγχειρίδιο χρήσης και Γρήγορος οδηγός
28. Επιπρόσθετες λεπίδες
29. Καλώδιο χαμηλής τάσης
30. Σήμα ειδοποίησης

1.3 Σύμβολα στο προϊόν

Τα σύμβολα αυτά βρίσκονται πάνω στο προϊόν. Μελετήστε τα προσεκτικά.



ΠΡΟΕΙΔΟΠΟΙΗΣΗ: Διαβάστε προσεκτικά τις οδηγίες χρήσης πριν να χρησιμοποιήσετε το προϊόν.



ΠΡΟΕΙΔΟΠΟΙΗΣΗ: Απενεργοποιήστε το προϊόν προτού εκτελέσετε εργασίες ή ανυψώσετε το προϊόν.



ΠΡΟΕΙΔΟΠΟΙΗΣΗ: Παραμείνετε σε απόσταση ασφαλείας από το προϊόν όταν βρίσκεται σε λειτουργία. Κρατήστε τα χέρια και τα πόδια σας μακριά από τις περιστρεφόμενες λεπίδες.



ΠΡΟΕΙΔΟΠΟΙΗΣΗ: Μην ανεβαίνετε πάνω στο προϊόν. Μην τοποθετείτε ποτέ τα χέρια ή τα πόδια σας κοντά ή κάτω από το προϊόν.



Λειτουργία κλειδώματος.

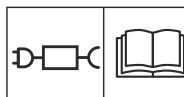

Χρησιμοποιήστε ένα αποσπώμενο τροφοδοτικό με τις ονομαστικές τιμές λειτουργίας που ορίζονται στην πινακίδα χαρακτηριστικών δίπλα από το σύμβολο.

CE Αυτό το προϊόν συμμορφώνεται με τις ισχύουσες Οδηγίες ΕΚ.



Εκπομπές θορύβου στο περιβάλλον. Οι εκπομπές θορύβου του προϊόντος αναφέρονται στην ενότητα *Τεχνικά στοιχεία στη σελίδα 67* και στην πινακίδα στοιχείων.

³ Είναι ένα μέρος του κιτ εγκατάστασης το οποίο πωλείται ξεχωριστά.

⁴ Είναι ένα μέρος του κιτ εγκατάστασης το οποίο πωλείται ξεχωριστά.



Δεν επιτρέπεται η απόρριψη αυτού του προϊόντος με τα κανονικά οικιακά απορρίμματα. Βεβαιωθείτε ότι το προϊόν θα ανακυκλωθεί σύμφωνα με τις απαιτήσεις της τοπικής νομοθεσίας.



Το σασί περιλαμβάνει εξαρτήματα ευαίσθητα στις ηλεκτροστατικές εκκενώσεις (ESD). Το σασί πρέπει επίσης να επανασφραγιστεί επιμελώς. Για τους λόγους αυτούς, μόνο εξουσιοδοτημένοι τεχνικοί συντήρησης επιτρέπεται να ανοίγουν το σασί. Αν σπάσει η σφραγίδα, η εγγύηση παύει να ισχύει εν όλω ή εν μέρει.



Μην κόβετε, μην προεκτείνετε και μην ενώνετε το καλώδιο χαμηλής τάσης με άλλα καλώδια.

Μην χρησιμοποιείτε χορτοκοπτικό κοντά στο καλώδιο χαμηλής τάσης. Να είστε ιδιαίτερα προσεκτικοί κατά τη χορτοκοπή στα σημεία όπου βρίσκονται τα καλώδια.

1.4 Σύμβολα στην οθόνη



Η λειτουργία προγράμματος ελέγχει πότε το προϊόν κόβει το γρασίδι.



Η λειτουργία ασφαλείας επιτρέπει στον χειριστή να επιλέξει ανάμεσα σε 3 επίπεδα ασφαλείας.



Με τη λειτουργία μηνυμάτων εμφανίζονται μηνύματα σφαλμάτων και η πιθανή αιτία για τα προβλήματα.



Με τη λειτουργία χρονοδιακόπτη καιρού, τα διαστήματα κοπής προσαρμόζονται ανάλογα με το ρυθμό ανάπτυξης του γρασιδιού.



Λειτουργία εγκατάστασης με μη αυτόματες ρυθμίσεις για την εγκατάσταση.



Με τη λειτουργία ρυθμίσεων ορίζονται οι γενικές ρυθμίσεις για τα προϊόντα.



Στη λειτουργία αξεσουάρ πραγματοποιούνται όλες οι ρυθμίσεις για τα αξεσουάρ του προϊόντος.



Το προϊόν δεν κόβει το γρασίδι λόγω της λειτουργίας προγράμματος.



Το προϊόν παρακάμπτει τη λειτουργία χρονοδιαγράμματος.



Η ένδειξη μπαταρίας εμφανίζει το επίπεδο φόρτισης της μπαταρίας. Κατά τη φόρτιση του προϊόντος, το σύμβολο αναβοσβήνει.



Το προϊόν τοποθετείται στη βάση φόρτισης, αλλά η μπαταρία δεν φορτίζεται.



Το προϊόν έχει τεθεί στη λειτουργία ECO.



Για Automower® Connect και Connect@Home. Ασύρματη επικοινωνία μέσω Bluetooth® με την κινητή συσκευή σας.

1.5 Σύμβολα στην μπαταρία



Διαβάστε τις οδηγίες χρήσης.



Μην απορρίπτετε την μπαταρία σε φωτιά και μην την εκθέτετε σε πηγές θερμότητας.



Μην βυθίζετε την μπαταρία σε νερό.

1.6 Γενικές οδηγίες εγχειριδίου

Για λόγους διευκόλυνσης, στο εγχειρίδιο χρήσης χρησιμοποιείται το ακόλουθο σύστημα:

- Το κείμενο με *πλάγια γραφή* είναι κείμενο που εμφανίζεται στην οθόνη ή παραπέμπει σε άλλη ενότητα του εγχειριδίου χρήσης.
- Το κείμενο με **έντονη γραφή** αντιστοιχεί σε ένα από τα κουμπιά του προϊόντος.
- Οι λέξεις με *ΚΕΦΑΛΑΙΑ* γράμματα και *πλάγια γραφή* αναφέρονται στους διάφορους τρόπους λειτουργίας του προϊόντος.

1.7 Επισκόπηση δομής μενού - 1

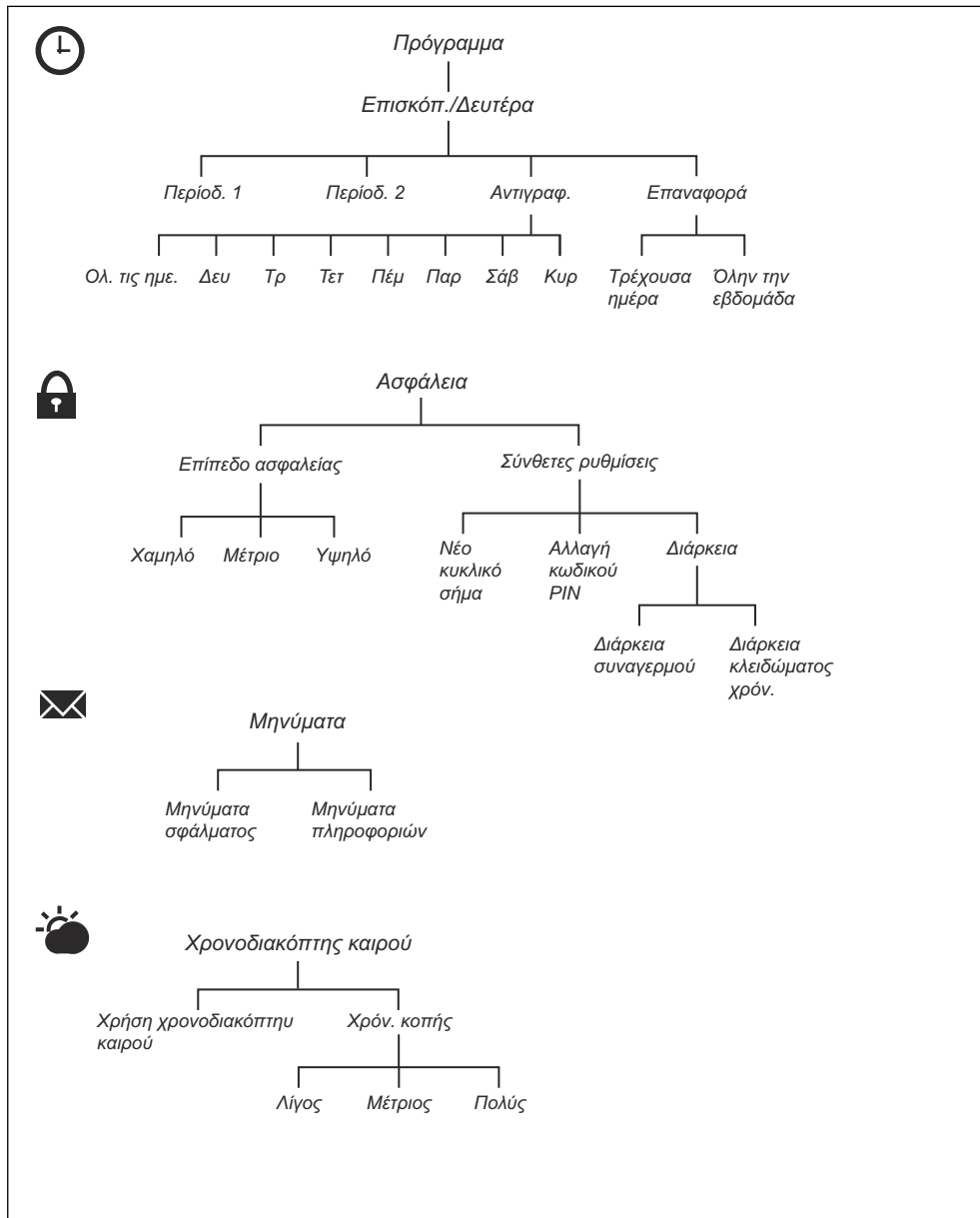

1.8 Επισκόπηση δομής μενού - 2

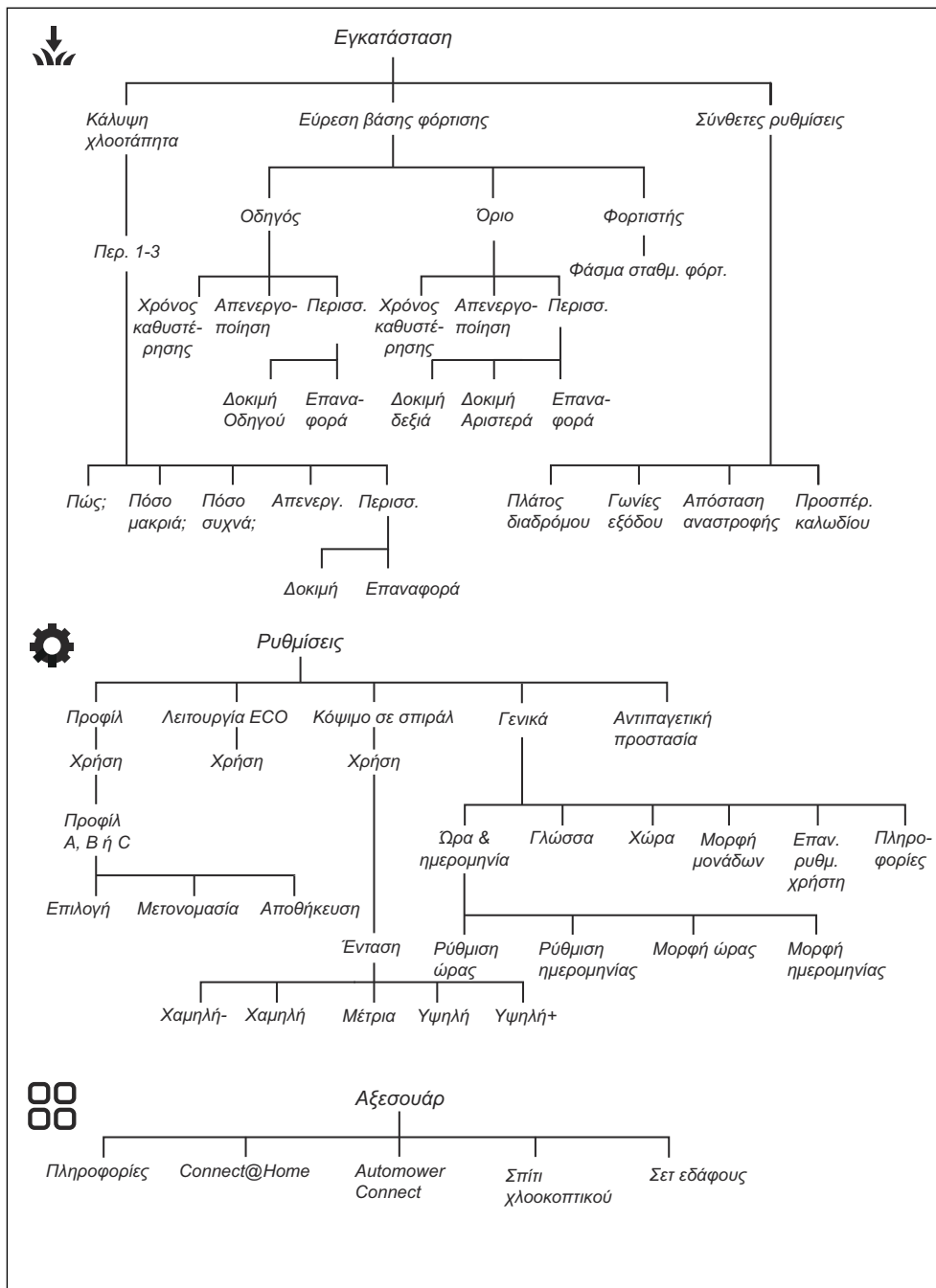

1.9 Οθόνη

Στην οθόνη του προϊόντος εμφανίζονται πληροφορίες και ρυθμίσεις του προϊόντος.

Για να αποκτήσετε πρόσβαση στην οθόνη, πατήστε το κουμπί **STOP**.

1.10 Πληκτρολόγιο

Χρησιμοποιήστε το πληκτρολόγιο του προϊόντος για να περιηγηθείτε στο μενού. Για να αποκτήσετε πρόσβαση στο πληκτρολόγιο, πατήστε το κουμπί σταματήματος **STOP**.

- Χρησιμοποιήστε το κουμπί **ON/OFF** (A) για να ενεργοποιήσετε και να απενεργοποιήσετε το προϊόν. Η ενδεικτική λυχνία στο πληκτρολόγιο είναι μια σημαντική ένδειξη κατάστασης. Ανατρέξτε στην ενότητα *Ενδεικτική λυχνία στη σελίδα 40*.
- Χρησιμοποιήστε το κουμπί **START** (B), για να θέσετε σε λειτουργία του προϊόντος.
- Χρησιμοποιήστε το κουμπί επιστροφής **BACK** (ΠΙΣΩ) (C), για να μετακινηθείτε προς τα πάνω στις λίστες μενού.
- Χρησιμοποιήστε τα κουμπιά **βέλους** (D), για να περιηγηθείτε στο μενού.
- Χρησιμοποιήστε το κουμπί **OK** (E) για επιβεβαίωση των ρυθμίσεων που επιλέξατε στα μενού.
- Χρησιμοποιήστε το κουμπί **MENU** (ΜΕΝΟΥ) (F), για να μεταβείτε στο κύριο μενού.
- Χρησιμοποιήστε το κουμπί **PARK** (ΠΑΡΚΑΡΙΣΜΑ) (G), για να στείλετε το προϊόν στη βάση φόρτισης.
- Χρησιμοποιήστε τα **αριθμητικά** κουμπιά (H) για να πληκτρολογήσετε τον κωδικό PIN, την ώρα και την ημερομηνία.

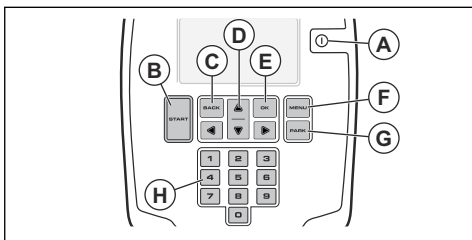

2.1 Πληροφορίες για την ασφάλεια

2.1.1 ΣΗΜΑΝΤΙΚΟ. ΔΙΑΒΑΣΤΕ ΠΡΟΣΕΚΤΙΚΑ ΠΡΙΝ ΑΠΟ ΤΗ ΧΡΗΣΗ. ΚΡΑΤΗΣΤΕ ΤΟ ΓΙΑ ΜΕΛΛΟΝΤΙΚΗ ΑΝΑΦΟΡΑ

Ο χειριστής είναι υπεύθυνος για ατυχήματα ή κινδύνους που μπορεί να προκύψουν σε άλλα άτομα ή στην ακίνητη περιουσία τους.

Αυτή η συσκευή δεν προορίζεται για χρήση από άτομα (συμπεριλαμβανομένων των παιδιών) με μειωμένες κινητικές, αισθητήριες ή νοητικές ικανότητες (που μπορεί να επηρεάσουν τον ασφαλή χειρισμό του προϊόντος) ή από άτομα με έλλειψη γνώσεων και εμπειρίας, εκτός αν τελούν υπό την εποπτεία ή καθοδήγηση ατόμου υπεύθυνου για την ασφάλειά τους αναφορικά με τη χρήση αυτής της συσκευής.

Αυτή η συσκευή μπορεί να χρησιμοποιηθεί από παιδιά ηλικίας 8 ετών και άνω και από άτομα με περιορισμένες σωματικές, αισθητήριες ή νοητικές ικανότητες ή από άτομα χωρίς εμπειρία και γνώσεις, εφόσον τη χρησιμοποιούν υπό εποπτεία ή έχουν λάβει οδηγίες σχετικά με την ασφαλή χρήση της και κατανοούν τους κινδύνους που ενέχονται. Οι τοπικοί κανονισμοί μπορεί να θέτουν περιορισμούς για την ηλικία του χειριστή. Ο καθαρισμός και η συντήρηση δεν επιτρέπεται να εκτελούνται από παιδιά χωρίς επίβλεψη.

Μην συνδέετε ποτέ το τροφοδοτικό σε πρίζα, αν το φις ή το καλώδιο έχει υποστεί ζημιά. Αν το καλώδιο φθαρεί ή καταστραφεί, αυξάνεται ο κίνδυνος ηλεκτροπληξίας.

Φορτίζετε την μπαταρία μόνο στη συνοδευτική βάση φόρτισης. Η λανθασμένη χρήση μπορεί να προκαλέσει ηλεκτροπληξία, υπερθέρμανση ή διαρροή διαβρωτικού υγρού από την μπαταρία. Σε περίπτωση διαρροής ηλεκτρολύτη, ξεπλύνετε με νερό/

εξουδετερωτική ουσία. Σε περίπτωση επαφής με τα μάτια, ζητήστε ιατρική βοήθεια.

Να χρησιμοποιείτε μόνο γνήσιες μπαταρίες που συνιστώνται από τον κατασκευαστή. Η ασφάλεια του προϊόντος δεν είναι εγγυημένη με τη χρήση άλλων μπαταριών. Μην χρησιμοποιείτε μη επαναφορτιζόμενες μπαταρίες.

Πρέπει να αποσυνδέσετε τη συσκευή από την πρίζα για να αφαιρέσετε την μπαταρία.



ΠΡΟΕΙΔΟΠΟΙΗΣΗ: Το προϊόν μπορεί να γίνει επικίνδυνο σε περίπτωση λανθασμένης χρήσης.



ΠΡΟΕΙΔΟΠΟΙΗΣΗ: Σε περίπτωση τραυματισμού ή ατυχήματος, ζητήστε ιατρική βοήθεια.



ΠΡΟΕΙΔΟΠΟΙΗΣΗ: Μην χρησιμοποιείτε το προϊόν, αν στην περιοχή εργασίας υπάρχουν άνθρωποι, ειδικά παιδιά, ή ζώα.

2.2 Ορισμοί για την ασφάλεια

Για την επισήμανση ειδικών σημαντικών τμημάτων του εγχειριδίου χρησιμοποιούνται προειδοποιήσεις, συστάσεις προσοχής και σημειώσεις.



ΠΡΟΕΙΔΟΠΟΙΗΣΗ: Χρησιμοποιείται όταν υπάρχει κίνδυνος τραυματισμού ή θανάτου του χειριστή ή άλλων παριστάμενων ατόμων, αν δεν τηρηθούν οι οδηγίες που παρέχονται στο εγχειρίδιο.



ΠΡΟΕΙΔΟΠΟΙΗΣΗ: Κρατήστε τα χέρια και τα πόδια σας μακριά από τις περιστρεφόμενες λεπίδες. Μην τοποθετείτε ποτέ τα χέρια ή τα πόδια σας κοντά ή κάτω από το προϊόν, όταν το μοτέρ βρίσκεται σε λειτουργία.



ΠΡΟΣΟΧΗ: Χρησιμοποιείται όταν υπάρχει κίνδυνος πρόκλησης ζημιάς στο προϊόν, σε άλλα υλικά ή στον παρακείμενο χώρο, αν δεν τηρηθούν οι οδηγίες που παρέχονται στο εγχειρίδιο.

Περιεχόμενα Χρησιμοποιείται για παροχή περισσότερων πληροφοριών, οι οποίες χρειάζονται σε μια δεδομένη κατάσταση.

2.3 Οδηγίες ασφαλείας για τη λειτουργία

2.3.1 Χρήση

- Το προϊόν επιτρέπεται να χρησιμοποιείται μόνο με τον εξοπλισμό που συνιστάται από τον κατασκευαστή. Δεν επιτρέπονται άλλοι ειδους χρήσεις. Οι οδηγίες του κατασκευαστή για τη λειτουργία και την επισκευή πρέπει να τηρούνται επακριβώς.
- Αν το προϊόν χρησιμοποιείται σε δημόσιους χώρους, πρέπει να τοποθετηθούν προειδοποιητικά σήματα γύρω από την περιοχή εργασίας. Τα σήματα πρέπει να έχουν το ακόλουθο κείμενο: **Προειδοποίηση! Αυτόματο χλοοκοπτικό! Παραμένετε μακριά από το μηχάνημα! Εποπτεύετε τα παιδιά!**

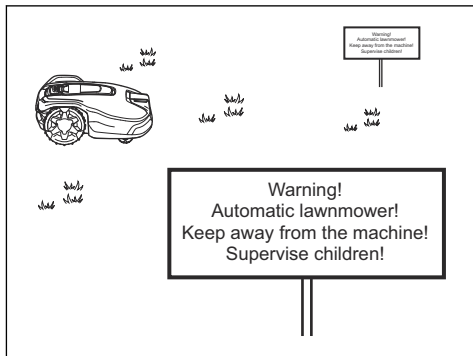

- Όταν στην περιοχή εργασίας βρίσκονται άτομα, ιδίως παιδιά ή ζώα, χρησιμοποιήστε τον τρόπο λειτουργίας **Παρκάρισμα** ή απενεργοποιήστε το προϊόν. Συνιστάται ο προγραμματισμός του προϊόντος, ώστε το προϊόν να λειτουργεί όταν δεν εκτελούνται άλλες δραστηριότητες στην περιοχή π.χ. τις νυχτερινές ώρες. Ανατρέξτε στην ενότητα **Πρόγραμμα στη σελίδα 27**. Λάβετε υπόψη ότι ορισμένα ζώα π.χ. σκαντζόχοιροι, είναι δραστήρια τη νύχτα. Μπορούν δυνητικά να τραυματιστούν από το προϊόν.
- Η χρήση, η συντήρηση και η επισκευή του προϊόντος επιτρέπεται να γίνεται μόνο από άτομα που είναι πλήρως εξοικειωμένα με τα ιδιαίτερα χαρακτηριστικά του και τους κανονισμούς ασφαλείας. Διαβάστε το εγχειρίδιο χρήσης προσεκτικά και βεβαιωθείτε ότι έχετε κατανοήσει τις οδηγίες πριν από τη χρήση του προϊόντος.

- Απαγορεύεται η τροποποίηση της αρχικής σχεδίασης του προϊόντος. Οποιαδήποτε τροποποίηση γίνεται με δική σας ευθύνη.
- Βεβαιωθείτε ότι δεν υπάρχουν ξένα αντικείμενα, όπως πέτρες, κλαδιά, εργαλεία ή παιχνίδια στο γρασίδι. Εάν οι λεπίδες χτυπήσουν σε ξένα αντικείμενα, μπορεί να υποστούν ζημιά. Απενεργοποιείτε πάντα το προϊόν με το κουμπί **ON/OFF**, προτού διορθώσετε κάποιο μπλοκάρισμα. Ελέγξτε το προϊόν για τυχόν ζημιές προτού το θέσετε ξανά σε λειτουργία.

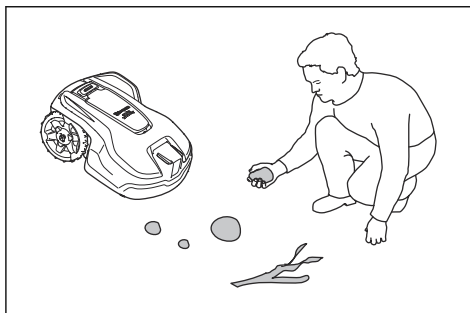

- Εάν το προϊόν παρουσιάσει ασυνήθιστους κραδασμούς. Να απενεργοποιείτε πάντα το προϊόν από τον κεντρικό διακόπτη ή από το κουμπί **ON/OFF** και να το ελέγχετε για ζημιές προτού το θέσετε ξανά σε λειτουργία.
- Το προϊόν πρέπει να εκκινείται σύμφωνα με τις οδηγίες. Όταν το προϊόν είναι ενεργοποιημένο, φροντίστε να μην πλησιάζετε τα χέρια και τα πόδια σας στις περιστρεφόμενες λεπίδες. Μην τοποθετείτε ποτέ τα χέρια και τα πόδια σας κάτω από το προϊόν.
- Μην αγγίζετε ποτέ τα κινούμενα επικίνδυνα εξαρτήματα, όπως τον δίσκο λεπίδων, πριν σταματήσουν τελείως.
- Μην ανασκώνεται και μην μεταφέρετε ποτέ το προϊόν, όταν είναι ενεργοποιημένο.
- Μην επιτρέπετε σε άτομα που δεν γνωρίζουν τον τρόπο λειτουργίας και συμπεριφοράς του προϊόντος να το χρησιμοποιούν.
- Δεν πρέπει να αφήνετε ποτέ το προϊόν να συγκρούεται με ανθρώπους ή ζώα. Αν βρεθεί στην πορεία του προϊόντος άνθρωπος ή ζώο, πρέπει να διακόπτετε αμέσως τη λειτουργία του. Ανατρέξτε στην ενότητα **Διακοπή λειτουργίας του προϊόντος στη σελίδα 41**.

- Μην τοποθετείτε αντικείμενα επάνω στο προϊόν ή στη βάση φόρτισής του.
- Μην επιτρέπετε τη χρήση του προϊόντος, αν υπάρχει ελάττωμα στον προφυλακτήρα, στο δίσκο λεπίδων ή στο σώμα του μηχανήματος. Επίσης, μην χρησιμοποιείτε το μηχάνημα, αν υπάρχουν ελαττωματικές λεπίδες, βίδες, παξιμάδια ή καλώδια. Ποτέ μην συνδέετε ένα κατεστραμμένο καλώδιο και μην αγγίζετε τα κατεστραμμένα καλώδια πριν να αποσυνδεθούν από την τροφοδοσία ρεύματος.
- Μην χρησιμοποιείτε το προϊόν, αν δεν λειτουργεί το κουμπί **ON/OFF** και το κουμπί **STOP**.
- Όταν το προϊόν δεν χρησιμοποιείται, πρέπει πάντα να το απενεργοποιείτε χρησιμοποιώντας το κουμπί **ON/OFF**. Η εκκίνηση του προϊόντος είναι δυνατή μόνο όταν έχει πατηθεί το κουμπί **ON/OFF** και έχει εισαχθεί ο σωστός κωδικός PIN.
- Η Husqvarna® δεν εγγυάται την πλήρη συμβατότητα του προϊόντος με άλλα ασύρματα συστήματα, όπως τηλεχειριστήρια, ραδιοπομπούς, βοηθήματα ακοής, υπόγειες ηλεκτρικές περιφράξεις για ζώα ή παρόμοιο εξοπλισμό.
- Μεταλλικά αντικείμενα στο έδαφος (για παράδειγμα, οπλισμένο σκυρόδεμα ή παγίδες ερπετών) μπορούν να προκαλέσουν διακοπή λειτουργίας. Τα μεταλλικά αντικείμενα μπορούν να προκαλέσουν παρεμβολές στο κυκλικό σήμα, με αποτέλεσμα τη διακοπή της λειτουργίας.
- Η θερμοκρασία λειτουργίας και αποθήκευσης είναι 0-50 °C / 32-122 °F. Το εύρος τιμών θερμοκρασίας για τη φόρτιση είναι 0-45 °C / 32-113 °F. Οι πολύ υψηλές θερμοκρασίες μπορεί να προκαλέσουν ζημιά στο προϊόν.

2.3.2 Ασφάλεια μπαταρίας



ΠΡΟΕΙΔΟΠΟΙΗΣΗ: Οι μπαταρίες ιόντων λιθίου μπορεί να εκραγούν ή να προκαλέσουν πυρκαγιά, εάν αποσυναρμολογηθούν, βραχυκυκλωθούν ή εκτεθούν σε νερό, φωτιά ή υψηλές θερμοκρασίες. Πρέπει να χειρίζεστε με προσοχή την μπαταρία, να μην την αποσυναρμολογείτε, να μην την ανοίγετε και να μην την εκθέτετε σε

ηλεκτρικές/μηχανικές καταπονήσεις. Αποφύγετε την έκθεση στο άμεσο ηλιακό φως.

Για περισσότερες πληροφορίες σχετικά με την μπαταρία, ανατρέξτε στην ενότητα *Μπαταρία στη σελίδα 48*

2.3.3 Τρόπος ανύψωσης και μετακίνησης του προϊόντος



ΠΡΟΕΙΔΟΠΟΙΗΣΗ: Το προϊόν πρέπει να απενεργοποιηθεί πριν το σηκώσετε. Το προϊόν είναι απενεργοποιημένο όταν η ενδεικτική λυχνία στο πληκτρολόγιο δεν είναι αναμμένη.



ΠΡΟΣΟΧΗ: Μην ανασκώνετε το προϊόν όταν είναι παρκαρισμένο στη βάση φόρτισης. Μπορεί να προκληθεί ζημιά στη βάση φόρτισης ή/και στο προϊόν. Πατήστε το κουμπί **STOP** και τραβήξτε το προϊόν έξω από τη βάση φόρτισης πριν το σηκώσετε.

Για ασφαλή μετακίνηση από το χώρο εργασίας ή μέσα σε αυτόν:

1. Πατήστε το κουμπί **STOP**, για να διακόψετε τη λειτουργία του προϊόντος.

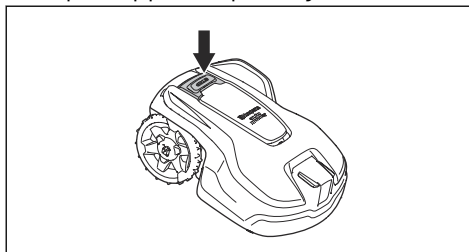

2. Πατήστε το κουμπί **ON/OFF** για 3 δευτερόλεπτα και βεβαιωθείτε ότι το προϊόν είναι απενεργοποιημένο. Ελέγξτε ότι η ενδεικτική λυχνία στο πληκτρολόγιο δεν είναι αναμμένη. Αυτό σημαίνει ότι το προϊόν είναι απενεργοποιημένο. Ανατρέξτε στην ενότητα *Κουμπί ON/OFF στη σελίδα 40*.

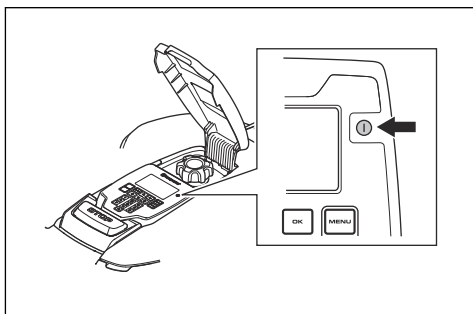

3. Μεταφέρετε το προϊόν από τη λαβή με το δίσκο λεπίδων μακριά από το σώμα σας.



2.3.4 Συντήρηση



ΠΡΟΕΙΔΟΠΟΙΗΣΗ: Το προϊόν πρέπει να απενεργοποιείται πριν από την εκτέλεση εργασιών συντήρησης. Χρησιμοποιήστε το φως για να αποσυνδέσετε τη βάση φόρτισης προτού εκτελέσετε οποιαδήποτε εργασία καθαρισμού ή συντήρησης της βάσης φόρτισης ή του καλωδίου βρόχου.

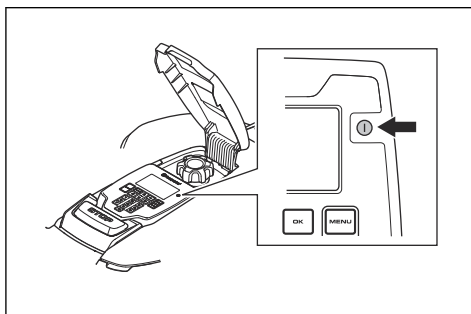

ΠΡΟΕΙΔΟΠΟΙΗΣΗ: Χρησιμοποιήστε το φως για να αποσυνδέσετε τη βάση φόρτισης προτού εκτελέσετε οποιαδήποτε εργασία καθαρισμού ή συντήρησης της βάσης φόρτισης ή του καλωδίου βρόχου.



ΠΡΟΣΟΧΗ: Μην χρησιμοποιείτε ποτέ πλυστικό υψηλής πίεσης ή ακόμα και τρεχούμενο νερό για να καθαρίσετε το προϊόν. Μην χρησιμοποιείτε ποτέ διαλύτες για τον καθαρισμό.

Πρέπει να επιθεωρείτε το προϊόν κάθε εβδομάδα και να αντικαθιστάτε τυχόν εξαρτήματα που έχουν φθαρεί ή υποστεί ζημιά. Ανατρέξτε στην ενότητα *Συντήρηση στη σελίδα 45*.

2.3.5 Σε περίπτωση καταιγίδας

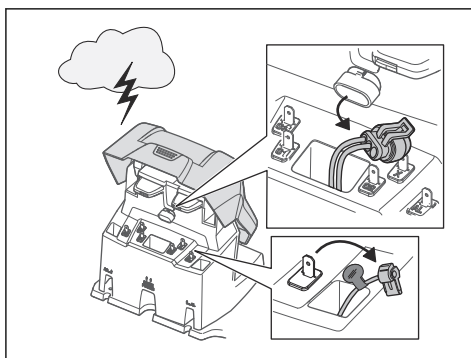

Εάν υπάρχει πιθανότητα καταιγίδας, συνιστάται η αποσύνδεση όλων των συνδέσεων στη βάση φόρτισης (τροφοδοτικό, καλώδιο οριοθέτησης και καλώδιο οδήγησης), ώστε να μειωθεί ο κίνδυνος ζημιάς στα ηλεκτρικά εξαρτήματα του προϊόντος και της βάσης φόρτισης.

1. Σημαδέψτε τα καλώδια για να μπορείτε να τα επανασυνδέσετε εύκολα. Οι συνδέσεις της βάσης φόρτισης επισημαίνονται με τις ενδείξεις AR, AL και GUIDE.
2. Αποσυνδέστε όλα τα συνδεδεμένα καλώδια και το τροφοδοτικό.
3. Συνδέστε όλα τα καλώδια και το τροφοδοτικό, εάν δεν υπάρχει πλέον κίνδυνος καταιγίδας. Προσέξτε ώστε κάθε καλώδιο να συνδέεται στο σωστό σημείο.

3 Εγκατάσταση

3.1 Εισαγωγή - Εγκατάσταση



ΠΡΟΕΙΔΟΠΟΙΗΣΗ: Πριν από την εγκατάσταση του προϊόντος, διαβάστε και κατανοήστε το κεφάλαιο για την ασφάλεια.



ΠΡΟΣΟΧΗ: Χρησιμοποιείτε μόνο γνήσια ανταλλακτικά και υλικά εγκατάστασης.

Περιεχόμενα Για περισσότερες πληροφορίες σχετικά με την εγκατάσταση, ανατρέξτε στη διεύθυνση www.husqvarna.com.

3.2 Βασικά εξαρτήματα για την εγκατάσταση

Η εγκατάσταση περιλαμβάνει τα ακόλουθα εξαρτήματα:

- Ένα ρομποτικό χλοοκοπτικό, το οποίο κόβει αυτόματα το γρασίδι.
- Μια βάση φόρτισης που έχει 3 λειτουργίες:
 - Την αποστολή σημάτων ελέγχου κατά μήκος του καλωδίου οριοθέτησης.
 - Την αποστολή σημάτων ελέγχου κατά μήκος του καλωδίου οδήγησης, ώστε το προϊόν να μπορεί να ακολουθήσει το καλώδιο οδήγησης σε συγκεκριμένες απομακρυσμένες περιοχές στον κήπο και να μπορεί να επιστρέψει στη βάση φόρτισης.
 - Φόρτιση του προϊόντος.
- Ένα τροφοδοτικό, το οποίο συνδέεται στη βάση φόρτισης και σε μια πρίζα τοίχου 100-240 V.
- Το καλώδιο βρόχου, το οποίο τοποθετείται γύρω από την περιοχή εργασίας και γύρω από αντικείμενα και φυτά στα οποία δεν πρέπει να χτυπήσει το προϊόν. Το καλώδιο βρόχου χρησιμοποιείται ως καλώδιο οριοθέτησης και ως καλώδιο οδήγησης.

3.3 Γενική προετοιμασία



ΠΡΟΣΟΧΗ: Οι τρύπες με νερό στο γρασίδι μπορεί να προκαλέσουν ζημιά στο προϊόν.

Περιεχόμενα Διαβάστε ολόκληρο το κεφάλαιο εγκατάστασης προτού ξεκινήσετε την εγκατάσταση. Ο τρόπος εγκατάστασης επηρεάζει την απόδοση λειτουργίας του προϊόντος. Επομένως, είναι σημαντικό να σχεδιάσετε την εγκατάσταση προσεκτικά.

- Δημιουργήστε ένα σχέδιο της περιοχής εργασίας και συμπεριλάβετε όλα τα εμπόδια. Αυτό θα σας διευκολύνει να δείτε τις ιδανικές θέσεις για τη βάση φόρτισης, το καλώδιο οριοθέτησης και το καλώδιο οδήγησης.
- Κάντε ένα σημάδι στο σχέδιο όπου θα τοποθετήσετε τη βάση φόρτισης, το καλώδιο οριοθέτησης και το καλώδιο οδήγησης.
- Κάντε ένα σημάδι στο σχέδιο στο σημείο όπου το καλώδιο οδήγησης συνδέεται με το καλώδιο οριοθέτησης. Ανατρέξτε στην ενότητα *Εγκατάσταση του καλωδίου οδήγησης στη σελίδα 25*.
- Γεμίστε τις τρύπες στο γρασίδι.
- Κόψτε το γρασίδι πριν από την εγκατάσταση του προϊόντος. Βεβαιωθείτε ότι το γρασίδι έχει μέγιστο ύψος 10 cm / 3.9 in.

Περιεχόμενα Τις πρώτες εβδομάδες μετά την εγκατάσταση, η αντιληπτή στάθμη ήχου κατά την κοπή του γρασιδιού μπορεί να είναι υψηλότερη από την αναμενόμενη. Όταν το προϊόν έχει κόψει γρασίδι για κάποιο χρονικό διάστημα, η αντιληπτή στάθμη ήχου είναι πολύ χαμηλότερη.

3.4 Πριν από την εγκατάσταση των καλωδίων

Μπορείτε να επιλέξετε να στερεώσετε τα καλώδια με πασσάλους ή να τα θάψετε. Μπορείτε να χρησιμοποιήσετε τις 2 διαδικασίες για την ίδια περιοχή εργασίας.

- Θάψτε το καλώδιο οριοθέτησης ή το καλώδιο οδήγησης, αν πρόκειται να χρησιμοποιήσετε

έναν αραιωτήρα στην περιοχή εργασίας. Διαφορετικά, στερεώστε το καλώδιο οριοθέτησης ή το καλώδιο οδήγησης με πασσάλους.

3.4.1 Εξέταση του σημείου τοποθέτησης της βάσης φόρτισης

- Αφήστε τουλάχιστον 3 m / 10 ft. ελεύθερο χώρο μπροστά από τη βάση φόρτισης. Ανατρέξτε στην ενότητα *Εξέταση του σημείου τοποθέτησης του καλωδίου οδήγησης στη σελίδα 22*.
- Αφήστε τουλάχιστον 1.5 m / 5 ft. ελεύθερο χώρο στα δεξιά και αριστερά από το κέντρο της βάσης φόρτισης.
- Τοποθετήστε τη βάση φόρτισης κοντά σε μια πρίζα ρεύματος.
- Τοποθετήστε τη βάση φόρτισης σε οριζόντια επιφάνεια.

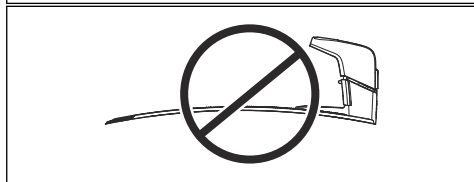
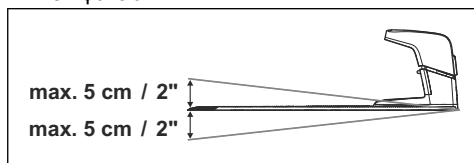

- Τοποθετήστε τη βάση φόρτισης στο χαμηλότερο τμήμα της περιοχής εργασίας.
- Τοποθετήστε τη βάση φόρτισης σε περιοχή προστατευμένη από τον ήλιο.
- Αν η βάση φόρτισης εγκατασταθεί σε νησίδα, φροντίστε να συνδέσετε το καλώδιο οδήγησης στη νησίδα. Ανατρέξτε στην ενότητα *Δημιουργία νησίδας στη σελίδα 21*.

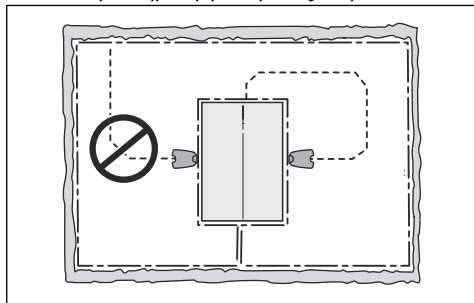

3.4.2 Εξέταση του σημείου τοποθέτησης του τροφοδοτικού



ΠΡΟΕΙΔΟΠΟΙΗΣΗ: Μην κόβετε και μην προεκτείνετε το καλώδιο χαμηλής τάσης. Υπάρχει κίνδυνος ηλεκτροπληξίας.



ΠΡΟΣΟΧΗ: Φροντίστε ώστε οι λεπίδες στο προϊόν να μην κόβουν το καλώδιο χαμηλής τάσης.



ΠΡΟΕΙΔΟΠΟΙΗΣΗ: Το καλώδιο παροχής ρεύματος και το καλώδιο επέκτασης πρέπει να βρίσκονται έξω από την περιοχή εργασίας, για να μην υποστούν ζημιά.



ΠΡΟΣΟΧΗ: Μην τοποθετείτε το καλώδιο χαμηλής τάσης τυλιγμένο ή κάτω από την πλάκα βάσης φόρτισης. Η περιέλιξη προκαλεί παρεμβολές στο σήμα από τη βάση φόρτισης.



- Τοποθετήστε το τροφοδοτικό σε σημείο με οροφή και προστασία από τον ήλιο και τη βροχή.
- Τοποθετήστε το τροφοδοτικό σε σημείο με καλή ροή αέρα.
- Χρησιμοποιήστε μια διάταξη προστασίας από ρεύμα διαρροής (RCD) κατά τη σύνδεση του τροφοδοτικού στην πρίζα.

Καλώδια χαμηλής τάσης με διαφορετικά μήκη διατίθενται ως αξεσουάρ.

3.4.3 Εξέταση του σημείου τοποθέτησης του καλώδιου οριοθέτησης



ΠΡΟΣΟΧΗ: Αν η περιοχή εργασίας είναι δίπλα σε σώματα νερού, επικλινείς επιφάνειες, βάραθρα ή δημόσιους δρόμους, το καλώδιο οριοθέτησης πρέπει να διαθέτει προστατευτικό τοίχωμα. Το τοίχωμα πρέπει να έχει ύψος τουλάχιστον 15 cm / 6 in.



ΠΡΟΣΟΧΗ: Μην αφήνετε το προϊόν να λειτουργεί σε χαλίκι.



ΠΡΟΣΟΧΗ: Μην λυγίζετε πολύ το καλώδιο οριοθέτησης κατά την εγκατάστασή του.



ΠΡΟΣΟΧΗ: Για προσεκτική, αθόρυβη λειτουργία, απομονώστε όλα τα εμπόδια, όπως δέντρα, ρίζες και πέτρες.

Το καλώδιο οριοθέτησης πρέπει να τοποθετηθεί κυκλικά γύρω από την περιοχή εργασίας. Οι αισθητήρες στο προϊόν ανιχνεύουν τότε το προϊόν πλησιάζει στο καλώδιο οριοθέτησης και το προϊόν επιλέγει άλλη κατεύθυνση.

Για να διευκολύνετε τη σύνδεση μεταξύ του καλωδίου οδήγησης και του καλωδίου οριοθέτησης, συνιστάται να κάνετε μια θηλιά στο σημείο που θα συνδεθεί το καλώδιο οδήγησης. Κάντε τη θηλιά περίπου στα 20 cm / 8 in. του καλωδίου οριοθέτησης.

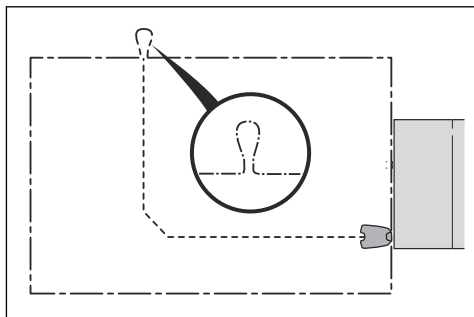

Περιεχόμενα Δημιουργήστε ένα σχέδιο της περιοχής εργασίας προτού τοποθετήσετε το καλώδιο οριοθέτησης και το καλώδιο οδήγησης.

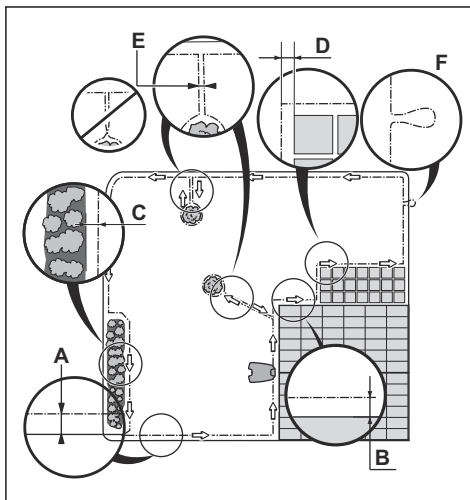

- Τοποθετήστε το καλώδιο οριοθέτησης γύρω από ολόκληρη την περιοχή εργασίας (A). Προσαρμόστε την απόσταση ανάμεσα στο καλώδιο οριοθέτησης και τα εμπόδια.
- Τοποθετήστε το καλώδιο οριοθέτησης σε απόσταση 35 cm / 14 in. (B) από ένα εμπόδιο που έχει ύψος μεγαλύτερο από 5 cm / 2 in.

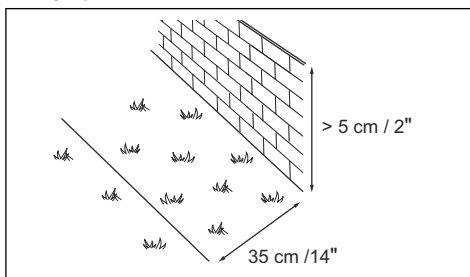

- Τοποθετήστε το καλώδιο οριοθέτησης σε απόσταση 30 cm / 12 in. (C) από ένα εμπόδιο που έχει ύψος 1-5 cm / 0.4-2 in.

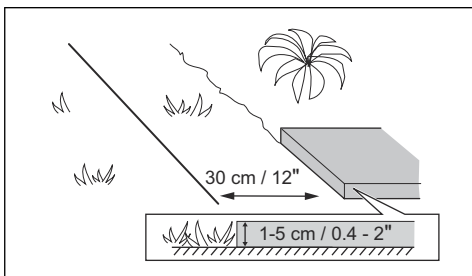

- Τοποθετήστε το καλώδιο οριοθέτησης σε απόσταση 10 cm / 4 in. (D) από ένα εμπόδιο που έχει ύψος μικρότερο από 1 cm / 0.4 in.

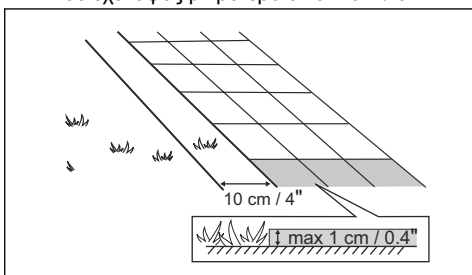

- Αν έχετε πλακόστρωτο μονοπάτι που βρίσκεται στο ίδιο επίπεδο με το γρασίδι, τοποθετήστε το καλώδιο οριοθέτησης κάτω από την πλάκα.

Περιεχόμενα Αν η πλάκα έχει πλάτος τουλάχιστον 30 cm / 12 in., χρησιμοποιήστε την εργοστασιακή ρύθμιση για τη λειτουργία Προσπέρασης καλωδίου για την κοπή όλου του γρασιδιού που βρίσκεται δίπλα στην πλάκα. Ανατρέξτε στην ενότητα *Ρύθμιση της λειτουργίας Προσπέρασης καλωδίου στη σελίδα 35*.

- Αν δημιουργήσετε μια νησίδα, τοποθετήστε τα τμήματα του καλωδίου οριοθέτησης με κατεύθυνση προς και από τη νησίδα σε μικρή μεταξύ τους απόσταση (E). Τοποθετήστε τα καλώδια στον ίδιο πάσσαλο. Ανατρέξτε στην ενότητα *Δημιουργία νησίδας στη σελίδα 21*.
- Δημιουργήστε μια θηλιά (F) εκεί όπου το καλώδιο οδήγησης πρέπει να συνδεθεί με το καλώδιο οριοθέτησης.

3.4.3.1 Τοποθέτηση του καλωδίου οριοθέτησης σε επιφάνεια με κλίση

Το προϊόν μπορεί να λειτουργήσει σε επιφάνειες με κλίση 40%. Οι περιοχές με πολύ απότομη

κλίση πρέπει να απομονώνονται με το καλώδιο οριοθέτησης. Η κλίση (%) υπολογίζεται ως ύψος ανά m. Παράδειγμα: 10 cm / 100 cm = 10%.

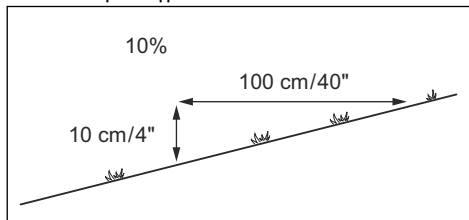

- Σε επιφάνειες με κλίση μεγαλύτερη από 40% μέσα στην περιοχή εργασίας, απομονώστε την κεκλιμένη επιφάνεια με καλώδιο οριοθέτησης.
- Σε επιφάνειες με κλίση μεγαλύτερη από 15% κατά μήκος του εξωτερικού άκρου του γρασιδιού, τοποθετήστε το καλώδιο οριοθέτησης σε απόσταση 20 cm / 8 in. (A) από το άκρο.

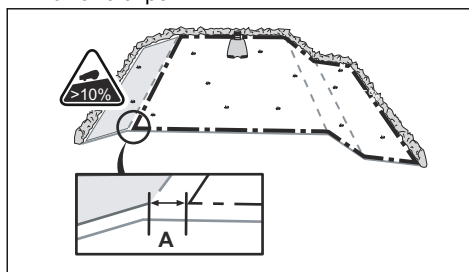

- Για κεκλιμένες επιφάνειες δίπλα σε δημόσιο δρόμο, τοποθετήστε φράχτη ή προστατευτικό τοίχωμα κατά μήκος του εξωτερικού άκρου της κεκλιμένης επιφάνειας.
- Βεβαιωθείτε ότι το καλώδιο οδήγησης έχει όσο το δυνατό μεγαλύτερο ελεύθερο χώρο στα αριστερά του. Το προϊόν κινείται στην αριστερή πλευρά του καλωδίου οδήγησης, όταν είστε στραμμένοι προς τη βάση φόρτισης.

3.4.3.2 Μονοπάτια

Το μονοπάτι είναι ένα τμήμα που διαθέτει καλώδιο οριοθέτησης σε κάθε πλευρά και συνδέει 2 περιοχές εργασίας. Το μονοπάτι πρέπει να έχει πλάτος τουλάχιστον 60 cm / 24 in. ανάμεσα στο καλώδιο οριοθέτησης.

Περιεχόμενα Αν το μονοπάτι έχει πλάτος μικρότερο από 2 m / 6.5 ft., τοποθετήστε ένα καλώδιο οδήγησης μέσω του μονοπατιού.

Το προϊόν κατευθύνεται πάντα προς τα αριστερά του καλωδίου οδήγησης, όπως φαίνεται κοιτώντας προς τη βάση φόρτισης. Βεβαιωθείτε ότι το καλώδιο οδήγησης έχει όσο το δυνατό μεγαλύτερο ελεύθερο χώρο στα αριστερά του καλωδίου οδήγησης.

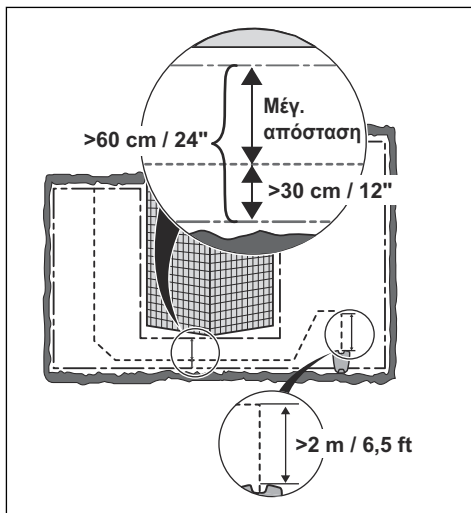

3.4.3.3 Δημιουργία νησίδας



ΠΡΟΣΟΧΗ: Μην τοποθετήσετε ένα τμήμα του καλωδίου οριοθέτησης επάνω από το άλλο. Τα τμήματα του καλωδίου οριοθέτησης πρέπει να είναι παράλληλα.



ΠΡΟΣΟΧΗ: Μην τοποθετήσετε το καλώδιο οδήγησης επάνω από το καλώδιο οριοθέτησης, για παράδειγμα ένα καλώδιο οριοθέτησης που κατευθύνεται σε μια νησίδα.

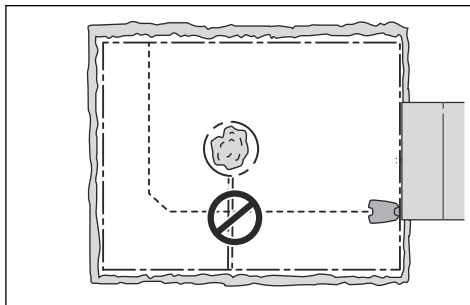

Ορισμένα εμπόδια μπορούν να αντέξουν μια πρόσκρουση, π.χ. δέντρα ή θάμνοι με ύψος πάνω 15 από cm / 6 in. Όταν το προϊόν συγκρουστεί με τέτοιο εμπόδιο, θα γυρίσει πίσω. Ωστόσο, τα εμπόδια που έχουν ελαφριά κλίση, για παράδειγμα πέτρες ή μεγάλα δέντρα με ανυψωμένες ρίζες, πρέπει να απομονώνονται ή να αφαιρούνται. Το προϊόν μπορεί να ανέβει επάνω σε αυτό το είδος εμποδίου και να προκληθεί βλάβη στις λεπίδες. Χρησιμοποιήστε το καλώδιο οριοθέτησης για να απομονώσετε περιοχές εντός της περιοχής εργασίας δημιουργώντας νησίδες. Όταν τα καλώδια οριοθέτησης προς και από τη νησίδα είναι τοποθετημένα κοντά το ένα με το άλλο, το προϊόν μπορεί να περνά πάνω από το καλώδιο.

Περιεχόμενα Για να επιτευχθεί προσεκτική και αθόρυβη λειτουργία, συνιστάται η απομόνωση όλων των σταθερών αντικειμένων μέσα στο χώρο εργασίας.

- Τοποθετήστε το καλώδιο οριοθέτησης στο εμπόδιο και γύρω από αυτό, για να δημιουργήσετε μια νησίδα.
- Τοποθετήστε μαζί τα 2 τμήματα του καλωδίου οριοθέτησης με κατεύθυνση προς και από το εμπόδιο χωρίς να διασταυρώνονται.
- Τοποθετήστε τα 2 τμήματα του καλωδίου οριοθέτησης στον ίδιο πάσσαλο.

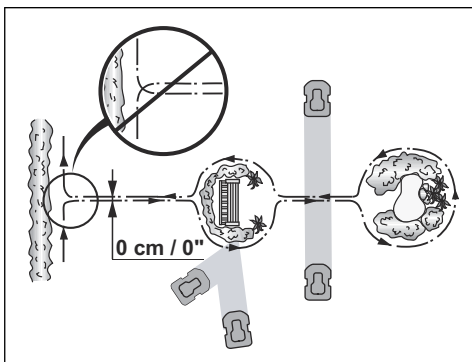

3.4.3.4 Δημιουργία δευτερεύουσας περιοχής

Δημιουργήστε μια δευτερεύουσα περιοχή (B), αν η περιοχή εργασίας έχει 2 περιοχές που δεν συνδέονται με πέραςμα. Η περιοχή εργασίας με τη βάση φόρτισης είναι η κύρια περιοχή (A).

Περιεχόμενα Το προϊόν πρέπει να μετακινείται χειροκίνητα μεταξύ της κύριας και της δευτερεύουσας περιοχής.

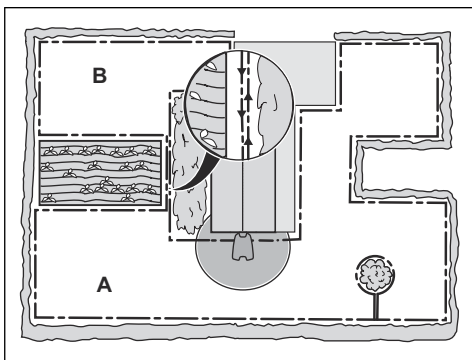

- Τοποθετήστε το καλώδιο οριοθέτησης γύρω από τη δευτερεύουσα περιοχή (B), για να δημιουργήσετε μια νησίδα. Ανατρέξτε στην ενότητα *Δημιουργία νησίδας στη σελίδα 21*.

Περιεχόμενα Το καλώδιο οριοθέτησης πρέπει να τοποθετείται κυκλικά σαν 1 θηλιά γύρω από όλη την περιοχή εργασίας (A + B).

Περιεχόμενα Όταν το προϊόν κόβει γρασίδι στη δευτερεύουσα περιοχή, η λειτουργία

Δευτερεύουσα περιοχή πρέπει να είναι επιλεγμένη. Ανατρέξτε στην ενότητα *Τρόπος λειτουργίας - Εκκίνηση στη σελίδα 41*.

3.4.4 Εξέταση του σημείου τοποθέτησης του καλωδίου οδήγησης

- Τοποθετήστε το καλώδιο οδήγησης σε μια γραμμή, σε ελάχιστη απόσταση 2 m / 6.5 ft. μπροστά από τη βάση φόρτισης.
- Αφήστε όσο το δυνατόν περισσότερο ελεύθερο χώρο στα αριστερά του καλωδίου οδήγησης όπως φαίνεται κοιτώντας τη βάση φόρτισης. Ανατρέξτε στην ενότητα *Πλάτος διαδρόμου στη σελίδα 34*.
- Τοποθετήστε το καλώδιο οδήγησης σε ελάχιστη απόσταση 30 cm / 12 in. από το καλώδιο οριοθέτησης.
- Μην λυγίζετε πολύ το καλώδιο οδήγησης κατά την εγκατάστασή του.

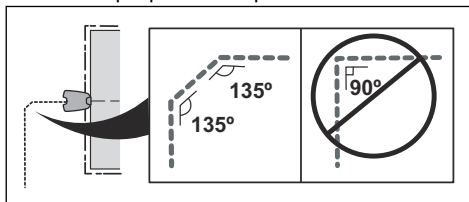

- Αν η περιοχή εργασίας έχει κλίση, τοποθετήστε το καλώδιο οδήγησης διαγώνια στην κεκλιμένη επιφάνεια.

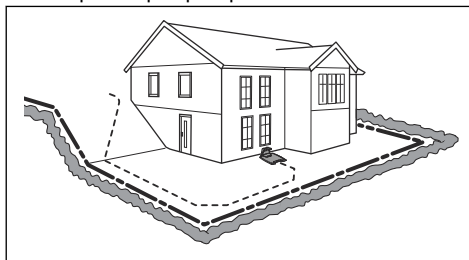

3.4.5 Παραδείγματα περιοχών εργασίας

- Αν η βάση φόρτισης τοποθετηθεί σε μικρή περιοχή (A), βεβαιωθείτε ότι η απόσταση από το καλώδιο οριοθέτησης είναι τουλάχιστον 3 m / 10 ft. μπροστά από τη βάση φόρτισης.
- Αν η περιοχή εργασίας έχει μονοπάτι (B), βεβαιωθείτε ότι η απόσταση μέχρι το καλώδιο οριοθέτησης είναι τουλάχιστον 2 m / 6.5 ft. Αν το μονοπάτι είναι μικρότερο από 2

m / 6.5 ft., τοποθετήστε ένα καλώδιο οδήγησης μέσω του μονοπατιού. Η ελάχιστη απόσταση μονοπατιού ανάμεσα στο καλώδιο οριοθέτησης είναι 60 cm / 24 in.

- Αν η περιοχή εργασίας έχει τμήματα που συνδέονται με ένα στενό μονοπάτι (B), μπορείτε να ρυθμίσετε το προϊόν ώστε πρώτα να ακολουθεί και στη συνέχεια να αφήνει το καλώδιο οδήγησης μετά από μια συγκεκριμένη απόσταση (C). Οι ρυθμίσεις μπορούν να αλλάξουν στο *Κάλυψη χλοοτάπητα και συστηματική χλοοκοπή περάσματος στη σελίδα 31*.
- Αν η περιοχή εργασίας περιλαμβάνει μια δευτερεύουσα περιοχή (D), ανατρέξτε στην ενότητα *Δευτερεύουσα περιοχή στη σελίδα 41*. Τοποθετήστε το προϊόν στη δευτερεύουσα περιοχή και επιλέξτε *Λειτουργία δευτερεύουσας περιοχής*.

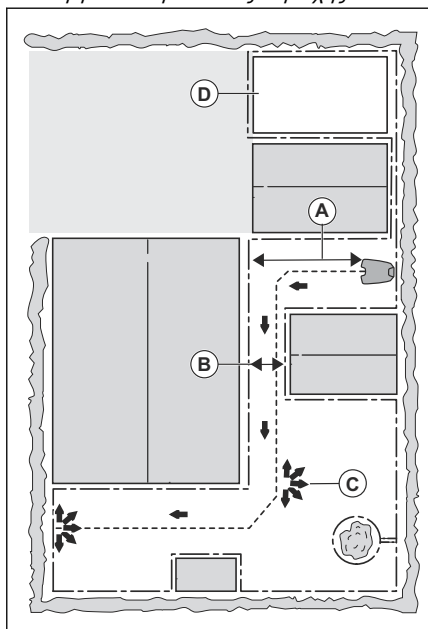

3.5 Εγκατάσταση του προϊόντος

3.5.1 Εργαλεία εγκατάστασης

- Μεταλλικό/πλαστικό σφυρί: Για εύκολη τοποθέτηση των πασσάλων στο έδαφος.
- Κοπτικό εργαλείο άκρων/ευθύ φυτάρι: Για να θάψετε το καλώδιο οριοθέτησης.

- Πένσα: Για να κόψετε το καλώδιο οριοθέτησης και να κλείσετε τους συνδέσμους.
- Ρυθμιζόμενη πένσα: Για να κλείσετε τους συνδέσμους.

3.5.2 Εγκατάσταση της βάσης φόρτισης



ΠΡΟΕΙΔΟΠΟΙΗΣΗ: Τηρείτε τους εθνικούς κανονισμούς που αφορούν την ηλεκτρική ασφάλεια.



ΠΡΟΕΙΔΟΠΟΙΗΣΗ: Το προϊόν πρέπει να χρησιμοποιείται μόνο με το τροφοδοτικό που παρέχεται από τη Husqvarna.



ΠΡΟΕΙΔΟΠΟΙΗΣΗ: Μην τοποθετήσετε το τροφοδοτικό σε ύψος τέτοιο ώστε να υπάρχει κίνδυνος να μπει μέσα σε νερό. Μην τοποθετήσετε το τροφοδοτικό στο έδαφος.



ΠΡΟΕΙΔΟΠΟΙΗΣΗ: Μην περικλείετε το τροφοδοτικό με οποιοδήποτε υλικό. Το νερό από την υγρασία υδατμών μπορεί να προκαλέσει βλάβη στο τροφοδοτικό και να αυξήσει τον κίνδυνο ηλεκτροπληξίας.



ΠΡΟΕΙΔΟΠΟΙΗΣΗ: Κίνδυνος ηλεκτροπληξίας. Η σύνδεση του τροφοδοτικού σε πρίζα τοίχου θα πρέπει να γίνεται μόνο σε εγκαταστάσεις που διαθέτουν ρελέ διαφυγής. Εφαρμόζεται στις Η.Π.Α. και τον Καναδά. Εάν η τροφοδοσία ρεύματος είναι εγκατεστημένη σε εξωτερικό χώρο: Κίνδυνος ηλεκτροπληξίας. Συνδέστε μόνο σε μια πρίζα με καπάκι κατηγορίας A GFCI (ρελέ διαφυγής) που έχει περίβλημα ανθεκτικό στις καιρικές συνθήκες είτε το καπάκι του βύσματος σύνδεσης είναι τοποθετημένο είτε έχει αφαιρεθεί.



ΠΡΟΣΟΧΗ: Μην δημιουργήσετε νέες τρύπες στην πλάκα της βάσης φόρτισης.



ΠΡΟΣΟΧΗ: Μην βάλετε τα πόδια σας επάνω στην πλάκα της βάσης φόρτισης.



ΠΡΟΕΙΔΟΠΟΙΗΣΗ: Το καλώδιο παροχής ρεύματος και το καλώδιο επέκτασης πρέπει να βρίσκονται έξω από την περιοχή εργασίας, για να μην υποστούν ζημιά.

Το τροφοδοτικό θα πρέπει να συνδέεται μόνο σε πρίζες τοίχου που είναι συνδεδεμένες σε ρελέ διαφυγής.

1. Διαβάστε και κατανοήστε τις οδηγίες σχετικά με τη βάση φόρτισης. Ανατρέξτε στην ενότητα *Εξέταση του σημείου τοποθέτησης της βάσης φόρτισης στη σελίδα 18*.
2. Τοποθετήστε τη βάση φόρτισης στην επιλεγμένη περιοχή.

Περιεχόμενα Συνδέστε τη βάση φόρτισης στο έδαφος με τις παρεχόμενες βίδες μόνο μετά την τοποθέτηση του καλωδίου οδήγησης. Ανατρέξτε στην ενότητα *Εγκατάσταση του καλωδίου οδήγησης στη σελίδα 25*.

3. Συνδέστε το καλώδιο χαμηλής τάσης στη βάση φόρτισης.
4. Τοποθετήστε το τροφοδοτικό σε ύψος τουλάχιστον 30 cm / 12 in.

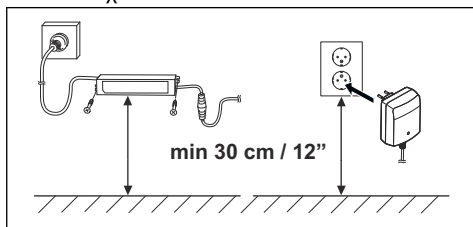

5. Συνδέστε το καλώδιο τροφοδοτικού σε πρίζα 100-240 V.

Περιεχόμενα Μόλις συνδεθεί η βάση φόρτισης, μπορείτε να φορτίσετε το προϊόν. Τοποθετήστε το προϊόν στη βάση φόρτισης όσο θα τοποθετείτε το καλώδιο οριοθέτησης

και το καλώδιο οδήγησης. Ενεργοποιήστε το προϊόν. Μην κάνετε ρυθμίσεις στο προϊόν εάν δεν ολοκληρωθεί η εγκατάσταση.

6. Τοποθετήστε το καλώδιο χαμηλής τάσης στο έδαφος με πασσάλους ή θάψτε το. Ανατρέξτε στις ενότητες *Τοποθέτηση του καλωδίου στη θέση του με πασσάλους στη σελίδα 26* ή *Θάψιμο του καλωδίου οριοθέτησης ή του καλωδίου οδήγησης στη σελίδα 26*.
7. Συνδέστε τα καλώδια στη βάση φόρτισης μετά την εγκατάσταση του καλωδίου οριοθέτησης και του καλωδίου οδήγησης. Ανατρέξτε στις ενότητες *Εγκατάσταση του καλωδίου οριοθέτησης στη σελίδα 24* και *Εγκατάσταση του καλωδίου οδήγησης στη σελίδα 25*.
8. Συνδέστε τη βάση φόρτισης στο έδαφος με τις παρεχόμενες βίδες μετά την τοποθέτηση του καλωδίου οδήγησης. Ανατρέξτε στην ενότητα *Εγκατάσταση του καλωδίου οδήγησης στη σελίδα 25*.

3.5.3 Εγκατάσταση του καλωδίου οριοθέτησης



ΠΡΟΣΟΧΗ: Μην τυλίγετε το καλώδιο που περισσεύει. Το τυλιγμένο καλώδιο προκαλεί παρεμβολές στο προϊόν.

1. Τοποθετήστε το καλώδιο οριοθέτησης γύρω από ολόκληρη την περιοχή εργασίας. Ξεκινήστε και ολοκληρώστε την εγκατάσταση πίσω από τη βάση φόρτισης.
2. Ανοίξτε το σύνδεσμο και τοποθετήστε το καλώδιο οριοθέτησης μέσα στο σύνδεσμο.

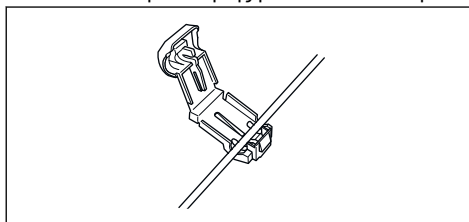

3. Κλείστε το σύνδεσμο με μια πένσα.

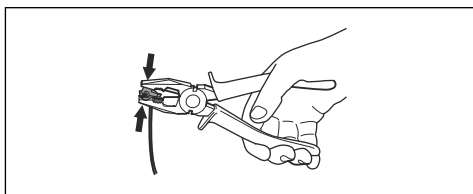

4. Κόψτε το καλώδιο οριοθέτησης σε απόσταση 1-2 cm / 0.4-0.8 in. επάνω από κάθε σύνδεσμο.
5. Πιέστε το δεξιό σύνδεσμο στο μεταλλικό ακροδέκτη της βάσης φόρτισης με το σημάδι "AR".
6. Πιέστε τον αριστερό σύνδεσμο στο μεταλλικό ακροδέκτη της βάσης φόρτισης με το σημάδι "AL".

3.5.4 Εγκατάσταση του καλωδίου οδήγησης



ΠΡΟΣΟΧΗ: Η συστοργή των καλωδίων ή η χρήση βιδωτών ακροδεκτών μονωμένων με μονωτική ταινία, δεν αποτελούν ικανοποιητικούς τρόπους ένωσης. Η υγρασία του εδάφους θα προκαλέσει την οξείδωση του καλωδίου και, μετά από κάποιο χρονικό διάστημα, θα οδηγήσει σε διακοπή του κυκλώματος.

1. Ανοίξτε το σύνδεσμο και τοποθετήστε το καλώδιο μέσα στο σύνδεσμο.
2. Κλείστε το σύνδεσμο με μια πένσα.
3. Κόψτε το καλώδιο οδήγησης σε απόσταση 1-2 cm / 0.4-0.8 in. επάνω από κάθε σύνδεσμο.
4. Πιέστε το καλώδιο οδήγησης μέσα από την εσοχή στην πλάκα της βάσης φόρτισης.
5. Πιέστε το σύνδεσμο στο μεταλλικό πείρο της βάσης φόρτισης με το σημάδι "GUIDE".
6. Αποσυνδέστε τη βάση φόρτισης από την πρίζα.
7. Τοποθετήστε το άκρο του καλωδίου οδήγησης στη θηλιά στο καλώδιο οριοθέτησης.
8. Κόψτε το καλώδιο οριοθέτησης με έναν κόφτη καλωδίων.
9. Συνδέστε το καλώδιο οδήγησης στο καλώδιο οριοθέτησης με ένα σύνδεσμο.

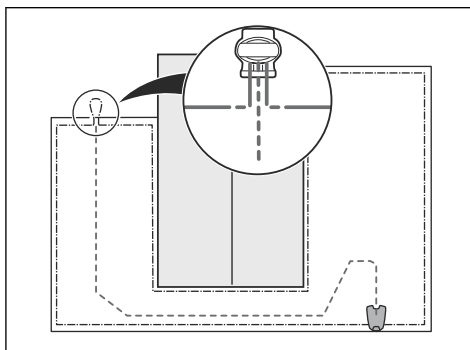

- a) Τοποθετήστε τα 2 άκρα του καλωδίου οριοθέτησης και το άκρο του καλωδίου οδήγησης μέσα στο σύνδεσμο.

Περιεχόμενα Βεβαιωθείτε ότι μπορείτε να δείτε τα άκρα των καλωδίων οδήγησης μέσα από τη διαφανή περιοχή του συνδέσμου.

- b) Πιέστε το κουμπί στο σύνδεσμο με μια ρυθμιζόμενη πένσα.

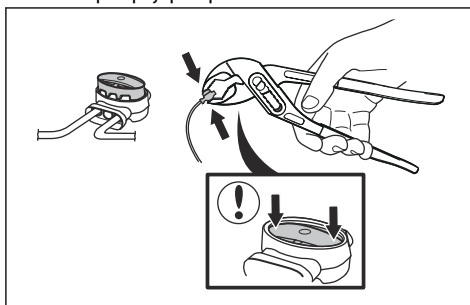

10. Στερεώστε το καλώδιο οδήγησης στο έδαφος με πασσάλους ή θάψτε το στο έδαφος. Ανατρέξτε στις ενότητες *Τοποθέτηση του καλωδίου στη θέση του με πασσάλους στη σελίδα 26* ή *Θάψιμο του καλωδίου οριοθέτησης ή του καλωδίου οδήγησης στη σελίδα 26*.
11. Συνδέστε τη βάση φόρτισης στην πρίζα.

3.6 Τοποθέτηση του καλώδιου στη θέση του με πασσάλους



ΠΡΟΣΟΧΗ: Βεβαιωθείτε ότι οι πάσσαλοι συγκρατούν το καλώδιο οριοθέτησης και το καλώδιο οδήγησης στο έδαφος.



ΠΡΟΣΟΧΗ: Η κοπή του γρασιδιού σε πολύ μικρό ύψος αμέσως μετά την εγκατάσταση μπορεί να προκαλέσει ζημιά στη μόνωση του καλώδιου. Οι ζημιές στη μόνωση μπορεί να μην προκαλέσουν διακοπή έως αρκετές εβδομάδες ή μήνες αργότερα.

1. Τοποθετήστε το καλώδιο οριοθέτησης και το καλώδιο οδήγησης στο έδαφος.
2. Τοποθετήστε τους πασσάλους σε μέγιστη απόσταση 75 cm/30 in. τον ένα από τον άλλο.
3. Στερεώστε τους πασσάλους στο έδαφος με μεταλλικό ή πλαστικό σφυρί.

Περιεχόμενα Το καλώδιο καλύπτεται με γρασίδι και δεν είναι ορατό μετά από μερικές εβδομάδες.

3.7 Θάψιμο του καλώδιου οριοθέτησης ή του καλώδιου οδήγησης

- Κόψτε μια εγκοπή στο έδαφος με ένα κοπτικό εργαλείο άκρων ή ένα ευθύ φυτάρι.
- Τοποθετήστε το καλώδιο οριοθέτησης ή το καλώδιο οδήγησης σε βάθος 1-20 cm / 0.4-8 in. μέσα στο έδαφος.

3.8 Προέκταση του καλώδιου οριοθέτησης ή του καλώδιου οδήγησης

Περιεχόμενα Προεκτείνετε το καλώδιο οριοθέτησης ή το καλώδιο οδήγησης, αν είναι πολύ μικρό για την περιοχή εργασίας. Χρησιμοποιήστε γνήσια ανταλλακτικά, για παράδειγμα συνδέσμους.

1. Αποσυνδέστε τη βάση φόρτισης από την πρίζα.
2. Κόψτε το καλώδιο οριοθέτησης ή το καλώδιο οδήγησης με έναν κόφτη καλωδίων εάν είναι

απαραίτητο για την εγκατάσταση της προέκτασης.

3. Προσθέστε καλώδιο όπου είναι απαραίτητο για την εγκατάσταση της προέκτασης.
4. Τοποθετήστε το καλώδιο οριοθέτησης ή το καλώδιο οδήγησης στη θέση του.
5. Τοποθετήστε τα άκρα των καλωδίων μέσα σε ένα σύνδεσμο.

Περιεχόμενα Βεβαιωθείτε ότι μπορείτε να δείτε τα άκρα του καλώδιου οριοθέτησης ή του καλώδιου οδήγησης μέσα από τη διαφανή περιοχή του συνδέσμου.

6. Πιέστε το κουμπί στο σύνδεσμο με μια ρυθμιζόμενη πένσα.

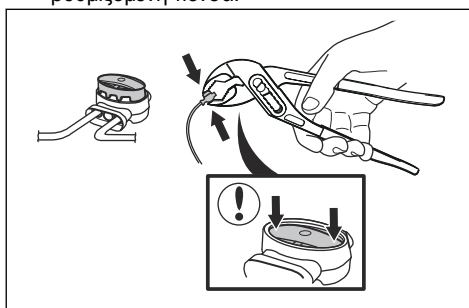

7. Τοποθετήστε το καλώδιο οριοθέτησης ή το καλώδιο οδήγησης στη θέση του με πασσάλους.
8. Συνδέστε τη βάση φόρτισης στην πρίζα.

3.9 Μετά την εγκατάσταση του προϊόντος

3.9.1 Οπτικός έλεγχος της βάσης φόρτισης

1. Βεβαιωθείτε ότι η ενδεικτική λυχνία LED στη βάση φόρτισης είναι πράσινη.

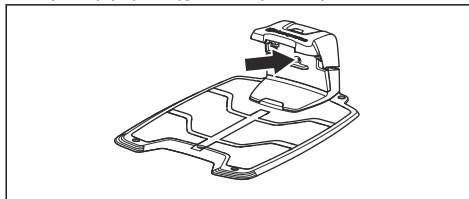

2. Αν η ενδεικτική λυχνία LED δεν είναι πράσινη, κάντε έλεγχο της εγκατάστασης. Ανατρέξτε στις ενότητες *Ενδεικτική λυχνία στη βάση φόρτισης στη σελίδα 59* και

Εγκατάσταση της βάσης φόρτισης στη σελίδα 23.

3.9.2 Εκτέλεση των βασικών ρυθμίσεων

Προτού χρησιμοποιήσετε το προϊόν για πρώτη φορά, πρέπει να κάνετε τις βασικές ρυθμίσεις.

1. Τοποθετήστε το προϊόν στη βάση φόρτισης.
2. Ενεργοποιήστε το προϊόν.
3. Πατήστε τα κουμπιά **βέλους** και το κουμπί **OK**. Επιλέξτε γλώσσα, χώρα, ημερομηνία, ώρα και ορίστε έναν κωδικό PIN.

Περιεχόμενα Δεν είναι δυνατή η χρήση του αριθμού 0000 ως κωδικού PIN.

4. Πατήστε το κουμπί **Start** και κλείστε το κάλυμμα, για να ξεκινήσετε τη διαδικασία βαθμονόμησης του προϊόντος.

Περιεχόμενα Εάν η ισχύς της μπαταρίας είναι πολύ χαμηλή, το προϊόν πρέπει να φορτίσει πλήρως τις μπαταρίες προτού ξεκινήσει η βαθμονόμηση. Ανατρέξτε στην ενότητα *Βαθμονόμηση στη σελίδα 27*.

3.9.3 Βαθμονόμηση

Η διαδικασία βαθμονόμησης είναι αυτόματη. Αφού ολοκληρωθούν οι βασικές ρυθμίσεις, το προϊόν θα απομακρυνθεί από τη βάση φόρτισης και θα σταματήσει, εκτελώντας ταυτόχρονα βαθμονόμηση ορισμένων από τις ρυθμίσεις του. Όταν ολοκληρωθεί η βαθμονόμηση, το προϊόν ξεκινά τη χλοοκοπή.

3.10 Ρυθμίσεις στο προϊόν

Όλες οι εντολές και οι ρυθμίσεις για το προϊόν γίνονται από το ταμπλό ελέγχου. Το ταμπλό ελέγχου αποτελείται από μια οθόνη και ένα πληκτρολόγιο και όλες οι λειτουργίες είναι προσβάσιμες μέσω των μενού. Οι λειτουργίες διαθέτουν εργοστασιακές ρυθμίσεις που είναι κατάλληλες για τις περισσότερες περιοχές εργασίας, ωστόσο οι ρυθμίσεις μπορούν να προσαρμοστούν στη μοναδική κατάσταση για κάθε περιοχή εργασίας.

3.10.1 Δομή μενού

Το κύριο μενού περιέχει τα εξής:

- *Πρόγραμμα*
- *Ασφάλεια*
- *Μηνύματα*

- *Χρονοδιακόπτης καιρού*
- *Εγκατάσταση*
- *Ρυθμίσεις*
- *Αξεσουάρ*

Ανατρέξτε στις ενότητες *Επισκόπηση δομής μενού - 1 στη σελίδα 8* και *Επισκόπηση δομής μενού - 2 στη σελίδα 9*.

3.10.2 Πρόσβαση στο μενού

1. Πατήστε το κουμπί σταματήματος **STOP**.
2. Χρησιμοποιήστε τα **αριθμητικά** κουμπιά και το κουμπί **OK** για να εισαγάγετε τον κωδικό PIN.
3. Πατήστε το κουμπί **MENÜ**.

3.10.3 Πρόγραμμα



Περιεχόμενα Για βέλπστο αποτέλεσμα, η κοπή του γρασιδιού δεν πρέπει να γίνεται υπερβολικά συχνά. Αν αφήσετε το προϊόν να λειτουργεί για πάρα πολλή ώρα, το γρασίδι μπορεί να μοιάζει ισοπεδωμένο. Επίσης, το προϊόν υφίσταται άσκοπη φθορά.

3.10.3.1 Ρύθμιση του προγράμματος

1. Εκτελέστε τα βήματα 1-3 που αναφέρονται στην ενότητα *Πρόσβαση στο μενού στη σελίδα 27*.
2. Χρησιμοποιήστε τα κουμπιά **βέλους** και το κουμπί **OK** για να μετακινηθείτε στη δομή μενού *Πρόγραμμα > Επισκόπηση*.
3. Χρησιμοποιήστε τα κουμπιά **βέλους** και το κουμπί **OK** για να επιλέξετε την ημέρα.
4. Χρησιμοποιήστε το δεξί κουμπί **βέλους** για να επιλέξετε την περίοδο.
5. Πατήστε το κουμπί σταματήματος **OK**.
6. Υπολογίστε τις κατάλληλες ώρες λειτουργίας. Ανατρέξτε στην ενότητα *Υπολογισμός των κατάλληλων ωρών λειτουργίας στη σελίδα 28*.
7. Εισαγάγετε την ώρα με τα **αριθμητικά** κουμπιά. Το προϊόν μπορεί να κόψει το γρασίδι σε 1 ή 2 περιόδους κάθε μέρα.

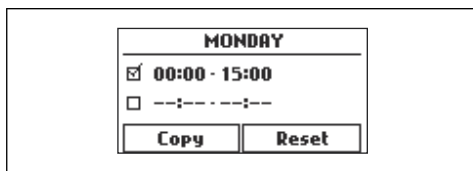

8. Αν το προϊόν δεν πρέπει να κόψει το γρασίδι σε μια καθορισμένη ημέρα, καταργήστε την επιλογή του πλαισίου δίπλα στις 2 χρονικές περιόδους.

3.10.3.2 Υπολογισμός των κατάλληλων ωρών λειτουργίας

Εάν η περιοχή εργασίας είναι μικρότερη από τη μέγιστη ικανότητα λειτουργίας του προϊόντος, θα πρέπει να χρησιμοποιείται το πρόγραμμα ώστε να ελαχιστοποιείται η φθορά στο γρασίδι και στο προϊόν.

- Υπολογίστε τη διάσταση του γρασιδιού σας σε m^2 / ft^2 .
- Διαιρέστε τα m^2 / ft^2 του γρασιδιού με την κατά προσέγγιση ημερήσια ικανότητα λειτουργίας. Ανατρέξτε στον παρακάτω πίνακα.
- Το αποτέλεσμα ισούται με τον αριθμό των ωρών που το προϊόν μπορεί να πραγματοποιεί χλοοκοπή κάθε ημέρα. Ο αριθμός των ωρών περιλαμβάνει το χρόνο χλοοκοπής, αναζήτησης και φόρτισης.

Περιεχόμενα Η ημερήσια ικανότητα λειτουργίας είναι κατά προσέγγιση και εξαρτάται από την ενσωματωμένη περίοδο αναμονής. Ανατρέξτε στην ενότητα *Πρόγραμμα και Λειτουργία αναμονής στη σελίδα 42*.

Ικανότητα εργασίας προϊόντος	Κατά προσέγγιση ικανότητα κοπής, m^2/h , ft^2/h
Automower® 305	55 / 590

Παράδειγμα: Γρασίδι εμβαδού $500 m^2/5400 ft^2$, κομμένο με το Automower® 305.

$$500 m^2 / 55 \approx 9 h.$$

$$5400 ft^2 / 590 \approx 9 h.$$

Ημέρες / εβδομάδα	Ώρες / ημέρα	Προτεινόμενη ρύθμιση προγράμματος
7	9	07:00- 16:00 / 7:00 π.μ. - 4:00 μ.μ.

3.10.3.3 Αντιγραφή της ρύθμισης προγράμματος

- Εκτελέστε τα βήματα 1-3 που αναφέρονται στην ενότητα *Πρόσβαση στο μενού στη σελίδα 27*.
- Χρησιμοποιήστε τα κουμπιά **βέλους** και το κουμπί **OK** για να μετακινηθείτε στη δομή μενού *Πρόγραμμα > Επισκόπηση > Αντιγραφή*.
- Χρησιμοποιήστε τα κουμπιά **βέλους** και το κουμπί **OK** για να αντιγράψετε τη ρύθμιση προγράμματος. Μπορείτε να αντιγράψετε τις ρυθμίσεις προγράμματος από μέρα σε μέρα ή για ολόκληρη την εβδομάδα.

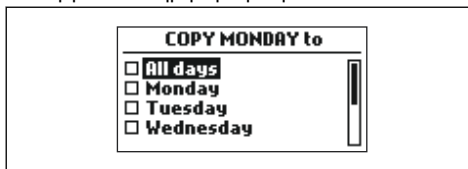

3.10.3.4 Επαναφορά της ρύθμισης προγράμματος

Μπορείτε να καταργήσετε όλες τις ρυθμίσεις προγράμματος και να χρησιμοποιήσετε την εργοστασιακή ρύθμιση.

- Εκτελέστε τα βήματα 1-3 που αναφέρονται στην ενότητα *Πρόσβαση στο μενού στη σελίδα 27*.
- Χρησιμοποιήστε τα κουμπιά **βέλους** και το κουμπί **OK** για να μετακινηθείτε στη δομή μενού *Πρόγραμμα > Επισκόπηση > Επαναφορά*.
 - Πατήστε τα κουμπιά **βέλους** και επιλέξτε *Τρέχουσα ημέρα*, ώστε να επαναφέρετε τις εργοστασιακές ρυθμίσεις μόνο για την τρέχουσα ημέρα.
 - Πατήστε τα κουμπιά **βέλους** και επιλέξτε *Όλη την εβδομάδα*, ώστε να επαναφέρετε τις εργοστασιακές ρυθμίσεις για όλες τις ρυθμίσεις προγράμματος.
- Πατήστε το κουμπί **OK**.

3.10.3.5 Επίπεδο ασφαλείας



Υπάρχουν 3 επίπεδα ασφαλείας για το προϊόν.

Λειτουργία	Χαμηλό	Μεσαίο	Υψηλή
Συναγερμός			X
Κωδικός PIN		X	X
Κλειδ. χρονο-μέτρου	X	X	X

- **Ειδοποίηση** - Ενεργοποιείται μια ειδοποίηση αν ο κωδικός PIN δεν εισαχθεί εντός 10 δευτερολέπτων από το πάτημα του κουμπιού **STOP**. Η ειδοποίηση επίσης απενεργοποιείται με την ανύψωση του προϊόντος. Η ειδοποίηση σταματά με την εισαγωγή του κωδικού PIN.
- **Κωδικός PIN** - Πρέπει να εισάγετε το σωστό κωδικό PIN για να αποκτήσετε πρόσβαση στη δομή μενού του προϊόντος. Αν εισάγετε λάθος κωδικό 5 συνεχόμενες φορές, το προϊόν κλειδώνει για ένα ορισμένο χρονικό διάστημα. Το κλειδωμα παρατείνεται για κάθε νέα λάθος προσπάθεια.
- **Κλειδωμα χρονομέτρου** - Το προϊόν κλειδώνει αν ο κωδικός PIN δεν έχει εισαχθεί για διάστημα 30 ημερών. Εισαγάγετε τον κωδικό PIN για να αποκτήσετε πρόσβαση στο προϊόν.

Ρύθμιση του επιπέδου ασφαλείας

Επιλέξτε 1 από τα 3 επίπεδα ασφαλείας για το προϊόν σας.

1. Εκτελέστε τα βήματα 1-3 που αναφέρονται στην ενότητα *Πρόσβαση στο μενού στη σελίδα 27*.
2. Χρησιμοποιήστε τα **κουμπιά βέλους** και το κουμπί **OK** για να μετακινηθείτε στη δομή μενού *Ρυθμίσεις > Ασφάλεια > Επίπεδο ασφαλείας*.
3. Χρησιμοποιήστε τα **κουμπιά βέλους** και το κουμπί **OK**, για να επιλέξετε το επίπεδο ασφαλείας.
4. Πατήστε το κουμπί **OK**.

Δημιουργία νέου σήματος βρόχου

Το σήμα βρόχου επιλέγεται τυχαία προκειμένου να δημιουργηθεί μια αποκλειστική ζεύξη μεταξύ

του προϊόντος και της βάσης φόρτισης. Σε σπάνιες περιπτώσεις, μπορεί να χρειαστεί να δημιουργηθεί ένα νέο σήμα, για παράδειγμα αν δύο κοντινές εγκαταστάσεις έχουν παρόμοια σήματα.

1. Τοποθετήστε το προϊόν στη βάση φόρτισης.
2. Εκτελέστε τα βήματα 1-3 που αναφέρονται στην ενότητα *Πρόσβαση στο μενού στη σελίδα 27*.
3. Χρησιμοποιήστε τα κουμπιά **βέλους** και το κουμπί **OK** για να μετακινηθείτε στη δομή μενού *Ασφάλεια > Για προχωρημένους > Νέο σήμα βρόχου*.
4. Περιμένετε να επιβεβαιωθεί η δημιουργία του σήματος βρόχου. Αυτή η διαδικασία συνήθως διαρκεί περίπου 10 δευτερόλεπτα.

Αλλαγή του κωδικού PIN

1. Εκτελέστε τα βήματα 1-3 που αναφέρονται στην ενότητα *Πρόσβαση στο μενού στη σελίδα 27*.
2. Χρησιμοποιήστε τα κουμπιά **βέλους** και το κουμπί **OK** για να μετακινηθείτε στη δομή μενού *Ρυθμίσεις > Ασφάλεια > Για προχωρημένους > Αλλαγή κωδικού PIN*.
3. Εισαγάγετε το νέο κωδικό PIN.
4. Πατήστε το κουμπί **OK**.
5. Εισαγάγετε το νέο κωδικό PIN.
6. Πατήστε το κουμπί **OK**.
7. Σημειώστε το νέο κωδικό PIN. Ανατρέξτε στην ενότητα *Εισαγωγή στη σελίδα 3*.

Αλλαγή της διάρκειας του συναγερμού

1. Εκτελέστε τα βήματα 1-3 που αναφέρονται στην ενότητα *Πρόσβαση στο μενού στη σελίδα 27*.
2. Χρησιμοποιήστε τα κουμπιά **βέλους** και το κουμπί **OK** για μετακίνηση στη δομή του μενού *Ασφάλεια > Για προχωρημένους > Διάρκεια > Διάρκεια συναγερμού*.
3. Χρησιμοποιήστε τα **κουμπιά βέλους** για να επιλέξετε ένα χρονικό διάστημα από 1 έως 20 λεπτά.
4. Πατήστε το κουμπί **BACK** (ΠΙΣΩ).

Αλλαγή της διάρκειας του κλειδώματος χρονομέτρου

1. Εκτελέστε τα βήματα 1-3 που αναφέρονται στην ενότητα *Πρόσβαση στο μενού στη σελίδα 27*.

- Χρησιμοποιήστε τα **κουμπιά βέλους** και το κουμπί **OK** για μετακίνηση στη δομή του μενού *Ασφάλεια > Για προχωρημένους > Διάρκεια > Διάρκεια κλειδώματος χρον..*
- Χρησιμοποιήστε τα **αριθμητικά κουμπιά** για να επιλέξετε ένα χρονικό διάστημα 1–90 ημερών.
- Πατήστε το κουμπί **BACK** (ΠΙΣΩ).

3.10.3.6 Μηνύματα



Σε αυτό το μενού, μπορείτε να εντοπίσετε τα προηγούμενα μηνύματα σφάλματος και πληροφοριών. Για ορισμένα μηνύματα, παρέχονται συμβουλές που βοηθούν στην αποκατάσταση του προβλήματος. Ανατρέξτε στην ενότητα *Αντιμετώπιση προβλημάτων στη σελίδα 49*.

Αν η λειτουργία του προϊόντος διαταραχθεί με οποιονδήποτε τρόπο, για παράδειγμα, αν το προϊόν παγιδευτεί ή μειωθεί ή ισχύς της μπαταρίας, αποθηκεύεται ένα μήνυμα σχετικά με το συμβάν και την ώρα που συνέβη.

Αν επαναλαμβάνεται το ίδιο μήνυμα πολλές φορές, αυτό μπορεί να υποδεικνύει ότι απαιτείται ρύθμιση στην εγκατάσταση ή στο προϊόν. Ανατρέξτε στην ενότητα *Εγκατάσταση στη σελίδα 17*.

Ανάγνωση μηνυμάτων

- Εκτελέστε τα βήματα 1-3 που αναφέρονται στην ενότητα *Πρόσβαση στο μενού στη σελίδα 27*.
- Χρησιμοποιήστε τα κουμπιά **βέλους** και το κουμπί **OK** για να μετακινηθείτε στη δομή μενού *Μηνύματα > Μηνύματα σφάλματος και Μηνύματα > Μηνύμ. πληροφοριών*.
- Διαβάστε τα μηνύματα και ανατρέξτε στην *Αντιμετώπιση προβλημάτων* για να λάβετε πληροφορίες και συστάσεις για την επιδιόρθωση των σφαλμάτων.

3.10.4 Ο χρονοδιακόπτης καιρού



προσαρμόζει αυτόματα το χρόνο κοπής ανάλογα με το ρυθμό ανάπτυξης του γρασιδιού. Το προϊόν

δεν επιτρέπεται να λειτουργεί περισσότερο από αυτό που ορίζεται στις ρυθμίσεις προγράμματος.

Περιεχόμενα Όταν χρησιμοποιείτε το , συνιστάται να διαθέτετε όσο το δυνατόν περισσότερο χρόνο λειτουργίας για το . Μην περιορίζετε το πρόγραμμα περισσότερο από όσο χρειάζεται.

Η πρώτη λειτουργία της ημέρας ορίζεται από τις ρυθμίσεις προγράμματος. Το προϊόν ολοκληρώνει πάντα 1 κύκλο χλοοκοπής και κατόπιν το επιλέγει αν το προϊόν θα συνεχίσει να λειτουργεί.

Περιεχόμενα εκτελεί επαναφορά αν το προϊόν δεν λειτουργήσει για περισσότερο από 50 ώρες ή αν γίνει *Επαναφορά όλων των ρυθμίσεων χρήστη*. Δεν τροποποιείται αν πραγματοποιηθεί *επαναφορά των ρυθμίσεων προγράμματος*.

3.10.4.1 Ρύθμιση του χρονοδιακόπτη καιρού

- Εκτελέστε τα βήματα 1-3 που αναφέρονται στην ενότητα *Πρόσβαση στο μενού στη σελίδα 27*.
- Χρησιμοποιήστε τα κουμπιά **βέλους** και το κουμπί **OK** για μετακίνηση στη δομή του μενού *Χρονοδιακόπτης καιρού > Χρήση χρονοδιακόπτη καιρού*.
- Πατήστε το κουμπί **OK**, για να επιλέξετε το *Χρονοδιακόπτη καιρού*.
- Πατήστε το κουμπί **ΠΙΣΩ**.

3.10.4.2 Ρύθμιση της συχνότητας του χρονοδιακόπτη καιρού

Καθορίστε πόσο συχνά πρέπει το προϊόν να κόβει το γρασιδί όταν χρησιμοποιείται ο *Χρονοδιακόπτης καιρού*. Υπάρχουν 3 επίπεδα συχνότητας: *Χαμηλή*, *Μέτρια* και *Υψηλή*. Όσο υψηλότερη είναι η συχνότητα τόσο πιο ευαίσθητο είναι το προϊόν στην ανάπτυξη του γρασιδιού. Αυτό σημαίνει ότι, αν η ανάπτυξη του γρασιδιού είναι υψηλή, τότε το προϊόν μπορεί να αφαιρεθεί να λειτουργήσει για μεγαλύτερο χρονικό διάστημα.

Περιεχόμενα Εάν τα αποτελέσματα χλοοκοπής δεν είναι βέλτιστα όταν χρησιμοποιείτε το *Χρονοδιακόπτη καιρού*, μπορεί να χρειαστεί να προσαρμόσετε τις ρυθμίσεις του προγράμματος. Μην περιορίζετε το πρόγραμμα περισσότερο από όσο χρειάζεται. Βεβαιωθείτε επίσης ότι ο δίσκος λεπίδων είναι καθαρός και ότι οι λεπίδες είναι σε καλή κατάσταση.

1. Εκτελέστε τα βήματα 1-3 που αναφέρονται στην ενότητα *Πρόσβαση στο μενού στη σελίδα 27*.
2. Χρησιμοποιήστε τα κουμπιά **βέλους** και το κουμπί **OK** για μετακίνηση στη δομή του μενού *Χρονοδιακόπτης καιρού > Χρόν. κοπής*.
3. Χρησιμοποιήστε τα κουμπιά **βέλους** για να επιλέξετε *Χαμηλή, Μέτρια* ή *Υψηλή* συχνότητα.
4. Πατήστε το κουμπί **ΠΙΣΩ**.

3.10.5 Κάλυψη χλοοτάπητα και συστηματική χλοοκοπή περάσματος

Αν η περιοχή εργασίας περιλαμβάνει απομακρυσμένες περιοχές που συνδέονται με στενά μονοπάτια, οι λειτουργίες *Κάλυψη χλοοτάπητα* και *Συστηματική χλοοκοπή περάσματος* είναι χρήσιμες για τη διατήρηση ενός καλά κουρεμένου γρασιδιού σε όλα τα σημεία της αυλής. Η λειτουργία *Κάλυψη χλοοτάπητα* χρησιμοποιείται για την καθοδήγηση του προϊόντος σε απομακρυσμένα σημεία της περιοχής εργασίας. Η λειτουργία *Συστηματική χλοοκοπή περάσματος* χρησιμοποιείται για χλοοκοπή σε στενό μονοπάτι. Για να χρησιμοποιήσετε αυτές τις λειτουργίες, πρέπει να εγκατασταθεί ένα καλώδιο οδήγησης. Μπορείτε να ορίσετε έως 3 απομακρυσμένες περιοχές.

Με τη λειτουργία *Κάλυψη χλοοτάπητα*, το προϊόν πρώτα ακολουθεί και στη συνέχεια αφήνει το καλώδιο οδήγησης μετά από μια συγκεκριμένη απόσταση και ξεκινά την κοπή του γρασιδιού.

Η λειτουργία *Συστηματική χλοοκοπή περάσματος* είναι κατάλληλη για την κοπή στενών μονοπατιών, πλάτους 60 cm - 1.5 m / 23 in. - 4.9 ft. Το προϊόν κινείται σε ένα μοτίβο ώστε να καλύψει το πλάτος του μονοπατιού. Το προϊόν ξεκινά τη λειτουργία *Συστηματική χλοοκοπή περάσματος* σε καθορισμένη απόσταση από τη βάση φόρτισης. Όταν το προϊόν φτάσει στο τέλος

του στενού μονοπατιού, το προϊόν συνεχίζει και κόβει το γρασιδί κανονικά.

Περιοχή Α, περίπου 50%

Περιοχή Β, περίπου 30%

Περιοχή Γ, περίπου 20%

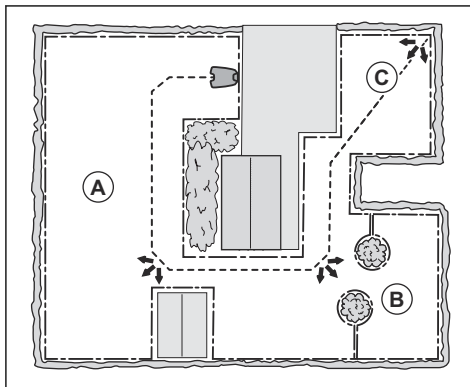

3.10.5.1 Ρύθμιση της λειτουργίας "Κάλυψη χλοοτάπητα"

1. Εκτελέστε τα βήματα 1-3 που αναφέρονται στην ενότητα *Πρόσβαση στο μενού στη σελίδα 27*.
2. Χρησιμοποιήστε τα κουμπιά **βέλους** και το πλήκτρο **OK** για να μετακινηθείτε στη δομή μενού *Ρυθμίσεις > Κάλυψη χλοοτάπητα > Περιοχή 1-3*.
3. Χρησιμοποιήστε το κουμπί **βέλους** για να επιλέξετε την περιοχή.
4. Πατήστε το κουμπί **OK**.
5. Μετρήστε την απόσταση από τη βάση φόρτισης μέχρι την αρχή της περιοχής. Μετρήστε κατά μήκος του καλωδίου οδήγησης. Ανατρέξτε στην ενότητα *Μέτρηση της απόστασης από τη βάση φόρτισης στη σελίδα 32*.
6. Πατήστε τα κουμπιά **βέλους** για να επιλέξετε την απόσταση, η οποία υπολογίζεται σε μέτρα.
7. Πατήστε το κουμπί **OK**.
8. Χρησιμοποιήστε τα κουμπιά **βέλους**, για να επιλέξετε το ποσοστό του χρόνου κοπής κατά το οποίο το προϊόν πρέπει να εκτελεί κοπή στην περιοχή. Το ποσοστό ισούται με το ποσοστό της περιοχής σε σχέση με ολόκληρη την περιοχή εργασίας.

- a) Μετρήστε την περιοχή.
- b) Διαιρέστε τη μετρούμενη περιοχή με ολόκληρη την περιοχή εργασίας.
- c) Μετατρέψτε το αποτέλεσμα σε ποσοστό.

Περιεχόμενα Το άθροισμα της περιοχής 1-3 πρέπει να είναι 100% ή λιγότερο. Εάν το άθροισμα είναι μικρότερο από 100%, το προϊόν μερικές φορές κινείται πάνω στο καλώδιο οδήγησης και ξεκινά τη χλοοκοπή στη βάση φόρτισης.

9. Πατήστε το κουμπί **BACK** (ΠΙΣΩ).

3.10.5.2 Ρύθμιση της λειτουργίας "Συστηματική χλοοκοπή περάσματος"

Περιεχόμενα Για να μην φθαρεί το γρασίδι στο στενό πέρασμα, η Husqvarna συνιστά να ορίσετε ένα χαμηλό ποσοστό για τη λειτουργία *Συστηματική χλοοκοπή περάσματος*.

1. Εκτελέστε τα βήματα 1-3 που αναφέρονται στην ενότητα *Πρόσβαση στο μενού στη σελίδα 27*.
2. Χρησιμοποιήστε τα κουμπιά **βέλους** και το πλήκτρο **OK** για να μετακινηθείτε στη δομή μενού *Ρυθμίσεις > Κάλυψη χλοοτάπητα > Περιοχή 1-3*.
3. Χρησιμοποιήστε τα κουμπιά **βέλους** για να επιλέξετε την περιοχή.
4. Πατήστε το κουμπί **OK**.
5. Μετρήστε την απόσταση από τη βάση φόρτισης μέχρι την αρχή του στενού μονοπατιού. Μετρήστε κατά μήκος του καλωδίου οδήγησης. Ανατρέξτε στην ενότητα *Μέτρηση της απόστασης από τη βάση φόρτισης στη σελίδα 32*.

Περιεχόμενα Φροντίστε να ρυθμίσετε την απόσταση για τη λειτουργία *Συστηματική χλοοκοπή περάσματος* μέσα στο στενό πέρασμα.

6. Πατήστε τα κουμπιά **βέλους** για να επιλέξετε την απόσταση.
7. Πατήστε το κουμπί **OK**.
8. Χρησιμοποιήστε τα κουμπιά **βέλους** για να επιλέξετε το ποσοστό (%) του χρόνου κοπής στο οποίο το προϊόν πρέπει να ξεκινήσει την κοπή στενού μονοπατιού.

9. Χρησιμοποιήστε τα κουμπιά **βέλους** και το κουμπί **OK**, για να επιλέξετε *Περισσότερα > Συστηματική χλοοκοπή περάσματος*.
10. Πατήστε το κουμπί **OK**, για να ενεργοποιήσετε τη λειτουργία *Συστηματική χλοοκοπή περάσματος*.
11. Πατήστε το κουμπί **BACK** (ΠΙΣΩ).

3.10.5.3 Εκτέλεση δοκιμής της λειτουργίας "Κάλυψη χλοοτάπητα"

1. Τοποθετήστε το προϊόν στη βάση φόρτισης.
2. Εκτελέστε τα βήματα 1-3 που αναφέρονται στην ενότητα *Πρόσβαση στο μενού στη σελίδα 27*.
3. Χρησιμοποιήστε τα κουμπιά **βέλους** και το κουμπί **OK**, για να μετακινηθείτε στη δομή μενού *Ρυθμίσεις > Κάλυψη χλοοτάπητα > Περιοχή > Περισσότερα > Δοκιμή*.
4. Πατήστε το κουμπί **OK**.
5. Πατήστε το κουμπί **START**.
6. Κλείστε το κάλυμμα.
7. Βεβαιωθείτε ότι το προϊόν μπορεί να βρει την περιοχή.

3.10.5.4 Μέτρηση της απόστασης από τη βάση φόρτισης

1. Τοποθετήστε το προϊόν στη βάση φόρτισης.
2. Εκτελέστε τα βήματα 1-3 που αναφέρονται στην ενότητα *Πρόσβαση στο μενού στη σελίδα 27*.
3. Χρησιμοποιήστε τα κουμπιά **βέλους** και το κουμπί **OK**, για να μετακινηθείτε στη δομή μενού *Ρυθμίσεις > Κάλυψη χλοοτάπητα > Περιοχή > Πόσο μακριά*;
4. Χρησιμοποιήστε τα κουμπιά **βέλους**, για να ορίσετε την απόσταση σε m.
5. Πατήστε το κουμπί **OK**.
6. Χρησιμοποιήστε τα κουμπιά **βέλους** και το κουμπί **OK** για να μετακινηθείτε στη δομή μενού *Ρυθμίσεις > Κάλυψη χλοοτάπητα > Περιοχή > Περισσότερα > Δοκιμή*.
7. Πατήστε το κουμπί **OK**.
8. Πατήστε το κουμπί **STOP** όταν το προϊόν είναι στην απόσταση που επιλέγετε για τη μέτρηση. Η απόσταση εμφανίζεται στην οθόνη.

3.10.5.5 Απενεργοποίηση/ενεργοποίηση της λειτουργίας "Κάλυψη χλοοτάπητα"

Απενεργοποιήστε ή ενεργοποιήστε τη λειτουργία *Κάλυψη χλοοτάπητα* για κάθε περιοχή.

1. Εκτελέστε τα βήματα 1-3 που αναφέρονται στην ενότητα *Πρόσβαση στο μενού στη σελίδα 27*.
2. Χρησιμοποιήστε τα κουμπιά **βέλους** και το κουμπί **OK** για να μετακινηθείτε στη δομή μενού *Ρυθμίσεις > Κάλυψη χλοοτάπητα > Περιοχή > Απενεργοποίηση*.
3. Πατήστε το κουμπί **OK**.
4. Πατήστε το κουμπί **BACK** (ΠΙΣΩ).

3.10.5.6 Επαναφορά των ρυθμίσεων "Κάλυψη χλοοτάπητα"

Μπορείτε να επαναφέρετε τις ρυθμίσεις *Κάλυψη χλοοτάπητα* για κάθε περιοχή και να χρησιμοποιήσετε την εργοστασιακή ρύθμιση.

1. Εκτελέστε τα βήματα 1-3 που αναφέρονται στην ενότητα *Πρόσβαση στο μενού στη σελίδα 27*.
2. Χρησιμοποιήστε τα κουμπιά **βέλους** και το κουμπί **OK**, για να μετακινηθείτε στη δομή μενού *Ρυθμίσεις > Κάλυψη χλοοτάπητα > Περιοχή > Περισσότερα > Επαναφορά*.
3. Πατήστε το κουμπί **OK**.

3.10.6 Μέθοδοι με τις οποίες το προϊόν βρίσκει τη βάση φόρτισης

Το προϊόν διαθέτει 3 μεθόδους αναζήτησης για την εύρεση της βάσης φόρτισης:

- Ακανόνιστη κίνηση - Το προϊόν κινείται μέσα στην περιοχή εργασίας μέχρι να εντοπίσει το σήμα της βάσης φόρτισης.
- Καλώδιο οδήγησης - Το προϊόν μετακινείται μέσα στην περιοχή εργασίας μέχρι να εντοπίσει το καλώδιο οδήγησης. Το προϊόν ακολουθεί το καλώδιο οδήγησης έως τη βάση φόρτισης.
- Καλώδιο οριοθέτησης - Το προϊόν μετακινείται μέσα στην περιοχή εργασίας μέχρι να εντοπίσει το καλώδιο οριοθέτησης. Το προϊόν ακολουθεί το καλώδιο οριοθέτησης έως τη βάση φόρτισης.

Η εργοστασιακή ρύθμιση χρησιμοποιεί έναν συνδυασμό των 3 μεθόδων αναζήτησης. Όταν η ισχύς της μπαταρίας μειώνεται, το προϊόν αρχίζει να αναζητά τη βάση φόρτισης με τη μέθοδο

ακανόνιστης κίνησης για 3 λεπτά. Μετά από 3 λεπτά, το προϊόν αλλάζει μέθοδο αναζήτησης και αρχίζει να ακολουθεί το καλώδιο οδήγησης. Το προϊόν προσπαθεί να βρει το καλώδιο οδήγησης για 8 λεπτά. Μετά από 11 λεπτά, το προϊόν αλλάζει μέθοδο αναζήτησης και αρχίζει να ακολουθεί το καλώδιο οριοθέτησης.

Μπορείτε να αλλάξετε τις ρυθμίσεις για τον τρόπο με τον οποίο το προϊόν βρίσκει τη βάση φόρτισης, ώστε να τον προσαρμόσετε στην περιοχή εργασίας.

3.10.6.1 Ορισμός του τρόπου εύρεσης της βάσης φόρτισης από το προϊόν

Μπορείτε να κάνετε μη αυτόματες ρυθμίσεις ώστε το προϊόν να αναζητά το καλώδιο οδήγησης ή το καλώδιο οριοθέτησης μέσα σε 0–30 λεπτά από τη στιγμή που θα μειωθεί η ισχύς της μπαταρίας.

1. Εκτελέστε τα βήματα 1-3 που αναφέρονται στην ενότητα *Πρόσβαση στο μενού στη σελίδα 27*.
2. Χρησιμοποιήστε τα κουμπιά **βέλους** και το κουμπί **OK** για μετακίνηση στη δομή του μενού *Εγκατάσταση > Εύρεση βάσης φόρτισης > Επισκόπηση μεθόδου αναζήτησης > Οδηγός*.
3. Πατήστε τα **κουμπιά βέλους** για να επιλέξετε 1 από τα καλώδια οδήγησης.
4. Χρησιμοποιήστε τα **αριθμητικά κουμπιά** για να ρυθμίσετε την ώρα.
5. Πατήστε το κουμπί **OK**.
6. Πατήστε το κουμπί **ΠΙΣΩ**.
7. Χρησιμοποιήστε τα κουμπιά **βέλους** και το κουμπί **OK** για μετακίνηση στη δομή του μενού *Εγκατάσταση > Εύρεση βάσης φόρτισης > Επισκόπηση μεθόδων αναζήτησης > Καλώδιο οριοθέτησης*.
8. Χρησιμοποιήστε τα **αριθμητικά κουμπιά** για να ρυθμίσετε την ώρα.
9. Πατήστε το κουμπί **OK**.
10. Πατήστε το κουμπί **START** και κλείστε το κάλυμμα.

3.10.6.2 Έλεγχος του καλωδίου οδήγησης

1. Εκτελέστε τα βήματα 1-3 που αναφέρονται στην ενότητα *Πρόσβαση στο μενού στη σελίδα 27*.
2. Χρησιμοποιήστε τα κουμπιά **βέλους** και το κουμπί **OK** για μετακίνηση στη δομή του

3.10.7.1 Ρύθμιση του πλάτους διαδρόμου

1. Εκτελέστε τα βήματα 1-3 που αναφέρονται στην ενότητα *Πρόσβαση στο μενού στη σελίδα 27*.
2. Χρησιμοποιήστε τα κουμπιά **βέλους** και το κουμπί **OK** για να μετακινηθείτε στη δομή μενού *Εγκατάσταση > Για προχωρημένους > Πλάτος διαδρόμου*.
3. Χρησιμοποιήστε τα κουμπιά **βέλους** για να επιλέξετε έναν διάδρομο.
4. Χρησιμοποιήστε τα **αριθμητικά** κουμπιά για να επιλέξετε ένα πλάτος διαδρόμου στο εύρος 0-9.

Περιεχόμενα Ρυθμίστε το πλάτος του διαδρόμου σε όσο το δυνατόν πιο μεγάλη τιμή για να ελαχιστοποιήσετε τον κίνδυνο σχηματισμού γραμμών στο γρασιδί.

3.10.8 Γωνία εξόδου

Εάν το άθροισμα της λειτουργίας *Κάλυψη χλοοτάπητα* είναι μικρότερο από 100%, το προϊόν μερικές φορές ξεκινά τη χλοοκοπή από τη βάση φόρτισης. Το προϊόν απομακρύνεται από τη βάση φόρτισης με γωνία εξόδου μεταξύ 90°–270°. Οι γωνίες εξόδου μπορούν να ρυθμιστούν σε 1–2 τομείς εξόδου.

3.10.8.1 Ρύθμιση της γωνίας εξόδου

1. Εκτελέστε τα βήματα 1-3 που αναφέρονται στην ενότητα *Πρόσβαση στο μενού στη σελίδα 27*.
2. Χρησιμοποιήστε τα κουμπιά **βέλους** και το κουμπί **OK**, για να μετακινηθείτε στη δομή μενού *Εγκατάσταση > Για προχωρημένους > Γωνίες εξόδου > Τομέας 1*.
3. Χρησιμοποιήστε τα **αριθμητικά** κουμπιά για να ορίσετε τις γωνίες σε μοίρες.
4. Πατήστε το κουμπί κάτω **βέλους**.
5. Χρησιμοποιήστε τα **αριθμητικά** κουμπιά για να επιλέξετε πόσο συχνά πρέπει το προϊόν να χρησιμοποιεί κάθε τομέα. Ορίστε το ποσοστό.
6. Πατήστε το κουμπί **ΠΙΣΩ**.

3.10.9 Απόσταση αναστροφής

Με τη ρύθμιση απόστασης αναστροφής, το προϊόν κινείται προς τα πίσω σε μια καθορισμένη απόσταση προτού αρχίσει την κοπή του

γρασιδιού. Η εργοστασιακή ρύθμιση είναι 60 cm / 2 ft.

3.10.9.1 Ρύθμιση της απόστασης αναστροφής

1. Εκτελέστε τα βήματα 1-3 που αναφέρονται στην ενότητα *Πρόσβαση στο μενού στη σελίδα 27*.
2. Χρησιμοποιήστε το κουμπί **βέλους** και το κουμπί **OK** για να μετακινηθείτε στη δομή μενού *Εγκατάσταση > Για προχωρημένους > Απόσταση αναστροφής*.
3. Χρησιμοποιήστε τα **αριθμητικά** κουμπιά, για να ορίσετε την απόσταση.
4. Πατήστε το κουμπί **ΠΙΣΩ**.

3.10.10 Λειτουργία προσπέρασης καλωδίου

Το μπροστινό μέρος του προϊόντος κινείται πάντα πέρα από το καλώδιο οριοθέτησης κατά μια καθορισμένη απόσταση προτού το προϊόν επιστρέψει στην περιοχική εργασία. Η εργοστασιακή ρύθμιση είναι 31 cm / 13 in. Μπορείτε να επιλέξετε μια απόσταση 20-50 cm / 10-15 in.

Περιεχόμενα Εάν η απόσταση για την *Προσπέραση καλωδίου* αλλάξει, η απόσταση θα αλλάξει κατά μήκος του καλωδίου οριοθέτησης σε κάθε σημείο της περιοχής εργασίας.

3.10.10.1 Ρύθμιση της λειτουργίας Προσπέρασης καλωδίου

1. Εκτελέστε τα βήματα 1-3 που αναφέρονται στην ενότητα *Πρόσβαση στο μενού στη σελίδα 27*.
2. Χρησιμοποιήστε το κουμπί **βέλους** και το κουμπί **OK** για να μετακινηθείτε στη δομή μενού *Εγκατάσταση > Για προχωρημένους > Προσπέραση καλωδίου*.
3. Χρησιμοποιήστε τα **αριθμητικά** κουμπιά, για να ορίσετε την απόσταση.
4. Πατήστε το κουμπί **ΠΙΣΩ**.

3.10.11 Ρυθμίσεις



Στην ενότητα Ρυθμίσεις μπορείτε να αλλάξετε τις γενικές ρυθμίσεις του προϊόντος.

3.10.11.1 Προφίλ

Με τη λειτουργία Προφίλ, μπορούν να αποθηκευτούν διαφορετικές ομάδες ρυθμίσεων του προϊόντος. Αυτή η λειτουργία μπορεί να χρησιμοποιηθεί όταν ένα προϊόν χρησιμοποιείται για περισσότερες από μία περιοχές εργασίας και βάσεις φόρτισης. Οι ρυθμίσεις του προϊόντος και η αντιστοίχιση με τις βάσεις φόρτισης αποθηκεύονται στο προφίλ και μπορούν να χρησιμοποιηθούν ξανά εύκολα.

Αποθήκευση ρυθμίσεων σε ένα προφίλ

1. Εκτελέστε τα βήματα 1-3 που αναφέρονται στην ενότητα *Πρόσβαση στο μενού στη σελίδα 27*.
2. Χρησιμοποιήστε τα κουμπιά **βέλους** και το κουμπί **OK** για μετακίνηση στη δομή του μενού *Ρυθμίσεις > Προφίλ > Προφίλ χρήσης > Προφίλ A, B ή C*.
3. Χρησιμοποιήστε τα **κουμπιά βέλους** και το κουμπί **OK** για να επιλέξετε και να αποθηκεύσετε το προφίλ.
4. Πατήστε το κουμπί **ΠΙΣΩ**.

Αν έχει γίνει αλλαγή σε κάποιες ρυθμίσεις που δεν έχουν αποθηκευτεί, δίπλα στο όνομα του προφίλ εμφανίζεται το σύμβολο *.

Αλλαγή ονόματος ενός προφίλ

1. Εκτελέστε τα βήματα 1-3 που αναφέρονται στην ενότητα *Πρόσβαση στο μενού στη σελίδα 27*.
2. Χρησιμοποιήστε τα **κουμπιά βέλους** και το κουμπί **OK** για μετακίνηση στη δομή του μενού *Ρυθμίσεις > Προφίλ > Προφίλ χρήσης > Προφίλ A, B ή C > Μετονομασία*.
3. Χρησιμοποιήστε τα **κουμπιά βέλους** και το κουμπί **OK** για να επιλέξετε γράμματα.
4. Πατήστε το κουμπί **ΠΙΣΩ** για να αποθηκεύσετε το νέο όνομα του προφίλ.

Χρήση ενός προφίλ

1. Εκτελέστε τα βήματα 1-3 που αναφέρονται στην ενότητα *Πρόσβαση στο μενού στη σελίδα 27*.
2. Χρησιμοποιήστε τα κουμπιά **βέλους** και το κουμπί **OK** για μετακίνηση στη δομή του μενού *Ρυθμίσεις > Προφίλ > Προφίλ χρήσης > Προφίλ A, B, C > Επιλογή*.
3. Πατήστε το κουμπί **ΠΙΣΩ**.

Σύνδεση νέας βάσης φόρτισης σε ένα προφίλ

1. Αποθηκεύστε τις ρυθμίσεις σε ένα προφίλ που θα χρησιμοποιείται με την αρχική βάση φόρτισης. Εκτελέστε τα βήματα 1-4 της ενότητας *Αποθήκευση ρυθμίσεων σε ένα προφίλ στη σελίδα 36*.
2. Τοποθετήστε το προϊόν στη νέα βάση φόρτισης.
3. Χρησιμοποιήστε τα **κουμπιά βέλους** και το κουμπί **OK** για μετακίνηση στη δομή του μενού *Ασφάλεια > Για προχωρημένους > Νέο σήμα βρόχου*.
4. Αποθηκεύστε ένα προφίλ για τη νέα βάση φόρτισης ή επιλέξτε ένα προφίλ στη λίστα. Εκτελέστε τα βήματα 1-4 στην ενότητα *Αποθήκευση ρυθμίσεων σε ένα προφίλ στη σελίδα 36* ή τα βήματα 1-3 στην ενότητα *Χρήση ενός προφίλ στη σελίδα 36*.

3.10.12 Λειτουργία ECO

Εάν ενεργοποιηθεί η *Λειτουργία ECO*, απενεργοποιεί το σήμα στο βρόχο οριοθέτησης, το καλώδιο οδήγησης και τη βάση φόρτισης, όταν το προϊόν είναι παρκκαρισμένο ή φορτίζεται.

Περιεχόμενα Χρησιμοποιήστε τη *Λειτουργία ECO* για εξοικονόμηση ενέργειας και για να αποφύγετε τις παρεμβολές σε άλλο εξοπλισμό π.χ. βοηθήματα ακοής ή πόρτες γκαραζ.

Περιεχόμενα Για να εκκινήσετε το προϊόν χειροκίνητα στην περιοχή εργασίας, πατήστε το κουμπί **STOP** προτού αφαιρέσετε το προϊόν από τη βάση φόρτισης. Διαφορετικά, το προϊόν δεν μπορεί να εκκινήθει στην περιοχή εργασίας.

3.10.12.1 Ρύθμιση της λειτουργίας ECO

1. Εκτελέστε τα βήματα 1-3 που αναφέρονται στην ενότητα *Πρόσβαση στο μενού στη σελίδα 27*.
2. Χρησιμοποιήστε τα κουμπιά **βέλους** και το κουμπί **OK** για να μετακινηθείτε στη δομή μενού *Ρυθμίσεις > Λειτουργία ECO*.
3. Πατήστε το κουμπί **OK** για να επιλέξετε τη *Λειτουργία ECO*.
4. Πατήστε το κουμπί **ΠΙΣΩ**.

3.10.12.2 Σπειροειδής κοπή

Το προϊόν εκτελεί χλοοκοπή ακολουθώντας ένα σπειροειδές μοτίβο εάν το γρασίδι είναι ψηλότερο

σε μια περιοχή. Η *σπειροειδής κοπή* μπορεί να ρυθμιστεί σε 5 επίπεδα:

- Χαμηλή-
- Χαμηλή
- Μέτρια
- Υψηλό
- Υψηλή+

Το επίπεδο ρυθμίζει το πόσο ευαίσθητο είναι το προϊόν σε αλλαγές του ύψους του γρασιδιού.

Περιεχόμενα Η *σπειροειδής κοπή* ενεργοποιείται μόνο στον τρόπο λειτουργίας Κύριας περιοχής. Όταν γίνεται χλοοκοπή στον τρόπο λειτουργίας *Δευτερ. περιοχής* δεν επιτρέπεται στο προϊόν να ξεκινήσει *σπειροειδή κοπή*. Η *σπειροειδής κοπή* δεν ενεργοποιείται σε επιφάνειες με κλίση μεγαλύτερη από 15%.

Ρύθμιση του Κοψίματος σε σπирάλ

1. Εκτελέστε τα βήματα 1-3 που αναφέρονται στην ενότητα *Πρόσβαση στο μενού στη σελίδα 27*.
2. Χρησιμοποιήστε τα κουμπιά **βέλους** και το κουμπί **OK** για μετακίνηση στη δομή του μενού *Ρυθμίσεις > Κόψιμο σε σπирάλ > Χρήση κοψίματος σε σπирάλ*.
3. Πατήστε το κουμπί **ΠΙΣΩ**.

Ρύθμιση του επιπέδου της Σπειροειδούς κοπής

1. Εκτελέστε τα βήματα 1-3 που αναφέρονται στην ενότητα *Πρόσβαση στο μενού στη σελίδα 27*.
2. Χρησιμοποιήστε τα κουμπιά **βέλους** και το κουμπί **OK** για μετακίνηση στη δομή του μενού *Ρυθμίσεις > Σπειροειδής κοπή > Χρήση σπειροειδούς κοπής > Ενταση*.
3. Χρησιμοποιήστε τα κουμπιά αριστερού **βέλους** για να επιλέξετε το επίπεδο της σπειροειδούς κοπής.
4. Πατήστε το κουμπί **ΠΙΣΩ**.

3.10.13 Γενικά

Στην ενότητα *Γενικά* μπορείτε να αλλάξετε τις γενικές ρυθμίσεις του προϊόντος.

3.10.13.1 Ρύθμιση της ώρας και ημερομηνίας

1. Εκτελέστε τα βήματα 1-3 που αναφέρονται στην ενότητα *Πρόσβαση στο μενού στη σελίδα 27*.

2. Χρησιμοποιήστε τα κουμπιά **βέλους** και το κουμπί **OK** για να μετακινηθείτε στη δομή μενού *Ρυθμίσεις > Γενικά > Ωρα & ημερομηνία*.
3. Χρησιμοποιήστε τα **αριθμητικά** κουμπιά για να ρυθμίσετε την ώρα και κατόπιν πατήστε το κουμπί **ΠΙΣΩ**.
4. Χρησιμοποιήστε τα **αριθμητικά** κουμπιά για να ρυθμίσετε την ημερομηνία και κατόπιν πατήστε το κουμπί **ΠΙΣΩ**.
5. Χρησιμοποιήστε τα κουμπιά **βέλους** για να ρυθμίσετε τη μορφή ώρας και κατόπιν πατήστε το κουμπί **ΠΙΣΩ**.
6. Χρησιμοποιήστε τα κουμπιά **βέλους** για να ρυθμίσετε τη μορφή ημερομηνίας και κατόπιν πατήστε το κουμπί **ΠΙΣΩ**.

3.10.13.2 Ρύθμιση της γλώσσας

1. Εκτελέστε τα βήματα 1-3 που αναφέρονται στην ενότητα *Πρόσβαση στο μενού στη σελίδα 27*.
2. Χρησιμοποιήστε τα κουμπιά **βέλους** και το κουμπί **OK** για να μετακινηθείτε στη δομή μενού *Ρυθμίσεις > Γενικά > Γλώσσα*.
3. Χρησιμοποιήστε τα κουμπιά **βέλους** για να επιλέξετε γλώσσα και κατόπιν πατήστε το κουμπί **ΠΙΣΩ**.

3.10.13.3 Ρύθμιση της χώρας

1. Εκτελέστε τα βήματα 1-3 που αναφέρονται στην ενότητα *Εκτέλεση των βασικών ρυθμίσεων στη σελίδα 27*.
2. Χρησιμοποιήστε τα κουμπιά **βέλους** και το κουμπί **OK** για μετακίνηση στη δομή του μενού *Ρυθμίσεις > Γενικά > Χώρα*.
3. Χρησιμοποιήστε τα κουμπιά **βέλους** για να επιλέξετε χώρα και κατόπιν πατήστε το κουμπί **ΠΙΣΩ**.

3.10.13.4 Ρύθμιση της μορφής μονάδων

1. Εκτελέστε τα βήματα 1-3 που αναφέρονται στην ενότητα *Πρόσβαση στο μενού στη σελίδα 27*.
2. Χρησιμοποιήστε τα κουμπιά **βέλους** και το κουμπί **OK** για μετακίνηση στη δομή του μενού *Ρυθμίσεις > Γενικά > Μορφή μονάδων*.
3. Χρησιμοποιήστε τα κουμπιά **βέλους** για να επιλέξετε μορφή μονάδων και κατόπιν πατήστε το κουμπί **ΠΙΣΩ**.

3.10.13.5 Επαναφορά όλων των ρυθμίσεων χρήστη

1. Εκτελέστε τα βήματα 1-3 που αναφέρονται στην ενότητα *Πρόσβαση στο μενού στη σελίδα 27*.
2. Χρησιμοποιήστε τα κουμπιά **βέλους** και το κουμπί **OK** για να μετακινηθείτε στη δομή μενού *Ρυθμίσεις > Γενικά > Επαν. ρυθμ. χρήση*.
3. Χρησιμοποιήστε το κουμπί δεξιού **βέλους** για να επιλέξετε *Επαναφορά ρυθμίσεων χρήστη*;
4. Πατήστε το κουμπί **OK** για να επαναφέρετε όλες τις ρυθμίσεις χρήστη.

Περιεχόμενα Δεν είναι δυνατή η επαναφορά των ρυθμίσεων *Επίπεδο ασφάλειας, Κωδικός PIN, Σήμα βρόχου, Μηνύματα, Ημερομηνία και ώρα, Γλώσσα και Χώρα*.

3.10.13.6 Αντιπαγετική προστασία

Το γρασιδί είναι ιδιαίτερα ευαίσθητο στη φθορά, εάν η αυλή είναι καλυμμένη με πάγο. Εάν ενεργοποιηθεί η λειτουργία *Αντιπαγετική προστασία*, το προϊόν δεν επιτρέπεται να ξεκινήσει την κοπή του γρασιδιού εάν η θερμοκρασία είναι κάτω από 5 °C / 41 °F.

Περιεχόμενα Η αντιπαγετική προστασία βρίσκεται στο εσωτερικό του σασί και μπορεί να υπάρχει καθυστέρηση σε σύγκριση με τη θερμοκρασία περιβάλλοντος.

Ρύθμιση αντιπαγετικής προστασίας

1. Εκτελέστε τα βήματα 1-3 που αναφέρονται στην ενότητα *Πρόσβαση στο μενού στη σελίδα 27*.
2. Χρησιμοποιήστε τα κουμπιά **βέλους** και το κουμπί **OK**, για να μετακινηθείτε στη δομή μενού *Ρυθμίσεις > Εγκατάσταση > Αντιπαγετική προστασία*.
3. Πατήστε το κουμπί **OK** για να επιλέξετε *Αντιπαγετική προστασία*.
4. Πατήστε το κουμπί **BACK** (ΠΙΣΩ).

3.10.13.7 Μενού Πληροφορίες

Το μενού *Πληροφορίες* εμφανίζει πληροφορίες σχετικά με το προϊόν, για παράδειγμα τον αριθμό σειράς και τις εκδόσεις υλικολογισμικού.

3.10.14 Αξεσουάρ

 Σε αυτό το μενού γίνονται οι ρυθμίσεις για τα αξεσουάρ που έχουν τοποθετηθεί στο προϊόν.

3.10.14.1 Πληροφορίες

Αυτό το μενού αφορά αξεσουάρ που έχουν τοποθετηθεί στο προϊόν. Επικοινωνήστε με τον τοπικό αντιπρόσωπο Husqvarna για περισσότερες πληροφορίες σχετικά με τα διαθέσιμα αξεσουάρ.

3.10.14.2 Εφαρμογή Automower® Connect

Η εφαρμογή παρέχει δύο τρόπους σύνδεσης: Σύνδεση μεγάλης εμβέλειας μέσω δικτύου κινητής τηλεφωνίας και σύνδεση μικρής εμβέλειας μέσω Bluetooth®. Τα Automower® 305 υποστηρίζουν μόνο επικοινωνία Bluetooth®. Αν εγκατασταθεί σε αυτά το Automower® Connect ως αξεσουάρ, υποστηρίζουν επίσης την επικοινωνία μέσω δικτύου κινητής τηλεφωνίας.

Το προϊόν μπορεί να συνδεθεί σε κινητές συσκευές που έχουν εγκατεστημένη την εφαρμογή Automower® Connect. Η Automower® Connect είναι μια δωρεάν εφαρμογή για τη φορητή συσκευή σας. Η εφαρμογή Automower® Connect παρέχει εκτεταμένες λειτουργίες για το προϊόν Husqvarna που διαθέτετε. Μπορείτε να:

- Δείτε την κατάσταση του προϊόντος.
- Αλλάξετε τις ρυθμίσεις στο προϊόν.
- Δείτε εκτεταμένες πληροφορίες για το προϊόν.
- Λαμβάνετε ειδοποίηση αν το προϊόν μετακινηθεί έξω από την περιοχή εργασίας.
- Δείτε στατιστικά στοιχεία για το προϊόν σας.

Περιεχόμενα Το Automower® Connect δεν υποστηρίζεται σε όλες τις χώρες για νομικούς λόγους αλλά και λόγω των τοπικών προδιαγραφών που ισχύουν για τα συστήματα κινητής τηλεφωνίας. Το συμπεριλαμβανόμενο σέρβις καθ' όλη τη διάρκεια ζωής του Automower® Connect ισχύει μόνο εάν υπάρχει ένα τρίτος υποπρομηθευτής 2G/3G/4G στην περιοχή λειτουργίας. Σε ορισμένες χώρες, η λειτουργία Bluetooth® δεν είναι διαθέσιμη για νομικούς λόγους.

Εγκατάσταση της εφαρμογής Automower® Connect

1. Κατεβάστε την εφαρμογή Automower® Connect στη φορητή συσκευή σας.
2. Δημιουργήστε ένα λογαριασμό Husqvarna στην εφαρμογή Automower® Connect.
3. Συνδεθείτε στο λογαριασμό Husqvarna σας μέσα από την εφαρμογή Automower® Connect.

3.10.14.3 Automower® Connect@Home

Το Connect@Home χρησιμοποιεί μια ασύρματη τεχνολογία μικρής εμβέλειας μέσω Bluetooth®. Αυτό σημαίνει ότι μπορείτε να επικοινωνήσετε μεταξύ της κινητής συσκευής και του προϊόντος ενώ βρίσκεστε εντός εμβέλειας επικοινωνίας. Όταν γίνεται σύνδεση του προϊόντος με την κινητή συσκευή σας, στην οθόνη του προϊόντος εμφανίζεται ένα εικονίδιο επικοινωνίας Bluetooth®.

Περιεχόμενα Το Connect@Home έχει αντίστοιχες αλλά όχι το ίδιο εκτεταμένες λειτουργίες με το Automower® Connect, ενώ χρησιμοποιεί την ίδια εφαρμογή.

Αντιστοίχιση του Connect@Home με το προϊόν

1. Εκτελέστε τα βήματα 1-3 που αναφέρονται στην ενότητα *Πρόσβαση στο μενού στη σελίδα 27*.
2. Χρησιμοποιήστε τα **κουμπιά βέλους** και το κουμπί **OK** για μετακίνηση στη δομή του μενού *Αξεσουάρ > Connect@Home > Αντιστοίχιση > Νέα αντιστοίχιση*.
3. Ακολουθήστε τις οδηγίες στην εφαρμογή.

Περιεχόμενα Το Automower® Connect είναι πάντα συνδεδεμένο με το προϊόν σας όσο η κινητή συσκευή σας είναι σε σύνδεση με το δίκτυο κινητής τηλεφωνίας, το προϊόν είναι φορτισμένο και ενεργοποιημένο.

Διαγραφή αντιστοιχισμένων λογαριασμών

1. Εκτελέστε τα βήματα 1-3 που αναφέρονται στην ενότητα *Πρόσβαση στο μενού στη σελίδα 27*.
2. Χρησιμοποιήστε τα κουμπιά **βέλους** και το κουμπί **OK** για να μετακινηθείτε στη δομή μενού *Αξεσουάρ > Connect@Home > Αντιστοίχιση > Διαγραφή αντιστ. λογαρ.*

3. Πατήστε το κουμπί **OK** για να επιλέξετε *ΝΑΙ/ΟΧΙ* στη διαγραφή αντιστοιχισμένων λογαριασμών.

3.10.14.4 Αποφυγή συγκρούσεων με το στίπτι χλοοκοπτικού

Η φθορά στο προϊόν και στο στίπτι του χλοοκοπτικού μειώνεται όταν επιλέγετε *Αποφύγ. συγκρ. με το χλοοκοπτικό*.

1. Εκτελέστε τα βήματα 1-3 που αναφέρονται στην ενότητα *Πρόσβαση στο μενού στη σελίδα 27*.
2. Χρησιμοποιήστε τα κουμπιά βέλους και το κουμπί **OK** για μετακίνηση στη δομή του μενού *Αξεσουάρ > Στίπτι χλοοκοπτικού > Αποφύγ. συγκρ. με το χλοοκοπτικό*.

Περιεχόμενα Αν έχετε επιλέξει *Αποφυγή συγκρ. με το χλοοκοπτικό*, το γρασίδι μπορεί να μην κόβεται γύρω από τη βάση φόρτισης.

3.10.14.5 Σειτ εδάφους

Όταν χρησιμοποιείτε τους τροχούς εδάφους με αντίβαρα, απαιτούνται ειδικές ρυθμίσεις για την αντιστάθμιση μεγαλύτερου βάρους.

Ρύθμιση του Κιτ εδάφους

1. Εκτελέστε τα βήματα 1-3 που αναφέρονται στην ενότητα *Πρόσβαση στο μενού στη σελίδα 27*.
2. Χρησιμοποιήστε τα **κουμπιά βέλους** και το κουμπί **OK** για μετακίνηση στη δομή του μενού *Αξεσουάρ > Κιτ εδάφους > Ενεργοποίηση Κιτ εδάφους*.
3. Πατήστε το κουμπί **OK**, για να ενεργοποιήσετε ή να απενεργοποιήσετε τη λειτουργία.
4. Πατήστε το κουμπί **BACK** (ΠΙΣΩ).

4 Λειτουργία

4.1 Κουμπί ON/OFF



ΠΡΟΕΙΔΟΠΟΙΗΣΗ: Διαβάστε προσεκτικά τις οδηγίες ασφαλείας προτού θέσετε σε λειτουργία το προϊόν.



ΠΡΟΕΙΔΟΠΟΙΗΣΗ: Κρατήστε τα χέρια και τα πόδια σας μακριά από τις περιστρεφόμενες λεπίδες. Μην τοποθετείτε ποτέ τα χέρια ή τα πόδια σας κοντά ή κάτω από το μηχάνημα όταν το μοτέρ βρίσκεται σε λειτουργία.



ΠΡΟΕΙΔΟΠΟΙΗΣΗ: Μην χρησιμοποιείτε το προϊόν, αν στην περιοχή εργασίας υπάρχουν άνθρωποι, ειδικά παιδιά, ή ζώα.

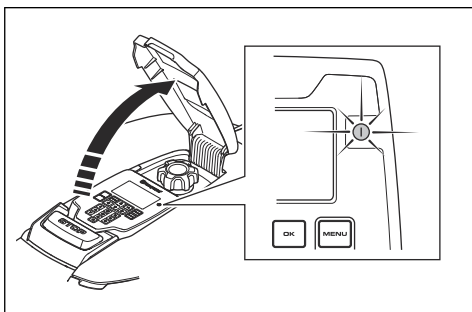

- Πατήστε το κουμπί **ON/OFF** για 3 δευτερόλεπτα για να ενεργοποιήσετε το προϊόν. Το προϊόν είναι ενεργό όταν η ενδεικτική λυχνία στο πληκτρολόγιο είναι αναμμένη.
- Πατήστε το κουμπί **ON/OFF** για 3 δευτερόλεπτα για να απενεργοποιήσετε το προϊόν.
- Το προϊόν είναι σε λειτουργία εξοικονόμησης ενέργειας, αν η ενδεικτική λυχνία αναβοσβήνει. Πατήστε το κουμπί **ON/OFF** για 3 δευτερόλεπτα για να ενεργοποιήσετε το προϊόν.

4.2 Ενδεικτική λυχνία



ΠΡΟΕΙΔΟΠΟΙΗΣΗ: Ο έλεγχος ή η συντήρηση του προϊόντος γίνονται με ασφάλεια μόνο όταν το προϊόν είναι απενεργοποιημένο. Το προϊόν είναι απενεργοποιημένο όταν η λυχνία στο πληκτρολόγιο δεν είναι αναμμένη.

Η ενδεικτική λυχνία στο πληκτρολόγιο είναι μια σημαντική ένδειξη κατάστασης.

- Το προϊόν είναι ενεργό, αν η ενδεικτική λυχνία είναι συνεχώς αναμμένη.
- Το προϊόν είναι σε λειτουργία εξοικονόμησης ενέργειας, αν η ενδεικτική λυχνία αναβοσβήνει. Πατήστε το κουμπί **ON/OFF** για 3 δευτερόλεπτα για να ενεργοποιήσετε ξανά το προϊόν.
- Το προϊόν είναι απενεργοποιημένο, όταν η ενδεικτική λυχνία δεν είναι αναμμένη.

4.3 Εκκίνηση λειτουργίας του προϊόντος

1. Ανοίξτε το κάλυμμα στο πληκτρολόγιο.
2. Πιέστε το κουμπί **ON/OFF** για 3 δευτερόλεπτα. Η οθόνη ενδείξεων ανάβει.
3. Χρησιμοποιήστε τα κουμπιά **επάνω/κάτω βέλους** και το κουμπί **OK** για να εισαγάγετε τον κωδικό PIN.
4. Πατήστε το κουμπί επιστροφής **START**.
5. Επιλέξτε τον επιθυμητό τρόπο λειτουργίας και επιβεβαιώστε με το κουμπί **OK**. Ανατρέξτε στην ενότητα *Τρόπος λειτουργίας - Εκκίνηση στη σελίδα 41*.
6. Κλείστε το κάλυμμα.

Περιεχόμενα Αν το προϊόν είναι παρκαρισμένο στη βάση φόρτισης, φεύγει από τη βάση φόρτισης μόνο όταν η μπαταρία φορτιστεί πλήρως και αν το πρόγραμμα επιτρέπει τη λειτουργία του προϊόντος.

Περιεχόμενα Τις πρώτες εβδομάδες μετά την εγκατάσταση, η ανιληπτή στάθμη ήχου κατά την κοπή του γρασιδιού μπορεί να είναι υψηλότερη από την αναμενόμενη. Όταν το προϊόν έχει κόψει γρασίδι για κάποιο χρονικό διάστημα, η ανιληπτή στάθμη ήχου είναι πολύ χαμηλότερη.

4.4 Τρόπος λειτουργίας - Εκκίνηση

Πατήστε το κουμπί εκκίνησης **START**, για να επιλέξετε έναν από τους ακόλουθους τρόπους λειτουργίας:

- *Κύρια περιοχή*
- *Δευτερεύουσα περιοχή*
- *Παράκαμψη προγράμματος*
- *Σημειακή κοπή*

4.4.1 Κύρια περιοχή

Η *Κύρια περιοχή* είναι ο κανονικός τρόπος λειτουργίας κατά τον οποίο το προϊόν εκτελεί χλοοκοπή και φορτίζεται αυτόματα.

4.4.2 Δευτερεύουσα περιοχή

Για χλοοκοπή στις δευτερεύουσες περιοχές πρέπει να επιλεγεί η λειτουργία *Δευτερεύουσας περιοχής*. Σε αυτήν τη λειτουργία, ο χειριστής πρέπει να μετακινεί χειροκίνητα το προϊόν μεταξύ της κύριας και της δευτερεύουσας περιοχής. Το προϊόν εκτελεί χλοοκοπή για μια επιλεγμένη χρονική περίοδο ή μέχρι να εξαντληθεί η μπαταρία. Όταν η μπαταρία είναι άδεια, το προϊόν σταματά και στην οθόνη του προϊόντος εμφανίζεται το μήνυμα *Χρειάζεται χειροκίνητη φόρτιση*. Τοποθετήστε το προϊόν στη βάση φόρτισης για να φορτίσετε την μπαταρία. Όταν φορτιστεί η μπαταρία, το προϊόν απομακρύνεται από τη βάση φόρτισης και σταματά. Το προϊόν είναι τώρα έτοιμο να ξεκινήσει να λειτουργεί, αλλά πρώτα χρειάζεται επιβεβαίωση από το χειριστή. Στη λειτουργία *Δευτερεύουσας περιοχής*, το προϊόν λειτουργεί για μια επιλεγμένη χρονική περίοδο ή μέχρι να εξαντληθεί η μπαταρία.

Περιεχόμενα Εάν θέλετε να κάνετε χλοοκοπή στην κύρια περιοχή μετά από τη φόρτιση της μπαταρίας, ρυθμίστε το προϊόν στη λειτουργία *Κύρια περιοχή*, προτού το τοποθετήσετε στη βάση φόρτισης.

4.4.3 Παράκαμψη προγράμματος

Μπορείτε να παρακάμψετε προσωρινά τις ρυθμίσεις του προγράμματος επιλέγοντας *Παράκαμψη προγράμματος*. Μπορείτε να παρακάμψετε το πρόγραμμα για 24 ώρες ή για 3 ημέρες. Δεν είναι δυνατή η παράκαμψη μιας περιόδου αναμονής.

4.4.4 Επιτόπιο κόψιμο

Η λειτουργία *Επιτόπιο κόψιμο* ενεργοποιείται με το κουμπί **START** και είναι χρήσιμη για τη γρήγορη χλοοκοπή σε μια περιοχή όπου το γρασίδι έχει κουρευτεί λιγότερο από ό,τι σε άλλα σημεία της αυλής. Πρέπει να μετακινήσετε χειροκίνητα το προϊόν στην επιλεγμένη περιοχή.

Με το επιτόπιο κόψιμο, το προϊόν εκτελεί χλοοκοπή σε σπειροειδές μοτίβο ώστε να κόψει το γρασίδι στην περιοχή από όπου ξεκίνησε. Όταν ολοκληρωθεί η διαδικασία, το προϊόν μεταβαίνει αυτόματα στη λειτουργία *Κεντρική περιοχή* ή *Δευτερεύουσα περιοχή*.

4.5 Τρόπος λειτουργίας "Παρκάρισμα"

Πατήστε το κουμπί παρκάριατος **ΠΑΡΚΑΡΙΣΜΑ**, για να επιλέξετε έναν από τους ακόλουθους τρόπους λειτουργίας:

- *Παρκάρισμα μέχρι νεότερης ειδοποίησης*
- *Εκκίνηση με πρόγραμμα*

4.5.1 Στάθμευση μέχρι νεότερης ειδοποίησης

Η λειτουργία Παρκάριατος σημαίνει ότι το προϊόν επιστρέφει στη βάση φόρτισης και παραμένει εκεί μέχρι να επιλεγεί μια νέα λειτουργία και να πατηθεί το κουμπί **START**.

4.5.2 Ξεκινήστε ξανά με το επόμενο πρόγραμμα

Το προϊόν παραμένει στη βάση φόρτισης μέχρι να επιτραπεί η λειτουργία του από το *Πρόγραμμα* για τον επόμενο κύκλο λειτουργίας. Μπορείτε να επιλέξετε αυτόν τον τρόπο λειτουργίας, αν θέλετε να ακυρώσετε έναν κύκλο λειτουργίας χλοοκοπής, ώστε το προϊόν να παραμείνει στη βάση φόρτισης μέχρι την επόμενη ημέρα.

4.6 Διακοπή λειτουργίας του προϊόντος

1. Πατήστε το κουμπί **STOP** στο επάνω μέρος του προϊόντος.

Το προϊόν και το μοτέρ λειπίδας σταματούν.

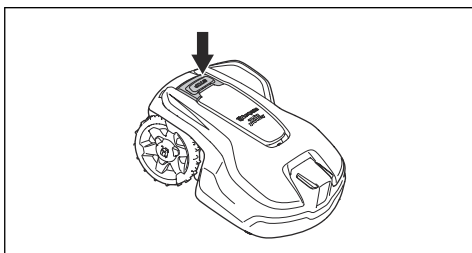

4.7 Απενεργοποίηση του προϊόντος

1. Πατήστε το κουμπί **STOP**.
2. Ανοίξτε το κάλυμμα.
3. Πιέστε το κουμπί **ON/OFF** για 3 δευτερόλεπτα.

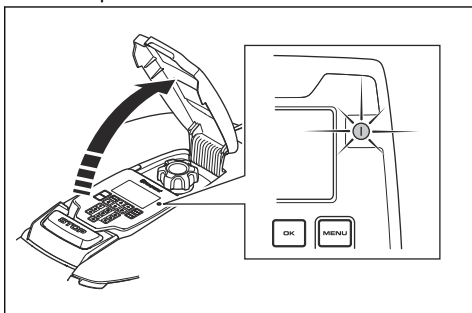

4. Η λειτουργία του προϊόντος τερματίζεται.
5. Ελέγξτε ότι η ενδεικτική λυχνία στο πληκτρολόγιο δεν είναι αναμμένη.

4.8 Πρόγραμμα και Λειτουργία αναμονής

Το προϊόν έχει προεπιλεγμένο χρόνο αναμονής, ο οποίος αναφέρεται στον πίνακα "Χρόνος αναμονής". Ο χρόνος αναμονής αποτελεί μια καλή ευκαιρία, για παράδειγμα, για πότισμα ή για παιχνίδια στο γρασίδι.

Ο χρόνος αναμονής εξαρτάται από το πόσο ενεργό χρόνο (κοπή και αναζήτηση) έχει το προϊόν κάθε ημέρα. Ο ενεργός χρόνος εξαρτάται, για παράδειγμα, από τη χωρητικότητα της μπαταρίας, τις κλίσεις και το ρυθμό ανάπτυξης του γρασιδιού. Όταν το προϊόν έχει λειτουργήσει για την επιτρεπόμενη ενεργή περίοδο σε μια ημέρα, στην οθόνη εμφανίζεται το μήνυμα *Η σημερινή κοπή έχει ολοκληρωθεί*. Στη συνέχεια, το προϊόν μεταβαίνει σε λειτουργία αναμονής μέχρι την επόμενη ημέρα.

Αν η ρύθμιση του προγράμματος χωριστεί σε 2 περιόδους εργασίας, ο χρόνος αναμονής μπορεί να χωριστεί σε περιόδους. Ωστόσο, ο ελάχιστος χρόνος αναμονής πρέπει να συμφωνεί με τα στοιχεία του πίνακα "Χρόνος αναμονής".

Ικανότητα εργασίας προϊόντος	Χρόνος αναμονής, ελάχιστες ώρες ανά ημέρα
Automower® 305	14

4.8.1 Παράδειγμα 1

Αυτό το παράδειγμα ισχύει για προϊόντα με καθορισμένη περιοχή εργασίας 500 m², αλλά η αρχή λειτουργίας είναι η ίδια και για τα άλλα μοντέλα.

Ρύθμιση προγράμματος, Περίοδος 1: 06:00-24:00

Ενεργή περίοδος (A): 06:00-16:00

Οι ρυθμίσεις προγράμματος εξασφαλίζουν ότι το προϊόν ξεκινά την κοπή του γρασιδιού στις 06:00. Στις 16:00, το προϊόν έχει συμπληρώσει τις μέγιστες διαθέσιμες ώρες λειτουργίας και επομένως παρκάρει σε κατάσταση αναμονής. Το προϊόν ξεκινά να κόβει ξανά το γρασίδι την επόμενη ημέρα στις 06:00.

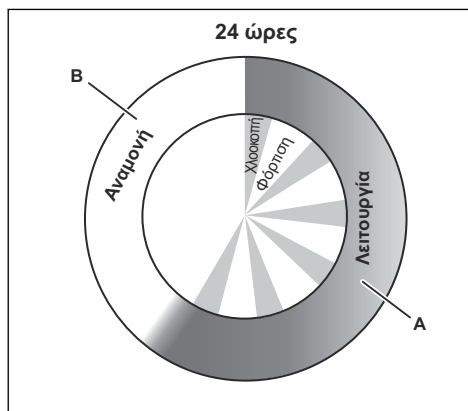

Παράδειγμα: Καθορισμένη περιοχή εργασίας 500 m²

Λειτουργία, A = μέγ. αριθμός ωρών	10
Φόρτιση/Αναμονή, B = ελάχ. αριθμός ωρών	14

4.8.2 Παράδειγμα 2

Αυτό το παράδειγμα ισχύει για προϊόντα με καθορισμένη περιοχή εργασίας 500 m², αλλά η αρχή λειτουργίας είναι η ίδια και για τα άλλα μοντέλα.

Οι ρυθμίσεις χρονόμετρου μπορούν να χωριστούν σε 2 περιόδους εργασίας, για να αποφευχθεί η χλοοκοπή όταν συνήθως υπάρχουν άλλες δραστηριότητες σε εξέλιξη. Αν η ρύθμιση του χρονόμετρου χωριστεί σε 2 περιόδους εργασίας, η ελάχιστη περίοδος αναμονής πρέπει συνολικά να συμφωνεί με τον πίνακα "Χρόνος αναμονής". Ανατρέξτε στην ενότητα *Πρόγραμμα και λειτουργία αναμονής στη σελίδα 42*.

Ρύθμιση χρονόμετρου, Περίοδος 1 (A):
06:00-12:00

Ρύθμιση χρονόμετρου, Περίοδος 2 (C):
18:00-24:00

Ενεργή περίοδος (A): 06:00-12:00

Ενεργή περίοδος (C): 18:00-22:00

Το προϊόν λειτουργεί μεταξύ 00:00 και 12:00. Αρχίζει ξανά να λειτουργεί στις 18:00 αλλά σταματά στις 22:00 λόγω της λειτουργίας αναμονής, μέχρι να αρχίσει ξανά να λειτουργεί στις 00:00.

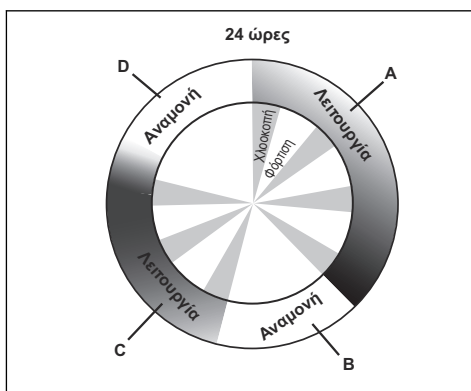

Παράδειγμα: Καθορισμένη περιοχή εργασίας 500 m²

Λειτουργία, A + C = μέγ. αριθμός ωρών	10
Φόρτιση/Αναμονή, B + D = ελάχ. αριθμός ωρών	14

4.9 Φόρτιση της μπαταρίας



ΠΡΟΕΙΔΟΠΟΙΗΣΗ: Πρέπει να φορτίζετε το προϊόν μόνο με τη βάση φόρτισης που προορίζεται για αυτό. Η λανθασμένη χρήση μπορεί να προκαλέσει ηλεκτροπληξία, υπερθέρμανση ή διαρροή διαβρωτικού υγρού από την μπαταρία.

Σε περίπτωση διαρροής ηλεκτρολύτη, ξεπλύνετε με νερό και ζητήστε ιατρική βοήθεια, αν έρθει σε επαφή με τα μάτια κ.λπ.

Όταν το προϊόν είναι καινούργιο ή έχει αποθηκευτεί για μεγάλο χρονικό διάστημα, η μπαταρία μπορεί να είναι άδεια και πρέπει να φορτιστεί πριν από την έναρξη λειτουργίας του προϊόντος. Στη λειτουργία *Κεντρική περιοχή*, το προϊόν εκτελεί αυτόματα εναλλαγή μεταξύ χλοοκοπής και φόρτισης.

1. Πατήστε το κουμπί **ON/OFF** για 3 δευτερόλεπτα για να εκκινήσετε το προϊόν.
2. Τοποθετήστε το προϊόν στη βάση φόρτισης. Σύρετε προς τα μέσα το προϊόν όσο το δυνατόν περισσότερο, για να εξασφαλίσετε σωστή επαφή μεταξύ του προϊόντος και της βάσης φόρτισης. Ανατρέξτε στις πληροφορίες για τις επαφές και τις πλάκες φόρτισης στην ενότητα *Επισκόπηση προϊόντος στη σελίδα 4*
3. Στην οθόνη εμφανίζεται ένα μήνυμα που αναφέρει ότι η φόρτιση βρίσκεται σε εξέλιξη.

4.10 Ρύθμιση του ύψους κοπής



ΠΡΟΣΟΧΗ: Τις πρώτες εβδομάδες μετά τη νέα εγκατάσταση, το ύψος κοπής πρέπει να ρυθμιστεί στο μέγιστο επίπεδο, ώστε να μην προκληθούν ζημιές στο καλώδιο βρόχου. Στη συνέχεια, μπορείτε να μειώνετε το ύψος κοπής βήμα-βήμα κάθε εβδομάδα μέχρι να επιτευχθεί το επιθυμητό ύψος κοπής.

Το ύψος κοπής μπορεί να ρυθμιστεί από την ελάχιστη τιμή MIN (2 cm/0.8 in.) έως τη μέγιστη τιμή MAX (5 cm/2 in.).

4.10.1 Ρύθμιση του ύψους κοπής

1. Πατήστε το κουμπί **STOP**, για να διακόψετε τη λειτουργία του προϊόντος.
2. Ανοίξτε το κάλυμμα.

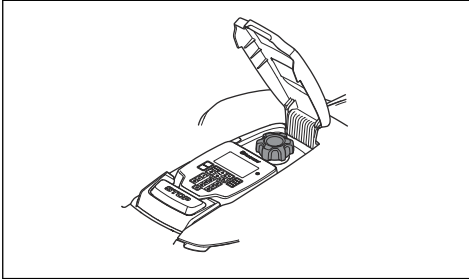

3. Γυρίστε το κουμπί στην επιθυμητή θέση.
 - Γυρίστε το δεξιόστροφα, για να αυξήσετε το ύψος κοπής.
 - Γυρίστε το αριστερόστροφα, για να μειώσετε το ύψος κοπής.
4. Κλείστε το κάλυμμα.

5 Συντήρηση

5.1 Εισαγωγή - Συντήρηση



ΠΡΟΕΙΔΟΠΟΙΗΣΗ: Το προϊόν πρέπει να απενεργοποιείται πριν από την εκτέλεση εργασιών συντήρησης.



ΠΡΟΕΙΔΟΠΟΙΗΣΗ: Φορέστε προστατευτικά γάντια.

Για καλύτερη λειτουργία και μεγαλύτερη ωφέλιμη χρονική διάρκεια ζωής, πρέπει να ελέγχετε και να καθαρίζετε τακτικά το προϊόν και να αντικαθιστάτε τυχόν φθαρμένα εξαρτήματα. Όλες οι εργασίες συντήρησης και σέρβις πρέπει να εκτελούνται σύμφωνα με τις οδηγίες της Husqvarna.

Ανατρέξτε στην ενότητα *Εγγύηση στη σελίδα 69*.

Όταν το προϊόν χρησιμοποιείται για πρώτη φορά, ο δίσκος λεπίδων και οι λεπίδες θα πρέπει να επιθεωρούνται μία φορά την εβδομάδα. Αν ο βαθμός φθοράς μέσα σε αυτό το διάστημα είναι χαμηλός, το χρονικό διάστημα επιθεώρησης μπορεί να αυξηθεί.

Είναι σημαντικό ο δίσκος λεπίδων να περιστρέφεται εύκολα. Τα άκρα των λεπίδων δεν θα πρέπει να έχουν υποστεί ζημιά. Η χρονική διάρκεια ζωής των λεπίδων μεταβάλλεται σε μεγάλο βαθμό και εξαρτάται, για παράδειγμα, από:

- Το χρόνο λειτουργίας και το μέγεθος της περιοχής εργασίας.
- Τύπος γρασιδιού και εποχιακή ανάπτυξη.
- Χώμα, άμμος και χρήση λιπασμάτων.
- Την παρουσία αντικειμένων, όπως κουκουνάρια, πεσμένα δέντρα/καρποί, παιχνίδια, εργαλεία, πέτρες, ρίζες και παρόμοια στοιχεία.

Η κανονική διάρκεια ζωής κυμαίνεται από 3 έως 6 εβδομάδες όταν χρησιμοποιείται υπό ευνοϊκές συνθήκες. Ανατρέξτε στην ενότητα *Αντικατάσταση των λεπίδων στη σελίδα 47* σχετικά με τον τρόπο αντικατάστασης των λεπίδων.

Περιεχόμενα Η εργασία με φθαρμένες λεπίδες παρέχει μη ικανοποιητικό αποτέλεσμα χλοοκοπής. Δεν διασφαλίζεται η καθαρή κοπή του γρασιδιού και απαιτείται περισσότερη

ενέργεια, με αποτέλεσμα το προϊόν να μην εκτελεί χλοοκοπή σε τόσο μεγάλη περιοχή.

5.2 Καθαρισμός του προϊόντος



ΠΡΟΣΟΧΗ: Μην χρησιμοποιείτε ποτέ πλυστική συσκευή υψηλής πίεσης για να καθαρίσετε το προϊόν. Μην χρησιμοποιείτε ποτέ διαλύτες για τον καθαρισμό.

Το προϊόν δεν λειτουργεί ικανοποιητικά σε κεκλιμένες επιφάνειες, εάν το γρασίδι μπλοκάρει τους τροχούς. Χρησιμοποιήστε μια μαλακή βούρτσα για να καθαρίσετε το προϊόν. Το προϊόν μπορεί να καθαριστεί με τρεχούμενο νερό από λάστιχο ποτίσματος.

Η Husqvarna συνιστά τη χρήση ενός ειδικού κιτ καθαρισμού και συντήρησης, το οποίο διατίθεται ως αξεσουάρ. Απευθυνθείτε στον αντιπρόσωπο της Husqvarna για περισσότερες πληροφορίες.

5.2.1 Σασί και δίσκος λεπίδων

Επιθεωρείτε το δίσκο λεπίδων και τις λεπίδες μία φορά την εβδομάδα. Για να καθαρίσετε καλύτερα το προϊόν, μπορείτε να αφαιρέσετε το σώμα του. Αν το προϊόν είναι βρόμικο, καθαρίστε το χρησιμοποιώντας μια βούρτσα ή λάστιχο ποτίσματος. Μην χρησιμοποιείτε συσκευή πλύσης με νερό υπό πίεση.

1. Πατήστε το κουμπί ON/OFF για να απενεργοποιήσετε το προϊόν. Το προϊόν είναι απενεργοποιημένο, όταν η ενδεικτική λυχνία δεν είναι αναμμένη.
2. Τραβήξτε απαλά το επάνω κάλυμμα στο πίσω, το μπροστινό και το μεσαίο τμήμα.

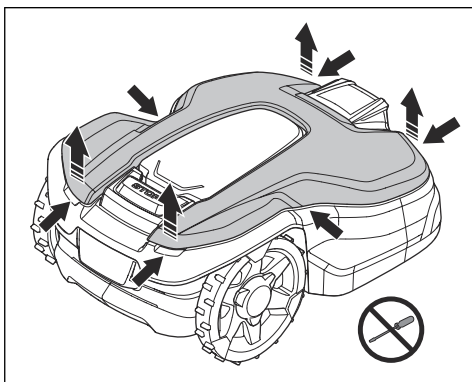

3. Ανασηκώστε το επάνω κάλυμμα για να το αφαιρέσετε.
4. Εντοπίστε τις 4 θέσεις όπου συνδέεται το σώμα.

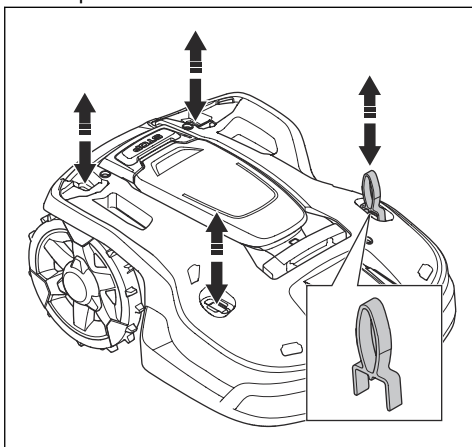

5. Πιέστε το εργαλείο συντήρησης προς τα κάτω σε 1 από τις 4 θέσεις και τραβήξτε το κυρίως σώμα προς τα πάνω.
6. Συνεχίστε με τις υπόλοιπες θέσεις, κρατώντας ανασηκωμένο το κυρίως σώμα.
7. Ανασηκώστε ελαφρώς το σώμα στο πίσω μέρος και διπλώστε το για να το αφαιρέσετε χωρίς να χρειαστεί να αποσυνδέσετε το καλώδιο φόρτισης.

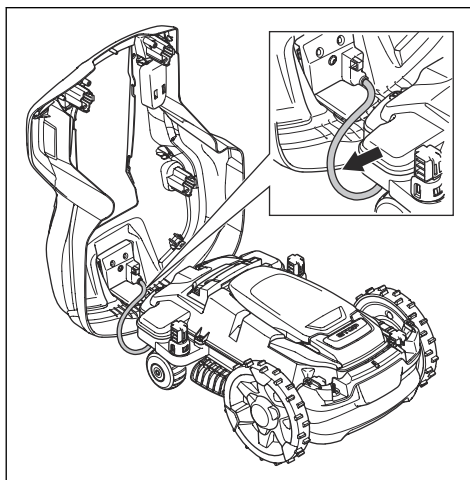

Περιεχόμενα Βεβαιωθείτε ότι οι δακτύλιοι για το καλώδιο φόρτισης εξακολουθούν να είναι τοποθετημένοι σωστά, ώστε να υπάρχει στεγανοποίηση έναντι της υγρασίας μετά την αφαίρεση του σώματος του προϊόντος.

8. Καθαρίστε το δίσκο λεπίδων και το σασί χρησιμοποιώντας, για παράδειγμα, μια βούρτσα για τα πιάτα. Ταυτόχρονα, ελέγξτε ότι ο δίσκος λεπίδων περιστρέφεται ελεύθερα σε σχέση με το προστατευτικό για τα πόδια. Ελέγξτε αν οι λεπίδες είναι άθικτες και αν μπορούν να περιστραφούν ελεύθερα.
9. Για να τοποθετήσετε το σώμα του προϊόντος, τοποθετήστε το στο πλαίσιο και σπρώξτε το στη θέση του.
10. Για να τοποθετήσετε το επάνω κάλυμμα, τοποθετήστε το στο σώμα του προϊόντος και σπρώξτε το στη θέση του.

Περιεχόμενα Βεβαιωθείτε ότι οι δακτύλιοι για το καλώδιο φόρτισης έχουν τοποθετηθεί σωστά, ώστε να υπάρχει στεγανοποίηση έναντι της υγρασίας.

5.2.2 Τροχοί

Καθαρίστε την περιοχή γύρω από τις ρόδες. Αν υπάρχει γρασίδι στους τροχούς, μπορεί να επηρεαστεί ο τρόπος λειτουργίας του προϊόντος σε επικλινείς επιφάνειες.

5.2.3 Το σώμα του προϊόντος

Χρησιμοποιήστε ένα υγρό, μαλακό σφουγγάρι ή πανί για να καθαρίσετε το σώμα του προϊόντος. Εάν το σώμα του προϊόντος είναι λερωμένο, χρησιμοποιήστε ήπια σαπουνάδα για να το καθαρίσετε.

5.2.4 Βάση φόρτισης



ΠΡΟΕΙΔΟΠΟΙΗΣΗ: Χρησιμοποιήστε το φως για να αποσυνδέσετε τη βάση φόρτισης πριν από οποιαδήποτε εργασία συντήρησης ή καθαρισμού της βάσης φόρτισης ή του τροφοδοτικού.

Καθαρίζετε τακτικά τη βάση φόρτισης από το γρασίδι, τα φύλλα, τα κλαδιά και άλλα αντικείμενα που μπορεί να εμποδίζουν τη σύνδεση του χλοοκοπτικού.

5.3 Αντικατάσταση των λεπίδων



ΠΡΟΕΙΔΟΠΟΙΗΣΗ: Χρησιμοποιήστε λεπίδες και βίδες σωστού τύπου. Η Husqvarna μπορεί να εγγυηθεί την ασφάλεια μόνο όταν χρησιμοποιείτε γνήσιες λεπίδες. Αν αντικαταστήσετε τις λεπίδες, αλλά όχι τις βίδες, είναι πιθανό να φθαρεί κάποια βίδα κατά τη χλοοκοπή. Σε αυτήν την περίπτωση, οι λεπίδες μπορεί να εκτοξευθούν από την κάτω πλευρά του σώματος του μηχανήματος και να προκληθεί σοβαρός τραυματισμός.

Για λόγους ασφαλείας, να αντικαθιστάτε τα φθαρμένα ή κατεστραμμένα εξαρτήματα. Ακόμα και αν οι λεπίδες βρίσκονται σε άριστη κατάσταση, πρέπει να αντικαθίστανται τακτικά, ώστε να εξασφαλίζεται το βέλτιστο αποτέλεσμα κοπής του γρασίδι και η χαμηλή ενεργειακή κατανάλωση. Για να παραμείνει ισορροπημένο το σύστημα κοπής, πρέπει να αντικαθίστανται ταυτόχρονα και οι 3 λεπίδες και οι βίδες. Χρησιμοποιήστε γνήσιες λεπίδες Husqvarna που φέρουν εγχάρακτο το λογότυπο με το σήμα H και την κορώνα, ανατρέξτε στην ενότητα *Τεχνικά στοιχεία στη σελίδα 67*.

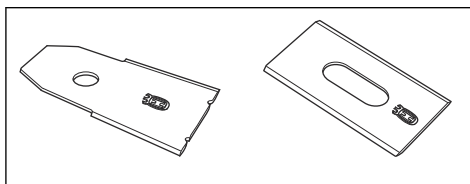

5.3.1 Για αντικατάσταση των λεπίδων

1. Πατήστε το κουμπί **STOP**.
2. Πατήστε το κουμπί **ON/OFF** για 3 δευτερόλεπτα για να απενεργοποιήσετε το προϊόν.

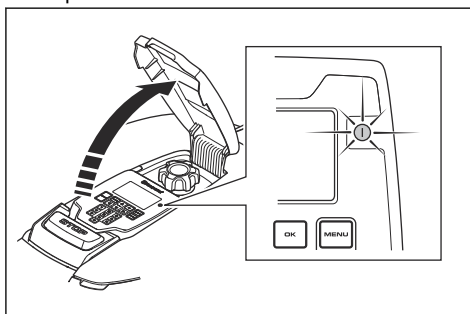

3. Βεβαιωθείτε ότι η ενδεικτική λυχνία στο πληκτρολόγιο είναι σβηστή.
4. Αναποδογυρίστε το προϊόν. Τοποθετήστε το προϊόν επάνω σε μια μαλακή και καθαρή επιφάνεια, για να μην προκληθούν γρατσουνιές στο σώμα του προϊόντος και στο κάλυμμα.
5. Περιστρέψτε τη γλίστρα έτσι ώστε οι οπές της να ευθυγραμμιστούν με τις βίδες για τη λεπίδα.
6. Αφαιρέστε τις 3 βίδες με ένα κατσαβίδι.
7. Αφαιρέστε τις 3 λεπίδες.
8. Στερεώστε τις 3 καινούργιες λεπίδες και τις βίδες.
9. Βεβαιωθείτε ότι οι λεπίδες περιστρέφονται ανεμπόδιστα.

5.4 Μπαταρία



ΠΡΟΕΙΔΟΠΟΙΗΣΗ: Πρέπει να φορτίζετε το προϊόν μόνο με τη βάση φόρτισης που προορίζεται για αυτό. Η λανθασμένη χρήση μπορεί να προκαλέσει ηλεκτροπληξία, υπερθέρμανση ή διαρροή διαβρωτικού υγρού από την μπαταρία. Σε περίπτωση διαρροής ηλεκτρολύτη, ξεπλύνετε με νερό και ζητήστε ιατρική βοήθεια, αν έρθει σε επαφή με τα μάτια κ.λπ.



ΠΡΟΕΙΔΟΠΟΙΗΣΗ: Να χρησιμοποιείτε μόνο γνήσιες μπαταρίες που συνιστώνται από τον κατασκευαστή. Η ασφάλεια του προϊόντος δεν είναι εγγυημένη με άλλες μπαταρίες. Μην χρησιμοποιείτε μη επαναφορτιζόμενες μπαταρίες.



ΠΡΟΣΟΧΗ: Η μπαταρία πρέπει να φορτίζεται πλήρως πριν από την αποθήκευση για το χειμώνα. Αν η μπαταρία δεν είναι πλήρως φορτισμένη, μπορεί να υποστεί ζημιά και, σε ορισμένες περιπτώσεις, να αχρηστευτεί.

Αν ο χρόνος λειτουργίας του προϊόντος είναι συντομότερος από το κανονικό μεταξύ φορτίσεων, αυτό υποδεικνύει ότι η μπαταρία παλιώνει και τελικά πρέπει να αντικατασταθεί.

Περιεχόμενα Η διάρκεια ζωής της μπαταρίας εξαρτάται από τη διάρκεια της σεζόν και τον αριθμό των ωρών λειτουργίας του προϊόντος κάθε ημέρα. Μια μεγάλης διάρκειας σεζόν ή πολλές ώρες χρήσης την ημέρα σημαίνουν ότι η μπαταρία πρέπει να αντικαθίσταται πιο τακτικά. Η μπαταρία είναι σε καλή κατάσταση όσο το προϊόν διατηρεί το γρασίδι καλά κομμένο.

5.5 Χειμερινή συντήρηση

Δώστε το προϊόν σας στο τμήμα κεντρικής εξυπηρέτησης της Husqvarna για σέρβις πριν από την περίοδο χειμερινής αποθήκευσης. Με την τακτική χειμερινή συντήρηση, το προϊόν θα διατηρείται σε καλή κατάσταση και θα

δημιουργούνται οι καλύτερες συνθήκες για τη νέα σεζόν χωρίς προβλήματα.

Η συντήρηση συνήθως περιλαμβάνει τα εξής:

- Σχολαστικό καθαρισμό του σώματος, του σασί, του δίσκου λεπίδων και όλων των υπόλοιπων κινούμενων εξαρτημάτων.
- Έλεγχο της λειτουργίας και των εξαρτημάτων του προϊόντος.
- Έλεγχο και, αν χρειάζεται, αντικατάσταση των στοιχείων που φθείρονται, όπως οι λεπίδες και τα ρουλεμάν.
- Έλεγχο της χωρητικότητας της μπαταρίας του προϊόντος και σύσταση για την αντικατάσταση της μπαταρίας, αν χρειάζεται.
- Αν υπάρχει διαθέσιμο νέο υλικολογισμικό, το προϊόν ενημερώνεται.

6 Αντιμετώπιση προβλημάτων

6.1 Εισαγωγή - Αντιμετώπιση προβλημάτων

Σε αυτό το κεφάλαιο, περιγράφονται οι βλάβες και τα συμπτώματα που μπορεί να σας καθοδηγήσουν, αν το προϊόν δεν λειτουργεί όπως αναμένεται. Στη διεύθυνση www.husqvarna.com μπορείτε να βρείτε περισσότερες πληροφορίες για τα βήματα που πρέπει να ακολουθήσετε σε περίπτωση δυσλειτουργίας ή για τα πιθανά συμπτώματα.

6.2 Μηνύματα σφάλματος

Τα μηνύματα σφάλματος στον παρακάτω πίνακα εμφανίζονται στην οθόνη του προϊόντος. Αν εμφανίζεται συχνά το ίδιο μήνυμα, απευθυνθείτε στον αντιπρόσωπο της Husqvarna.

Μήνυμα	Αιτία	Ενέργεια
<i>Μπλοκαρισμένο μοτέρ αριστερού/δεξιού τροχού</i>	Έχει τυλιχτεί γρασίδι ή άλλο αντικείμενο γύρω από τον κινητήριο τροχό.	Ελέγξτε τον κινητήριο τροχό και αφαιρέστε το γρασίδι ή το άλλο αντικείμενο.
<i>Μπλοκαρισμένο σύστημα κοπής</i>	Έχει τυλιχτεί γρασίδι ή άλλο αντικείμενο γύρω από το δίσκο λεπίδων.	Ελέγξτε το δίσκο λεπίδων και αφαιρέστε το γρασίδι ή το άλλο αντικείμενο.
	Ο δίσκος λεπίδων βρίσκεται μέσα σε λιμνάζοντα νερά.	Μετακινήστε το προϊόν και εμποδίστε τη συγκέντρωση νερού στην περιοχή εργασίας.
	Το γρασίδι είναι πολύ ψηλό.	Κόψτε το γρασίδι πριν από την εγκατάσταση του προϊόντος. Βεβαιωθείτε ότι το γρασίδι έχει μέγιστο ύψος 10 cm / 3.9 in.
<i>Παγιδευμένο</i>	Το προϊόν έχει κολλήσει σε μια μικρή περιοχή πίσω από εμπόδια.	Ελέγξτε αν υπάρχουν εμπόδια που δυσκολεύουν το προϊόν να συνεχίσει να κινείται από τη συγκεκριμένη θέση. Αφαιρέστε τα εμπόδια ή δημιουργήστε μια νησίδα γύρω από τα εμπόδια. Ανατρέξτε στην ενότητα <i>Δημιουργία νησίδας στη σελίδα 21</i> .
<i>Εκτός περιοχής εργασίας</i>	Οι συνδέσεις του καλώδιου οριοθέτησης στη βάση φόρτισης διασταυρώνονται.	Ελέγξτε αν το καλώδιο οριοθέτησης έχει συνδεθεί σωστά.
	Το καλώδιο οριοθέτησης είναι πολύ κοντά στο άκρο της περιοχής εργασίας.	Βεβαιωθείτε ότι το καλώδιο οριοθέτησης έχει διαστρωθεί σύμφωνα με τις οδηγίες. Ανατρέξτε στην ενότητα <i>Εξέταση του σημείου τοποθέτησης του καλώδιου οριοθέτησης στη σελίδα 19</i> .
	Η περιοχή εργασίας έχει πολύ έντονη κλίση κοντά στο βρόχο οριοθέτησης καλώδιου.	
	Το καλώδιο οριοθέτησης έχει τοποθετηθεί με λάθος κατεύθυνση γύρω από μια νησίδα.	
	Παρεμβολές από μεταλλικά αντικείμενα (φράχτες, χαλύβδινος οπλισμός) ή θαμμένα καλώδια σε κοντινή απόσταση.	Δοκιμάστε να μετακινήσετε το καλώδιο οριοθέτησης.
	Το προϊόν δυσκολεύεται να διακρίνει το σήμα επειδή υπάρχει μια κοντινή εγκατάσταση ενός άλλου προϊόντος.	Τοποθετήστε το προϊόν στη βάση φόρτισης και δημιουργήστε νέο κυκλικό σήμα.

Μήνυμα	Αιτία	Ενέργεια
<i>Άδεια μπαταρία</i>	Το προϊόν δεν μπορεί να εντοπίσει τη βάση φόρτισης.	Αλλάξτε τη θέση του σύρματος οδήγησης. Ανατρέξτε στην ενότητα <i>Εγκατάσταση του καλωδίου οδήγησης στη σελίδα 25</i> .
	Η μπαταρία έχει αδειάσει.	Αντικαταστήστε την μπαταρία. Ανατρέξτε στην ενότητα <i>Μπαταρία στη σελίδα 48</i> .
	Η κεραία της βάσης φόρτισης είναι ελαττωματική.	Ελέγξτε αν η ενδεικτική λυχνία στη βάση φόρτισης είναι κόκκινη και αναβοσβήνει. Ανατρέξτε στην ενότητα <i>Ενδεικτική λυχνία στη βάση φόρτισης στη σελίδα 59</i> .
	Οι πλάκες φόρτισης στο προϊόν ή οι πλάκες επαφής στη βάση φόρτισης έχουν διαβρωθεί.	Καθαρίστε τις πλάκες φόρτισης και τις πλάκες επαφής χρησιμοποιώντας ένα λεπτό σμυριδόπανο. Αν το πρόβλημα παραμένει, επικοινωνήστε με τον εξουσιοδοτημένο τεχνικό σέρβις στην περιοχή σας.
<i>Λάθος κωδικός PIN</i>	Καταχωρήθηκε λάθος κωδικός PIN. Επιτρέπονται πέντε προσπάθειες. Στη συνέχεια, το πληκτρολόγιο κλειδώνει για μια χρονική περίοδο.	Εισαγάγετε τον σωστό κωδικό PIN. Εάν ξεχάσετε τον κωδικό PIN, επικοινωνήστε με το τμήμα εξυπηρέτησης πελατών της Husqvarna.
<i>Δεν κινείται</i>	Το προϊόν έχει παγιδευτεί σε κάποιο αντικείμενο και ολισθαίνει.	Απελευθερώστε το προϊόν και διορθώστε την αιτία έλλειψης κίνησης. Εάν οφείλεται στην υγρασία του γρασιδιού, περιμένετε μέχρι να στεγνώσει το γρασίδι για να χρησιμοποιήσετε το προϊόν.
	Η περιοχή εργασίας περιλαμβάνει μια επικλινή επιφάνεια.	Οι επικλινείς επιφάνειες θα πρέπει να απομονώνονται. Ανατρέξτε στην ενότητα <i>Τοποθέτηση του καλωδίου οριοθέτησης σε επιφάνεια με κλίση στη σελίδα 20</i> .
	Το καλώδιο οδήγησης δεν είναι τοποθετημένο διαγώνια στην κεκλιμένη επιφάνεια.	Βεβαιωθείτε ότι το καλώδιο οδήγησης έχει τοποθετηθεί διαγώνια στην κεκλιμένη επιφάνεια. Ανατρέξτε στην ενότητα <i>Δημιουργία δευτερεύουσας περιοχής στη σελίδα 22</i> .
<i>Υπερφόρτωση μοτέρ αριστερού/δεξιού τροχού</i>	Έχει τυλιχτεί γρασίδι ή άλλο αντικείμενο γύρω από τον κινητήριο τροχό.	Ελέγξτε τον κινητήριο τροχό και αφαιρέστε το γρασίδι ή το αντικείμενο.

Μήνυμα	Αιτία	Ενέργεια
<i>Πρόβλημα αισθητήρα πρόσκρουσης, εμπρός/πίσω</i>	Το σώμα του προϊόντος δεν μπορεί να κινηθεί ελεύθερα γύρω από το σασί του.	Βεβαιωθείτε ότι το σώμα του προϊόντος μπορεί να κινείται ελεύθερα γύρω από το σασί του. Αν το πρόβλημα παραμένει, επικοινωνήστε με τον εξουσιοδοτημένο τεχνικό σέρβις στην περιοχή σας.
<i>Ειδοποίηση! Χλοοκοπτική μηχανή σβηστή</i>	Η ειδοποίηση ενεργοποιήθηκε επειδή απενεργοποιήθηκε το προϊόν.	Ρυθμίστε το επίπεδο ασφαλείας στο μενού <i>Ασφάλεια</i> . Ανατρέξτε στην ενότητα <i>Ρύθμιση του επιπέδου ασφαλείας στη σελίδα 29</i> .
<i>Ειδοποίηση! Το χλοοκοπτικό σταμάτησε</i>	Η ειδοποίηση ενεργοποιήθηκε επειδή το προϊόν σταμάτησε.	
<i>Ειδοποίηση! Ανυψωμένο χλοοκοπτ.</i>	Η ειδοποίηση ενεργοποιήθηκε επειδή το προϊόν ανυψώθηκε.	
<i>Ειδοποίηση! Το χλοοκοπτικό είναι υπό κλίση</i>	Η ειδοποίηση ενεργοποιήθηκε επειδή το προϊόν έχει γείρει.	
<i>Ειδοποίηση! Το χλοοκοπτικό μετακινήθηκε</i>	Η ειδοποίηση ενεργοποιήθηκε επειδή το προϊόν ανυψώθηκε.	
<i>Μπλοκαρισμένη βάση φόρτισης</i>	Η ηλεκτρική επαφή ανάμεσα στις πλάκες φόρτισης στο προϊόν και στις πλάκες επαφής της βάσης φόρτισης μπορεί να μην είναι καλή και το προϊόν έχει επιχειρήσει αρκετές φορές να φορτιστεί.	Τοποθετήστε το προϊόν στη βάση φόρτισης και βεβαιωθείτε ότι οι πλάκες φόρτισης και οι πλάκες επαφής κάνουν καλή ηλεκτρική επαφή.
	Ένα αντικείμενο εμποδίζει την είσοδο του προϊόντος στη βάση φόρτισης.	Απομακρύνετε το αντικείμενο.
	Η βάση φόρτισης είναι ανυψωμένη ή λυγισμένη.	Τοποθετήστε την πλάκα σε οριζόντιο έδαφος.
	Το καλώδιο οδήγησης δεν έχει τοποθετηθεί σωστά.	Βεβαιωθείτε ότι το καλώδιο οδήγησης έχει τοποθετηθεί σύμφωνα με τις οδηγίες. Ανατρέξτε στην ενότητα <i>Εγκατάσταση του καλωδίου οδήγησης στη σελίδα 25</i> .
<i>Κολλημένο στη βάση φόρτισης</i>	Υπάρχει ένα αντικείμενο στη διαδρομή του προϊόντος, το οποίο το εμποδίζει να εγκαταλείψει τη βάση φόρτισης.	Απομακρύνετε το αντικείμενο.
<i>Αναποδογυρισμένο</i>	Το προϊόν έχει υπερβολικά μεγάλη κλίση ή έχει ανατραπεί.	Γυρίστε το προϊόν στη σωστή θέση.
<i>Χρειάζεται χειροκίνητη φόρτιση</i>	Το προϊόν βρίσκεται στη λειτουργία <i>Δευτερεύουσα περιοχή</i> .	Τοποθετήστε το προϊόν στη βάση φόρτισης.

Μήνυμα	Αιτία	Ενέργεια
<i>Επόμενη εκκίνηση ωω:λλ</i>	Η ρύθμιση προγράμματος εμποδίζει τη λειτουργία του προϊόντος.	Αλλάξτε τις ρυθμίσεις του προγράμματος. Ανατρέξτε στην ενότητα <i>Πρόγραμμα στη σελίδα 27</i> .
	Η περίοδος παύσης είναι σε εξέλιξη. Το προϊόν έχει προεπιλεγμένο χρόνο αναμονής, ο οποίος αναφέρεται στον πίνακα "Χρόνος αναμονής".	Αυτή η συμπεριφορά είναι φυσιολογική και δεν απαιτείται κάποια ενέργεια.
	Η ένδειξη ώρας ή ημερομηνίας στο προϊόν δεν είναι σωστή.	Ρυθμίστε την ώρα. Ανατρέξτε στην ενότητα <i>Ρύθμιση της ώρας και ημερομηνίας στη σελίδα 37</i> .
<i>Η σημερινή χλοοκοπή ολοκληρώθηκε</i>	Το προϊόν έχει προεπιλεγμένο χρόνο αναμονής, ο οποίος αναφέρεται στον πίνακα "Χρόνος αναμονής".	Αυτή η συμπεριφορά είναι φυσιολογική και δεν απαιτείται κάποια ενέργεια. Ανατρέξτε στην ενότητα <i>Πρόγραμμα και Λειτουργία αναμονής στη σελίδα 42</i> .
<i>Ανυψωμένο</i>	Ο αισθητήρας ανύψωσης ενεργοποιήθηκε κατά την ανύψωση του προϊόντος.	Βεβαιωθείτε ότι το σώμα του προϊόντος μπορεί να κινείται ελεύθερα γύρω από το σασί του. Απομακρύνετε ή δημιουργήστε μια νησίδα γύρω από αντικείμενα που μπορεί να προκαλέσουν την ανύψωση του σασί. Αν το πρόβλημα παραμένει, επικοινωνήστε με τον εξουσιοδοτημένο τεχνικό σέρβις στην περιοχή σας.
<i>Πρόβλημα δεξιού/αριστερού κινητήριου τροχού</i>	Έχει τυλιχτεί γρασίδι ή άλλο αντικείμενο γύρω από τον κινητήριο τροχό.	Καθαρίστε τους τροχούς και την περιοχή γύρω από τους τροχούς.

Μήνυμα	Αιτία	Ενέργεια
<i>Ηλεκτρονικό πρόβλημα</i>	Υπάρχει προσωρινό πρόβλημα που σχετίζεται με τα ηλεκτρονικά εξαρτήματα ή με το υλικολογισμικό του προϊόντος.	Επανεκκινήστε το προϊόν. Αν το πρόβλημα παραμένει, επικοινωνήστε με τον εξουσιοδοτημένο τεχνικό σέρβις στην περιοχή σας.
<i>Πρόβλημα αισθητήρα κυκλικού στήματος, εμπρός/πίσω</i>		
<i>Πρόβλημα αισθητήρα κλίσης</i>		
<i>Προσωρινό πρόβλημα</i>		
<i>Μη έγκυρος συνδυασμός υπο-συσκευής</i>		
<i>Προσωρινό πρόβλημα μπαταρίας</i>		
<i>Ελαττωματική λειτουργία ασφαλείας</i>		
<i>Πρόβλημα στο σύστημα φόρτισης</i>	Λανθασμένος τύπος μπαταρίας.	Να χρησιμοποιείτε γνήσιες μπαταρίες που συνιστώνται από τον κατασκευαστή.
<i>Πρόβλημα μπαταρίας</i>	Υπάρχει προσωρινό πρόβλημα που σχετίζεται με την μπαταρία ή με το υλικολογισμικό του προϊόντος.	Επανεκκινήστε το προϊόν. Αν το πρόβλημα παραμένει, επικοινωνήστε με τον εξουσιοδοτημένο τεχνικό σέρβις στην περιοχή σας.
	Λανθασμένος τύπος μπαταρίας.	Να χρησιμοποιείτε γνήσιες μπαταρίες που συνιστώνται από τον κατασκευαστή.
<i>Θερμοκρασία μπαταρίας εκτός ορίων</i>	Η θερμοκρασία της μπαταρίας είναι πολύ υψηλή ή πολύ χαμηλή για να ξεκινήσει η λειτουργία.	Καμία ενέργεια. Το προϊόν θα αρχίσει να λειτουργεί όταν η θερμοκρασία είναι εντός των ορίων.
<i>Πολύ υψηλή ένταση ρεύματος φόρτισης</i>	Λανθασμένη ή ελαττωματική μονάδα τροφοδοτικού.	Επανεκκινήστε το προϊόν. Αν το πρόβλημα παραμένει, επικοινωνήστε με τον εξουσιοδοτημένο τεχνικό σέρβις στην περιοχή σας.
<i>Πρόβλημα συνδεσιμότητας</i>	Υπάρχει πιθανό πρόβλημα στην ηλεκτρονική πλακέτα συνδεσιμότητας στο προϊόν.	Επανεκκινήστε το προϊόν. Αν το πρόβλημα παραμένει, επικοινωνήστε με τον εξουσιοδοτημένο τεχνικό σέρβις στην περιοχή σας.
<i>Επαναφορά ρυθμίσεων επικοινωνίας</i>	Έγινε επαναφορά των ρυθμίσεων επικοινωνίας λόγω βλάβης.	Ελέγξτε και αλλάξτε τις ρυθμίσεις, εάν χρειάζεται.

Μήνυμα	Αιτία	Ενέργεια
<i>Φτωχή ποιότητα σήματος</i>	Η ηλεκτρονική πλακέτα επικοινωνίας στο προϊόν έχει συναρμολογηθεί ανάποδα ή το ίδιο το προϊόν βρίσκεται υπό κλίση ή ανάποδα.	Βεβαιωθείτε ότι το προϊόν δεν είναι αναποδογυρισμένο ή γερμένο. Αν το πρόβλημα παραμένει, επικοινωνήστε με τον εξουσιοδοτημένο τεχνικό σέρβις στην περιοχή σας.

Μήνυμα	Αιτία	Ενέργεια
<i>Κανένα κυκλικό σήμα</i>	Δεν έχει συνδεθεί το τροφοδοτικό ή το καλώδιο χαμηλής τάσης.	Εάν η λυχνία LED κατάστασης στη βάση φόρτισης δεν είναι αναμμένη, αυτό υποδεικνύει ότι δεν υπάρχει τροφοδοσία. Ελέγξτε τη σύνδεση της πρίζας και το ρελέ διαφυγής. Βεβαιωθείτε ότι το καλώδιο χαμηλής τάσης είναι συνδεδεμένο στη βάση φόρτισης.
	Το τροφοδοτικό ή το καλώδιο χαμηλής τάσης έχει υποστεί ζημιά ή δεν είναι συνδεδεμένο.	Αντικαταστήστε το τροφοδοτικό ή το καλώδιο χαμηλής τάσης.
	Το καλώδιο οριοθέτησης δεν είναι συνδεδεμένο στη βάση φόρτισης.	Βεβαιωθείτε ότι οι σύνδεσμοι του καλωδίου οριοθέτησης έχουν τοποθετηθεί σωστά στη βάση φόρτισης. Αντικαταστήστε τους συνδέσμους, αν έχουν υποστεί ζημιά. Ανατρέξτε στην ενότητα <i>Εγκατάσταση του καλωδίου οριοθέτησης στη σελίδα 24</i> .
	Το καλώδιο οριοθέτησης έχει κοπεί.	Ελέγξτε την λυχνία LED κατάστασης στη βάση φόρτισης. Εάν εμφανίζει διακοπή στο καλώδιο οριοθέτησης, αντικαταστήστε το κατεστραμμένο τμήμα με ένα καινούργιο καλώδιο βρόχου και ενώστε χρησιμοποιώντας ένα γνήσιο σύνδεσμο.
	Η <i>Λειτουργία ECO</i> είναι ενεργοποιημένη και έγινε προσπάθεια εκκίνησης του προϊόντος έξω από τη βάση φόρτισης.	Τοποθετήστε το προϊόν στη βάση φόρτισης, θέστε το σε λειτουργία και κλείστε το κάλυμμα.
	Το καλώδιο οριοθέτησης έχει διασταυρωθεί καθώς κατευθύνεται προς μία νησίδα και επιστρέφει από αυτήν.	Βεβαιωθείτε ότι το καλώδιο οριοθέτησης είναι τοποθετημένο σύμφωνα με τις οδηγίες, π. χ. προς τη σωστή κατεύθυνση γύρω από τη νησίδα. Ανατρέξτε στην ενότητα <i>Δημιουργία νησίδας στη σελίδα 21</i> .
	Η αντιστοίχιση του προϊόντος με τη βάση φόρτισης έχει διακοπεί.	Τοποθετήστε το προϊόν στη βάση φόρτισης και δημιουργήστε νέο σήμα βρόχου. Ανατρέξτε στην ενότητα <i>Δημιουργία νέου σήματος βρόχου στη σελίδα 29</i> .
	Παρεμβολές από μεταλλικά αντικείμενα (φράχτες, χαλύβδινος οπλισμός) ή θαμμένα καλώδια σε κοντινή απόσταση.	Δοκιμάστε να μετακινήσετε το καλώδιο οριοθέτησης ή/και δημιουργήστε νησίδες μέσα στην περιοχή εργασίας, για να αυξήσετε την ένταση του σήματος.
<i>Το χλοοκοπτικό είναι υπό κλίση</i>	Το προϊόν έχει κλίση μεγαλύτερη από του μέγιστη γωνία.	Μετακινήστε το προϊόν σε επίπεδη περιοχή.

Μήνυμα	Απία	Ενέργεια
<i>Η σύνδεση ΔΕΝ άλλαξε</i>	Η αλλαγή του κυκλικού σήματος απέτυχε.	Προσπαθήστε να δημιουργήσετε ένα νέο κυκλικό σήμα πολλές φορές. Ανατρέξτε στην ενότητα <i>Δημιουργία νέου σήματος βρόχου στη σελίδα 29</i> . Αν το πρόβλημα παραμένει, επικοινωνήστε με τον εξουσιοδοτημένο τεχνικό σέρβις στην περιοχή σας.
<i>Ανισορροπία συστήματος κοπής</i>	Υπερβολικά λίγες ή υπερβολικά πολλές λεπίδες.	Ελέγξτε τις λεπίδες στο δίσκο λεπίδων.

6.3 Μηνύματα πληροφοριών

Τα μηνύματα πληροφοριών στον παρακάτω πίνακα εμφανίζονται στην οθόνη του προϊόντος. Αν εμφανίζεται συχνά το ίδιο μήνυμα, απευθυνθείτε στον αντιπρόσωπο της Husqvarna.

Μήνυμα	Αιτία	Ενέργεια
<i>Χαμηλή μπαταρία</i>	Το προϊόν δεν μπορεί να εντοπίσει τη βάση φόρτισης.	Αλλάξτε τη θέση του σύρματος οδήγησης. Ανατρέξτε στην ενότητα <i>Εγκατάσταση του καλωδίου οδήγησης στη σελίδα 25</i> .
		Ελέγξτε τις ρυθμίσεις. Ανατρέξτε στην ενότητα <i>Ορισμός του τρόπου εύρεσης της βάσης φόρτισης από το προϊόν στη σελίδα 33</i> .
	Η μπαταρία έχει αδειάσει.	Αντικαταστήστε την μπαταρία. Ανατρέξτε στην ενότητα <i>Μπαταρία στη σελίδα 48</i> .
	Η κεραία της βάσης φόρτισης είναι ελαττωματική.	Ελέγξτε αν η ενδεικτική λυχνία στη βάση φόρτισης είναι κόκκινη και αναβοσβήνει. Ανατρέξτε στην ενότητα <i>Ενδεικτική λυχνία στη βάση φόρτισης στη σελίδα 59</i> .
	Οι πλάκες φόρτισης στο προϊόν ή οι πλάκες επαφής στη βάση φόρτισης έχουν διαβρωθεί.	Καθαρίστε τις πλάκες φόρτισης και τις πλάκες επαφής χρησιμοποιώντας ένα λεπτό σμυριδόπανο. Αν το πρόβλημα παραμένει, επικοινωνήστε με τον εξουσιοδοτημένο αντιπρόσωπο σέρβις στην περιοχή σας.
<i>Επαναφορά ρυθμίσεων</i>	Επιβεβαίωση ότι έχει πραγματοποιηθεί <i>Επαναφορά ρυθμ. χρήστη</i> .	Καμία ενέργεια.
<i>Δεν βρέθηκε οδηγός</i>	Το καλώδιο οδήγησης δεν έχει συνδεθεί με τη βάση φόρτισης.	Βεβαιωθείτε ότι ο σύνδεσμος καλωδίου οδήγησης έχει συνδεθεί σωστά στη βάση φόρτισης. Ανατρέξτε στην ενότητα <i>Εγκατάσταση του καλωδίου οδήγησης στη σελίδα 25</i> .
	Διακοπή στο καλώδιο οδήγησης.	Εντοπίστε πού είναι η ζημιά και διορθώστε την.
	Το καλώδιο οδήγησης δεν έχει συνδεθεί με τον βρόχο οριοθέτησης.	Βεβαιωθείτε ότι το καλώδιο οδήγησης έχει συνδεθεί σωστά με τον βρόχο οριοθέτησης. Ανατρέξτε στην ενότητα <i>Εγκατάσταση του καλωδίου οριοθέτησης στη σελίδα 24</i> .
<i>Αστοχία βαθμονόμησης οδηγού</i>	Το προϊόν δεν κατάφερε να βαθμονομήσει το καλώδιο οδήγησης.	Βεβαιωθείτε ότι το καλώδιο οδήγησης έχει τοποθετηθεί σύμφωνα με τις οδηγίες. Ανατρέξτε στην ενότητα <i>Εγκατάσταση του καλωδίου οδήγησης στη σελίδα 25</i> .

Μήνυμα	Απία	Ενέργεια
<i>Επτερεύχθη βαθμολόμηση οδηγού</i>	Το προϊόν βαθμονόμησε με επιτυχία το καλώδιο οδήγησης.	Καμία ενέργεια.
<i>Αλλάξε η σύνδεση</i>	Επιτυχής αλλαγή του νέου κυκλικού σήματος.	Καμία ενέργεια.

6.4 Ενδεικτική λυχνία στη βάση φόρτισης

Η ενδεικτική λυχνία στη βάση φόρτισης ανάβει σταθερά ή αναβοσβήνει με πράσινο χρώμα όταν έχει γίνει σωστή εγκατάσταση. Εάν δεν συμβαίνει αυτό, ακολουθήστε τις οδηγίες στον παρακάτω οδηγό αντιμετώπισης προβλημάτων.

Μπορείτε επίσης να βρείτε πληροφορίες στο www.husqvarna.com. Απευθυνθείτε στο τμήμα εξυπηρέτησης πελατών της Husqvarna για περισσότερες πληροφορίες.

Φως	Απία	Ενέργεια
<i>Σταθερό φως με πράσινο χρώμα</i>	Ισχυρά σήματα	Δεν απαιτείται καμία ενέργεια
<i>Πράσινο φως που αναβοσβήνει</i>	Τα σήματα είναι ισχυρά και η <i>Λειτουργία ECO</i> είναι ενεργοποιημένη.	Δεν απαιτείται καμία ενέργεια. Για περισσότερες πληροφορίες σχετικά με τη <i>Λειτουργία ECO</i> . Ανατρέξτε στην ενότητα <i>Λειτουργία ECO</i> στη σελίδα 36.
<i>Μπλε φως που αναβοσβήνει</i>	Ο βρόχος οριοθέτησης δεν είναι συνδεδεμένος με τη βάση φόρτισης.	Βεβαιωθείτε ότι οι σύνδεσμοι του καλωδίου οριοθέτησης έχουν τοποθετηθεί σωστά στη βάση φόρτισης. Ανατρέξτε στην ενότητα <i>Εγκατάσταση του καλωδίου οριοθέτησης</i> στη σελίδα 24.
	Διακοπή στο βρόχο οριοθέτησης.	Εντοπίστε πού είναι η ζημιά. Αντικαταστήστε το τμήμα του βρόχου που έχει υποστεί ζημιά με καινούργιο καλώδιο βρόχου και κάντε την ένωση χρησιμοποιώντας ένα γνήσιο σύνδεσμο.
<i>Κόκκινο φως που αναβοσβήνει</i>	Διακοπή στην κεραία της βάσης φόρτισης.	Επικοινωνήστε με το τμήμα εξυπηρέτησης πελατών της Husqvarna.
<i>Σταθερό κόκκινο χρώμα</i>	Βλάβη στην ηλεκτρονική πλακέτα ή εσφαλμένη τάση τροφοδοσίας στη βάση φόρτισης. Η βλάβη θα πρέπει να επιδιορθωθεί από εξουσιοδοτημένο τεχνικό σέρβις.	Επικοινωνήστε με το τμήμα εξυπηρέτησης πελατών της Husqvarna.

6.5 Συμπλώματα

Αν το προϊόν δεν λειτουργεί με τον αναμενόμενο τρόπο, ακολουθήστε τον παρακάτω οδηγό συμπτωμάτων.

Στη διεύθυνση www.husqvarna.com μπορείτε να βρείτε την ενότητα FAQ (Συχνές ερωτήσεις), στην οποία παρέχονται πιο λεπτομερείς απαντήσεις για διάφορες συνηθείς ερωτήσεις. Επικοινωνήστε με το τμήμα εξυπηρέτησης πελατών της Husqvarna, εάν δεν μπορείτε να εντοπίσετε την αιτία του σφάλματος.

Συμπτώματα	Αιτία	Ενέργεια
Το προϊόν δυσκολεύεται να συνδεθεί.	Το καλώδιο οδήγησης δεν έχει τοποθετηθεί σε μακριά, ευθεία γραμμή, σε αρκετή απόσταση από τη βάση φόρτισης.	Βεβαιωθείτε ότι η βάση φόρτισης έχει τοποθετηθεί σύμφωνα με τις οδηγίες της ενότητας <i>Εξέταση του σημείου τοποθέτησης του καλωδίου οδήγησης στη σελίδα 22</i>
	Το καλώδιο οδήγησης δεν έχει τοποθετηθεί στην υποδοχή κάτω από τη βάση φόρτισης.	Βεβαιωθείτε ότι το καλώδιο οδήγησης βρίσκεται στη σωστή θέση κάτω από τη βάση φόρτισης. Ανατρέξτε στην ενότητα <i>Εγκατάσταση του καλωδίου οδήγησης στη σελίδα 25</i> .
	Το προϊόν δεν βρίσκεται σε επίπεδη επιφάνεια.	Τοποθετήστε τη βάση φόρτισης σε μια εντελώς επίπεδη επιφάνεια. Ανατρέξτε στην ενότητα <i>Εξέταση του σημείου τοποθέτησης της βάσης φόρτισης στη σελίδα 18</i> .
Το προϊόν λειτουργεί σε λάθος ώρα	Η ένδειξη της ώρας ή της ημερομηνίας στο προϊόν δεν είναι σωστή.	Ρυθμίστε το ρολόι ή την ημερομηνία. Ανατρέξτε στην ενότητα <i>Ρύθμιση της ώρας και ημερομηνίας στη σελίδα 37</i> .
	Οι χρόνοι έναρξης και διακοπής χλοοκοπής είναι λανθασμένοι.	Αλλάξτε τις ρυθμίσεις για το <i>Πρόγραμμα</i> . Ανατρέξτε στην ενότητα <i>Ρύθμιση του προγράμματος στη σελίδα 27</i> .
Το προϊόν δονείται.	Οι κατεστραμμένες λεπίδες προκαλούν ανισορροπία στο σύστημα κοπής.	Επιθεωρήστε τις λεπίδες και τις βίδες και αντικαταστήστε τις, αν χρειάζεται. Ανατρέξτε στην ενότητα <i>Αντικατάσταση των λεπίδων στη σελίδα 47</i> .
	Ο υπερβολικός αριθμός λεπίδων στην ίδια θέση προκαλεί ανισορροπία στο σύστημα κοπής.	Βεβαιωθείτε ότι σε κάθε βίδα έχει τοποθετηθεί μόνο μία λεπίδα.
	Χρησιμοποιούνται λεπίδες διαφορετικής έκδοσης (πάχους).	Ελέγξτε αν οι λεπίδες είναι διαφορετικού τύπου.
Το προϊόν λειτουργεί, αλλά ο δίσκος λεπίδων δεν περιστρέφεται.	Το προϊόν αναζητά τη βάση φόρτισης ή αποχωρεί με αναστροφή από τη βάση φόρτισης.	Καμία ενέργεια. Ο δίσκος λεπίδων δεν περιστρέφεται όταν το προϊόν αναζητά τη βάση φόρτισης.

Συμπτώματα	Αιτία	Ενέργεια
Το προϊόν εκτελεί χλοοκοπή για μικρότερα χρονικά διαστήματα από ό,τι συνήθως μεταξύ των φορτίσεων.	Υπάρχει γρασιδί ή άλλο ξένο αντικείμενο που έχει μπλοκάρει το δίσκο λεπίδας.	Αφαιρέστε και καθαρίστε το δίσκο λεπίδων. Ανατρέξτε στην ενότητα <i>Σασί και δίσκος λεπίδων στη σελίδα 45.</i>
	Η μπαταρία έχει αδειάσει.	Αντικαταστήστε την μπαταρία. Ανατρέξτε στην ενότητα <i>Μπαταρία στη σελίδα 48.</i>
	Φθαρμένες λεπίδες. Απαιτείται περισσότερη ενέργεια κατά την κοπή του γρασιδιού.	Αντικαταστήστε τις λεπίδες. Ανατρέξτε στην ενότητα <i>Αντικατάσταση των λεπίδων στη σελίδα 47.</i>
Οι χρόνοι χλοοκοπής και φόρτισης είναι μικρότεροι από τους συνήθεις.	Η μπαταρία έχει αδειάσει.	Αντικαταστήστε την μπαταρία. Ανατρέξτε στην ενότητα <i>Μπαταρία στη σελίδα 48.</i>
Το προϊόν είναι παρκαρισμένο για ώρες στη βάση φόρτισης.	Το προϊόν έχει προεπιλεγμένο χρόνο αναμονής, ο οποίος αναφέρεται στον πίνακα "Χρόνος αναμονής". Ανατρέξτε στην ενότητα <i>Πρόγραμμα και Λειτουργία αναμονής στη σελίδα 42.</i>	Καμία ενέργεια.
	Το κάλυμμα είναι κλειστό αλλά δεν έχει πατηθεί το κουμπί εκκίνησης START .	Πατήστε το κουμπί σταματήματος STOP για να ανοίξετε το κάλυμμα. Πληκτρολογήστε τον κωδικό PIN και επιβεβαιώστε με το κουμπί OK . Πατήστε το κουμπί εκκίνησης START και κλείστε το κάλυμμα.
	Η λειτουργία παρκαρίσματος είναι ενεργοποιημένη.	Αλλάξτε τον τρόπο λειτουργίας. Ανατρέξτε στην ενότητα <i>Τρόπος λειτουργίας "Παρκάρισμα" στη σελίδα 41.</i>
	Εάν η θερμοκρασία της μπαταρίας είναι πολύ υψηλή ή πολύ χαμηλή, δεν επιτρέπεται η λειτουργία του προϊόντος.	Βεβαιωθείτε ότι η βάση φόρτισης είναι τοποθετημένη σε περιοχή προστατευμένη από τον ήλιο.

Συμπτώματα	Αιτία	Ενέργεια
Ανομοιόμορφα αποτελέσματα χλοοκοπής.	Το προϊόν λειτουργεί πολύ λίγες ώρες κάθε ημέρα.	Αυξήστε το χρόνο της κοπής. Ανατρέξτε στην ενότητα <i>Πρόγραμμα στη σελίδα 27</i> .
	Το σχήμα της περιοχής εργασίας απαιτεί τη χρήση της λειτουργίας <i>Κάλυψη χλοοτάπητα</i> , έτσι ώστε το προϊόν να μπορεί να κατευθυνθεί σε όλες τις απομακρυσμένες περιοχές.	Οδηγήστε το προϊόν σε μια απομακρυσμένη περιοχή. Ανατρέξτε στην ενότητα <i>Κάλυψη χλοοτάπητα και συστηματική χλοοκοπή περάσματος στη σελίδα 31</i> .
	Η ρύθμιση <i>Πόσο συχνά</i> ; είναι λανθασμένη σε σχέση με τη διάταξη της περιοχής εργασίας.	Βεβαιωθείτε ότι έχει επιλεγεί η σωστή τιμή για την παράμετρο <i>Πόσο συχνά</i> .
	Η περιοχή εργασίας είναι πολύ μεγάλη.	Δοκιμάστε να περιορίσετε την περιοχή εργασίας ή να παρατείνετε το πρόγραμμα. Ανατρέξτε στην ενότητα <i>Πρόγραμμα στη σελίδα 27</i> .
	Φθαρμένες λεπίδες.	Αντικαταστήστε όλες τις λεπίδες. Ανατρέξτε στην ενότητα <i>Αντικατάσταση των λεπίδων στη σελίδα 47</i> .
	Μακρύ γρασίδι σε σχέση με το ορισμένο ύψος κοπής.	Αυξήστε το ύψος κοπής και κατόπιν μειώστε το σταδιακά.
	Συσσώρευση γρασιδιού στο δίσκο λεπίδων ή γύρω από τον άξονα του μοτέρ.	Βεβαιωθείτε ότι ο δίσκος λεπίδων περιστρέφεται ελεύθερα και εύκολα. Σε αντίθετη περίπτωση, ξεβιδώστε το δίσκο λεπίδων και αφαιρέστε το γρασίδι και τα ξένα αντικείμενα. Ανατρέξτε στην ενότητα <i>Σασί και δίσκος λεπίδων στη σελίδα 45</i> .
Το προϊόν ανιχνεύει ψευδείς συγκρούσεις και κινείται προς τα πίσω και στρίβει σε σημείο όπου δεν υπάρχει εμπόδιο.	Έχουν τοποθετηθεί τροχοί εδάφους, αλλά η ρύθμιση του Σετ εδάφους δεν είναι ενεργοποιημένη. Απαιτείται ειδική ρύθμιση για την αντιστάθμιση της συμπεριφοράς για πρόσθετο βάρος.	Ενεργοποιήστε τη ρύθμιση του Kit Εδάφους. Ανατρέξτε στην ενότητα <i>Σετ εδάφους στη σελίδα 39</i> .

6.6 Εντοπίστε κομμένα σημεία στο καλώδιο βρόχου

Το καλώδιο βρόχου κόβεται συνήθως λόγω ακούσιας φυσικής φθοράς που προκαλείται, για παράδειγμα, από τη χρήση φτυαριού. Σε χώρες με πάγο στο έδαφος, ακόμα και αιχμηρές πέτρες που μετακινούνται μέσα στο έδαφος μπορεί να προκαλέσουν ζημιά στο καλώδιο. Το καλώδιο μπορεί επίσης να κοπεί, αν τεντωθεί υπερβολικά κατά την εγκατάσταση.

Η κοπή του γρασιδιού σε πολύ μικρό ύψος αμέσως μετά την εγκατάσταση μπορεί να προκαλέσει ζημιά στη μόνωση του καλωδίου. Οι ζημιές στη μόνωση μπορεί να προκαλέσουν διακοπή αρκετές εβδομάδες ή μήνες αργότερα. Για να αποτρέψετε κάτι τέτοιο, κατά την πρώτη εβδομάδα μετά την εγκατάσταση πρέπει να επιλέγεται το μέγιστο ύψος κοπής και ακολούθως να μειώνεται κατά ένα βήμα την εβδομάδα μέχρι την επίτευξη του επιθυμητού ύψους κοπής.

Μια ελαττωματική ένωση στο καλώδιο βρόχου μπορεί επίσης να οδηγήσει σε διακοπές αρκετές

εβδομάδες μετά τη δημιουργία της ένωσης. Μια ελαττωματική ένωση μπορεί, για παράδειγμα, να δημιουργηθεί γιατί δεν έχει πιεστεί αρκετά δυνατά με πένσα ο γνήσιος σύνδεσμος ή γιατί έχει χρησιμοποιηθεί σύνδεσμος χαμηλότερης ποιότητας από το γνήσιο. Ελέγξτε όλες τις γνωστές συνδέσεις καλωδίων προτού ασχοληθείτε περαιτέρω με την αντιμετώπιση του προβλήματος.

Ένα κομμένο σημείο στο καλώδιο μπορεί να εντοπιστεί με σταδιακή μείωση της απόστασης του βρόχου όπου μπορεί να υπάρχει το εν λόγω σημείο, μέχρι να μείνει ένα πολύ μικρό τμήμα καλωδίου.

Η παρακάτω μέθοδος δεν φέρνει αποτέλεσμα, εάν είναι ενεργοποιημένη η *Λειτουργία ECO*. Βεβαιωθείτε πρώτα ότι η *Λειτουργία ECO* είναι απενεργοποιημένη. Ανατρέξτε στην ενότητα *Λειτουργία ECO στη σελίδα 36*.

1. Βεβαιωθείτε ότι η ενδεικτική λυχνία στη βάση φόρτισης αναβοσβήνει με μπλε χρώμα, το οποίο υποδεικνύει διακοπή στο βρόχο οριοθέτησης. Ανατρέξτε στην ενότητα *Ενδεικτική λυχνία στη βάση φόρτισης στη σελίδα 59*.

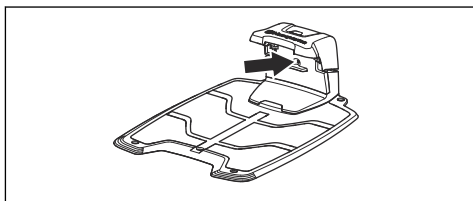

2. Βεβαιωθείτε ότι οι συνδέσεις του καλωδίου οριοθέτησης στη βάση φόρτισης έχουν γίνει σωστά και δεν έχουν υποστεί ζημιά. Βεβαιωθείτε ότι η ενδεικτική λυχνία στη βάση φόρτισης εξακολουθεί να αναβοσβήνει με μπλε χρώμα.
3. Εναλλάξτε τις συνδέσεις μεταξύ του καλωδίου οδήγησης και του καλωδίου οριοθέτησης στη βάση φόρτισης.

Ξεκινήστε εναλλάσσοντας τη σύνδεση και .

Εάν η ενδεικτική λυχνία ανάβει σταθερά με πράσινο χρώμα, η διακοπή βρίσκεται σε κάποιο σημείο του καλωδίου οριοθέτησης μεταξύ του και του σημείου σύνδεσης του καλωδίου οδήγησης με το καλώδιο

οριοθέτησης (η παχιά μαύρη γραμμή στην εικόνα).

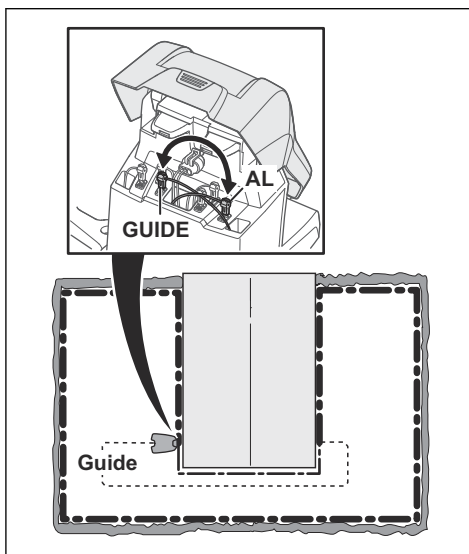

Για να διορθώσετε το πρόβλημα θα χρειαστείτε καλώδιο οριοθέτησης, συνδέσμους και φις:

α) Εάν το προβληματικό καλώδιο οριοθέτησης είναι κοντό, τότε είναι ευκολότερο να αλλάξετε ολόκληρο το καλώδιο οριοθέτησης ανάμεσα στο και το σημείο στο οποίο το καλώδιο οδήγησης ενώνεται με το καλώδιο οριοθέτησης (παχιά μαύρη γραμμή).

β) Αν το προβληματικό καλώδιο οριοθέτησης είναι μακρύ (παχιά μαύρη γραμμή), κάντε τα εξής: Τοποθετήστε τα και στις αρχικές τους θέσεις. Στη συνέχεια, αποσυνδέστε το . Συνδέστε ένα νέο καλώδιο βρόχου στο . Συνδέστε το άλλο άκρο αυτού του νέου καλωδίου βρόχου στο μέσον του τμήματος προβληματικού καλωδίου.

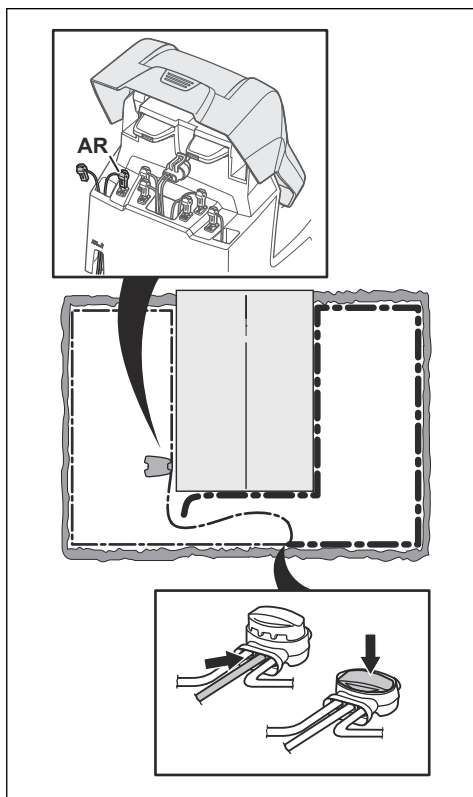

Εάν η ενδεικτική λυχνία είναι πλέον πράσινη, η διακοπή βρίσκεται σε κάποιο σημείο στο καλώδιο μεταξύ του αποσυνδεδεμένου άκρου και του σημείου σύνδεσης του νέου καλωδίου (η παχιά μαύρη γραμμή παρακάτω). Εάν ισχύει αυτό, μετακινήστε τη σύνδεση για το νέο καλώδιο πιο κοντά στο αποσυνδεδεμένο άκρο (περίπου στο μέσον του πιθανού τμήματος καλωδίου) και ελέγξτε ξανά αν ανάβει με πράσινο χρώμα η ενδεικτική λυχνία.

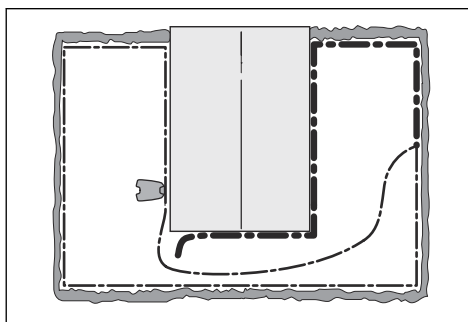

Συνεχίστε μέχρι να απομείνει πολύ μικρό τμήμα καλωδίου που να προκαλεί αλλαγή μεταξύ της συνεχούς λειτουργίας με πράσινο χρώμα και της αναλαμπής με μπλε χρώμα. Στη συνέχεια, ακολουθήστε τις οδηγίες που περιγράφονται στο βήμα 5 παρακάτω.

4. Αν η ενδεικτική λυχνία εξακολουθεί να αναβοσβήνει με μπλε χρώμα, ανατρέξτε στο βήμα 3 παραπάνω: Συνδέστε ξανά τα και στις αρχικές τους θέσεις. Κατόπιν, ενεργοποιήστε τα και . Αν η ενδεικτική λυχνία ανάβει τώρα σταθερά με πράσινο χρώμα, αποσυνδέστε το και συνδέστε ένα νέο καλώδιο οριοθέτησης στο . Συνδέστε το άλλο άκρο αυτού του νέου καλωδίου στο μέσον του τμήματος του προβληματικού καλωδίου. Ακολουθήστε την ίδια διαδικασία όπως στα βήματα 3α) και 3β) παραπάνω.
5. Όταν εντοπιστεί η διακοπή, το τμήμα που έχει υποστεί ζημιά πρέπει να αντικατασταθεί με καινούργιο καλώδιο. Πρέπει να χρησιμοποιείτε πάντα γνήσιους συνδέσμους.

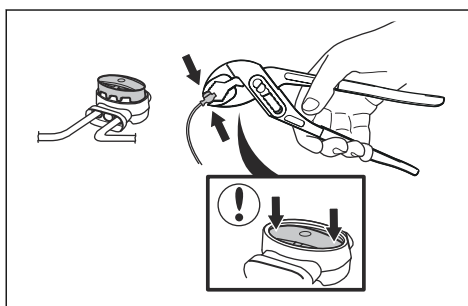

7 Μεταφορά, αποθήκευση και απόρριψη

7.1 Μεταφορά

Οι παρεχόμενες μπαταρίες ιόντων λιθίου πληρούν όλες τις απαιτήσεις της νομοθεσίας περί επικινδύνων εμπορευμάτων.

- Να τηρείτε όλους τους ισχύοντες εθνικούς κανονισμούς.
- Πρέπει να τηρείτε τις ειδικές απαιτήσεις που αναγράφονται στη συσκευασία και στις ετικέτες σχετικά με την εμπορική μεταφορά. Οι απαιτήσεις αυτές πρέπει επίσης να τηρούνται από οποιοσδήποτε τρίτους και από τους διαμετακομιστές.

7.2 Αποθήκευση

- Φορτίστε πλήρως το προϊόν. Ανατρέξτε στην ενότητα *Φόρτιση της μπαταρίας στη σελίδα 43*.
- Απενεργοποιήστε το προϊόν. Ανατρέξτε στην ενότητα *Απενεργοποίηση του προϊόντος στη σελίδα 42*.
- Καθαρίστε το προϊόν. Ανατρέξτε στην ενότητα *Καθαρισμός του προϊόντος στη σελίδα 45*.
- Διατηρείτε το προϊόν σε ένα χώρο στεγνό και χωρίς πάγο.
- Διατηρείτε το προϊόν σε όλους τους τροχούς σε επίπεδο έδαφος κατά τη διάρκεια της αποθήκευσης ή χρησιμοποιήστε ένα εξάρτημα επιτοίχιας ανάρτησης.
- Αν διατηρείτε τη βάση φόρτισης σε εσωτερικό χώρο, αποσυνδέστε και αφαιρέστε το τροφοδοτικό και όλους τους συνδέσμους από τη βάση φόρτισης. Τοποθετήστε το άκρο κάθε συνδέσμου καλωδίου σε ένα κουτί προστασίας συνδέσμων.

Περιεχόμενα Αν διατηρείτε τη βάση φόρτισης σε εξωτερικό χώρο, μην αποσυνδέσετε το τροφοδοτικό και τους συνδέσμους.

- Επικοινωνήστε με τον αντιπρόσωπο πωλήσεων της Husqvarna σχετικά με τα εξαρτήματα που είναι διαθέσιμα για το προϊόν σας.

7.3 Απόρριψη

- Πρέπει να συμμορφώνεστε με τις τοπικές απαιτήσεις ανακύκλωσης και τους ισχύοντες κανονισμούς.
- Για ερωτήσεις σχετικά με τον τρόπο αφαίρεσης της μπαταρίας, ανατρέξτε στην ενότητα *Αφαίρεση της μπαταρίας στη σελίδα 65*.

7.3.1 Αφαίρεση της μπαταρίας



ΠΡΟΣΟΧΗ: Η μπαταρία πρέπει να αφαιρείται μόνο σε περίπτωση απόρριψης του προϊόντος. Αν αφαιρέσετε τη σφραγίδα της εγγύησης, η εγγύηση της Husqvarna παύει πλέον να ισχύει.

1. Αφαιρέστε το επάνω κάλυμμα και το σώμα του προϊόντος. Ανατρέξτε στην ενότητα *Σασί και δίσκος λεπίδων στη σελίδα 45*
2. Αφαιρέστε τις 14 βίδες με εργαλείο Torx 20.

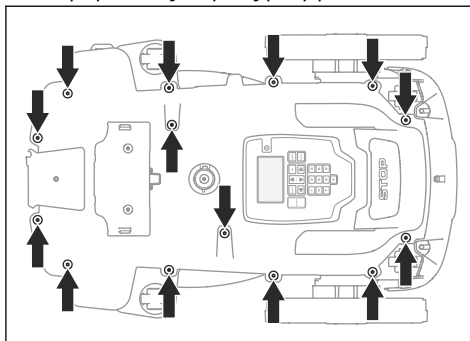

3. Ανασηκώστε το πίσω άκρο του πάνω τμήματος του σασί.
4. Αποσυνδέστε το καλώδιο από την κύρια ηλεκτρονική πλακέτα.
5. Αφαιρέστε το πάνω τμήμα του σασί.
6. Αφαιρέστε τη βίδα που συγκρατεί την μπαταρία με εργαλείο Torx 20.

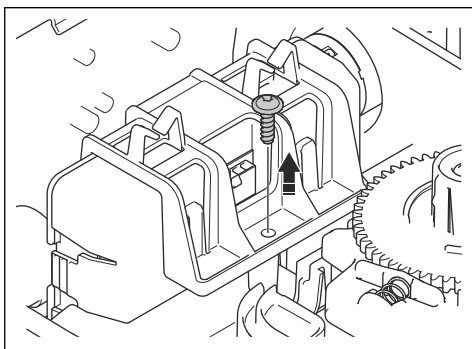

7. Πιέστε για να αφαιρέσετε τα κλιπ και ανασηκώστε τη θήκη της μπαταρίας.

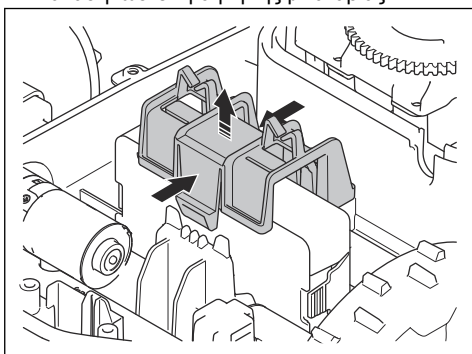

8. Αποσυνδέστε το καλώδιο της μπαταρίας από την κύρια ηλεκτρονική πλακέτα.

8 Τεχνικά στοιχεία

8.1 Τεχνικά στοιχεία

Διαστάσεις	Automower® 305
Μήκος, cm / "	57 / 22,4
Πλάτος, cm / "	43 / 16,9
Ύψος, cm / "	25 / 9,8
Βάρος, kg / lbs	9,4 / 21

Ηλεκτρικό σύστημα	Automower® 305
Μπαταρία ιόντων λιθίου 18,5 V/2,1 Ah, κωδ. πρ.	584 85 28-01, 584 85 28-02
Μπαταρία ιόντων λιθίου 18 V/2,0 Ah, κωδ. πρ.	584 85 28-03, 590 21 42-02, 593 11 40-01, 593 11 40-02
Μπαταρία ιόντων λιθίου 18,25 V/2,0 Ah, κωδ. πρ.	584 85 28-04, 590 21 42-03
Τροφοδοτικό, V/28 V DC	100-240
Μήκος καλωδίου χαμηλής τάσης, m / ft	5 / 16
Μέση κατανάλωση ενέργειας σε μέγιστη χρήση	5 kWh/μήνα σε χώρο εργασίας 600 m ² / 0,15 εκταρίων
Ρεύμα φόρτισης, A DC	1,3
Τύπος τροφοδοτικού	ADP-40EW, ADP-40BR, FW7312
Μέσος χρόνος χλοοκοπής, min	60
Μέσος χρόνος φόρτισης, min	60

Κεραία καλωδίου οριοθέτησης	Automower® 305
Ζώνη συχνοτήτων λειτουργίας, Hz	300-80000
Μέγιστη ισχύς ραδιοσυχνότητας, mW @60m ⁵	<25

⁵ Μέγιστη ενεργή ισχύς εξόδου για κεραίες στη ζώνη συχνοτήτων όπου λειτουργεί το ραδιόφωνο.

Εκπομπές θορύβου που μετρούνται στο περιβάλλον ως ηχητική ισχύς⁶	Automower® 305
Μετρούμενο επίπεδο θορύβου ηχητικής ισχύος, dB (A)	58
Εγγυημένο επίπεδο θορύβου ηχητικής ισχύος, dB (A)	59
Επίπεδο θορύβου ηχητικής πίεσης στο αυτί του χειριστή, dB (A) ⁷	47

Χλοκοπή	Automower® 305
Σύστημα κοπής	3 περιστρεφόμενες λεπίδες κοπής
Ταχύτητα περιστροφής μοτέρ λεπίδων, σ.α.λ.	2200
Κατανάλωση ρεύματος στη διάρκεια της κοπής W +/- 20 %	25
Ύψος κοπής, cm / "	2-5 / 0,8-2,0
Πλάτος κοπής, cm / "	22 / 8,7
Ελάχιστο πλάτος διέλευσης, cm / "	60 / 24
Μέγιστη γωνία για την περιοχή εργασίας, %	40
Μέγιστη γωνία για το καλώδιο οριοθέτησης, %	15
Μέγιστο μήκος καλωδίου οριοθέτησης, m / ft	800 / 2600
Μέγιστο μήκος βρόχου οδήγησης, m / ft	400 / 1300
Ικανότητα λειτουργίας, m ² / εκτάρια, +/- 20%	600 / 0,15

Κατηγορία IP	Automower® 305
Ρομποτικό χλοοκοπτικό γκαζόν	IPX5
Βάση φόρτισης	IPX1
Τροφοδοτικό	IPX4

8.2 Σήματα κατατεθέντα

Η λέξη *Bluetooth*[®] και τα σχετικά λογότυπα είναι σήματα κατατεθέντα και ανήκουν στην *Bluetooth SIG, inc.*. Οποιαδήποτε χρήση αυτών των σημάτων από την Husqvarna γίνεται κατόπιν άδειας.

⁶ Εκπομπές θορύβου στο περιβάλλον, οι οποίες μετρούνται ως ηχητική ισχύς (L_{wa}) σε συμμόρφωση με την οδηγία ΕΚ 2000/14/ΕΚ και τη νομοθεσία της Νότιας Νέας Ουαλίας "Κανονισμός για την προστασία των περιβαλλοντικών δράσεων (έλεγχος θορύβου) του 2017". Η εγγυημένη στάθμη ηχητικής ισχύος συμπεριλαμβάνει διακυμάνσεις κατά την παραγωγή, καθώς και διακυμάνσεις από τον κώδικα δοκιμής κατά 1-3 dB(A). Τα στοιχεία για τις εκπομπές θορύβου βρίσκονται στην πινακίδα χαρακτηριστικών και στο κεφάλαιο "Τεχνικά στοιχεία".

⁷ Αβεβαιότητες ηχητικής πίεσης θορύβου K_{pA} , 2-4 dB (A)

9 Εγγύηση

9.1 Όροι εγγύησης

Η Husqvarna® εγγυάται την καλή λειτουργία του παρόντος προϊόντος για μια περίοδο 2 ετών (από την ημερομηνία αγοράς). Η εγγύηση καλύπτει σοβαρά ελαττώματα στα υλικά ή ελαττωματική κατασκευή. Εντός της περιόδου εγγύησης, αντικαθιστούμε ή επισκευάζουμε το προϊόν χωρίς χρέωση, εάν πληρούνται οι ακόλουθες προϋποθέσεις:

- Το προϊόν και η βάση φόρτισης πρέπει να χρησιμοποιούνται μόνο σύμφωνα με τις οδηγίες του παρόντος εγχειριδίου χρήσης. Η παρούσα εγγύηση του κατασκευαστή δεν επηρεάζει τα δικαιώματα εγγύησης έναντι του αντιπροσώπου/εμπόρου λιανικής πώλησης.
- Τελικοί χρήστες ή μη εξουσιοδοτημένα τρίτα μέρη απαγορεύεται να επιχειρήσουν να επισκευάσουν το προϊόν.

Παραδείγματα βλαβών που δεν περιλαμβάνονται στην εγγύηση:

- Ζημιές από εισχώρηση νερού λόγω της χρήσης πλαστικής συσκευής υψηλής πίεσης ή βύθισης κάτω από το νερό, για παράδειγμα, όταν σχηματιστούν λιμνάζοντα νερά από δυνατή βροχή.
- Ζημιά από κεραυνό.
- Ζημιά από μη ενδεδειγμένη αποθήκευση ή χειρισμό της μπαταρίας.
- Ζημιά από χρήση μη γνήσιας μπαταρίας της Husqvarna.
- Ζημιά που μπορεί να προκληθεί από τη μη χρήση γνήσιων ανταλλακτικών και αξεσουάρ της Husqvarna, όπως λεπίδες και υλικά εγκατάστασης.
- Ζημιά στο καλώδιο βρόχου.
- Βλάβη που προκλήθηκε από μη εξουσιοδοτημένη αλλαγή ή τροποποίηση του προϊόντος ή του τροφοδοτικού του.

Οι λεπίδες και οι τροχοί θεωρούνται αναλώσιμα και δεν καλύπτονται από την εγγύηση.

Αν προκύψει σφάλμα στο προϊόν Husqvarna, επικοινωνήστε με το τμήμα εξυπηρέτησης πελατών της Husqvarna για περαιτέρω οδηγίες. Όταν επικοινωνείτε με το τμήμα εξυπηρέτησης πελατών της Husqvarna, θα πρέπει να έχετε

πρόχειρη την απόδειξη και τον αριθμό σειράς του προϊόντος.

10 Δήλωση Συμμόρφωσης ΕΚ

10.1 Δήλωση Συμμόρφωσης ΕΚ

Η **Husqvarna AB**, SE-561 82 Huskvarna, Σουηδία, τηλ.: +46-36-146500, δηλώνει ότι τα **Husqvarna® Automower® 305**, και με αριθμούς σειράς έτους κατασκευής 2019, εβδομάδα 45 και έπειτα (το έτος και η εβδομάδα αναγράφονται ρητά στην πινακίδα στοιχείων και ακολουθούνται από τον αριθμό σειράς) συμμορφώνονται με τις απαιτήσεις της ΟΔΗΓΙΑΣ ΤΟΥ ΣΥΜΒΟΥΛΙΟΥ:

- Οδηγία "σχετικά με τα μηχανήματα" **2006/42/ΕΚ**.
 - Ειδικές απαιτήσεις για ρομποτικές ηλεκτροκίνητες χορτοκοπτικές μηχανές που λειτουργούν με μπαταρία **EN 50636-2-107: 2015**.
 - Ηλεκτρομαγνητικά πεδία **EN 62233: 2008**.
- Οδηγία για τον "περιορισμό της χρήσης ορισμένων επικίνδυνων ουσιών" **2011/65/ΕΕ**.
 - Εφαρμόζεται το εξής πρότυπο: **EN 50581:2012**
- Οδηγία "σχετικά με την εκπομπή θορύβου στο περιβάλλον από εξοπλισμό προς χρήση σε εξωτερικούς χώρους" **2000/14/ΕΚ**. Ανατρέξτε επίσης στην ενότητα *Τεχνικά στοιχεία στη σελίδα 67* για πληροφορίες σχετικά με τις εκπομπές θορύβου και το πλάτος κοπής.

Για τα **Automower® 305** (πιστοποιητικό 01/901/322): Ο κοινοποιημένος οργανισμός 0404, RISE SMP Svensk Maskinprovning AB, Box 7035, SE-750 07 Uppsala, Sweden έχει εκδώσει αναφορά σχετικά με την αξιολόγηση της συμμόρφωσης σύμφωνα με το παράρτημα VI της Οδηγίας του Συμβουλίου της 8ης Μαΐου 2000 "σχετικά με τις εκπομπές θορύβου στο περιβάλλον" 2000/14/ΕΚ.

- Οδηγία "σχετικά με το ραδιοεξοπλισμό" **2014/53/ΕΕ**. Εκδίδεται πιστοποιητικό εξέτασης τύπου για εξέταση σύμφωνα με την οδηγία 2014/53/ΕΕ. Εφαρμόστηκαν τα ακόλουθα πρότυπα:

- **ETSI EN 303 447 V1.1.1**

Ηλεκτρομαγνητική συμβατότητα:

- **ETSI EN 301 489-1 V2.2.0**
- **EN 61000-6-1:2007**
- **EN 61000-6-3:2007/A1:2011**

Επίσης, για τα **Husqvarna® Automower® 305** που είναι εξοπλισμένα με τη μονάδα **Automower® Connect**:

- **ETSI EN 301 489-19 V2.1.0**
- **ETSI EN 301 489-52 V1.1.1**
- **ETSI EN 301 511 V12.5.1**
- **ETSI EN 301 908-2 V11.1.1**

Επίσης, για τα **Husqvarna® Automower® 305** που είναι εξοπλισμένα με **Bluetooth®**:

- **ETSI EN 300 328 V2.1.1**
- **ETSI EN 301 489-17 V3.1.1**



Huskvarna, 2020-02-01

Lars Roos

Global R&D Director, Electric category

(Εξουσιοδοτημένος εκπρόσωπος της Husqvarna AB και υπεύθυνος για την τεχνική τεκμηρίωση.)



Husqvarna®

Το AUTOMOWER® είναι σήμα κατατεθέν και ανήκει στην Husqvarna AB.
Copyright© 2020 HUSQVARNA. All rights reserved.

www.husqvarna.com

Αρχικές οδηγίες

1142217-71



2020-03-18