



Husqvarna®



**HUSQVARNA AUTOMOWER®
420/430X/450X
ΕΓΧΕΙΡΙΔΙΟ ΧΕΙΡΙΣΤΗ**







1 Εισαγωγή και ασφάλεια	3	9 Επίλυση προβλημάτων	80
1.1 Εισαγωγή	3	9.1 Μηνύματα λαθών	80
1.2 Σύμβολα στο προϊόν	4	9.2 Μηνύματα πληροφοριών	83
1.3 Σύμβολα στο εγχειρίδιο χρήσης	6	9.3 Ενδεικτική λυχνία στη βάση φόρτισης	84
1.4 Οδηγίες ασφαλείας	6	9.4 Σύμπτωμα	85
2 Παρουσίαση	10	9.5 Εύρεση κομμένων σημείων στο καλώδιο βρόχου	87
2.1 Περιγραφή μερών	11	10 Τεχνικά στοιχεία	91
2.2 Περιεχόμενα συσκευασίας	12	11 Όροι εγγύησης	92
2.3 Λειτουργία	12	12 Περιβαλλοντικές πληροφορίες	93
3 Εγκατάσταση	16	12.1 Αφαίρεση της μπαταρίας για ανακύκλωση	93
3.1 Προετοιμασίες	16	13 Δήλωση συμμόρφωσης ΕΕ	95
3.2 Εγκατάσταση της βάσης φόρτισης	17		
3.3 Φόρτιση της μπαταρίας	20		
3.4 Εγκατάσταση του καλωδίου οριοθέτησης	21		
3.5 Σύνδεση του καλωδίου οριοθέτησης	27		
3.6 Εγκατάσταση του καλωδίου οδήγησης	28		
3.7 Έλεγχος της εγκατάστασης	31		
3.8 Αρχική εκκίνηση και βαθμονόμηση	32		
3.9 Δοκιμή επιστροφής στη βάση φόρτισης	32		
4 Χρήση	33		
4.1 Φόρτιση αποφορτισμένης μπαταρίας	33		
4.2 Χρήση του χρονομέτρου	34		
4.3 Έναρξη λειτουργίας	35		
4.4 Διακοπή λειτουργίας	35		
4.5 Απενεργοποίηση	35		
4.6 Ρύθμιση του ύψους κοπής	36		
5 Ταμπλό ελέγχου	37		
5.1 Τρόπος λειτουργίας "Έναρξη λειτουργίας"	38		
5.2 Τρόπος λειτουργίας "Στάθμευση"	39		
5.3 Κύριος διακόπτης	40		
5.4 Το κουμπί PARK στη βάση φόρτισης	40		
6 Λειτουργίες μενού	41		
6.1 Κύριο μενού	41		
6.2 Δομή μενού	42		
6.3 Χρονόμετρο	43		
6.4 Ύψος κοπής	46		
6.5 Ασφάλεια	47		
6.6 Μηνύματα	49		
6.7 Χρονοδιακόπτης καιρού	50		
6.8 Εγκατάσταση	51		
6.9 Ρυθμίσεις	61		
6.10 Αξεσουάρ	65		
7 Παραδείγματα αυλών	69		
8 Συντήρηση	74		
8.1 Αποθήκευση κατά τη χειμερινή περίοδο	75		
8.2 Χειμερινή συντήρηση	76		
8.3 Μετά την αποθήκευση κατά τη χειμερινή περίοδο	76		
8.4 Καθαρισμός	76		
8.5 Μεταφορά και μετακίνηση	77		
8.6 Σε περίπτωση καταιγίδας	78		
8.7 Λεπίδες	78		
8.8 Μπαταρία	79		



ΥΠΟΜΝΗΜΑ

Σειριακός
αριθμός: _____

Κωδικός PIN: _____

Αντιπρόσωπος: _____

Τηλέφωνο
αντιπροσώπου: _____

Σε περίπτωση κλοπής του ρομπωτικού χλοοκοπτικού, είναι σημαντικό να ειδοποιηθεί η Husqvarna AB. Επικοινωνήστε με τον τοπικό αντιπρόσωπο και δηλώστε το σειριακό αριθμό του προϊόντος, ώστε να καταχωριστεί στη διεθνή βάση δεδομένων ως κλεμμένο. Αυτό είναι ένα σημαντικό βήμα στη διαδικασία αντικλεπτικής προστασίας, καθώς μειώνει το ενδιαφέρον για την αγορά και την πώληση κλεμμένων ρομπωτικών χλοοκοπτικών.

Ο σειριακός αριθμός του προϊόντος αποτελείται από εννέα ψηφία και αναγράφεται στην πινακίδα στοιχείων του προϊόντος (στο εσωτερικό του καλύμματος της οθόνης), καθώς και στη συσκευασία του προϊόντος.

www.automower.com

1 Εισαγωγή και ασφάλεια

1.1 Εισαγωγή

Συγχαρητήρια για την επιλογή ενός προϊόντος εξαιρετικά υψηλής ποιότητας. Για να αποκομίσετε τα βέλτιστα αποτελέσματα από το ρομποτικό χλοοκοπτικό της Husqvarna, απαιτείται να γνωρίζετε τον τρόπο λειτουργίας του. Το παρόν εγχειρίδιο χρήσης περιέχει σημαντικές πληροφορίες σχετικά με το ρομποτικό χλοοκοπτικό, καθώς και τον τρόπο εγκατάστασης και χρήσης του.

Ως συμπλήρωμα στο παρόν εγχειρίδιο χρήστη, διατίθενται περισσότερες πληροφορίες στην ιστοσελίδα του Automower®, www.automower.se. Εδώ μπορείτε να βρείτε περισσότερη βοήθεια και καθοδήγηση για τη χρήση του.

Λάβετε υπόψη ότι ο χειριστής είναι υπεύθυνος για ατυχήματα ή επικίνδυνες καταστάσεις που μπορεί να προκληθούν σε άλλα άτομα ή στην περιουσία τους.

Η Husqvarna εφαρμόζει μια πολιτική συνεχούς ανάπτυξης προϊόντων και συνεπώς διατηρεί το δικαίωμα να προβαίνει σε τροποποιήσεις στη σχεδίαση, την εμφάνιση και τη λειτουργία των προϊόντων χωρίς προειδοποίηση.

Για λόγους διευκόλυνσης, στο εγχειρίδιο χρήσης χρησιμοποιείται το ακόλουθο σύστημα:

- Το κείμενο με *πλάγια* γραφή είναι κείμενο που εμφανίζεται στην οθόνη του ρομποτικού χλοοκοπτικού ή παραπέμπει σε άλλη ενότητα του εγχειριδίου χρήσης.
- Οι λέξεις με **έντονη** γραφή αναφέρονται στα κουμπιά που βρίσκονται στο πληκτρολόγιο του ρομποτικού χλοοκοπτικού.
- Οι λέξεις με ΚΕΦΑΛΑΙΑ γράμματα και *πλάγια* γραφή αναφέρονται στη θέση του κύριου διακόπτη και στους διαφορετικούς τρόπους λειτουργίας του ρομποτικού χλοοκοπτικού.

ΣΗΜΑΝΤΙΚΗ ΠΛΗΡΟΦΟΡΙΑ

Διαβάστε με προσοχή το εγχειρίδιο χρήσης για να κατανοήσετε τις οδηγίες προτού χρησιμοποιήσετε το ρομποτικό χλοοκοπτικό. Φυλάξτε το εγχειρίδιο χρήσης σε ασφαλές μέρος για να μπορείτε να το συμβουλευτείτε στο μέλλον!

Αυτή η συσκευή δεν προορίζεται για χρήση από άτομα (συμπεριλαμβανομένων των παιδιών) με ειδικές ανάγκες ή από άτομα χωρίς εμπειρία και γνώση. Μπορούν να χρησιμοποιούν τη συσκευή μόνο υπό επίβλεψη ή εάν έχουν λάβει οδηγίες χρήσης από άτομο υπεύθυνο για την ασφάλειά τους. Τα παιδιά πρέπει να επιβλέπονται, ώστε να διασφαλιστεί ότι δεν παίζουν με τη συσκευή.

www.automower.com



1001-003

ΕΙΣΑΓΩΓΗ ΚΑΙ ΑΣΦΑΛΕΙΑ

ΣΗΜΕΙΩΣΕΙΣ ΕΚΔΟΣΗΣ

Αυτή η συσκευή μπορεί να χρησιμοποιηθεί από παιδιά άνω των οκτώ ετών και άτομα με ειδικές ανάγκες ή από άτομα χωρίς εμπειρία και γνώση εφόσον επιβλέπονται ή έχουν λάβει οδηγίες σχετικά με την ασφαλή χρήση της συσκευής και έχουν κατανοήσει τους κινδύνους που σχετίζονται με τη χρήση της.

Τα παιδιά δεν πρέπει να παίζουν με τη συσκευή. Δεν θα πρέπει να γίνονται εργασίες καθαρισμού και συντήρησης από παιδιά χωρίς επίβλεψη.



ΠΡΟΕΙΔΟΠΟΙΗΣΗ

Το ρομποτικό χλοοκοπτικό μπορεί να είναι επικίνδυνη σε περίπτωση λανθασμένης χρήσης.



ΠΡΟΕΙΔΟΠΟΙΗΣΗ

Μη χρησιμοποιείτε ποτέ το ρομποτικό χλοοκοπτικό, αν βρίσκονται σε μικρή απόσταση άτομα, ιδιαίτερα παιδιά ή κατοικίδια.

1.2 Σύμβολα στο προϊόν

Τα σύμβολα αυτά βρίσκονται πάνω στο ρομποτικό χλοοκοπτικό. Μελετήστε τα προσεκτικά.

- Διαβάστε με προσοχή το εγχειρίδιο χρήσης για να κατανοήσετε τις οδηγίες προτού χρησιμοποιήσετε το ρομποτικό χλοοκοπτικό. Για την ασφαλή και αποτελεσματική χρήση του ρομποτικού χλοοκοπτικού, πρέπει να τηρούνται οι προειδοποιήσεις και οι οδηγίες ασφαλείας που παρέχονται σε αυτό το εγχειρίδιο χρήσης.
- Για να θέσετε το ρομποτικό χλοοκοπτικό σε λειτουργία, πρέπει να έχετε γυρίσει τον κεντρικό διακόπτη στη θέση 1 και να έχετε εισαγάγει τον σωστό κωδικό PIN. Πριν από κάθε επιθεώρηση ή/και συντήρηση, γυρίστε τον κεντρικό διακόπτη στη θέση 0.
- Διατηρείτε απόσταση ασφαλείας από το ρομποτικό χλοοκοπτικό όταν βρίσκεται σε λειτουργία. Διατηρείτε τα χέρια και τα πόδια σας μακριά από τις περιστρεφόμενες λεπίδες. Μην τοποθετείτε ποτέ τα χέρια ή τα πόδια σας κοντά ή κάτω από το σώμα του χλοοκοπτικού όταν αυτό βρίσκεται σε λειτουργία.

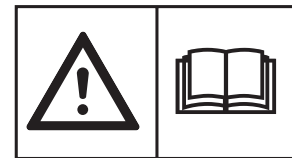

3018-173



3018-174



3018-066

ΕΙΣΑΓΩΓΗ ΚΑΙ ΑΣΦΑΛΕΙΑ

- Μην ανεβαίνετε επάνω στο ρομποτικό χλοοκοπτικό.



- Αυτό το προϊόν συμμορφώνεται με τις ισχύουσες οδηγίες ΕΚ.



3012-665

6001-024

- Εκπομπές θορύβου στο περιβάλλον. Αυτές οι εκπομπές θορύβου αναγράφονται στο κεφάλαιο 10, Τεχνικά στοιχεία, και στην πινακίδα στοιχείων.



3012-1059

- Δεν επιτρέπεται η απόρριψη του προϊόντος ως κανονικό οικιακό απόρριμμα, όταν έχει φτάσει στο τέλος της ωφέλιμης ζωής του. Βεβαιωθείτε ότι το προϊόν θα ανακυκλωθεί σύμφωνα με την τοπική νομοθεσία.



3012-689

- Μην χρησιμοποιείτε ποτέ πλυστική συσκευή υψηλής πίεσης ή ακόμα και τρεχούμενο νερό για να καθαρίσετε το ρομποτικό χλοοκοπτικό.

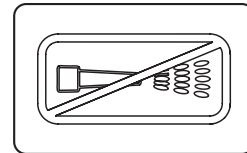

3018-062

- Το σασί περιλαμβάνει εξαρτήματα ευαίσθητα στις ηλεκτροστατικές εκκενώσεις. Επίσης, το σασί αποτελεί σημαντικό τμήμα της κατασκευής του ρομποτικού χλοοκοπτικού και πρέπει να επανασφραγίζεται με επαγγελματικό τρόπο πριν από τη χρήση του προϊόντος σε εξωτερικούς χώρους. Για το λόγο αυτό, μόνο εξουσιοδοτημένοι τεχνικοί συντήρησης επιτρέπεται να ανοίγουν το σασί. Εάν σπάσει η σφραγίδα, η εγγύηση παύει να ισχύει εν όλω ή εν μέρει.



3012-1097

- Μην κόβετε, μην προεκτείνετε και μην ενώνετε το καλώδιο χαμηλής τάσης με άλλα καλώδια.

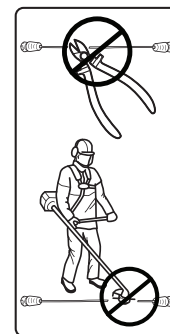

3012-1097

- Μην χρησιμοποιείτε χορτοκοπτικό κοντά στο καλώδιο χαμηλής τάσης. Να είστε προσεκτικοί κατά την κοπή των άκρων του γρασιδιού, όπου είναι τοποθετημένο το καλώδιο.

ΕΙΣΑΓΩΓΗ ΚΑΙ ΑΣΦΑΛΕΙΑ

1.3 Σύμβολα στο εγχειρίδιο χρήσης

Αυτά τα σύμβολα απαντώνται στο εγχειρίδιο χρήσης. Μελετήστε τα προσεκτικά.

- Πριν από κάθε επιθεώρηση ή/και συντήρηση, γυρίστε τον κεντρικό διακόπτη στη θέση 0.
- Φοράτε πάντα προστατευτικά γάντια όταν εκτελείτε εργασίες στο σασί του ρομποτικού χλοοκοπτικού.
- Μην χρησιμοποιείτε ποτέ πλυστική συσκευή υψηλής πίεσης ή ακόμα και τρεχούμενο νερό για να καθαρίσετε το ρομποτικό χλοοκοπτικό.
- Το πλαίσιο προειδοποίησης υποδεικνύει κίνδυνο προσωπικού τραυματισμού, ειδικά εάν δεν τηρηθούν οι οδηγίες.
- Το πλαίσιο πληροφοριών υποδεικνύει τον κίνδυνο υλικής ζημιάς, ειδικά εάν δεν τηρηθούν οι οδηγίες. Το πλαίσιο χρησιμοποιείται, επίσης, για να υποδείξει τον κίνδυνο σφάλματος χρήστη.

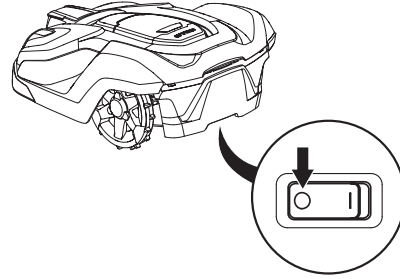

3012-1060



3012-272

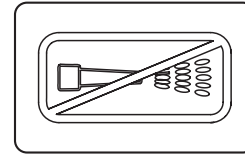

3018-062



ΠΡΟΕΙΔΟΠΟΙΗΣΗ

Κείμενο

ΣΗΜΑΝΤΙΚΗ ΠΛΗΡΟΦΟΡΙΑ

Κείμενο

1.4 Οδηγίες ασφαλείας

Χρήση

- Το ρομποτικό χλοοκοπτικό προορίζεται για την κοπή γρασιδιού σε ανοιχτές και επίπεδες επιφάνειες εδάφους. Επιτρέπεται να χρησιμοποιηθεί μόνο με τον εξοπλισμό που συνιστάται από τον κατασκευαστή. Όλες οι άλλες χρήσεις είναι εσφαλμένες. Οι οδηγίες του κατασκευαστή για τη λειτουργία, τη συντήρηση και την επισκευή πρέπει να τηρούνται επακριβώς.
- Χρησιμοποιήστε τη λειτουργία **PARK** ή απενεργοποιήστε τον κύριο διακόπτη του ρομποτικού χλοοκοπτικού, εάν βρίσκονται σε κοντινή απόσταση άλλα άτομα, κυρίως παιδιά και κατοικίδια. Εάν άλλα άτομα ή κατοικίδια βρίσκονται σε κοντινή απόσταση από την περιοχή χλοοκοπής, συνιστούμε να προγραμματίσετε το χλοοκοπτικό ώστε να χρησιμοποιείται σε περιόδους που δεν υπάρχουν άτομα κοντά του, π.χ. τη νύχτα. Ανατρέξτε στην ενότητα 6.3 *Χρονόμετρο στη σελίδα 43*.



1001-003

ΕΙΣΑΓΩΓΗ ΚΑΙ ΑΣΦΑΛΕΙΑ

- Το ρομποτικό χλοοκοπτικό γκαζόν μπορεί να χρησιμοποιείται, να συντηρείται και να επισκευάζεται μόνο από άτομα που είναι πλήρως εξοικειωμένα με τα ιδιαίτερα χαρακτηριστικά του και τους κανονισμούς ασφαλείας. Διαβάστε με προσοχή το εγχειρίδιο χρήσης και βεβαιωθείτε ότι έχετε κατανοήσει τις οδηγίες προτού χρησιμοποιήσετε το ρομποτικό χλοοκοπτικό.
- Απαγορεύεται η τροποποίηση της αρχικής σχεδίασης του ρομποτικού χλοοκοπτικού. Οποιαδήποτε τροποποίηση γίνεται με δικό σας κίνδυνο.
- Βεβαιωθείτε ότι στο γρασίδι δεν υπάρχουν πέτρες, κλαδιά, εργαλεία, παιχνίδια ή άλλα αντικείμενα που θα μπορούσαν να προκαλέσουν ζημιά στις λεπίδες. Εάν υπάρχουν αντικείμενα στο γρασίδι, ενδέχεται να "κολλήσουν" στο ρομποτικό χλοοκοπτικό και να χρειαστεί βοήθεια για την απομάκρυνσή τους πριν συνεχιστεί η λειτουργία το χλοοκοπτικού.
- Θέτετε το ρομποτικό χλοοκοπτικό σε λειτουργία σύμφωνα με τις οδηγίες. Όταν ο κύριος διακόπτης είναι στη θέση 1, βεβαιωθείτε ότι τα χέρια και τα πόδια σας βρίσκονται μακριά από τις περιστρεφόμενες λεπίδες. Μην τοποθετείτε ποτέ τα χέρια και τα πόδια σας κάτω από το ρομποτικό χλοοκοπτικό.
- Μην ανασηκώνετε ποτέ το ρομποτικό χλοοκοπτικό και μην τη μεταφέρετε όταν ο κεντρικός διακόπτης βρίσκεται στη θέση 1.
- Μην επιτρέψετε σε άτομα που δεν γνωρίζουν τον τρόπο λειτουργίας και συμπεριφοράς του ρομποτικού χλοοκοπτικού να το χρησιμοποιούν.
- Το ρομποτικό χλοοκοπτικό δεν πρέπει να συγκρούεται ποτέ με ανθρώπους ή ζώα. Εάν βρεθεί άνθρωπος ή ζώο στη διαδρομή του ρομποτικού χλοοκοπτικού, πρέπει να σταματήσετε αμέσως το χλοοκοπτικό. Ανατρέξτε στην ενότητα 4.4 Διακοπή λειτουργίας στη σελίδα 35.
- Μην τοποθετείτε αντικείμενα επάνω στο ρομποτικό χλοοκοπτικό ή στη βάση φόρτισής του.
- Μην επιτρέψετε τη χρήση του ρομποτικού χλοοκοπτικού με ελαττωματικό δίσκο ή σώμα λεπίδας. Επίσης, μην χρησιμοποιείτε το χλοοκοπτικό εάν υπάρχουν ελαττωματικές λεπίδες, βίδες, παξιμάδια ή καλώδια.
- Μην χρησιμοποιείτε το ρομποτικό χλοοκοπτικό εάν δεν λειτουργεί ο κεντρικός διακόπτης.
- Όταν δεν χρησιμοποιείτε το ρομποτικό χλοοκοπτικό, απενεργοποιήστε το από τον κεντρικό διακόπτη. Για να θέσετε το ρομποτικό χλοοκοπτικό σε λειτουργία, πρέπει να έχετε γυρίσει τον κεντρικό διακόπτη στη θέση 1 και να έχετε εισαγάγει τον σωστό κωδικό PIN.
- Το ρομποτικό χλοοκοπτικό δεν πρέπει ποτέ να χρησιμοποιείται ταυτόχρονα με κάποιο ψεκαστήρα. Σε αυτήν την περίπτωση, χρησιμοποιήστε τη λειτουργία χρονομέτρου, βλ. 6.3 Χρονομετρο στη σελίδα 43, ώστε το χλοοκοπτικό να μην λειτουργεί ποτέ ταυτόχρονα με τον ψεκαστήρα.
- Η Husqvarna δεν εγγυάται την πλήρη συμβατότητα του ρομποτικού χλοοκοπτικού με άλλα ασύρματα συστήματα, όπως τηλεχειριστήρια, ραδιοπομπούς, βοηθήματα ακοής, υπόγειες ηλεκτρικές περιφράξεις για ζώα ή παρόμοιο εξοπλισμό.
- Ο ήχος της ενσωματωμένης ειδοποίησης είναι πολύ δυνατός. Να είστε προσεκτικοί, ιδιαίτερα κατά τη χρήση του ρομποτικού χλοοκοπτικού σε κλειστό χώρο.

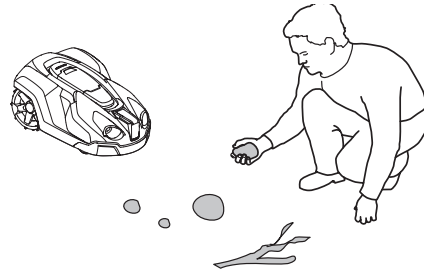

3012-1057



3012-663



ΕΙΣΑΓΩΓΗ ΚΑΙ ΑΣΦΑΛΕΙΑ

Μετακίνηση

Όταν μεταφέρετε το ρομποτικό χλοοκοπτικό σε μεγάλες αποστάσεις, πρέπει να χρησιμοποιείτε την αρχική συσκευασία.

Για να τη μεταφέρετε από το χώρο εργασίας ή για να τη μετακινήσετε μέσα σε αυτόν:

1. Πατήστε το κουμπί **STOP** για να θέσετε το ρομποτικό χλοοκοπτικό εκτός λειτουργίας. Εάν το επίπεδο ασφαλείας έχει οριστεί σε μεσαίο ή υψηλό (βλ. 6.5 Ασφάλεια στη σελίδα 47.), πρέπει να εισαγάγετε τον κωδικό PIN. Ο κωδικός PIN αποτελείται από τέσσερα ψηφία και επιλέγεται την πρώτη φορά που θέτετε σε λειτουργία το ρομποτικό χλοοκοπτικό, βλ. 3.8 Αρχική εκκίνηση και βαθμονόμηση στη σελίδα 32.
2. Θέστε τον κύριο διακόπτη στη θέση 0.

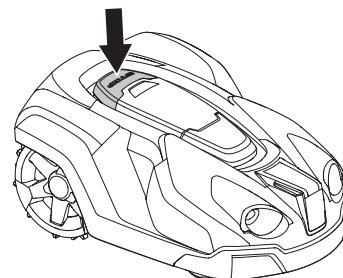

3012-1044

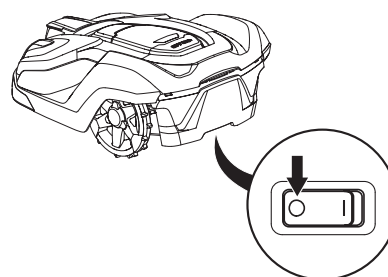

3012-1060

3. Μεταφέρετε το ρομποτικό χλοοκοπτικό από τη λαβή που βρίσκεται στο πίσω μέρος του προϊόντος. Μεταφέρετε το ρομποτικό χλοοκοπτικό με το δίσκο λεπίδων μακριά από το σώμα σας.



3012-1203

ΣΗΜΑΝΤΙΚΗ ΠΛΗΡΟΦΟΡΙΑ

Μην σηκώνετε το ρομποτικό χλοοκοπτικό όταν βρίσκεται στη βάση φόρτισης. Μπορεί να προκληθεί ζημιά στη βάση φόρτισης ή/και στο ρομποτικό χλοοκοπτικό. Πατήστε το κουμπί STOP και απομακρύνετε το ρομποτικό χλοοκοπτικό από τη βάση φόρτισης πριν το σηκώσετε.



ΕΙΣΑΓΩΓΗ ΚΑΙ ΑΣΦΑΛΕΙΑ

Συντήρηση



ΠΡΟΕΙΔΟΠΟΙΗΣΗ

Όταν το ρομποτικό χλοοκοπτικό είναι αναποδογυρισμένο, ο κύριος διακόπτης πρέπει πάντα να βρίσκεται στη θέση 0.

Ο κεντρικός διακόπτης πρέπει να βρίσκεται στη θέση 0 κατά την εκτέλεση οποιασδήποτε εργασίας στο σασί του χλοοκοπτικού, όπως κατά τον καθαρισμό ή την αντικατάσταση των λεπίδων.

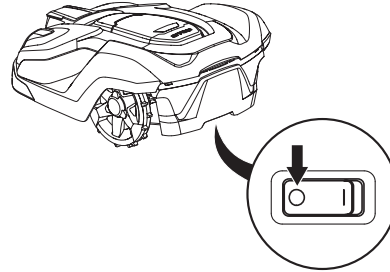

3012-1060

ΣΗΜΑΝΤΙΚΗ ΠΛΗΡΟΦΟΡΙΑ

Μην χρησιμοποιείτε ποτέ πλυστική συσκευή υψηλής πίεσης ή ακόμα και τρεχούμενο νερό για να καθαρίσετε το ρομποτικό χλοοκοπτικό. Μην χρησιμοποιείτε ποτέ διαλύτες για τον καθαρισμό.

Επιθεωρείτε το ρομποτικό χλοοκοπτικό κάθε εβδομάδα και αντικαθιστάτε όλα τα εξαρτήματα που έχουν φθαρεί ή υποστεί ζημιά. Οι εβδομαδιαίες επιθεωρήσεις πρέπει να περιλαμβάνουν τις εξής ενέργειες:

- Απομακρύνετε από τη βάση φόρτισης το γρασίδι, τα φύλλα, τα κλαδιά ή άλλα αντικείμενα που μπορεί να εμποδίσουν τη σύνδεση του ρομποτικού χλοοκοπτικού στη βάση φόρτισης.
- Γυρίστε τον κεντρικό διακόπτη στη θέση 0 και φορέστε προστατευτικά γάντια. Αναποδογυρίστε το ρομποτικό χλοοκοπτικό. Ελέγξτε τα παρακάτω:
 1. Καθαρίστε τους κινητήριους τροχούς. Εάν υπάρχει γρασίδι στους κινητήριους τροχούς, μπορεί να επηρεαστεί ο τρόπος λειτουργίας του ρομποτικού χλοοκοπτικού σε πρηνή.
 2. Καθαρίστε τους εμπρόσθιους τροχούς. Εάν υπάρχει γρασίδι στους εμπρόσθιους τροχούς και στους άξονες των εμπρόσθιων τροχών, μπορεί να επηρεαστεί η απόδοση.
 3. Καθαρίστε το σώμα, το σασί και το σύστημα κοπής. Τυχόν γρασίδι, φύλλα και άλλα αντικείμενα, τα οποία προσθέτουν βάρος στο προϊόν, ενδέχεται να επηρεάσουν την απόδοσή του.
 4. Βεβαιωθείτε ότι όλες οι λεπίδες του χλοοκοπτικού βρίσκονται σε άριστη κατάσταση. Ελέγξτε επίσης αν οι λεπίδες μπορούν να περιστρέφονται ελεύθερα. Ακόμα και αν οι λεπίδες του χλοοκοπτικού βρίσκονται σε άριστη κατάσταση, πρέπει να αντικαθίστανται τακτικά, ώστε να εξασφαλίζεται το βέλτιστο αποτέλεσμα κοπής του γρασίδι και χαμηλή ενεργειακή κατανάλωση. Εάν είναι απαραίτητο, αντικαταστήστε όλες τις λεπίδες και τις βίδες ταυτόχρονα, ώστε να διατηρείται η ισορροπία των περιστρεφόμενων εξαρτημάτων βλ. 8.7 Λεπίδες στη σελίδα 78.

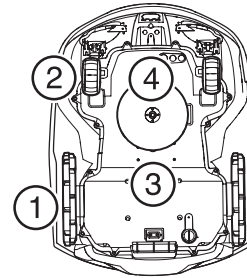

3012-1257

2 Παρουσίαση

Το παρόν κεφάλαιο περιέχει πληροφορίες που είναι σημαντικό να γνωρίζετε κατά το σχεδιασμό της εγκατάστασης.

Η εγκατάσταση του ρομποτικού χλοοκοπτικού Husqvarna περιλαμβάνει τέσσερα κύρια εξαρτήματα:

- Ένα ρομποτικό χλοοκοπτικό, η οποία κόβει το γρασίδι σε τυχαίο μοτίβο. Το ρομποτικό χλοοκοπτικό τροφοδοτείται από μια μπαταρία που δεν χρειάζεται συντήρηση.
- Μια βάση φόρτισης, όπου επιστρέφει αυτόματα το ρομποτικό χλοοκοπτικό όταν το επίπεδο φόρτισης της μπαταρίας μειωθεί υπερβολικά.
Η βάση φόρτισης έχει τρεις λειτουργίες:
 - Την αποστολή σημάτων ελέγχου κατά μήκος του καλωδίου οριοθέτησης.
 - Την αποστολή σημάτων ελέγχου στα καλώδια οδήγησης.
 - Τη φόρτιση της μπαταρίας του ρομποτικού χλοοκοπτικού.

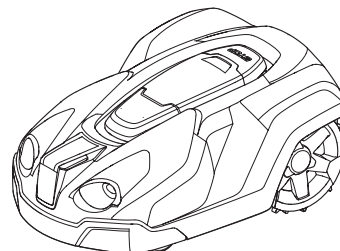

3012-1040

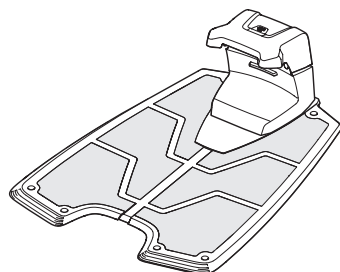

3012-1041

- Το τροφοδοτικό, το οποίο συνδέεται στη βάση φόρτισης και σε μια επιτοίχια πρίζα 100 V - 230 V. Το τροφοδοτικό συνδέεται στην πρίζα και στη βάση φόρτισης με ένα καλώδιο χαμηλής τάσης μήκους 10 μέτρων. Το καλώδιο χαμηλής τάσης δεν πρέπει να κοπεί σε μικρότερο μήκος ή να προεκταθεί.

Ένα μεγαλύτερο καλώδιο χαμηλής τάσης διατίθεται ως προαιρετικό αξεσουάρ. Επικοινωνήστε με τον τοπικό αντιπρόσωπο για περισσότερες πληροφορίες.

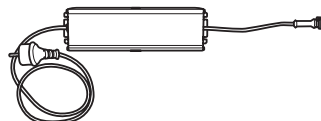

3012-1352

- Ένα καλώδιο αναζήτησης, το οποίο τοποθετείται σε βρόχο γύρω από το χώρο εργασίας του ρομποτικού χλοοκοπτικού. Το καλώδιο βρόχου τοποθετείται γύρω από τα άκρα του γκαζόν και γύρω από αντικείμενα και φυτά στα οποία δεν πρέπει να χτυπήσει το ρομποτικό χλοοκοπτικό. Το καλώδιο βρόχου χρησιμοποιείται επίσης ως το καλώδιο οδήγησης.

Το μέγιστο επιτρεπόμενο μήκος για το βρόχο ορίου είναι 800 μ.

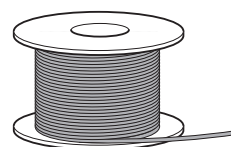

3012-221

ΣΗΜΑΝΤΙΚΗ ΠΛΗΡΟΦΟΡΙΑ

Καλώδια αναζήτησης, πασσαλάκια, συζεύκτες και σύνδεσμοι διατίθενται σε ξεχωριστό κιτ εγκατάστασης.

Χρησιμοποιείτε πάντα γνήσια ανταλλακτικά

ΠΑΡΟΥΣΙΑΣΗ

2.1 Περιγραφή μερών

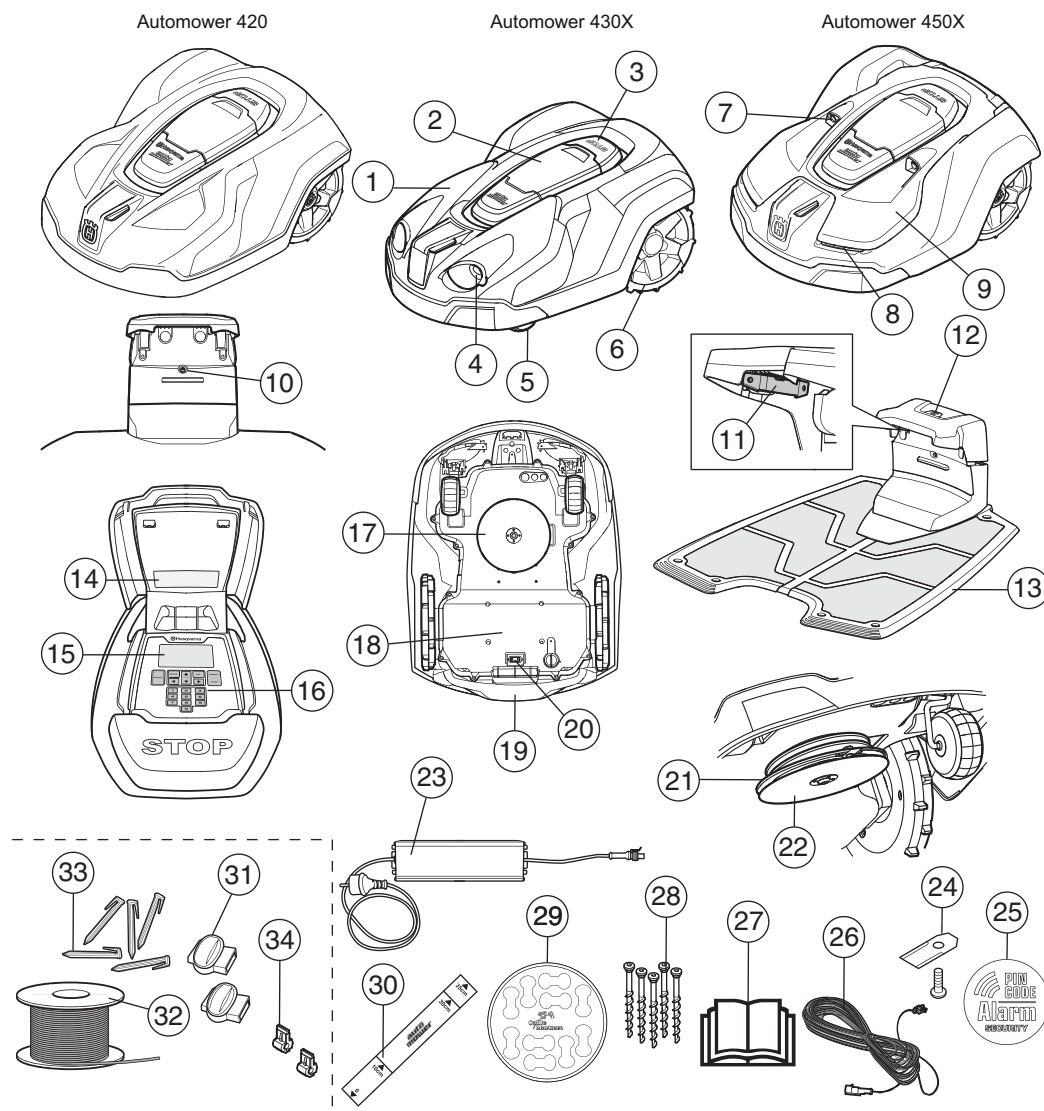

Οι αριθμοί στην εικόνα αντιστοιχούν σε:

- | | |
|--|---|
| 1. Σώμα | 18. Κιβώτιο στο σασί με ηλεκτρονικά, μπαταρία και μοτέρ |
| 2. Κάλυμμα για την οθόνη και το πληκτρολόγιο. | 19. Χειρολαβή |
| 3. Κουμπί Stop/κουμπί κλειδώματος για το άνοιγμα του καλύμματος | 20. Κεντρικός διακόπτης |
| 4. Διάταξη για αξεσουάρ, π.χ. προβολείς (μόνο στο Automower 430X) | 21. Δίσκος λεπίδων |
| 5. Πρόσθιοι τροχοί | 22. Έλασμα ολίσθησης |
| 6. Οπίσθιοι τροχοί | 23. Τροφοδοσία ρεύματος |
| 7. Αισθητήρες υπερήχων | 24. Επιπρόσθετες λεπίδες |
| 8. Προβολείς | 25. Σήματα συναγερμού |
| 9. Ανταλλάξιμο περιβλήμα | 26. Καλώδιο χαμηλής τάσης |
| 10. Λυχνία LED για τον έλεγχο λειτουργίας της βάσης φόρτισης, του καλωδίου οριοθέτησης και του καλωδίου οδήγησης | 27. Εγχειρίδιο χρήσης και γρήγορος οδηγός |
| 11. Επαφές φόρτισης | 28. Βίδες ασφάλισης της βάσης φόρτισης |
| 12. Κουμπί στάθμευσης (όχι στο Automower® 420) | 29. Δείκτης καλωδίου |
| 13. Βάση φόρτισης | 30. Όργανο μέτρησης που διευκολύνει την τοποθέτηση του καλωδίου οριοθέτησης (το όργανο μέτρησης αποσπάται από το κουτί) |
| 14. Πινακίδα στοιχείων | 31. Συζεύκτες για το καλώδιο αναζήτησης * |
| 15. Οθόνη | 32. Καλώδιο βρόχου για βρόχο ορίου και καλώδιο οδήγησης * |
| 16. Πληκτρολόγιο | 33. Πασσαλάκια * |
| 17. Σύστημα κοπής | 34. Σύνδεσμοι για το καλώδιο αναζήτησης * |

* Περιλαμβάνονται στο κιτ εγκατάστασης, δεν περιλαμβάνονται κατά την αγορά του ρομπωτικού χλοοκοπτικού

3012-566

ΠΑΡΟΥΣΙΑΣΗ

2.2 Περιεχόμενα συσκευασίας

Η συσκευασία του Automower® περιέχει τα ακόλουθα.

Ρομποτικά χλοοκοπτικά	✓
Βάση φόρτισης	✓
Τροφοδοτικό	✓
Καλώδιο χαμηλής τάσης	✓
Βίδες βάσης φόρτισης	6 τμχ
Κλειδί τύπου άλεν	✓
Εγχειρίδιο χρήσης και Γρήγορος οδηγός	✓
Επιπρόσθετες λεπίδες	9 τμχ
Αυτοκόλλητα σήματα ειδοποίησης	✓
Δείκτες καλωδίου	✓
Όργανο μέτρησης	✓

2.3 Λειτουργία

Χωρητικότητα

Συνιστάται η χρήση του ρομποτικού χλοοκοπτικού για περιοχές με γρασίδι έως και:

	420	430X	450X
Επιφάνεια γρασιδιού, m²	2200	3200	5000

Το μέγεθος της επιφάνειας που μπορεί να κουρεύει το ρομποτικό χλοοκοπτικό εξαρτάται κυρίως από την κατάσταση των λεπίδων και τον τύπο, την ανάπτυξη και την υγρασία του γρασίδι. Επίσης, είναι σημαντικό το σχήμα της αυλής. Σε αυλές που αποτελούνται κυρίως από ανοικτές επιφάνειες με γρασίδι, το ρομποτικό χλοοκοπτικό μπορεί να καλύψει μεγαλύτερη επιφάνεια ανά ώρα από ό,τι σε αυλές που αποτελούνται από πολλές μικρές επιφάνειες με γρασίδι, οι οποίες διαχωρίζονται από δέντρα, παρτέρια και μονοπάτια.

Ο χρόνος κοπής του ρομποτικού χλοοκοπτικού εξαρτάται από την ηλικία της μπαταρίας και το πάχος του γρασιδιού. Ο χρόνος φόρτισης μεταβάλλεται ανάλογα με τη θερμοκρασία του περιβάλλοντος, μεταξύ άλλων παραγόντων.

	420	430X	450X
Χρόνος κοπής, λεπτά	90-110	120-150	230-270
Χρόνος φόρτισης, λεπτά	50-70	60-80	70-90

ΠΑΡΟΥΣΙΑΣΗ

Τεχνική κοπής

Το σύστημα κοπής του ρομποτικού χλοοκοπτικού Husqvarna έχει κατασκευαστεί με τέτοιο τρόπο ώστε να είναι αποδοτικό και να εξοικονομεί ενέργεια. Σε αντίθεση με πολλά τυπικά χλοοκοπτικά, το ρομποτικό χλοοκοπτικό κόβει το γρασίδι αντί να το εκριζώνει.

Συνιστάται η χρήση του ρομποτικού χλοοκοπτικού κυρίως σε ξηρές καιρικές συνθήκες, ώστε να επιτυγχάνεται το καλύτερο δυνατό αποτέλεσμα. Τα ρομποτικά χλοοκοπτικά της Husqvarna μπορούν να λειτουργήσουν και στη βροχή. Ωστόσο, το υγρό γρασίδι κολλάει εύκολα στο ρομποτικό χλοοκοπτικό και υπάρχει μεγαλύτερος κίνδυνος ολίσθησης σε επιφάνειες με απότομη κλίση.

Για βέλτιστο αποτέλεσμα κοπής γρασιδιού, οι λεπίδες πρέπει να βρίσκονται σε καλή κατάσταση. Για να διατηρήσετε τις λεπίδες αιχμηρές για όσο το δυνατό μεγαλύτερη διάρκεια, είναι σημαντικό να διατηρείται το γρασίδι καθαρό από κλαδιά, μικρές πέτρες και άλλα αντικείμενα.

Αντικαθιστάτε τις λεπίδες τακτικά για καλύτερο αποτέλεσμα κοπής. Η αντικατάσταση των λεπίδων είναι πολύ εύκολη. Ανατρέξτε στην ενότητα 8.7 *Λεπίδες στη σελίδα 78*.

Μέθοδος λειτουργίας

Το ρομποτικό χλοοκοπτικό κόβει αυτόματα το γρασίδι. Η λειτουργία εναλλάσσεται διαρκώς μεταξύ κοπής και φόρτισης.

Το ρομποτικό χλοοκοπτικό αρχίζει να αναζητά τη βάση φόρτισης, όταν η στάθμη της μπαταρίας γίνει πολύ χαμηλή. Το ρομποτικό χλοοκοπτικό δεν εκτελεί χλοοκοπή κατά την αναζήτηση της βάσης φόρτισης.

Κατά την αναζήτηση για τη βάση φόρτισης, το ρομποτικό χλοοκοπτικό μπορεί να την εντοπίσει με πολλούς διαφορετικούς τρόπους, βλ. *Εντοπισμός της βάσης φόρτισης στη σελίδα 14*.

Όταν η μπαταρία είναι πλήρως φορτισμένη, το ρομποτικό χλοοκοπτικό θα απομακρυνθεί από τη βάση φόρτισης και θα ξεκινήσει τη χλοοκοπή μιας περιοχής γρασιδιού στην οποία δεν είχε πάει πρόσφατα. Αυτή η περιοχή θα προσδιοριστεί από το δέκτη GPS. Αυτή η λειτουργία ισχύει για τα Automower® 430X και Automower® 450X.

Μπορεί να απαιτούνται μη αυτόματες ρυθμίσεις εξόδου στο Automower® 420, ώστε να διασφαλιστεί η ομοιόμορφη χλοοκοπή του γρασιδιού, βλ. 6.8 *Εγκατάσταση στη σελίδα 51*.

Μόλις το σώμα του ρομποτικού χλοοκοπτικού συναντήσει κάποιο εμπόδιο, το ρομποτικό χλοοκοπτικό κινείται προς τα πίσω και επιλέγει νέα κατεύθυνση.

Οι αισθητήρες στο εμπρός και το πίσω μέρος του ρομποτικού χλοοκοπτικού ανιχνεύουν τότε πλησιάζει στο καλώδιο οριοθέτησης. Το ρομποτικό χλοοκοπτικό υπερβαίνει το καλώδιο κατά 32 εκατοστά πριν στρίψει.

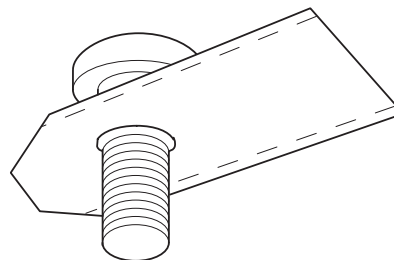

3020-002

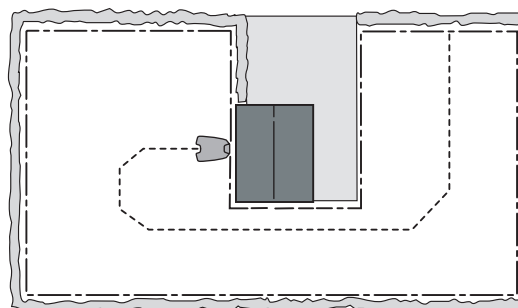

3023-003

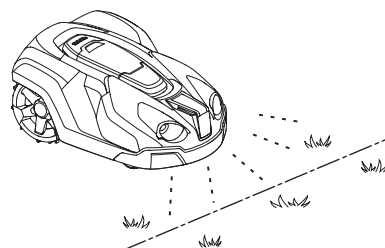

3012-1043

ΠΑΡΟΥΣΙΑΣΗ

Το κουμπί STOP στο επάνω μέρος του ρομπωτικού χλοοκοπτικού χρησιμοποιείται κυρίως για τη διακοπή του χλοοκοπτικού όταν είναι σε λειτουργία. Όταν πατάτε το κουμπί **STOP**, ανοίγει ένα κάλυμμα, πίσω από το οποίο βρίσκεται ένα ταμπλό ελέγχου. Το κουμπί **STOP** παραμένει πατημένο, μέχρι να κλείσετε ξανά το κάλυμμα. Αυτό το κουμπί, μαζί με το κουμπί **START**, αναστέλλει την εκκίνηση.

Το ταμπλό ελέγχου στο επάνω μέρος του ρομπωτικού χλοοκοπτικού είναι το σημείο από όπου διαχειρίζεστε όλες τις ρυθμίσεις του ρομπωτικού χλοοκοπτικού.

Όταν ο κύριος διακόπτης τεθεί στη θέση 1 για πρώτη φορά, ξεκινά μια ακολουθία εκκίνησης που περιλαμβάνει διάφορες σημαντικές βασικές ρυθμίσεις, βλ. 3.8 Αρχική εκκίνηση και βαθμονόμηση στη σελίδα 32.

Μοτίβο κίνησης

Το μοτίβο κίνησης του ρομπωτικού χλοοκοπτικού είναι ακανόνιστο, προσδιορίζεται από το ίδιο το ρομπωτικό χλοοκοπτικό και εξαρτάται από την εμφάνιση του γρασιδιού. Το χλοοκοπτικό δεν εκτελεί χλοοκοπή πάντα σε ευθείες γραμμές και κάθε μοτίβο κίνησης δεν επαναλαμβάνεται ποτέ. Με αυτό το σύστημα κοπής, το γρασίδι κουρεύεται χωρίς να σχηματίζονται γραμμές από τις ρόδες του ρομπωτικού χλοοκοπτικού.

Εάν το ρομπωτικό χλοοκοπτικό εισέλθει σε μια περιοχή και ανιχνεύσει ότι εκεί το γρασίδι είναι μεγαλύτερο από το μέσο όρο, μπορεί να αλλάξει το μοτίβο κίνησης. Στη συνέχεια, μπορεί να λειτουργήσει ακολουθώντας ένα σπειροειδές μοτίβο, για να ολοκληρωθεί γρηγορότερα η κοπή του ψηλότερου γρασιδιού στην περιοχή. Αυτό είναι γνωστό ως κόψιμο σε σπирάλ.

Εντοπισμός της βάσης φόρτισης

Μπορείτε να ρυθμίσετε το ρομπωτικό χλοοκοπτικό να αναζητά τη βάση φόρτισης με έναν ή περισσότερους από τρεις διαφορετικούς τρόπους. Το ρομπωτικό χλοοκοπτικό συνδυάζει αυτόματα αυτές τις τρεις μεθόδους αναζήτησης, ώστε να εντοπίζει τη βάση φόρτισης όσο το δυνατόν πιο γρήγορα και να αφήνει όσο το δυνατόν λιγότερα ίχνη.

Με τις επιλογές μη αυτόματων ρυθμίσεων, οι τρεις μέθοδοι αναζήτησης μπορούν να συνδυαστούν, ώστε να βελτιστοποιείται η αναζήτηση της βάσης φόρτισης ανάλογα με το σχήμα της εκάστοτε αυλής, βλ. Εγκατάσταση στη σελίδα 16.

Μέθοδος αναζήτησης 1: Ακανόνιστη

Το ρομπωτικό χλοοκοπτικό λειτουργεί ακανόνιστα μέχρι να πλησιάσει στη βάση φόρτισης.

Το πλεονέκτημα αυτής της μεθόδου αναζήτησης είναι ότι δεν υπάρχει κίνδυνος να δημιουργηθούν ίχνη στο γρασίδι από το ρομπωτικό χλοοκοπτικό. Το μειονέκτημα είναι ότι η αναζήτηση μπορεί να διαρκέσει κάπως περισσότερο.

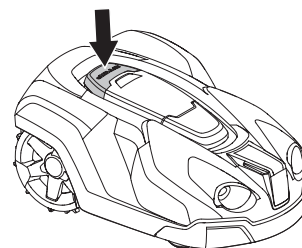

3012-1044



3012-1094

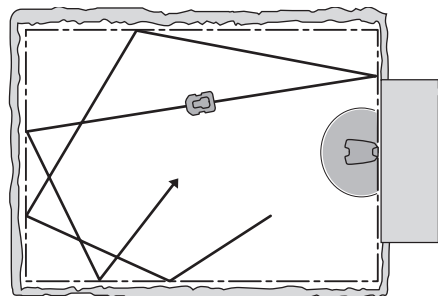

3023-034

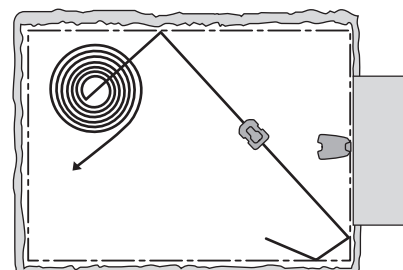

3023-041

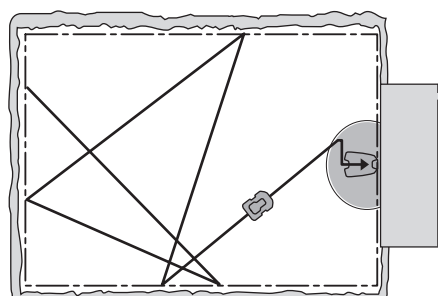

3023-035

ΠΑΡΟΥΣΙΑΣΗ

Μέθοδος αναζήτησης 2: Ακολουθώντας το καλώδιο οδήγησης

Το ρομποτικό χλοοκοπτικό λειτουργεί ακανόνιστα μέχρι να προσεγγίσει το καλώδιο οδήγησης. Στη συνέχεια, το ρομποτικό χλοοκοπτικό ακολουθεί το καλώδιο οδήγησης έως τη βάση φόρτισης.

Το καλώδιο οδήγησης είναι ένα επιπλέον καλώδιο που τοποθετείται από τη βάση φόρτισης προς ένα απομακρυσμένο σημείο του χώρου εργασίας ή μέσα από ένα στενό πέρασμα, ώστε κατόπιν να συνδεθεί με το καλώδιο οριοθέτησης, βλ. 3.6 Εγκατάσταση του καλωδίου οδήγησης στη σελίδα 28.

Το Automower® 450X μπορεί να έχει έως και τρία καλώδια οδήγησης, ενώ το Automower® 430X μπορεί να έχει έως και δύο καλώδια οδήγησης.

Το Automower® 420 έχει μόνο ένα καλώδιο οδήγησης.

Αυτή η μέθοδος αναζήτησης διευκολύνει το ρομποτικό χλοοκοπτικό να εντοπίζει τη βάση φόρτισης πέρα από πολλές ή μεγάλες νησίδες, στενά περάσματα ή απότομες επικλινείς επιφάνειες.

Το πλεονέκτημα αυτής της μεθόδου αναζήτησης είναι ο μικρότερος χρόνος αναζήτησης.

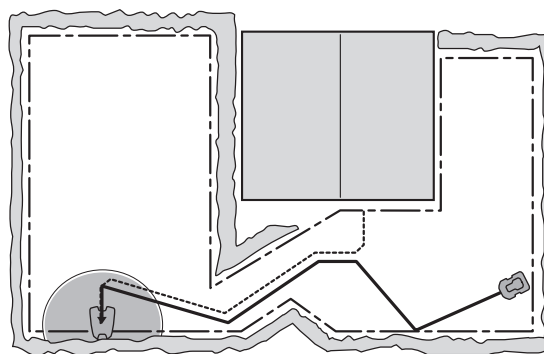

3012-558

Μέθοδος αναζήτησης 3: Ακολουθώντας το καλώδιο οριοθέτησης

Το ρομποτικό χλοοκοπτικό κινείται ακανόνιστα μέχρι να προσεγγίσει το βρόχο ορίου. Στη συνέχεια, ακολουθεί το βρόχο ορίου έως τη βάση φόρτισης. Το ρομποτικό χλοοκοπτικό επιλέγει τυχαία τη δεξιόστροφη ή την αριστερόστροφη κίνηση.

Αυτή η μέθοδος αναζήτησης είναι κατάλληλη σε εγκαταστάσεις με ανοιχτό χώρο γρασιδιού, πλατιά περάσματα (μεγαλύτερα από περίπου 3 μέτρα) και καθόλου ή λίγες μόνο μικρές νησίδες.

Το πλεονέκτημα αυτής της μεθόδου αναζήτησης είναι ότι δεν χρειάζεται να εγκαταστήσετε καλώδιο οδήγησης.

Το μειονέκτημα είναι ότι μπορεί να σχηματιστούν κάποια αυλάκια στο γρασίδι δίπλα στο βρόχο ορίου. Ο χρόνος αναζήτησης θα είναι επίσης μεγαλύτερος, εάν υπάρχουν στενά περάσματα ή πολλές νησίδες στην εγκατάσταση.

Κατά κανόνα, αυτή η μέθοδος αναζήτησης χρησιμοποιείται μόνο εάν το ρομποτικό χλοοκοπτικό δεν μπορεί να εντοπίσει τη βάση φόρτισης με τη μέθοδο αναζήτησης 1 ή 2 μέσα στο αναμενόμενο χρονικό διάστημα.

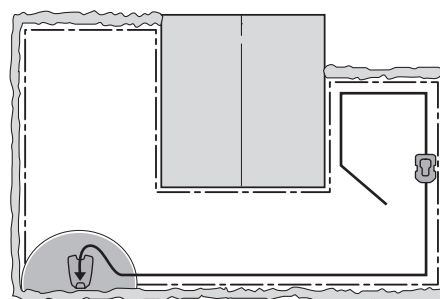

3012-486

3 Εγκατάσταση

Αυτό το κεφάλαιο περιγράφει τον τρόπο εγκατάστασης του ρομποτικού χλοοκοπτικού. Διαβάστε το προηγούμενο κεφάλαιο 2. *Παρουσίαση* πριν ξεκινήσετε την εγκατάσταση.

Διαβάστε επίσης ολόκληρο αυτό το κεφάλαιο προτού ξεκινήσετε την εγκατάσταση. Ο τρόπος εγκατάστασης επηρεάζει επίσης την απόδοση λειτουργίας του ρομποτικού χλοοκοπτικού. Επομένως, είναι σημαντικό να σχεδιάσετε την εγκατάσταση προσεκτικά.

Η σχεδίαση απλοποιείται, εάν κάνετε ένα σχεδιάγραμμα του χώρου εργασίας, συμπεριλαμβανομένων όλων των εμποδίων. Αυτό θα σας διευκολύνει να δείτε τις ιδανικές θέσεις για τη βάση φόρτισης, το καλώδιο οριοθέτησης και το καλώδιο οδήγησης. Σχεδιάστε πάνω στο σχεδιάγραμμα τη διαδρομή που θα πρέπει να ακολουθήσουν τα καλώδια οριοθέτησης και οδήγησης.

Για παραδείγματα εγκαταστάσεων, βλ. 7 *Παραδείγματα αυλών στη σελίδα 69*.

Επισκεφθείτε επίσης την τοποθεσία www.automower.com για περαιτέρω περιγραφές και συμβουλές σχετικά με την εγκατάσταση.

Πραγματοποιήστε την εγκατάσταση σύμφωνα με τα παρακάτω βήματα:

- 3.1 Προετοιμασίες
- 3.2 Εγκατάσταση της βάσης φόρτισης
- 3.3 Φόρτιση της μπαταρίας
- 3.4 Εγκατάσταση του καλωδίου οριοθέτησης
- 3.5 Σύνδεση του καλωδίου οριοθέτησης
- 3.6 Εγκατάσταση του καλωδίου οδήγησης
- 3.7 Έλεγχος της εγκατάστασης
- 3.8 Αρχική εκκίνηση και βαθμονόμηση
- 3.9 Δοκιμή σύνδεσης με τη βάση φόρτισης

Για να ολοκληρωθεί η εκκίνηση, πρέπει να έχει γίνει η σύνδεση της βάσης φόρτισης, του βρόχου ορίου και του καλωδίου οδήγησης.

3.1 Προετοιμασίες

1. Εάν το γρασίδι στο χώρο εργασίας είναι υψηλότερο από 10 cm, κουρέψτε το χρησιμοποιώντας ένα τυπικό χλοοκοπτικό. Στη συνέχεια, συλλέξτε το κομμένο γρασίδι.
2. Γεμίστε τις τρύπες και τις λακκούβες, για να μην συλλέγεται το βρόχινο νερό σε νερολακκούβες. Το προϊόν μπορεί να υποστεί ζημιά, εάν λειτουργήσει σε νερολακκούβες, βλ. 11 *Όροι εγγύησης στη σελίδα 92*.
3. Διαβάστε προσεκτικά όλα τα βήματα πριν από την εγκατάσταση.

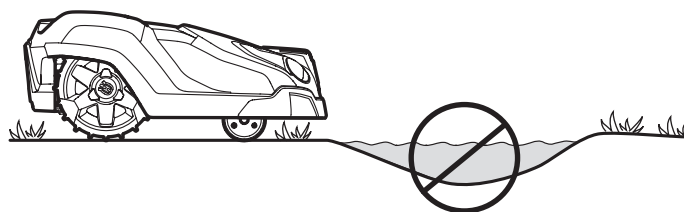

3012-1101

ΕΓΚΑΤΑΣΤΑΣΗ

4. Βεβαιωθείτε ότι περιλαμβάνονται όλα τα εξαρτήματα για την εγκατάσταση. Οι αριθμοί στις παρενθέσεις αναφέρονται στην εικόνα περιεχομένων, βλ. 2.1 Περιγραφή μερών στη σελίδα 11.
- Ρομποτικά χλοοκοπτικά
 - Βάση φόρτισης (13)
 - Καλώδιο αναζήτησης για το καλώδιο οριοθέτησης και το καλώδιο οδήγησης (32)
 - Τροφοδοτικό (23)
 - Καλώδιο χαμηλής τάσης (26)
 - Πασσαλίκια (33)
 - Σύνδεσμοι για το καλώδιο αναζήτησης (34)
 - Βίδες για τη βάση φόρτισης (28)
 - Όργανο μέτρησης (30)
 - Συζεύκτες για το καλώδιο αναζήτησης (31)
 - Δείκτες καλωδίου (29)

Κατά την εγκατάσταση θα χρειαστείτε επίσης:

- Μεταλλικό/πλαστικό σφυρί (για να απλοποιήσετε την τοποθέτηση των πασσάλων στο έδαφος)
- Πένσα για να κόψετε το καλώδιο οριοθέτησης και να κλείσετε τους συνδέσμους.
- Πένσα γενικής χρήσης (για να πιέσετε τους συζεύκτες μεταξύ τους).
- Κοπτικό εργαλείο άκρων/ευθύ φτυάρι (εάν το καλώδιο οριοθέτησης πρέπει να θαφτεί).

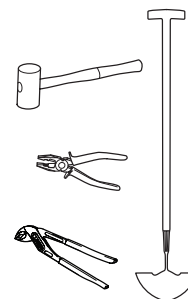

3018-057

3.2 Εγκατάσταση της βάσης φόρτισης

Ιδανική θέση για τη βάση φόρτισης

Κατά τον προσδιορισμό της καλύτερης θέσης για τη βάση φόρτισης, λάβετε υπόψη σας τους ακόλουθους παράγοντες:

- Αφήστε τουλάχιστον 3 μέτρα ελεύθερο χώρο μπροστά από τη βάση φόρτισης.
- Κοντά σε πρίζα τοίχου. Το παρεχόμενο καλώδιο χαμηλής τάσης έχει μήκος 10 μέτρα.
- Μια επίπεδη επιφάνεια για την τοποθέτηση της βάσης φόρτισης
- Προστασία από ψεκασμό νερού, για παράδειγμα από ψεκαστήρες
- Προστασία από την άμεση ηλιακή ακτινοβολία
- Ενδεχόμενη απαίτηση να μην είναι ορατός ο σταθμός φόρτισης από ξένους

ΕΓΚΑΤΑΣΤΑΣΗ

Η βάση φόρτισης πρέπει να τοποθετηθεί έτσι ώστε να έχει πολύ μεγάλο ελεύθερο χώρο μπροστά της (τουλάχιστον 3 μέτρα). Θα πρέπει επίσης να τοποθετηθεί στο κέντρο του χώρου εργασίας, ώστε το ρομποτικό χλοοκοπτικό να μπορεί να φτάνει ευκολότερα σε όλα τα σημεία στο χώρο εργασίας.

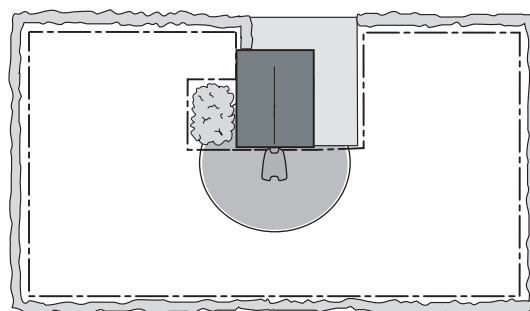

3023-038

Μην τοποθετείτε τη βάση φόρτισης σε περιορισμένους χώρους μέσα στην περιοχή εργασίας. Αυτό μπορεί να δυσκολέψει το ρομποτικό χλοοκοπτικό να βρίσκει τη βάση φόρτισης.

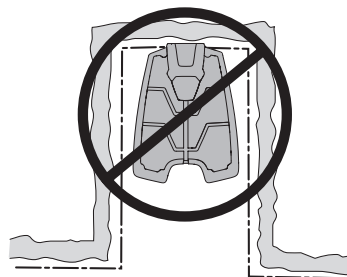

3012-555

Η βάση φόρτισης πρέπει να τοποθετείται σε σχετικά επίπεδο έδαφος. Το εμπρός άκρο της βάσης φόρτισης μπορεί να βρίσκεται έως και 5 cm ψηλότερα ή χαμηλότερα από το πίσω άκρο.

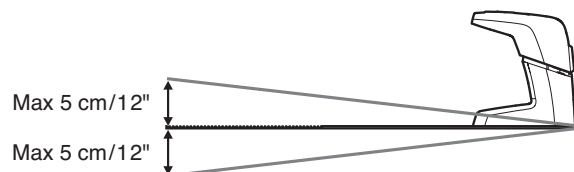

3012-1054

Η βάση φόρτισης δεν πρέπει να τοποθετείται με τρόπο ώστε η πλάκα της να λυγίζει.

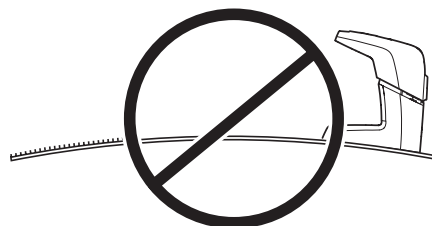

3012-1053

Σύνδεση του τροφοδοτικού

Κατά τον προσδιορισμό της θέσης του τροφοδοτικού, λάβετε υπόψη σας τα ακόλουθα:

- Κοντά στη βάση φόρτισης
- Προστασία από τη βροχή
- Προστασία από την άμεση ηλιακή ακτινοβολία

Εάν το τροφοδοτικό συνδεθεί σε εξωτερική πρίζα, πρέπει να είναι εγκεκριμένο για εξωτερική χρήση.

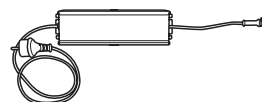

3012-1352

Το καλώδιο χαμηλής τάσης για το τροφοδοτικό έχει μήκος 10 μέτρα και δεν πρέπει να το κόβετε ή να το επεκτείνετε. Ένα μεγαλύτερο καλώδιο χαμηλής τάσης διατίθεται ως προαιρετικό αξεσουάρ. Επικοινωνήστε με τον τοπικό αντιπρόσωπο για περισσότερες πληροφορίες.

Απαγορεύεται η σύνδεση του τροφοδοτικού απευθείας στη βάση φόρτισης. Πρέπει να χρησιμοποιείται πάντα το καλώδιο χαμηλής τάσης.

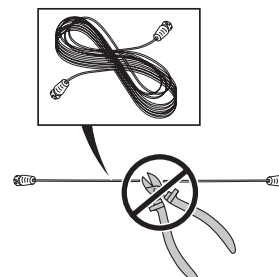

3018-069

ΕΓΚΑΤΑΣΤΑΣΗ

ΣΗΜΑΝΤΙΚΗ ΠΛΗΡΟΦΟΡΙΑ

Μην κόβετε και μην προεκτείνετε ποτέ το καλώδιο χαμηλής τάσης.

Υπάρχει δυνατότητα να αφήσετε το καλώδιο χαμηλής τάσης να διασταυρώνεται με το χώρο εργασίας. Το καλώδιο χαμηλής τάσης πρέπει να στερεώνεται κάτω με πασσαλάκια ή να θάβεται και το ύψος κοπής πρέπει να είναι τέτοιο ώστε οι λεπίδες του δίσκου λεπίδων να μην μπορούν να έρθουν ποτέ σε επαφή με το καλώδιο χαμηλής τάσης.

Βεβαιωθείτε ότι το καλώδιο χαμηλής τάσης τοποθετείται κατά μήκος του εδάφους και ότι στερεώνεται με πασσαλάκια. Το καλώδιο πρέπει να τοποθετηθεί κοντά στην επιφάνεια του εδάφους, για να μην κοπεί πριν οι ρίζες του χορταριού μεγαλώσουν και το καλύψουν.

Το καλώδιο χαμηλής τάσης δεν πρέπει ποτέ να αποθηκεύεται τυλιγμένο ή να τοποθετείται κάτω από την κάτω πλάκα της βάσης φόρτισης, καθώς αυτό μπορεί να προκαλέσει παρεμβολή σήματος από τη βάση φόρτισης.

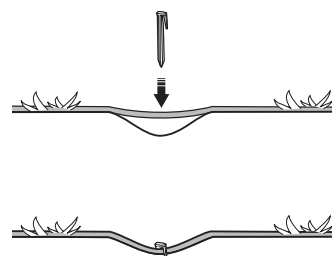

3018-085

ΣΗΜΑΝΤΙΚΗ ΠΛΗΡΟΦΟΡΙΑ

Τοποθετήστε το καλώδιο χαμηλής τάσης έτσι ώστε οι λεπίδες του δίσκου λεπίδων να μην μπορούν να έρθουν σε επαφή με το καλώδιο χαμηλής τάσης.

Το τροφοδοτικό πρέπει να τοποθετηθεί σε καλά αεριζόμενο χώρο και να μην εκτίθεται σε άμεση ηλιακή ακτινοβολία. Το τροφοδοτικό θα πρέπει να τοποθετηθεί σε στεγασμένη θέση.

Συνιστάται η χρήση ασφαλειοδιακόπτη σφάλματος γείωσης κατά τη σύνδεση της τροφοδοσίας ρεύματος σε παροχή τοίχου.

Το τροφοδοτικό πρέπει να στερεώνεται σε κατακόρυφη επιφάνεια, όπως σε τοίχο ή φράχτη. Βιδώστε το τροφοδοτικό στη θέση του στους δύο κρίκους στερέωσης. Δεν παρέχονται βίδες. Επιλέξτε βίδες κατάλληλες για το συγκεκριμένο υλικό.

Σε καμία περίπτωση μην τοποθετήσετε το τροφοδοτικό σε ύψος τέτοιο που να υπάρχει κίνδυνος να καλυφθεί από νερό (τουλάχιστον 30 cm από το έδαφος). Μην τοποθετείτε το τροφοδοτικό στο έδαφος.

Ποτέ μην συνδέετε το τροφοδοτικό στην πρίζα εάν το καλώδιο ή ο σύνδεσμος έχει υποστεί ζημιά. Εάν το καλώδιο καταστραφεί ή εμπλακεί, αυξάνεται ο κίνδυνος ηλεκτροπληξίας.

ΣΗΜΑΝΤΙΚΗ ΠΛΗΡΟΦΟΡΙΑ

Χρησιμοποιήστε το βύσμα του τροφοδοτικού για να τερματίσετε τη λειτουργία της βάσης φόρτισης, για παράδειγμα προτού καθαρίσετε ή επισκευάσετε το καλώδιο αναζήτησης.

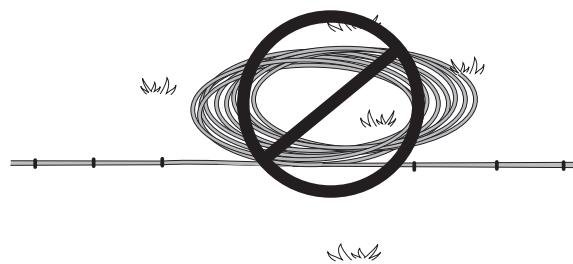

3018-085

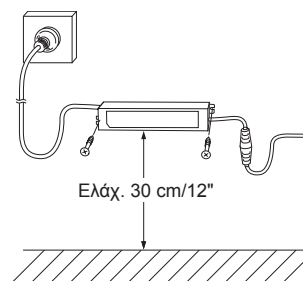

3018-094

ΕΓΚΑΤΑΣΤΑΣΗ

Εγκατάσταση και σύνδεση της βάσης φόρτισης

1. Τοποθετήστε τη βάση φόρτισης σε κατάλληλο σημείο.
2. Γείρετε προς τα εμπρός το προστατευτικό κάλυμμα στη βάση φόρτισης και συνδέστε το καλώδιο χαμηλής τάσης στη βάση φόρτισης.
3. Συνδέστε το καλώδιο τροφοδοσίας του τροφοδοτικού σε μια επιτοίχια πρίζα 100-240 V.

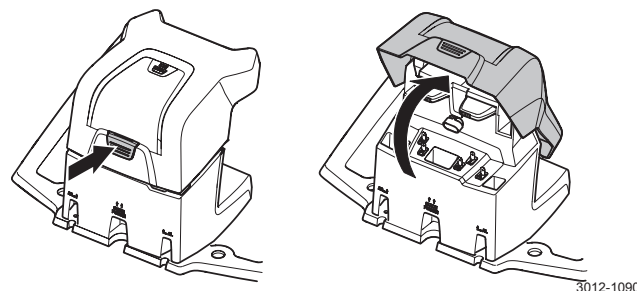

4. Στερεώστε τη βάση φόρτισης στο έδαφος χρησιμοποιώντας τις παρεχόμενες βίδες. Βεβαιωθείτε ότι οι βίδες έχουν βιδωθεί σε όλη τους τη διαδρομή μέσα στη φρεζαριστή οπή. Εάν η βάση φόρτισης τοποθετείται σε σημείο που ακουμπά σε τείχος, είναι καλύτερα να στερεώσετε τη βάση φόρτισης στο έδαφος μετά τη σύνδεση όλων των καλωδίων.

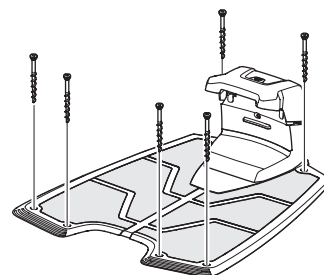
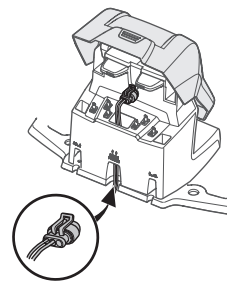

ΣΗΜΑΝΤΙΚΗ ΠΛΗΡΟΦΟΡΙΑ

Απαγορεύεται να ανοίξετε νέες τρύπες στην πλάκα της βάσης φόρτισης. Μόνο οι υπάρχουσες τρύπες επιτρέπεται να χρησιμοποιηθούν για στερέωση της πλάκας βάσης στο έδαφος.

ΣΗΜΑΝΤΙΚΗ ΠΛΗΡΟΦΟΡΙΑ

Μην πατάτε και μην περπατάτε πάνω στην πλάκα της βάσης φόρτισης.



3.3 Φόρτιση της μπαταρίας

Μόλις συνδεθεί η βάση φόρτισης, μπορείτε να φορτίσετε το ρομποτικό χλοοκοπτικό. Γυρίστε τον κεντρικό διακόπτη στη θέση 1.

Τοποθετήστε το ρομποτικό χλοοκοπτικό στη βάση φόρτισης για να φορτίσετε την μπαταρία όσο θα τοποθετείτε το σύρμα ορίου και το σύρμα οδήγησης.

Εάν η μπαταρία είναι αφόρτιστη, απαιτούνται περίπου 80 - 100 λεπτά για να φορτιστεί πλήρως.

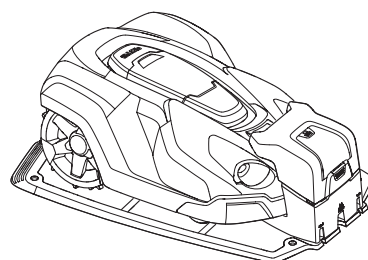

ΣΗΜΑΝΤΙΚΗ ΠΛΗΡΟΦΟΡΙΑ

Το ρομποτικό χλοοκοπτικό δεν μπορεί να χρησιμοποιηθεί προτού ολοκληρωθεί η εγκατάσταση.

ΕΓΚΑΤΑΣΤΑΣΗ

3.4 Εγκατάσταση του καλωδίου οριοθέτησης

Διασφαλίστε τη σωστή εγκατάσταση του καλωδίου οριοθέτησης σύμφωνα με τις οδηγίες

Το καλώδιο οριοθέτησης μπορεί να εγκατασταθεί με έναν από τους εξής τρόπους:

- Στερέωση του καλωδίου στο έδαφος με πασσαλάκια.

Είναι προτιμότερο να στερεώσετε κάτω το καλώδιο οριοθέτησης με πασσαλάκια, εάν θέλετε να κάνετε ρυθμίσεις σε αυτό μέσα στις πρώτες εβδομάδες λειτουργίας. Μετά από μερικές εβδομάδες το γκαζόν θα έχει μεγαλώσει και το καλώδιο δεν θα φαίνεται πια. Κατά την εγκατάσταση χρησιμοποιήστε ένα μεταλλικό/πλαστικό σφυρί και τα πασσαλάκια που παρέχονται.

- Θάψιμο του καλωδίου.

Είναι προτιμότερο να θάψετε το καλώδιο οριοθέτησης, εάν θέλετε να αραιώσετε ή να αερίσετε το γρασίδι. Αν χρειαστεί, μπορούν να συνδυαστούν οι δύο μέθοδοι ώστε ένα μέρος του καλωδίου οριοθέτησης να στερεωθεί κάτω με πασσαλάκια και το υπόλοιπο να θαφτεί. Το καλώδιο μπορεί να θαφτεί, για παράδειγμα, χρησιμοποιώντας κοπτικό εργαλείο άκρων ή ευθύ φυτάρι. Βεβαιωθείτε ότι το καλώδιο οριοθέτησης έχει τοποθετηθεί από 1 cm έως 20 cm μέσα στο έδαφος.

Σχεδιάστε που θα τοποθετήσετε το καλώδιο οριοθέτησης

Το καλώδιο οριοθέτησης πρέπει να τοποθετηθεί με τρόπο ώστε:

- Το καλώδιο να σχηματίζει ένα βρόχο γύρω από το χώρο εργασίας για το ρομποτικό χλοοκοπτικό. Μόνο γνήσιο σύρμα ορίου Husqvarna πρέπει να χρησιμοποιείται. Είναι ειδικά σχεδιασμένο για να αντιστέκεται στην υγρασία από το έδαφος που θα μπορούσε διαφορετικά να προξενήσει εύκολα βλάβη στο καλώδιο.
- Το ρομποτικό χλοοκοπτικό να μην βρίσκεται ποτέ περισσότερο από 35 μέτρα μακριά από το καλώδιο σε οποιοδήποτε σημείο σε ολόκληρο το χώρο εργασίας.
- Το καλώδιο δεν πρέπει να έχει μήκος μεγαλύτερο από 800 μέτρα.
- Διατίθενται επιπλέον 20 cm καλώδιο, στα οποία θα συνδεθεί αργότερα το καλώδιο οδήγησης. Ανατρέξτε στην ενότητα 3.6 Εγκατάσταση του καλωδίου οδήγησης στη σελίδα 28.

Ανάλογα με το τι βρίσκεται δίπλα στο χώρο εργασίας, το καλώδιο οριοθέτησης πρέπει να τοποθετείται σε διαφορετικές αποστάσεις από τα εμπόδια. Η παρακάτω εικόνα δείχνει πως πρέπει να διαστρωθεί το καλώδιο οριοθέτησης γύρω από την περιοχή εργασίας και γύρω από τα εμπόδια. Χρησιμοποιήστε το παρεχόμενο όργανο μέτρησης, για να βρείτε τη σωστή απόσταση, βλ. 2.1 Περιγραφή μερών στη σελίδα 11.

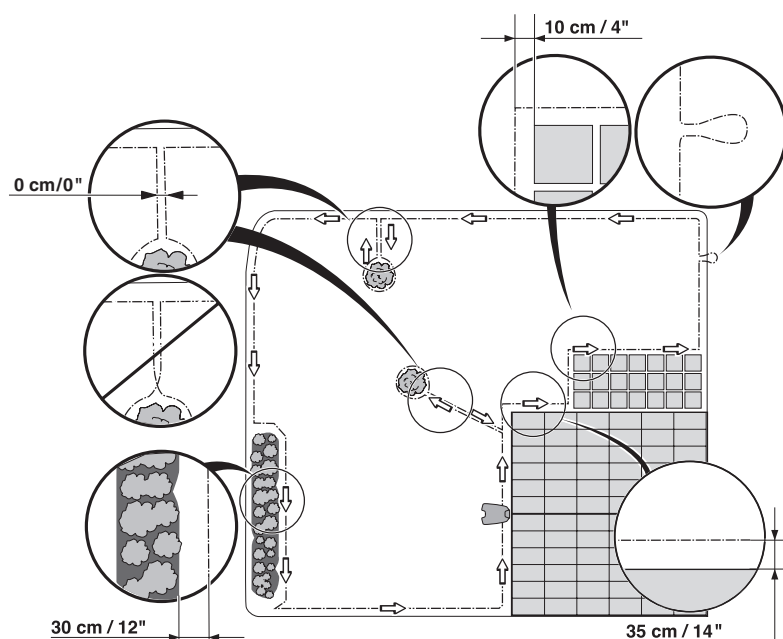

3023-031

Greek - 21

ΕΓΚΑΤΑΣΤΑΣΗ

Όρια χώρου εργασίας

Εάν ένα ψηλό εμπόδιο (5 cm ή ψηλότερο), π.χ. ένας τοίχος ή ένας φράχτης, λειτουργεί ως όριο της περιοχής εργασίας, το καλώδιο οριοθέτησης θα πρέπει να τοποθετηθεί σε απόσταση 35 cm από το εμπόδιο. Με αυτόν τον τρόπο αποτρέπεται τυχόν σύγκρουση του ρομποτικού χλοοκοπτικού με το εμπόδιο και μειώνεται η φθορά του σώματός του.

Περίπου 20 cm γύρω από το σταθερό εμπόδιο δεν θα κουρευτεί.

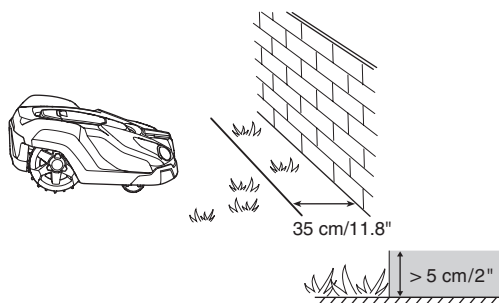

3012-1115

Εάν ο χώρος εργασίας συνορεύει με ένα μικρό χαντάκι, π.χ. παρτέρι, ή με ένα ελαφρώς ψηλότερο σημείο ή ένα χαμηλό κράσπεδο (1-5 cm), το καλώδιο οριοθέτησης θα πρέπει να τοποθετηθεί σε απόσταση 30 cm μέσα στο χώρο εργασίας. Με αυτόν τον τρόπο, οι τροχοί δεν θα κατευθύνονται μέσα στο χαντάκι ή πάνω στο κράσπεδο, κάτι που μπορεί να προκαλέσει εκτεταμένες ζημιές στο ρομποτικό χλοοκοπτικό, ιδιαίτερα στους εμπρός τροχούς.

Δεν θα γίνεται κοπή σε περίπου 15 cm γρασιδιού κατά μήκος του χαντακιού/κράσπεδου.

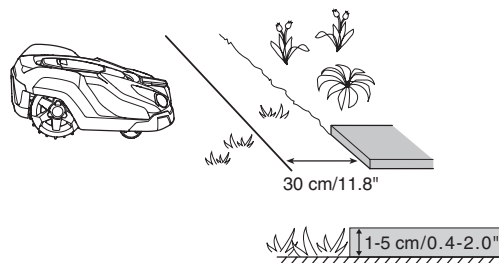

3012-1116

Εάν ο χώρος εργασίας συνορεύει με πλακόστρωτο μονοπάτι ή κάτι παρόμοιο που βρίσκεται στο ίδιο επίπεδο με το γρασίδι (+/- 1 cm), μπορείτε να αφήσετε το ρομποτικό χλοοκοπτικό να περνά λίγο πάνω από το μονοπάτι. Το καλώδιο οριοθέτησης θα πρέπει κατόπιν να τοποθετηθεί σε απόσταση 10 cm από το άκρο του μονοπατιού.

Όλο το γρασίδι κατά μήκος του πλαϊνού της διαδρομής θα κοπεί.

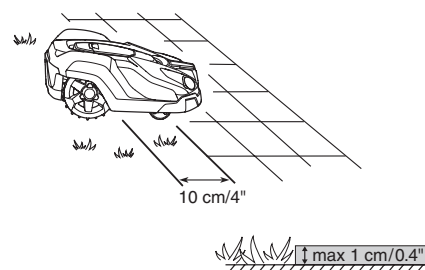

3012-1117

Όταν ο χώρος εργασίας χωρίζεται από πλακόστρωτο μονοπάτι που βρίσκεται στο ίδιο επίπεδο με το γρασίδι, μπορείτε να αφήνετε το ρομποτικό χλοοκοπτικό να περνά πάνω από το μονοπάτι. Η τοποθέτηση του καλωδίου οριοθέτησης κάτω από τις πλάκες μπορεί να αποδειχτεί πλεονέκτημα. Το καλώδιο οριοθέτησης μπορεί επίσης να τοποθετηθεί μέσα στον αρμό ανάμεσα στις πλάκες. Βεβαιωθείτε ότι οι πλάκες βρίσκονται στο ίδιο επίπεδο με το γρασίδι, ώστε να μην προκαλείται περιττή φθορά στο ρομποτικό χλοοκοπτικό.

Σημείωση: Το ρομποτικό χλοοκοπτικό δεν πρέπει ποτέ να περνά πάνω από χαλίκια, χορτολίπασμα ή παρόμοιο υλικό που μπορεί να προξενήσει ζημιά στις λεπίδες.

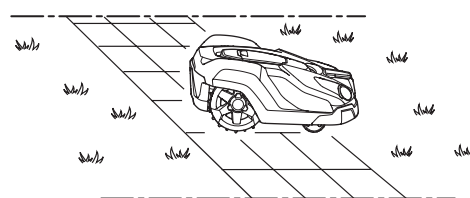

3012-1118

ΣΗΜΑΝΤΙΚΗ ΠΛΗΡΟΦΟΡΙΑ

Εάν ο χώρος εργασίας βρίσκεται δίπλα σε υδάτινες μάζες, επικλινείς επιφάνειες, βάραθρα ή δημόσιους δρόμους, το καλώδιο οριοθέτησης πρέπει να συμπληρώνεται με ένα τοιχάκι οριοθέτησης ή παρόμοια κατασκευή. Το ύψος πρέπει να είναι τουλάχιστον 15 cm. Με αυτόν τον τρόπο, δεν θα είναι δυνατή η έξοδος του ρομποτικού χλοοκοπτικού από τα όρια του χώρου εργασίας.

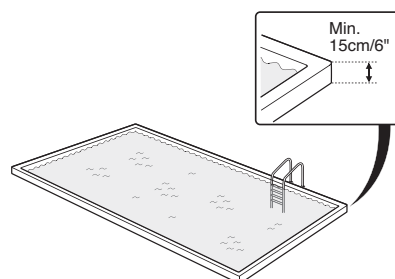

3018-046

ΕΓΚΑΤΑΣΤΑΣΗ

Όρια μέσα στο χώρο εργασίας

Χρησιμοποιήστε το καλώδιο οριοθέτησης για να οριοθετήσετε περιοχές μέσα στο χώρο εργασίας δημιουργώντας νησίδες γύρω από εμπόδια που δεν μπορούν να αντέξουν μια πρόσκρουση, για παράδειγμα παρτέρια, θάμνους και σιντριβάνια. Τοποθετήστε το καλώδιο έως την περιοχή που πρέπει να οριοθετηθεί και γύρω από αυτήν και κατόπιν γυρίστε το προς τα πίσω ακολουθώντας την ίδια διαδρομή. Εάν χρησιμοποιούνται πασσαλάκια, το καλώδιο θα πρέπει να τοποθετηθεί κάτω από το ίδιο πασσαλάκι στη διαδρομή επιστροφής. Όταν τα καλώδια οριοθέτησης προς και από τη νησίδα είναι τοποθετημένα κοντά το ένα με το άλλο, το ρομποτικό χλοοκοπτικό μπορεί να περνά πάνω από το καλώδιο.

ΣΗΜΑΝΤΙΚΗ ΠΛΗΡΟΦΟΡΙΑ

Το καλώδιο οριοθέτησης δεν επιτρέπεται να διασταυρώνεται καθώς κατευθύνεται προς μία νησίδα και επιστρέφει από αυτήν.

Τα εμπόδια που μπορούν να αντέξουν μια πρόσκρουση, για παράδειγμα τα δέντρα και οι θάμνοι με ύψος πάνω από 15 cm, δεν χρειάζεται να οριοθετηθούν με το καλώδιο οριοθέτησης. Το ρομποτικό χλοοκοπτικό θα στρίψει μόλις συγκρουστεί με αυτόν τον τύπο εμποδίου.

Συνιστάται η απομόνωση όλων των σταθερών εμποδίων μέσα και γύρω από το χώρο εργασίας. Αυτό έχει ως αποτέλεσμα πιο ομαλή και αθόρυβη λειτουργία και επίσης εμποδίζει το ρομποτικό χλοοκοπτικό να κολλήσει σε αντικείμενα κάτω από οποιεσδήποτε συνθήκες.

Τα εμπόδια που έχουν ελαφριά κλίση, για παράδειγμα πέτρες ή μεγάλα δέντρα με ανυψωμένες ρίζες, πρέπει να απομονώνονται ή να αφαιρούνται. Διαφορετικά, το ρομποτικό χλοοκοπτικό μπορεί να γλιστρήσει επάνω σε αυτό το είδος εμποδίου και να προκληθεί βλάβη στις λεπίδες.

Δευτερεύουσες περιοχές

Εάν ο χώρος εργασίας αποτελείται από δύο περιοχές μεταξύ των οποίων το ρομποτικό χλοοκοπτικό δυσκολεύεται να κινηθεί, συνιστάται η δημιουργία μιας δευτερεύουσας περιοχής. Τέτοιες περιπτώσεις είναι οι επικλινείς επιφάνειες με κλίση 45% ή περάσματα στενότερα από 60 cm. Τοποθετήστε το καλώδιο οριοθέτησης γύρω από τη δευτερεύουσα περιοχή, ώστε να σχηματίσει μια νησίδα εκτός της κύριας περιοχής.

Το ρομποτικό χλοοκοπτικό πρέπει να μετακινείται χειροκίνητα μεταξύ της κύριας και της δευτερεύουσας περιοχής εργασίας, όταν πρέπει να κοπεί το γρασίδι στη δευτερεύουσα περιοχή εργασίας. Δεδομένου ότι το ρομποτικό χλοοκοπτικό δεν μπορεί να φτάσει από μόνο του στη βάση φόρτισης από μια δευτερεύουσα περιοχή, πρέπει να χρησιμοποιηθεί ο τρόπος λειτουργίας *Δευτερ. περιοχή (A)*, βλ. 5.1 Τρόπος λειτουργίας «*Εναρξη λειτουργίας*» στη σελίδα 38. Το ρομποτικό χλοοκοπτικό δεν θα ξεκινήσει την αναζήτηση της βάσης φόρτισης, αλλά θα χρησιμοποιήσει τη συνολική του ικανότητα για τη χλοοκοπή. Όταν η μπαταρία εξαντληθεί, το ρομποτικό χλοοκοπτικό θα σταματήσει και στην οθόνη θα εμφανιστεί το μήνυμα *Απαιτείται χειρ. φόρτ.* Στη συνέχεια, τοποθετήστε το ρομποτικό χλοοκοπτικό στη βάση φόρτισης, για να φορτίσετε την μπαταρία. Εάν πρέπει να γίνει κοπή στην κύρια περιοχή αμέσως μετά τη φόρτιση, πρέπει να πατηθεί το κουμπί **START** και να επιλεγεί η *Κύρια περιοχή (A)* πριν από το κλείσιμο του καλύμματος.

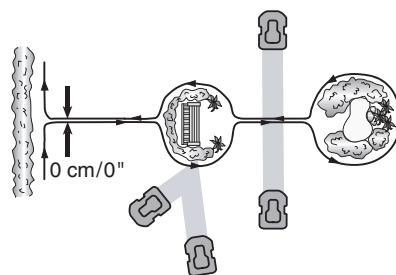

3012-1073

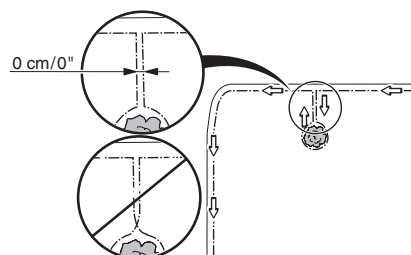

3012-686

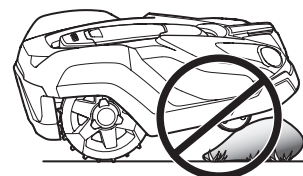

3012-1064

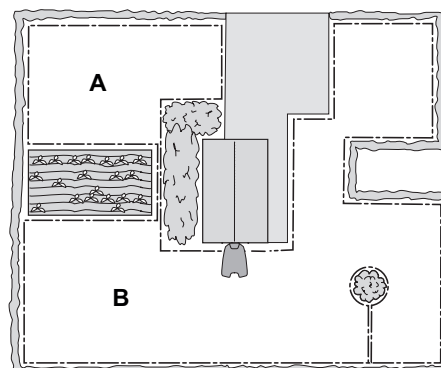

3012-563

ΕΓΚΑΤΑΣΤΑΣΗ

Περάσματα κατά τη χλοοκοπή

Θα πρέπει να αποφεύγονται μακριά και στενά περάσματα, καθώς και περιοχές στενότερες από 1,5-2 μέτρα. Κατά τη διάρκεια χλοοκοπής του ρομποτικού χλοοκοπτικού, υπάρχει κίνδυνος να μετακινείται στο πέρασμα ή στην περιοχή για πολύ μεγάλο χρονικό διάστημα. Σε αυτήν την περίπτωση, το γκαζόν θα δείχνει πεπλατυσμένο.

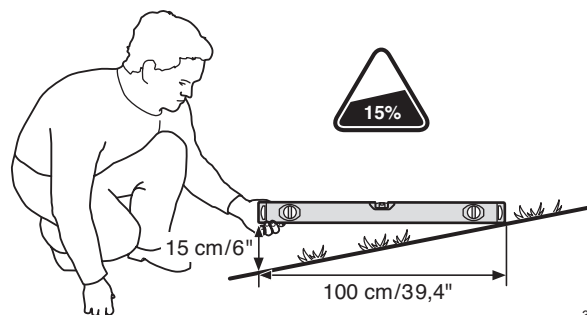

3012-1119

Επικλινείς επιφάνειες

Το ρομποτικό χλοοκοπτικό μπορεί επίσης να λειτουργήσει σε κεκλιμένους χώρους εργασίας. Η μέγιστη επιτρεπόμενη κλίση ορίζεται με τη μορφή ποσοσטיών μονάδων (%). Η κλίση ως ποσοστό υπολογίζεται ως υψομετρική διαφορά σε εκατοστά για κάθε μέτρο. Εάν, για παράδειγμα, η υψομετρική διαφορά είναι 15 cm, η κλίση είναι 15 %. Δείτε τη διπλανή εικόνα.

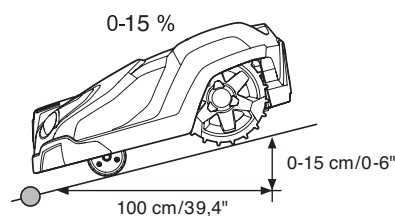

3012-1120

Το καλώδιο οριοθέτησης μπορεί να τοποθετηθεί κατά μήκος επιφάνειας με κλίση κάτω από 15 %.

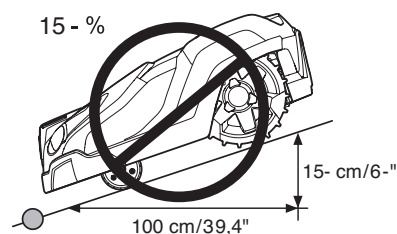

3012-1121

Το καλώδιο οριοθέτησης δεν θα πρέπει να τοποθετείται κατά μήκος επιφανειών με κλίση πάνω από 15 %.

Υπάρχει κίνδυνος το ρομποτικό χλοοκοπτικό να δυσκολεύεται να στρίψει σε εκείνο το σημείο. Το ρομποτικό χλοοκοπτικό θα σταματήσει και θα εμφανιστεί το μήνυμα σφάλματος *Εκτός περιοχής εργασ.* Ο κίνδυνος είναι μέγιστος σε συνθήκες υψηλής υγρασίας, καθώς οι τροχοί μπορούν να γλιστρήσουν στο νωπό γρασίδι.

Ωστόσο, το καλώδιο οριοθέτησης μπορεί να τοποθετηθεί κατά μήκος μιας κεκλιμένης επιφάνειας με κλίση μεγαλύτερη από 15 % όταν υπάρχει κάποιο εμπόδιο με το οποίο μπορεί να συγκρουστεί το ρομποτικό χλοοκοπτικό, για παράδειγμα, ένας φράχτης ή ένας πυκνός θάμνος.

Μέσα στο χώρο εργασίας, το ρομποτικό χλοοκοπτικό μπορεί να κουρέψει περιοχές με κλίση έως 45 %. Οι περιοχές με μεγαλύτερη κλίση πρέπει να οριοθετούνται με το καλώδιο οριοθέτησης.

Όταν οποιοδήποτε μέρος του εξωτερικού άκρου του χώρου εργασίας έχει κλίση πάνω από 15 %, το καλώδιο οριοθέτησης πρέπει να τοποθετείται περίπου 35 cm πιο μέσα, σε επίπεδο έδαφος, πριν από την αρχή της κλίσης.

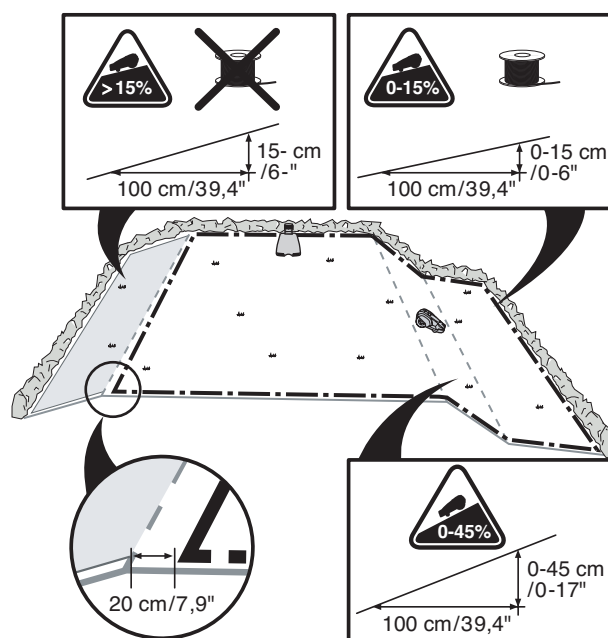

3012-1122

ΕΓΚΑΤΑΣΤΑΣΗ

Τοποθέτηση του καλωδίου οριοθέτησης

Εάν σκοπεύετε να στερεώσετε κάτω το καλώδιο οριοθέτησης με πασσαλάκια:

- Κόψτε το γρασίδι σε πολύ μικρό ύψος με ένα τυπικό χλοοκοπτικό ή χορτοκοπτικό στο σημείο τοποθέτησης του καλωδίου. Θα είναι ευκολότερη η τοποθέτηση του καλωδίου κοντά στο έδαφος και μειώνεται ο κίνδυνος να κόψει το ρομποτικό χλοοκοπτικό το καλώδιο ή να προξενήσει ζημιά στη μόνωση του καλωδίου.
- Φροντίστε να τοποθετήσετε το καλώδιο οριοθέτησης κοντά στο έδαφος και να το στερεώσετε με πασσαλάκια. Το καλώδιο πρέπει να τοποθετηθεί κοντά στην επιφάνεια του εδάφους, για να μην κοπεί πριν οι ρίζες του χορταριού μεγαλώσουν και το καλύψουν.
- Χρησιμοποιήστε ένα σφυρί, για να τοποθετήσετε τα πασσαλάκια μέσα στο έδαφος. Να είστε προσεκτικοί όταν χτυπάτε τα πασσαλάκια και να βεβαιώνετε ότι το καλώδιο δεν καταπονείται. Αποφύγετε να λυγίζετε πολύ το καλώδιο.

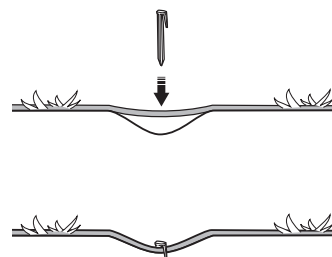

3018-085

Εάν το καλώδιο οριοθέτησης πρόκειται να θαφτεί:

- Βεβαιωθείτε ότι το καλώδιο οριοθέτησης έχει τοποθετηθεί από 1 cm έως 20 cm μέσα στο έδαφος. Το καλώδιο μπορεί να θαφτεί, για παράδειγμα, χρησιμοποιώντας κοπτικό εργαλείο άκρων ή ευθύ φτυάρι.

Χρησιμοποιήστε το παρεχόμενο όργανο μέτρησης ως οδηγό κατά την τοποθέτηση του καλωδίου οριοθέτησης. Αυτό σας βοηθά να ρυθμίζετε εύκολα τη σωστή απόσταση μεταξύ του καλωδίου οριοθέτησης και του ορίου/εμποδίου. Το όργανο μέτρησης αποσπάται από το κουτί.

ΣΗΜΑΝΤΙΚΗ ΠΛΗΡΟΦΟΡΙΑ

Δεν πρέπει να τοποθετείται επιπλέον καλώδιο σε σπείρες έξω από το καλώδιο οριοθέτησης. Αυτό μπορεί να διαταράξει τη λειτουργία του ρομποτικού χλοοκοπτικού.

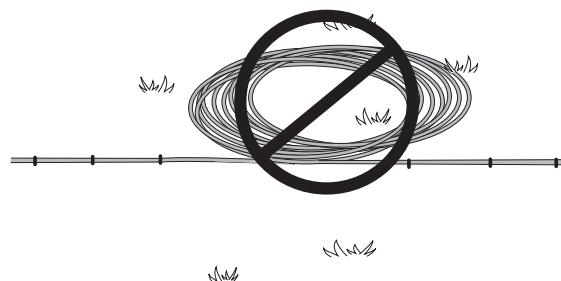

3012-281

Βρόχος για τη σύνδεση του καλωδίου οδήγησης

Για τη διευκόλυνση της σύνδεσης του καλωδίου οδήγησης στο καλώδιο οριοθέτησης, συνιστάται η δημιουργία ενός δακτυλίου με περίπου 20 cm επιπλέον καλωδίου οριοθέτησης στο σημείο όπου αργότερα θα συνδεθεί το καλώδιο οδήγησης. Μία καλή ιδέα είναι να σχεδιάσετε πού θα τοποθετηθεί το καλώδιο οδήγησης πριν από τη διάστρωση του καλωδίου οριοθέτησης. Ανατρέξτε στην ενότητα 3.6 *Εγκατάσταση του καλωδίου οδήγησης στη σελίδα 28*.

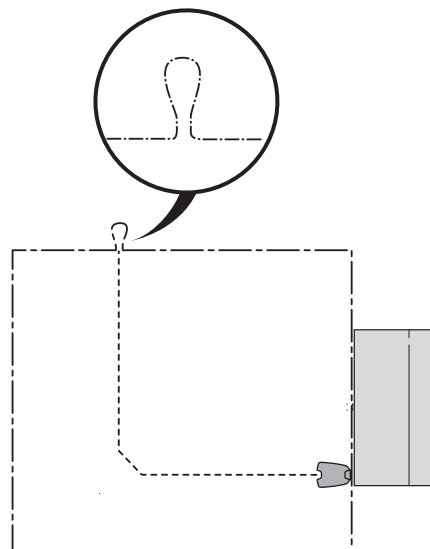

3023-007

ΕΓΚΑΤΑΣΤΑΣΗ

Τοποθέτηση του καλωδίου οριοθέτησης προς τη βάση φόρτισης

Στη διαδρομή του προς τη βάση φόρτισης, το καλώδιο οριοθέτησης μπορεί να τοποθετηθεί εντελώς έξω από τη βάση φόρτισης (βλ. επιλογή 1 στην εικόνα). Εάν η βάση φόρτισης πρέπει να βρίσκεται εν μέρει εκτός του χώρου εργασίας, υπάρχει επίσης δυνατότητα τοποθέτησης του καλωδίου κάτω από την πλάκα της βάσης φόρτισης (βλ. επιλογή 2 στην εικόνα).

Ωστόσο, το μεγαλύτερο τμήμα της βάσης φόρτισης δεν πρέπει να τοποθετείται εκτός του χώρου εργασίας, καθώς το ρομποτικό χλοοκοπτικό μπορεί να δυσκολεύεται να εντοπίσει τη βάση φόρτισης (βλ. εικόνα).

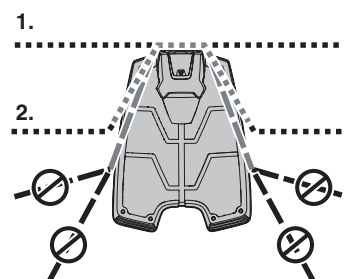

3012-1065

Ένωση του καλωδίου οριοθέτησης

Χρησιμοποιήστε έναν γνήσιο σύνδεσμο, αν το καλώδιο οριοθέτησης δεν είναι αρκετά μακρύ και χρειάζεται προέκταση. Είναι αδιάβροχος και παρέχει αξιόπιστη ηλεκτρική σύνδεση.

Τοποθετήστε και τα δύο άκρα του καλωδίου στο συζεύκτη. Βεβαιωθείτε ότι τα καλώδια έχουν τοποθετηθεί πλήρως μέσα στο συζεύκτη, έτσι ώστε τα άκρα να είναι ορατά μέσα από τη διαφανή περιοχή στην απέναντι πλευρά του συζεύκτη. Τώρα, πιέστε τέρμα προς τα κάτω το κουμπί στο επάνω μέρος του συνδέσμου. Χρησιμοποιήστε πένσα για να συμπίεσετε τελείως το κουμπί στο σύνδεσμο.

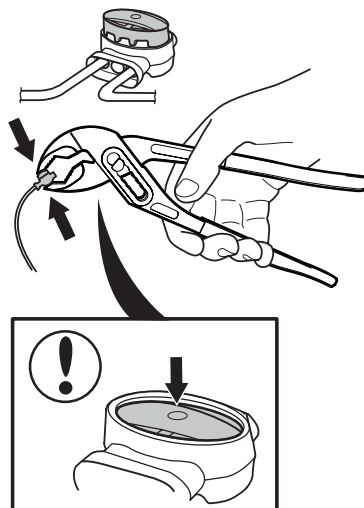

3018-055

ΣΗΜΑΝΤΙΚΗ ΠΛΗΡΟΦΟΡΙΑ

Η συστροφή των καλωδίων ή η χρήση βιδωτών μπλοκ ακροδεκτών μονωμένων με μονωτική ταινία, δεν αποτελούν ικανοποιητικούς τρόπους ένωσης. Η υγρασία του εδάφους θα προκαλέσει την οξείδωση του καλωδίου και, μετά από κάποιο χρονικό διάστημα, θα οδηγήσει σε διακοπή του κυκλώματος.



ΕΓΚΑΤΑΣΤΑΣΗ

3.5 Σύνδεση του καλωδίου οριοθέτησης

Συνδέστε το καλώδιο οριοθέτησης στη βάση φόρτισης:

ΣΗΜΑΝΤΙΚΗ ΠΛΗΡΟΦΟΡΙΑ

Το καλώδιο οριοθέτησης δεν πρέπει να διασταυρώνεται κατά τη σύνδεσή του στη βάση φόρτισης. Η δεξιά άκρη του καλωδίου πρέπει να συνδεθεί στη δεξιά ακίδα στη βάση φόρτισης και η αριστερή άκρη του καλωδίου στην αριστερή ακίδα.

1. Τοποθετήστε τα άκρα του καλωδίου στο σύνδεσμο:
 - Ανοίξτε το σύνδεσμο.
 - Τοποθετήστε το καλώδιο στην υποδοχή του συνδέσμου.
2. Πιέστε μαζί τους συνδέσμους με μια πένσα. Πιέστε μέχρι να ακούσετε ένα "κλικ".
3. Κόψτε το καλώδιο οριοθέτησης που περισσεύει. Κόψτε 1-2 cm πάνω από κάθε σύνδεσμο.
4. Γείρετε το προστατευτικό κάλυμμα στη βάση φόρτισης προς τα εμπρός και περάστε τα άκρα του καλωδίου με τις άκρες προς τα πάνω μέχρι το κάθε κανάλι στο πίσω μέρος της βάσης φόρτισης. Πιέστε το σύνδεσμο πάνω στην ακίδα επαφής, με την ένδειξη AL (αριστερά) και AR (δεξιά), στη βάση φόρτισης.
5. Σημαδέψτε τα καλώδια με τις συνοδευτικές ετικέτες καλωδίων. Αυτό διευκολύνει τη σωστή επανασύνδεση των καλωδίων, όταν, για παράδειγμα, η βάση φόρτισης έχει αποθηκευτεί σε εσωτερικό χώρο για το χειμώνα.

ΣΗΜΑΝΤΙΚΗ ΠΛΗΡΟΦΟΡΙΑ

Ο δεξιός σύνδεσμος πρέπει να συνδεθεί στη δεξιά ακίδα επαφής στη βάση φόρτισης και το αριστερό άκρο του καλωδίου στον αριστερό σύνδεσμο.

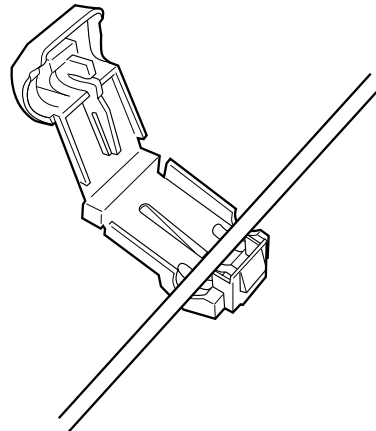

3012-284

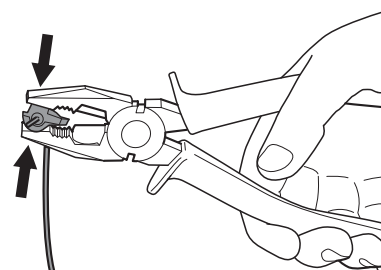

3012-264

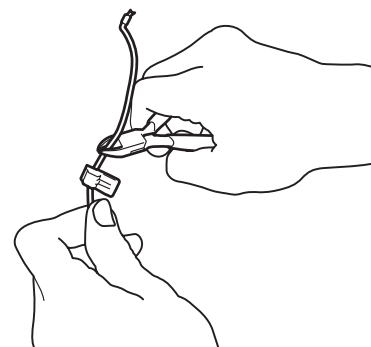

3012-265

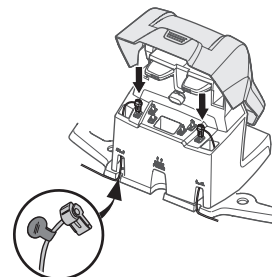

3012-1091



ΕΓΚΑΤΑΣΤΑΣΗ

3.6 Εγκατάσταση του καλωδίου οδήγησης

Το καλώδιο οδήγησης είναι ένα καλώδιο που τοποθετείται από τη βάση φόρτισης προς, για παράδειγμα, ένα απομακρυσμένο σημείο του χώρου εργασίας ή μέσα από ένα στενό πέρασμα, ώστε κατόπιν να συνδεθεί με το καλώδιο οριοθέτησης. Το ίδιο καλώδιο χρησιμοποιείται τόσο για το καλώδιο οριοθέτησης όσο και για το καλώδιο οδήγησης.

Το καλώδιο οδήγησης χρησιμοποιείται από το ρομποτικό χλοοκοπτικό για να βρίσκει το δρόμο του κατά την επιστροφή στη βάση φόρτισης, αλλά και για να καθοδηγείται σε δυσπρόσιτες περιοχές της αυλής.

Το Automower® 450X μπορεί να έχει έως και τρία καλώδια οδήγησης, ενώ το Automower® 430X μπορεί να έχει έως και δύο καλώδια οδήγησης. Το Automower® 420 έχει μόνο ένα καλώδιο οδήγησης.

Χρησιμοποιείτε το ρομποτικό χλοοκοπτικό σε διάφορες αποστάσεις από το καλώδιο οδήγησης, για να μειώσετε τον κίνδυνο δημιουργίας αυλακιών. Η περιοχή δίπλα στο καλώδιο, που χρησιμοποιεί το ρομποτικό χλοοκοπτικό, ονομάζεται διάδρομος. Όσο πιο πλατύς είναι ο διάδρομος που επιτρέπεται από την εγκατάσταση, τόσο μικρότερος είναι ο κίνδυνος δημιουργίας αυλακιών. Επομένως, είναι σημαντικό να δημιουργείται κατά την εγκατάσταση όσο το δυνατό μεγαλύτερος ελεύθερος χώρος κατά μήκος του καλωδίου οδήγησης.

Το ρομποτικό χλοοκοπτικό κινείται πάντα αριστερά από το καλώδιο οδήγησης, όπως φαίνεται κοιτώντας τη βάση φόρτισης. Ο διάδρομος γρασιδιού είναι τότε αριστερά από το καλώδιο οδήγησης. Επομένως, είναι σημαντικό να δημιουργείται κατά την εγκατάσταση όσο το δυνατό μεγαλύτερος ελεύθερος χώρος στα αριστερά του καλωδίου οδήγησης, όπως φαίνεται κοιτώντας τη βάση φόρτισης. Δεν επιτρέπεται η τοποθέτηση του καλωδίου οδήγησης πιο κοντά από 30 cm. στο καλώδιο οριοθέτησης.

Το καλώδιο οδήγησης, όπως και το καλώδιο οριοθέτησης, μπορεί να στερεωθεί με πασσαλάκια ή να θαφτεί στο έδαφος.

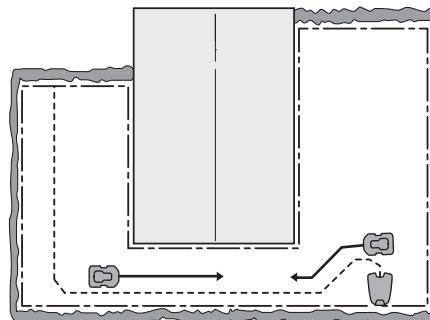

3023-008

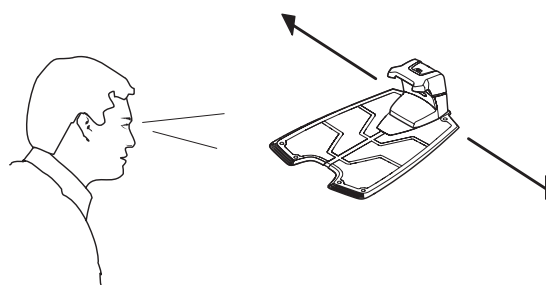

3012-1100

ΣΗΜΑΝΤΙΚΗ ΠΛΗΡΟΦΟΡΙΑ

Βεβαιωθείτε ότι υπάρχει όσο το δυνατόν μεγαλύτερος ελεύθερος χώρος στα αριστερά του καλωδίου οδήγησης, όπως φαίνεται κοιτώντας τη βάση φόρτισης.

ΕΓΚΑΤΑΣΤΑΣΗ

Τοποθέτηση και σύνδεση του καλωδίου οδήγησης

1. Πριν από την τοποθέτηση και τη σύνδεση του καλωδίου οδήγησης, είναι σημαντικό να λάβετε υπόψη το μήκος του βρόχου οδήγησης, ιδιαίτερα σε μεγάλες ή περίπλοκες εγκαταστάσεις. Εάν ο βρόχος οδήγησης έχει μήκος πάνω από 400 μέτρα, το ρομποτικό χλοοκοπτικό μπορεί να δυσκολεύεται να ακολουθήσει το καλώδιο οδήγησης.

Το καλώδιο οδήγησης, μαζί με το τμήμα του καλωδίου οριοθέτησης που απαρτίζει την επιστροφή στη βάση φόρτισης, ονομάζεται βρόχος οδήγησης. Το σήμα στο βρόχο οδήγησης πηγαίνει πάντα προς τα αριστερά στη σύνδεση από το καλώδιο οδήγησης προς το καλώδιο οριοθέτησης. Οι δύο εικόνες εδώ δείχνουν τι θεωρείται βρόχος οδήγησης. Οι εικόνες είναι επίσης ένα καλό παράδειγμα για το γεγονός ότι ο βρόχος οδήγησης σε ένα χώρο εργασίας μπορεί να έχει πολύ διαφορετικά μήκη ανάλογα με το σημείο τοποθέτησης της βάσης φόρτισης.

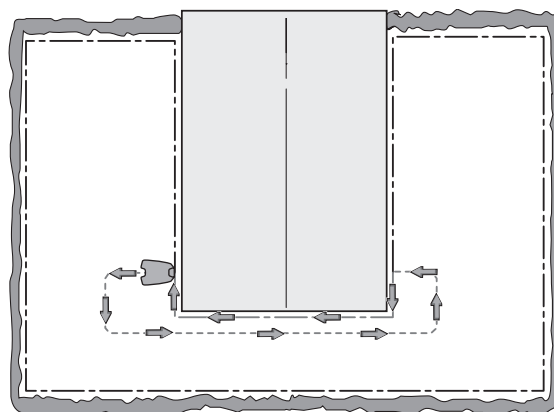

3023-009

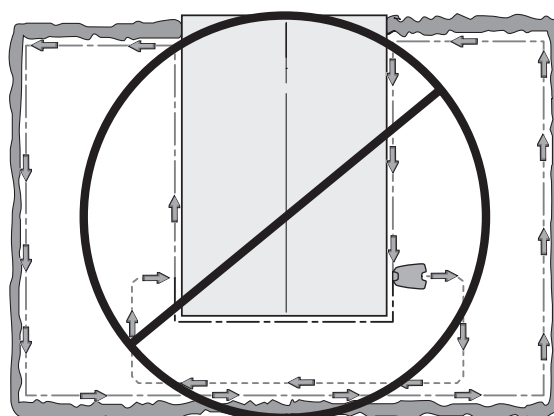

3023-010

2. Γείρετε το πάνω κάλυμμα της βάσης φόρτισης προς τα εμπρός και περάστε το καλώδιο οδήγησης προς τα πάνω μέχρι το κανάλι που οδηγεί στη σύνδεση οδήγησης.
3. Τοποθετήστε ένα σύνδεσμο στο καλώδιο οδήγησης με τον ίδιο τρόπο όπως και για το καλώδιο οριοθέτησης στην ενότητα 3.5 *Σύνδεση του καλωδίου οριοθέτησης*. Συνδέστε το με την ακίδα επαφής στη βάση φόρτισης που φέρει την ετικέτα G1. Σε εγκαταστάσεις όπου πρόκειται να συνδεθούν αρκετοί οδηγοί, χρησιμοποιήστε τα G2 και G3 (Automower® 430X και Automower® 450X).
4. Σημαδέψτε τα καλώδια με ετικέτες καλωδίων. Αυτό διευκολύνει τη σωστή επανασύνδεση των καλωδίων, όταν, για παράδειγμα, η βάση φόρτισης έχει αποθηκευτεί σε εσωτερικό χώρο για το χειμώνα.
5. Περάστε το καλώδιο οδήγησης ευθεία κάτω από την πλάκα φόρτισης και τουλάχιστον 2 μέτρα σε ευθεία γραμμή μπροστά από την εμπρόσθια άκρη της πλάκας.

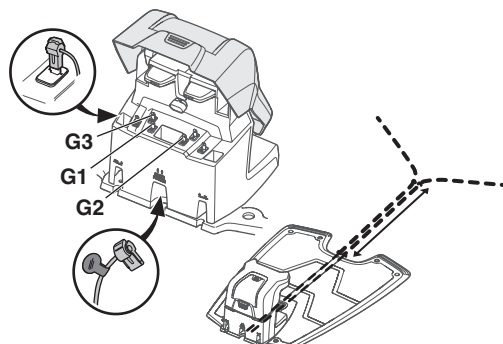

3012-1123

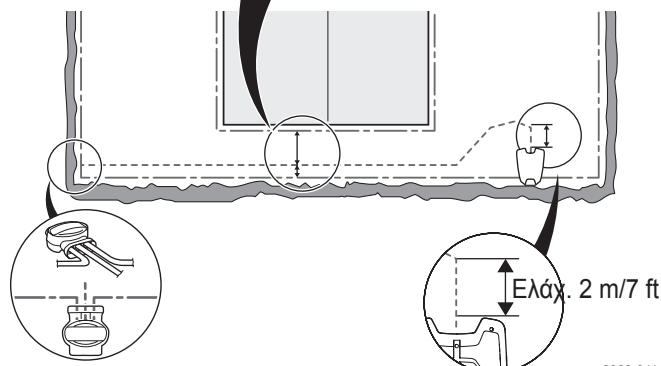
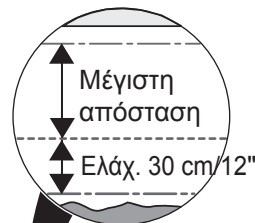

3023-011

Κατά την τοποθέτηση του καλωδίου οδήγησης, λάβετε υπόψη ότι στα αριστερά του καλωδίου οδήγησης (όπως φαίνεται κοιτώντας τη βάση φόρτισης) πρέπει να προβλεφθεί όσο το δυνατόν περισσότερος χώρος. Η απόσταση μεταξύ του καλωδίου οριοθέτησης και του καλωδίου οδήγησης πρέπει να είναι πάντα τουλάχιστον 30 cm.

Greek - 29

ΕΓΚΑΤΑΣΤΑΣΗ

Εάν το καλώδιο οδήγησης πρέπει να τοποθετηθεί σε επιφάνεια με μεγάλη κλίση, συνιστάται να τοποθετήσετε το καλώδιο υπό γωνία σε σχέση με την επικλινή επιφάνεια. Αυτό διευκολύνει το ρομποτικό χλοοκοπτικό να ακολουθεί το καλώδιο οδήγησης στην επικλινή επιφάνεια.

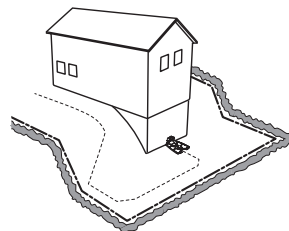

Αποφύγετε την τοποθέτηση του καλωδίου υπό οξείες γωνίες. Αυτό μπορεί να δυσκολέψει το ρομποτικό χλοοκοπτικό να ακολουθεί το καλώδιο οδήγησης.

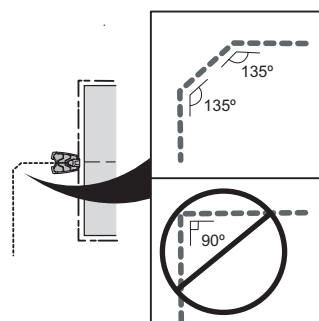

6. Περάστε το καλώδιο οδήγησης στο σημείο του καλωδίου οριοθέτησης όπου πρόκειται να συνδεθεί το καλώδιο οδήγησης.

Ανασηκώστε το καλώδιο οριοθέτησης. Κόψτε το καλώδιο οριοθέτησης χρησιμοποιώντας, για παράδειγμα, έναν κόφτη καλωδίων. Η σύνδεση του καλωδίου οδήγησης είναι ευκολότερη εάν δημιουργηθεί ένας βρόχος στο καλώδιο οριοθέτησης όπως περιγράφεται παραπάνω, βλ. *Βρόχος για τη σύνδεση του καλωδίου οδήγησης στη σελίδα 25.*

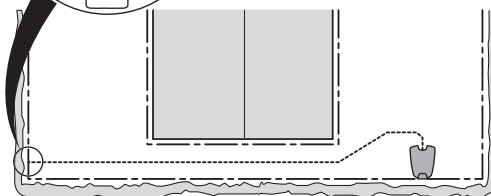
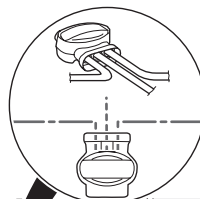

3012-560

3023-015

7. Συνδέστε το καλώδιο οδήγησης στο καλώδιο οριοθέτησης χρησιμοποιώντας ένα σύνδεσμο:

Εισαγάγετε το καλώδιο οριοθέτησης σε κάθε μία από τις οπές στο συζεύκτη. Εισαγάγετε το καλώδιο οδήγησης στην κεντρική οπή στο συζεύκτη. Βεβαιωθείτε ότι τα καλώδια έχουν τοποθετηθεί πλήρως μέσα στο συζεύκτη, έτσι ώστε τα άκρα να είναι ορατά μέσα από τη διαφανή περιοχή στην απέναντι πλευρά του συζεύκτη.

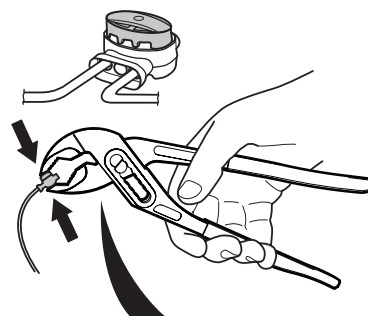

Χρησιμοποιήστε πένσα για να συμπίεσετε τελείως το κουμπί στο σύνδεσμο.

Δεν έχει σημασία ποιές οπές θα χρησιμοποιηθούν για τη σύνδεση κάθε καλωδίου.

3018-055

8. Στερεώστε κάτω με πασσαλάκια/θάψτε το σύνδεσμο στο γρασίδι.

ΣΗΜΑΝΤΙΚΗ ΠΛΗΡΟΦΟΡΙΑ

Το καλώδιο οδήγησης δεν πρέπει να διασταυρώνεται με το καλώδιο οριοθέτησης, για παράδειγμα με ένα καλώδιο οριοθέτησης που έχει τοποθετηθεί σε μια νησίδα.

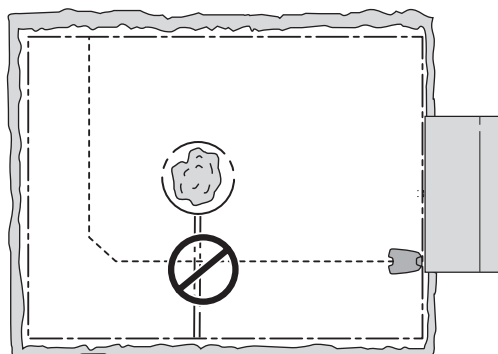

3023-016

3.7 Έλεγχος της εγκατάστασης

Ελέγξτε το κυκλικό σήμα επιθεωρώντας την ενδεικτική λυχνία στη βάση φόρτισης.

- Σταθερό πράσινο χρώμα = καλά σήματα.
- Πράσινο χρώμα που αναβοσβήνει = το σύστημα βρόχου είναι απενεργοποιημένο και το ρομποτικό χλοοκοπτικό βρίσκεται στη λειτουργία ECO, βλ. 6.9 Ρυθμίσεις στη σελίδα 61.
- Μπλε χρώμα που αναβοσβήνει = διακοπή στο βρόχο ορίου, απουσία σήματος.
- Κόκκινο χρώμα που αναβοσβήνει = διακοπή στη βάση της κεραίας της βάσης φόρτισης. Η βλάβη θα πρέπει να επιδιορθωθεί από εξουσιοδοτημένο αντιπρόσωπο.
- Σταθερό μπλε χρώμα = αδύναμο σήμα. Αυτό μπορεί να εξαρτάται από την ύπαρξη βρόχου ορίου με υπερβολικά μεγάλο μήκος ή ζημιάς στο καλώδιο. Εάν το ρομποτικό χλοοκοπτικό συνεχίζει να λειτουργεί, αυτό δεν αποτελεί πρόβλημα.
- Σταθερό κόκκινο χρώμα = βλάβη στην ηλεκτρονική πλακέτα της βάσης φόρτισης. Η βλάβη θα πρέπει να επιδιορθωθεί από εξουσιοδοτημένο αντιπρόσωπο.

Εάν εμφανίζεται οτιδήποτε άλλο εκτός από σταθερά αναμμένο πράσινο χρώμα ή χρώμα που αναβοσβήνει, ανατρέξτε στο κεφάλαιο 9.3 *Ενδεικτική λυχνία στη βάση φόρτισης στη σελίδα 84*.

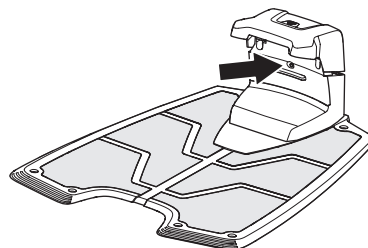

3012-1066

3.8 Αρχική εκκίνηση και βαθμονόμηση

Προτού τεθεί σε λειτουργία το ρομποτικό χλοοκοπτικό, πρέπει να εκτελεστεί μια ακολουθία εκκίνησης στο μενού του ρομποτικού χλοοκοπτικού, καθώς και μια αυτόματη βαθμονόμηση του σήματος-G1.

1. Ανοίξτε το κάλυμμα του πίνακα ελέγχου πατώντας το κουμπί **STOP**.
2. Γυρίστε τον κεντρικό διακόπτη στη θέση 1.

Η ακολουθία εκκίνησης ξεκινά όταν το ρομποτικό χλοοκοπτικό τεθεί για πρώτη φορά σε λειτουργία. Θα ζητηθούν τα ακόλουθα:

- Γλώσσα
- Χώρα
- Ημερομηνία
- Ώρα
- Κωδικός PIN. Επιτρέπονται όλοι οι συνδυασμοί εκτός από 0000.

Τοποθετήστε το ρομποτικό χλοοκοπτικό στη βάση φόρτισης και πατήστε το κουμπί **START**.

Το ρομποτικό χλοοκοπτικό θα ξεκινήσει τώρα τη βαθμονόμηση της ρύθμισης ύψους κοπής. Μόλις ολοκληρωθεί αυτή η διαδικασία, θα βαθμονομηθούν τα καλώδια οδήγησης. Πατήστε το κουμπί **START** και κλείστε το κάλυμμα. Για τη βαθμονόμηση, το ρομποτικό χλοοκοπτικό κινείται προς τα πίσω για να βγει από τη βάση φόρτισης και εκτελεί μια διαδικασία βαθμονόμησης μπροστά από τη βάση φόρτισης. Όταν ολοκληρωθεί, μπορεί να ξεκινήσει η χλοοκοπή.

ΣΗΜΑΝΤΙΚΗ ΠΛΗΡΟΦΟΡΙΑ

Χρησιμοποιήστε το Υπόμνημα στη σελίδα 2 για να σημειώσετε τον κωδικό PIN.

3.9 Δοκιμή επιστροφής στη βάση φόρτισης

Προτού χρησιμοποιήσετε το ρομποτικό χλοοκοπτικό, βεβαιωθείτε ότι μπορεί να ακολουθήσει το καλώδιο οδήγησης σε όλη τη διαδρομή έως τη βάση φόρτισης και ότι μπορεί να συνδεθεί εύκολα με τη βάση φόρτισης.

Η δοκιμαστική λειτουργία βρίσκεται στο μενού του ρομποτικού χλοοκοπτικού: *Εγκατάσταση > Εύρεση βάσης φόρτισης > Οδηγός > Περισσ. > Δοκιμή Οδηγού Χ*. Για περισσότερες πληροφορίες, βλ. *Περισσ. > Δοκιμή στη σελίδα 58*.

Εάν έχουν εγκατασταθεί περισσότερα από ένα καλώδια οδήγησης, η δοκιμή πρέπει να εκτελείται σε όλα τα καλώδια οδήγησης.

Εάν δεν έχει εγκατασταθεί κανένα καλώδιο οδήγησης, η δοκιμή πρέπει να πραγματοποιηθεί στο καλώδιο οριοθέτησης, με δεξιόστροφη και αριστερόστροφη κατεύθυνση.

Το σύστημα οδήγησης πρέπει πρώτα να βαθμονομηθεί για να μπορέσει η παραπάνω δοκιμή να δώσει ικανοποιητικό αποτέλεσμα, βλ. *3.8 Αρχική εκκίνηση και βαθμονόμηση στη σελίδα 32*.

4 Χρήση

4.1 Φόρτιση αποφορτισμένης μπαταρίας

Όταν το ρομποτικό χλοοκοπτικό της Husqvarna είναι καινούργιο ή έχει αποθηκευτεί για μεγάλο χρονικό διάστημα, η μπαταρία θα είναι αποφορτισμένη και πρέπει να φορτιστεί πριν από την εκκίνηση.

1. Γυρίστε τον κεντρικό διακόπτη στη θέση 1.
2. Σταθμεύστε το ρομποτικό χλοοκοπτικό στη βάση φόρτισης. Ανοίξτε το κάλυμμα και σύρετε προς τα μέσα το ρομποτικό χλοοκοπτικό όσο το δυνατόν περισσότερο, για να εξασφαλίσετε σωστή επαφή μεταξύ του ρομποτικού χλοοκοπτικού και της βάσης φόρτισης.
3. Στην οθόνη εμφανίζεται ένα μήνυμα που αναφέρει ότι η φόρτιση βρίσκεται σε εξέλιξη.

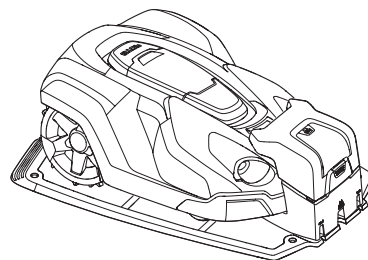

3012-1046

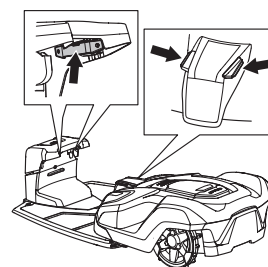

3012-1070



ΠΡΟΕΙΔΟΠΟΙΗΣΗ

Διαβάστε τους κανονισμούς ασφαλείας προτού θέσετε σε λειτουργία το ρομποτικό χλοοκοπτικό.

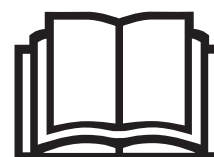

1001-003



ΠΡΟΕΙΔΟΠΟΙΗΣΗ

Διατηρείτε τα χέρια και τα πόδια σας μακριά από τις περιστρεφόμενες λεπίδες. Μην τοποθετείτε ποτέ τα χέρια ή τα πόδια σας κοντά ή κάτω από το σώμα όταν το μοτέρ βρίσκεται σε λειτουργία.



3012-663



ΠΡΟΕΙΔΟΠΟΙΗΣΗ

Μη χρησιμοποιείτε ποτέ το ρομποτικό χλοοκοπτικό, αν βρίσκονται σε μικρή απόσταση άτομα, ιδιαίτερα παιδιά ή κατοικίδια.

4.2 Χρήση του χρονομέτρου

Για βέλτιστο αποτέλεσμα, η κοπή του γρασιδιού δεν πρέπει να γίνεται υπερβολικά συχνά. Χρησιμοποιήστε τη λειτουργία χρονομέτρου (βλ. 6.3 Χρονόμετρο στη σελίδα 43.), για να αποφύγετε την όψη ισοπεδωμένου γρασιδιού και να διασφαλίσετε τη μέγιστη διάρκεια ζωής του ρομποτικού χλοοκοπτικού. Κατά τη ρύθμιση του χρονομέτρου, υπολογίστε ότι το ρομποτικό χλοοκοπτικό καλύπτει περίπου:

	Automower®		
	420	430X	450X
m ² ανά ώρα και ημέρα	90	135	210

Εάν η αυλή σας, για παράδειγμα, αποτελείται από 1200 m² γρασιδιού, το χλοοκοπτικό θα πρέπει να λειτουργεί κατά μέσο όρο

	Automower®		
	420	430X	450X
Ώρες ανά ημέρα	13	9	6

Οι χρόνοι υπολογίζονται κατά προσέγγιση και εξαρτώνται για παράδειγμα από την ποιότητα του γρασιδιού, την αιχμηρότητα των λεπίδων και την ηλικία των μπαταριών.

ΣΗΜΑΝΤΙΚΗ ΠΛΗΡΟΦΟΡΙΑ

Χρησιμοποιήστε το χρονοδιακόπτη για να αποφύγετε τη χλοοκοπή όταν υπάρχουν παιδιά, κατοικίδια και οτιδήποτε άλλο μπορεί να τραυματιστεί ή να υποστεί ζημιά από τις περιστρεφόμενες λεπίδες επάνω στο γρασίδι.

Σύμφωνα με την εργοστασιακή ρύθμιση, το ρομποτικό χλοοκοπτικό θα λειτουργεί 24 ώρες την ημέρα, επτά ημέρες την εβδομάδα.

Αν το επιτρέπει το μέγεθος της περιοχής εργασίας, η ποιότητα του γρασιδιού μπορεί να βελτιωθεί περαιτέρω αν η χλοοκοπή γίνεται κάθε δεύτερη ημέρα αντί για μερικές ώρες κάθε μέρα. Επιπρόσθετα, η πλήρης αδράνεια για μια τριήμερη τουλάχιστον περίοδο μία φορά το μήνα, ωφελεί το γρασίδι.

Η μέγιστη ικανότητα επιτυγχάνεται όταν το ρομποτικό χλοοκοπτικό επιτρέπεται να λειτουργεί 24 ώρες την ημέρα, επτά ημέρες την εβδομάδα.

	Automower®		
	420	430X	450X
Μέγιστη ικανότητα, m ²	2200	3200	5000

ΧΡΗΣΗ

4.3 Έναρξη λειτουργίας

1. Ανοίξτε το κάλυμμα του πίνακα ελέγχου πατώντας το κουμπί **STOP**.
2. Γυρίστε τον κεντρικό διακόπτη στη θέση 1.
3. Εισαγάγετε τον κωδικό PIN.
4. Πατήστε το κουμπί εκκίνησης.
5. Επιλέξτε τον επιθυμητό τρόπο λειτουργίας, βλ. 5.1 Τρόπος λειτουργίας «Έναρξη λειτουργίας» στη σελίδα 38.
6. Κλείστε το κάλυμμα εντός 10 δευτερολέπτων.

Εάν το ρομποτικό χλοοκοπτικό βρίσκεται στη βάση φόρτισης, θα φύγει από τη βάση φόρτισης μόνο όταν η μπαταρία φορτιστεί πλήρως και αν ο χρονοδιακόπτης είναι κατάλληλα ρυθμισμένος ώστε να επιτρέπεται η λειτουργία του χλοοκοπτικού.

Πριν εκκινηθεί ο δίσκος λεπίδων, μπορεί να ακουστεί ένας προειδοποιητικός ήχος που αποτελείται από 5 σύντομα ηχητικά σήματα ("μπιπ") για 2 δευτερόλεπτα.

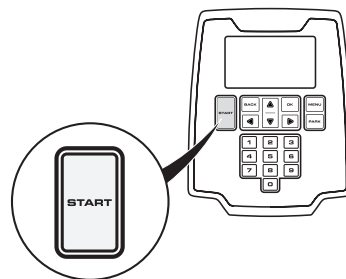

3012-1204

4.4 Διακοπή λειτουργίας

1. Πατήστε το κουμπί **STOP**.

Το ρομποτικό χλοοκοπτικό σταματά, το μοτέρ λεπίδας σταματά και ανοίγει το κάλυμμα του ταμπλό ελέγχου.

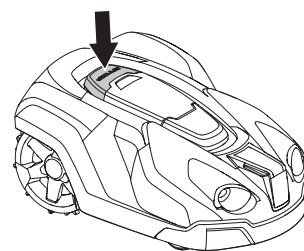

3012-1044

4.5 Απενεργοποίηση

1. Πατήστε το κουμπί **STOP**.
2. Θέστε τον κύριο διακόπτη στη θέση 0.

Πρέπει πάντα να απενεργοποιείτε το ρομποτικό χλοοκοπτικό χρησιμοποιώντας τον κεντρικό διακόπτη, εάν απαιτείται συντήρηση ή εάν το ρομποτικό χλοοκοπτικό πρέπει να μετακινηθεί εκτός του χώρου εργασίας.

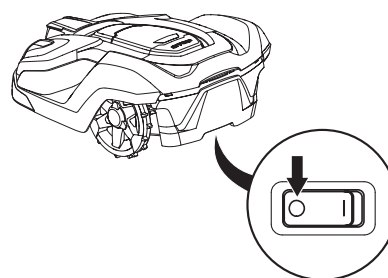

3012-1060

4.6 Ρύθμιση του ύψους κοπής

Το ύψος κοπής μπορεί να ρυθμιστεί σε εννέα στάδια από 2 cm (ελάχ.) έως 6 cm (μέγ.).

Την πρώτη εβδομάδα μετά τη νέα εγκατάσταση, το ύψος κοπής πρέπει να ρυθμιστεί στο μέγιστο, ώστε να μην προκληθούν ζημιές στο καλώδιο βρόχου. Στη συνέχεια, μπορείτε να μειώνετε το ύψος κοπής κατά ένα στάδιο την εβδομάδα μέχρι να φτάσετε το επιθυμητό ύψος κοπής.

Εάν το γρασίδι είναι πολύ ψηλό, συνιστάται η χρήση του ρομποτικού χλοοκοπτικού στο μέγιστο ύψος κοπής. Όταν το γρασίδι γίνει πιο κοντό, μπορείτε να μειώσετε το ύψος κοπής.

Για να ρυθμίσετε το ύψος κοπής:

1. Πατήστε το κουμπί **STOP** για να διακόψετε τη λειτουργία του ρομποτικού χλοοκοπτικού και ανοίξτε το κάλυμμα.
2. Πατήστε το κουμπί **MENU** για να μεταβείτε στο κύριο μενού.
3. Μετακινήστε το δρομέα χρησιμοποιώντας τα πλήκτρα με τα βέλη, για να επιλέξετε *Ύψος κοπής*.
 - Πατήστε το πλήκτρο με το επάνω βέλος, για να αυξήσετε το ύψος κοπής.
 - Πατήστε το πλήκτρο με το κάτω βέλος, για να μειώσετε το ύψος κοπής.
4. Πατήστε **OK**.

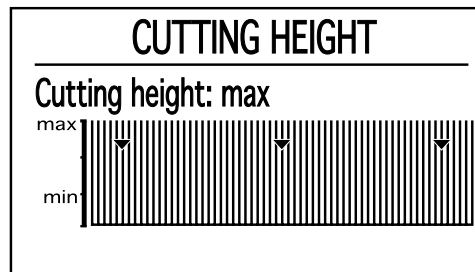

3012-1237

ΣΗΜΑΝΤΙΚΗ ΠΛΗΡΟΦΟΡΙΑ

Την πρώτη εβδομάδα μετά τη νέα εγκατάσταση, το ύψος κοπής πρέπει να ρυθμιστεί στο μέγιστο, ώστε να μην προκληθούν ζημιές στο καλώδιο βρόχου. Στη συνέχεια, μπορείτε να μειώνετε το ύψος κοπής κατά ένα στάδιο την εβδομάδα μέχρι να φτάσετε το επιθυμητό ύψος κοπής.

5 Ταμπλό ελέγχου

Όλες οι εντολές και οι ρυθμίσεις για το ρομπωτικό χλοοκοπτικό γίνονται από το ταμπλό ελέγχου. Όλες οι λειτουργίες είναι προσβάσιμες από τα διάφορα μενού.

Το ταμπλό ελέγχου αποτελείται από μια οθόνη και ένα πληκτρολόγιο. Όλες οι πληροφορίες εμφανίζονται στην οθόνη και όλες οι εντολές δίνονται με τα διάφορα κουμπιά.

Όταν πατήσετε το κουμπί STOP και ανοίξει το κάλυμμα, εμφανίζεται η αρχική σελίδα όπου αναφέρονται οι εξής πληροφορίες:

- Πληροφορίες λειτουργίας, π.χ. *ΧΛΟΟΚΟΠΗ*, *ΠΑΡΚΑΡΙΣΜΕΝΟ* ή *ΧΡΟΝΟΜΕΤΡΟ*. Εάν πατήσετε το κουμπί διακοπής λειτουργίας ενώ το ρομπωτικό χλοοκοπτικό βρίσκεται σε λειτουργία, εμφανίζεται η λειτουργία που εκτελούσε πριν από τη διακοπή, π.χ. *ΧΛΟΟΚΟΠΗ* ή *ΑΝΑΖΗΤΗΣΗ*. Το κείμενο *ΕΤΟΙΜΟ* εμφανίζεται εάν το ρομπωτικό χλοοκοπτικό δεν βρίσκεται σε κάποιο συγκεκριμένο τρόπο λειτουργίας, π.χ. εάν έχει μόλις ενεργοποιηθεί ο κύριος διακόπτης.
- Η ημερομηνία και το ρολόι υποδεικνύουν την τρέχουσα ώρα.
- **Automower® 430X και Automower® 450X.**
Το δορυφορικό σύστημα εμφανίζεται όταν έχει ενεργοποιηθεί η πλοήγηση με βοήθεια GPS. Το σύμβολο (A) εμφανίζεται όταν το ρομπωτικό χλοοκοπτικό έχει δημιουργήσει επικοινωνία με επαρκή αριθμό δορυφόρων GPS. Το σύμβολο (B) εμφανίζεται εάν το ρομπωτικό χλοοκοπτικό δεν έχει δημιουργήσει επικοινωνία με επαρκή αριθμό δορυφόρων GPS. Κατά τις πρώτες ημέρες λειτουργίας, το σύμβολο (A) αναβοσβήνει καθώς το ρομπωτικό χλοοκοπτικό συλλέγει πληροφορίες GPS σχετικά με την εγκατάσταση.
- Το σύμβολο ECO εμφανίζεται εάν το ρομπωτικό χλοοκοπτικό έχει ρυθμιστεί στη λειτουργία ECO.
- Το σύμβολο του μαύρου ρολογιού (C) εμφανίζεται όταν το ρομπωτικό χλοοκοπτικό δεν επιτρέπεται να κουρεύει λόγω ρύθμισης του χρονομέτρου. Εάν το ρομπωτικό χλοοκοπτικό δεν επιτρέπεται να κουρεύει λόγω του *Χρονοδιακόπτη καιρού*, εμφανίζεται το σύμβολο (D). Εάν έχει επιλεγεί ο τρόπος λειτουργίας *Παράκαμψη χρονοδιακ.*, εμφανίζεται το σύμβολο (E).
- Η ένδειξη κατάστασης της μπαταρίας υποδεικνύει το φορτίο της μπαταρίας που απομένει. Κατά τη φόρτιση του ρομπωτικού χλοοκοπτικού, εμφανίζεται ένα σύμβολο κεραυνού πάνω από το σύμβολο της μπαταρίας (F). Εάν το ρομπωτικό χλοοκοπτικό βρίσκεται στη βάση φόρτισης χωρίς να φορτίζεται, εμφανίζεται το σύμβολο (G).
- Η ρύθμιση ύψους εμφανίζεται ως αριθμητική τιμή/ κλίμακα.
- Ο αριθμός των ωρών λειτουργίας που εμφανίζεται είναι ο αριθμός των ωρών που έχει λειτουργήσει το ρομπωτικό χλοοκοπτικό από την ημέρα κατασκευής του. Ο χρόνος που το ρομπωτικό χλοοκοπτικό έχει αναλώσει για το κούρεμα ή την αναζήτηση της βάσης φόρτισης υπολογίζεται ως χρόνος λειτουργίας.
- Εάν χρησιμοποιείτε τη λειτουργία Προφίλ, εμφανίζεται το όνομα του ενεργού προφίλ. Ένας αστερίσκος δίπλα στο όνομα υποδεικνύει ότι το προφίλ έχει αλλαγές που δεν έχουν αποθηκευτεί.



3012-1094



3012-1260



3012-570



3012-1379

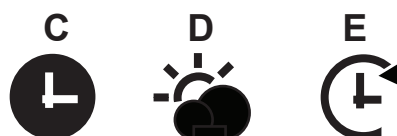

3012-1266

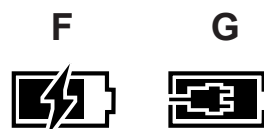

3012-569

ΤΑΜΠΛΟ ΕΛΕΓΧΟΥ

- Όταν το Automower® Connect είναι ενεργοποιημένο (στάνταρ για το Automower 450X, αξεσουάρ για τα 420 και 430X), εμφανίζονται σχετικά εικονίδια στην αρχική σελίδα του χλοοκοπτικού. Οι γραμμές (H) υποδεικνύουν την ένταση σήματος της λήψης GPRS. Το σύμβολο X δίπλα στις γραμμές (J) υποδεικνύει ένα πρόβλημα που έχει προκύψει σχετικά με τη σύνδεση με το διακομιστή Internet. Το σύμβολο SIM (K) υποδεικνύει ότι υπάρχει πρόβλημα με την κάρτα SIM ή με τη μονάδα.



3012-1439

Το πληκτρολόγιο αποτελείται από έξι ομάδες κουμπιών:

- Το κουμπί START** χρησιμοποιείται για την ενεργοποίηση του ρομποτικού χλοοκοπτικού. Αυτό είναι συνήθως το τελευταίο κουμπί που πρέπει να πατήσετε πριν κλείσετε το κάλυμμα της οθόνης.
- Τα κουμπιά Back** και **OK** χρησιμοποιούνται για την περιήγηση στο μενού. **Το κουμπί OK** χρησιμοποιείται επίσης για την επιβεβαίωση ρυθμίσεων στο μενού.
- Τα πλήκτρα με τα βέλη χρησιμοποιούνται για την πλοήγηση στο μενού, αλλά και για την επιλογή ορισμένων ρυθμίσεων.
- Το κουμπί MENU** χρησιμοποιείται για τη μετάβαση στο κύριο μενού.
- Το κουμπί PARK** χρησιμοποιείται για την αποστολή του ρομποτικού χλοοκοπτικού στη βάση φόρτισης.
- Με τα αριθμητικά πλήκτρα μπορείτε να εισαγάγετε ρυθμίσεις, για παράδειγμα, τον κωδικό PIN ή την ώρα/κατεύθυνση εξόδου. Επίσης, μπορεί να χρησιμοποιηθεί για την εισαγωγή ακολουθιών αριθμών για συντομεύσεις στα διάφορα μενού, βλ. 6.1 Κύριο μενού στη σελίδα 41.



3012-1094

5.1 Τρόπος λειτουργίας "Εναρξη λειτουργίας"

Όταν έχει πατηθεί το κουμπί **START**, μπορείτε να επιλέξετε τους παρακάτω τρόπους λειτουργίας.

Κύρια περιοχή

Αυτός είναι ο κανονικός, αυτόματος τρόπος λειτουργίας, κατά τον οποίο το ρομποτικό χλοοκοπτικό πραγματοποιεί διαδοχικά χλοοκοπή και φόρτιση συνεχώς.

Δευτερεύουσα περιοχή

Ο τρόπος λειτουργίας *Δευτερ. περιοχή* χρησιμοποιείται κατά τη χλοοκοπή σε δευτερεύουσες περιοχές, από τις οποίες το ρομποτικό χλοοκοπτικό δεν μπορεί να μεταβεί αυτόματα στη βάση φόρτισης. Ανατρέξτε στη σελίδα 20 για περισσότερες πληροφορίες σχετικά με δευτερεύουσες περιοχές

Εάν επιλέξετε "Δευτερ. περιοχή", έχετε τρεις επιλογές:

- Χλοοκ. μέχρι άδεια μπ.**
Αυτή η επιλογή είναι κατάλληλη για μεγάλες δευτερεύουσες περιοχές που απαιτούν χλοοκοπή για περισσότερο από 90 λεπτά.
- Χλοοκοπή για 90 λεπτά**
Αυτή η επιλογή είναι κατάλληλη για να αποφύγετε την περιττή χλοοκοπή και την εμφάνιση πατημένου γρασιδιού σε μικρές/μεσαίου μεγέθους δευτερεύουσες περιοχές.
- Χλοοκοπή για 30 λεπτά**
Αυτή η επιλογή είναι κατάλληλη για να αποφύγετε την περιττή χλοοκοπή και την εμφάνιση πατημένου γρασιδιού σε μικρές δευτερεύουσες περιοχές.

Εάν, κατά τη φόρτιση, το ρομποτικό χλοοκοπτικό βρίσκεται στη λειτουργία *Δευτερ. περιοχή*, θα φορτιστεί πλήρως, θα απομακρυνθεί περίπου 50 cm από τη βάση φόρτισης και, στη συνέχεια, θα σταματήσει. Έτσι, θα

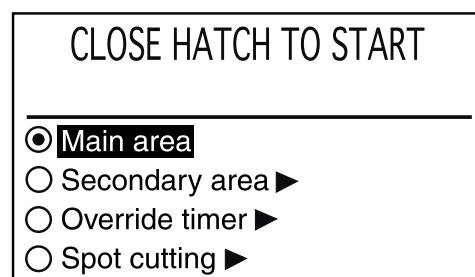

3012-1263

ΤΑΜΠΛΟ ΕΛΕΓΧΟΥ

καταλάβετε ότι έχει φορτιστεί και είναι έτοιμη να ξεκινήσει τη χλοοκοπή.

Εάν θέλετε το γρασίδι στον κύριο χώρο εργασίας να κοπεί μετά τη φόρτιση, αλλάξτε τον τρόπο λειτουργίας σε *Κύρια περιοχή* προτού τοποθετήσετε το ρομποτικό χλοοκοπτικό στη βάση φόρτισης.

Παράκαμψη χρονοδιακ.

Μπορείτε να παρακάμψετε προσωρινά οποιοσδήποτε ρυθμίσεις του χρονομέτρου επιλέγοντας *Παράκαμψη χρονοδιακ.* Μπορείτε να παρακάμψετε το χρονόμετρο για 24 ώρες ή για 3 ημέρες.

Σημειακή κοπή

Το επιτόπιο κόψιμο υποδηλώνει ότι το ρομποτικό χλοοκοπτικό λειτουργεί σε σπειροειδές μοτίβο για την κοπή του γρασιδιού στην περιοχή εκκίνησής του. Όταν ολοκληρωθεί η διαδικασία, το ρομποτικό χλοοκοπτικό θα μεταβεί αυτόματα στον τρόπο λειτουργίας *Κύρια περιοχή* ή *Δευτερ. περιοχή*.

Αυτή η λειτουργία είναι χρήσιμη για τη γρήγορη κοπή του γρασιδιού σε περιοχές όπου η χλοοκοπή δεν ήταν εξίσου συχνή με τις άλλες περιοχές της αυλής.

Η λειτουργία *Σημειακή κοπή* ενεργοποιείται με το κουμπί **START**. Είναι δυνατό να επιλέξετε τον τρόπο λειτουργίας του ρομποτικού χλοοκοπτικού μετά τη χλοοκοπή, πατώντας το *Δεξί βέλος* και κατόπιν επιλέγοντας *Κύρια περιοχή* ή *Δευτερ. περιοχή*.

5.2 Τρόπος λειτουργίας "Στάθμευση"

Όταν το κουμπί **PARK** είναι πατημένο, μπορούν να επιλεγούν οι παρακάτω τρόποι λειτουργίας.

Στάθμ. μέχρι ενήμερ.

Το ρομποτικό χλοοκοπτικό παραμένει στη βάση φόρτισης μέχρι να επιλέξετε έναν άλλο τρόπο λειτουργίας πατώντας το κουμπί **START**.

Εκκίνηση ξανά σε 3 Ω

Το ρομποτικό χλοοκοπτικό παραμένει στη βάση φόρτισης για τρεις ώρες και, στη συνέχεια, μεταβαίνει αυτόματα στην κανονική λειτουργία. Χρησιμοποιήστε αυτήν τη λειτουργία όταν πρέπει να σταματήσετε προσωρινά τη λειτουργία για διάφορους λόγους, π.χ. αν η περιοχή πρέπει να ποτιστεί ή αν παίζουν παιδιά στο γρασίδι.

Εκκίνηση με επόμενο χρονοδιακόπτη

Το ρομποτικό χλοοκοπτικό παραμένει στη βάση φόρτισης και ξεκινά να λειτουργεί την ώρα που έχετε προγραμματίσει το χρονοδιακόπτη για τον επόμενο κύκλο λειτουργίας. Επιλέγοντας αυτήν τη λειτουργία, ακυρώνεται ένας κύκλος λειτουργίας χλοοκοπής και το ρομποτικό χλοοκοπτικό παραμένει στη βάση φόρτισης μέχρι την επόμενη ημέρα.

CLOSE HATCH TO PARK
in charging station

Park until further notice

Start again in 3 hours

Start with next timer Fri 00:00

3012-1223



ΤΑΜΠΛΟ ΕΛΕΓΧΟΥ

5.3 Κύριος διακόπτης

Θέστε τον κύριο διακόπτη στη θέση 1 για να τεθεί το ρομπωτικό χλοοκοπτικό σε λειτουργία.

Θέστε τον κύριο διακόπτη στη θέση 0 όταν το ρομπωτικό χλοοκοπτικό δεν χρησιμοποιείται ή όταν εκτελούνται εργασίες στο δίσκο λεπίδων.

Όταν ο κύριος διακόπτης είναι στη θέση 0, δεν είναι δυνατή η εκκίνηση των μοτέρ στο ρομπωτικό χλοοκοπτικό.

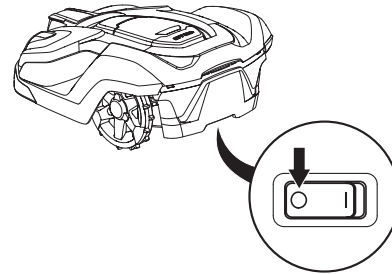

3012-1060

5.4 Το κουμπί PARK στη βάση φόρτισης

Automower® 430X και Automower® 450X.

Το κουμπί PARK στη βάση φόρτισης χρησιμοποιείται για την επιστροφή του ρομπωτικού χλοοκοπτικού στη βάση φόρτισης. Την ίδια λειτουργία έχει και το κουμπί PARK στο πληκτρολόγιο του ρομπωτικού χλοοκοπτικού. Το κουμπί PARK στη βάση φόρτισης είναι χρήσιμο, για παράδειγμα, όταν το ρομπωτικό χλοοκοπτικό λειτουργεί σε μεγάλους χώρους εργασίας και η βάση φόρτισης είναι πιο εύκολα προσβάσιμη.

Όταν το κουμπί πατηθεί, μια λυχνία LED στο κουμπί PARK ανάβει σταθερά. Η λυχνία LED σβήνει όταν το ρομπωτικό χλοοκοπτικό βρίσκεται στη βάση φόρτισης.

Το ρομπωτικό χλοοκοπτικό παραμένει στη βάση φόρτισης μέχρι να πατήσετε το κουμπί **START** στο ρομπωτικό χλοοκοπτικό.

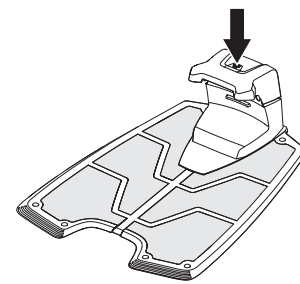

3012-1215



6 Λειτουργίες μενού

6.1 Κύριο μενού

Το κύριο μενού αποτελείται από τις εξής επιλογές:

- Χρονοδιακόπτης
- Ύψος κοπής
- Ασφάλεια
- Μηνύματα
- Χρονοδιακόπτης καιρού
- Εγκατάσταση
- Ρυθμίσεις
- Αξεσουάρ

Σε κάθε επιλογή υπάρχουν διάφορα υπομενού. Χρησιμοποιήστε τα για να μεταβείτε στις διάφορες λειτουργίες και να προσαρμόσετε τις ρυθμίσεις του ρομποτικού χλοοκοπτικού.

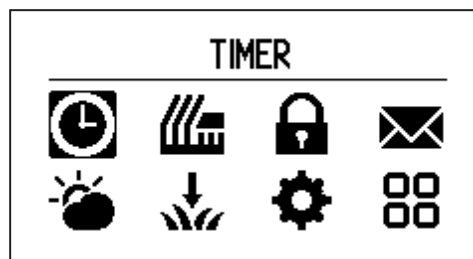

3012-1440

Περιήγηση στα μενού

Χρησιμοποιήστε τα πλήκτρα με τα βέλη για περιήγηση στο κύριο μενού και στα υπομενού. Εισαγάγετε τιμές και επιλογές ώρας χρησιμοποιώντας τα αριθμητικά πλήκτρα και επιβεβαιώστε κάθε επιλογή με το κουμπί **OK**. Πατήστε το κουμπί **BACK** για να μετακινηθείτε κατά ένα βήμα προς τα πίσω ή το κουμπί **MENU** για να μεταβείτε απευθείας στο κύριο μενού.



3012-1094

Υπομενού

Σε ορισμένα υπομενού υπάρχουν πλαίσια ελέγχου που μπορείτε να επιλέξετε. Χρησιμοποιήστε τα για να ορίσετε τις επιλογές που θέλετε ή για να ενεργοποιήσετε/ απενεργοποιήσετε τις σχετικές λειτουργίες. Επιλέξτε ή αποεπιλέξτε το πλαίσιο πατώντας το κουμπί **OK**.

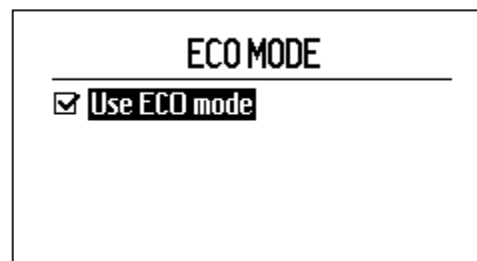

3012-1407

ΛΕΙΤΟΥΡΓΙΕΣ ΜΕΝΟΥ

6.2 Δομή μενού

Στον παρακάτω πίνακα παρουσιάζονται συνοπτικά οι επιλογές του κύριου μενού. Το παρακάτω κεφάλαιο παρέχει πιο λεπτομερείς πληροφορίες σχετικά με τη χρήση κάθε λειτουργίας και τις διαθέσιμες επιλογές ρύθμισης.

Χρησιμοποιήστε τα πλήκτρα με τα βέλη για περιήγηση στο μενού. Επιβεβαιώστε τις επιλογές με το κουμπί OK.

	<p>Χρονόμετρο Για βέλτιστο αποτέλεσμα χλοοκοπής, το γρασίδι δεν θα πρέπει να κουρεύεται υπερβολικά συχνά. Για το λόγο αυτό, είναι σημαντικό να περιορίζετε το χρόνο λειτουργίας χρησιμοποιώντας τη λειτουργία χρονομέτρου, εάν ο χώρος εργασίας είναι μικρότερος από τη συνολική επιφάνεια που μπορεί να καλύψει το ρομποτικό χλοοκοπτικό. Η λειτουργία χρονομέτρου είναι επίσης ιδανική για τον έλεγχο των ωρών εργασίας κατά τις οποίες το ρομποτικό χλοοκοπτικό δεν θα πρέπει να εκτελεί χλοοκοπή, π.χ. όταν παίζουν παιδιά στην αυλή.</p>
	<p>Ύψος κοπής Το ύψος κοπής μπορεί να ρυθμιστεί από MIN (2 cm) έως MAX (6 cm). Την πρώτη εβδομάδα μετά τη νέα εγκατάσταση, το ύψος κοπής πρέπει να ρυθμιστεί στο μέγιστο, ώστε να μην προκληθούν ζημιές στο καλώδιο βρόχου. Στη συνέχεια, μπορείτε να μειώνετε το ύψος κοπής κατά ένα στάδιο την εβδομάδα μέχρι να φτάσετε το επιθυμητό ύψος κοπής.</p>
	<p>Ασφάλεια Σε αυτό το μενού, μπορούν να γίνουν ρυθμίσεις για την ασφάλεια και τη σύνδεση του ρομποτικού χλοοκοπτικού με τη βάση φόρτισης. Μπορείτε να επιλέξετε ένα από τα τρία επίπεδα ασφαλείας που προτείνονται ή να ορίσετε τον δικό σας συνδυασμό λειτουργιών ασφαλείας.</p>
	<p>Μηνύματα Σε αυτό το μενού, μπορείτε να διαβάζετε μηνύματα ιστορικού, λαθών και πληροφοριών. Στα συνηθέστερα μηνύματα λαθών περιλαμβάνονται συμβουλές επιδιόρθωσης, βλ. 9.1 Μηνύματα λαθών στη σελίδα 80.</p>
	<p>Χρονοδιακόπτης καιρού Με αυτή τη λειτουργία, το ρομποτικό χλοοκοπτικό ρυθμίζει αυτόματα τους χρόνους χλοοκοπής ανάλογα με το ρυθμό με τον οποίο μεγαλώνει το γρασίδι. Όταν το γρασίδι μεγαλώνει πιο γρήγορα λόγω ευνοϊκών καιρικών συνθηκών, το ρομποτικό χλοοκοπτικό πραγματοποιεί χλοοκοπή πιο συχνά, ενώ όταν μεγαλώνει πιο αργά, ο χρόνος χλοοκοπής μειώνεται αυτόματα.</p>
	<p>Εγκατάσταση Αυτό το μενού χρησιμοποιείται για τη μετάβαση του ρομποτικού χλοοκοπτικού σε απομακρυσμένα σημεία του χώρου εργασίας, καθώς και για τον καθορισμό του τρόπου με τον οποίο το ρομποτικό χλοοκοπτικό αναζητά τη βάση φόρτισης. Οι εργοστασιακές ρυθμίσεις μπορούν να διατηρηθούν για πολλούς χώρους εργασίας, ώστε το ίδιο το ρομποτικό χλοοκοπτικό να μπορεί να συνδυάζει τις διάφορες μεθόδους αναζήτησης και τις σχετικές ρυθμίσεις.</p>
	<p>Ρυθμίσεις Με αυτήν την επιλογή μπορείτε να αλλάξετε τις γενικές ρυθμίσεις του ρομποτικού χλοοκοπτικού, όπως την ημερομηνία και την ώρα.</p>
	<p>Αξεσουάρ Σε αυτό το μενού βρίσκονται ρυθμίσεις για αξεσουάρ που έχουν τοποθετηθεί στο χλοοκοπτικό. Επικοινωνήστε με τον τοπικό αντιπρόσωπο για περισσότερες πληροφορίες σχετικά με τα αξεσουάρ που διατίθενται για το ρομποτικό χλοοκοπτικό.</p>

6.3 Χρονόμετρο



Για βέλτιστο αποτέλεσμα κουρέματος, το γρασίδι δεν θα πρέπει να κουρεύεται υπερβολικά συχνά. Επομένως, είναι σημαντικό να περιορίσετε το χρόνο λειτουργίας χρησιμοποιώντας τη λειτουργία χρονομέτρου, εάν ο χώρος εργασίας είναι μικρότερος από τη συνολική επιφάνεια που μπορεί να καλύψει το χλοοκοπτικό. Όταν αφήνετε το ρομποτικό χλοοκοπτικό να κουρέψει πάρα πολύ, το γρασίδι μπορεί να μοιάζει ισοπεδωμένο. Επιπλέον, το ρομποτικό χλοοκοπτικό υποβάλλεται σε άσκοπη φθορά.

Η λειτουργία χρονομέτρου είναι επίσης ιδανική για τον έλεγχο των ωρών εργασίας κατά τις οποίες το ρομποτικό χλοοκοπτικό δεν θα πρέπει να εκτελεί χλοοκοπή, π.χ. όταν παίζουν παιδιά στην αυλή.

Η μέγιστη απόδοση επιτυγχάνεται όταν ο χρονοδιακόπτης είναι απενεργοποιημένος και το ρομποτικό χλοοκοπτικό επιτρέπεται να κάνει χλοοκοπή 24 ώρες την ημέρα, επτά ημέρες την εβδομάδα. Οι ώρες λειτουργίας και οι ημέρες απεικονίζονται γραφικά στην οθόνη του ρομποτικού χλοοκοπτικού. Η ενεργή χλοοκοπή ανά ημέρα απεικονίζεται ως μαύρη γραμμή. Τον υπόλοιπο χρόνο, το ρομποτικό χλοοκοπτικό βρίσκεται στη βάση φόρτισης.

Σύμφωνα με την εργοστασιακή ρύθμιση, ο χρονοδιακόπτης είναι ανενεργός και το ρομποτικό χλοοκοπτικό λειτουργεί 24 ώρες την ημέρα, επτά ημέρες την εβδομάδα. Μια κατάλληλη ρύθμιση για ένα χώρο εργασίας είναι συνήθως μια ρύθμιση που αντιστοιχεί στη μέγιστη απόδοση του ρομποτικού χλοοκοπτικού, δηλαδή

	Automower®		
	420	430X	450X
Μέγιστη ικανότητα, m ²	2200	3200	5000

Κατά τη ρύθμιση του χρονομέτρου, υπολογίστε ότι το ρομποτικό χλοοκοπτικό καλύπτει τα τετραγωνικά μέτρα ανά ώρα και ημέρα που αναφέρονται στον πίνακα *Ικανότητα λειτουργίας* βλ. 4.2 *Χρήση του χρονομέτρου στη σελίδα 34*.

Οι παρακάτω πίνακες αναφέρουν προτάσεις διαφορετικών ρυθμίσεων χρονομέτρου ανάλογα με το μέγεθος της αυλής. Χρησιμοποιήστε τους πίνακες για τη ρύθμιση της ώρας λειτουργίας. Οι ώρες θα πρέπει να θεωρούνται γενικές προτάσεις. Μπορεί να χρειαστεί να προσαρμοστούν ανάλογα με την αυλή. Χρησιμοποιήστε τους πίνακες με τον εξής τρόπο:

1. Επιλέξτε το χώρο εργασίας που μοιάζει περισσότερο με την αυλή.
2. Επιλέξτε έναν κατάλληλο αριθμό ημερών εργασίας ανά εβδομάδα (για ορισμένους χώρους εργασίας μπορεί να είναι απαραίτητες 7 ημέρες).
3. Οι ώρες εργασίας ανά ημέρα υποδεικνύουν πόσες ώρες την ημέρα μπορεί να λειτουργεί το ρομποτικό χλοοκοπτικό κατά τη διάρκεια του επιλεγμένου αριθμού ημερών εργασίας.
4. Το προτεινόμενο διάστημα είναι το διάστημα που αντιστοιχεί στον επιθυμητό αριθμό ωρών εργασίας ανά ημέρα.

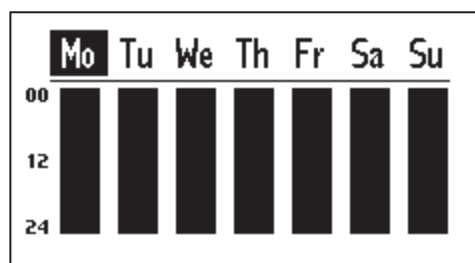
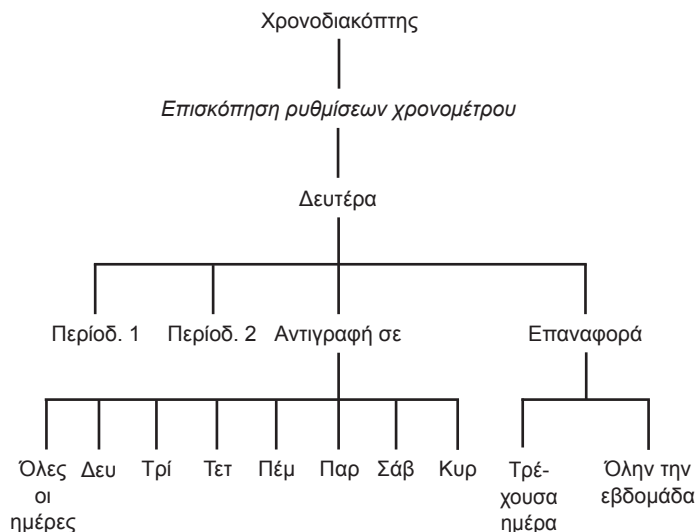

3012-1431

ΛΕΙΤΟΥΡΓΙΕΣ ΜΕΝΟΥ

Δυναμικότητα επιφάνειας εργασίας	Ημέρες εργασίας ανά εβδομάδα	Ώρες εργασίας ανά ημέρα	Προτεινόμενο διάστημα
500 m ²	5	7,5 ώρες	7:00 π.μ. - 2:30 μ.μ.
	7	5,5 ώρες	7:00 π.μ. - 12:30 μ.μ.
750 m ²	5	11,5 ώρες	7:00 π.μ. - 6:30 μ.μ.
	7	8 ώρες	7:00 π.μ. - 3:00 μ.μ.
1000 m ²	5	15,5 ώρες	7:00 π.μ. - 10:30 μ.μ.
	7	11 ώρες	7:00 π.μ. - 6:00 μ.μ.
1250 m ²	5	19 ώρες	4:00 π.μ. - 11:00 μ.μ.
	7	13,5 ώρες	7:00 π.μ. - 8:30 μ.μ.
1500 m ²	5	23 ώρες	12:00 π.μ. - 11:00 μ.μ.
	7	16,5 ώρες	7:00 π.μ. - 11:30 μ.μ.
1750 m ²	6	22,5 ώρες	12:00 π.μ. - 10:30 μ.μ.
	7	19 ώρες	4:00 π.μ. - 11:00 μ.μ.
2000 m ²	7	22 ώρες	12:00 π.μ. - 10:00 μ.μ.
2200 m ²	7	24 ώρες	12:00 π.μ. - 12:00 π.μ.

Automower® 430X

Δυναμικότητα επιφάνειας εργασίας	Ημέρες εργασίας ανά εβδομάδα	Ώρες εργασίας ανά ημέρα	Προτεινόμενο διάστημα
500 m ²	5	5,5 ώρες	7:00 π.μ. - 12:30 μ.μ.
	7	4 ώρες	7:00 π.μ. - 11:00 π.μ.
750 m ²	5	8 ώρες	7:00 π.μ. - 3:00 μ.μ.
	7	5,5 ώρες	7:00 π.μ. - 12:30 μ.μ.
1000 m ²	5	10,5 ώρες	7:00 π.μ. - 5:30 μ.μ.
	7	7,5 ώρες	7:00 π.μ. - 2:30 μ.μ.
1250 m ²	5	13 ώρες	7:00 π.μ. - 8:00 μ.μ.
	7	9,5 ώρες	7:00 π.μ. - 4:30 μ.μ.
1500 m ²	5	16 ώρες	7:00 π.μ. - 11:00 μ.μ.
	7	11,5 ώρες	7:00 π.μ. - 6:30 μ.μ.
1750 m ²	5	18,5 ώρες	5:00 π.μ. - 11:30 μ.μ.
	7	13 ώρες	7:00 π.μ. - 8:00 μ.μ.
2000 m ²	5	21 ώρες	2:00 π.μ. - 11:00 μ.μ.
	7	15 ώρες	7:00 π.μ. - 10:00 μ.μ.
2250 m ²	5	23,5 ώρες	12:00 π.μ. - 11:30 μ.μ.
	7	17 ώρες	7:00 π.μ. - 12:00 π.μ.
2500 m ²	6	22 ώρες	1:00 π.μ. - 11:00 μ.μ.
	7	19 ώρες	4:00 π.μ. - 11:00 μ.μ.
2750 m ²	6	24 ώρες	12:00 π.μ. - 12:00 π.μ.
	7	20,5 ώρες	3:00 π.μ. - 11:30 μ.μ.
3000 m ²	7	22,5 ώρες	1:00 π.μ. - 11:30 μ.μ.
3200 m ²	7	24 ώρες	12:00 π.μ. - 12:00 π.μ.

Automower® 450X

Δυναμικότητα επιφάνειας εργασίας	Ημέρες εργασίας ανά εβδομάδα	Ώρες εργασίας ανά ημέρα	Προτεινόμενο διάστημα
500 m ²	5	3,5 ώρες	7:00 π.μ. - 10:30 π.μ.
	7	2,5 ώρες	7:00 π.μ. - 9:30 π.μ.
750 m ²	5	5,5 ώρες	7:00 π.μ. - 12:30 μ.μ.
	7	4 ώρες	7:00 π.μ. - 11:00 π.μ.
1000 m ²	5	7 ώρες	7:00 π.μ. - 2:00 μ.μ.
	7	5 ώρες	7:00 π.μ. - 12:00 μ.μ.
1250 m ²	5	8,5 ώρες	7:00 π.μ. - 3:30 μ.μ.
	7	6 ώρες	7:00 π.μ. - 1:00 μ.μ.

ΛΕΙΤΟΥΡΓΙΕΣ ΜΕΝΟΥ

1500 m ²	5	10,5 ώρες	7:00 π.μ. - 5:30 μ.μ.
	7	7,5 ώρες	7:00 π.μ. - 2:30 μ.μ.
1750 m ²	5	12 ώρες	7:00 π.μ. - 7:00 μ.μ.
	7	8,5 ώρες	7:00 π.μ. - 3:30 μ.μ.
2000 m ²	5	13,5 ώρες	7:00 π.μ. - 8:30 μ.μ.
	7	10 ώρες	7:00 π.μ. - 5:00 μ.μ.
2250 m ²	5	15,5 ώρες	7:00 π.μ. - 10:30 μ.μ.
	7	11 ώρες	7:00 π.μ. - 6:00 μ.μ.
2500 m ²	5	17 ώρες	5:00 π.μ. - 10:00 μ.μ.
	7	12 ώρες	7:00 π.μ. - 7:00 μ.μ.
2750 m ²	5	18,5 ώρες	5:00 π.μ. - 11:30 μ.μ.
	7	13,5 ώρες	7:00 π.μ. - 8:30 μ.μ.
3000 m ²	5	20,5 ώρες	3:00 π.μ. - 11:30 μ.μ.
	7	14,5 ώρες	7:00 π.μ. - 9:30 μ.μ.
3250 m ²	5	22 ώρες	1:00 π.μ. - 11:00 μ.μ.
	7	16 ώρες	7:00 π.μ. - 11:00 μ.μ.
3500 m ²	5	24 ώρες	12:00 π.μ. - 12:00 π.μ.
	7	17 ώρες	6:00 π.μ. - 11:00 μ.μ.
3750 m ²	6	21 ώρες	2:00 π.μ. - 11:00 μ.μ.
	7	18 ώρες	5:00 π.μ. - 11:00 μ.μ.
4000 m ²	6	22,5 ώρες	12:00 π.μ. - 10:30 μ.μ.
	7	19,5 ώρες	4:00 π.μ. - 11:30 μ.μ.
4250 m ²	6	24 ώρες	12:00 π.μ. - 12:00 π.μ.
	7	20,5 ώρες	3:00 π.μ. - 11:30 μ.μ.
4750 m ²	7	23 ώρες	12:00 π.μ. - 11:00 μ.μ.
5000 m ²	7	24 ώρες	12:00 π.μ. - 12:00 π.μ.

Αλλαγή ημέρας

Για να αλλάξετε τις ρυθμίσεις του χρονομέτρου, επιλέξτε πρώτα την ημέρα που θέλετε να αλλάξετε από την οθόνη **Επισκόπ.** χρησιμοποιώντας το αριστερό και το δεξί βέλος και κατόπιν πατήστε το κουμπί OK.

Μπορούν να καθοριστούν έως και δύο διαστήματα ανά ημέρα. Για να καθορίσετε ένα διάστημα για την Περίοδ. 1, βεβαιωθείτε πρώτα ότι το πλαίσιο δίπλα στην Περίοδ. 1 είναι επιλεγμένο. Επιλέξτε/αποεπιλέξτε το και πατήστε το κουμπί OK. Καθορίστε τους επιθυμητούς χρόνους χρησιμοποιώντας το αριθμητικό πληκτρολόγιο.

Εάν επιθυμείτε δύο διαστήματα, επιλέξτε πρώτα το πλαίσιο δίπλα στην Περίοδ. 2 και κατόπιν καθορίστε τους χρόνους όπως παραπάνω. Δύο διαστήματα μπορεί να είναι χρήσιμα εάν το γρασίδι χρησιμοποιείται για άλλες δραστηριότητες σε συγκεκριμένες ώρες, καθορίζοντας, για παράδειγμα, την Περίοδ. 1: 00:00-15:00 και την Περίοδ. 2: 21:00-24:00. Στη συνέχεια, το χλοοκοπτικό θα μεταβαίνει στη βάση φόρτισης μεταξύ 15:00 και 21:00.

Για να απενεργοποιήσετε τη χλοοκοπή για μια ολόκληρη ημέρα, πρέπει να αποεπιλεγούν και οι δύο περίοδοι.

Αντιγραφή σε

Χρησιμοποιήστε αυτή τη λειτουργία για να αντιγράψετε τις ρυθμίσεις της τρέχουσας ημέρας σε άλλες ημέρες.

Χρησιμοποιήστε τα πλήκτρα πάνω και κάτω βέλους για να μετακινήσετε το δρομέα μεταξύ των ημερών. Με το πάτημα του κουμπιού **OK**, οι ώρες θα αντιγραφούν στις ημέρες που επισημαίνονται.

MONDAY

Period 1 : **10:00 - 15:00**

Period 2 : **--:--:--:--**

Copy
Reset

3012-1432

COPY MONDAY TO

All days **Thursday**

Monday **Friday**

Tuesday **Saturday**

Wednesday **Sunday**

3012-1406

ΛΕΙΤΟΥΡΓΙΕΣ ΜΕΝΟΥ

Επαναφορά

Αυτή η λειτουργία επαναφέρει το χρονόμετρο στην εργοστασιακή ρύθμιση, με την οποία το ρομποτικό χλοοκοπτικό επιτρέπεται να λειτουργεί 24 ώρες την ημέρα, κάθε μέρα.

Τρέχουσα ημέρα

Αυτή η επιλογή επαναφέρει την ημέρα που έχει επιλεγεί στην καρτέλα συστήματος.

Σύμφωνα με την εργοστασιακή ρύθμιση, το ρομποτικό χλοοκοπτικό επιτρέπεται να λειτουργεί 24 ώρες την ημέρα.

Όλην την εβδομάδα

Αυτή η επιλογή επαναφέρει όλες τις ημέρες της εβδομάδας.

Σύμφωνα με την εργοστασιακή ρύθμιση, το ρομποτικό χλοοκοπτικό επιτρέπεται να λειτουργεί 24 ώρες την ημέρα, κάθε μέρα.

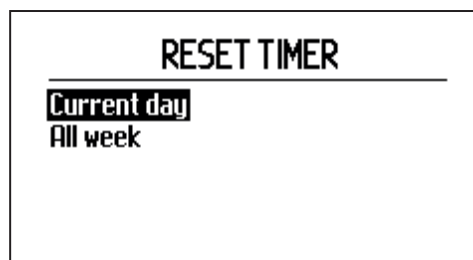

3012-1408

6.4 Ύψος κοπής

Το ύψος κοπής μπορεί να ρυθμιστεί από 2 cm το ελάχιστο έως 6 cm το μέγιστο.

Την πρώτη εβδομάδα μετά τη νέα εγκατάσταση, το ύψος κοπής πρέπει να ρυθμιστεί στο μέγιστο, ώστε να μην προκληθούν ζημιές στο καλώδιο βρόχου. Στη συνέχεια, μπορείτε να μειώνετε το ύψος κοπής κατά ένα βήμα την εβδομάδα, μέχρι να φτάσετε στο επιθυμητό ύψος κοπής.

Εάν το γρασίδι είναι πολύ ψηλό, συνιστάται η χρήση του ρομποτικού χλοοκοπτικού στο μέγιστο ύψος κοπής. Το ύψος κοπής μπορεί να μειώνεται σταδιακά όταν το γρασίδι έχει μικρότερο ύψος.



Ύψος κοπής

Ύψος κοπής

Για να αυξήσετε το ύψος κοπής:

1. Χρησιμοποιήστε το επάνω βέλος για να αυξήσετε το επιθυμητό ύψος. Εναλλακτικά, καθορίστε έναν αριθμό απευθείας με το πληκτρολόγιο.
2. Πατήστε το κουμπί **OK** για επιβεβαίωση.

Για να μειώσετε το ύψος κοπής:

1. Χρησιμοποιήστε το κάτω βέλος για να μειώσετε το επιθυμητό ύψος. Εναλλακτικά, καθορίστε έναν αριθμό απευθείας με το πληκτρολόγιο.
2. Πατήστε το κουμπί **OK** για επιβεβαίωση.

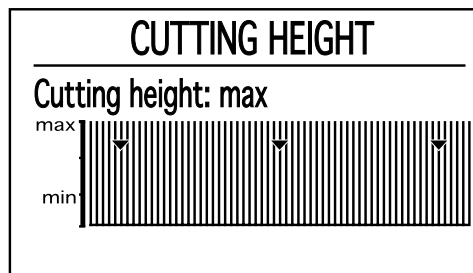

3012-1237

ΛΕΙΤΟΥΡΓΙΕΣ ΜΕΝΟΥ

6.5 Ασφάλεια

Με αυτήν την επιλογή, μπορούν να γίνουν ρυθμίσεις για την ασφάλεια και τη σύνδεση του χλοοκοπτικού με τη βάση φόρτισης.

Επίπεδο ασφάλειας

Μπορείτε να επιλέξετε ένα από τα τρία επίπεδα ασφάλειας που προτείνονται ή να ορίσετε τον δικό σας συνδυασμό λειτουργιών ασφαλείας.

Η εργοστασιακή ρύθμιση είναι το "Μεσαίο" επίπεδο ασφάλειας.

Χρησιμοποιήστε τα πλήκτρα πάνω και κάτω βέλους για να επιλέξετε ένα επίπεδο ασφαλείας.

Η χαμηλή και μεσαία ασφάλεια εμποδίζουν την πρόσβαση στο ρομποτικό χλοοκοπτικό, εάν ο κωδικός PIN δεν είναι γνωστός. Η υψηλή ασφάλεια περιλαμβάνει επίσης μια ηχητική προειδοποίηση, εάν δεν εισαχθεί ο σωστός κωδικός PIN μετά από μια καθορισμένη χρονική περίοδο.

Για να ενεργοποιήσετε το ρομποτικό χλοοκοπτικό, πατήστε το κουμπί διακοπής λειτουργίας και γυρίστε τον κύριο διακόπτη στη θέση 0.

Λειτουργία	Χαμηλό	Μέτριο	Υψηλό
Κλείδωμα χρονομέτρου	X	X	X
Αίτημα PIN		X	X
Συναγερμός			X

Κλείδωμα χρονομέτρου

Αυτή η λειτουργία συνεπάγεται ότι το ρομποτικό χλοοκοπτικό δεν θα μπορεί να εκκινηθεί μετά από 30 ημέρες χωρίς να εισαχθεί πρώτα ο σωστός κωδικός PIN. Όταν παρέλθουν 30 ημέρες, το ρομποτικό χλοοκοπτικό θα συνεχίσει τη χλοοκοπή κανονικά, αλλά θα εμφανίζεται το μήνυμα *Εισαγωγή κωδ. PIN* όταν ανοίγει το κάλυμμα. Στη συνέχεια, πληκτρολογήστε τον κωδικό σας και πατήστε το κουμπί **OK**.

Ο κωδικός PIN πρέπει να εισάγεται κάθε φορά που ο κύριος διακόπτης τίθεται στη θέση 1.

Αίτημα PIN

Αυτή η λειτουργία σημαίνει ότι το ρομποτικό χλοοκοπτικό ζητά έναν κωδικό PIN κάθε φορά που ανοίγει το κάλυμμα. Για να χρησιμοποιήσετε το ρομποτικό χλοοκοπτικό, πρέπει να εισαγάγετε το σωστό κωδικό PIN.

Εάν εισαχθεί λάθος κωδικός PIN 5 συνεχόμενες φορές, το ρομποτικό χλοοκοπτικό μπλοκάρει για ορισμένο χρονικό διάστημα. Ο χρόνος μπλοκαρίσματος μεγαλώνει για κάθε νέα λανθασμένη απόπειρα.

Ειδοποίηση

Αυτή η λειτουργία σημαίνει ότι ηχεί ένας συναγερμός, εάν δεν εισαχθεί σωστά ο κωδικός PIN μέσα σε 10 δευτερόλεπτα αφού πατηθεί το κουμπί **STOP** ή εάν το ρομποτικό χλοοκοπτικό ανυψωθεί για οποιονδήποτε λόγο. Ένας θόρυβος ρολογιού δείχνει ότι πρέπει να εισαχθεί ο κωδικός PIN, για να αποτραπεί η ενεργοποίηση του συναγερμού. Ο συναγερμός μπορεί να απενεργοποιηθεί οποιαδήποτε στιγμή με την εισαγωγή του κωδικού PIN.

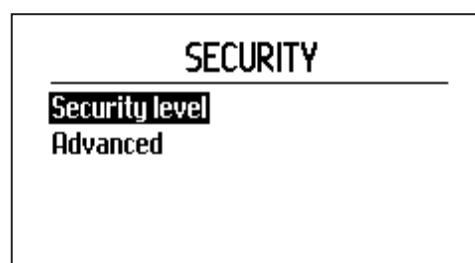
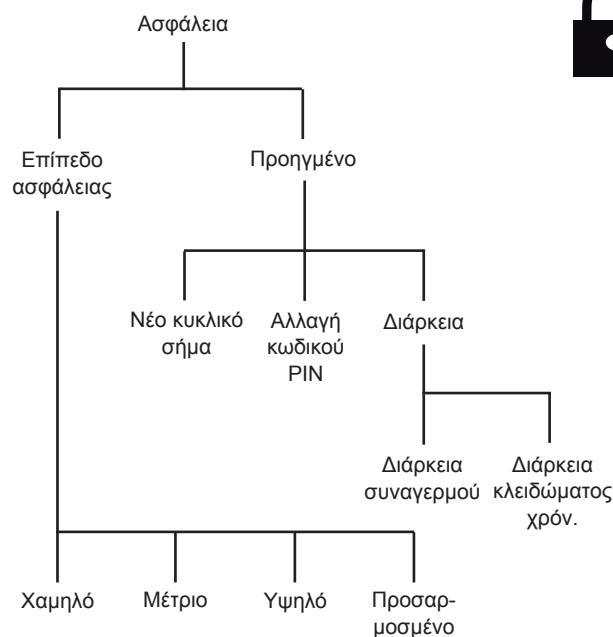

3012-1409

ΛΕΙΤΟΥΡΓΙΕΣ ΜΕΝΟΥ

Προσαρμοσμένο

Σε αυτό το μενού μπορείτε να προσαρμόσετε και να συνδυάσετε τις διαθέσιμες λειτουργίες ασφαλείας ανάλογα με τις ανάγκες σας.

Κλείδωμα χρονομέτρου

Ενεργοποιήστε ή απενεργοποιήστε το αίτημα PIN μετά από συγκεκριμένο αριθμό ημερών. Ο αριθμός των ημερών μπορεί να ρυθμιστεί επιλέγοντας *Ασφάλεια - Προηγμένο*.

Σημείωση! Το κλείδωμα χρονομέτρου είναι η σημαντικότερη αντικλεπτική λειτουργία και συνιστάται να είναι πάντα ενεργοποιημένο.

PIN εάν σταματήσει

Ενεργοποιήστε ή απενεργοποιήστε το αίτημα PIN όταν πατηθεί το κουμπί STOP.

Ειδοπ. & PIN εάν σταμ.

Ενεργοποιήστε ή απενεργοποιήστε την ειδοποίηση όταν πατηθεί το κουμπί STOP.

Ειδοπ. & PIN εάν ανυψ.

Ενεργοποιήστε ή απενεργοποιήστε την ειδοποίηση όταν το ρομποτικό χλοοκοπτικό ανυψωθεί π.χ. σε περίπτωση μεταφοράς του.

Αυτή η λειτουργία μπορεί να χρειαστεί να απενεργοποιηθεί σε χώρους εργασίας όπου το ρομποτικό χλοοκοπτικό πρέπει να ανυψώνεται επανειλημμένα λόγω συγκρούσεων, για παράδειγμα, με πέτρες που έχουν ελαφρά κλίση ή με ρίζες δέντρων.

Alarm & code if tilted (Ειδοπ. & κωδ. εάν σε κλίση)

Ενεργοποιήστε ή απενεργοποιήστε την ειδοποίηση όταν το ρομποτικό χλοοκοπτικό έχει κλίση π.χ. σε περίπτωση μεταφοράς του.

Προηγμένο

Νέο κυκλικό σήμα

Το κυκλικό σήμα επιλέγεται τυχαία για τη δημιουργία μοναδικής σύνδεσης μεταξύ του ρομποτικού χλοοκοπτικού και της βάσης φόρτισης. Σε σπάνιες περιπτώσεις, μπορεί να χρειαστεί να δημιουργηθεί ένα νέο σήμα, για παράδειγμα εάν δύο κοντινές εγκαταστάσεις έχουν παρόμοιο σήμα.

1. Τοποθετήστε το ρομποτικό χλοοκοπτικό στη βάση φόρτισης με την οποία πρέπει να συνδεθεί.
2. Επιλέξτε *Νέο κυκλικό σήμα* στο μενού και πατήστε το κουμπί **OK**.
3. Πατήστε το κουμπί **OK** και περιμένετε επιβεβαίωση ότι το κυκλικό σήμα έχει δημιουργηθεί. Αυτή η διαδικασία συνήθως διαρκεί περίπου 10 δευτερόλεπτα.

Αλλαγή κωδικού PIN

Εισαγάγετε το νέο κωδικό PIN και πατήστε το κουμπί OK. Επιβεβαιώστε πληκτρολογώντας ξανά τον ίδιο κωδικό και πατώντας το κουμπί OK. Όταν ο κωδικός PIN αλλάξει, εμφανίζεται για λίγα δευτερόλεπτα το μήνυμα *Αποδοχή κωδικού PIN*.

Σημειώστε το νέο κωδικό PIN στην αντίστοιχη γραμμή στο *Υπόμνημα* στη σελίδα 2.

Greek - 48

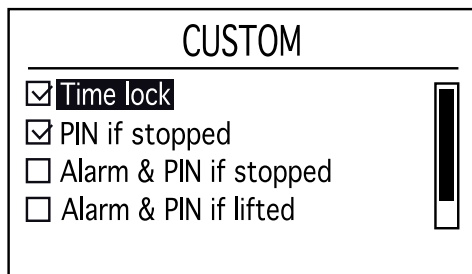

3012-1239

ΛΕΙΤΟΥΡΓΙΕΣ ΜΕΝΟΥ

Διάρκεια κλειδώματος χρόν.

Όταν το *Κλειδωμα χρονομέτρου* είναι ενεργοποιημένο, υπάρχει επίσης η δυνατότητα να επιλέξετε για πόσες μέρες το ρομποτικό χλοοκοπτικό πρέπει να ζητά κωδικό PIN. Μπορείτε να επιλέξετε μια τιμή μεταξύ 1 και 90.

Η εργοστασιακή ρύθμιση είναι 30 ημέρες.

Διάρκεια συναγερμού

Όταν η *Ειδοποίηση* είναι ενεργοποιημένη, υπάρχει επίσης η δυνατότητα να επιλέξετε τη διάρκεια του σήματος ειδοποίησης. Μπορείτε να επιλέξετε μεταξύ 1 και 20 λεπτών.

6.6 Μηνύματα

Με αυτήν τη λειτουργία μπορείτε να διαβάζετε μηνύματα ιστορικού και πληροφοριών. Στα συνηθέστερα μηνύματα λαθών περιλαμβάνονται συμβουλές επιδιόρθωσης, βλ. 9.1 *Μηνύματα λαθών στη σελίδα 80*.

Μηνύματα λαθών

Εάν η λειτουργία του ρομποτικού χλοοκοπτικού διαταραχθεί με οποιονδήποτε τρόπο, π.χ. κολλήσει κάτω από ένα πεσμένο κλαδί, εμφανίζεται ένα μήνυμα στην οθόνη του χλοοκοπτικού σχετικά με τη διαταραχή και την ώρα που συνέβη.

Εάν επαναληφθεί αρκετές φορές το ίδιο μήνυμα λάθους, αυτό μπορεί να υποδεικνύει ότι απαιτείται ρύθμιση στην εγκατάσταση ή το ρομποτικό χλοοκοπτικό. Για περισσότερες πληροφορίες σχετικά με την πιθανή αιτία κάθε μηνύματος, βλ. 9.1 *Μηνύματα λαθών στη σελίδα 80*.

Αυτή η λίστα περιέχει τα τελευταία 50 μηνύματα λαθών ταξινομημένα κατά ημερομηνία. Το τελευταίο συμβάν εμφανίζεται πρώτο στη λίστα.

Μπορείτε να δείτε την ημερομηνία και την ώρα εμφάνισης των μηνυμάτων λαθών επιλέγοντας ένα μήνυμα λάθους και πατώντας το κουμπί **OK**.

Θα εμφανιστούν επίσης συμβουλές για τον τρόπο επιδιόρθωσης του σφάλματος.

Μηνύματα πληροφοριών

Τα μηνύματα που εμφανίζονται στην οθόνη και δεν οφείλονται σε πραγματικό λάθος αποθηκεύονται κάτω από τον τίτλο *Μηνύματα πληροφοριών*. Παραδείγματα τέτοιων μηνυμάτων είναι τα εξής *Ασθενές σήμα GPS* και *Πλαγιά με μεγ. κλίση*. Για περισσότερες πληροφορίες σχετικά με την πιθανή αιτία κάθε μηνύματος, βλ. 9.1 *Μηνύματα λαθών στη σελίδα 80*.

Αυτή η λίστα περιέχει τα τελευταία 50 μηνύματα λαθών ταξινομημένα κατά ημερομηνία. Το τελευταίο συμβάν εμφανίζεται πρώτο στη λίστα.

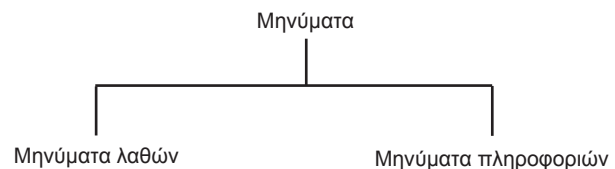

6.7 Χρονοδιακόπτης καιρού



Με αυτήν τη λειτουργία, το ρομποτικό χλοοκοπτικό ρυθμίζει αυτόματα το χρόνο κοπής ανάλογα με το ρυθμό που μεγαλώνει το γρασίδι. Όταν το γρασίδι μεγαλώνει πιο γρήγορα λόγω ευνοϊκών καιρικών συνθηκών, το ρομποτικό χλοοκοπτικό πραγματοποιεί χλοοκοπή πιο συχνά, ενώ όταν μεγαλώνει πιο αργά, ο χρόνος χλοοκοπής μειώνεται αυτόματα.

Ωστόσο, το ρομποτικό χλοοκοπτικό δεν λειτουργεί για χρονικό διάστημα μεγαλύτερο από αυτό που μπορεί να οριστεί στις ρυθμίσεις του χρονοδιακόπτη. Για τη βέλτιστη απόδοση του χρονοδιακόπτη καιρού, συνιστάται όταν ρυθμίζετε το χρονοδιακόπτη να καταργείτε την επιλογή μόνο των χρονικών διαστημάτων που δεν πρέπει να λειτουργεί το ρομποτικό χλοοκοπτικό. Τα άλλα χρονικά διαστήματα θα πρέπει να είναι διαθέσιμα για το χρονοδιακόπτη καιρού.

Όταν ο χρονοδιακόπτης καιρού είναι ενεργοποιημένος, το ρομποτικό χλοοκοπτικό χρειάζεται χρόνο για να αποφασίσει ποιο είναι το βέλτιστο χρονικό διάστημα κοπής ανάλογα με το χώρο εργασίας. Για το λόγο αυτό, μπορεί να χρειαστούν αρκετές ημέρες μέχρι τα αποτελέσματα της χλοοκοπής να γίνουν βέλτιστα.

Όταν είναι ενεργοποιημένος ο χρονοδιακόπτης καιρού, είναι πολύ σημαντικό να ελέγχετε τακτικά αν ο δίσκος λεπίδων είναι καθαρός και αν οι λεπίδες είναι σε καλή κατάσταση. Εάν έχει συστραφεί γρασίδι γύρω από τον άξονα του δίσκου λεπίδων ή εάν οι λεπίδες είναι στομωμένες, μπορεί να επηρεαστεί ο τρόπος λειτουργίας του χρονοδιακόπτη καιρού.

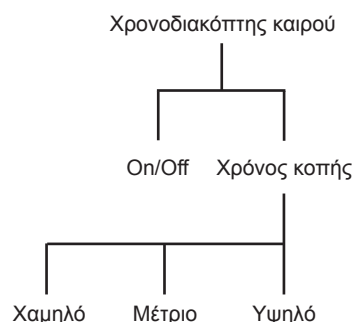

Χρονοδιακόπτης καιρού

Επιλέξτε το πλαίσιο και πατήστε το κουμπί **OK** για να ενεργοποιήσετε το χρονοδιακόπτη καιρού.

Χρόνος κοπής

Εάν τα αποτελέσματα χλοοκοπής δεν είναι βέλτιστα όταν χρησιμοποιείτε το χρονοδιακόπτη καιρού, μπορεί να χρειαστεί να προσαρμόσετε τις ρυθμίσεις του χρόνου κοπής.

Για να ρυθμίσετε το χρόνο κοπής, τοποθετήστε το δρομέα στο στοιχείο "Χρόν. κοπής" και χρησιμοποιήστε τα πλήκτρα με το αριστερό και το δεξί βέλος για να αυξήσετε ή να μειώσετε το χρόνο κοπής σε τρία προκαθορισμένα διαστήματα.

Όσο μεγαλύτερος είναι ο επιλεγμένος χρόνος κοπής, τόσο περισσότερο επιτρέπεται να λειτουργεί το ρομποτικό χλοοκοπτικό.

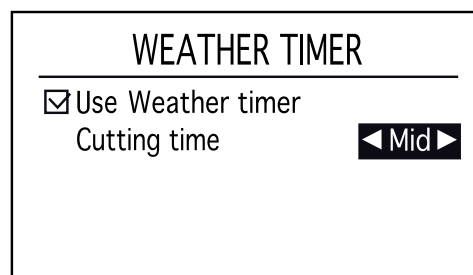

3012-1259

ΛΕΙΤΟΥΡΓΙΕΣ ΜΕΝΟΥ

6.8 Εγκατάσταση

Αυτή η λειτουργία μενού χρησιμοποιείται για τη μετάβαση του ρομποτικού χλοοκοπτικού σε απομακρυσμένα σημεία ενός χώρου εργασίας, καθώς και για τον έλεγχο του τρόπου με τον οποίο το ρομποτικό χλοοκοπτικό αναζητά τη βάση φόρτισης. Σε πολλούς χώρους εργασίας δεν χρειάζεται να αλλάξετε τις εργοστασιακές ρυθμίσεις, ώστε να μπορεί το ρομποτικό χλοοκοπτικό να συνδυάζει τις διάφορες μεθόδους αναζήτησης και τις σχετικές ρυθμίσεις από μόνο του.

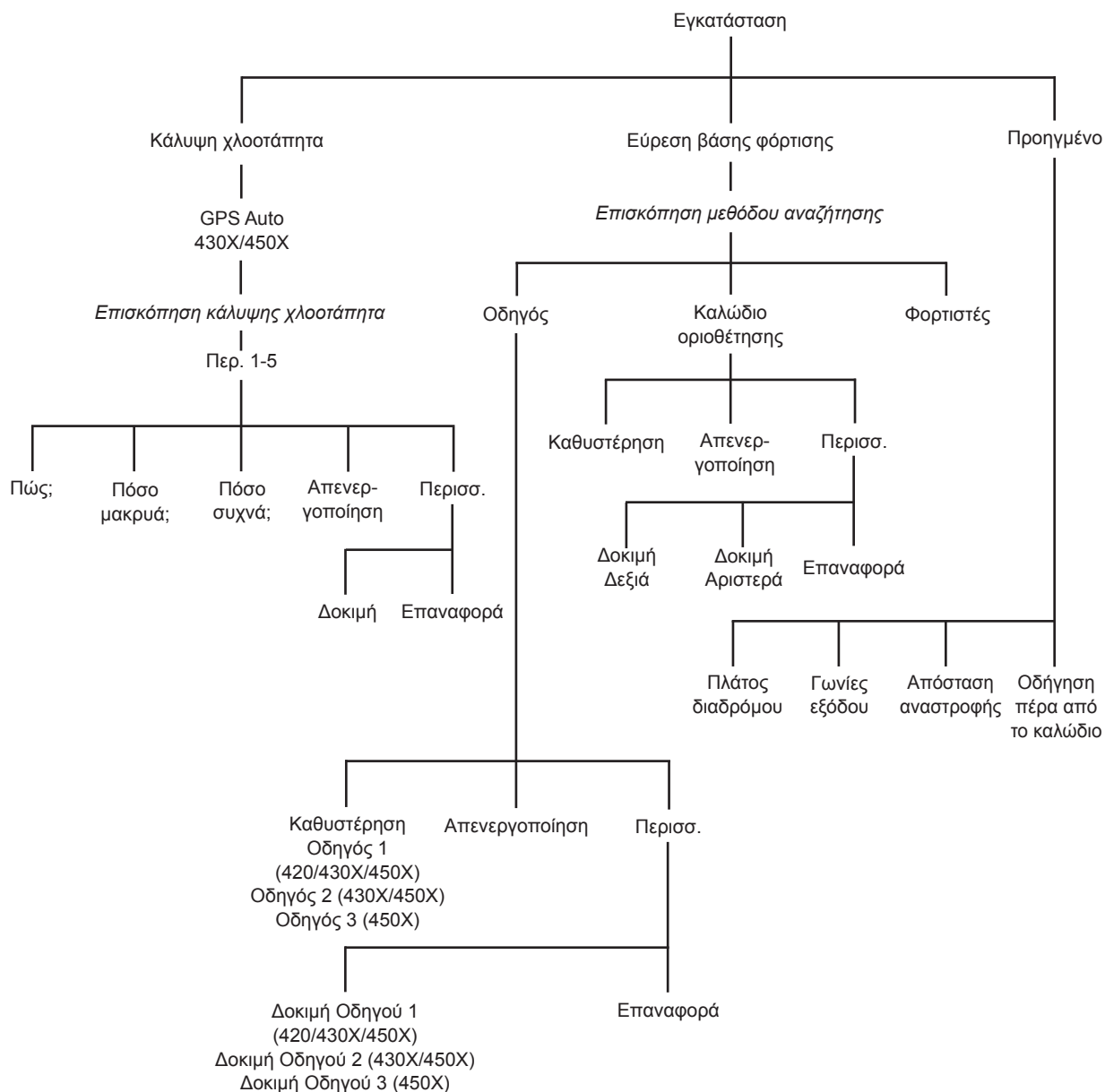

ΛΕΙΤΟΥΡΓΙΕΣ ΜΕΝΟΥ

Κάλυψη χλοοτάπητα

Αυτή η λειτουργία μενού χρησιμοποιείται για τη μετάβαση του ρομπωτικού χλοοκοπτικού σε απομακρυσμένα σημεία ενός χώρου εργασίας. Αυτή η σημαντική λειτουργία χρησιμοποιείται για τη διατήρηση ομοιόμορφου αποτελέσματος χλοοκοπής σε ολόκληρο το χώρο εργασίας. Σε ιδιαίτερα περίπλοκες αυλές, για παράδειγμα, με πολλές περιοχές που ενώνονται με στενά περάσματα, το αποτέλεσμα της χλοοκοπής μπορεί να βελτιωθεί με διάφορες μη αυτόματες ρυθμίσεις, όπως περιγράφεται παρακάτω.

Επίσης, είναι δυνατός ο έλεγχος των ρυθμίσεων εξόδου και ο προσδιορισμός της απόστασης από τη βάση φόρτισης σε μια απομακρυσμένη περιοχή.

Οι εργοστασιακές ρυθμίσεις στο Automower® 430X και στο Automower® 450X χρησιμοποιούν ενσωματωμένο GPS για τον έλεγχο των περιοχών όπου γίνεται χλοοκοπή και, επομένως, των περιοχών όπου θα πρέπει να γίνει χλοοκοπή. Με τον τρόπο αυτό, τα Automower® 430X και Automower® 450X μπορούν αυτόματα να φτάσουν σε δυσπρόσιτα μέρη του χώρου εργασίας.

ΣΗΜΑΝΤΙΚΗ ΠΛΗΡΟΦΟΡΙΑ

Δεν χρειάζεται να γίνουν μη αυτόματες ρυθμίσεις εάν χρησιμοποιείται πλοήγηση με βοήθεια GPS.

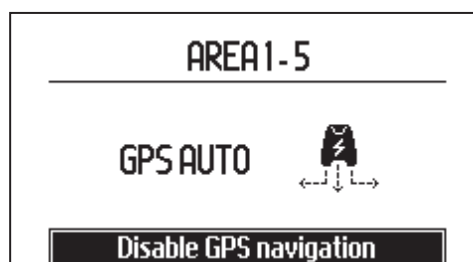

3012-1445

Σύμφωνα με τις εργοστασιακές ρυθμίσεις στο Automower® 420, το ρομπωτικό χλοοκοπτικό ακολουθεί το καλώδιο οδήγησης κατά 300 μέτρα στο 20% των φορών που φεύγει από τη βάση φόρτισης.

Πλοήγηση μέσω GPS

Μόνο για το Automower® 430X και το Automower® 450X.

Η πλοήγηση με βοήθεια GPS χρησιμοποιεί ενσωματωμένο GPS για τον έλεγχο των περιοχών όπου γίνεται χλοοκοπή και, επομένως, των περιοχών όπου θα πρέπει να γίνει χλοοκοπή. Μετά από μερικές ημέρες λειτουργίας, το ρομπωτικό χλοοκοπτικό δημιουργεί ένα χάρτη του χώρου εργασίας όπου τοποθετούνται τα καλώδια οδήγησης. Με τον τρόπο αυτό, τα Automower® 430X και Automower® 450X μπορούν να ρυθμίσουν αυτόματα την απόσταση και την αναλογία για τα δυσπρόσιτα μέρη του χώρου εργασίας.

Δεν είναι δυνατή η ανάγνωση στην οθόνη των αυτόματων ρυθμίσεων που γίνονται από το ρομπωτικό χλοοκοπτικό.

ΣΗΜΑΝΤΙΚΗ ΠΛΗΡΟΦΟΡΙΑ

Εάν το ίδιο ρομπωτικό χλοοκοπτικό χρησιμοποιείται για δύο ή περισσότερες βάσεις φόρτισης που βρίσκονται σε μικρή απόσταση μεταξύ τους (π.χ γείτονες), η πλοήγηση με βοήθεια GPS μπορεί να χρησιμοποιηθεί μόνο σε έναν από τους χώρους εργασίας. Διαφορετικά, ο ψηφιακός χάρτης μπορεί να είναι παραπλανητικός και, επομένως, η κάλυψη χλοοτάπητα του ρομπωτικού χλοοκοπτικού μπορεί να μειωθεί.

ΛΕΙΤΟΥΡΓΙΕΣ ΜΕΝΟΥ

Εάν προκύψει κάποιο πρόβλημα με την πλοήγηση με βοήθεια GPS, μπορείτε να πραγματοποιήσετε επαναφορά του χάρτη GPS του ρομποτικού χλοοκοπτικού. Κανονικά, αυτό δεν είναι απαραίτητο.

Επαναφορά χάρτη GPS: *Ρυθμίσεις > Γενικά > Επαναφορά > Επαναφορά χάρτη GPS* Για περισσότερες πληροφορίες, βλ. *Περισσ. > Δοκιμή στη σελίδα 58.*

Επιλέξτε "Επαναφορά χάρτη GPS" και πατήστε το κουμπί OK.

Μη αυτόματες ρυθμίσεις

Περ. 1-5

Μπορούν να ρυθμιστούν έως και πέντε (τρεις για το Automower® 420) απομακρυσμένες περιοχές. Απαιτούνται διάφορες μοναδικές επιλογές, ώστε το ρομποτικό χλοοκοπτικό να μπορεί να φτάσει στην απομακρυσμένη περιοχή.

ΣΗΜΑΝΤΙΚΗ ΠΛΗΡΟΦΟΡΙΑ

Όταν είναι ενεργοποιημένη η *Πλοήγηση με βοήθεια GPS*, χρησιμοποιείται για όσο διάστημα υπάρχει υπηρεσία GPS - ακόμη και εάν εκτελούνται μη αυτόματες ρυθμίσεις. Μόνο όταν δεν υπάρχει διαθέσιμη υπηρεσία GPS, θα χρησιμοποιηθούν οι μη αυτόματες ρυθμίσεις.

Απενεργοποιήστε την πλοήγηση με βοήθεια GPS (στα Automower® 430X και Automower® 450X). Μόνο τότε είναι δυνατή η πραγματοποίηση μη αυτόματων ρυθμίσεων.

Χρησιμοποιήστε τα πλήκτρα με το δεξί και το αριστερό βέλος για να επισημάνετε την περιοχή για τις μη αυτόματες ρυθμίσεις και πατήστε το κουμπί **OK**.

Περιοχή X > Πώς;

Καθορίστε "Δεξιά", "Αριστερά" "Οδηγός 1", "Οδηγός 2" ή "Οδηγός 3" ανάλογα με την κατεύθυνση όπου βρίσκεται η περιοχή σε σχέση με τη βάση φόρτισης. Η κατεύθυνση (δεξιά ή αριστερά) υπολογίζεται όπως φαίνεται κοιτώντας τη βάση φόρτισης.

Χρησιμοποιήστε τα πλήκτρα με το δεξί και το αριστερό βέλος για εναλλαγή μεταξύ των διάφορων επιλογών.

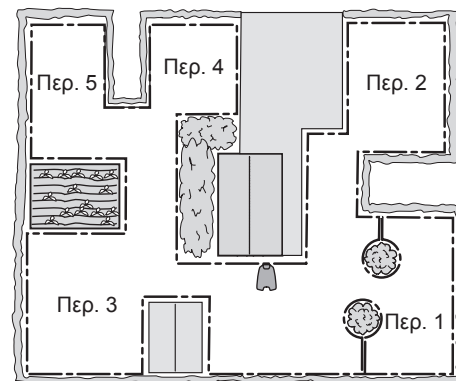

3023-045

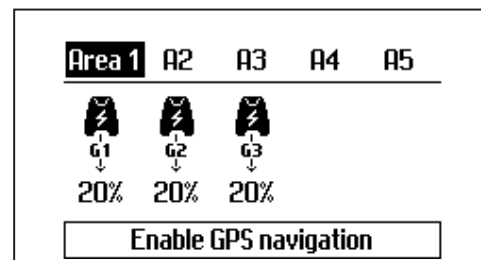

3012-1437

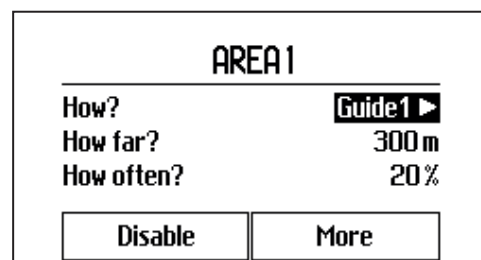

3012-1100

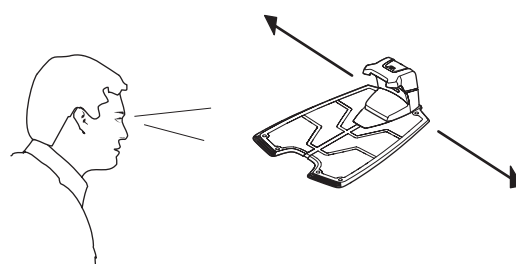

3012-1100

Greek - 53

ΛΕΙΤΟΥΡΓΙΕΣ ΜΕΝΟΥ

Περιοχή X > Πόσο μακριά;

Εισαγάγετε την απόσταση σε μέτρα κατά μήκος του αντίστοιχου καλωδίου από τη βάση φόρτισης μέχρι την τοποθεσία στην απομακρυσμένη περιοχή όπου το ρομποτικό χλοοκοπτικό πρόκειται να ξεκινήσει τη χλοοκοπή.

Χρησιμοποιήστε τα αριθμητικά πλήκτρα για να καθορίσετε την απόσταση σε μέτρα.

Συμβουλή! Χρησιμοποιήστε τη λειτουργία *Δοκιμή* για να προσδιορίσετε πόσο μακριά είναι η απομακρυσμένη περιοχή. Η απόσταση, σε μέτρα, εμφανίζεται στην οθόνη του χλοοκοπτικού όταν πατηθεί το κουμπί **STOP**. Ανατρέξτε στη σελίδα 55. Η απόσταση που μετρήθηκε και που εμφανίζεται στην οθόνη μπορεί να αποθηκευτεί απευθείας στην επιλεγμένη απομακρυσμένη περιοχή. Οι υπάρχουσες τιμές θα αντικατασταθούν με τις νέες αποστάσεις.

Η εργοστασιακή ρύθμιση για το Automower® 420 είναι 300 μέτρα για τη ρύθμιση "Οδηγός 1".

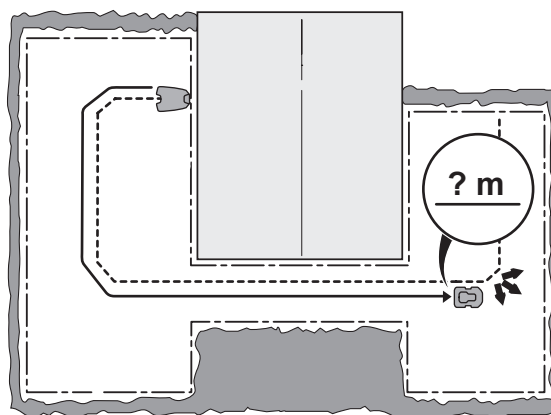

3023-018

Περιοχή X > Πόσο συχνά;

Το πόσο συχνά πρέπει να μεταβαίνει το ρομποτικό χλοοκοπτικό στην απομακρυσμένη περιοχή επιλέγεται ως αναλογία του συνολικού αριθμού των φορών που φεύγει από τη βάση φόρτισης. Όλες τις άλλες φορές, το ρομποτικό χλοοκοπτικό ξεκινά τη χλοοκοπή στη βάση φόρτισης.

Επιλέξτε το ποσοστό που αντιστοιχεί στο μέγεθος της απομακρυσμένης περιοχής σε σχέση με το συνολικό χώρο εργασίας. Εάν, για παράδειγμα, η απομακρυσμένη περιοχή είναι το μισό του συνολικού χώρου εργασίας, πρέπει να επιλέξετε την τιμή 50%. Πρέπει να καθοριστεί μικρότερη τιμή, εάν η απομακρυσμένη περιοχή είναι μικρότερη. Εάν χρησιμοποιούνται περισσότερες περιοχές, λάβετε υπόψη ότι η συνολική τιμή δεν μπορεί να υπερβαίνει το 100%.

Συγκρίνετε με τα παραδείγματα στην ενότητα βλ. 7 *Παραδείγματα αυλών στη σελίδα 69*.

Χρησιμοποιήστε τα αριθμητικά πλήκτρα για να καθορίσετε το επιμέρους τμήμα ως ποσοστό.

Η εργοστασιακή ρύθμιση για το Automower® 420 είναι 20% για τη ρύθμιση "Οδηγός 1".

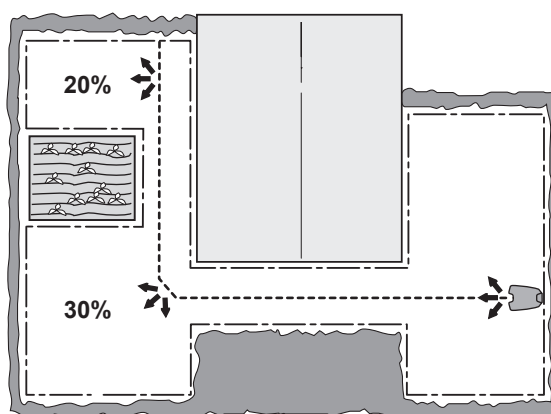

3023-019

Περιοχή X > Απενεργοπ.

Με αυτή τη λειτουργία, μπορούν να απενεργοποιηθούν οι επιλεγμένες ρυθμίσεις της περιοχής.

ΛΕΙΤΟΥΡΓΙΕΣ ΜΕΝΟΥ

Περιοχή X > Περισσ. > Δοκιμή

Μπορείτε να θεωρήσετε τη δοκιμή των επιλεγμένων ρυθμίσεων ως φυσικό τμήμα της διαδικασίας εγκατάστασης.

Χρησιμοποιώντας τη λειτουργία *Δοκιμή*, το ρομποτικό χλοοκοπτικό διανύει τη μεγαλύτερη απόσταση από το βρόχο που επιτρέπεται από το επιλεγμένο πλάτος διαδρόμου.

Για να ελέγξετε τις επιλεγμένες ρυθμίσεις:

1. Τοποθετήστε το ρομποτικό χλοοκοπτικό στη βάση φόρτισης.
2. Χρησιμοποιήστε τα πλήκτρα με το κάτω και το δεξί/αριστερό βέλος για να επιλέξετε *Δοκιμή* κάτω από την περιοχή στην οποία πρόκειται να γίνει δοκιμή. Πατήστε **OK**.
3. Πατήστε **START** και κλείστε το κάλυμμα της οθόνης.
4. Το ρομποτικό χλοοκοπτικό θα φύγει από τη βάση φόρτισης και θα αρχίσει να ακολουθεί τον καθορισμένο βρόχο προς την απομακρυσμένη περιοχή. Βεβαιωθείτε ότι το ρομποτικό χλοοκοπτικό μπορεί να ακολουθήσει το βρόχο σε όλη την απαιτούμενη απόσταση.
5. Η δοκιμή εγκρίνεται όταν το ρομποτικό χλοοκοπτικό μπορεί να ακολουθήσει τον επιλεγμένο βρόχο μέχρι το απαιτούμενο σημείο εκκίνησης χωρίς κανένα πρόβλημα.

Για να μετρήσετε την απόσταση έως μια απομακρυσμένη περιοχή:

1. Σταθμεύστε το ρομποτικό χλοοκοπτικό στη βάση φόρτισης.
2. Στη λειτουργία μενού *Περιοχή X > Πόσο μακριά;*, εισαγάγετε μια απόσταση που υπερβαίνει σίγουρα την πραγματική τιμή. Η μέγιστη απόσταση που μπορεί να εισαχθεί είναι 500 μέτρα.
3. Επιλέξτε *Περιοχή X > Περισσ. > Δοκιμή* και πατήστε το κουμπί **OK**.
4. Πατήστε **START** και κλείστε το κάλυμμα της οθόνης.
5. Πατήστε το κουμπί STOP στην επιθυμητή θέση και μετρήστε την απόσταση στην οθόνη. Αυτή η τιμή μπορεί πλέον να αποθηκευτεί με την επιλογή *Περιοχή > Πόσο μακριά;*

Περιοχή X > Περισσ. > Επαναφορά

Με αυτή τη λειτουργία μπορεί να γίνει επαναφορά της κάλυψης χλοοτάπητα στην εργοστασιακή ρύθμιση. Η εργοστασιακή ρύθμιση είναι *Περ. 1* και ενεργοποιείται με τις εξής ρυθμίσεις:

- *Πώς;* = Οδηγός 1
- *Πόσο συχνά;* = 20%
- *Πόσο μακριά;* = 300 m

Η ίδια εργοστασιακή ρύθμιση ισχύει και στην *Περ. 2* και στην *Περ. 3* για το Automower® 430X και το Automower® 450X.

ΛΕΙΤΟΥΡΓΙΕΣ ΜΕΝΟΥ

Εύρεση βάσης φόρτισης

Μπορείτε να ρυθμίσετε το ρομποτικό χλοοκοπτικό ώστε να αναζητά τη βάση φόρτισης με έναν ή περισσότερους από τους εξής τρεις τρόπους: *Οδηγός*, *Καλώδιο οριοθέτησης* και *Βάση φόρτισης*. Σύμφωνα με τις εργοστασιακές ρυθμίσεις, αυτές οι τρεις επιλογές αναζήτησης συνδυάζονται αυτόματα για την εύρεση της βάσης φόρτισης το γρηγορότερο δυνατόν, αλλά και με ελάχιστο κίνδυνο σχηματισμού αυλακιών.

Σε ιδιαίτερα περίπλοκες αυλές, π.χ. με πολλές περιοχές που ενώνονται με στενά περάσματα, το χρονικό διάστημα που απαιτείται για την εύρεση της βάσης φόρτισης μειώνεται με διάφορες μη αυτόματες ρυθμίσεις που αναφέρονται παρακάτω.

Το ρομποτικό χλοοκοπτικό ξεκινά πάντα την αναζήτηση της βάσης φόρτισης χρησιμοποιώντας την μέθοδο ακανόνιστης αναζήτησης.

Όταν το ρομποτικό χλοοκοπτικό δεν μπορεί να βρει τη βάση φόρτισης μετά από ένα συγκεκριμένο χρονικό διάστημα ακανόνιστης αναζήτησης, αρχίζει επίσης να αναζητά το καλώδιο οδήγησης και μετά από ένα ακόμη χρονικό διάστημα αναζητά και το καλώδιο οριοθέτησης, προκειμένου να ακολουθήσει ένα από αυτά για να μεταβεί στη βάση φόρτισης. Αυτό το χρονικό διάστημα καθορίζεται σε λεπτά και είναι γνωστό ως χρόνος καθυστέρησης.

Παράδειγμα:

Καθυστέρηση 4 λεπτών για τις ρυθμίσεις "Οδηγός 1" και "Οδηγός 2" και 11 λεπτών για το καλώδιο οριοθέτησης. Το ρομποτικό χλοοκοπτικό εκτελεί ακανόνιστη αναζήτηση για 4 λεπτά και μετά αναζητά επίσης τα καλώδια οδήγησης για 7 λεπτά. Εάν δεν έχει βρει ένα καλώδιο οδήγησης μετά από αυτό το χρονικό διάστημα, το ρομποτικό χλοοκοπτικό αναζητά πλέον και το βρόχο ορίου.

Είναι φυσικά δυνατό να καθορισθεί ο ίδιος χρόνος καθυστέρησης τόσο για τα καλώδια οδήγησης όσο και για το καλώδιο οριοθέτησης, για παράδειγμα 5 λεπτά. Το ρομποτικό χλοοκοπτικό κατόπιν εκτελεί ακανόνιστη αναζήτηση για 5 λεπτά και, εάν δεν εντοπίσει τη βάση φόρτισης, συνεχίζει την αναζήτηση ακολουθώντας είτε τα καλώδια οδήγησης είτε το καλώδιο οριοθέτησης, ανάλογα με αυτό στο οποίο θα φτάσει πρώτα.

Γενικά, ο μεγάλος χρόνος καθυστέρησης μειώνει τον κίνδυνο σχηματισμού αυλακιών (το ρομποτικό χλοοκοπτικό βρίσκει τη βάση φόρτισης πιο συχνά μέσω ακανόνιστων αναζητήσεων), αλλά έχει μεγαλύτερους χρόνους αναζήτησης. Ο μικρός χρόνος καθυστέρησης έχει το αντίθετο αποτέλεσμα, δηλαδή μικρούς χρόνους αναζήτησης με αυξημένο κίνδυνο σχηματισμού αυλακιών κατά μήκος των καλωδίων οδήγησης ή/και των καλωδίων οριοθέτησης.

Επίσης, είναι δυνατό να ελέγξετε εάν το ρομποτικό χλοοκοπτικό μπορεί να ακολουθήσει τα καλώδια οδήγησης και το καλώδιο οριοθέτησης μέχρι τη βάση φόρτισης και να συνδεθεί με αυτήν χωρίς πρόβλημα.

Greek - 56

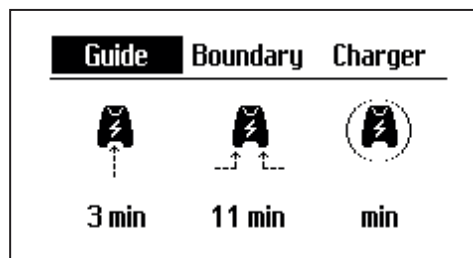

3012-1441

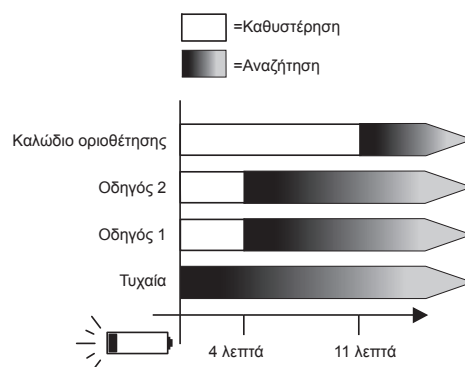

3012-1089

ΛΕΙΤΟΥΡΓΙΕΣ ΜΕΝΟΥ

Οδηγός

Βεβαιωθείτε ότι έχει επιλεγεί η ρύθμιση *Οδηγός*. Διαφορετικά, χρησιμοποιήστε τα πλήκτρα με το δεξί ή το αριστερό βέλος για την επισήμανση και πατήστε το κουμπί **OK**.

Χρησιμοποιήστε τα αριθμητικά πλήκτρα για να εισαγάγετε το χρόνο καθυστέρησης.

Το Automower® 450X μπορεί να έχει έως και τρία καλώδια οδήγησης, ενώ το Automower® 430X μπορεί να έχει έως και δύο καλώδια οδήγησης.

Το Automower® 420 έχει μόνο ένα καλώδιο οδήγησης.

Οδηγός > Καθυστέρησηση οδηγού 1

Μετακινήστε το δρομέα στη ρύθμιση *Καθυστέρησηση Οδηγός 1* και εισαγάγετε την καθυστέρησηση σε λεπτά.

Η καθυστέρησηση καθορίζεται κανονικά ως μια τιμή μεταξύ 0 και 10 λεπτών. Επαναλάβετε αυτή τη διαδικασία εάν συνδέονται περισσότεροι από έναν οδηγούς.

Καλώδιο οριοθέτησης

Βεβαιωθείτε ότι είναι επιλεγμένο το πλαίσιο ελέγχου *Ακολουθήσε περ. για βάση*. Διαφορετικά, χρησιμοποιήστε τα πλήκτρα με το δεξί ή το αριστερό βέλος για την επισήμανση και πατήστε το κουμπί **OK**.

Χρησιμοποιήστε τα αριθμητικά πλήκτρα για να εισαγάγετε το χρόνο καθυστέρησης.

Μετακινήστε το δρομέα στη ρύθμιση *Χρόνος καθυστέρησησης* και εισαγάγετε την καθυστέρησηση σε λεπτά.

Αυτό το χρονικό διάστημα είναι κανονικά μεγαλύτερο από το διάστημα για οποιονδήποτε από τους οδηγούς, καθώς είναι συνήθως καλύτερο το ρομποτικό χλοοκοπτικό να ακολουθήσει το καλώδιο οδήγησης για να επιστρέψει στη βάση φόρτισης. Ο χρόνος καθυστέρησης κανονικά καθορίζεται ως μια τιμή μεταξύ 10 και 20 λεπτών, αλλά μπορεί να είναι μικρότερος εάν δεν έχει εγκατασταθεί καλώδιο οδήγησης και είναι απίθανο το ρομποτικό χλοοκοπτικό να μπορέσει να εντοπίσει τη βάση φόρτισης μέσω ακανόνιστης αναζήτησης.

Εάν το ρομποτικό χλοοκοπτικό προσπεράσει ένα καλώδιο οδήγησης ενώ ακολουθεί το καλώδιο οριοθέτησης, θα διακόψει την αναζήτηση κατά μήκος του καλωδίου οριοθέτησης και θα αρχίσει να ακολουθεί το καλώδιο οδήγησης μέχρι τη βάση φόρτισης.

Εάν είναι πραγματικά ακατάλληλο να ακολουθείται το καλώδιο οριοθέτησης στην εγκατάσταση, πρέπει να απενεργοποιήσετε το πλαίσιο ελέγχου *Ακολουθήσε περ. για βάση*.

Φάσμα σταθμ. φόρτ.

Σε σπάνιες περιπτώσεις, μπορεί να υπάρχουν λόγοι μείωσης της εμβέλειας της βάσης φόρτισης. Αυτό μπορεί να χρειαστεί εάν, για παράδειγμα, η βάση φόρτισης βρίσκεται κοντά σε ένα θάμνο ή τοίχο που εμποδίζει τη σύνδεση του ρομποτικού χλοοκοπτικού στη βάση φόρτισης, παρόλο που υπάρχει επαφή με τα σημεία της βάσης φόρτισης. Σε αυτές τις περιπτώσεις, είναι συνήθως καλύτερο να μετακινήσετε τη βάση φόρτισης, αλλά, εάν αυτό δεν είναι εφικτό, μπορείτε να μειώσετε την εμβέλεια της βάσης φόρτισης.

GUIDE	
Delay time, G1:	_ min
Delay time, G2:	3 min
Delay time, G3:	3 min
Disable	More

3012-1442

BOUNDARY	
Delay time:	_ 1 min
Disable	More

3012-1413

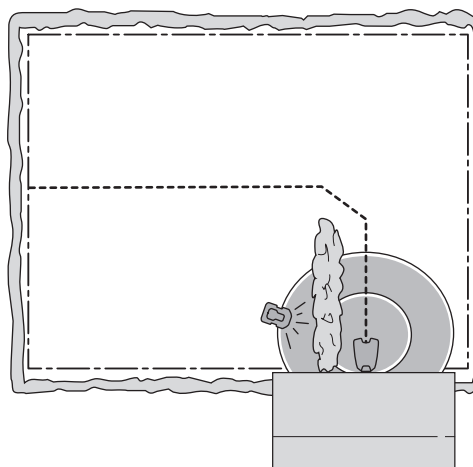

3023-040

ΛΕΙΤΟΥΡΓΙΕΣ ΜΕΝΟΥ

Χρησιμοποιήστε τα πλήκτρα με το αριστερό και το δεξί βέλος για να επιλέξετε εύρος.

Ρύθμιση	Σειρά
Ελάχ.	0 m
Μέτριο	περ. 3 έως 4 m
Μέγ.	περ. 6 έως 8 m

ΣΗΜΑΝΤΙΚΗ ΠΛΗΡΟΦΟΡΙΑ

Η εμβέλεια της βάσης φόρτισης πρέπει να μειώνεται μόνο σε εξαιρετικές περιπτώσεις. Είναι συνήθως καλύτερο να μετακινήσετε τη βάση φόρτισης σε καλύτερο σημείο στο χώρο εργασίας.

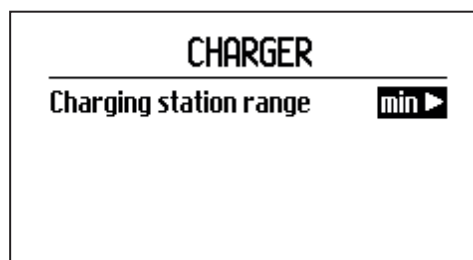

3012-1415

Περισσ. > Δοκιμή

Μπορείτε να θεωρήσετε τη δοκιμή των επιλεγμένων ρυθμίσεων ως φυσικό τμήμα της διαδικασίας εγκατάστασης.

Για να ελέγξετε τις επιλεγμένες ρυθμίσεις:

1. Τοποθετήστε το ρομποτικό χλοοκοπτικό σε απόσταση περίπου 3 μέτρων από το καλώδιο που πρόκειται να υποβληθεί σε δοκιμή (καλώδιο οριοθέτησης ή ένα από τα καλώδια οδήγησης), έτσι ώστε να είναι στραμμένο προς το καλώδιο.
2. Χρησιμοποιήστε τα πλήκτρα με το δεξί/αριστερό βέλος για να επιλέξετε *Δοκιμή* κάτω από το καλώδιο στο οποίο πρόκειται να γίνει δοκιμή. Πατήστε **OK**.
3. Πατήστε **START** και κλείστε το κάλυμμα της οθόνης. Βεβαιωθείτε ότι το ρομποτικό χλοοκοπτικό ακολουθεί το καλώδιο οδήγησης σε όλη τη διαδρομή μέχρι τη βάση φόρτισης και ότι συνδέεται με τη βάση φόρτισης. Η δοκιμή εγκρίνεται μόνο εάν το ρομποτικό χλοοκοπτικό μπορεί να ακολουθήσει το καλώδιο οδήγησης σε ολόκληρη την απόσταση μέχρι τη βάση φόρτισης και συνδεθεί με την πρώτη προσπάθεια. Εάν το ρομποτικό χλοοκοπτικό δεν μπορέσει να συνδεθεί με την πρώτη προσπάθεια, θα ξαναπροσπαθήσει αυτόματα. Η εγκατάσταση δεν εγκρίνεται, εάν το ρομποτικό χλοοκοπτικό χρειαστεί δύο ή περισσότερες προσπάθειες για να συνδεθεί με τη βάση φόρτισης.
Συνήθεις αιτίες για τις οποίες το ρομποτικό χλοοκοπτικό δεν μπορεί να ακολουθήσει το καλώδιο είναι ότι τα εμπόδια κοντά στο καλώδιο δεν έχουν απομονωθεί ή ότι το καλώδιο οδήγησης δεν έχει τοποθετηθεί υπό γωνία σε κάποια επιφάνεια με μεγάλη κλίση. Βεβαιωθείτε ότι η βάση φόρτισης, το καλώδιο οριοθέτησης και το καλώδιο οδήγησης έχουν εγκατασταθεί σύμφωνα με τις οδηγίες στα Κεφάλαια 3.2, 3.4 και 3.6.
Εάν έχουν γίνει χειροκίνητες ρυθμίσεις, μπορεί επίσης να έχει επιλεγεί λάθος πλάτος διαδρόμου.
4. Η δοκιμή εγκρίνεται όταν το ρομποτικό χλοοκοπτικό μπορεί να ακολουθήσει το επιλεγμένο καλώδιο μέχρι τη βάση φόρτισης και να συνδεθεί με αυτήν με την πρώτη προσπάθεια χωρίς κανένα πρόβλημα.

Με τη χρήση της λειτουργίας *Δοκιμή*, το ρομποτικό χλοοκοπτικό διανύει τη μέγιστη απόσταση από το καλώδιο, η οποία ορίζεται από το επιλεγμένο πλάτος διαδρόμου.

ΛΕΙΤΟΥΡΓΙΕΣ ΜΕΝΟΥ

Προηγμένο

Κάτω από τον τίτλο *Προηγμένο*, υπάρχουν ακόμη περισσότερες ρυθμίσεις, που αφορούν τη συμπεριφορά του ρομποτικού χλοοκοπτικού. Οι ρυθμίσεις σε αυτό το μενού απαιτούνται μόνο εάν απαιτείται οπωσδήποτε πρόσθετος έλεγχος του χλοοκοπτικού, π.χ. σε ιδιαίτερα περίπλοκες αυλές. Οι εργοστασιακές ρυθμίσεις επιλέγονται έτσι ώστε να είναι κατάλληλες για τους περισσότερους χώρους εργασίας.

Πλάτος διαδρόμου

Το πλάτος διαδρόμου είναι ένα μέτρο του πόσο μακριά επιτρέπεται να κινηθεί το ρομποτικό χλοοκοπτικό από το καλώδιο οδήγησης/καλώδιο οριοθέτησης, όταν το ακολουθεί κινούμενη προς και από τη βάση φόρτισης. Η περιοχή δίπλα στο καλώδιο, που χρησιμοποιεί η το ρομποτικό χλοοκοπτικό, ονομάζεται διάδρομος.

Ο στόχος της λειτουργίας σε διάφορες αποστάσεις από το καλώδιο είναι η μείωση του κινδύνου δημιουργίας αυλακιών. Για να μειώσετε τον κίνδυνο δημιουργίας αυλακιών, συνιστάται να επιλέξετε τον πλατύτερο δυνατό διάδρομο που επιτρέπεται ανάλογα με το μέγεθος του χώρου εργασίας.

Το ρομποτικό χλοοκοπτικό προσαρμόζει το διάδρομο ανάλογα με το σχήμα του χώρου εργασίας όταν κινείται κατά μήκος ενός καλωδίου οδήγησης. Ο ενσωματωμένος αυτόματος μηχανισμός επιτρέπει στο ρομποτικό χλοοκοπτικό να μεταβάλλει την απόσταση από το καλώδιο οδήγησης ανάλογα με το πού βρίσκεται στο χώρο εργασίας. Για παράδειγμα, κάνει αυτόματα το διάδρομο πιο στενό στα στενά περάσματα.

Οι εργοστασιακές ρυθμίσεις μπορούν να χρησιμοποιηθούν σε πολλούς χώρους εργασίας, δηλαδή το ίδιο το ρομποτικό χλοοκοπτικό μπορεί να χρησιμοποιήσει τις ενσωματωμένες λειτουργίες για να κινηθεί στον πλατύτερο δυνατό διάδρομο. Σε πιο περίπλοκες αυλές, π.χ. όπου το καλώδιο οδήγησης έχει τοποθετηθεί κοντά σε εμπόδια που δεν μπορούν να απομονωθούν με χρήση του βρόχου ορίου, η ασφάλεια λειτουργίας μπορεί να βελτιωθεί με ορισμένες από τις μη αυτόματες ρυθμίσεις που περιγράφονται παρακάτω.

Πλάτος διαδρόμου > Όριο

Το πλάτος διαδρόμου καθορίζεται σε διαστήματα μεταξύ 1-9. Ο πρώτος αριθμός στο διάστημα καθορίζει τη μικρότερη απόσταση μέχρι το βρόχο ορίου και ο δεύτερος αριθμός τη μεγαλύτερη απόσταση.

Η απόσταση που διατηρεί το ρομποτικό χλοοκοπτικό από το βρόχο ορίου διαφέρει ανάλογα με τη διάταξη του χώρου εργασίας. Χρησιμοποιήστε τη λειτουργία *Δοκιμή* στις επιλογές *Εγκατάσταση > Κάλυψη χλοοτάπητα > Επισκόπ.*, για να ελέγξετε τις διαφορετικές τιμές.

Χρησιμοποιήστε τα αριθμητικά πλήκτρα για να καθορίσετε το απαιτούμενο διάστημα.

Η εργοστασιακή ρύθμιση είναι 3-6.

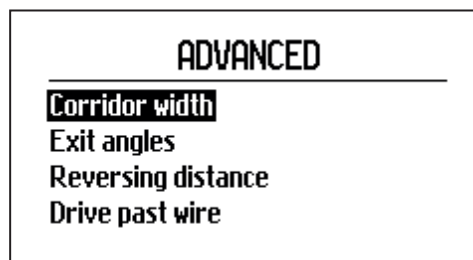

3012-1249

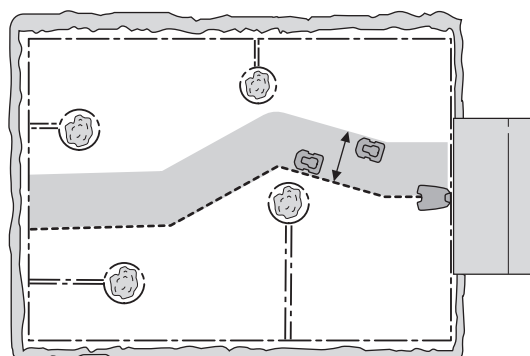

3023-020

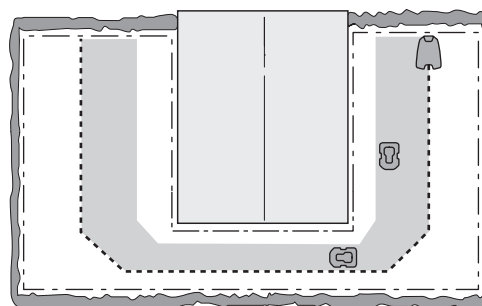

3012-021

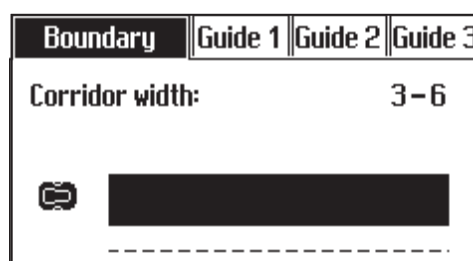

3012-1444

ΛΕΙΤΟΥΡΓΙΕΣ ΜΕΝΟΥ

Πλάτος διαδρόμου > Οδηγός

Η λειτουργία Αυτόματου χειρισμού περάσματος προσαρμόζει αυτόματα το πλάτος του διαδρόμου οδήγησης. Το μέγιστο πλάτος του διαδρόμου μπορεί επίσης να τροποποιηθεί με μη αυτόματο τρόπο. Μπορείτε να ορίσετε το πλάτος του διαδρόμου μεταξύ 0-και-9.

Εάν καθοριστεί η τιμή 0, το ρομποτικό χλοοκοπτικό θα κινείται επάνω στο καλώδιο οδήγησης, δηλαδή θα περνά ακριβώς επάνω από το μέσον του καλωδίου οδήγησης.

Χρησιμοποιήστε τα πλήκτρα με τα βέλη για να καθορίσετε την απαιτούμενη τιμή.

Η εργοστασιακή ρύθμιση είναι 9.

Γωνίες εξόδου

Κανονικά, το ρομποτικό χλοοκοπτικό φεύγει από τη βάση φόρτισης προς μια κατεύθυνση εντός του τομέα εξόδου υπό γωνία 90°-270°. Με την αλλαγή των γωνιών εξόδου, το ρομποτικό χλοοκοπτικό μπορεί να φτάνει ευκολότερα στον πιο μεγάλο χώρο εργασίας, εάν η βάση φόρτισης βρίσκεται σε πέρασμα.

Γωνίες εξόδου > Τομείς

Το ρομποτικό χλοοκοπτικό μπορεί να ρυθμιστεί για έναν ή δύο τομείς εξόδου. Εάν η βάση φόρτισης βρίσκεται σε πέρασμα, μπορούν να χρησιμοποιηθούν δύο γωνίες εξόδου, για παράδειγμα 70°-110° και 250°-290°.

Όταν χρησιμοποιούνται δύο γωνίες εξόδου, πρέπει επίσης να καθοριστεί πόσο συχνά πρέπει να φεύγει το ρομποτικό χλοοκοπτικό από τη βάση φόρτισης στον τομέα 1. Αυτό γίνεται με τη λειτουργία *Αναλογία πρώτα*, με τον καθορισμό ενός ποσοστού.

Για παράδειγμα, το ποσοστό 75 % σημαίνει ότι το ρομποτικό χλοοκοπτικό φεύγει από τη βάση φόρτισης στον *Τομέα 1* στο 75 % των φορών και στο 25 % των φορών στον τομέα 2.

Χρησιμοποιήστε τα αριθμητικά πλήκτρα για να καθορίσετε τις απαιτούμενες γωνίες σε μοίρες για τους τομείς και την αναλογία ως ποσοστό.

Απόσταση αναστροφής

Με αυτή τη λειτουργία μπορείτε να ελέγχετε την απόσταση που πρέπει να καλύπτει με οπισθοπορεία το ρομποτικό χλοοκοπτικό βγαίνοντας από τη βάση φόρτισης πριν ξεκινήσει τη χλοοκοπή. Αυτή η λειτουργία είναι ιδιαίτερα χρήσιμη εάν, για παράδειγμα, η βάση φόρτισης βρίσκεται κάτω από βεράντα ή σε άλλο περιορισμένο χώρο.

Χρησιμοποιήστε τα αριθμητικά πλήκτρα για να καθορίσετε την απαιτούμενη απόσταση οπισθοπορείας σε εκατοστά και πατήστε το κουμπί **OK**.

Οδήγηση πέρα από το καλώδιο

Το εμπρός μέρος του ρομποτικού χλοοκοπτικού προσπερνά πάντα το καλώδιο οριοθέτησης κατά μια συγκεκριμένη απόσταση, προτού το χλοοκοπτικό γυρίσει προς τα πίσω. Η προεπιλεγμένη απόσταση είναι 31 cm, αλλά αυτό μπορεί να τροποποιηθεί, αν χρειάζεται. Μπορείτε να επιλέξετε μια τιμή μεταξύ 20 και 50.

Σημειώστε ότι η απόσταση που αναφέρεται είναι απλώς μια τιμή κατά προσέγγιση και θα πρέπει να θεωρείται ως ενδεικτική. Στην πράξη, η πραγματική απόσταση κατά την οποία το ρομποτικό χλοοκοπτικό προσπερνά το καλώδιο οριοθέτησης μπορεί να ποικίλλει.

Καθορίστε την απόσταση σε εκατοστά που θέλετε να προσπερνά το ρομποτικό χλοοκοπτικό το καλώδιο οριοθέτησης και πατήστε το κουμπί **OK**.

Greek - 60

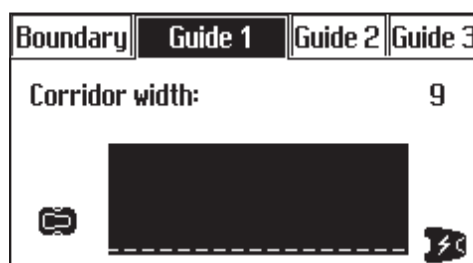

3012-1446

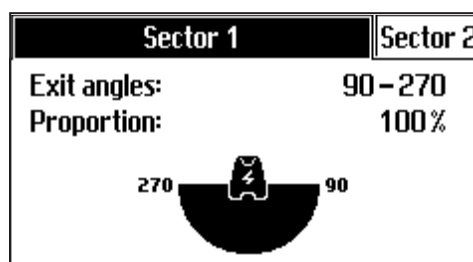

3012-1418

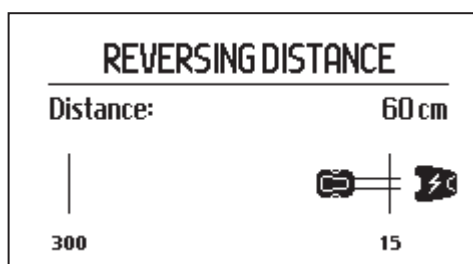

3012-1419

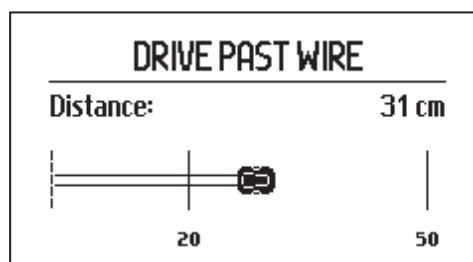

3012-1447

ΛΕΙΤΟΥΡΓΙΕΣ ΜΕΝΟΥ

6.9 Ρυθμίσεις

Αυτή η επιλογή σας επιτρέπει να πραγματοποιείτε αλλαγές στις γενικές ρυθμίσεις του ρομποτικού χλοοκοπτικού.

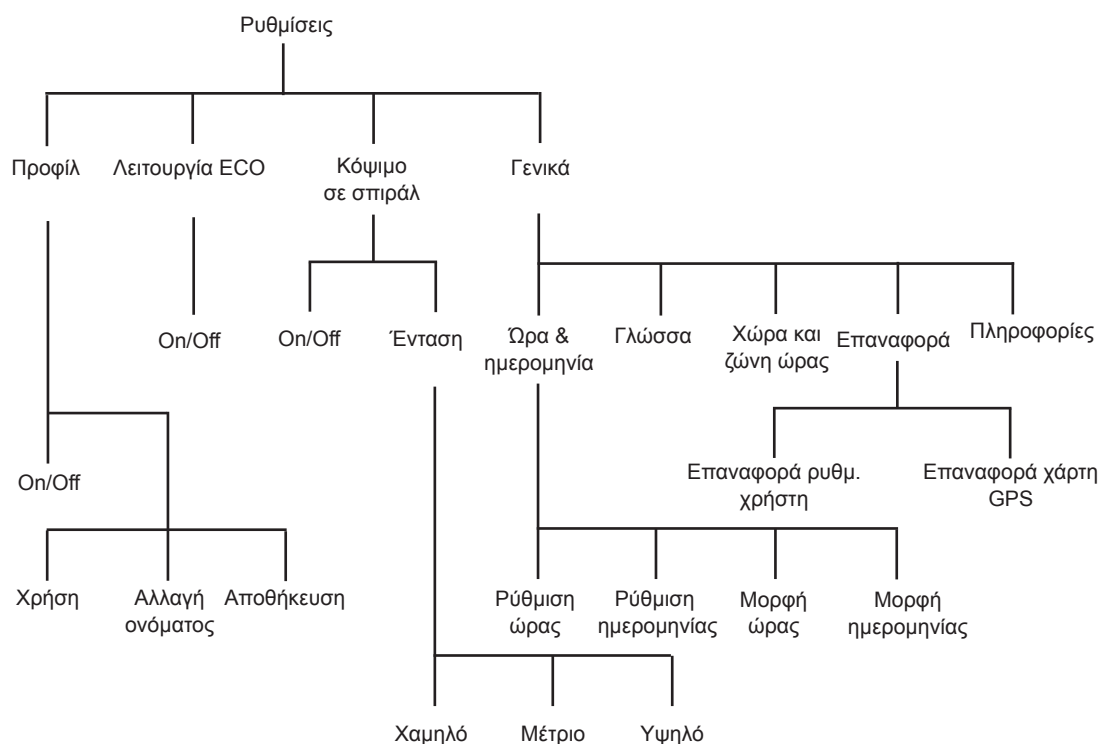

Προφίλ

Η λειτουργία *Προφίλ* μπορεί να χρησιμοποιηθεί για την αποθήκευση διάφορων σετ ρυθμίσεων του χρήστη. Αυτό σημαίνει ότι οι ρυθμίσεις μπορούν να αποθηκευτούν και να επαναχρησιμοποιηθούν εύκολα, για παράδειγμα, εάν το ρομποτικό χλοοκοπτικό πρόκειται να χρησιμοποιηθεί σε πολλές αυλές. Μπορούν να αποθηκευτούν έως τρία διαφορετικά προφίλ.

Αποθήκευση ρυθμίσεων σε Προφίλ

- Αρχικά, κάντε στο χλοοκοπτικό τις ρυθμίσεις που θα αποθηκεύσετε στο προφίλ.
- Επιλέξτε *Προφίλ* και πατήστε το κουμπί **OK**.
- Επιλέξτε το προφίλ που θα αποθηκευτεί. Για να αλλάξετε την επιλογή, χρησιμοποιήστε τα πλήκτρα βέλους για μετακίνηση προς τα επάνω και κάτω.
- Πατήστε **OK**.
- Επιλέξτε *Σώσημο* και πατήστε το κουμπί **OK** και μετά το πλήκτρο με το δεξί βέλος και πατήστε το κουμπί **OK**. Όλες οι ρυθμίσεις του χρήστη θα αποθηκευτούν και θα ενεργοποιηθούν στο επιλεγμένο προφίλ.
- Εάν έχουν γίνει ρυθμίσεις προφίλ που δεν έχουν αποθηκευτεί, δίπλα στο όνομα του προφίλ θα εμφανίζεται το σύμβολο *.

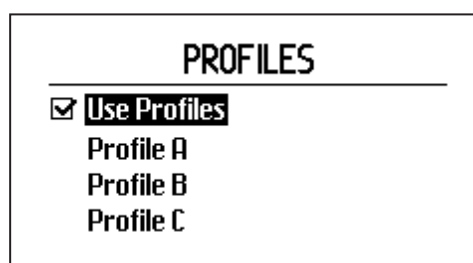

3012-1421

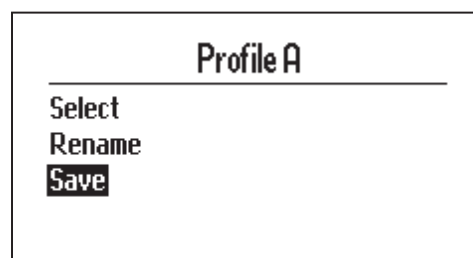

3012-1425

ΛΕΙΤΟΥΡΓΙΕΣ ΜΕΝΟΥ

Αλλαγή του ονόματος προφίλ

Μπορείτε να αλλάζετε τα ονόματα των προφίλ ώστε να θυμάστε ευκολότερα ποιες ρυθμίσεις έχετε αποθηκεύσει στο εκάστοτε προφίλ.

- Επιλέξτε το όνομα του προφίλ που θα αλλάξετε
- Πατήστε **OK**
- Επιλέξτε *Μετονομασία* στο μενού και πατήστε **OK**.
- Μετακινήστε το δρομέα με τα πλήκτρα βέλους. Πατήστε **OK** για να επιλέξετε ένα γράμμα. Πατήστε **ΠΙΣΩ** για να αποθηκεύσετε το νέο όνομα.
- Μπορείτε να δείτε τα ονόματα των προφίλ στο μενού *Ρυθμίσεις - Προφίλ*. Το όνομα του επιλεγμένου προφίλ εμφανίζεται επίσης στην αρχική σελίδα.

Name: NEW														
A	B	C	D	E	F	G	H	I	J	K	L	M	N	O
P	Q	R	S	T	U	V	W	X	Y	Z	0	1	2	3
4	5	6	7	8	9	À	Á	Â	Ã	Ä	Å	Æ	Ç	Ď
È	É	Ê	Ë	Ë	Ì	Í	Î	Ï	Ñ	Ń	Ò	Ó	Ô	Ø
Ř	Š	ß	Ť	Ù	Ú	Û	Ü	Ý	Ž	-	.	_	■	

3012-575

Χρήση ενός προφίλ

Για να ενεργοποιήσετε και να χρησιμοποιήσετε ένα προφίλ, δηλαδή για να χρησιμοποιήσετε τις αποθηκευμένες ρυθμίσεις, κάντε τα εξής.

- Επισημάνετε το προφίλ που θα ενεργοποιηθεί.
- Πατήστε **OK**.
- Επιλέξτε *Επιλογή* και πατήστε το κουμπί **OK**.

Το ρομποτικό χλοοκοπτικό θα χρησιμοποιεί πλέον τις ρυθμίσεις που έχουν αποθηκευτεί στο προφίλ.

PROFILE A														
Select														
Rename														
Save														

3012-576

Ένα Automower® για πολλές αυλές

Η μοναδική σύνδεση μεταξύ του χλοοκοπτικού και της βάσης φόρτισης αποθηκεύεται στα προφίλ. Αυτό επιτρέπει τη σύνδεση έως τριών διαφορετικών βάσεων φόρτισης με το ίδιο ρομποτικό χλοοκοπτικό.

Σύνδεση νέας βάσης φόρτισης με το ρομποτικό χλοοκοπτικό:

- Αρχικά, αποθηκεύστε ένα προφίλ που θα χρησιμοποιείται με την αρχική βάση φόρτισης.
- Έπειτα τοποθετήστε το χλοοκοπτικό στη νέα βάση φόρτισης που θα συνδεθεί με το χλοοκοπτικό.
- Επιλέξτε *Νέο κυκλικό σήμα, βλ. 6.5 Ασφάλεια στη σελίδα 47*.
- Αποθηκεύστε ένα προφίλ για τη νέα βάση φόρτισης.

Για να χρησιμοποιήσετε το ρομποτικό χορτοκοπτικό στην αρχική βάση φόρτισης, πρέπει να επιλέξετε το πρώτο προφίλ. Για να χρησιμοποιήσετε το ρομποτικό χορτοκοπτικό στη νέα βάση φόρτισης, πρέπει να επιλέξετε το νέο προφίλ.

Για την καλύτερη δυνατή λειτουργία, η Πλοήγηση με βοήθεια GPS θα πρέπει να απενεργοποιηθεί σε όλες τις επιπλέον εγκαταστάσεις και να χρησιμοποιείται μόνο στην κύρια εγκατάσταση. Για να απενεργοποιήσετε την πλοήγηση με βοήθεια GPS, βλ. 6.8 *Εγκατάσταση στη σελίδα 51*.
Greek - 62

ΛΕΙΤΟΥΡΓΙΕΣ ΜΕΝΟΥ

ECO

Αυτή η λειτουργία απενεργοποιεί αυτόματα το κυκλικό σήμα στο βρόχο ορίου, στα καλώδια οδήγησης και στη βάση φόρτισης όταν το ρομποτικό χλοοκοπτικό δεν εκτελεί χλοοκοπή, δηλαδή όταν το χλοοκοπτικό φορτίζεται ή όταν δεν επιτρέπεται να εκτελέσει χλοοκοπή λόγω των ρυθμίσεων του χρονομέτρου.

Η λειτουργία ECO είναι κατάλληλη για χρήση όταν υπάρχει άλλος ασύρματος εξοπλισμός μη συμβατός με το ρομποτικό χλοοκοπτικό, π.χ. ορισμένοι βρόχοι ακοής ή πόρτες γκαράζ.

Όταν το σήμα βρόχου απενεργοποιείται λόγω της λειτουργίας ECO, η ενδεικτική λυχνία στη βάση φόρτισης αναβοσβήνει με πράσινο χρώμα. Όταν η ενδεικτική λυχνία αναβοσβήνει με πράσινο χρώμα, η εκκίνηση του ρομποτικού χλοοκοπτικού μπορεί να γίνει μόνο στη βάση φόρτισης και όχι έξω στο χώρο εργασίας.

Στη λειτουργία ECO, είναι πολύ σημαντικό να πατάτε πάντα το κουμπί STOP πριν αφαιρέσετε το ρομποτικό χλοοκοπτικό από τη βάση φόρτισης. Στη λειτουργία ECO, το ρομποτικό χλοοκοπτικό δεν είναι δυνατόν να εκκινηθεί με κανένα άλλο τρόπο. Εάν αφαιρέσετε κατά λάθος το χλοοκοπτικό χωρίς πρώτα να πατήσετε το κουμπί STOP, πρέπει να το τοποθετήσετε ξανά στη βάση φόρτισης και να πατήσετε το κουμπί STOP. Μόνο τότε θα μπορεί το ρομποτικό χλοοκοπτικό να εκκινηθεί μέσα στο χώρο εργασίας.

ΣΗΜΑΝΤΙΚΗ ΠΛΗΡΟΦΟΡΙΑ

Πρέπει πάντα να πατάτε το κουμπί STOP, πριν αφαιρέσετε το ρομποτικό χλοοκοπτικό από τη βάση φόρτισης. Διαφορετικά, στη λειτουργία ECO, το ρομποτικό χλοοκοπτικό δεν θα εκκινείται μέσα στο χώρο εργασίας.

Επιλέξτε τη ρύθμιση *Λειτουργία ECO* και πατήστε **OK** για να ενεργοποιήσετε τη λειτουργία ECO.

Κόψιμο σε σπирάλ

Εάν το ρομποτικό χλοοκοπτικό εισέλθει σε μια περιοχή και ανιχνεύσει ότι εκεί το γρασιδί είναι μεγαλύτερο από το μέσο όρο, μπορεί να αλλάξει το μοτίβο κίνησης. Στη συνέχεια, μπορεί να λειτουργήσει ακολουθώντας ένα σπειροειδές μοτίβο, για να ολοκληρωθεί γρηγορότερα η κοπή του ψηλότερου γρασιδιού στην περιοχή.

Σπειροειδής κοπή

Για να απενεργοποιηθεί το κόψιμο σε σπирάλ, καταργήστε την επιλογή *Κόψιμο σε σπирάλ* και πατήστε το κουμπί **OK**.

Ένταση

Μπορείτε να ρυθμίσετε το επίπεδο της ευαισθησίας, για να καθορίσετε πόσο ψηλότερο θα πρέπει να είναι το γρασιδί από το μέσο ύψος, για να ξεκινήσει το κόψιμο σε σπирάλ.

Με τη χαμηλή ευαισθησία, η κοπή σε σπειροειδές μοτίβο ξεκινά λιγότερο συχνά. Με την υψηλή ευαισθησία, η κοπή σε σπειροειδές μοτίβο ξεκινά πιο συχνά.

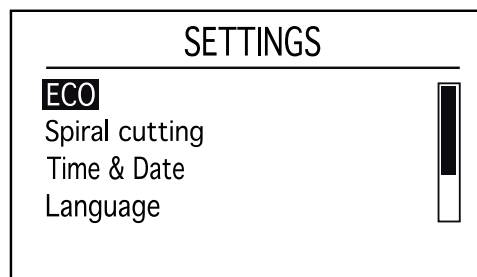

3012-1256

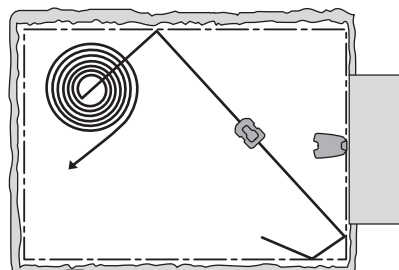

3023-041

ΛΕΙΤΟΥΡΓΙΕΣ ΜΕΝΟΥ

Γενικά

Ωρα & ημερομηνία

Αυτή η λειτουργία σας δίνει τη δυνατότητα να ρυθμίσετε την τρέχουσα ώρα και την απαιτούμενη μορφή ώρας στο ρομποτικό χλοοκοπτικό.

Ρύθμιση ώρας

Εισαγάγετε τη σωστή ώρα και πατήστε το κουμπί **OK** για έξοδο.

Μορφή ώρας

Μετακινήστε το δρομέα στην επιθυμητή μορφή ώρας: 12Ω/24Ω. Ολοκληρώστε τη διαδικασία πατώντας το κουμπί **OK**.

Ρύθμιση ημερομηνίας

Εισαγάγετε την τρέχουσα ημερομηνία και πατήστε το κουμπί **OK** για έξοδο.

Μορφή ημερομηνίας

Τοποθετήστε το δρομέα στην επιθυμητή μορφή ημερομηνίας:

XXXX-MM-HH (έτος-μήνας-ημέρα)

MM-HH-XXXX (μήνας-ημέρα-έτος)

HH-MM-XXXX (ημέρα-μήνας-έτος).

Για έξοδο, πατήστε το κουμπί **OK**.

Γλώσσα

Με αυτή τη λειτουργία, μπορείτε να επιλέξετε τη γλώσσα που εμφανίζεται στα μενού. Τοποθετήστε το δρομέα στην επιθυμητή γλώσσα και πατήστε το κουμπί **OK**.

Χώρα και ζώνη ώρας

Με αυτήν τη λειτουργία, επιλέγετε τη χώρα στην οποία θα λειτουργεί το ρομποτικό χλοοκοπτικό. Τοποθετήστε το δρομέα στην απαιτούμενη χώρα και πατήστε **OK**.

Επαναφορά εργοστασιακών ρυθμίσεων

Επαναφορά ρυθμ. χρήστη

Αυτή η λειτουργία σας δίνει τη δυνατότητα να πραγματοποιήσετε επαναφορά των προεπιλεγμένων εργοστασιακών ρυθμίσεων του χλοοκοπτικού.

Οι παρακάτω ρυθμίσεις δεν μπορούν να τροποποιηθούν:

- Επίπεδο ασφάλειας
- Κωδικός PIN
- Κυκλικό σήμα
- Μηνύματα
- Ημερομηνία και ώρα
- Γλώσσα
- Χώρα

1. Επιλέξτε *Επαναφ. ρυθμίσ. χρήστη* στο μενού και πατήστε το κουμπί **OK**.

2. Επιβεβαιώστε πατώντας το κουμπί **OK**.

Greek - 64

ΛΕΙΤΟΥΡΓΙΕΣ ΜΕΝΟΥ

Επαναφορά χάρτη GPS

Μόνο για το Automower® 430X και το Automower® 450X.

Ο χάρτης GPS που χρησιμοποιείται από το ρομποτικό χλοοκοπτικό στην πλοήγηση με βοήθεια GPS μπορεί να απαιτεί επαναφορά, εάν, για παράδειγμα, έχει αλλάξει ο χώρος εργασίας του χλοοκοπτικού.

Για επαναφορά του χάρτη:

1. Επιλέξτε *Επαναφορά χάρτη GPS* στο μενού και πατήστε το κουμπί **OK**.
2. Επιβεβαιώστε πατώντας το κουμπί **OK**.

Πληροφορίες

Το μενού *Πληροφορίες* εμφανίζει πληροφορίες σχετικά με το μοντέλο, το σειριακό αριθμό και τα διάφορα λογισμικά του ρομποτικού χλοοκοπτικού.

6.10 Αξεσουάρ

Σε αυτό το μενού βρίσκονται ρυθμίσεις για αξεσουάρ που έχουν τοποθετηθεί στο χλοοκοπτικό.

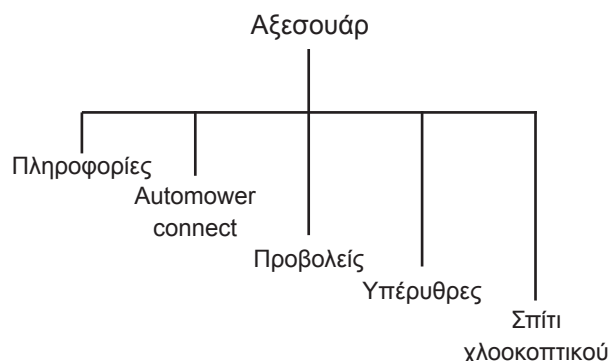

Πληροφορίες

Αυτό το μενού αφορά αξεσουάρ που έχουν τοποθετηθεί στο χλοοκοπτικό. Επικοινωνήστε με τον τοπικό αντιπρόσωπο για περισσότερες πληροφορίες σχετικά με τα αξεσουάρ που διατίθενται.

Automower Connect

Το Automower® Connect είναι προκαθορισμένο στο στάνταρ εξοπλισμό στο Automower® 450X. Μπορεί να εγκατασταθεί ως αξεσουάρ στα Automower® 430X και 420. Επικοινωνήστε με τον τοπικό αντιπρόσωπο.

Λήψη της εφαρμογής Connect

Σαρώστε τον κωδικό QR που βρίσκεται στο οπισθόφυλλο του εγχειριδίου με το smartphone σας για λήψη της δωρεάν εφαρμογής σας. Μπορείτε επίσης να κάνετε λήψη της εφαρμογής από το AppStore ή το GooglePlay.

Δημιουργία λογαριασμού Connect

Μόλις γίνει η λήψη της εφαρμογής σας, μπορείτε να καθορίσετε μια έγκυρη διεύθυνση email και έναν κωδικό πρόσβασης για να δημιουργήσετε ένα λογαριασμό Connect. Θα λάβετε ένα email επιβεβαίωσης στη διεύθυνση email που έχετε καθορίσει. Ακολουθήστε τις οδηγίες στο email εντός 48 ωρών για να επαληθεύσετε το λογαριασμό σας. Εάν δεν επαληθευτεί εντός 48 ωρών, θα πρέπει να δημιουργήσετε το λογαριασμό σας ξανά.

ΛΕΙΤΟΥΡΓΙΕΣ ΜΕΝΟΥ

Αντιστοίχιση του ρομποτικού χλοοκοπτικού με το λογαριασμό

Μπορεί να γίνει αντιστοίχιση του ρομποτικού χλοοκοπτικού με το λογαριασμό, μετά τη δημιουργία του λογαριασμού στην εφαρμογή. Όταν η εφαρμογή σας το ζητήσει, εισαγάγετε τον 6ψήφιο κωδικό που εμφανίζεται στην οθόνη του ρομποτικού χλοοκοπτικού αφού επιλέξετε τη λειτουργία Αξεσουάρ > Automower Connect (απαιτείται ο κωδικός PIN του χλοοκοπτικού) > Αντιστοίχιση > Νέα αντιστοίχιση. Επίσης, εισαγάγετε το όνομα του χλοοκοπτικού στην εφαρμογή.

Ενεργοποιήστε το φράχτη

Για να μπορέσετε να χρησιμοποιήσετε το φράχτη, θα πρέπει να ρυθμίσετε το κεντρικό του σημείο (προέλευση) και την ευαισθησία του. Αυτό μπορεί να γίνει μόνο από το μενού του χλοοκοπτικού.

Τοποθετήστε το χλοοκοπτικό κεντρικά στην αυλή σας. Επιλέξτε Αξεσουάρ > Automower Connect (απαιτείται ο κωδικός PIN του ρομποτικού χλοοκοπτικού) > Φράχτης. Ενεργοποιήστε τη λειτουργία επιλέγοντας Ενεργοποίηση του φράχτη και πατήστε OK. Επιλέξτε Νέο κεντρικό σημείο για να ρυθμίσετε την προέλευση για το φράχτη. Μπορείτε να αλλάξετε την ευαισθησία του φράχτη ανάλογα με την αυλή σας. Μπορείτε να ρυθμίσετε την ευαισθησία στις τιμές χαμηλή, μεσαία ή υψηλή. Όσο υψηλότερη είναι η ευαισθησία, τόσο ευκολότερα ενεργοποιείται ο συναγερμός. Εάν η ειδοποίηση ενεργοποιείται πολύ εύκολα, όταν θα υπάρχει ψευδής ειδοποίηση στο εσωτερικό της αυλής, για παράδειγμα, θα πρέπει να επιλέξετε μια χαμηλότερη ρύθμιση για την ευαισθησία του φράχτη.

Όταν το ρομποτικό χλοοκοπτικό πρόκειται να αποθηκευτεί για μεγάλο χρονικό διάστημα, όπως κατά τη διάρκεια του χειμώνα, συνιστούμε να απενεργοποιείτε τον κύριο διακόπτη. Με ενεργοποιημένη τη λειτουργία φράχτη, θα χρειαστείτε τον κωδικό PIN για να απενεργοποιήσετε το ρομποτικό χλοοκοπτικό. Όταν ο κύριος διακόπτης έχει απενεργοποιηθεί, η λειτουργία Connect θα παραμείνει ενεργοποιημένη για ακόμα 12 ώρες. Στη συνέχεια, δεν θα είναι δυνατή η επικοινωνία με το ρομποτικό χλοοκοπτικό και η λειτουργία φράχτη δεν θα είναι ενεργή.

Εικονίδια κατάστασης στο ρομποτικό χλοοκοπτικό

Με το Automower® Connect ενεργοποιημένο, νέα εικονίδια θα εμφανίζονται στην οθόνη του ρομποτικού χλοοκοπτικού στο ρελαντί.



Οι γραμμές δείχνουν την ένταση σήματος GPRS που λαμβάνεται.



Ένα X δίπλα στις γραμμές, υποδεικνύει ένα πρόβλημα που έχει προκύψει σχετικά με τη σύνδεση με το διακομιστή Internet.



Το σύμβολο SIM υποδεικνύει ότι υπάρχει πρόβλημα με την κάρτα SIM ή με τη μονάδα. Βεβαιωθείτε ότι η κάρτα SIM υποστηρίζει την επικοινωνία δεδομένων 2G, ότι τα χρήματα στην κάρτα επαρκούν (ισχύει για τις προπληρωμένες κάρτες SIM) και ότι υπάρχει συμφωνία με τις ρυθμίσεις APN.

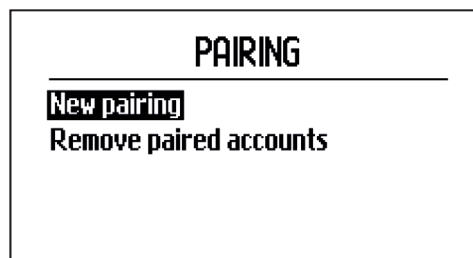

3012-1450

ΛΕΙΤΟΥΡΓΙΕΣ ΜΕΝΟΥ

Λειτουργίες της εφαρμογής Connect

Κύριο μενού

- **Κατάστ:** Εμφανίζει λεπτομερώς την κατάσταση του ρομποτικού χλοοκοπτικού και μπορείτε να στέλνετε εντολές στο ρομποτικό χλοοκοπτικό.
- **Φράχτης:** Ο δείκτης με το σπίτι στο χάρτη υποδεικνύει την αρχική θέση του ρομποτικού χλοοκοπτικού. Ένας κύκλος γύρω από το δείκτη με το σπίτι δείχνει την ακτίνα του φράχτη. Ο δεύτερος δείκτης στο χάρτη υποδεικνύει την πραγματική θέση του ρομποτικού χλοοκοπτικού. Μπορείτε να παρακολουθείτε την κίνηση του ρομποτικού χλοοκοπτικού με αυτή τη λειτουργία, π.χ. σε περίπτωση κλοπής. Κάντε κλικ στο δείκτη για να εμφανίσετε τις συντεταγμένες του ρομποτικού χλοοκοπτικού.
- **Ρύθμιση:** Εμφανίστε και αλλάξτε όλες τις διαθέσιμες ρυθμίσεις στο μενού του χλοοκοπτικού, με εξαίρεση τις Ρυθμίσεις ασφάλειας.

Τα ρομποτικά χλοοκοπτικά μου

Εμφανίζει την κατάσταση και σας επιτρέπει να διαχειρίζεστε όλα τα ρομποτικά χλοοκοπτικά που έχουν αντιστοιχιστεί στο λογαριασμό, καθώς και να προσθέσετε νέα.

Με συσκευή που δεν είναι smartphone (μόνο SMS)

Ρυθμίσεις SMS

Πρέπει να ενεργοποιηθεί η λειτουργία SMS από το μενού του χλοοκοπτικού πριν μπορέσει να χρησιμοποιηθεί. Επιλέξτε Αξεσουάρ > Automower Connect (απαιτείται ο κωδικός PIN του χλοοκοπτικού) > Επικοινωνία > SMS Ενεργοποιημένο. Οι αριθμοί τηλεφώνου στα κινητά που επιτρέπεται να επικοινωνούν μέσω SMS, θα πρέπει να καταχωρηθούν στη λίστα των αριθμών SMS. Οι αριθμοί πρέπει να εισαχθούν με τους κωδικούς χωρών, π. χ. (+)46701234567. Χρησιμοποιήστε τη λειτουργία SMS test για να επαληθεύσετε τον καθορισμένο αριθμό τηλεφώνου. Στη συνέχεια, ένα κείμενο θα αποσταλεί σε όλους τους αριθμούς τηλεφώνου στη λίστα. Η λίστα μπορεί να περιλαμβάνει έως και τρεις αριθμούς.

Εντολές μέσω SMS

Με τη λειτουργία SMS ενεργοποιημένη, θα σταλεί ένα SMS σε όλους τους τηλεφωνικούς αριθμούς στη λίστα, εάν το χλοοκοπτικό βρεθεί εκτός του φράχτη. Ορισμένες πληροφορίες μπορούν επίσης να ανακτηθούν από το ρομποτικό χλοοκοπτικό με την αποστολή ενός SMS σε αυτό. Ένα SMS με την εντολή "Λήψη πληροφοριών GPS" στο χλοοκοπτικό θα προσφέρει πληροφορίες σχετικά με τη θέση του, την προέλευση του φράχτη και την ακτίνα του καθώς και για την ένταση σήματος GPS. Λάβετε υπόψη ότι το τηλέφωνο του αποστολέα πρέπει να έχει καθοριστεί στο ρομποτικό χλοοκοπτικό. Μπορούν να σταλούν έως 10 SMS ανά μήνα από το χλοοκοπτικό.

ΛΕΙΤΟΥΡΓΙΕΣ ΜΕΝΟΥ

Προβολείς

Automower® 430X και Automower® 450X.

Οι ρυθμίσεις σχετικά με τους προβολείς γίνονται χρησιμοποιώντας αυτή τη λειτουργία. Οι προβολείς τοποθετούνται ως αξεσουάρ στο Automower® 430X.

Χρονοδιάγραμμα

Επιλέξτε το χρόνο ενεργοποίησης των προβολέων στο υπό-μενού Χρονοδιάγραμμα. Επιλέξτε μεταξύ Πάντα ΕΝΕΡΓΟ, Απόγευμα μόνο, Απόγευμα & νύχτα ή Πάντα ΑΝΕΝΕΡΓΟ.

Οι προβολείς ανάβουν/σβήνουν για τις διάφορες εναλλακτικές επιλογές προγράμματος στις εξής περιπτώσεις:

	Ενεργοποίηση	Απενεργοποίηση
Μόνο βράδυ	Κατά τη δύση του ήλιου	Τα μεσάνυχτα
Απόγευμα και βράδυ	Κατά τη δύση του ήλιου	Κατά την ανατολή του ήλιου

Αναβοσβήνει σε σφάλμα

Εάν ενεργοποιηθεί το στοιχείο Αναλαμπή σε σφάλμα, οι προβολείς θα αναβοσβήνουν εάν το ρομποτικό χλοοκοπτικό σταματήσει εξαιτίας σφάλματος.

Υπέρυθρες

Automower® 450X.

Η λειτουργία Υπέρηχοι διασφαλίζει ότι το χλοοκοπτικό μειώνει ταχύτητα πριν από τη σύγκρουση με ένα εμπόδιο. Αυτή η λειτουργία μπορεί να απενεργοποιηθεί, το οποίο σημαίνει ότι το χλοοκοπτικό θα λειτουργεί πάντα σε χαμηλή ταχύτητα.

Σπίτι χλοοκοπτικού

Οι ρυθμίσεις σχετικά με το σπίτι χλοοκοπτικού γίνονται χρησιμοποιώντας αυτή τη λειτουργία.

Αποφύγ. συγκρ. με το σπίτι

Αυτή η εναλλακτική επιλογή μειώνει τη φθορά στο χλοοκοπτικό και στο σπίτι, αλλά μπορεί να οδηγήσει σε περισσότερο ακούρευτο γρασίδι γύρω από τη βάση φόρτισης.

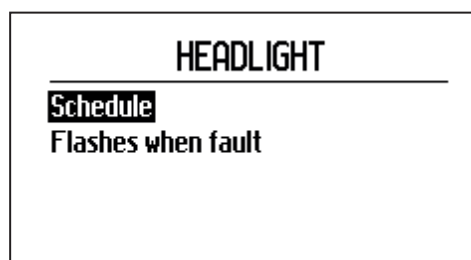

3012-1448

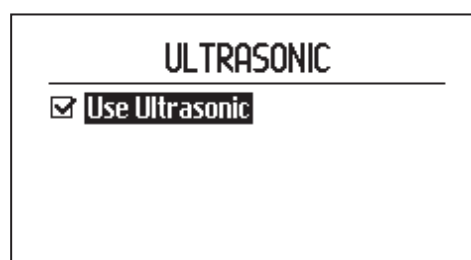

3012-1449

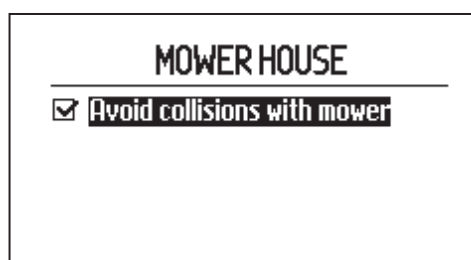

3012-1433

7 Παραδείγματα αυλών

- Προτεινόμενη εγκατάσταση και ρυθμίσεις

Η προσαρμογή των ρυθμίσεων του ρομποτικού χλοοκοπτικού και των θέσεων του καλωδίου οδήγησης ανάλογα με το σχήμα της αυλής διευκολύνει το ρομποτικό χλοοκοπτικό να φτάνει συχνά σε όλα τα μέρη της αυλής και, με τον τρόπο αυτό, να επιτυγχάνει τέλειο αποτέλεσμα χλοοκοπής.

Για κάθε διαφορετική αυλή μπορεί να απαιτούνται διαφορετικές ρυθμίσεις. Στις παρακάτω σελίδες αναφέρονται διάφορα παραδείγματα αυλών με προτάσεις εγκατάστασης και ρυθμίσεων.

Για πιο λεπτομερείς πληροφορίες σχετικά με τις διάφορες ρυθμίσεις, βλ. 6 *Λειτουργίες μενού στη σελίδα 41.*

Μπορείτε να βρείτε περισσότερη βοήθεια για την εγκατάσταση στη διεύθυνση www.automower.com.

ΣΗΜΑΝΤΙΚΗ ΠΛΗΡΟΦΟΡΙΑ

Η προεπιλεγμένη ρύθμιση για το ρομποτικό χλοοκοπτικό έχει επιλεγεί ώστε να λειτουργεί σε όσο το δυνατόν περισσότερες διαφορετικές αυλές. Οι ρυθμίσεις χρειάζονται προσαρμογή μόνο όταν υπάρχουν ειδικές συνθήκες εγκατάστασης.

Οι προτεινόμενες ρυθμίσεις χρονομέτρου στα παρακάτω παραδείγματα αυλής μπορούν να εφαρμοστούν στο Automower® 420. Ο χρόνος λειτουργίας των Automower® 430X και 450X μπορεί να μειωθεί καθώς έχουν υψηλή απόδοση. Ανατρέξτε στην ενότητα 6.3 Χρονόμετρο στη σελίδα 43 για ένα λεπτομερή υπολογισμό των χρόνων λειτουργίας για τα διάφορα μοντέλα.

ΠΑΡΑΔΕΙΓΜΑΤΑ ΑΥΛΩΝ

Προτεινόμενη εγκατάσταση και ρυθμίσεις	
Περιοχή	150 m ² . Ανοιχτή και επίπεδη περιοχή.
Χρονοδιακόπτης	08:00-12:00 Δευτέρα, Τετάρτη, Παρασκευή
Κάλυψη χλοοτάπητα	Εργοστασιακή ρύθμιση
Εύρεση βάσης φόρτισης	Εργοστασιακή ρύθμιση
Σχόλια	Ο χρονοδιακόπτης θα πρέπει να χρησιμοποιηθεί για να μην φαίνεται το γρασίδι πατημένο, εφόσον η περιοχή είναι σημαντικά μικρότερη από τη μέγιστη ικανότητα του ρομποτικού χλοοκοπτικού. Εφόσον η περιοχή είναι ανοικτή και έχει απλή διάταξη, δεν χρειάζεται καλώδιο οδήγησης σε αυτήν την εγκατάσταση.
Περιοχή	500 m ² . Ένας αριθμός από νησίδες και κλίση 35 %.
Χρονοδιακόπτης	08:00-16:00 Δευτέρα, Τρίτη, Πέμπτη, Παρασκευή, Σάββατο
Κάλυψη χλοοτάπητα	Εργοστασιακή ρύθμιση
Εύρεση βάσης φόρτισης	Εργοστασιακή ρύθμιση
Σχόλια	Τοποθετήστε το καλώδιο οδήγησης υπό γωνία πάνω στην επικλινή επιφάνεια.

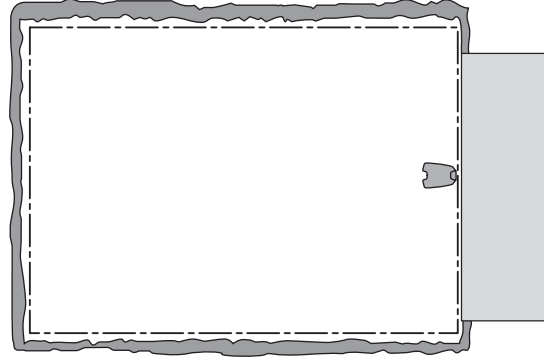

3023-032

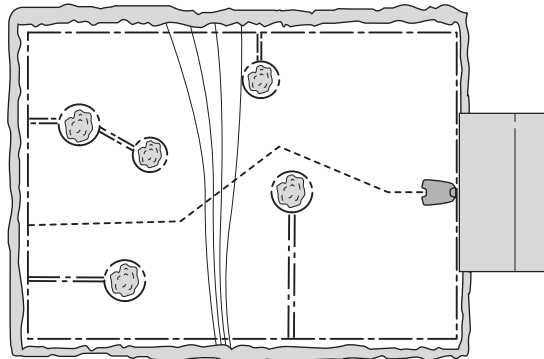

3023-023

ΠΑΡΑΔΕΙΓΜΑΤΑ ΑΥΛΩΝ

Περιοχή	800 m ² . Αυλή σχήματος L με τη βάση φόρτισης εγκατεστημένη στη στενή περιοχή. Περιέχει μερικές νησίδες.
Χρονοδιακόπτης	08:00–20:00 Δευτέρα, Τρίτη, Πέμπτη, Παρασκευή, Σάββατο
Κάλυψη χλοοτάπητα	Automower® 420: Οδηγός 1 Αναλογία 60% Automower® 430X και 450X: Εργοστασιακή ρύθμιση
Εύρεση βάσης φόρτισης	Εργοστασιακή ρύθμιση
Σχόλια	Η Αναλογία για τον Οδηγό 1 πρέπει να καθοριστεί ως τιμή που αντιστοιχεί στο μεγαλύτερο μέρος του χώρου εργασίας, καθώς το μεγαλύτερο μέρος του χώρου εργασίας είναι εύκολα προσβάσιμο από το ρομποτικό χλοοκοπτικό, το οποίο ακολουθεί το καλώδιο οδήγησης όταν φεύγει από τη βάση φόρτισης. Μπορεί να χρησιμοποιηθεί η εργοστασιακή ρύθμιση για τα Automower® 430X και 450X, καθώς η Πλοήγηση με βοήθεια GPS εκτελεί αυτόματα τις απαραίτητες ρυθμίσεις.
Περιοχή	1000 m ² . Αυλή σχήματος U που συνδέεται με στενό πέρασμα.
Χρονοδιακόπτης	08:00-22:00, Δευτέρα-Σάββατο
Κάλυψη χλοοτάπητα	Automower® 420: Οδηγός 1 Αναλογία 40% Automower® 430X και 450X: Εργοστασιακή ρύθμιση
Εύρεση βάσης φόρτισης	Εργοστασιακή ρύθμιση
Σχόλια	Το καλώδιο οδήγησης πρέπει να τοποθετηθεί κατά μήκος του στενού περάσματος, για να εξασφαλιστεί ότι το ρομποτικό χλοοκοπτικό θα μπορεί να εντοπίζει εύκολα την αριστερή πλευρά του χώρου εργασίας. Επιλέγεται η Αναλογία 40 %, καθώς η αριστερή πλευρά είναι σχεδόν το μισό της συνολικής περιοχής. Μπορεί να χρησιμοποιηθεί η εργοστασιακή ρύθμιση για τα Automower® 430X και 450X, καθώς η Πλοήγηση με βοήθεια GPS εκτελεί αυτόματα τις απαραίτητες ρυθμίσεις.

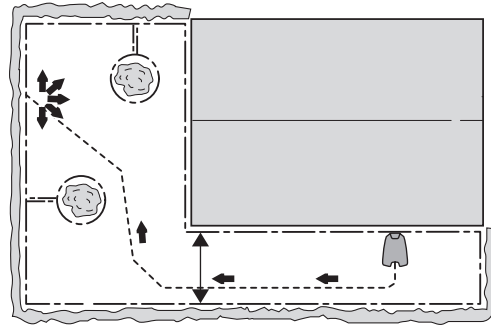

3023-024

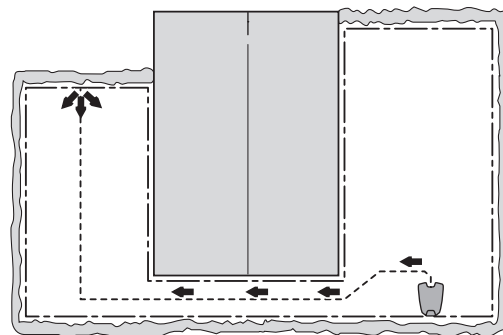

3023-025

ΠΑΡΑΔΕΙΓΜΑΤΑ ΑΥΛΩΝ

Περιοχή	800 m ² . Ασύμμετρη περιοχή εργασίας με στενό πέρασμα και έναν αριθμό από νησίδες.
Χρονοδιακόπτης	08:00-20:00 Δευτέρα, Τρίτη, Πέμπτη, Παρασκευή, Σάββατο
Κάλυψη χλοοτάπητα	Automower® 420: Περιοχή 1 Οδηγός 1 Αναλογία 30% Automower® 430X και 450X:
Εύρεση βάσης φόρτισης	Εργοστασιακή ρύθμιση
Σχόλια	Το καλώδιο οδήγησης πρέπει να τοποθετηθεί κατά μήκος του στενού περάσματος, για να εξασφαλιστεί ότι το ρομπωτικό χλοοκοπτικό θα μπορεί να εντοπίζει εύκολα τη βάση φόρτισης από τη δεξιά πλευρά του χώρου εργασίας. Καθώς η δεξιά περιοχή είναι μόνο ένα μικρό μέρος του χώρου εργασίας, μπορούν να χρησιμοποιηθούν οι εργοστασιακές ρυθμίσεις για την <i>Κάλυψη χλοοτάπητα</i> .
Περιοχή	800 m ² . Τρεις περιοχές που συνδέονται με δύο στενά περάσματα.
Χρονοδιακόπτης	08:00-20:00 Δευτέρα, Τρίτη, Πέμπτη, Παρασκευή, Σάββατο
Κάλυψη χλοοτάπητα	Automower® 420: Περιοχή 1 Οδηγός 1 Αναλογία 25% Περιοχή 2 Οδηγός 1 Αναλογία 25% Automower® 430X και 450X: Εργοστασιακή ρύθμιση
Εύρεση βάσης φόρτισης	Εργοστασιακή ρύθμιση
Σχόλια	Καθώς ο χώρος εργασίας περιέχει αρκετές περιοχές που συνδέονται με στενά περάσματα, πρέπει να χρησιμοποιηθεί η <i>Κάλυψη χλοοτάπητα</i> για τη δημιουργία αρκετών περιοχών, ώστε να επιτυγχάνεται ομοιόμορφο αποτέλεσμα χλοοκοπής σε ολόκληρο το χώρο εργασίας. Μπορεί να χρησιμοποιηθεί η εργοστασιακή ρύθμιση για τα Automower® 430X και 450X, καθώς η <i>Πλοήγηση με βοήθεια GPS</i> εκτελεί αυτόματα τις απαραίτητες ρυθμίσεις.

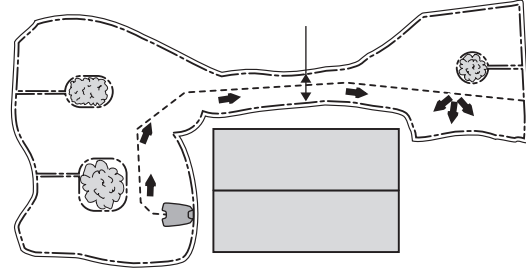

3023-026

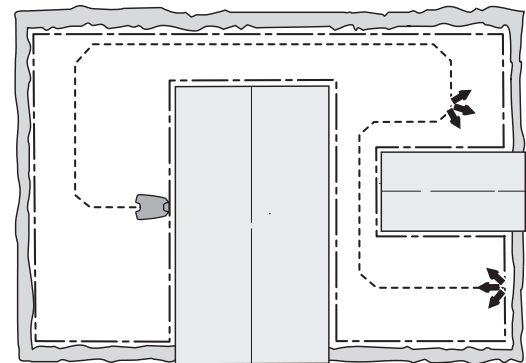

3023-027

ΠΑΡΑΔΕΙΓΜΑΤΑ ΑΥΛΩΝ

Περιοχή	<p>Σημείωση! Αυτό το παράδειγμα ισχύει για τα Automower® 430X και 450X.</p> <p>1000 m². Τρεις περιοχές από τις οποίες δύο μικρότερες περιοχές συνδέονται με τη μεγαλύτερη, κάθε μία με ένα στενό πέρασμα.</p>
Χρονοδιακόπτης	<p>08:00-22:00</p> <p>Δευτέρα-Σάββατο</p>
Κάλυψη χλοοτάπητα	Εργοστασιακή ρύθμιση
Εύρεση βάσης φόρτισης	Εργοστασιακή ρύθμιση
Σχόλια	Καθώς για την εγκατάσταση απαιτούνται 2 καλώδια οδήγησης, αυτός ο χώρος εργασίας δεν είναι κατάλληλος για το Automower® 420.
Περιοχή	500 m ² + 100 m ² σε δευτερεύουσα περιοχή.
Χρονοδιακόπτης	<p>08:00-16:00</p> <p>Δευτέρα, Τρίτη, Πέμπτη, Παρασκευή, Σάββατο</p>
Κάλυψη χλοοτάπητα	Εργοστασιακή ρύθμιση
Εύρεση βάσης φόρτισης	Εργοστασιακή ρύθμιση
Σχόλια	<p>Η χλοοκοπή στη δευτερεύουσα περιοχή γίνεται με χρήση της λειτουργίας <i>Δευτερ. περιοχή</i> την Τετάρτη και την Κυριακή.</p> <p>Εφόσον η περιοχή είναι ανοικτή και έχει απλή διάταξη, δεν χρειάζεται καλώδιο οδήγησης σε αυτήν την εγκατάσταση.</p>

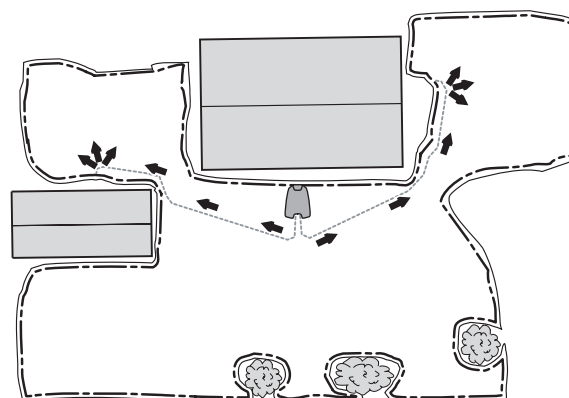

3023-046

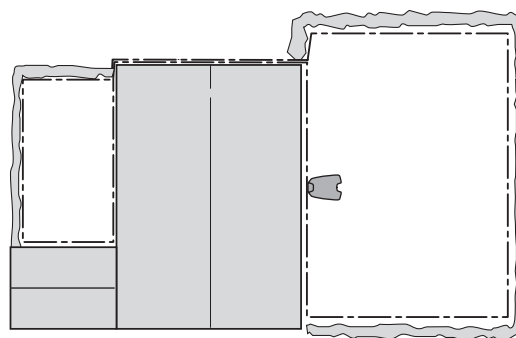

3023-033

8 Συντήρηση

Να ελέγχετε και να καθαρίζετε τακτικά το ρομποτικό χλοοκοπτικό και να αντικαθιστάτε τα φθαρμένα εξαρτήματα, εάν είναι απαραίτητο, για βελτιωμένη αξιοπιστία λειτουργίας και διασφάλιση μεγάλης ωφέλιμης χρονικής διάρκειας ζωής. Για περισσότερες πληροφορίες σχετικά με τον καθαρισμό, ανατρέξτε στην βλ. 8.4 *Καθαρισμός στη σελίδα 76.*

Όταν το ρομποτικό χλοοκοπτικό χρησιμοποιείται για πρώτη φορά, ο δίσκος λεπίδων και οι λεπίδες πρέπει να επιθεωρούνται μία φορά την εβδομάδα. Εάν ο βαθμός φθοράς μέσα σε αυτό το διάστημα είναι χαμηλός, το χρονικό διάστημα επιθεώρησης μπορεί να αυξηθεί.

Είναι σημαντικό ο δίσκος λεπίδων να περιστρέφεται εύκολα. Τα άκρα των λεπίδων δεν θα πρέπει να έχουν υποστεί ζημιά. Η ωφέλιμη χρονική διάρκεια ζωής των λεπίδων μεταβάλλεται σε μεγάλο βαθμό και εξαρτάται, για παράδειγμα, από:

- Το χρόνο λειτουργίας και το μέγεθος του χώρου εργασίας.
- Τον τύπο του γρασιδιού.
- Τον τύπο του εδάφους.
- Την παρουσία αντικειμένων, όπως κώνοι, πεσμένα δέντρα/καρποί, παιχνίδια, εργαλεία, πέτρες, ρίζες και παρόμοια στοιχεία.

Η κανονική ωφέλιμη χρονική διάρκεια ζωής είναι 2 έως 6 εβδομάδες όταν χρησιμοποιούνται σε περιοχές μεγαλύτερες από 1.500 m² σε μέγεθος και περισσότερο για μικρότερες περιοχές. Για να αντικαταστήσετε τις λεπίδες, ανατρέξτε στην ενότητα βλ. 8.7 *Λεπίδες στη σελίδα 78.*

ΣΗΜΑΝΤΙΚΗ ΠΛΗΡΟΦΟΡΙΑ

Η εργασία με στομωμένες λεπίδες παρέχει μη ικανοποιητικό αποτέλεσμα χλοοκοπής. Δεν διασφαλίζεται η καθαρή κοπή του γρασιδιού και απαιτείται περισσότερη ενέργεια, με αποτέλεσμα το ρομποτικό χλοοκοπτικό να μην εκτελεί χλοοκοπή σε τόσο μεγάλη περιοχή.

8.1 Αποθήκευση κατά τη χειμερινή περίοδο

Το ρομποτικό χλοοκοπτικό

Το ρομποτικό χλοοκοπτικό πρέπει να καθαρίζεται προσεκτικά πριν από την αποθήκευση κατά τη χειμερινή περίοδο, βλ. βλ. 8.4 Καθαρισμός στη σελίδα 76.

Για να διασφαλίζεται η λειτουργικότητα και η διάρκεια ζωής της μπαταρίας, είναι πολύ σημαντικό να φορτίζετε πλήρως το ρομποτικό χλοοκοπτικό προτού το αποθηκεύσετε για το χειμώνα. Τοποθετήστε το ρομποτικό χλοοκοπτικό στη βάση φόρτισης με το κάλυμμα ανοιχτό, μέχρι το εικονίδιο της μπαταρίας στην οθόνη να δείξει ότι η μπαταρία έχει φορτιστεί πλήρως. Στη συνέχεια, ρυθμίστε τον κύριο διακόπτη στη θέση 0.

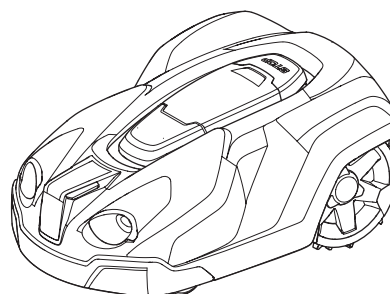

3012-1040

ΣΗΜΑΝΤΙΚΗ ΠΛΗΡΟΦΟΡΙΑ

Η μπαταρία πρέπει να φορτίζεται πλήρως πριν από τη χειμερινή αποθήκευση. Εάν η μπαταρία δεν είναι πλήρως φορτισμένη, μπορεί να υποστεί ζημιά και, σε ορισμένες περιπτώσεις, να αχρηστευτεί.

Ελέγξτε την κατάσταση των στοιχείων που φθείρονται, όπως είναι οι λεπίδες και τα ρουλεμάν στους εμπρόσθιους τροχούς. Επιδιορθώστε τα, αν χρειάζεται, για να διασφαλίσετε ότι το ρομποτικό χλοοκοπτικό είναι σε καλή κατάσταση πριν από την επόμενη σεζόν.

Το ρομποτικό χλοοκοπτικό πρέπει να αποθηκεύεται σε στεγνό και προστατευμένο από τον παγετό περιβάλλον. Διατίθεται ως αξεσουάρ ένα εξάρτημα επιτοίχιας ανάρτησης, το οποίο είναι ειδικά σχεδιασμένο για το ρομποτικό χλοοκοπτικό Automower® και τη βάση φόρτισης. Το εξάρτημα επιτοίχιας ανάρτησης είναι ιδανικό για την αποθήκευση κατά τη χειμερινή περίοδο. Επικοινωνήστε με τον τοπικό αντιπρόσωπο για περισσότερες πληροφορίες.

Βάση φόρτισης

Η βάση φόρτισης και το τροφοδοτικό πρέπει να φυλάσσονται σε εσωτερικό χώρο. Το καλώδιο οριοθέτησης και το καλώδιο οδήγησης μπορεί να μείνουν στο έδαφος. Οι άκρες των καλωδίων πρέπει να προστατεύονται από την υγρασία. Για το λόγο αυτό πρέπει, για παράδειγμα, να τις συνδέετε με γνήσιους συνδέσμους ή να τις τοποθετείτε σε ένα δοχείο με γράσο.

Εάν δεν είναι δυνατόν να αποθηκεύσετε τη βάση φόρτισης σε εσωτερικό χώρο, η βάση φόρτισης πρέπει να παραμείνει συνδεδεμένη στην παροχή ρεύματος, στο καλώδιο οριοθέτησης και στο καλώδιο οδήγησης ολόκληρο το χειμώνα.

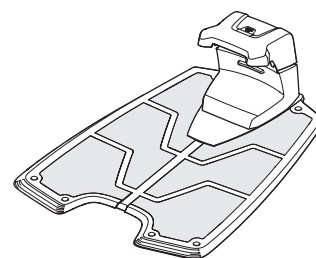

3012-1041

8.2 Χειμερινή συντήρηση

Δώστε το ρομποτικό χλοοκοπτικό σε έναν αντιπρόσωπο για συντήρηση πριν από την αποθήκευση κατά τη χειμερινή περίοδο. Η τακτική χειμερινή συντήρηση είναι ένας καλός τρόπος για να διατηρηθεί το ρομποτικό χλοοκοπτικό σε καλή κατάσταση για μεγάλο χρονικό διάστημα και για να δημιουργηθούν οι καλύτερες συνθήκες για τη νέα σεζόν χωρίς προβλήματα.

Η συντήρηση συνήθως περιλαμβάνει τα εξής:

- Σχολαστικό καθαρισμό του σώματος, του σασί, του δίσκου λεπίδων και όλων των υπόλοιπων κινούμενων εξαρτημάτων.
- Έλεγχο της λειτουργίας και των εξαρτημάτων του χλοοκοπτικού.
- Έλεγχο και, αν χρειάζεται, αντικατάσταση των στοιχείων που φθείρονται, όπως οι λεπίδες και τα ρουλεμάν.
- Έλεγχο της χωρητικότητας της μπαταρίας του χλοοκοπτικού και σύσταση για την αντικατάσταση της μπαταρίας, εάν χρειάζεται.

Αν χρειαστεί, ο αντιπρόσωπος μπορεί επίσης να ενημερώσει το ρομποτικό χλοοκοπτικό με τυχόν νέο λογισμικό, το οποίο περιλαμβάνει νέες δυνατότητες.

8.3 Μετά την αποθήκευση κατά τη χειμερινή περίοδο

Ελέγξτε εάν χρειάζεται καθαρισμός του ρομποτικού χλοοκοπτικού, των ελασμάτων επαφής και των ελασμάτων φόρτισης πριν από τη χρήση. Εάν οι επαφές φόρτισης φαίνονται καμένες ή επικαλυμμένες, καθαρίστε τις με ψιλό σμυριδόπανο. Βεβαιωθείτε ότι η ημερομηνία και η ώρα του χλοοκοπτικού είναι σωστή.

8.4 Καθαρισμός

Διατηρείτε το ρομποτικό χλοοκοπτικό καθαρό. Σε περίπτωση που κολλήσουν μεγάλες ποσότητες γρασιδιού κάτω από το ρομποτικό χλοοκοπτικό, δεν θα μπορεί να ανεβαίνει εύκολα σε κεκλιμένες επιφάνειες, δεν θα αποδίδει το ίδιο καλά και θα είναι περισσότερο εκτεθειμένο σε φθορές. Συνιστάται ο καθαρισμός να γίνεται με μαλακή βούρτσα.

ΣΗΜΑΝΤΙΚΗ ΠΛΗΡΟΦΟΡΙΑ

Μην χρησιμοποιείτε ποτέ πλυστική συσκευή υψηλής πίεσης ή ακόμα και τρεχούμενο νερό για να καθαρίσετε το ρομποτικό χλοοκοπτικό. Μην χρησιμοποιείτε ποτέ διαλύτες για τον καθαρισμό.

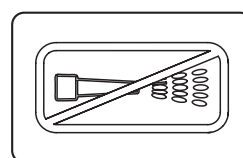

3018-062

ΣΥΝΤΗΡΗΣΗ

Σασί και δίσκος λεπίδων

1. Θέστε τον κύριο διακόπτη στη θέση 0.
2. Φορέστε προστατευτικά γάντια.
3. Ανασηκώστε το ρομπωτικό χλοοκοπτικό και γυρίστε το στο πλάι.
4. Καθαρίστε το δίσκο λεπίδων και το σασί χρησιμοποιώντας π.χ. μια βούρτσα για τα πιάτα.

Ελέγξτε ταυτόχρονα ότι η γλίστρα περιστρέφεται ελεύθερα σε σχέση με το δίσκο λεπίδων.

Εάν εισχωρήσουν μεγάλα κομμάτια γρασιδιού ή άλλα αντικείμενα, μπορεί να εμποδίσουν τη λειτουργία του δίσκου λεπίδων. Ακόμη και μια μικρή επιβράδυνση οδηγεί σε μεγαλύτερη κατανάλωση ενέργειας και μεγαλύτερο χρόνο χλοοκοπής και, στη χειρότερη περίπτωση, εμποδίζει το ρομπωτικό χλοοκοπτικό να εκτελέσει χλοοκοπή σε μεγάλο γρασίδι. Ο δίσκος λεπίδων πρέπει να αφαιρείται, για να καθαριστεί πιο σχολαστικά. Εάν είναι απαραίτητο, επικοινωνήστε με τον τοπικό αντιπρόσωπο

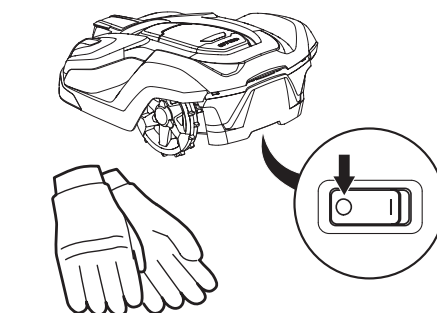

3012-1060

3012-272

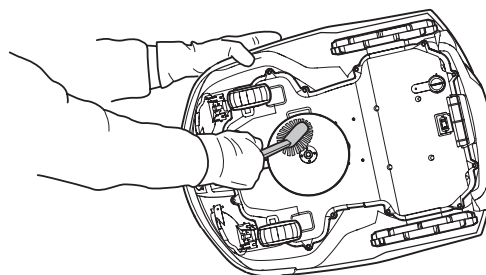

3012-1067

Σασί

Καθαρίστε την κάτω πλευρά του σασί. Βουρτσίστε ή σκουπίστε με νωπό πανί.

Τροχοί

Καθαρίστε την περιοχή γύρω από τους εμπρόσθιους και τους οπίσθιους τροχούς, καθώς και την ανάρτηση των εμπρόσθιων τροχών.

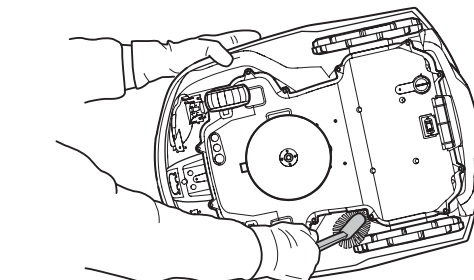

3012-1068

Σώμα

Χρησιμοποιήστε ένα νωπό, μαλακό σφουγγάρι ή πανί για τον καθαρισμό του σώματος. Εάν το σώμα είναι πολύ βρώμικο, μπορεί να χρειαστεί να χρησιμοποιήσετε διάλυμα σαπουνιού ή υγρό καθαρισμού.

Βάση φόρτισης

Καθαρίζετε τακτικά τη βάση φόρτισης από το γρασίδι, τα φύλλα, τα κλαδιά και άλλα αντικείμενα που μπορεί να εμποδίζουν τη σύνδεση του χλοοκοπτικού.

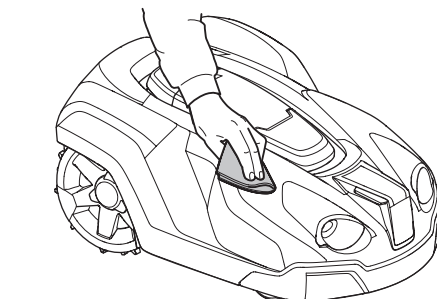

3012-1069

8.5 Μεταφορά και μετακίνηση

Πρέπει να ασφαλίσετε το μηχάνημα κατά τη μεταφορά. Είναι σημαντικό να παραμένει ακίνητο το ρομπωτικό χλοοκοπτικό κατά τη διάρκεια της μεταφοράς του, για παράδειγμα, μεταξύ δύο περιοχών με γρασίδι.

Οι συνοδευτικές μπαταρίες ιόντων λιθίου καλύπτονται από νομοθετικές απαιτήσεις περί επικίνδυνων εμπορευμάτων.

Οι ειδικές απαιτήσεις για τη συσκευασία και τη σήμανση πρέπει να τηρούνται για την εμπορική μεταφορά, για παράδειγμα, με τρίτα μέρη ή μεταφορικές εταιρείες.

Πρέπει να ζητείται η γνώμη ενός ειδικού σε θέματα επικίνδυνων εμπορευμάτων πριν από την προετοιμασία της μεταφοράς του προϊόντος. Πρέπει επίσης να τηρείται οποιοσδήποτε πιο λεπτομερής εθνικός κανονισμός.

Καλύψτε όλους τους ανοιχτούς συνδέσμους και συσκευάστε την μπαταρία με τρόπο ώστε να μην μπορεί να μετακινηθεί μέσα στη συσκευασία.

8.6 Σε περίπτωση καταιγίδας

1. Αν υπάρχει πιθανότητα καταιγίδας, αποσυνδέστε από τη βάση φόρτισης όλα τα καλώδια (τροφοδοσία ρεύματος, καλώδιο οριοθέτησης και καλώδιο οδήγησης), ώστε να περιοριστεί ο κίνδυνος ζημιάς στα ηλεκτρικά εξαρτήματα του ρομποτικού χλοοκοπτικού και της βάσης φόρτισης.
1. Βεβαιωθείτε ότι τα καλώδια είναι επισημασμένα με τους συνοδευτικούς δείκτες για διευκόλυνση της επανασύνδεσης. Οι συνδέσεις της βάσης φόρτισης επισημαίνονται με τις ενδείξεις AR, AL, G1, G2, G3.
2. Αποσυνδέστε όλα τα καλώδια.
3. Κλείστε το κάλυμμα της βάσης φόρτισης, ώστε οι συνδέσεις να προστατεύονται από τη βροχή.
4. Συνδέστε όλα τα καλώδια, εάν δεν υπάρχει πλέον κίνδυνος καταιγίδας. Προσέξτε να συνδέσετε κάθε καλώδιο στο σωστό σημείο.

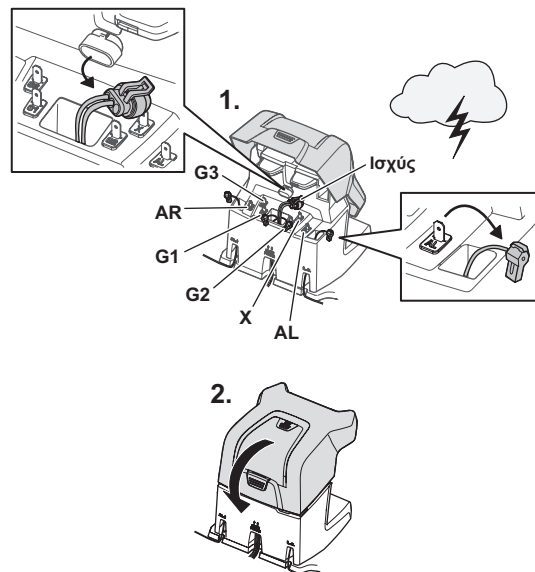

8.7 Λεπίδες



ΠΡΟΕΙΔΟΠΟΙΗΣΗ

Οι λεπίδες και οι βίδες πρέπει πάντα να αντικαθίστανται με γνήσια ανταλλακτικά. Εάν αντικαταστήσετε τις λεπίδες, αλλά όχι τις βίδες, είναι πιθανό να φθαρεί κάποια βίδα κατά τη χλοοκοπή και το κούρεμα. Οι λεπίδες μπορεί κατόπιν να εκσφενδονιστούν και να προκαλέσουν σοβαρό τραυματισμό.

Το ρομποτικό χλοοκοπτικό διαθέτει τρεις λεπίδες, οι οποίες είναι βιδωμένες στο δίσκο λεπίδων. Οι τρεις λεπίδες και οι βίδες πρέπει να αντικαθίστανται ταυτόχρονα, ώστε να επιτυγχάνεται ένα ισορροπημένο σύστημα χλοοκοπής.

Χρησιμοποιείτε μόνο λεπίδες εγκεκριμένες από τη Husqvarna. Επικοινωνήστε με τον τοπικό αντιπρόσωπο για περισσότερες πληροφορίες.

Για να αντικαταστήσετε τις λεπίδες:

1. Τοποθετήστε τον κεντρικό διακόπτη στη θέση 0.
2. Φορέστε προστατευτικά γάντια.
3. Αναποδογυρίστε το ρομποτικό χλοοκοπτικό.
4. Περιστρέψτε τη γλίστρα έτσι, ώστε οι οπές της να ευθυγραμμίζονται με τη βίδα της λεπίδας.
5. Αφαιρέστε τη βίδα. Χρησιμοποιήστε ένα απλό κατσαβίδι ή ένα σταυροκατσάβιδο.
6. Αφαιρέστε τη λεπίδα και τη βίδα.
7. Βιδώστε την καινούργια λεπίδα και την καινούργια βίδα. Ελέγξτε επίσης αν οι λεπίδες μπορούν να περιστρέφονται ελεύθερα.

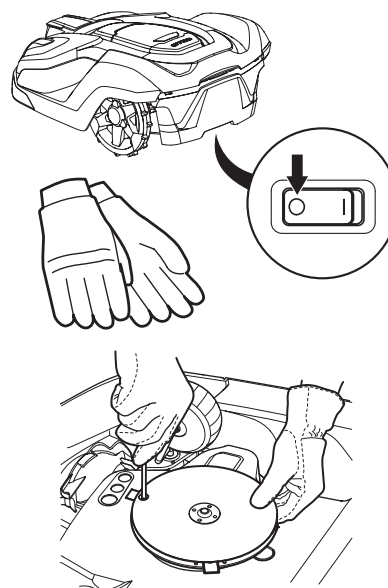

3012-1060

3012-272

3012-1207

8.8 Μπαταρία

Η μπαταρία δεν απαιτεί συντήρηση, αλλά έχει περιορισμένη διάρκεια ζωής από 2 έως 4 χρόνια.

Η ωφέλιμη χρονική διάρκεια ζωής της μπαταρίας εξαρτάται από τη διάρκεια της σεζόν και τον αριθμό των ωρών που χρησιμοποιείται το ρομποτικό χλοοκοπτικό κάθε ημέρα. Μια μεγάλης διάρκειας εποχή ή πολλές ώρες χρήσης την ημέρα σημαίνουν ότι η μπαταρία πρέπει να αντικαθίσταται πιο τακτικά.

Επικοινωνήστε με τον αντιπρόσωπο για την αντικατάσταση της μπαταρίας.

Φορτίζετε την μπαταρία μόνο στη συνοδευτική βάση φόρτισης. Χρησιμοποιείτε πάντα το γνήσιο τροφοδοτικό. Η λανθασμένη χρήση μπορεί να προκαλέσει ηλεκτροπληξία, υπερθέρμανση ή διαρροή διαβρωτικού υγρού από την μπαταρία. Σε περίπτωση διαρροής ηλεκτρολύτη, ξεπλύνετε με νερό/ουδετεροποιητή. Ζητήστε ιατρική βοήθεια εάν ο ηλεκτρολύτης έρθει σε επαφή με τα μάτια σας.

ΣΗΜΕΙΩΣΕΙΣ ΕΚΔΟΣΗΣ

Μην προσπαθήσετε να επαναφορτίσετε μη επαναφορτιζόμενες μπαταρίες.

9 Επίλυση προβλημάτων

Σε αυτό το κεφάλαιο, καταγράψαμε έναν αριθμό από μηνύματα που μπορεί να εμφανιστούν στην οθόνη αν υπάρχει δυσλειτουργία. Υπάρχει μία πρόταση σχετικά με την αιτία και τα βήματα που πρέπει να ακολουθήσετε για κάθε μήνυμα.

Σε αυτό το κεφάλαιο παρουσιάζονται επίσης ορισμένα συμπτώματα που μπορεί να σας καθοδηγήσουν, εάν το ρομπωτικό χλοοκοπτικό δεν λειτουργεί όπως αναμένεται.

Μπορείτε να βρείτε περισσότερες πληροφορίες για τα βήματα που πρέπει να ακολουθήσετε σε περίπτωση δυσλειτουργίας ή για τα πιθανά συμπτώματα, στη διεύθυνση www.automower.com.

9.1 Μηνύματα λαθών

Παρακάτω αναφέρονται διάφορα μηνύματα λαθών, τα οποία μπορεί να εμφανιστούν στην οθόνη του ρομπωτικού χλοοκοπτικού. Εάν εμφανίζεται συχνά το ίδιο μήνυμα, επικοινωνήστε με τον τοπικό αντιπρόσωπο.

Μήνυμα	Αιτία	Ενέργεια
<i>Μπλοκαρισμένο μοτέρ αριστερού τροχού</i>	Έχει τυλιχτεί γρασίδι ή άλλο αντικείμενο γύρω από τον κινητήριο τροχό.	Ελέγξτε τον κινητήριο τροχό και αφαιρέστε το γρασίδι ή το άλλο αντικείμενο.
<i>Μπλοκαρισμένο μοτέρ δεξιού τροχού</i>	Έχει τυλιχτεί γρασίδι ή άλλο αντικείμενο γύρω από τον κινητήριο τροχό.	
<i>Μπλοκαρισμένο μοτέρ λεπίδας</i>	Έχει τυλιχτεί γρασίδι ή άλλο αντικείμενο γύρω από το δίσκο λεπίδας.	Ελέγξτε το δίσκο λεπίδας και αφαιρέστε το γρασίδι ή άλλο αντικείμενο.
	Ο δίσκος λεπίδας βρίσκεται σε συγκέντρωση νερού.	Μετακινήστε το ρομπωτικό χλοοκοπτικό και, εάν είναι δυνατόν, εμποδίστε τη συλλογή νερού στο χώρο εργασίας.
<i>Μπλοκαρ. ύψος κοπής</i>	Γρασίδι ή άλλο αντικείμενο έχει τυλιχτεί γύρω από τη ρύθμιση ύψους κοπής ή μεταξύ του δίσκου λεπίδας και του σασί.	Ελέγξτε το δίσκο λεπίδας και τη φυσούνα γύρω από τη ρύθμιση ύψους κοπής και αφαιρέστε το γρασίδι ή άλλα αντικείμενα που μπορεί να έχουν κολλήσει.
<i>Χωρίς κυκλικό σήμα</i>	Το τροφοδοτικό δεν είναι συνδεδεμένο.	Ελέγξτε τη σύνδεση με την επιτοίχια πρίζα. Ελέγξτε μήπως έχει ενεργοποιηθεί ο αποζεύκτης σφάλματος προς τη γείωση.
	Το καλώδιο χαμηλής τάσης έχει υποστεί ζημιά ή δεν είναι συνδεδεμένο.	Βεβαιωθείτε ότι το καλώδιο χαμηλής τάσης δεν έχει υποστεί ζημιά. Βεβαιωθείτε επίσης ότι είναι σωστά συνδεδεμένο στη βάση φόρτισης και στο τροφοδοτικό.
	Το καλώδιο οριοθέτησης δεν είναι συνδεδεμένο στη βάση φόρτισης	Ελέγξτε ότι ο σύνδεσμος του καλωδίου οριοθέτησης έχει τοποθετηθεί σωστά στη βάση φόρτισης. Ανατρέξτε στην ενότητα 3.5 <i>Σύνδεση του καλωδίου οριοθέτησης στη σελίδα 27</i> .
	Καλώδιο οριοθέτησης κομμένο.	Αναζητήστε το φρένο βλ. 9.5 <i>Εύρεση κομμένων σημείων στο καλώδιο βρόχου στη σελίδα 87</i> . Αντικαταστήστε το τμήμα του βρόχου που έχει υποστεί ζημιά με καινούργιο καλώδιο αναζήτησης και κάντε την ένωση χρησιμοποιώντας ένα γνήσιο συζεύκτη.
	Έχει ενεργοποιηθεί η λειτουργία ECO και έγινε προσπάθεια εκκίνησης του ρομπωτικού χλοοκοπτικού έξω από τη βάση φόρτισης.	Τοποθετήστε το ρομπωτικό χλοοκοπτικό στη βάση φόρτισης, πατήστε το κουμπί START και κλείστε το κάλυμμα, βλ. 6.9 <i>Ρυθμίσεις στη σελίδα 61</i> .
	Το καλώδιο οριοθέτησης έχει διαστρωθεί με λάθος κατεύθυνση γύρω από μια νησίδα.	Βεβαιωθείτε ότι το καλώδιο οριοθέτησης έχει τοποθετηθεί σύμφωνα με τις οδηγίες, βλ. 3 <i>Εγκατάσταση στη σελίδα 16</i> .
	Η σύνδεση μεταξύ του ρομπωτικού χλοοκοπτικού και της βάσης φόρτισης απέτυχε.	Τοποθετήστε το ρομπωτικό χλοοκοπτικό στη βάση φόρτισης και δημιουργήστε ένα νέο κυκλικό σήμα, βλ. 6.5 <i>Ασφάλεια στη σελίδα 47</i> .
	Παρεμβολές από μεταλλικά αντικείμενα (φράχτες, χαλύβδινο οπλισμό) ή θαμμένα καλώδια σε κοντινή απόσταση.	Δοκιμάστε να μετακινήσετε το καλώδιο οριοθέτησης.

ΕΠΙΛΥΣΗ ΠΡΟΒΛΗΜΑΤΩΝ

Παγιδευμένο	Το ρομποτικό χλοοκοπτικό παγιδεύτηκε σε κάποιο αντικείμενο.	Απελευθερώστε το ρομποτικό χλοοκοπτικό και αποκαταστήστε την αιτία παγίδευσής του.
	Το ρομποτικό χλοοκοπτικό έχει κολλήσει πίσω από πολλά εμπόδια.	Ελέγξτε αν υπάρχουν εμπόδια που δυσκολεύουν το ρομποτικό χλοοκοπτικό να συνεχίσει να κινείται από τη θέση που βρίσκεται.
Εκτός περιοχής εργασ.	Οι συνδέσεις του καλωδίου οριοθέτησης στη βάση φόρτισης διασταυρώνονται.	Ελέγξτε αν το καλώδιο οριοθέτησης έχει συνδεθεί σωστά.
	Το καλώδιο οριοθέτησης είναι πολύ κοντά στο άκρο του χώρου εργασίας.	Βεβαιωθείτε ότι το καλώδιο οριοθέτησης έχει τοποθετηθεί σύμφωνα με τις οδηγίες, βλ. 3 <i>Εγκατάσταση στη σελίδα 16</i> .
	Ο χώρος εργασίας έχει πολύ έντονη κλίση κοντά στο βρόχο ορίου.	
	Το καλώδιο οριοθέτησης έχει διαστρωθεί με λάθος κατεύθυνση γύρω από μια νησίδα.	Δοκιμάστε να μετακινήσετε το καλώδιο οριοθέτησης.
	Παρεμβολές από μεταλλικά αντικείμενα (φράχτες, χαλύβδινο σπλισμό) ή θαμμένα καλώδια σε κοντινή απόσταση.	
Το ρομποτικό χλοοκοπτικό δυσκολεύεται να διακρίνει το σήμα από μια κοντινή εγκατάσταση.	Τοποθετήστε το ρομποτικό χλοοκοπτικό στη βάση φόρτισης και δημιουργήστε ένα νέο κυκλικό σήμα, βλ. 6.5 <i>Ασφάλεια στη σελίδα 47</i> .	
Λάθος κωδικός PIN	Καταχωρήθηκε λάθος κωδικός PIN. Επιτρέπονται πέντε προσπάθειες. Στη συνέχεια, το πληκτρολόγιο κλειδώνει για πέντε λεπτά.	Εισαγάγετε το σωστό κωδικό PIN. Αν ξεχάσετε τον κωδικό PIN, επικοινωνήστε με τον αντιπρόσωπο.
Ολίσθηση	Το ρομποτικό χλοοκοπτικό παγιδεύτηκε σε κάποιο αντικείμενο.	Ελευθερώστε το ρομποτικό χλοοκοπτικό και διορθώστε την αιτία για την οποία σταμάτησε να κινείται. Εάν η αιτία είναι το υγρό γρασίδι, περιμένετε να στεγνώσει προτού χρησιμοποιήσετε το ρομποτικό χλοοκοπτικό.
	Η περιοχή εργασίας περιλαμβάνει μία επιφάνεια με μεγάλη κλίση.	Η μέγιστη εγγυημένη κλίση είναι 45%. Οι πιο απότομες επικλινείς επιφάνειες πρέπει να απομονώνονται. <i>Ανατρέξτε στη σελίδα 20</i> .
	Το καλώδιο οδήγησης δεν έχει τοποθετηθεί υπό γωνία στην επικλινή επιφάνεια.	Εάν γίνει διάστρωση του καλωδίου οδήγησης σε επικλινή επιφάνεια, το καλώδιο πρέπει να τοποθετηθεί υπό γωνία κατά μήκος της επιφάνειας. <i>Ανατρέξτε στην ενότητα 3.6 Εγκατάσταση του καλωδίου οδήγησης στη σελίδα 28</i> .
Υπερφόρτωση μοτέρ δεξιού τροχού	Το ρομποτικό χλοοκοπτικό παγιδεύτηκε σε κάποιο αντικείμενο.	Ελευθερώστε το ρομποτικό χλοοκοπτικό και διορθώστε την αιτία για την οποία σταμάτησε να κινείται. Εάν η αιτία είναι το υγρό γρασίδι, περιμένετε να στεγνώσει προτού χρησιμοποιήσετε το ρομποτικό χλοοκοπτικό.
Υπερφόρτωση μοτέρ αριστερού τροχού		
Βάση φόρτισης μπλοκαρισμένη	Η επαφή μεταξύ των επαφών φόρτισης μπορεί να είναι κακή και το ρομποτικό χλοοκοπτικό έχει τελέσει έναν αριθμό προσπαθειών φόρτισης.	Τοποθετήστε το ρομποτικό χλοοκοπτικό στη βάση φόρτισης και ελέγξτε ότι οι επαφές φόρτισης έρχονται σωστά σε επαφή.
	Ένα αντικείμενο εμποδίζει το ρομποτικό χλοοκοπτικό.	
Κολλημένο στην βάση φόρτισης	Υπάρχει ένα αντικείμενο στη διαδρομή του ρομποτικού χλοοκοπτικού που αποτρέπει την απομάκρυνσή του από τη βάση φόρτισης.	Απομακρύνετε το αντικείμενο.
Αναποδογυρισμένο	Το ρομποτικό χλοοκοπτικό έχει πάρα πολύ μεγάλη κλίση ή έχει ανατραπεί.	Γυρίστε το ρομποτικό χλοοκοπτικό στη σωστή θέση.
Χρειάζεται χειροκίνητη φόρτιση	Το ρομποτικό χλοοκοπτικό έχει τεθεί στον τρόπο λειτουργίας <i>Δευτερ. περιοχή</i> .	Τοποθετήστε το ρομποτικό χλοοκοπτικό στη βάση φόρτισης. Αυτή η συμπεριφορά είναι φυσιολογική και δεν απαιτείται κάποια ενέργεια.

ΕΠΙΛΥΣΗ ΠΡΟΒΛΗΜΑΤΩΝ

<i>Επόμενη εκκίνηση ωω:λλ</i>	Η ρύθμιση του χρονοδιακόπτη εμποδίζει τη λειτουργία του ρομποτικού χλοοκοπτικού.	Αλλάξτε τις ρυθμίσεις του χρονομέτρου, βλ. 6.3 <i>Χρονόμετρο στη σελίδα 43.</i>
	Το ρολόι του ρομποτικού χλοοκοπτικού είναι λανθασμένο.	<i>Ρυθμίστε την ώρα. Ανατρέξτε στην ενότητα "Ωρα και ημερομηνία" στη σελίδα 63.</i>
<i>Αδεια μπαταρία</i>	Το ρομποτικό χλοοκοπτικό δεν μπορεί να εντοπίσει τη βάση φόρτισης.	Το καλώδιο οδήγησης έχει κοπεί ή δεν είναι συνδεδεμένο. Η μπαταρία έχει αδειάσει. Η κεραία του σταθμού φόρτισης είναι ελαττωματική.
<i>Ανύψωση</i>	Έχει ενεργοποιηθεί ο αισθητήρας ανύψωσης καθώς το χλοοκοπτικό έχει παγιδευτεί.	Απελευθερώστε το χλοοκοπτικό
<i>Πρόβλημα αισθητήρα σύγκρουσης, εμπρός/πίσω</i>	Το σώμα δεν μπορεί να κινηθεί ελεύθερα γύρω από το σασί.	Βεβαιωθείτε ότι το σώμα δεν μπορεί να κινηθεί ελεύθερα γύρω από το σασί. Εάν το πρόβλημα παραμένει, το μήνυμα πρέπει να αποκατασταθεί από εξουσιοδοτημένο τεχνικό συντήρησης.
<i>Wheel motor problem, right/left</i>	Έχει τυλιχτεί γρασίδι ή άλλο αντικείμενο γύρω από τον κινητήριο τροχό.	Καθαρίστε τους τροχούς και τις γύρω περιοχές.
<i>Ειδοποίηση! Mower shut down (Τερματισμός λειτουργίας χλοοκοπτικού)</i>	Ενεργοποιήθηκε η ειδοποίηση καθώς τερματίστηκε η λειτουργία του χλοοκοπτικού.	Προσαρμόστε το επίπεδο ασφάλειας του χλοοκοπτικού στο μενού "Ασφάλεια".
<i>Ειδοποίηση! Χλοοκοπτικό σταματημένο</i>	Ενεργοποιήθηκε η ειδοποίηση καθώς το χλοοκοπτικό σταμάτησε.	
<i>Ειδοποίηση! Ανυψωμένο χλοοκοπτ.</i>	Ενεργοποιήθηκε η ειδοποίηση καθώς το χλοοκοπτικό ανυψώθηκε.	
<i>Ειδοποίηση! Το χλοοκ. έχει κλίση</i>	Ενεργοποιήθηκε η ειδοποίηση καθώς το χλοοκοπτικό έγερσε.	
<i>Ειδοποίηση! Mower outside Geofence (Χλοοκοπτικό εκτός φράχτη)</i>	Ενεργοποιήθηκε η ειδοποίηση καθώς το χλοοκοπτικό μετακινήθηκε εκτός της περιοχής με φράχτη.	
<i>Πρόβλημα ηλεκτρονικών</i>	Υπάρχει προσωρινό πρόβλημα που σχετίζεται με τα ηλεκτρονικά μέρη ή το λογισμικό του χλοοκοπτικού.	
<i>Πρόβλ. εμπρόςθ./πίσω αισθητήρα κυκλ. σήματος</i>		
<i>Πρόβλημα στο σύστ. φόρτ.</i>		
<i>Πρόβλημα αισθητήρα ανύψωσης</i>		
<i>Προσωρινό πρόβλημα</i>		
<i>Προσωρ. πρόβλ. μπατ.</i>	Υπάρχει προσωρινό πρόβλημα που σχετίζεται με την μπαταρία ή το λογισμικό του χλοοκοπτικού.	Επανεκκινήστε το χλοοκοπτικό. Αποσυνδέστε και επανασυνδέστε την μπαταρία. Εάν το πρόβλημα παραμένει, το μήνυμα πρέπει να αποκατασταθεί από εξουσιοδοτημένο τεχνικό συντήρησης.
<i>Πρόβλημα μπαταρίας</i>		
<i>Πολύ υψηλή ένταση ρεύματος φόρτισης</i>	Λανθασμένο ή ελαττωματικό τροφοδοτικό.	Επανεκκινήστε το χλοοκοπτικό. Εάν το πρόβλημα παραμένει, το μήνυμα πρέπει να αποκατασταθεί από εξουσιοδοτημένο τεχνικό συντήρησης.

ΕΠΙΛΥΣΗ ΠΡΟΒΛΗΜΑΤΩΝ

9.2 Μηνύματα πληροφοριών

Παρακάτω αναφέρονται διάφορα μηνύματα λαθών, τα οποία μπορεί να εμφανιστούν στην οθόνη της του ρομποτικού χλοοκοπτικού. Εάν εμφανίζεται συχνά το ίδιο μήνυμα, συνιστάται να επικοινωνήσετε με τον αντιπρόσωπο. Βεβαιωθείτε ότι η εγκατάσταση πραγματοποιήθηκε σύμφωνα με τις οδηγίες που περιλαμβάνονται στο εγχειρίδιο χρήσης. Στη συνέχεια, επικοινωνήστε με τον τοπικό αντιπρόσωπο.

Μήνυμα	Αιτία	Ενέργεια
Χαμηλή μπαταρία	Το ρομποτικό χλοοκοπτικό δεν μπορεί να εντοπίσει τη βάση φόρτισης.	Βεβαιωθείτε ότι η βάση φόρτισης και το καλώδιο οδήγησης έχουν εγκατασταθεί σύμφωνα με τις οδηγίες, βλ. 3 <i>Εγκατάσταση στη σελίδα 16</i> .
	Το καλώδιο οδήγησης έχει κοπεί ή δεν είναι συνδεδεμένο.	Εντοπίστε που είναι η ζημιά και διορθώστε τη.
	Η μπαταρία έχει αδειάσει.	Επικοινωνήστε με τον τοπικό αντιπρόσωπο για έλεγχο ή πιθανή αντικατάσταση της μπαταρίας.
	Η κεραία της βάσης φόρτισης είναι ελαττωματική.	Ελέγξτε αν η ενδεικτική λυχνία στη βάση φόρτισης είναι κόκκινη και αναβοσβήνει. <i>Ανατρέξτε στην ενότητα 9.3 Ενδεικτική λυχνία στη βάση φόρτισης στη σελίδα 84</i> .
Επαναφορά ρυθμίσεων	Επιβεβαίωση ότι έχει πραγματοποιηθεί <i>Επαναφορά ρυθμ. χρήση</i> .	Αυτό είναι φυσιολογικό. Δεν απαιτείται καμία ενέργεια.
Περ. εύρος ύψους κοπής	Η μέγιστη και ελάχιστη θέση της ρύθμισης του ύψους κοπής είναι περιορισμένη.	Βεβαιωθείτε ότι δεν υπάρχει γρασίδι ή άλλα αντικείμενα που εμποδίζουν το δίσκο λεπίδας να κινηθεί προς τα πάνω ή προς τα κάτω.
		Πραγματοποιήστε βαθμονόμηση του ύψους κοπής μέσω του μενού <i>Ρυθμίσεις > Ύψος κοπής</i> .
		Εάν εμφανίζεται συχνά αυτό το μήνυμα, επικοινωνήστε με τον τοπικό αντιπρόσωπο.
Μη αναμ. ρύθ. ύψους κοπ.	Η ρύθμιση του ύψους κοπής έχει τροποποιηθεί χωρίς αίτημα από το ρομποτικό χλοοκοπτικό.	Πραγματοποιήστε βαθμονόμηση του ύψους κοπής μέσω του μενού <i>Ρυθμίσεις > Ύψος κοπής</i> .
		Εάν εμφανίζεται συχνά αυτό το μήνυμα, επικοινωνήστε με τον τοπικό αντιπρόσωπο.
Δε βρέθηκε ο οδηγός 1 Δε βρέθηκε ο οδηγός 2 Δε βρέθηκε ο οδηγός 3	Το καλώδιο οδήγησης δεν έχει συνδεθεί με τη βάση φόρτισης	Βεβαιωθείτε ότι ο σύνδεσμος καλωδίου οδήγησης είναι σωστά συνδεδεμένος με τη βάση φόρτισης, βλ. 3.6 <i>Εγκατάσταση του καλωδίου οδήγησης στη σελίδα 28</i> .
	Διακοπή στο καλώδιο οδήγησης	Εντοπίστε που είναι η ζημιά. Αντικαταστήστε το τμήμα του καλωδίου οδήγησης που έχει υποστεί ζημιά με καινούργιο καλώδιο βρόχου και πραγματοποιήστε την ένωση με ένα γνήσιο σύνδεσμο.
	Το καλώδιο οδήγησης δεν έχει συνδεθεί με το βρόχο ορίου.	Βεβαιωθείτε ότι το καλώδιο οδήγησης είναι σωστά συνδεδεμένο με το καλώδιο οριοθέτησης, βλ. 3.6 <i>Εγκατάσταση του καλωδίου οδήγησης στη σελίδα 28</i> . Κάντε ένωση με το γνήσιο σύνδεσμο.
Πρόβλ. πλοήγησης GPS	Δεν ισχύει για το Automower® 420. Πρόβλημα με τον εξοπλισμό με πλοήγηση με βοήθεια GPS.	Εάν εμφανίζεται συχνά αυτό το μήνυμα, επικοινωνήστε με τον τοπικό αντιπρόσωπο.
Ασθενές σήμα GPS	Δεν ισχύει για το Automower® 420. Το σήμα GPS είναι ασθενές για τον τρέχοντα χώρο εργασίας. Δεν μπορεί να χρησιμοποιηθεί η πλοήγηση με βοήθεια GPS.	Εάν το μήνυμα εμφανίζεται συχνά, απενεργοποιήστε την πλοήγηση με βοήθεια GPS και χρησιμοποιήστε τις μη αυτόματες ρυθμίσεις για την Κάλυψη χλοοτάπητα, βλ. <i>Εγκατάσταση στη σελίδα 78</i> .
Αστοχία βαθμ. οδηγού	Το ρομποτικό χλοοκοπτικό δεν κατάφερε να βαθμονομήσει το καλώδιο οδήγησης.	Βεβαιωθείτε ότι τα καλώδια οδήγησης έχουν εγκατασταθεί σύμφωνα με τις οδηγίες, βλ. 3.6 <i>Εγκατάσταση του καλωδίου οδήγησης στη σελίδα 28</i> .
Επετεύχθη βαθμ. οδηγ.	Το ρομποτικό χλοοκοπτικό βαθμονόμησε το καλώδιο οδήγησης.	Δεν απαιτείται καμία ενέργεια

ΕΠΙΛΥΣΗ ΠΡΟΒΛΗΜΑΤΩΝ

Μήνυμα	Αιτία	Ενέργεια
Δυσκολία στην εύρεση της αρχικής θέσης	Το ρομποτικό χλοοκοπτικό έχει ακολουθήσει αρκετές φορές το καλώδιο οδήγησης, αλλά δεν έχει εντοπίσει τη βάση φόρτισης.	Η εγκατάσταση δεν ολοκληρώθηκε σωστά.
		Λανθασμένη ρύθμιση του πλάτους διαδρόμου στο καλώδιο οριοθέτησης.
		Το χλοοκοπτικό εκκινήθηκε σε μια δευτερεύουσα περιοχή με ρύθμιση κύριας περιοχής.
Προσωρινό πρόβλημα με το διακομιστή.	Δοκιμάστε ξανά.	Εάν τα προβλήματα παραμένουν, επικοινωνήστε με τον τοπικό αντιπρόσωπο.
Προβλήματα σύνδεσης	Υπάρχει πρόβλημα με τη μονάδα Automower® Connect	Επανεκκινήστε το χλοοκοπτικό. Εάν το πρόβλημα παραμένει, απαιτείται ενέργεια από εξουσιοδοτημένο τεχνικό συντήρησης.
Επαναφορά ρυθμίσεων σύνδεσης	Έγινε επαναφορά των ρυθμίσεων ασύρματης συνδεσιμότητας λόγω σφάλματος.	Ελέγξτε και αλλάξτε τις ρυθμίσεις, εάν είναι απαραίτητο.
Ασθενές σήμα	Ασθενές σήμα GPRS για τη μονάδα Automower® Connect	Βεβαιωθείτε ότι το χλοοκοπτικό δεν είναι αναποδογυρισμένο. Εάν το πρόβλημα παραμένει, απαιτείται ενέργεια από εξουσιοδοτημένο τεχνικό συντήρησης.
Η κάρτα SIM θέλει PIN	Η κάρτα SIM πρέπει να είναι ξεκλειδωμένη.	Βεβαιωθείτε ότι έχει εισαχθεί ο σωστός κωδικός PIN της κάρτας SIM στο μενού του χλοοκοπτικού (Δίκτυο > Κάρτα SIM). Εάν τα προβλήματα παραμένουν, επικοινωνήστε με τον τοπικό αντιπρόσωπο.
SIM card locked (Η κάρτα SIM είναι κλειδωμένη)	Η κάρτα SIM πρέπει να αντικατασταθεί.	Επικοινωνήστε με τον τοπικό αντιπρόσωπο.
SIM card not found (Δεν βρέθηκε κάρτα SIM)	Για το Automower® Connect απαιτείται η τοποθέτηση μιας κάρτας SIM στο χλοοκοπτικό.	Επικοινωνήστε με τον τοπικό αντιπρόσωπο για περισσότερες πληροφορίες.
Geofence problem (Πρόβλημα φράχτη)	Ο φράχτης δεν λειτουργεί λόγω κακής (ή μηδενικής) επικοινωνίας με το σύστημα GPS.	Επικοινωνήστε με τον τοπικό αντιπρόσωπο.
Μπορεί να μη σταλεί SMS	Κακή κάλυψη GSM Συμπληρώθηκε ο μέγ. αριθμός SMS. Είναι δυνατή η αποστολή έως και 10 SMS/μήνα στο χλοοκοπτικό. Δεν υπάρχουν χρήματα στην κάρτα SIM.	Εάν τα προβλήματα παραμένουν, επικοινωνήστε με τον τοπικό αντιπρόσωπο.

9.3 Ενδεικτική λυχνία στη βάση φόρτισης

Για μία πλήρως λειτουργική εγκατάσταση, η ενδεικτική λυχνία στη βάση φόρτισης πρέπει να παραμένει συνεχώς αναμμένη με πράσινο χρώμα. Αν εμφανιστεί κάτι άλλο, ακολουθήστε τον παρακάτω οδηγό αντιμετώπισης προβλημάτων.

Μπορείτε να βρείτε περισσότερη βοήθεια για την αντιμετώπιση προβλημάτων στη διεύθυνση www.automower.com. Αν εξακολουθείτε να χρειάζεστε βοήθεια σχετικά με την αντιμετώπιση προβλημάτων, επικοινωνήστε με τον τοπικό αντιπρόσωπο.

Φως	Αιτία	Ενέργεια
Σταθερό πράσινο φως	Καλά σήματα	Δεν απαιτείται καμία ενέργεια
Πράσινο φως που αναβοσβήνει	Τα σήματα είναι εντάξει και είναι ενεργοποιημένη η λειτουργία ECO.	Δεν απαιτείται καμία ενέργεια. Για περισσότερες πληροφορίες σχετικά με τη λειτουργία ECO, βλ. 6.9 Ρυθμίσεις στη σελίδα 61.
Αναβοσβήνει με μπλε χρώμα	Ο βρόχος ορίου δεν είναι συνδεδεμένος με τη βάση φόρτισης	Ελέγξτε ότι ο σύνδεσμος του καλωδίου οριοθέτησης έχει τοποθετηθεί σωστά στη βάση φόρτισης. Ανατρέξτε στην ενότητα 3.5 Σύνδεση του καλωδίου οριοθέτησης στη σελίδα 27.
	Διακοπή στο βρόχο ορίου	Εντοπίστε που είναι η ζημιά. Αντικαταστήστε το τμήμα του βρόχου που έχει υποστεί ζημιά με καινούργιο καλώδιο βρόχου και κάντε την ένωση χρησιμοποιώντας ένα γνήσιο σύνδεσμο.
Κόκκινο φως που αναβοσβήνει	Διακοπή στην κεραία του σταθμού φόρτισης	Επικοινωνήστε με τον τοπικό αντιπρόσωπο.

ΕΠΙΛΥΣΗ ΠΡΟΒΛΗΜΑΤΩΝ

Σταθερό μπλε φως	Ασθενές σήμα, διότι το καλώδιο οριοθέτησης είναι πολύ μακρύ. Το μέγιστο μήκος είναι 800 μέτρα.	Δεν χρειάζεται καμία ενέργεια εάν το ρομποτικό χλοοκοπτικό λειτουργεί με τον αναμενόμενο τρόπο. Κοντύνετε το καλώδιο οριοθέτησης μειώνοντας το χώρο εργασίας ή αντικαθιστώντας νησίδες με εμπόδια με τα οποία μπορεί να συγκρουστεί το ρομποτικό χλοοκοπτικό.
Σταθερό κόκκινο φως	Ελαττωματική ηλεκτρονική πλακέτα στη βάση φόρτισης	Επικοινωνήστε με τον τοπικό αντιπρόσωπο.

9.4 Σύμπτωμα

Εάν το ρομποτικό χλοοκοπτικό δεν λειτουργεί με τον αναμενόμενο τρόπο, ακολουθήστε τον παρακάτω οδηγό αντιμετώπισης προβλημάτων.

Στη διεύθυνση www.automower.com μπορείτε να βρείτε μια ενότητα FAQ (Συχνές ερωτήσεις), η οποία παρέχει πιο λεπτομερείς απαντήσεις σε διάφορες τυπικές ερωτήσεις. Αν εξακολουθείτε να μην μπορείτε να βρείτε το λόγο της βλάβης, επικοινωνήστε με τον τοπικό αντιπρόσωπο.

Σύμπτωμα	Αιτία	Ενέργεια
Το ρομποτικό χλοοκοπτικό δυσκολεύεται να συνδεθεί με τη βάση φόρτισης	Η βάση φόρτισης βρίσκεται σε επικλινή επιφάνεια	Τοποθετήστε τη βάση φόρτισης σε μια εντελώς επίπεδη επιφάνεια. <i>Ανατρέξτε στην ενότητα 3.2 Εγκατάσταση της βάσης φόρτισης στη σελίδα 17.</i>
	Το καλώδιο οριοθέτησης δεν έχει τοποθετηθεί σωστά κοντά στη βάση φόρτισης.	Βεβαιωθείτε ότι η βάση φόρτισης έχει εγκατασταθεί σύμφωνα με τις οδηγίες, βλ. 3.2 <i>Εγκατάσταση της βάσης φόρτισης στη σελίδα 17.</i>
Ανομοιόμορφα αποτελέσματα κοπής	Το ρομποτικό χλοοκοπτικό λειτουργεί πολύ λίγες ώρες κάθε ημέρα.	Αυξήστε τις ώρες λειτουργίας, βλ. 6.3 <i>Χρονόμετρο στη σελίδα 43.</i> Ο χρονοδιακόπτης καιρού ανιχνεύει ότι το γρασίδι έχει κοπεί περισσότερο από όσο έχει κοπεί πραγματικά. Αυξήστε το επίπεδο έντασης του χρονοδιακόπτη καιρού. Τερματίστε τη λειτουργία του χρονοδιακόπτη καιρού, εάν αυτό δεν βοηθήσει.
	Το σχήμα του χώρου εργασίας απαιτεί χειροκίνητες ρυθμίσεις, ώστε το ρομποτικό χλοοκοπτικό να μπορεί να μεταβαίνει σε όλες τις απομακρυσμένες περιοχές.	Χρησιμοποιήστε επίσης την επιλογή <i>Κάλυψη χλοοτάπητα > Περισσ.</i> για την καθοδήγηση του ρομποτικού χλοοκοπτικού προς μία ή περισσότερες απομακρυσμένες περιοχές, βλ. <i>Εγκατάσταση στη σελίδα 79.</i>
	Πολύ μεγάλος χώρος εργασίας.	Δοκιμάστε να περιορίσετε το χώρο εργασίας ή να επεκτείνετε το χρόνο λειτουργίας, βλ. 6.3 <i>Χρονόμετρο στη σελίδα 43.</i>
	Αμβλείες λεπίδες.	Αντικαταστήστε όλες τις λεπίδες και τις βίδες, ώστε τα περιστρεφόμενα εξαρτήματα να είναι ισορροπημένα, βλ. 8.7 <i>Λεπίδες στη σελίδα 78.</i>
	Μακρύς χλοοτάπητας σε σχέση με το ορισμένο ύψος κοπής.	Αυξήστε το ύψος κοπής και κατόπιν μειώστε το διαδοχικά.
	Συσσώρευση γρασιδιού στο δίσκο λεπίδων ή γύρω από τον άξονα του μοτέρ.	Βεβαιωθείτε ότι η γλίστρα του δίσκου λεπίδων περιστρέφεται εύκολα. Σε αντίθετη περίπτωση, ξεβιδώστε το δίσκο λεπίδων και αφαιρέστε το γρασίδι και τα ξένα αντικείμενα, βλ. 8.5 <i>Μεταφορά και μετακίνηση στη σελίδα 77.</i>
	Το ρομποτικό χλοοκοπτικό λειτουργεί σε λάθος χρόνο	Απαιτείται ρύθμιση του ρολογιού του ρομποτικού χλοοκοπτικού. Οι χρόνοι έναρξης και διακοπής λειτουργίας του χλοοκοπτικού είναι λανθασμένοι.

Greek - 85

ΕΠΙΛΥΣΗ ΠΡΟΒΛΗΜΑΤΩΝ

Το ρομποτικό χλοοκοπτικό δονείται	Οι κατεστραμμένες λεπίδες προκαλούν ανισορροπία στο σύστημα κοπής.	Επιθεωρήστε τις λεπίδες και τις βίδες και αντικαταστήστε τις, εάν χρειάζεται, βλ. 8.7 <i>Λεπίδες στη σελίδα 78.</i>
	Πολλές λεπίδες στην ίδια θέση προκαλούν ανισορροπία στο σύστημα κοπής.	Βεβαιωθείτε ότι σε κάθε βίδα έχει τοποθετηθεί μόνο μία λεπίδα.
Το ρομποτικό χλοοκοπτικό ακολουθεί ένα καλώδιο οδήγησης ή ένα καλώδιο οριοθέτησης προς ή από τη βάση φόρτισης.	Το ρομποτικό χλοοκοπτικό ακολουθεί ένα καλώδιο οδήγησης ή ένα καλώδιο οριοθέτησης προς ή από τη βάση φόρτισης.	Αυτή η συμπεριφορά είναι φυσιολογική και δεν απαιτείται κάποια ενέργεια.
	Το ρομποτικό χλοοκοπτικό αναζητά ένα καλώδιο οδήγησης ή ένα καλώδιο οριοθέτησης και το επίπεδο φόρτισης της μπαταρίας είναι πολύ χαμηλό.	Αυτή η συμπεριφορά είναι φυσιολογική και δεν απαιτείται κάποια ενέργεια.
Το ρομποτικό χλοοκοπτικό εκτελεί χλοοκοπή για μικρότερα διαστήματα μεταξύ των φορτίσεων από ό,τι συνήθως	Υπάρχει γρασίδι ή άλλο ξένο αντικείμενο που έχει μπλοκάρει το δίσκο λεπίδων.	Αφαιρέστε και καθαρίστε το δίσκο λεπίδων, βλ. 8.4 <i>Καθαρισμός στη σελίδα 76.</i>
	Η μπαταρία έχει αδειάσει.	Επικοινωνήστε με τον τοπικό αντιπρόσωπο.
Ο χρόνος χλοοκοπής και ο χρόνος φόρτισης είναι μικρότεροι από ό,τι συνήθως	Η μπαταρία έχει αδειάσει.	Επικοινωνήστε με τον τοπικό αντιπρόσωπο.
Το ρομποτικό χλοοκοπτικό κινείται συχνά σε κυκλικό ή σπειροειδές μοτίβο	Το κόψιμο σε σπирάλ είναι ένα από τα φυσιολογικά μοτίβα κίνησης του ρομποτικού χλοοκοπτικού.	Ρυθμίστε τη συχνότητα εκτέλεσης του κοψίματος σε σπирάλ. Αυτή η λειτουργία μπορεί να απενεργοποιηθεί, εάν είναι απαραίτητο. Ανατρέξτε στην ενότητα 6.9 <i>Ρυθμίσεις στη σελίδα 61.</i>
Το ρομποτικό χλοοκοπτικό στρέφεται προς την αντίθετη κατεύθυνση και παραμένει σε μια μικρή περιοχή για μερικά λεπτά.	Αυτό είναι απόλυτα φυσιολογικό για τα Automower® 430X και 450X με πλοήγηση GPS και συμβάλει στην επίτευξη ομοιόμορφου αποτελέσματος.	Καμία ενέργεια.

9.5 Εύρεση κομμένων σημείων στο καλώδιο βρόχου

Το καλώδιο βρόχου κόβεται συνήθως λόγω ακούσιας φυσικής φθοράς που προκαλείται, για παράδειγμα, από τη χρήση φτυαριού. Σε χώρες με πάγο στο έδαφος, οι αιχμηρές πέτρες που μετακινούνται μέσα στο έδαφος μπορούν επίσης να προκαλέσουν ζημιά στο καλώδιο. Το καλώδιο μπορεί επίσης να κοπεί, αν τεντωθεί υπερβολικά κατά την τοποθέτηση.

Η κοπή του γρασιδιού σε πολύ μικρό ύψος αμέσως μετά την εγκατάσταση μπορεί να προκαλέσει ζημιά στη μόνωση του καλωδίου. Ορισμένες ζημιές στη μόνωση προκαλούν διακοπή αρκετές εβδομάδες ή μήνες αργότερα. Για να το αποτρέψετε αυτό, κατά την πρώτη εβδομάδα μετά την εγκατάσταση πρέπει να επιλέγεται το μέγιστο ύψος κοπής και ακολούθως να μειώνεται κατά ένα βήμα την εβδομάδα μέχρι την επίτευξη του επιθυμητού ύψους κοπής.

Μία ελαττωματική ένωση στο σύρμα του βρόχου μπορεί επίσης να οδηγήσει σε διακοπές τις πρώτες λίγες εβδομάδες μετά τη δημιουργία της ένωσης. Μία ελαττωματική ένωση μπορεί για παράδειγμα, να δημιουργηθεί γιατί δεν έχει πιεστεί αρκετά δυνατά με πένσα ο αυθεντικός σύνδεσμος, ή να έχει χρησιμοποιηθεί σύνδεσμος χαμηλότερης ποιότητας από τον αυθεντικό. Ελέγξτε όλες τις γνωστές συνδέσεις καλωδίων προτού ασχοληθείτε περαιτέρω με την αντιμετώπιση του προβλήματος.

Ένα κομμένο σημείο στο καλώδιο μπορεί να εντοπιστεί με σταδιακή μείωση της απόστασης του βρόχου όπου μπορεί να υπάρχει το εν λόγω σημείο, μέχρι να μείνει ένα πολύ μικρό τμήμα καλωδίου.

Η παρακάτω μέθοδος δεν φέρνει αποτέλεσμα, εάν είναι ενεργοποιημένη η λειτουργία ECO. Επομένως, πρώτα βεβαιωθείτε ότι έχει διακοπεί η λειτουργία ECO, βλ. 6.9 Ρυθμίσεις στη σελίδα 61.

1. Ελέγξτε ότι η ενδεικτική λυχνία στη βάση φόρτισης αναβοσβήνει με μπλε χρώμα, γεγονός που υποδεικνύει διακοπή στο βρόχο οριοθέτησης. Ανατρέξτε στην ενότητα 9.3 Ενδεικτική λυχνία στη βάση φόρτισης στη σελίδα 84.

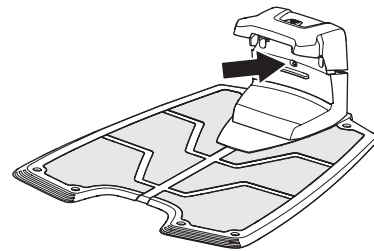

3012-1066

2. Βεβαιωθείτε ότι οι συνδέσεις του καλωδίου οριοθέτησης στη βάση φόρτισης έχουν γίνει σωστά και δεν έχουν υποστεί ζημιά. Βεβαιωθείτε ότι η ενδεικτική λυχνία στη βάση φόρτισης εξακολουθεί να αναβοσβήνει με μπλε χρώμα.

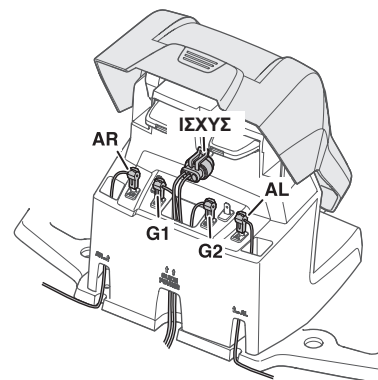

3012-1206

ΕΠΙΛΥΣΗ ΠΡΟΒΛΗΜΑΤΩΝ

3. Αλλάξτε τις συνδέσεις μεταξύ του καλωδίου οδήγησης και του καλωδίου οριοθέτησης στη βάση φόρτισης.
- α) Εναλλάξτε τις συνδέσεις AL και G1.
Εάν η ενδεικτική λυχνία ανάβει σταθερά με πράσινο χρώμα, η διακοπή βρίσκεται σε κάποιο σημείο του καλωδίου οριοθέτησης μεταξύ του AL και του σημείου σύνδεσης του καλωδίου οδήγησης με το καλώδιο οριοθέτησης (η παχιά μαύρη γραμμή στην εικόνα).

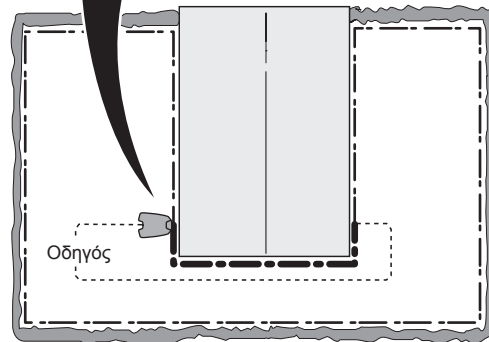
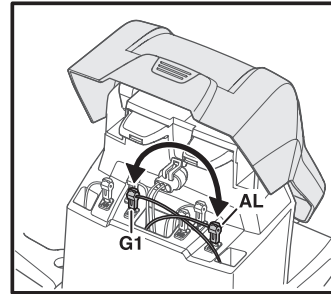

3023-043

- β) Τοποθετήστε τα AL και G1 στις αρχικές τους θέσεις. Στη συνέχεια, εναλλάξτε τα AR και G1.
Εάν η ενδεικτική λυχνία ανάβει σταθερά με πράσινο χρώμα, η διακοπή βρίσκεται σε κάποιο σημείο του καλωδίου οριοθέτησης μεταξύ του AR και του σημείου σύνδεσης του καλωδίου οδήγησης με το καλώδιο οριοθέτησης (η παχιά μαύρη γραμμή στην εικόνα).

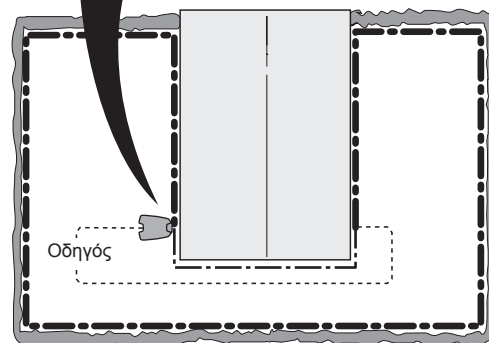
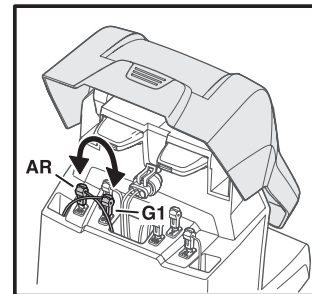

3023-042



ΕΠΙΛΥΣΗ ΠΡΟΒΛΗΜΑΤΩΝ

4. α) Ας υποθέσουμε ότι η ενδεικτική λυχνία ανάβει σταθερά με πράσινο φως στην παραπάνω δοκιμή α). Επαναφέρετε όλες τις συνδέσεις στις αρχικές τους θέσεις. Στη συνέχεια, αποσυνδέστε το AR. Συνδέστε ένα νέο καλώδιο βρόχου στο AR. Συνδέστε το άλλο άκρο αυτού του νέου καλωδίου βρόχου σε κάποιο σημείο στο κέντρο της εγκατάστασης.

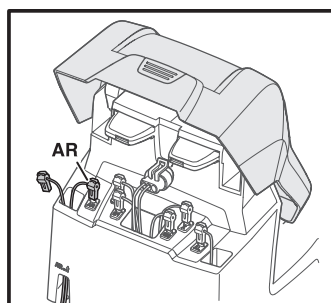

Εάν η ενδεικτική λυχνία είναι πράσινη, η διακοπή βρίσκεται σε κάποιο σημείο στο καλώδιο μεταξύ του αποσυνδεδεμένου άκρου και του σημείου σύνδεσης του νέου καλωδίου (η παχιά μαύρη γραμμή στην παρακάτω εικόνα).

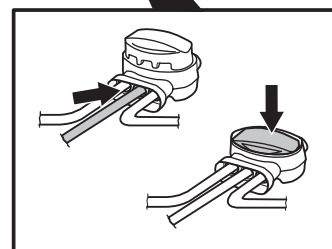
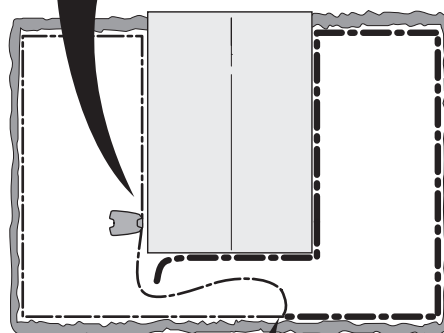

3023-044

Εάν ισχύει αυτό, μετακινήστε τη σύνδεση για το νέο καλώδιο πιο κοντά στο αποσυνδεδεμένο άκρο (περίπου στο μέσον του πιθανού τμήματος καλωδίου) και ελέγξτε ξανά αν ανάβει με πράσινο χρώμα η ενδεικτική λυχνία.

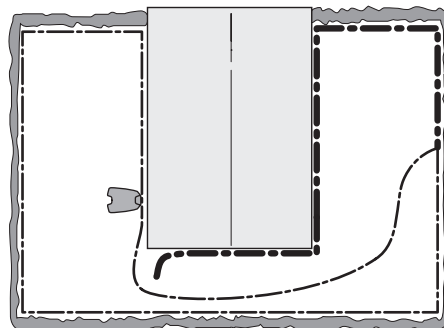

3023-029

Συνεχίστε μέχρι να απομείνει πολύ μικρή απόσταση καλωδίου που να προκαλεί αλλαγή μεταξύ της αναλαμπής με μπλε χρώμα και της συνεχούς λειτουργίας με πράσινο χρώμα.

β) Εάν η ενδεικτική λυχνία ανάβει σταθερά με πράσινο χρώμα στην παραπάνω δοκιμή 3β), εκτελέστε μια παρόμοια δοκιμή, αλλά με το νέο καλώδιο βρόχου συνδεδεμένο στο AL.

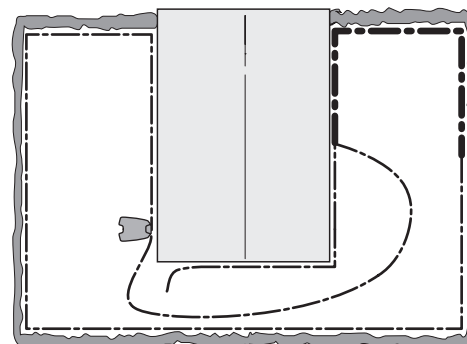

3023-030

Greek - 89





ΕΠΙΛΥΣΗ ΠΡΟΒΛΗΜΑΤΩΝ

5. Όταν εντοπιστεί η διακοπή, το τμήμα που έχει υποστεί ζημιά πρέπει να αντικατασταθεί με καινούργιο καλώδιο. Το τμήμα που έχει υποστεί ζημιά πρέπει να αποκοπεί, εάν υπάρχει δυνατότητα να μειωθεί το μήκος του καλωδίου οριοθέτησης. Πρέπει να χρησιμοποιείτε πάντα γνήσιους συνδέσμους.

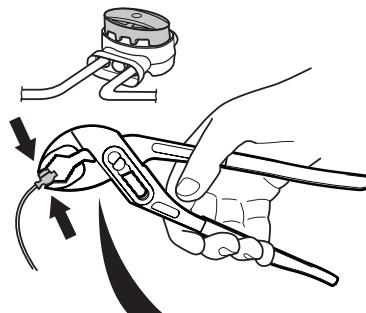

3018-055



ΤΕΧΝΙΚΑ ΣΤΟΙΧΕΙΑ

10 Τεχνικά στοιχεία

Δεδομένα	Automower® 420	Automower® 430X	Automower® 450X
Διαστάσεις			
Μήκος	72 cm	72 cm	72 cm
Πλάτος	56 cm	56 cm	56 cm
Ύψος	31 cm	31 cm	31 cm
Βάρος	11,5 kg	13,2 kg	13,9 kg
Ηλεκτρικό σύστημα			
Μπαταρία	Ειδική μπαταρία ιόντων λιθίου 18 V/3,2 Ah, Κωδ. πρ. 580 68 33-01	Ειδική μπαταρία ιόντων λιθίου 18 V/5,2 Ah, Κωδ. πρ. 588 14 64-01	Ειδική μπαταρία ιόντων λιθίου 18 V/10,4 Ah, Κωδ. πρ. 588 14 64-01 (2 συσκευασίες)
Τροφοδοτικό	100–240 V/28 V DC	100–240 V/28 V DC	100–240 V/28 V DC
Μήκος καλωδίου χαμηλής τάσης	10 m	10 m	10 m
Μέση κατανάλωση ενέργειας σε μέγιστη χρήση	19 kWh/μήνα σε χώρο εργασίας 2 200 m ²	20 kWh/μήνα σε χώρο εργασίας 3 200 m ²	24 kWh/μήνα σε χώρο εργασίας 5 000 m ²
Ρεύμα φόρτισης	2,1 A DC	4,2 A DC	7 A DC
Μέσος χρόνος φόρτισης	55 λεπτά	65 λεπτά	75 λεπτά
Μέσος χρόνος κοπής γκαζόν	105 λεπτά	135 λεπτά	260 λεπτά
Οι εκπομπές θορύβου στο περιβάλλον, οι οποίες μετρούνται ως ισχύς θορύβου *)			
Μετρούμενη στάθμη ισχύος θορύβου **)	56 dB (A)	56 dB (A)	58 dB (A)
Εγγυημένη στάθμη ισχύος θορύβου	58 dB (A)	58 dB (A)	59 dB (A)
Στάθμη πίεσης θορύβου στα αυτιά του χειριστή ***)	45 dB (A)	45 dB (A)	47 dB (A)
Κοπή			
Σύστημα κοπής	Λεπίδες μαχαιριού κοπής, τριών σημείων περιστροφής	Λεπίδες μαχαιριού κοπής, τριών σημείων περιστροφής	Λεπίδες μαχαιριού κοπής, τριών σημείων περιστροφής
Στροφές μοτέρ λεπίδας	2 300 σ.α.λ.	2 300 σ.α.λ.	2 300 σ.α.λ.
Κατανάλωση ισχύος κατά τη χλοοκοπή	30 W +/- 20 %	30 W +/- 20 %	35 W +/- 20 %
Ύψος κοπής	2-6 cm	2-6 cm	2-6 cm
Πλάτος κοπής	24 cm	24 cm	24 cm
Ελάχιστο πλάτος διέλευσης	60 cm	60 cm	60 cm
Μέγιστη κλίση της περιοχής χλοοκοπής	45 %	45 %	45 %
Μέγιστη κλίση εδάφους του καλωδίου οριοθέτησης	15 %	15 %	15 %
Μέγιστο μήκος του καλωδίου οριοθέτησης	800 m	800 m	800 m
Μέγιστο μήκος του καλωδίου οδήγησης	400 m	400 m	400 m
Ικανότητα λειτουργίας	2 200 m ² +/- 20 %	3 200 m ² +/- 20 %	5 000 m ² +/- 20 %
Κατηγορία IP			
Ρομποτικά χλοοκοπτικά	IPX4	IPX4	IPX4
Βάση φόρτισης	IPX1	IPX1	IPX1
Τροφοδοτικό	IPX4	IPX4	IPX4
***) αβεβαιότητες K _{WA}	2 dB (A)	2 dB (A)	1 dB (A)
****) αβεβαιότητες K _{PA}	2-4 dB (A)	2-4 dB (A)	2-4 dB (A)

*) Οι εκπομπές θορύβου στο περιβάλλον, οι οποίες μετρούνται ως ηχητική ισχύς (L_{WA}), σε συμμόρφωση με την Οδηγία ΕΚ 2000/14/ΕΚ. Η εγγυημένη ισχύς θορύβου περιλαμβάνει διακυμάνσεις κατά την παραγωγή και διακυμάνσεις από τον κώδικα δοκιμής κατά 1-3 dB (A).

Οι δηλώσεις για τις εκπομπές θορύβου συμμορφώνονται με το πρότυπο EN 50636-2-107:2015

Η Husqvarna AB δεν εγγυάται την πλήρη συμβατότητα του ρομποτικού χλοοκοπτικού με άλλα ασύρματα συστήματα, όπως τηλεχειριστήρια, ραδιοπομπούς, βοηθήματα ακοής, υπόγειες ηλεκτρικές περιφράξεις για ζώα ή κάτι παρόμοιο.

11 Όροι εγγύησης

Η Husqvarna AB εγγυάται την καλή λειτουργία του παρόντος προϊόντος για δύο χρόνια (από την ημερομηνία αγοράς). Η εγγύηση καλύπτει σοβαρά ελαττώματα στα υλικά ή ελαττωματική κατασκευή. Εντός της περιόδου εγγύησης, αντικαθιστούμε ή επισκευάζουμε το προϊόν χωρίς χρέωση, εάν πληρούνται οι ακόλουθες προϋποθέσεις:

- Το ρομποτικό χλοοκοπτικό και η βάση φόρτισης είναι δυνατό να χρησιμοποιηθούν μόνο σύμφωνα με τις οδηγίες του παρόντος εγχειριδίου χρήσης.
- Χρήστες και μη εξουσιοδοτημένα τρίτα μέρη απαγορεύεται να επιχειρήσουν να επισκευάσουν το προϊόν.

Παραδείγματα βλαβών που δεν περιλαμβάνονται στην εγγύηση:

- Ζημιά από εισχώρηση νερού στην κάτω πλευρά του ρομποτικού χλοοκοπτικού. Αυτή η ζημιά προκαλείται συνήθως από συστήματα πλύσης ρούχων ή άρδευσης ή από οπές/κοιλώματα στο χώρο εργασίας όταν σχηματίζονται λιμνούλες νερού από τη βροχή.
- Ζημιά από κεραυνό.
- Ζημιά από εσφαλμένη αποθήκευση ή χειρισμό της μπαταρίας.
- Ζημιά λόγω χρήσης μη γνήσιας μπαταρίας της Husqvarna.
- Ζημιά στο καλώδιο αναζήτησης.
- Ζημιά που προκύπτει από τη χρήση μη γνήσιων ανταλλακτικών και αξεσουάρ της Husqvarna, π.χ. λεπίδες και υλικά εγκατάστασης.

Οι λεπίδες θεωρούνται αναλώσιμα και δεν καλύπτονται από την εγγύηση.

Εάν παρουσιαστεί σφάλμα στο ρομποτικό χλοοκοπτικό, επικοινωνήστε με τον τοπικό αντιπρόσωπο (βλ. Υπόμνημα στη σελίδοσελίδα 2) για περαιτέρω οδηγίες. Παρακαλούμε να έχετε μαζί σας την απόδειξη και τον αριθμό σειράς του προϊόντος για τη γρηγορότερη εξυπηρέτησή σας.

12 Περιβαλλοντικές πληροφορίες

Τα σύμβολα πάνω στο ρομποτικό χλοοκοπτικό Husqvarna ή στη συσκευασία του υποδεικνύουν ότι αυτό το προϊόν δεν πρέπει να απορρίπτεται όπως τα οικιακά απόβλητα. Αντιθέτως, θα πρέπει να παραδίδεται σε κατάλληλο κέντρο ανακύκλωσης, προκειμένου να ανακυκλωθούν τα ηλεκτρονικά εξαρτήματα και οι μπαταρίες. Η μπαταρία πρέπει επίσης να αφαιρεθεί από το ρομποτικό χλοοκοπτικό με ασφαλή τρόπο.

Οι μπαταρίες βρίσκονται στο εσωτερικό του σασί του ρομποτικού χλοοκοπτικού. Το σασί πρέπει να αποσυναρμολογηθεί για να αποκτήσετε πρόσβαση στις μπαταρίες. Επικοινωνήστε με τον τοπικό αντιπρόσωπο για πληροφορίες σχετικά με την αποσυναρμολόγηση ή βλ. 12.1 Αφαίρεση της μπαταρίας για ανακύκλωση στη σελίδα 93.

Εξασφαλίζοντας τη σωστή απόρριψη του προϊόντος, συνεισφέρετε στην αντιμετώπιση πιθανών αρνητικών επιπτώσεων που θα μπορούσε να έχει στο περιβάλλον και τους ανθρώπους η λανθασμένη απόρριψη αυτού του προϊόντος.

Για περισσότερες πληροφορίες σχετικά με την ανακύκλωση αυτού του προϊόντος, απευθυνθείτε στο δήμο σας, την τοπική υπηρεσία συλλογής απορριμμάτων ή το κατάστημα από το οποίο αγοράσατε το προϊόν.

12.1 Αφαίρεση της μπαταρίας για ανακύκλωση

Ακολουθήστε αυτά τα βήματα για να αφαιρέσετε την μπαταρία από το ρομποτικό χλοοκοπτικό.

ΣΗΜΕΙΩΣΕΙΣ ΕΚΔΟΣΗΣ

Η συσκευή πρέπει να αποσυνδέεται από την πρίζα κατά την αφαίρεση της μπαταρίας.

Αποσυναρμολόγηση του σώματος

Το σώμα είναι στερεωμένο στο σασί με τέσσερα κουμπωτά στηρίγματα ταχείας τοποθέτησης. Το καλώδιο φόρτισης που είναι στερεωμένο στην πλάκα επαφής του σώματος πρέπει να αποσυνδεθεί, ώστε το σώμα να μπορεί να αφαιρεθεί εντελώς από το σασί.

1. Τοποθετήστε τον κεντρικό διακόπτη στη θέση 0.
2. Καθαρίστε την περιοχή γύρω από το δακτύλιο του καλωδίου φόρτισης που βρίσκεται κάτω από το μπροστινό μέρος του χλοοκοπτικού.
3. Αφαιρέστε τον ελαστικό δακτύλιο που βρίσκεται στο καλώδιο φόρτισης και χαλαρώστε προσεκτικά το σύνδεσμο.
4. Αφαιρέστε το σώμα από το σασί σηκώνοντας διαδοχικά την κάθε γωνία του σώματος και κρατώντας το σασί σταθερό.

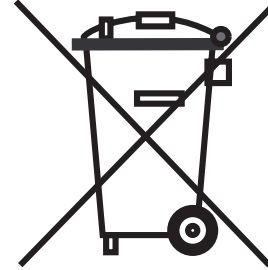

3012-689

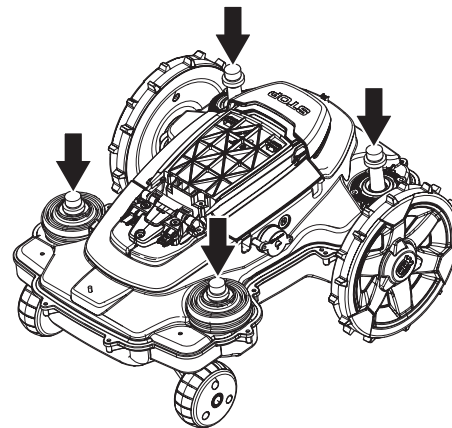

3020-111

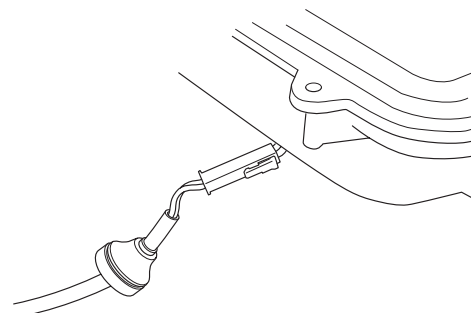

3020-109

ΠΕΡΙΒΑΛΛΟΝΤΙΚΕΣ ΠΛΗΡΟΦΟΡΙΕΣ

Αποσυναρμολόγηση σασί

1. Ξεσφίξτε και τις 14 βίδες (Torx 20).

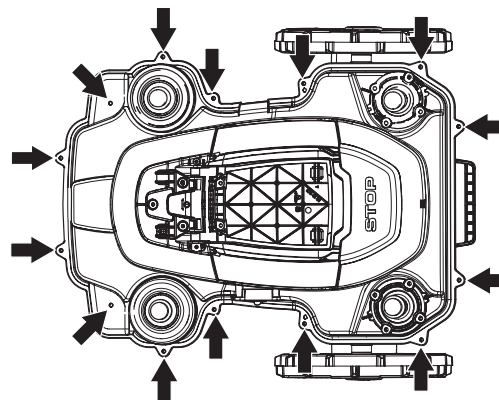

3020-110

2. Αφαιρέστε τη σφραγίδα ασφαλείας στο σημείο όπου το σασί χωρίζεται σε δύο τμήματα, στη δεξιά πλευρά.

3. Σηκώστε προσεκτικά το επάνω τμήμα του σασί από το πίσω άκρο.

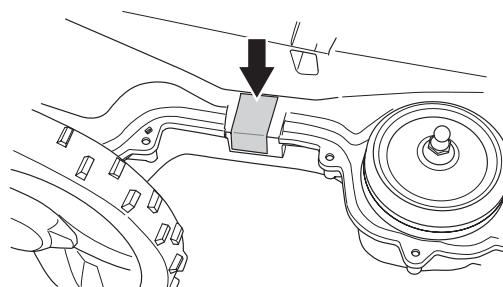

3020-112

4. Αποσυνδέστε το καλώδιο MMI από την κεντρική ηλεκτρονική πλακέτα και αφαιρέστε το πάνω τμήμα του σασί.

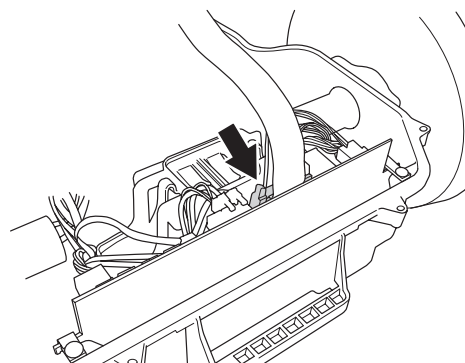

3020-113

Αφαίρεση της μπαταρίας

Λύστε τις τρεις βίδες (Torx 20) κρατώντας σταθερό το κάλυμμα της μπαταρίας.

Αποσυνδέστε τη σύνδεση της μπαταρίας από την κεντρική ηλεκτρονική πλακέτα.

Ανοίξτε το κάλυμμα της μπαταρίας και αφαιρέστε την μπαταρία.

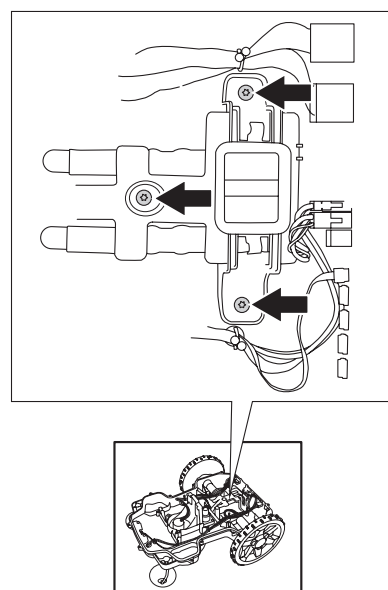

3020-128

13 Δήλωση συμμόρφωσης ΕΕ

Δήλωση Συμμόρφωσης ΕΚ (Ισχύει μόνο για τις εκδόσεις που διατίθενται στην Ευρώπη.)

Δια του παρόντος, η **Husqvarna AB**, SE-561 82 Huskvarna, Σουηδία, τηλ.: : +46-36-146500, δηλώνει με αποκλειστική της ευθύνη ότι τα ρομποτικά χλοοκοπτικά **Husqvarna Automower® 420, Automower® 430X και Automower® 450X** με σειριακούς αριθμούς από την 44η εβδομάδα του έτους 2015 και έπειτα (το έτος αναγράφεται ρητά στην πινακίδα στοιχείων μαζί με το σειριακό αριθμό) συμμορφώνονται με τις απαιτήσεις της ΚΟΙΝΟΤΙΚΗΣ ΟΔΗΓΙΑΣ:

- Οδηγία σχετικά με τα μηχανήματα **2006/42/ΕΚ**.
 - Ειδική απαίτηση για τα ηλεκτρικά ρομποτικά χλοοκοπτικά με μπαταρία **EN 50636-2-107: 2015**.
 - Ηλεκτρομαγνητικά πεδία **EN 62233: 2008**.
- Οδηγία για τον περιορισμό της χρήσης ορισμένων επικίνδυνων ουσιών **2011/65/ΕΕ**.
- Οδηγία σχετικά με τις εκπομπές θορύβου στο περιβάλλον από εξοπλισμό προς χρήση σε εξωτερικούς χώρους **2000/14/ΕΚ**.

Ανατρέξτε, επίσης, στο κεφάλαιο Τεχνικά στοιχεία, για πληροφορίες που αφορούν τις εκπομπές θορύβου και το πλάτος κοπής. Ο κοινοποιημένος οργανισμός 0404, SMP Svensk Maskinprovning AB, Box 7035, SE -750 07 Uppsala, Σουηδία, έχει εκδώσει αναφορά σχετικά με την αξιολόγηση της συμμόρφωσης σύμφωνα με το παράρτημα VI της ΚΟΙΝΟΤΙΚΗΣ ΟΔΗΓΙΑΣ της 8ης Μαΐου 2000 σχετικά με τις εκπομπές θορύβου στο περιβάλλον 2000/14/ΕΕ. Το πιστοποιητικό έχει τον αριθμό: 01/901/201 για τα Husqvarna Automower® 420/430X/450X.
- Οδηγία σχετικά με την ηλεκτρομαγνητική συμβατότητα **2014/30/ΕΕ** και τα ισχύοντα συμπληρώματα.

Εφαρμόστηκαν τα ακόλουθα πρότυπα:

 - EN 61000-6-3:2007/A1:2011 (εκπομπές)
 - EN 61000-6-1:2007 (θωράκιση)

Για τα **Automower® 420, Automower® 430X και Automower® 450X** που είναι εξοπλισμένα με τη μονάδα **Husqvarna Connect**, ισχύουν και τα ακόλουθα:

- Οδηγία αναφορικά με απαίτηση για το ραδιοεξοπλισμό 1999/5/ΕΚ. Έχουν εφαρμοστεί τα ακόλουθα πρότυπα:
 - EN 301 489-1 v1.9.2.
 - EN 301 489-7 v1.3.1.
 - EN 301 511 V9.0.2 (αποτελεσματικότητα ραδιοφάσματος)

Huskvarna, 26 Οκτωβρίου 2015



Eric Stegemyr,

Αντιπρόεδρος, Κατηγορία ηλεκτρικών μηχανημάτων,
Διευθυντής, Κατηγορία έρευνας και ανάπτυξης ηλεκτρικών μηχανημάτων (αναπληρωτής)
(Εξουσιοδοτημένος εκπρόσωπος της Husqvarna AB και υπεύθυνος για την τεχνική τεκμηρίωση)







Husqvarna[®]

ΑΡΧΙΚΕΣ ΟΔΗΓΙΕΣ ΧΡΗΣΗΣ

Το AUTOMOWER[®] είναι εμπορικό σήμα της Husqvarna AB. Copyright © 201 HUSQVARNA. Με την επιφύλαξη όλων των δικαιωμάτων.

www.automower.com

115 78 66-71

