

Fabbrica motori dal 1978

# Blue Bird

Industries 

**Frobici da potatura 23mm**

**23mm Pruning Shears**

ΨΑΛΙΔΙ ΜΠΑΤΑΡΙΑΣ 23 mm PS 22-23

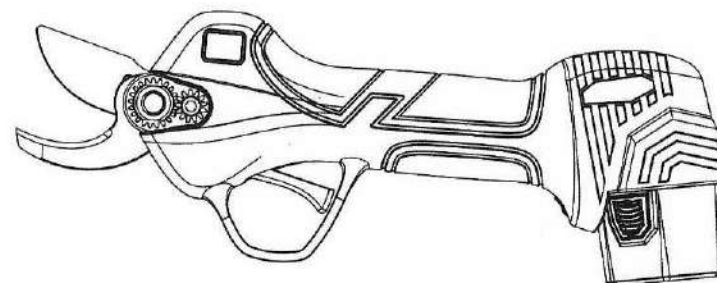





















Manuale d'uso del prodotto

Product Using Manual

ΟΔΗΓΙΕΣ ΧΡΗΣΗΣ

## ΠΕΡΙΕΧΟΜΕΝΑ

|   |   |    |
|---|---|----|
|    | ΟΔΗΓΙΕΣ .....   | 1  |
|   | ΠΕΡΙΓΡΑΦΗ ΑΠΟΔΟΣΗΣ .....  | 2  |
|    | ΟΝΟΜΑ ΚΑΙ ΣΧΕΔΙΑΓΡΑΜΜΑ ΑΝΤΑΛΛΑΚΤΙΚΩΝ .....                      | 3  |
|    | ΦΟΡΤΙΣΤΗΣ – ΠΑΡΟΥΣΙΑΣΗ ΔΙΑΦΟΡΩΝ .....                           | 4  |
|    | ΤΕΧΝΙΚΟΙ ΠΑΡΑΜΕΤΡΟΙ .....                                       | 5  |
|    | ΟΔΗΓΙΕΣ ΧΡΗΣΗΣ ΜΠΑΤΑΡΙΑΣ.....                                   | 6  |
|    | ΧΡΗΣΗ,ΣΥΝΤΗΡΗΣΗ ΚΑΙ ΟΔΗΓΙΕΣ ΠΡΟΣΟΧΗΣ ΤΗΣ ΜΠΑΤΑΡΙΑΣ .....        | 7  |
|    | ΦΟΡΤΙΣΗ ΜΠΑΤΑΡΙΑΣ .....   | 7  |
|    | ΠΡΟΕΙΔΟΠΟΙΗΣΕΙΣ.....  | 8  |
|    | ΧΡΗΣΗ,ΣΥΝΤΗΡΗΣΗ ΚΑΙ ΟΔΗΓΙΕΣ ΠΡΟΣΟΧΗΣ ΤΗΣ ΜΠΑΤΑΡΙΑΣ .....        | 8  |
|    | ΧΡΗΣΗ & ΣΥΝΤΗΡΗΣΗ ΤΟΥ ΕΡΓΑΛΕΙΟΥ .....                           | 8  |
|    | ΒΗΜΑΤΑ ΑΝΕΦΟΔΙΑΣΜΟΥ .....                                       | 9  |
|    | ΡΥΘΜΙΣΗ ΣΦΙΞΙΜΟ ΛΕΠΙΔΑΣ .....                                   | 9  |
|    | ΑΝΤΙΚΑΤΑΣΤΑΣΗ ΛΕΠΙΔΑΣ .....                                     | 10 |
|    | ΧΡΗΣΗ, ΣΥΝΤΗΡΗΣΗ ΚΑΙ ΠΡΟΦΥΛΑΞΕΙΣ ΓΙΑ ΤΑ ΗΛΕΚΤΡΙΚΑ ΨΑΛΙΔΙΑ ..... | 12 |
|    | ΠΡΟΦΥΛΑΞΕΙΣ ΑΣΦΑΛΕΙΑΣ.....                                      | 12 |
|    | ΟΔΗΓΙΕΣ ΠΡΟΣΤΑΣΙΑΣ ΓΙΑ ΗΛΕΚΤΡΙΚΑ .....                          | 13 |
|  | ΟΔΗΓΙΕΣ ΠΡΟΣΤΑΣΙΑΣ ΑΤΟΜΙΚΕΣ .....                               | 13 |
|  | ΕΞΑΙΡΕΣΕΙΣ ΚΑΙ ΤΡΟΠΟΙ ΑΝΤΙΜΕΤΩΠΙΣΗΣ .....                       | 14 |
|  | AFTER SALES SERVICES.....                                       | 14 |
|  | AFTER SALES SERVICE.....  | 14 |



ΑΓΑΠΗΤΕ ΠΕΛΑΤΗ, ΕΥΧΑΡΙΣΤΟΥΜΕ ΠΟΥ ΕΠΙΛΕΞΑΤΕ ΤΑ ΠΡΟΙΟΝΤΑ ΤΗΣ BLUE BIRD. ΓΙΑ ΤΗΝ ΚΑΛΥΤΕΡΗ ΧΡΗΣΗ ΤΟΥ ΠΡΟΙΟΝΤΟΣ, ΕΙΝΑΙ ΑΠΑΡΑΙΤΗΤΟ ΝΑ ΔΙΑΒΑΣΕΤΕ ΤΟ ΕΓΧΕΙΡΙΔΙΟ ΚΑΙ ΝΑ ΤΟ ΚΡΑΤΗΣΕΤΕ ΓΙΑ ΜΕΛΛΟΝΤΙΚΗ ΧΡΗΣΗ. ΑΝ ΣΥΜΒΕΙ ΟΤΙΔΗΠΟΤΕ ΠΑΡΑΚΑΛΟΥΜΕ ΝΑ ΕΠΙΚΟΙΝΩΝΗΣΕΤΕ ΜΕ ΤΟΝ ΑΝΤΙΠΡΟΣΩΠΟ ΣΑΣ. ΕΛΠΙΖΟΥΜΕ ΝΑ ΑΠΟΛΑΥΣΕΤΕ ΤΗ ΧΡΗΣΗ ΤΟΥ ΗΛΕΚΤΡΙΚΟΥ ΨΑΛΙΔΙΟΥ.



## ΣΥΣΚΕΥΑΣΙΑ

### ▣ ΠΕΡΙΕΧΟΜΕΝΑ ΣΥΣΚΕΥΑΣΙΑΣ

1. ΗΛΕΚΤΡΙΚΟ ΨΑΛΙΔΙ
2. ΜΠΑΤΑΡΙΑ ΛΙΘΙΟΥ
3. ΦΟΡΤΙΣΤΗΣ ΜΠΑΤΑΡΙΑΣ
4. ΕΡΓΑΛΕΙΑ

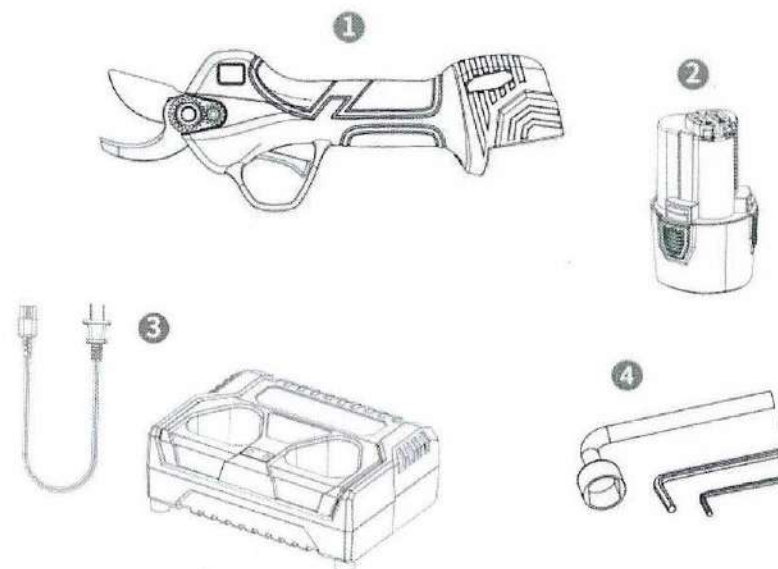



## ΠΕΡΙΓΡΑΦΗ ΠΡΟΙΟΝΤΟΣ

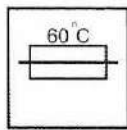
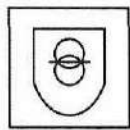
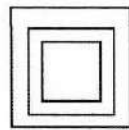
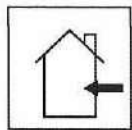

### ■ ΣΗΜΕΙΩΣΗ

1. ΠΑΡΑΚΑΛΟΥΜΕ ΝΑ ΔΙΑΒΑΣΕΤΕ ΤΟ ΕΓΧΕΙΡΙΔΙΟ ΠΡΟΣΕΚΤΙΚΑ
2. Η ΜΠΑΤΑΡΙΑ ΜΠΟΡΕΙ ΝΑ ΦΟΡΤΙΣΤΕΙ ΜΟΝΟ ΣΕ ΕΣΩΤΕΡΙΚΟ ΧΩΡΟ
3. ΥΠΑΡΧΕΙ ΔΙΠΛΗ ΕΝΙΣΧΥΣΗ, ΔΕΝ ΧΡΕΙΑΖΕΤΑΙ ΜΟΝΩΣΗ
4. ΦΟΡΤΙΣΤΗΣ
5. Η ΦΟΡΤΙΣΗ ΤΗΣ ΜΠΑΤΑΡΙΑΣ ΘΑ ΔΙΑΚΟΠΕΙ ΑΥΤΟΜΑΤΩΣ ΣΕ ΠΕΡΙΠΤΩΣΗ ΥΠΕΡΦΟΡΤΩΣΗΣ
6. ΜΗΝ ΠΕΤΑΤΕ ΤΗ ΜΠΑΤΑΡΙΑ ΜΑΖΙ ΜΕ ΟΙΚΙΑΚΑ ΑΠΟΒΛΗΤΑ
7. ΜΗΝ ΠΕΤΑΤΕ ΤΟ ΦΟΡΤΙΣΤΗ ΜΑΖΙ ΜΕ ΟΙΚΙΑΚΑ ΑΠΟΒΛΗΤΑ

### ■ ΠΕΡΙΓΡΑΦΗ ΠΡΟΙΟΝΤΟΣ

ΤΟ ΠΡΟΙΟΝ ΑΥΤΟ ΠΡΟΚΕΙΤΑΙ ΓΙΑ ΕΝΑ ΨΑΛΙΔΙ ΗΛΕΚΤΡΙΚΟ ΜΠΑΤΑΡΙΑΣ, ΠΟΥ ΑΠΟΤΕΛΕΙΤΑΙ ΑΠΟ ΜΙΑ ΛΕΠΙΔΑ ΣΤΑΘΕΡΗ, ΜΙΑ ΛΕΠΙΔΑ ΚΙΝΟΥΜΕΝΗ, ΜΠΑΤΑΡΙΑ ΛΙΘΙΟΥ, ΦΟΡΤΙΣΤΗ ΜΠΑΤΑΡΙΑΣ, ΚΑΛΩΔΙΟ ΦΟΡΤΙΣΗΣ, ΕΡΓΑΛΕΙΟΘΗΚΗ ΚΑΙ ΆΛΛΑ ΕΞΑΡΤΗΜΑΤΑ. ΕΙΝΑΙ ΣΧΕΔΙΑΣΜΕΝΟ ΓΙΑ ΚΟΠΗ Ή ΚΛΑΔΕΜΑ 23 ΧΙΛ.Ή ΜΙΚΡΟΤΕΡΟ ΠΛΑΤΟΣ ΚΟΠΗΣ ΚΛΑΔΙΩΝ ΣΕ ΟΠΟΡΟΦΟΡΑ ΔΕΝΤΡΑ, ΑΜΠΕΛΙΑ ΚΤΛ. ΕΥΚΟΛΟ ΣΤΗ ΧΡΗΣΗ, ΕΧΕΙ ΕΠΙΣΗΣ ΜΕΓΑΛΥΤΕΡΗ ΑΠΟΔΟΣΗ 8-10 ΦΟΡΕΣ ΑΠΟ ΤΑ ΧΕΙΡΟΚΙΝΗΤΑ ΨΑΛΙΔΙΑ. Η ΠΟΙΟΤΗΤΑ ΚΟΠΗΣ ΕΙΝΑΙ ΣΑΦΩΣ ΑΝΩΤΕΡΗ ΑΠΟ ΑΥΤΗ ΤΩΝ ΧΕΙΡΟΚΙΝΗΤΩΝ ΨΑΛΙΔΙΩΝ.

### ■ ΤΕΧΝΙΚΕΣ ΠΡΟΔΙΑΓΡΑΦΕΣ

| ΒΑΣΙΚΕΣ ΠΛΗΡΟΦΟΡΙΕΣ     |                       |
|-------------------------|-----------------------|
| ΤΑΣΗ ΛΕΙΤΟΥΡΓΙΑΣ        | 10,8 V                |
| ΜΑΧ ΤΑΣΗ                | 12,6V                 |
| ΜΠΑΤΑΡΙΑ ΛΙΘΙΟΥ         | 2 Ah                  |
| ΤΑΣΗ ΦΟΡΤΙΣΗΣ           | AC 110V-220V          |
| ΔΙΑΡΚΕΙΑ ΦΟΡΤΙΣΗΣ       | 1- 1,5 ΩΡΕΣ           |
| ΔΙΑΡΚΕΙΑ ΛΕΙΤΟΥΡΓΙΑΣ    | 2,5 - 4,5 ΩΡΕΣ        |
| ΟΝΟΜΑΣΤΙΚΗ ΙΣΧΥΣ        | 120W                  |
| ΜΕΓΙΣΤΗ ΙΣΧΥ            | 400W                  |
| ΔΙΑΜΕΤΡΟΣ ΚΟΠΗΣ (ΜΑΧ)   |                       |
| ΔΙΑΜΕΤΡΟΣ               | 23 ΧΙΛ ΚΛΑΔΙΑ ΑΜΠΕΛΟΥ |
| ΘΕΡΜΟΚΡΑΣΙΑ ΛΕΙΤΟΥΡΓΙΑΣ | -10°- 65 C °          |



ΠΑΡΑΚΑΛΟΥΜΕ ΝΑ ΔΙΑΒΑΣΕΤΕ ΤΙΣ ΟΔΗΓΙΕΣ ΧΡΗΣΗΣ ΚΑΙ ΑΣΦΑΛΕΙΑΣ ΠΡΟΣΕΚΤΙΚΑ. Η ΜΗ ΤΗΡΗΣΗ ΤΩΝ ΟΔΗΓΙΩΝ ΑΣΦΑΛΕΙΑΣ ΜΠΟΡΕΙ ΝΑ ΠΡΟΚΑΛΕΣΕΙ ΗΛΕΚΤΡΟΠΛΗΕΙΑ Η/ΚΑΙ ΣΟΒΑΡΟΥΣ ΤΡΑΥΜΑΤΙΣΜΟΥΣ.



ΜΗΝ ΧΡΗΣΙΜΟΠΟΙΕΙΤΕ Η ΝΑ ΑΦΗΝΕΤΕ ΕΚΤΕΘΕΙΜΕΝΟ ΤΟ ΨΑΛΙΔΙ ΣΕ ΣΥΝΘΗΚΕΣ ΒΡΟΧΗΣ



ΜΗΝ ΒΑΖΕΤΕ ΤΑ ΧΕΡΙΑ ΣΑΣ ΠΟΤΕ ΚΟΝΤΑ ΣΤΑ ΣΗΜΕΙΑ ΚΟΠΗΣ ΤΟΥ ΨΑΛΙΔΙΟΥ ΚΑΤΑ ΤΗΝ ΛΕΙΤΟΥΡΓΙΑ ΤΟΥ.



ΜΗΝ ΕΡΧΕΣΤΕ ΣΕ ΕΠΑΦΗ ΜΕ ΑΝΤΙΚΕΙΜΕΝΑ ΦΟΡΤΙΣΜΕΝΑ ΟΤΑΝ ΚΡΑΤΑΤΕ ΤΟ ΨΑΛΙΔΙ

### ● ΕΞΑΡΤΗΜΑ ΕΡΓΑΛΕΙΟΥ

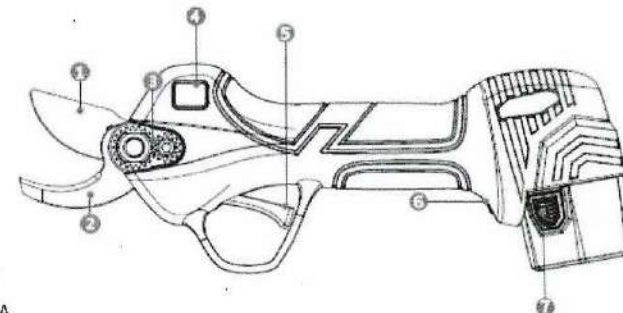

1. ΚΙΝΗΤΗ ΛΑΜΑ
2. ΣΤΑΘΕΡΗ ΛΑΜΑ
3. ΠΙΝΕΖΑ ΣΤΕΡΕΩΣΗΣ ΛΑΜΑΣ
4. ΟΘΟΝΗ ΕΝΔΕΙΞΕΩΝ
5. ΣΚΑΝΔΑΛΗ
6. ΔΙΑΚΟΠΤΗΣ ΕΚΚΙΝΗΣΗΣ
7. ΚΟΥΜΠΙ ΑΦΑΙΡΕΣΗΣ ΜΠΑΤΑΡΙΑΣ
8. ΠΡΙΖΑ ΦΟΡΤΙΣΤΗ
9. ΦΟΡΤΙΣΤΗΣ
10. ΥΠΟΔΟΧΗ
11. ΥΠΟΔΟΧΗ ΦΟΡΤΙΣΗΣ ΜΠΑΤΑΡΙΑΣ

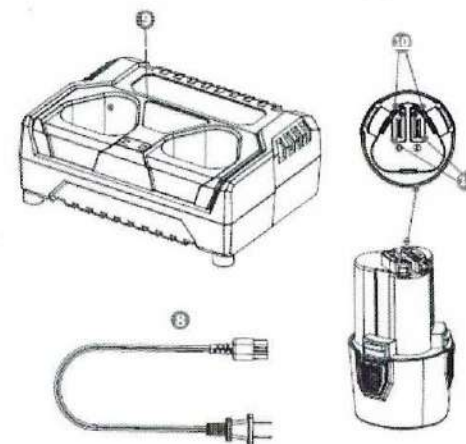

ΠΙΝΑΚΑΣ ΕΝΔΕΙΞΕΩΝ ΠΡΟΒΛΗΜΑΤΩΝ

| ΕΝΔΕΙΞΕΙΣ ΠΡΟΒΛΗΜΑΤΩΝ  | ΠΟΣΕΣ ΦΟΡΕΣ ΑΝΑΒΟΣΒΗΝΕΙ Η LED ΕΝΔΕΙΞΗ | ΠΟΣΕΣ ΦΟΡΕΣ ΘΑ ΑΚΟΥΣΤΕΙ Ο ΗΧΟΣ | ΕΝΔΕΙΞΗ ΣΤΗΝ ΟΘΟΝΗ | ΆΛΛΕΣ ΟΔΗΓΙΕΣ  |
|--|---------------------------------------|--------------------------------|--------------------|--|
| ΚΑΝΕΝΑ ΠΡΟΒΛΗΜΑ  | 0                                     | 0                              | E00                |  |
| ΣΥΣΤΗΜΑ ΠΡΟΣΤΑΣΙΑΣ ΚΟΠΗΣ   | 1                                     | 1                              | E01                |  |
| ΣΦΑΛΜΑ ΑΙΣΘΗΤΗΡΑ ΡΕΥΜΑΤΟΣ  | 2                                     | 6                              | E02                |  |
| ΜΟΣ- ΖΗΜΙΑ ΣΩΛΗΝΑ  | 3                                     | 6                              | E03                |  |
| ΠΡΟΒΛΗΜΑ Η ΣΠΑΣΜΕΝΗ ΛΕΠΙΔΑ   | 4                                     | 3                              | E04                |  |
| ΥΠΕΡΦΟΡΤΩΣΗ /ΠΡΟΣΤΑΣΙΑ ΥΠΕΡΦΟΡΤΩΣΗΣ  | 5                                     | 5                              | E05                |  |
| ΑΝΟΙΧΤΟ ΒΛΟΚΚ  | 6                                     | 3                              | E06                |  |
| ΕΛΕΨΗ ΦΑΣΗΣ  | 7                                     | 4                              | E07                |  |
| ΥΠΟ ΤΑΣΗ / ΥΠΕΡ ΤΑΣΗ   | 8                                     | 1                              | E08                |  |
| ΜΟΣ Η CHIP ΥΠΕΡΘΕΡΜΑΝΣΗ  | 9                                     | 6                              | E09                |  |
| RWM ΕΠΙΚΟΙΝΩΝΙΑ ΑΠΕΤΥΧΕ  | 10                                    | 2                              | E10                |  |
| ΚΕΦΑΛΗ ΨΑΛΙΔΙΟΥ ΠΡΟΒΛΗΜΑ   | 10                                    | 7                              | E10-EC             |  |
| ΕΕΡΡΟΜ ΠΡΟΒΛΗΜΑ  | 11                                    | 6                              | E11                |  |
| ΕΝΤΟΠΙΣΜΟΣ ΦΑΣΗΣ ΡΕΥΜΑΤΟΣ ΑΠΕΤΥΧΕ  | 12                                    | 4                              | E12                |  |
| ΠΡΟΒΛΗΜΑΤΑ ΠΡΟΓΡΑΜΜΑΤΙΣΜΟΥ   | 13                                    | 6                              | E13                |  |
| ΜΕΓΑΛΥΤΕΡΟ ΑΠΟ ΤΑ ΝΟΥΜΕΡΑ ΚΟΠΗΣ  | 14                                    | 8                              | E14                | ΔΕΝ ΥΠΑΡΧΕΙ ΠΡΟΣΤΑΣΙΑ  |
| ΜΕΓΑΛΥΤΕΡΟ ΑΠΟ ΤΑ ΝΟΥΜΕΡΑ ΣΥΝΤΗΡΗΣΗΣ ΚΟΠΗΣ   | 15                                    | 8                              | E15                | ΥΠΕΝΘΥΜΙΣΗ ΟΤΙ ΔΕΝ ΥΠΑΡΧΕΙ ΠΡΟΣΤΑΣΙΑ. Η ΟΘΟΝΗ ΕΝΔΕΙΞΕΩΝ ΑΝΑΒΟΣΒΗΝΕΙ 5 ΦΟΡΕΣ ΤΟ ΛΕΠΤΟ |
| Ο ΑΡΙΘΜΟΣ ΤΩΝ ΤΜΗΜΑΤΩΝ ΜΠΑΤΑΡΙΑΣ ΣΤΟ ΨΑΛΙΔΙ. Η ΚΕΦΑΛΗ ΚΑΙ Η ΜΠΑΤΑΡΙΑ ΕΧΟΥΝ ΔΙΑΦΟΡΕΤΙΚΑ ΝΟΥΜΕΡΑ | 16                                    | 9                              | E16                |  |
| ΠΛΑΚΕΤΑ ΚΑΙ ΜΠΑΤΑΡΙΑ ΕΧΟΥΝ ΠΡΟΒΛΗΜΑ ΕΠΙΚΟΙΝΩΝΙΑΣ – ΠΡΟΒΛΗΜΑ                                    | 17                                    | 10                             | E17                |  |
| ΠΡΟΒΛΗΜΑ ΠΛΑΚΕΤΑΣ  |                                       |                                | EC                 |  |



ΛΕΙΤΟΥΡΓΙΑ ΠΡΟΪΟΝΤΟΣ

● ΠΡΕΤΟΙΜΑΣΙΑ ΛΕΙΤΟΥΡΓΙΑΣ

1. ΤΟΠΟΘΕΤΗΣΤΕ ΤΗ ΜΠΑΤΑΡΙΑ ΣΤΟ ΠΙΣΩ ΜΕΡΟΣ ΤΟΥ ΨΑΛΙΔΙΟΥ
2. ΒΑΛΤΕ ΤΟ ΔΙΑΚΟΠΤΗ ΣΤΗ ΘΕΣΗ «ΟΝ» . ΛΟΓΩ ΤΗΣ ΠΡΩΤΗΣ ΧΡΗΣΗΣ Η ΕΝΔΕΙΞΗ ΤΗΣ ΟΘΟΝΗΣ LED ΘΑ ΓΙΝΕΙ ΠΡΑΣΙΝΗ ΚΑΙ ΤΟ BUZZER ΘΑ ΧΤΥΠΗΣΕΙ 1 ΦΟΡΑ
3. ΔΙΠΛΟ ΚΛΙΚ ΣΤΗ ΣΚΑΝΔΑΛΗ, ΟΙ ΛΕΠΙΔΕΣ ΤΟΥ ΨΑΛΙΔΙΟΥ ΘΑ ΑΝΟΙΞΟΥΝ ΑΥΤΟΜΑΤΩΣ.
4. ΚΑΝΟΝΙΚΟ ΚΛΑΔΕΜΑ :ΠΑΤΗΣΤΕ ΤΗ ΣΚΑΝΔΑΛΗ ΝΑ ΚΛΕΙΣΟΥΝ ΟΙ ΛΕΠΙΔΕΣ ΚΑΙ ΑΦΗΣΤΕ ΤΗ ΣΚΑΝΔΑΛΗ ΓΙΑ ΝΑ ΑΝΟΙΞΟΥΝ ΚΛΕΙΣΙΜΟ ΛΕΠΙΔΑΣ :ΣΥΝΕΧΙΣΤΕ ΝΑ ΠΑΤΑΤΕ ΤΗ ΣΚΑΝΔΑΛΗ , ΕΝΑΣ ΣΥΝΧΟΜΕΝΟΣ ΗΧΟΣ ΣΗΜΑΙΝΕΙ ΟΤΙ Η ΛΕΠΙΔΑ ΘΑ ΜΕΙΝΕΙ ΚΛΕΙΣΤΗ
5. ΠΡΙΝ ΤΗ ΧΡΗΣΗ, ΓΙΑ ΝΑ ΔΕΙΤΕ ΑΝ ΤΟ ΨΑΛΙΔΙ ΛΕΙΤΟΥΡΓΕΙ ΣΩΣΤΑ , ΠΑΡΑΚΑΛΟΥΜΕ ΠΑΤΗΣΤΕ ΤΗ ΣΚΑΝΔΑΛΗ ΓΙΑ ΝΑ ΚΛΕΙΣΕΙ ΚΑΙ ΑΦΗΣΤΕ ΤΗ ΣΚΑΝΔΑΛΗ ΓΙΑ ΝΑ ΑΝΟΙΞΟΥΝ ΟΙ ΛΕΠΙΔΕΣ ΧΩΡΙΣ ΝΑ ΚΟΨΕΤΕ ΚΑΤΙ. ΕΠΑΝΑΛΑΒΕΤΕ ΑΥΤΗ ΤΗ ΔΙΑΔΙΚΑΣΙΑ ΓΙΑ ΚΑΠΟΙΕΣ ΦΟΡΕΣ .

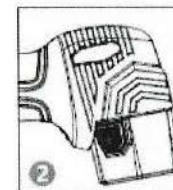
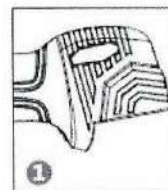

● ΑΠΟΘΗΚΕΥΣΗ

1. ΠΑΤΗΣΤΕ ΤΗ ΣΚΑΝΔΑΛΗ ΚΑΙ ΚΡΑΤΗΣΤΕ ΤΗΝ ΓΙΑ ΜΕΡΙΚΑ ΛΕΠΤΑ ΚΑΙ ΜΕΤΑ ΑΦΗΣΤΕ ΤΗΝ. Η ΛΕΠΙΔΑ ΘΑ ΚΛΕΙΣΕΙ ΚΑΙ ΔΕΝ ΘΑ ΑΝΟΙΞΕΙ.
2. ΣΒΗΣΤΕ ΤΗ ΜΠΑΤΑΡΙΑ ΚΑΙ ΑΠΟΣΥΝΔΕΣΤΕ ΤΗΝ .
3. ΚΑΘΑΡΙΣΤΕ ΤΟ ΨΑΛΙΔΙ ΚΑΙ ΤΟΠΟΘΕΤΗΣΤΕ ΤΟ ΣΤΗ ΘΗΚΗ ΤΟΥ.



ΧΡΗΣΗ , ΣΥΝΤΗΡΗΣΗ ΚΑΙ ΠΡΟΕΙΔΟΠΟΙΗΣΕΙΣ ΓΙΑ ΤΗΝ ΜΠΑΤΑΡΙΑ

#### ΦΟΡΤΙΣΗ ΜΠΑΤΑΡΙΑΣ

Η ΜΠΑΤΑΡΙΑ ΤΟΥ ΝΕΟΥ ΕΡΓΑΛΕΙΟΥ ΣΑΣ ΔΕΝ ΕΙΝΑΙ ΠΛΗΡΩΣ ΦΟΡΤΙΣΜΕΝΗ. ΤΟΠΟΘΕΤΗΣΤΕ ΤΗ ΜΠΑΤΑΡΙΑ ΣΕ ΕΠΙΠΕΔΗ ΕΠΙΦΑΝΕΙΑ , ΒΑΛΤΕ ΤΟ ΒΥΣΜΑ ΤΟΥ ΦΟΡΤΙΣΤΗ ΣΤΗΝ ΕΙΣΟΔΟ ΤΗΣ ΜΠΑΤΑΡΙΑΣ ΟΠΩΣ ΦΑΙΝΕΤΑΙ ΣΤΗΝ ΕΙΚ. 1. ΚΑΙ ΜΕΤΑ ΣΥΝΔΕΣΤΕ ΤΟ ΦΟΡΤΙΣΤΗ ΣΤΗ ΠΡΙΖΑ. ΟΤΑΝ ΤΟ ΛΑΜΠΑΚΙ ΤΗΣ ΕΝΔΕΙΞΗΣ ΑΝΑΦΕΙ , ΞΕΚΙΝΑΕΙ Η ΦΟΡΤΙΣΗ. ΟΤΑΝ ΤΟ ΛΑΜΠΑΚΙ ΤΗΣ ΕΝΔΕΙΞΗΣ ΤΟΥ ΦΟΡΤΙΣΤΗ ΕΙΝΑΙ ΚΟΚΚΙΝΟ ΔΕΙΧΝΕΙ ΟΤΙ Ο ΦΟΡΤΙΣΤΗΣ ΔΕΝ ΦΟΡΤΙΖΕΙ ΟΤΑΝ ΕΙΝΑΙ ΠΡΑΣΙΝΟΣ ΦΟΡΤΙΖΕΙ. Η ΦΟΡΤΙΣΗ ΕΧΕΙ ΤΕΛΕΙΩΣΕΙ ΚΑΙ Η ΜΠΑΤΑΡΙΑ ΜΠΟΡΕΙ ΝΑ ΧΡΗΣΙΜΟΠΟΙΗΘΕΙ.

#### ΒΗΜΑΤΑ ΦΟΡΤΙΣΗΣ

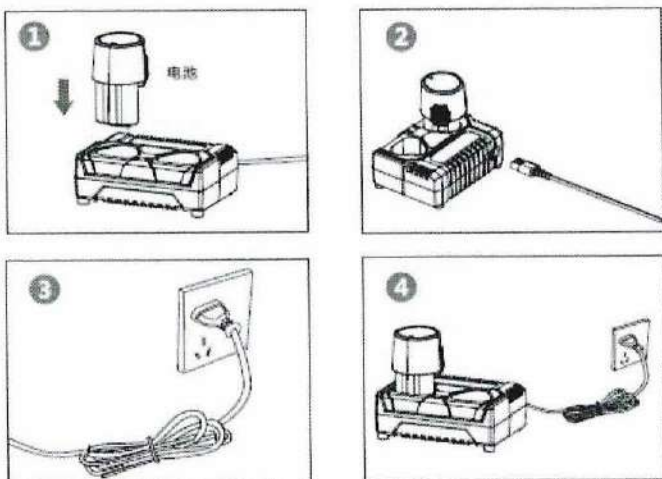

1. ΤΟΠΟΘΕΤΗΣΤΕ ΤΟ ΦΟΡΤΙΣΤΗ ΣΤΟ ΤΡΑΠΕΖΙ ΚΑΙ ΒΑΛΤΕ ΤΗ ΜΠΑΤΑΡΙΑ ΣΤΗΝ ΕΙΣΟΔΟ ΟΠΩΣ ΦΑΙΝΕΤΑΙ ΣΤΗΝ ΕΙΚ. 1
2. ΣΥΝΔΕΣΤΕ ΤΟ ΦΟΡΤΙΣΤΗ ΣΤΗ ΠΡΙΖΑ ΡΕΥΜΑΤΟΣ.
3. ΟΙ ΔΥΟ ΘΕΣΕΙΣ ΦΟΡΤΙΣΗΣ ΦΟΡΤΙΖΟΥΝ ΧΩΡΙΣΤΑ ΤΙΣ ΜΠΑΤΑΡΙΕΣ. ΟΤΑΝ ΤΟΠΟΘΕΤΕΙΤΕ ΤΗΝ ΜΠΑΤΑΡΙΑ ΠΡΟΣ ΦΟΡΤΙΣΗ Η ΑΝΑΛΟΓΗ ΦΩΤΕΙΝΗ ΕΝΔΕΙΞΗ ΘΑ ΑΝΑΦΕΙ ΣΤΗΝ ΠΛΕΥΡΑ ΠΟΥ ΦΟΡΤΙΖΕΙ ΕΝΑ ΚΟΚΚΙΝΟ ΛΑΜΠΑΚΙ ΟΤΑΝ Η ΜΠΑΤΑΡΙΑ ΕΙΝΑΙ ΠΛΗΡΩΣ ΦΟΡΤΙΣΜΕΝΗ Η ΕΝΔΕΙΞΗ ΘΑ ΓΙΝΕΙ ΠΡΑΣΙΝΗ.



ΣΗΜΕΙΩΣΗ : ΚΑΘΕ ΕΝΔΕΙΞΗ ΑΝΤΙΠΡΟΣΩΠΕΥΕΙ ΤΗ ΚΑΤΑΣΤΑΣΗ ΦΟΡΤΙΣΗΣ . Ο ΦΟΡΤΙΣΤΗΣ ΜΠΟΡΕΙ ΝΑ ΦΟΡΤΙΣΕΙ ΕΝΑ Η ΔΥΟ.



ΦΟΡΤΙΣΤΕ ΣΥΜΦΩΝΑ ΜΕ ΤΟΝ ΠΡΟΣΦΕΡΟΜΕΝΟ ΦΟΡΤΙΣΤΗ, ΚΑΘΕ ΥΠΟΔΟΧΗ ΕΧΕΙ ΑΝΑΛΟΓΗ ΕΝΔΕΙΞΗ , ΕΝΑ ΦΩΤΑΚΙ (ΕΙΤΕ Ο ΦΟΡΤΙΣΤΗΣ ΦΟΡΤΙΖΕΙ ΧΩΡΙΣΤΑ /Ή ΦΟΡΤΙΖΕΙ ΠΟΛΛΑΠΛΩΣ ΠΑΡΑΚΑΛΟΥΜΕ ΝΑ ΣΥΜΒΟΥΛΕΥΤΕΙΤΕ ΤΟ ΛΑΜΠΑΚΙ ΕΝΔΕΙΞΗΣ ΓΙΑ ΝΑ ΔΙΑΠΙΣΤΩΣΕΤΕ ΑΝ Η ΦΟΡΤΙΣΗ ΕΧΕΙ ΤΕΛΕΙΩΣΕΙ ΤΗΝ ΦΟΡΤΙΣΗ)

ΣΗΜΕΙΩΣΗ: ΕΙΤΕ ΑΝ Η ΜΠΑΤΑΡΙΑ ΕΙΝΑΙ ΣΥΝΔΕΔΕΜΕΝΗ Η ΤΟ ΚΑΛΩΔΙΟ ΣΥΝΔΕΣΗΣ ΔΕΝ ΕΙΝΑΙ ΣΥΝΔΕΔΕΜΕΝΟ , Η ΕΝΔΕΙΞΗ ΣΤΟ ΛΑΜΠΑΚΙ ΕΙΝΑΙ ΠΡΑΣΙΝΗ.

ΜΙΑ ΦΟΡΤΙΣΗ : ΟΠΩΣ ΔΕΙΧΝΕΙ Η ΕΙΚΟΝΑ

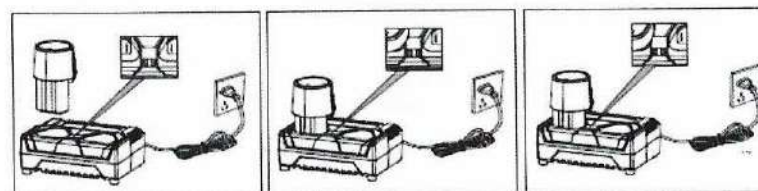

1. ΔΕΝ ΦΟΡΤΙΖΕΙ
2. ΦΟΡΤΙΖΕΙ
3. ΤΕΛΕΙΩΣΕ Η ΦΟΡΤΙΣΗ

ΦΟΡΤΙΣΗ ΔΙΠΛΗ : ΟΠΩΣ ΔΕΙΧΝΕΙ Η ΕΙΚΟΝΑ

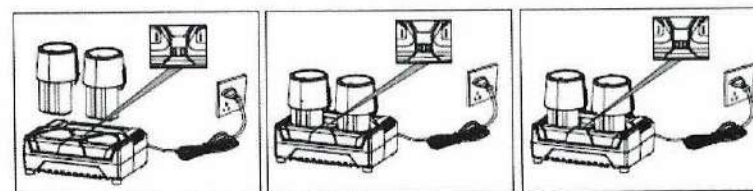

1. ΔΕΝ ΦΟΡΤΙΖΕΙ
2. ΦΟΡΤΙΖΕΙ
3. ΤΕΛΕΙΩΣΕ Η ΦΟΡΤΙΣΗ

#### ΠΡΟΦΥΛΑΞΕΙΣ :

1. ΕΙΝΑΙ ΦΥΣΙΟΛΟΓΙΚΟ ΓΙΑ ΤΟΝ ΦΟΡΤΙΣΤΗ ΚΑΙ ΤΗ ΜΠΑΤΑΡΙΑ ΝΑ ΖΕΣΤΑΘΟΥΝ ΕΛΑΦΡΩΣ ΚΑΤΑ ΤΗ ΦΟΡΤΙΣΗ.
2. ΑΝ Η ΜΠΑΤΑΡΙΑ ΔΕΝ ΧΡΗΣΙΜΟΠΟΙΗΘΕΙ ΓΙΑ ΜΕΓΑΛΟ ΧΡΟΝΙΚΟ ΔΙΑΣΤΗΜΑ , ΧΡΕΙΑΖΕΤΑΙ ΝΑ ΕΠΑΝΑΦΟΡΤΙΖΕΤΑΙ ΚΑΘΕ 3 ΜΗΝΕΣ ΓΙΑ ΝΑ ΕΧΕΙ ΜΕΓΑΛΥΤΕΡΗ ΔΙΑΡΚΕΙΑ ΖΩΗΣ.
3. ΜΙΑ ΝΕΑ ΜΠΑΤΑΡΙΑ Η΄ ΜΙΑ ΜΠΑΤΑΡΙΑ ΠΟΥ ΔΕΝ ΕΧΕΙ ΧΡΗΣΙΜΟΠΟΙΗΘΕΙ ΓΙΑ ΜΕΓΑΛΟ ΧΡΟΝΙΚΟ ΔΙΑΣΤΗΜΑ ΔΕΝ ΘΑ ΠΙΑΣΕΙ ΤΗΝ ΑΝΩΤΑΤΗ ΧΩΡΗΤΙΚΟΤΗΤΑ ΠΡΙΝ ΑΠΟ ΤΗ ΦΟΡΤΙΣΗ ΚΑΙ ΕΚΦΟΡΤΙΣΗ 5 ΦΟΡΕΣ.
4. ΜΗΝ ΦΟΡΤΙΖΕΤΕ ΤΗ ΜΠΑΤΑΡΙΑ ΜΕΤΑ ΑΠΟ ΜΙΑ ΣΥΝΤΟΜΗ ΧΡΗΣΗ ΤΟΥ ΕΡΓΑΛΕΙΟΥ , ΜΠΟΡΕΙ ΝΑ ΜΕΙΩΣΕΙ ΤΗ ΔΙΑΡΚΕΙΑ ΖΩΗΣ ΤΗΣ ΜΠΑΤΑΡΙΑΣ ΚΑΙ ΤΗΝ ΑΠΟΔΟΣΗ ΤΗΣ.
5. ΜΗΝ ΧΡΗΣΙΜΟΠΟΙΕΙΤΕ ΧΤΥΠΗΜΕΝΟ ΦΟΡΤΙΣΤΗ Η΄ ΑΠΟΣΥΝΑΡΜΟΛΟΓΗΜΕΝΟ.
6. Η ΜΠΑΤΑΡΙΑ ΘΑ ΕΚΡΑΓΕΙ ΑΝ ΤΗ ΤΟΠΟΘΕΤΗΣΕΤΕ ΣΤΗ ΦΩΤΙΑ. ΜΗΝ ΤΟΠΟΘΕΤΕΙΤΕ ΣΕ ΦΟΥΡΝΟ ΤΗ ΜΠΑΤΑΡΙΑ.
7. ΜΗΝ ΦΟΡΤΙΖΕΤΕ ΤΗ ΜΠΑΤΑΡΙΑ ΣΑΣ ΣΕ ΕΞΩΤΕΡΙΚΟ ΚΑΙ ΥΓΡΟ ΧΩΡΟ.
8. ΟΣΟ Η ΔΥΝΑΜΗ ΤΗΣ ΜΠΑΤΑΡΙΑΣ ΜΕΙΩΝΕΤΑΙ , Η ΙΚΑΝΟΤΗΤΑ ΚΟΠΗΣ ΘΑ ΜΕΙΩΝΕΤΑΙ.
9. ΑΠΟΣΥΝΔΕΣΤΕ ΤΟ ΕΡΓΑΛΕΙΟ ΠΡΙΝ ΤΟ ΦΟΡΤΙΣΕΤΕ. ΜΗΝ ΤΟ ΧΡΗΣΙΜΟΠΟΙΕΙΤΕ ΕΝΩ ΦΟΡΤΙΖΕΙ.
10. ΜΗΝ ΑΠΟΘΗΚΕΥΕΤΕ ΤΗ ΜΠΑΤΑΡΙΑ ΚΑΙ ΓΕΝΙΚΑ ΤΟ ΕΡΓΑΛΕΙΟ ΣΕ ΥΓΡΟ ΠΕΡΙΒΑΛΛΟΝ.

#### □ ΣΥΝΤΗΡΗΣΗ ΚΑΙ ΠΡΟΕΙΔΟΠΟΙΗΣΕΙΣ ΜΠΑΤΑΡΙΑΣ

1. ΜΗΝ ΦΟΡΤΙΖΕΤΕ ΤΗ ΜΠΑΤΑΡΙΑ ΣΕ ΠΕΡΙΒΑΛΛΟΝ ΜΕ 0°C ΚΑΙ ΠΑΝΩ ΑΠΟ 45 °C ΠΟΥ ΜΠΟΡΕΙ ΝΑ ΔΗΜΙΟΥΡΓΗΣΕΙ ΠΡΟΒΛΗΜΑ ΣΤΗ ΜΠΑΤΑΡΙΑ ΚΑΙ ΤΟΝ ΦΟΡΤΙΣΤΗ.
2. ΠΑΡΑΚΑΛΟΥΜΕ ΣΒΗΣΤΕ ΤΟ ΔΙΑΚΟΠΤΗ ΠΡΙΝ ΣΥΝΔΕΣΕΤΕ ΤΗ ΜΠΑΤΑΡΙΑ. ΑΝ Ο ΔΙΑΚΟΠΤΗΣ ΕΙΝΑΙ ΑΝΟΙΧΤΟΣ ΜΠΟΡΕΙ ΝΑ ΣΥΜΒΕΙ ΤΥΧΑΙΑ ΣΥΝΔΕΣΗ ΚΑΙ ΕΚΚΙΝΗΣΗ ΤΗΣ ΜΠΑΤΑΡΙΑΣ ΜΕ ΤΟ ΕΡΓΑΛΕΙΟ.
3. ΦΟΡΤΙΣΤΕ ΤΗ ΜΠΑΤΑΡΙΑ ΜΟΝΟ ΜΕ ΤΟΝ ΠΡΟΣΦΕΡΟΜΕΝΟ ΦΟΡΤΙΣΤΗ ΑΠΟ ΤΟΝ ΚΑΤΑΣΚΕΥΑΣΤΗ. Η ΧΡΗΣΗ ΑΛΛΩΝ ΦΟΡΤΙΣΤΩΝ ΜΠΟΡΕΙ ΝΑ ΠΡΟΚΑΛΕΣΕΙ ΦΩΤΙΑ Η ΑΛΛΕΣ ΖΗΜΙΕΣ.
4. ΟΤΑΝ Η ΜΠΑΤΑΡΙΑ ΔΕΝ ΧΡΗΣΙΜΟΠΟΙΕΙΤΑΙ , ΚΡΑΤΗΣΤΕ ΤΗΝ ΜΑΚΡΩ ΑΠΟ ΜΙΚΡΑ ΜΕΤΑΛΛΙΚΑ ΑΝΤΙΚΕΙΜΕΝΑ ΟΠΩΣ ΣΥΝΔΕΤΗΡΕΣ, ΝΟΜΙΣΜΑΤΑ, ΚΛΕΙΔΙΑ , ΚΑΡΦΙΑ ΚΑΙ ΠΑΞΙΜΑΔΙΑ ΠΟΥ ΜΠΟΡΟΥΝ ΝΑ ΠΡΟΚΑΛΕΣΟΥΝ ΒΡΑΧΥΚΥΚΛΩΜΑ ΚΑΙ ΤΟ ΒΡΑΧΥΚΥΚΛΩΜΑ ΣΕ ΦΩΤΙΑ.
5. ΜΗΝ ΣΥΝΑΡΜΟΛΟΓΕΙΤΕ Η ΑΠΟΣΥΝΑΡΜΟΛΟΓΕΙΤΕ ΤΗΝ ΜΠΑΤΑΡΙΑ.
6. ΜΗΝ ΧΡΗΣΙΜΟΠΟΙΕΙΤΕ ΜΠΑΤΑΡΙΕΣ ΒΡΑΧΥΚΥΚΛΩΜΕΝΕΣ
7. ΜΗΝ ΧΡΗΣΙΜΟΠΟΙΕΙΤΕ ΤΗ ΜΠΑΤΑΡΙΑ ΚΟΝΤΑ ΣΕ ΣΥΣΚΕΥΕΣ ΘΕΡΜΟΤΗΤΑΣ
8. ΜΗΝ ΦΟΡΤΙΖΕΤΑΙ ΚΟΝΤΑ ΣΕ ΦΩΤΙΑ Η ΑΠΕΥΘΕΙΑΣ ΚΑΤΩ ΑΠΟ ΤΟΝ ΗΛΙΟ.
9. ΜΗΝ ΤΟΠΟΘΕΤΕΙΤΕ ΤΗΝ ΜΠΑΤΑΡΙΑ ΜΕΣΑ ΣΕ ΦΩΤΙΑ Η ΝΕΡΟ.
10. ΜΗΝ ΒΑΛΕΤΕ ΚΑΡΦΙΑ ΜΕΣΑ ΣΤΗ ΜΠΑΤΑΡΙΑ ΚΑΙ ΧΤΥΠΗΣΕΤΕ ΤΗ ΜΠΑΤΑΡΙΑ ΜΕ ΣΦΥΡΙ Η ΤΗΝ ΧΤΥΠΗΣΕΤΕ ΜΕ ΤΟ ΠΟΔΙ ΣΑΣ.
11. ΜΗΝ ΧΡΗΣΙΜΟΠΟΙΕΙΤΕ ΜΠΑΤΑΡΙΕΣ ΧΑΛΑΣΜΕΝΕΣ Η ΧΤΥΠΗΜΕΝΕΣ
12. ΜΗΝ ΚΑΝΕΤΕ ΗΛΕΚΤΡΟΚΟΛΗΣΗ ΑΠΕΥΘΕΙΑΣ ΣΤΗ ΜΠΑΤΑΡΙΑ
13. ΑΝΑΠΟΔΗ ΦΟΡΤΙΣΗ ΚΑΙ ΑΝΤΙΣΤΡΟΦΗ ΠΟΛΩΝ ΔΕΝ ΕΠΙΤΡΕΠΕΤΑΙ.
14. ΜΗΝ ΣΥΝΔΕΕΤΕ ΤΗΝ ΜΠΑΤΑΡΙΑ ΜΕ ΠΡΙΖΕΣ Η ΦΟΡΤΙΣΤΗ ΑΥΤΟΚΙΝΗΤΟΥ .
15. ΜΗΝ ΧΡΗΣΙΜΟΠΟΙΕΙΤΕ ΤΗΝ ΜΠΑΤΑΡΙΑ ΣΕ ΑΛΛΕΣ ΣΥΣΚΕΥΕΣ.
16. ΑΠΕΥΘΕΙΑΣ ΕΠΑΦΗ ΜΕ ΤΗΝ ΜΠΑΤΑΡΙΑ ΛΙΘΙΟΥ ΑΠΑΓΟΡΕΥΕΤΑΙ
17. ΜΗΝ ΤΟΠΟΘΕΤΕΙΤΕ ΤΗΝ ΜΠΑΤΑΡΙΑ ΣΕ ΜΕΡΗ ΜΕ ΥΨΗΛΗ ΘΕΡΜΟΚΡΑΣΙΑ ΚΑΙ ΠΙΕΣΗ ΟΠΩΣ ΦΟΥΡΝΟΙ ΜΙΚΡΟΚΥΜΑΤΩΝ
18. ΜΗΝ ΧΡΗΣΙΜΟΠΟΙΕΙΤΕ ΜΠΑΤΑΡΙΑ ΠΟΥ ΕΧΕΙ ΔΙΑΡΡΟΗ
19. ΚΡΑΤΗΣΤΕ ΤΗ ΜΠΑΤΑΡΙΑ ΜΑΚΡΩ ΑΠΟ ΠΑΙΔΙΑ
20. ΜΗΝ ΤΟΠΟΘΕΤΕΙΤΕ ΤΗ ΜΠΑΤΑΡΙΑ ΚΑΤΩ ΑΠΟ ΤΟΝ ΗΛΙΟ (Η ΑΠΕΥΘΕΙΑΣ ΚΑΤΩ ΑΠΟ ΑΚΤΙΝΟΒΟΛΙΑ\_ ΕΙΔΑΛΛΩΣ ΜΠΟΡΕΙ ΝΑ ΠΡΟΚΛΗΘΕΙ ΠΡΟΒΛΗΜΑ ΣΤΗ ΛΕΙΤΟΥΡΓΙΑ ΤΗΣ ΜΠΑΤΑΡΙΑΣ ΚΑΙ ΜΕΙΩΣΗ ΤΗΣ ΔΙΑΡΚΕΙΑΣ ΖΩΗΣ ΤΗΣ.
21. ΜΗΝ ΧΡΗΣΙΜΟΠΟΙΕΙΤΕ ΤΗ ΜΠΑΤΑΡΙΑ ΣΕ ΜΕΡΟΣ ΜΕ ΣΤΑΤΙΚΟ ΗΛΕΚΤΡΙΣΜΟ.
22. ΣΕ ΠΕΡΙΠΤΩΣΗ ΔΙΑΒΡΩΣΗΣ , ΜΥΡΩΔΙΑΣ ΑΣΧΗΜΗΣ Η ΑΝΩΜΑΛΙΑΣ ΤΗΣ ΜΠΑΤΑΡΙΑΣ ΟΤΑΝ Η ΜΠΑΤΑΡΙΑ ΧΡΗΣΙΜΟΠΟΙΕΙΤΑΙ ΓΙΑ ΠΡΩΤΗ ΦΟΡΑ ΠΑΡΑΚΑΛΟΥΜΕ ΝΑ ΜΗΝ ΤΗ ΧΡΗΣΙΜΟΠΟΙΗΣΕΤΕ ΚΑΙ ΝΑ ΤΗΝ ΕΠΙΣΤΡΕΨΕΤΕ ΣΤΟ ΚΑΤΑΣΤΗΜΑ.
23. ΑΝ ΤΟ ΔΕΡΜΑ ΣΑΣ Η ΤΑ ΡΟΥΧΑ ΣΑΣ ΛΕΡΩΘΟΥΝ ΜΕ ΗΛΕΚΤΡΟΛΥΤΗ ΑΠΟ ΤΗΝ ΜΠΑΤΑΡΙΑ , ΠΑΡΑΚΑΛΟΥΜΕ ΝΑ ΠΛΥΘΕΙΤΕ ΑΜΕΣΑ ΜΕ ΚΑΘΑΡΟ ΝΕΡΟ ΚΑΙ ΝΑ ΑΛΛΑΞΕΤΕ ΡΟΥΧΑ.
24. ΑΝ ΤΟ ΗΛΕΚΤΡΙΚΟ ΨΑΛΙΔΙ ΔΕΝ ΧΡΗΣΙΜΟΠΟΙΗΘΕΙ ΓΙΑ ΜΕΓΑΛΟ ΧΡΟΝΙΚΟ ΔΙΑΣΤΗΜΑ Η ΜΠΑΤΑΡΙΑ ΘΑ ΧΡΕΙΑΣΤΕΙ ΦΟΡΤΙΣΗ ΓΙΑ ΝΑ ΑΠΟΘΗΚΕΥΤΕΙ.



#### ΣΥΝΤΗΡΗΣΗ ΠΡΟΙΟΝΤΟΣ

##### ΟΔΗΓΙΕΣ ΠΡΙΝ ΤΗΝ ΧΡΗΣΗ:

1. ΠΑΡΑΚΑΛΟΥΜΕ ΝΑ ΕΠΙΒΕΒΑΙΩΣΕΤΕ ΤΟ ΕΠΙΠΕΔΟ ΦΟΡΤΙΣΗΣ ΤΗΣ ΜΠΑΤΑΡΙΑΣ ΠΡΙΝ ΤΗ ΧΡΗΣΗ
2. ΟΤΑΝ ΤΟ ΨΑΛΙΔΙ ΔΕΝ ΧΡΗΣΙΜΟΠΟΙΕΙΤΑΙ , ΣΙΓΟΥΡΕΥΕΤΕ ΟΤΙ ΤΟ ΨΑΛΙΔΙ ΕΙΝΑΙ ΑΠΟΣΥΝΔΕΔΕΜΕΝΟ ΑΠΟ ΤΗ ΠΗΓΗ ΡΕΥΜΑΤΟΣ. ΕΙΔΙΚΑ ΘΥΜΗΘΕΙΤΕ ΟΤΑΝ ΤΟ ΛΙΠΑΙΝΕΤΕ , ΟΤΑΝ ΛΙΜΑΡΕΤΕ ΤΗ ΛΑΜΑ ΚΑΙ ΕΠΙΣΗΣ ΚΑΙ ΓΙΑ ΤΗΝ ΑΝΤΙΚΑΤΑΣΤΑΣΗ ΤΗΣ ΛΑΜΑΣ.
3. ΠΑΡΑΚΑΛΟΥΜΕ ΕΛΕΓΕΤΕ ΟΤΙ Η ΛΑΜΑ ΕΙΝΑΙ ΣΦΙΚΤΗ ΠΡΙΝ ΤΗ ΧΡΗΣΗ.



#### ΛΙΠΑΝΣΗ ΛΑΜΑΣ

ΠΑΡΑΚΑΛΟΥΜΕ ΑΠΟΣΥΝΔΕΣΤΕ ΤΗ ΠΗΓΗ ΡΕΥΜΑΤΟΣ ΤΟΥ ΨΑΛΙΔΙΟΥ ΠΡΙΝ ΤΗ ΧΡΗΣΗ

ΛΙΠΑΙΝΕΤΕ ΤΗ ΛΑΜΑ ΠΡΙΝ ΤΗ ΧΡΗΣΗ Η ΜΕΤΑ ΚΑΙ ΧΡΗΣΙΜΟΠΟΙΕΙΤΕ ΓΙΑ ΛΙΓΟ ΠΕΡΙΣΣΟΤΕΡΟ ΑΠΟ 4 ΩΡΕΣ.

ΓΙΑ ΣΩΣΤΗ ΛΙΠΑΝΣΗ ΘΑ ΠΡΕΠΕΙ ΤΟ ΨΑΛΙΔΙ ΝΑ ΑΝΟΙΧΤΕΙ.

ΒΗΜΑΤΑ ΛΙΠΑΝΣΗΣ :

1. ΛΙΠΑΙΝΕΤΕ ΤΗ ΤΡΥΠΑ ΣΤΗ ΤΡΥΠΑ ΤΗΣ ΠΙΝΕΖΑΣ ΤΗΣ ΛΑΜΑΣ ΣΤΟ ΠΙΣΩ ΜΕΡΟΣ ΤΟΥ ΨΑΛΙΔΙΟΥ . ΠΙΕΖΕΤΕ ΤΟ ΛΙΠΑΝΤΙΚΟ ΑΠΟ ΤΟ ΜΠΟΥΚΑΛΙ ΤΟΥ ΜΕΣΑ ΣΤΗ ΤΡΥΠΑ ΚΑΙ ΤΟ ΔΟΚΙΜΑΖΕΤΕ ΧΩΡΙΣ ΝΑ ΚΟΒΕΤΕ ΚΑΤΙ ΜΕΧΡΙΣ ΟΤΟΥ ΛΙΠΑΝΘΕΙ ΙΣΟΜΕΡΩΣ Η ΛΑΜΑ.

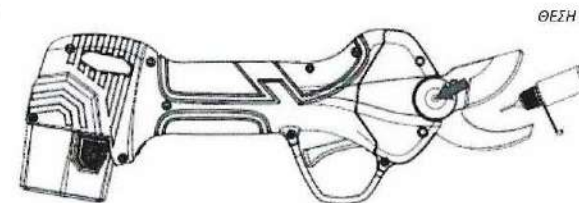

ΘΕΣΗ ΕΙΣΑΓΩΓΗΣ ΛΙΠΑΝΤΙΚΟΥ



#### ΡΥΘΜΙΣΗ ΣΦΙΚΤΟΤΗΤΑΣ ΤΗΣ ΛΑΜΑΣ

ΣΙΓΟΥΡΕΥΕΤΕ ΝΑ ΑΠΟΣΥΝΔΕΣΕΤΕ ΤΗ ΜΠΑΤΑΡΙΑ ΑΠΟ ΤΟ ΨΑΛΙΔΙ ΠΡΙΝ ΤΗ ΧΡΗΣΗ

ΕΛΕΓΤΕ ΤΗ ΣΦΙΚΤΟΤΗΤΑ ΤΗΣ ΛΑΜΑΣ ΠΡΙΝ ΤΗ ΧΡΗΣΗ. ΜΙΑ ΛΑΜΑ ΠΟΥ ΕΙΝΑΙ ΣΦΙΚΤΗ ΔΕΝ ΘΑ ΜΕΤΑΚΙΝΕΙΤΑΙ ΔΕΞΙΑ ΚΑΙ ΑΡΙΣΤΕΡΑ. ΑΝ ΤΟ ΣΦΙΞΙΜΟ ΤΗΣ ΛΑΜΑΣ ΕΙΝΑΙ ΣΩΣΤΟ ΩΦΕΛΕΙ ΣΤΗ ΣΩΣΤΗ ΛΕΙΤΟΥΡΓΙΑ ΤΟΥ ΨΑΛΙΔΙΟΥ.

ΠΡΟΣΟΧΗ : ΟΤΑΝ Η ΛΑΜΑ ΕΙΝΑΙ ΚΛΕΙΣΤΗ , Η ΛΑΜΑ ΔΕΝ ΠΡΕΠΕΙ ΝΑ ΕΧΕΙ ΠΛΕΥΡΙΚΗ ΚΙΝΗΣΗ. Η ΠΛΕΥΡΙΚΗ ΚΙΝΗΣΗ ΔΕΝ ΕΙΝΑΙ ΦΥΣΙΟΛΟΓΙΚΗ , ΔΙΟΤΙ ΘΑ ΔΗΜΙΟΥΡΓΗΣΕΙ ΚΕΝΟ ΑΝΑΜΕΣΑ ΣΤΙΣ ΔΥΟ ΛΑΜΕΣ ΚΑΙ ΠΡΟΚΑΛΕΙ ΣΤΑ ΔΟΝΤΙΑ ΤΟΥ ΓΡΑΝΑΖΙΟΥ ΝΑ ΜΗΝ ΚΙΝΟΥΝΤΑΙ ΟΜΑΛΑ ΜΕ ΤΟ ΤΡΟΠΟ ΑΥΤΟ ΠΡΟΚΑΛΕΙ ΜΗΧΑΝΙΚΗ ΒΛΑΒΗ .



#### ΑΝΤΙΚΑΤΑΣΤΑΣΗ ΛΑΜΑΣ

ΠΑΡΑΚΑΛΟΥΜΕ ΑΠΟΣΥΝΔΕΣΤΕ ΤΗ ΠΗΓΗ ΡΕΥΜΑΤΟΣ ΠΡΙΝ ΤΗΝ ΧΡΗΣΗ

ΟΤΑΝ ΤΟ ΠΛΗΡΕΣ ΜΗΚΟΣ ΤΗΣ ΚΙΝΟΥΜΕΝΗΣ ΛΑΜΑΣ ΔΕΝ ΣΥΜΒΑΔΙΖΕΙ ΜΕ ΑΥΤΟ ΤΗΣ ΣΤΑΘΕΡΗΣ ΛΑΜΑΣ Η ΑΝ Η ΛΑΜΑ ΜΕΤΑ ΑΠΟ ΛΙΜΑΡΙΣΜΑ ΔΕΝ ΕΙΝΑΙ ΑΚΟΜΑ ΚΑΘΑΡΗ ΚΑΙ ΣΩΣΤΗ ΠΡΟΤΙΝΕΤΑΙ ΝΑ ΑΝΤΙΚΑΤΑΣΤΑΘΕΙ.

1. ΓΙΑ ΑΣΦΑΛΕΙΑ ΣΒΗΣΤΕ ΠΡΩΤΑ ΤΟ ΕΡΓΑΛΕΙΟ ΚΑΙ ΑΠΟΣΥΝΔΕΣΤΕ ΤΗ ΜΠΑΤΑΡΙΑ.
2. ΑΚΟΛΟΥΘΗΣΤΕ ΤΑ ΒΗΜΑΤΑ ΓΙΑ ΝΑ ΑΝΤΙΚΑΤΑΣΤΗΣΕΤΕ ΤΗ ΛΑΜΑ.
3. ΜΕΤΑ ΤΗΝ ΑΝΤΙΚΑΤΑΣΤΑΣΗ , ΚΑΘΑΡΙΣΤΕ ΤΟ , ΣΥΝΔΕΣΤΕ ΤΗ ΜΠΑΤΑΡΙΑ , ΕΛΕΓΕΤΕ ΤΗ ΛΕΙΤΟΥΡΓΙΑ ΚΑΙ ΚΛΕΙΣΤΕ ΤΗ ΛΕΠΙΔΑ.

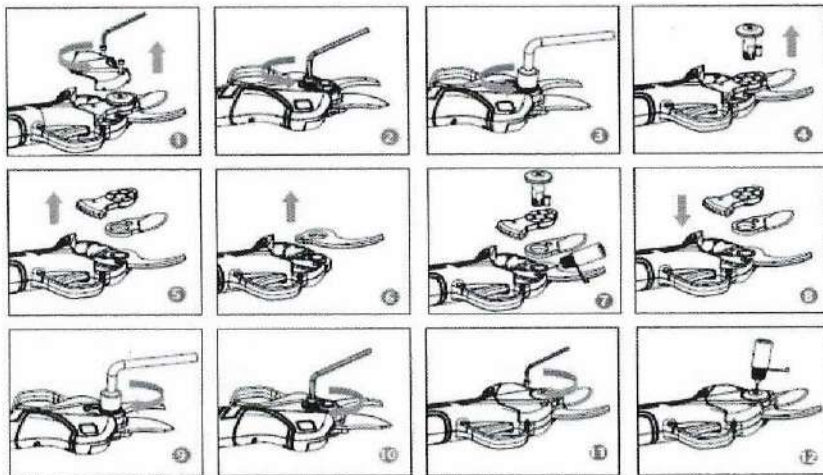

\* Η ΚΙΝΗΤΗ ΚΑΙ ΣΤΑΘΕΡΗ ΛΑΜΑ ΜΠΟΡΟΥΝ ΝΑ ΑΝΤΙΚΑΤΑΣΤΑΘΟΥΝ ΜΕΜΟΝΩΜΕΝΑ, ΜΗΝ ΑΝΗΣΥΧΕΙΤΕ ΓΙΑ ΤΟ ΜΕΓΕΘΟΣ ΤΟΥ ΑΝΟΙΓΜΑΤΟΣ ΤΗΣ ΛΕΠΙΔΑΣ, ΤΟ ΑΝΟΙΓΜΑ ΘΑ ΚΛΕΙΣΕΙ ΑΥΤΟΜΑΤΩΣ ΟΤΑΝ Ο ΔΙΑΚΟΠΤΗΣ ΑΝΟΙΞΕΙ ΣΤΟ «ΟΝ» ΑΦΟΥ ΤΕΛΕΙΩΣΕΤΕ ΜΕ ΤΗΝ ΑΝΤΙΚΑΤΑΣΤΑΣΗ ΤΗΣ ΛΑΜΑΣ.

#### ΠΡΟΦΥΛΑΞΕΙΣ ΛΕΙΤΟΥΡΓΙΑΣ

##### ΧΡΗΣΗ ΚΑΙ ΦΡΟΝΤΙΔΑ ΓΙΑ ΤΟ ΨΑΛΙΔΙ

- ΜΗΝ ΚΟΒΕΤΕ ΚΛΑΔΙΑ ΠΕΡΑ ΑΠΟ ΤΙΣ ΔΙΑΣΤΑΣΕΙΣ ΠΟΥ ΣΥΝΙΣΤΑΤΑΙ, ΜΗΝ ΚΟΒΕΤΕ ΣΚΛΗΡΑ ΑΝΤΙΚΕΙΜΕΝΑ ΟΠΩΣ ΜΕΤΑΛΛΟ, ΠΕΤΡΑ, Η ΟΤΙΔΗΠΟΤΕ ΑΛΛΟ ΠΟΥ ΔΕΝ ΕΙΝΑΙ ΦΥΤΟ. ΑΝ ΟΙ ΛΕΠΙΔΕΣ ΦΘΑΡΟΥΝ, ΧΑΛΑΣΟΥΝ ΠΑΡΑΚΑΛΟΥΜΕ ΝΑ ΑΝΤΙΚΑΤΑΣΤΗΣΕΤΕ ΤΙΣ ΛΕΠΙΔΕΣ.
- ΚΡΑΤΗΣΤΕ ΤΟ ΨΑΛΙΔΙ ΚΑΘΑΡΟ, ΧΡΗΣΙΜΟΠΟΙΗΣΤΕ ΕΝΑ ΚΑΘΑΡΟ ΠΑΝΙ ΓΙΑ ΤΟ ΨΑΛΙΔΙ, ΤΗ ΜΠΑΤΑΡΙΑ ΚΑΙ ΤΟ ΦΟΡΤΙΣΤΗ (ΜΗΝ ΧΡΗΣΙΜΟΠΟΙΕΙΤΕ ΥΛΙΚΑ ΔΙΑΒΡΩΤΙΚΑ ΓΙΑ ΚΑΘΑΡΙΣΜΟ) ΧΡΗΣΙΜΟΠΟΙΗΣΤΕ ΜΙΑ ΜΑΛΑΚΗ ΒΟΥΡΤΣΑ Η ΕΝΑ ΣΤΕΓΝΟ ΠΑΝΙ ΓΙΑ ΝΑ ΚΑΘΑΡΙΣΕΤΕ ΤΗ ΣΚΟΝΗ ΑΠΟ ΤΗ ΚΕΦΑΛΗ ΤΟΥ ΨΑΛΙΔΙΟΥ.
- ΜΗΝ ΒΥΘΥΖΕΤΕ ΤΟ ΨΑΛΙΔΙ Ή ΤΟ ΦΟΡΤΙΣΤΗ Ή ΤΗ ΜΠΑΤΑΡΙΑ ΣΕ ΟΤΙΔΗΠΟΤΕ ΥΓΡΟ.
- ΑΚΟΛΟΥΘΗΣΤΕ ΤΙΣ ΟΔΗΓΙΕΣ ΟΠΩΣ ΔΙΔΟΝΤΑΙ ΓΙΑ ΤΗ ΣΩΣΤΗ ΛΕΙΤΟΥΡΓΙΑ ΤΟΥ ΨΑΛΙΔΙΟΥ, ΜΗΝ ΧΡΗΣΙΜΟΠΟΙΕΙΤΕ ΤΟ ΨΑΛΙΔΙ, ΤΗ ΜΠΑΤΑΡΙΑ Η ΤΟ ΦΟΡΤΙΣΤΗ ΑΝ ΕΙΝΑΙ ΧΤΥΠΗΜΕΝΑ Ή ΚΑΤΕΣΤΡΑΜΕΝΑ.
- ΜΗΝ ΧΡΗΣΙΜΟΠΟΙΕΙΤΕ ΤΟ ΨΑΛΙΔΙ ΑΝ ΔΕΝ ΔΟΥΛΕΥΕΙ ΚΑΝΟΝΙΚΑ. ΣΒΗΣΤΕ ΤΟ ΑΠΟΣΥΝΔΕΣΤΕ ΤΗ ΜΠΑΤΑΡΙΑ ΚΑΙ ΣΤΕΙΛΤΕ ΤΟ ΓΙΑ ΕΠΙΣΚΕΥΗ. ΕΙΝΑΙ ΕΠΙΚΙΝΔΥΝΟ ΝΑ ΧΡΗΣΙΜΟΠΟΙΕΙΤΕ ΤΟ ΨΑΛΙΔΙ ΟΤΑΝ ΤΟ ΨΑΛΙΔΙ ΔΕΝ ΛΕΙΤΟΥΡΓΕΙ ΚΑΝΟΝΙΚΑ Η΄ ΔΕΝ ΣΒΗΝΕΙ ΚΑΝΟΝΙΚΑ.
- ΣΙΓΟΥΡΕΥΤΕ ΟΤΙ ΤΟ ΨΑΛΙΔΙ ΕΙΝΑΙ ΣΒΗΣΤΟ ΟΤΑΝ ΚΑΝΕΤΕ ΟΠΟΙΔΗΠΟΤΕ ΕΡΓΑΣΙΑ ΑΝΤΙΚΑΤΑΣΤΑΣΗΣ Ή ΕΠΙΣΚΕΥΗΣ.
- ΠΑΡΑΚΑΛΟΥΜΕ ΝΑ ΕΙΣΤΕ ΣΙΓΟΥΡΟΙ ΟΤΙ ΟΙ ΛΕΠΙΔΕΣ ΕΙΝΑΙ ΚΛΕΙΣΤΕΣ ΟΤΑΝ ΔΕΝ ΧΡΗΣΙΜΟΠΟΙΕΙΤΑΙ, Η ΑΠΟΦΗΚΕΥΣΗ ΤΟΥ ΨΑΛΙΔΙΟΥ ΘΑ ΠΡΕΠΕΙ ΝΑ ΓΙΝΕΤΑΙ ΣΕ ΜΕΡΟΣ ΜΑΚΡΥΑ ΑΠΟ ΠΑΙΔΙΑ, ΜΗΝ ΕΠΙΤΡΕΠΕΤΕ ΣΕ ΑΛΛΟ ΠΡΟΣΩΠΟ ΠΟΥ ΔΕΝ ΕΙΝΑΙ ΕΞΕΙΚΟΙΩΜΕΝΟ ΜΕ ΤΟ ΨΑΛΙΔΙ ΝΑ ΕΡΘΕΙ ΣΕ ΕΠΑΦΗ. ΕΙΝΑΙ ΕΠΙΚΙΝΔΥΝΗ Η ΧΡΗΣΗ ΤΟΥ ΨΑΛΙΔΙΟΥ ΑΠΟ ΑΝΘΡΩΠΟΥΣ ΠΟΥ ΔΕΝ ΕΙΝΑΙ ΕΝΗΜΕΡΩΜΕΝΟΙ ΜΕ ΤΗ ΧΡΗΣΗ ΤΟΥ.
- Η ΧΡΗΣΗ ΤΟΥ ΨΑΛΙΔΙΟΥ ΠΡΕΠΕΙ ΝΑ ΣΥΜΒΑΔΙΖΕΙ ΜΕ ΤΙΣ ΟΔΗΓΙΕΣ ΠΟΥ ΔΙΔΟΝΤΑΙ ΑΠΟ ΑΥΤΟ ΤΟ ΕΓΧΕΙΡΙΔΙΟ. Η ΧΡΗΣΗ ΤΟΥ ΨΑΛΙΔΙΟΥ ΣΕ ΠΕΡΙΠΤΩΣΕΙΣ ΠΟΥ ΔΕΝ ΑΡΜΟΖΟΥΝ ΓΙΑ ΤΗ ΧΡΗΣΗ ΤΟΥ ΕΙΝΑΙ ΕΠΙΚΙΝΔΥΝΗ.

9. ΑΦΑΙΡΕΣΤΕ ΟΛΕΣ ΤΙΣ ΑΚΑΘΑΡΣΙΕΣ ΑΠΟ ΤΙΣ ΛΕΠΙΔΕΣ ΜΕΤΑ ΑΠΟ ΚΑΘΕ ΧΡΗΣΗ, ΕΠΕΙΤΑ ΒΑΖΕΤΕ ΛΙΠΑΝΤΙΚΟ ΣΤΗΝ ΕΠΙΦΑΝΕΙΑ ΠΟΥ ΕΡΧΕΤΑΙ ΣΕ ΕΠΑΦΗ Η ΚΙΝΟΥΜΕΝΗ ΜΕ ΤΗ ΣΤΑΘΕΣΗ ΛΕΠΙΔΑ. ΑΥΤΟ ΘΑ ΔΙΑΣΦΑΛΙΣΕΙ ΟΤΙ ΟΙ ΛΕΠΙΔΕΣ ΘΑ ΠΑΡΑΜΕΙΝΟΥΝ ΣΕ ΚΑΛΗ ΚΑΤΑΣΤΑΣΗ ΚΑΙ ΘΑ ΜΕΙΩΣΟΥΝ ΤΗΝ ΑΝΤΙΣΤΑΣΗ ΤΗΣ ΛΑΜΑΣ, ΜΕ ΤΟ ΤΡΟΠΟ ΑΥΤΟ ΘΑ ΠΑΡΑΤΕΙΝΕΙ ΤΗ ΔΙΑΡΚΕΙΑ ΖΩΗΣ ΤΟΥΣ.

#### □ ΧΡΗΣΗ ΚΑΙ ΣΥΝΤΗΡΗΣΗ ΜΠΑΤΑΡΙΑΣ

- ΜΗΝ ΦΟΡΤΙΖΕΤΕ ΤΗ ΜΠΑΤΑΡΙΑ ΣΕ ΠΕΡΙΒΑΛΛΟΝ ΜΕ ΘΕΡΜΟΚΡΑΣΙΑ ΚΑΤΩ ΤΟΥ ΜΗΔΕΝΟΣ (0 °C) Η ΠΑΝΩ ΑΠΟ 45 °C.
- ΠΑΡΑΚΑΛΟΥΜΕ ΣΙΓΟΥΡΕΥΤΕ ΟΤΙ Η ΜΠΑΤΑΡΙΑ ΕΙΝΑΙ ΣΒΗΣΤΗ ΠΡΙΝ ΝΑ ΣΥΝΔΕΣΕΤΕ ΤΟ ΚΑΛΩΔΙΟ ΜΕ ΤΗ ΜΠΑΤΑΡΙΑ.
- ΝΑ ΧΡΗΣΙΜΟΠΟΙΕΙΤΑΙ ΜΟΝΟ ΤΟ ΦΟΡΤΙΣΤΗ ΠΟΥ ΣΥΝΟΔΕΥΕΤΑΙ ΤΟ ΨΑΛΙΔΙ, Η ΧΡΗΣΗ ΟΠΟΙΟΥΔΗΠΟΤΕ ΑΛΛΟΥ ΦΟΡΤΙΣΤΗ ΔΕΝ ΤΑΙΡΙΑΖΕΙ ΜΕ ΤΙΣ ΠΡΟΔΙΑΓΡΑΦΕΣ ΤΗΣ ΜΠΑΤΑΡΙΑΣ ΚΑΙ ΜΠΟΡΕΙ ΝΑ ΠΡΟΚΑΛΕΣΕΙ ΦΩΤΙΑ.
- ΑΝΤΙΚΕΙΜΕΝΑ ΟΠΩΣ ΚΛΕΙΔΙΑ, ΣΥΝΔΕΤΗΡΕΣ, ΝΟΜΙΣΜΑΤΑ, ΚΑΡΦΙΑ, ΒΙΔΕΣ Η ΟΤΙΔΗΠΟΤΕ ΜΕΤΑΛΛΙΚΟ ΜΙΚΡΟΑΝΤΙΚΕΙΜΕΝΟ ΘΑ ΠΡΕΠΕΙ ΝΑ ΠΑΡΑΜΕΝΟΥΝ ΜΑΚΡΥΑ ΑΠΟ ΤΗ ΜΠΑΤΑΡΙΑ ΟΤΑΝ ΑΥΤΗ ΔΕΝ ΧΡΗΣΙΜΟΠΟΙΕΙΤΑΙ.
- ΜΗΝ ΑΠΟΣΥΝΑΡΜΟΛΟΓΕΙΤΕ ΤΗΝ ΜΠΑΤΑΡΙΑ
- ΜΗΝ ΒΡΑΧΥΚΥΚΛΩΝΕΤΕ ΤΗΝ ΜΠΑΤΑΡΙΑ
- ΜΗΝ ΧΡΗΣΙΜΟΠΟΙΕΙΤΕ ΤΗΝ ΜΠΑΤΑΡΙΑ ΚΟΝΤΑ ΣΕ ΘΕΡΜΑΝΤΙΚΑ ΣΩΜΑΤΑ.
- ΜΗΝ ΤΟΠΟΘΕΤΕΙΤΕ ΤΗΝ ΜΠΑΤΑΡΙΑ ΚΟΝΤΑ ΣΕ ΦΩΤΙΑ Ή ΜΕΣΑ ΣΕ ΝΕΡΟ.
- ΜΗΝ ΦΟΡΤΙΖΕΤΕ ΤΗΝ ΜΠΑΤΑΡΙΑ ΚΟΝΤΑ ΣΕ ΦΩΤΙΑ Ή ΑΠΕΥΘΕΙΑΣ ΚΑΤΩ ΑΠΟ ΗΛΙΑΚΗ ΑΚΤΙΝΟΒΟΛΙΑ.
- ΜΗΝ ΒΑΖΕΤΕ ΚΑΦΙΑ ΜΕΣΑ ΣΤΗ ΜΠΑΤΑΡΙΑ, ΜΗΝ ΧΤΥΠΑΤΕ ΤΗ ΜΠΑΤΑΡΙΑ ΜΕ ΣΦΥΡΙ, ΜΗΝ ΠΕΤΑΤΕ ΤΗΝ ΜΠΑΤΑΡΙΑ ΚΑΤΩ Ή ΟΠΟΙΟΔΗΠΟΤΕ ΑΛΛΟ ΣΟΚ ΠΡΟΣ ΤΗΝ ΜΠΑΤΑΡΙΑ.
- ΜΗΝ ΧΡΗΣΙΜΟΠΟΙΕΙΤΕ ΜΠΑΤΑΡΙΑ ΠΟΥ ΕΙΝΑΙ ΚΑΤΕΣΤΡΑΜΕΝΗ Ή ΧΑΛΑΣΜΕΝΗ.
- ΜΗΝ ΠΡΑΓΜΑΤΟΠΟΙΕΙΤΕ ΗΛΕΚΤΡΟΚΟΛΗΣΗ ΣΤΗ ΜΠΑΤΑΡΙΑ Ή ΚΟΝΤΑ ΣΕ ΑΥΤΗ.
- ΜΗΝ ΑΝΤΙΣΤΡΕΦΕΤΕ ΤΟΥΣ ΠΟΛΟΥΣ ΤΗΣ ΜΠΑΤΑΡΙΑΣ
- ΜΗΝ ΣΥΝΔΕΕΤΕ ΤΗ ΜΠΑΤΑΡΙΑ ΜΕ ΦΟΡΤΙΣΤΗ ΜΠΑΤΑΡΙΑΣ ΑΥΤΟΚΙΝΗΤΟΥ Ή ΑΛΛΟΥΣ ΦΟΡΤΙΣΤΕΣ.
- ΜΗΝ ΧΡΗΣΙΜΟΠΟΙΕΙΤΕ ΤΗ ΜΠΑΤΑΡΙΑ ΣΕ ΑΛΛΑ ΕΡΓΑΣΙΑ ΠΟΥ ΔΕΝ ΕΙΝΑΙ ΕΝΔΕΔΕΙΓΜΕΝΑ.
- ΜΗΝ ΕΡΧΕΣΤΕ ΣΕ ΑΠΕΥΘΕΙΑΣ ΕΠΑΦΗ ΜΕ ΤΟ ΛΙΘΙΟ ΤΗΣ ΜΠΑΤΑΡΙΑΣ.
- ΜΗΝ ΤΟΠΟΘΕΤΕΙΤΕ ΤΗ ΜΠΑΤΑΡΙΑ ΜΕΣΑ ΣΕ ΦΟΥΡΝΟ ΜΙΚΡΟΚΥΜΑΤΩΝ, ΥΨΗΛΗ ΘΕΡΜΟΚΡΑΣΙΑ, Η ΣΕ ΟΧΗΜΑ ΜΕ ΥΨΗΛΗ ΠΙΕΣΗ.
- ΚΡΑΤΗΣΤΕ ΤΗ ΜΠΑΤΑΡΙΑ ΜΑΚΡΥΑ ΑΠΟ ΠΑΙΔΙΑ.
- ΜΗΝ ΤΟΠΟΘΕΤΕΙΤΕ ΤΗ ΜΠΑΤΑΡΙΑ ΚΑΤΩ ΑΠΟ ΤΟΝ ΗΛΙΟ Η ΣΕ ΟΧΗΜΑ ΜΕ ΥΠΕΡΒΟΛΙΚΗ ΗΛΙΑΚΗ ΑΚΤΙΝΟΒΟΛΙΑ ΠΟΥ ΜΠΟΡΕΙ ΝΑ ΠΡΟΚΑΛΕΣΕΙ ΤΗΝ ΥΠΕΡΘΕΡΜΑΝΣΗ ΤΗΣ ΜΠΑΤΑΡΙΑΣ Ή ΝΑ ΜΕΙΩΣΕΙ ΤΗ ΔΙΑΡΚΕΙΑ ΖΩΗΣ ΤΗΣ.
- ΜΗΝ ΧΡΗΣΙΜΟΠΟΙΕΙΤΕ ΤΗ ΜΠΑΤΑΡΙΑ ΣΕ ΗΛΕΚΤΡΟΣΤΑΤΙΚΟ ΠΕΡΙΒΑΛΛΟΝ ΑΝΩ ΤΩΝ 64V.
- ΜΗΝ ΧΡΗΣΙΜΟΠΟΙΕΙΤΕ ΔΙΑΒΡΩΜΕΝΗ ΜΠΑΤΑΡΙΑ, ΜΕ ΔΥΣΑΡΕΣΤΗ ΟΣΜΗ Ή ΔΥΣΗΝΟΙΣΤΗ ΟΣΗ.
- ΑΝ ΤΟ ΔΕΡΜΑ ΣΑΣ ΕΡΘΕΙ ΣΕ ΕΠΑΦΗ ΜΕ ΥΓΡΑ ΜΠΑΤΑΡΙΑΣ, ΠΛΥΘΕΙΤΕ ΜΕ ΚΑΘΑΡΟ ΝΕΡΟ ΑΜΕΣΑ.
- ΔΙΑΤΗΡΗΣΤΕ ΤΗ ΜΠΑΤΑΡΙΑ ΣΑΣ ΠΛΗΡΩΣ ΦΟΡΤΙΣΜΕΝΗ ΟΤΑΝ ΔΕΝ ΧΡΗΣΙΜΟΠΟΙΕΙΤΕ ΤΟ ΨΑΛΙΔΙ ΓΙΑ ΜΕΓΑΛΟ ΧΡΟΝΙΚΟ ΔΙΑΣΤΗΜΑ.

ΠΑΡΑΚΑΛΟΥΜΕ ΝΑ ΔΙΑΒΑΣΕΤΕ ΤΙΣ ΟΔΗΓΙΕΣ ΧΡΗΣΗΣ ΠΡΟΣΕΚΤΙΚΑ. ΑΝ ΔΕΝ ΑΚΟΥΛΟΥΘΗΣΕΤΕ ΤΙΣ ΟΔΗΓΙΕΣ ΜΠΟΡΕΙ ΝΑ ΠΡΟΚΛΗΘΟΥΝ ΑΤΥΧΗΜΑΤΑ.

#### □ ΑΣΦΑΛΕΙΑ ΣΤΟΝ ΕΡΓΑΣΙΑΚΟ ΧΩΡΟ

- ΔΙΑΤΗΡΗΣΤΕ ΤΟ ΧΩΡΟ ΕΡΓΑΣΙΑΣ ΣΑΣ ΚΑΘΑΡΟ ΚΑΙ ΦΩΤΕΙΝΟ. ΑΚΑΣΤΑΣΤΑΤΟΙ ΧΩΡΟΙ ΚΑΙ ΣΚΟΤΕΙΝΟΙ ΜΠΟΡΟΥΝ ΝΑ ΟΔΗΓΗΣΟΥΝ ΣΕ ΑΤΥΧΗΜΑΤΑ.
- ΜΗΝ ΧΡΗΣΙΜΟΠΟΙΕΙΤΕ ΤΟ ΨΑΛΙΔΙ ΣΕ ΠΕΡΙΒΑΛΛΟΝ ΜΕ ΕΥΦΛΕΚΤΑ ΥΛΙΚΑ Η ΣΕ ΥΓΡΟ ΠΕΡΙΒΑΛΛΟΝ.
- ΚΡΑΤΗΣΤΕ ΤΑ ΠΑΙΔΙΑ ΣΕ ΑΠΟΣΤΑΣΗ ΠΡΙΝ ΤΗ ΧΡΗΣΗ ΤΟΥ ΨΑΛΙΔΙΟΥ ΠΡΟΣ ΑΠΟΦΥΓΗ ΑΤΥΧΗΜΑΤΟΣ ΛΟΓΩ ΑΠΡΟΣΕΞΙΑΣ.

#### □ ΗΛΕΚΤΡΟΛΟΓΙΚΟΣ ΕΛΕΓΧΟΣ

- Η ΠΡΙΖΑ ΤΟΥ ΨΑΛΙΔΙΟΥ ΘΑ ΠΡΕΠΕΙ ΝΑ ΕΙΝΑΙ ΣΥΜΒΑΤΗ ΜΕ ΤΗ ΠΡΙΖΑ ΤΟΥ ΡΕΥΜΑΤΟΣ. ΜΗΝ ΠΡΟΣΠΑΘΗΣΕΤΕ ΝΑ ΑΛΛΑΞΕΤΕ ΠΡΙΖΕΣ.

2. ΜΗΝ ΕΚΘΕΤΕΤΕ ΤΟ ΨΑΛΙΔΙ ΣΤΗ ΒΡΟΧΗ, ΣΕ ΥΓΡΟ ΠΕΡΙΒΑΛΛΟΝ, ΝΕΡΟ Ή ΟΠΟΙΑΔΗΠΟΤΕ ΑΛΛΗ ΥΓΡΑΣΙΑ ΠΟΥ ΜΠΟΡΕΙ ΝΑ ΠΡΟΚΑΛΕΣΕΙ ΗΛΕΚΤΡΟΣΟΚ.
3. ΜΗΝ ΚΑΚΟΜΕΤΑΧΕΙΡΙΣΕΤΕ ΤΟ ΚΑΛΩΔΙΟ ΡΕΥΜΑΤΟΣ. ΜΗΝ ΤΡΑΒΑΤΕ ΤΟ ΨΑΛΙΔΙ ΑΠΟ ΤΟ ΚΑΛΩΔΙΟ. ΚΡΑΤΗΣΤΕ ΤΟ ΨΑΛΙΔΙ ΜΑΚΡΥΑ ΑΠΟ ΤΗ ΖΕΣΤΗ , ΑΠΟ ΛΑΔΙΑ, ΚΟΦΤΕΡΕΣ ΑΚΡΕΣ Η ΚΙΝΟΥΜΕΝΑ ΜΕΡΗ.

#### □ ΠΡΟΣΩΠΙΚΗ ΑΣΦΑΛΕΙΑ

1. ΠΡΕΠΕΙ ΝΑ ΔΙΝΕΤΕ ΙΔΙΑΙΤΕΡΗ ΠΡΟΣΟΧΗ ΟΤΑΝ ΛΕΙΤΟΥΡΓΕΙΤΕ ΤΟ ΕΡΓΑΛΕΙΟ . ΠΑΡΑΚΑΛΟΥΜΕ ΝΑ ΔΙΑΒΑΣΕΤΕ ΤΙΣ ΟΔΗΓΙΕΣ ΠΡΟΣΕΚΤΙΚΑ ΠΡΙΝ ΤΗ ΧΡΗΣΗ ΤΟΥ ΨΑΛΙΔΙΟΥ.
2. ΠΑΝΤΑ ΝΑ ΦΟΡΑΤΕ ΡΟΥΧΑ ΑΣΦΑΛΕΙΑΣ ΟΤΑΝ ΕΡΓΑΖΕΣΤΕ ΚΑΘΩΣ ΚΑΙ ΓΑΝΤΙΑ ΚΑΙ ΓΥΑΛΙΑ. ΕΠΙΣΗΣ ΜΑΣΚΑ ΚΑΙ ΠΑΠΟΥΤΣΙΑ ΑΣΦΑΛΕΙΑΣ ΠΡΟΤΕΙΝΟΝΤΑΙ.
3. ΠΑΝΤΑ ΝΑ ΑΦΑΙΡΕΙΤΕ ΟΛΑ ΤΑ ΚΛΕΙΔΙΑ Η ΕΡΓΑΛΕΙΑ ΕΠΙΣΚΕΥΗΣ ΟΤΑΝ ΒΑΖΕΤΕ ΣΕ ΛΕΙΤΟΥΡΓΙΑ ΤΟ ΨΑΛΙΔΙ ΑΛΛΙΩΣ ΜΠΟΡΕΙ ΝΑ ΠΡΟΚΑΛΗΣΟΥΝ ΑΤΥΧΗΜΑΤΑ.
4. ΟΤΑΝ ΧΡΗΣΙΜΟΠΟΙΕΙΤΕ ΤΟ ΨΑΛΙΔΙ, ΚΡΑΤΗΣΤΕ ΤΑ ΧΕΡΙΑ ΣΑΣ ΜΑΚΡΥΑ ΑΠΟ ΤΟ ΣΗΜΕΙΟ ΚΟΠΗΣ. ΣΕ ΚΑΜΜΙΑ ΠΕΡΙΠΤΩΣΗ ΜΗΝ ΒΑΖΕΤΕ ΤΟ ΧΕΡΙ ΣΑΣ ΜΠΡΟΣΤΑ ΑΠΟ ΤΟ ΨΑΛΙΔΙ. ΚΡΑΤΗΣΤΕ ΤΗΝ ΙΣΟΡΡΟΠΙΑ ΣΑΣ ,
5. ΑΠΑΓΟΡΕΥΕΤΑΙ ΝΑ ΦΟΡΑΤΕ ΦΑΡΔΙΑ ΡΟΥΧΑ ΚΑΙ ΑΞΕΣΟΥΑΡ ΚΑΤΑ ΤΗΝ ΕΡΓΑΣΙΑ . ΟΠΩΣ ΕΠΙΣΗΣ ΝΑ ΠΙΑΝΕΤΕ ΤΑ ΜΑΛΛΙΑ ΣΑΣ ΑΝ ΕΙΝΑΙ ΜΑΚΡΥΑ ΚΑΙ ΝΑ ΜΗΝ ΦΟΡΑΤΕ ΜΠΛΟΥΖΕΣ ΜΕ ΠΟΛΥ ΜΑΚΡΥΑ ΜΑΝΙΚΙΑ.

#### □ ΜΕΤΡΑ ΠΑΡΑΤΥΠΙΑΣ

1. ΣΕ ΠΕΡΙΠΤΩΣΗ ΠΟΥ ΤΟ ΨΑΛΙΔΙ ΔΕΝ ΜΠΟΡΕΙ ΝΑ ΚΟΦΕΙ , ΑΠΕΛΕΥΘΕΡΩΣΤΕ ΑΜΕΣΑ ΤΗ ΣΚΑΝΔΑΛΗ ΚΑΙ Η ΚΙΝΟΥΜΕΝΗ ΛΑΜΑ ΘΑ ΕΠΙΣΤΡΕΦΕΙ ΣΤΗΝ ΘΕΣΗ ΤΗΣ ΑΜΕΣΩΣ.
2. ΣΕ ΠΕΡΙΠΤΩΣΗ ΠΟΥ ΤΟ ΨΑΛΙΔΙ ΚΟΒΕΙ ΕΝΑ ΕΞΑΙΡΕΤΙΚΑ ΣΚΛΗΡΟ ΚΛΑΔΙ , ΑΠΕΛΕΥΘΕΡΩΣΤΕ ΤΗ ΣΚΑΝΔΑΛΗ ΚΑΙ Η ΚΙΝΟΥΜΕΝΗ ΛΑΜΑ ΘΑ ΕΠΙΣΤΡΕΦΕΙ ΣΤΗ ΘΕΣΗ ΤΗΣ ΑΜΕΣΩΣ.
3. ΑΝ Η ΜΠΑΤΑΡΙΑ ΔΕΝ ΦΟΡΤΙΖΕΙ ΚΑΝΟΝΙΚΑ , ΕΛΕΓΕΤΕ ΑΝ Ο ΦΟΡΤΙΣΤΗΣ ΕΙΝΑΙ ΑΥΤΟΣ ΠΟΥ ΣΑΣ ΕΧΕΙ ΔΩΘΕΙ ΜΕ ΤΗ ΣΥΣΚΕΥΑΣΙΑ . ΕΠΕΙΤΑ ΕΛΕΓΕΤΕ ΑΝ Η ΤΑΣΗ ΕΙΝΑΙ ΙΔΙΑ ΜΕ ΤΙΣ ΠΡΟΔΙΑΓΡΑΦΕΣ ΤΗΣ ΤΑΣΗΣ ΤΟΥ ΦΟΡΤΙΣΤΗ .
4. ΣΕ ΠΕΡΙΠΤΩΣΗ ΗΛΕΚΤΡΟΝΙΚΗΣ Η ΜΗΧΑΝΟΛΟΓΙΚΗΣ ΒΛΑΒΗΣ , ΤΕΡΜΑΤΙΣΤΕ ΑΜΕΣΑ ΤΗ ΛΕΙΤΟΥΡΓΙΑ.
5. ΑΝ ΧΕΙΡΙΣΕΤΕ ΤΟ ΕΡΓΑΛΕΙΟ ΚΑΙ ΔΕΝ ΑΚΟΛΟΥΘΕΙΤΕ ΤΙΣ ΟΔΗΓΙΕΣ , ΜΠΟΡΕΙ ΝΑ ΠΡΟΚΑΛΕΣΤΕ ΒΛΑΒΗ ΣΤΟ ΨΑΛΙΔΙ ΟΠΩΣ ΔΙΑΡΡΟΗ ΣΤΗ ΜΠΑΤΑΡΙΑ . ΜΗΝ ΕΡΘΕΤΕ ΣΕ ΕΠΑΦΗ ΜΕ ΤΟ ΥΓΡΟ ΤΗΣ ΜΠΑΤΑΡΙΑΣ. ΑΝ ΣΕ ΠΕΡΙΠΤΩΣΗ ΕΡΘΕΤΕ ΣΕ ΕΠΑΦΗ ΕΣΕΙΣ Η ΤΑ ΡΟΥΧΑ ΣΑΣ ΠΛΥΘΕΙΤΕ ΑΜΕΣΑ ΜΕ ΚΑΘΑΡΟ ΝΕΡΟ ΚΑΙ ΑΛΛΑΞΤΕ ΡΟΥΧΑ. ΑΝ ΕΡΘΕΤΕ ΣΕ ΕΠΑΦΗ ΜΕ ΤΑ ΜΑΤΙΑ ΣΑΣ ΕΝΩ ΕΧΕΤΕ ΣΤΑ ΧΕΡΙΑ ΣΑΣ ΥΓΡΟ ΜΠΑΤΑΡΙΑΣ ΑΝΑΖΗΤΗΣΤΕ ΙΑΤΡΙΚΗ ΒΟΗΘΕΙΑ ΣΤΟ ΚΟΝΤΙΝΟΤΕΡΟ ΝΟΣΟΚΟΜΕΙΟ.



#### ΑΠΟΠΟΙΗΣΗ

Η ΕΤΑΙΡΕΙΑ BLUE BIRD INDUSTRIES ΔΙΑΤΗΡΕΙ ΤΟ ΔΙΚΑΙΩΜΑ ΝΑ ΚΑΝΕΙ ΟΠΟΙΑ ΑΛΛΑΓΗ ΣΤΟ ΣΧΕΔΙΑΣΜΟ ΚΑΙ ΣΤΗ ΛΕΙΤΟΥΡΓΙΑ ΘΕΩΡΕΙ ΑΠΑΡΑΙΤΗΤΗ ΓΙΑ ΤΗ ΒΕΛΤΙΩΣΗ ΤΩΝ ΔΥΝΑΤΟΤΗΤΩΝ ΤΟΥ ΕΡΓΑΛΕΙΟΥ. ΕΥΧΑΡΙΣΤΟΥΜΕ ΓΙΑ ΤΗΝ ΚΑΤΑΝΟΗΣΗ ΣΑΣ. ΑΝ ΥΠΑΡΧΟΥΝ ΔΙΑΦΟΡΕΣ ΜΕ ΤΟ ΦΥΣΙΚΟ ΕΡΓΑΛΕΙΟ ΚΑΙ ΑΥΤΟ ΠΟΥ ΔΕΙΧΝΕΙ ΤΟ ΒΙΒΛΙΟ ΟΔΗΓΩΝ , ΔΕΧΤΕΙΤΕ ΤΟ ΦΥΣΙΚΟ ΠΡΟΪΟΝ ΩΣ ΤΟ ΠΙΟ ΑΚΡΙΒΕΣ.