

HYUNDAI
POWER PRODUCTS

**ΒΙΟΘΡΥΜΑΤΙΣΤΗΣ/
ΚΛΑΔΟΤΕΜΑΧΙΣΤΗΣ
HS70**

ΕΓΧΕΙΡΙΔΙΟ ΧΡΗΣΗΣ

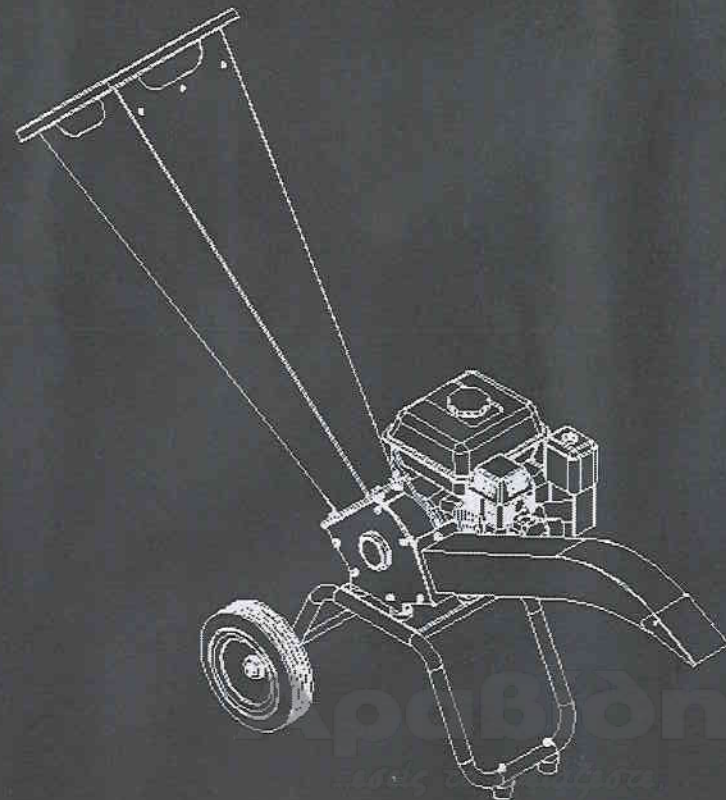

EC DECLARATION OF CONFORMITY

Bazakas Motors Ltd confirms that these Hyundai products conform to the following CE Directives
2006/42/EC MACHINERY DIRECTIVE
2014/30/EU ELECTROMAGNETIC COMPATIBILITY



Equipment Category: Garden Machine
Models: Wood Chipper Shredder
Type: HS70, HS100E
Verification: EN ISO 12100:2010, EN 13683:2003+A2:2011+AC:2013,
EN 349:1993+A1:2008, EN ISO 14120:2015,
EN ISO 13857:2008, EN 13525:2005+A2:2009,
EN ISO 14982:2009

CE DATE OF ISSUE 12 DECEMBER 2016

Date: 22/3/2020

Bazakas Motors Ltd
12, Nik. Ouranou str.
54627 - Thessaloniki

Greece



ΠΕΡΙΕΧΟΜΕΝΑ

ΜΕΡΟΣ Ι: ΓΕΝΙΚΟΙ ΚΑΝΟΝΕΣ ΑΣΦΑΛΕΙΑΣ.....
ΜΕΡΟΣ ΙΙ: ΜΑΘΑΙΝΟΝΤΑΣ ΤΗ ΣΥΣΚΕΥΗ.....
ΜΕΡΟΣ ΙΙΙ: ΛΕΙΤΟΥΡΓΙΑ
ΜΕΡΟΣ ΙV: ΣΥΝΤΗΡΗΣΗ.....
ΜΕΡΟΣ V: ΕΠΙΛΥΣΗ ΠΡΟΒΛΗΜΑΤΩΝ.....

ΜΕΡΟΣ Ι: ΓΕΝΙΚΟΙ ΚΑΝΟΝΕΣ ΑΣΦΑΛΕΙΑΣ

ΑΥΤΟΚΟΛΛΗΤΑ ΑΣΦΑΛΕΙΑΣ Safety Labels Found on Your Unit



Διαβάστε τις οδηγίες προσεκτικά προτού λειτουργήσετε



ΚΙΝΔΥΝΟΣ, προσοχή στην ασφάλεια.



Διατηρήστε τα χέρια σας μακριά από περιστρεφόμενα εξαρτήματα



Προσοχή μην κόψετε τα χέρια σας



Διατηρήστε απόσταση ασφαλείας από το μηχάνημα εν λειτουργία



Προσοχή στα αντικείμενα που πετάει το μηχάνημα



Φορέστε προστασία μετιών



Φορέστε μάσκα προστασίας σκόνης



Φορέστε προστασία αυτιών



Φορέστε προστατευτικά γάντια



ΠΡΟΣΟΧΗ:

Διαβάστε αυτό το εγχειρίδιο πριν από τη λειτουργία. Εξοικειωθείτε με τις συστάσεις λειτουργίας και σέρβις για να εξασφαλίσετε την καλύτερη απόδοση του μηχανήματός σας.

Αραβίτης
...εσείς το χρειάζεστε.
εμείς το έχουμε!

ΠΡΟΕΙΔΟΠΟΙΗΣΗ

Αυτό το μηχάνημα έχει σχεδιαστεί αποκλειστικά για τον θρυμματισμό ξύλου και δεν πρέπει να χρησιμοποιείται για οποιονδήποτε άλλο σκοπό. Θα πρέπει να χρησιμοποιείται μόνο από εκπαιδευμένους χειριστές που είναι εξοικειωμένοι με το περιεχόμενο αυτού του εγχειριδίου. Είναι ενδεχομένως επικίνδυνο να τοποθετήσετε ή να χρησιμοποιήσετε άλλα ανταλλακτικά εκτός από τα ανταλλακτικά σας. Αποποιείται κάθε ευθύνη για τις συνέπειες αυτής της χρήσης, η οποία επιπλέον ακυρώνει την εγγύηση του μηχανήματος. Αφού ο εξοπλισμός εγκαταλείψει το εργοστάσιο, δεν θα αναλάβουμε τα προβλήματα που προκαλούνται από τον ιδιωτικό εξοπλισμό.

ΠΡΙΝ ΧΡΗΣΗΜΟΠΟΙΗΣΕΤΕ ΤΟ ΜΗΧΑΝΗΜΑ

ΣΗΜΕΙΩΜΑ

- A. Οι χειριστές πρέπει να είναι πλήρως εκπαιδευμένοι πριν χρησιμοποιήσουν αυτό το μηχάνημα.
- B. Έχετε διαβάσει και κατανοήσει το εγχειρίδιο χρήσης.
- C. Το μηχάνημα είναι τοποθετημένο σε επίπεδο έδαφος. Όλοι οι προφυλακτικές είναι τοποθετημένοι και σε καλή κατάσταση.
- D. Οι λεπίδες είναι σε καλή κατάσταση και ασφαλή. Όλες οι λεπίδες ακονίζονται ή αντικαθίστανται σε σετ.
- E. Όλοι οι σύνδεσμοι έχουν ελεγχθεί για στεγανότητα.
- F. Μόνο ξύλινα υλικά χωρίς καρφιά κ.λπ. επιτρέπεται να τροφοδοτούν το μηχάνημα.
- G. Το καλώδιο διακοπής έκτακτης ανάγκης είναι σωστά συνδεδεμένο και ο διακόπτης είναι λειτουργικός.
- H. Βεβαιωθείτε ότι γεμίζετε σωστά καύσιμα και λάδια (χωρίς καύσιμο και λάδι μετά τον εξοπλισμό που απομένει από την κατασκευή)
- I. Ο πυροσβεστήρας είναι διαθέσιμος στις εγκαταστάσεις.

ΚΑΤΑ ΤΗ ΛΕΙΤΟΥΡΓΙΑ ΤΟΥ ΜΗΧΑΝΗΜΑΤΟΣ

ΣΗΜΕΙΩΜΑ

- A. Τροφοδοτείτε πάντα από το πλάι. ΜΗΝ ΣΤΑΘΕΙΤΕ ΠΟΤΕ ΑΜΕΣΑ ΜΠΡΟΣΤΑ ΑΠΟ ΤΟ ΜΗΧΑΝΗΜΑ.
- B. Είναι καλύτερο να έχετε έναν δεύτερο εκπαιδευμένο χειριστή σε κοντινή απόσταση από το μηχάνημα.
 - Γ. Διατηρήστε αυστηρή πειθαρχία ανά πάσα στιγμή και σέρβις σε συγκεκριμένες περιόδους.
 - Δ. Σημειώστε την κατεύθυνση του αγωγού εκκένωσης και, εάν είναι απαραίτητο, σημειώστε την κατεύθυνση του ανέμου για να αποτρέψετε την έκρηξη συντρυμιών σε μη ασφαλείς περιοχές ή όπου θα μπορούσε να επηρεάσει μέλη του κοινού.
 - E. ΜΗΝ βάζετε κανένα μέρος του σώματός σας στον αγωγό τροφοδοσίας κατά τη λειτουργία του μηχανήματος.
 - ΣΤ. ΜΗΝ χρησιμοποιείτε το μηχάνημα υπό την επήρεια αλκοόλ ή ναρκωτικών.
 - Z. ΜΗΝ λειτουργείτε μέσα σε ένα κτίριο ή σε περιορισμένο χώρο ή ανεβείτε στον αγωγό τροφοδοσίας

ΠΡΟΣΤΑΤΕΥΣΤΕ ΤΟΝ ΕΑΥΤΟ ΣΑΣ ΚΑΙ ΤΟΥ ΤΡΙΓΥΡΩ ΣΑΣ

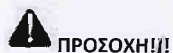

ΠΡΟΣΟΧΗ!!!

Πρόκειται για ένα μηχανήμα υψηλής ισχύος, με κινούμενα μέρη που λειτουργούν με υψηλή ενέργεια. Πρέπει να χειρίζεστε το μηχανήμα με ασφάλεια. Η μη ασφαλής λειτουργία μπορεί να δημιουργήσει πολλούς κινδύνους για εσάς, καθώς και για οποιονδήποτε άλλον στην κοντινή περιοχή. Να χρησιμοποιείτε πάντα τις ακόλουθες προφυλάξεις κατά τη χρήση αυτού του μηχανήματος:

- A. Λάβετε υπόψη ότι ο χειριστής ή ο χρήστης είναι υπεύθυνος για ατυχήματα ή κινδύνους που προκαλούνται σε άλλα άτομα, στην περιουσία τους και στους ίδιους.
- B. Να φοράτε πάντοτε προστατευτικά γυαλιά ή γυαλιά ασφαλείας με πλαϊνές ασπίδες ενώ χρησιμοποιείτε τον θρυμματιστή για να προστατεύετε τα μάτια σας από πιθανά απορρίμματα.
- Γ. Αποφύγετε να φοράτε χαλαρά ρούχα ή κοσμήματα, τα οποία μπορούν να πιάσουν σε κινούμενα μέρη.
- Δ. Συνιστούμε να φοράτε γάντια ενώ χρησιμοποιείτε το θρυμματιστή. Βεβαιωθείτε ότι τα γάντια σας ταιριάζουν σωστά και δεν έχουν χαλαρές μανσέτες ή κορδόνια περίσφιξης.
- Ε. Φορέστε παπούτσια με αντιολισθητικά πέλαμα όταν χρησιμοποιείτε το θρυμματιστή. Εάν έχετε παπούτσια ασφαλείας, σας συνιστούμε να τα φοράτε. Μην χρησιμοποιείτε το μηχανήμα χωρίς ξυπόλυτους ή φορώντας ανοιχτά σανδάλια.
- Φ. Φορέστε μακρύ παντελόνι ενώ χειρίζεστε το θρυμματιστή.
- Ζ. Διατηρείτε τους παρευρισκόμενους τουλάχιστον 50 μέτρα μακριά από την περιοχή εργασίας σας ανά πάσα στιγμή. Σταματήστε τον κινητήρα όταν πλησιάζει ένα άλλο άτομο ή κατοικίδιο

ΑΣΦΑΛΕΙΑ ΓΙΑ ΠΑΙΔΙΑ ΚΑΙ ΚΑΤΟΙΚΙΔΙΑ

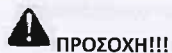

ΠΡΟΣΟΧΗ!!!

Τραγικά ατυχήματα μπορεί να προκύψουν εάν ο χειριστής δεν είναι σε εγρήγορση για την παρουσία παιδιών και κατοικίδιων. Τα παιδιά συχνά έλκονται από τη μηχανή και τη δραστηριότητα του θρυμματισμού. Ποτέ μην υποθέσετε ότι τα παιδιά θα παραμείνουν εκεί που τα είδατε τελευταία. Ακολουθείτε πάντα αυτές τις προφυλάξεις:

- A. Κρατήστε τα παιδιά και τα κατοικίδια ζώα τουλάχιστον 50 μέτρα από την περιοχή εργασίας και βεβαιωθείτε ότι βρίσκονται υπό την προσεκτική φροντίδα ενός υπεύθυνου ενήλικα.
- B. Να είστε σε εγρήγορση και να απενεργοποιείτε το μηχανήμα εάν εισέρχονται παιδιά ή κατοικίδια στην περιοχή εργασίας.
- Γ. Ποτέ μην επιτρέπετε στα παιδιά να χειρίζονται το θρυμματιστή

ΠΡΟΣΟΧΗ ΓΙΑ ΜΗΧΑΝΗΜΑ ΤΡΟΦΟΔΟΤΟΥΜΕΝΑ ΜΕ ΒΕΝΖΙΝΗ

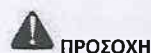

ΠΡΟΣΟΧΗ

Η βενζίνη είναι ένα πολύ εύφλεκτο υγρό. Η βενζίνη εκλύει επίσης εύφλεκτους ατμούς που μπορούν εύκολα να αναφλεγούν και να προκαλέσουν πυρκαγιά ή έκρηξη. Ποτέ μην παραβλέπετε τους κινδύνους της βενζίνης. Ακολουθείτε πάντα αυτές τις προφυλάξεις:

- A. Ποτέ μην χρησιμοποιείτε τον κινητήρα σε κλειστό χώρο ή χωρίς σωστό εξαερισμό, καθώς η εξάτμιση από τον κινητήρα περιέχει μονοξείδιο του άνθρακα, το οποίο είναι άοσμο, άγευστο και θανατηφόρο δηλητηριώδες αέριο
- B. Αποθηκεύστε όλο το καύσιμο και το λάδι σε δοχεία ειδικά σχεδιασμένα και εγκεκριμένα για το σκοπό αυτό και κρατήστε το μακριά από θερμότητα και ανοιχτή φλόγα και μακριά από παιδιά.
- Γ. Αντικαταστήστε τις λαστιχένιες γραμμές καυσίμου και τις ροδέλες όταν φοριούνται ή υποστούν ζημιά.
- Δ. Γεμίστε το ρεζερβουάρ βενζίνης σε εξωτερικούς χώρους με τον κινητήρα εκτός λειτουργίας και αφήστε τον κινητήρα να κρυώσει εντελώς. Μην χειρίζεστε βενζίνη εάν εσείς ή κάποιος κοντά σας καπνίζετε ή αν βρίσκεστε κοντά σε κάτι που θα μπορούσε να προκαλέσει ανάφλεξη ή έκρηξη. Επανατοποθετήστε με ασφάλεια το κάλυμμα του ρεζερβουάρ καυσίμου και το δοχείο καυσίμου.
- Ε. Εάν χύσετε βενζίνη, μην επιχειρήσετε να θέσετε σε λειτουργία τον κινητήρα. Απομακρύνετε το μηχανήμα από την περιοχή της διαρροής και αποφύγετε τη δημιουργία πηγής ανάφλεξης έως ότου εξατμιστούν οι ατμοί αερίου. Σκουπίστε τυχόν χυμένα καύσιμα για να αποφύγετε τον κίνδυνο πυρκαγιάς και να απορρίψετε σωστά τα απόβλητα.
- ΣΤ. Αφήστε τον κινητήρα να κρυώσει εντελώς πριν αποθηκεύσετε σε οποιοδήποτε περιβλήμα. Ποτέ μην αποθηκεύετε ένα μηχανήμα που έχει αέριο στη δεξαμενή ή δοχείο καυσίμου, κοντά σε ανοιχτή φλόγα ή σπινθήρα, όπως θερμοσίφωνα, θερμοσίφωνα, στεγνωτήριο ρούχων ή φούρνο.
- Ζ. Ποτέ μην προσαρμόζετε ή επισκευάζετε με τον κινητήρα σε λειτουργία. Σβήστε τον κινητήρα, αποσυνδέστε το καλώδιο του μπουζί, κρατώντας το μακριά από το μπουζί για να αποφύγετε την τυχαία εκκίνηση, περιμένετε 5 λεπτά πριν από την προσαρμογή ή την επισκευή.
- Η. Ποτέ μην παραβιάζετε τη ρύθμιση του ρυθμιστή του κινητήρα. Ο κυβερνήτης ελέγχει τη μέγιστη ταχύτητα ασφαλούς λειτουργίας και προστατεύει τον κινητήρα. Η υπερβολική ταχύτητα του κινητήρα είναι επικίνδυνη και θα προκαλέσει ζημιά στον κινητήρα και στα άλλα κινούμενα μέρη του μηχανήματος. Εάν απαιτείται, ανατρέξτε στον εξουσιοδοτημένο αντιπρόσωπό σας για ρυθμίσεις του ρυθμιστή κινητήρα.
- Ι. Κρατήστε τις εύφλεκτες ουσίες μακριά από τον κινητήρα όταν είναι ζεστός.
- J. Μην καλύπτετε ποτέ το μηχανήμα ενώ ο σιγαστήρας είναι ακόμα ζεστός.
- Κ. Μην λειτουργείτε τον κινητήρα με αφαιρούμενο το φίλτρο αέρα ή το κάλυμμα εισαγωγής αέρα του καρμπυρατέρ.
- Η αφαίρεση τέτοιων εξαρτημάτων μπορεί να δημιουργήσει κίνδυνο πυρκαγιάς. Μην χρησιμοποιείτε εύφλεκτα διαλύματα για να καθαρίσετε το φίλτρο αέρα.
- L. Ο σιγαστήρας και ο κινητήρας γίνονται πολύ ζεστοί και μπορούν να προκαλέσουν σοβαρό κάψιμο. μην αγγίζετε.

...εσείς το χρειάζεστε.

εμείς το έχουμε!

ΓΕΝΙΚΗ ΑΣΦΑΛΕΙΑ



ΠΡΟΣΟΧΗ!!!

Η ασφαλής λειτουργία αυτού του θρυμματιστή είναι απαραίτητη για την πρόληψη ή την ελαχιστοποίηση του κινδύνου θανάτου ή σοβαρού τραυματισμού. Η μη ασφαλής λειτουργία μπορεί να δημιουργήσει πολλούς κινδύνους για εσάς. Λάβετε πάντα τις ακόλουθες προφυλάξεις κατά τη λειτουργία:

Α. Ο θρυμματιστής σας είναι ένα ισχυρό εργαλείο, όχι ένα παιχνίδι. Να είστε πάντα προσεκτικοί. Το μηχάνημα έχει σχεδιαστεί για να θρυμματίζετε ξύλο. Μην το χρησιμοποιείτε για οποιονδήποτε άλλο σκοπό. Β. Μάθετε πώς να σταματήσετε γρήγορα το θρυμματιστή.

Γ. Ποτέ μην χρησιμοποιείτε τη συσκευή σας σε ολισθηρή, υγρή, λασπώδη ή παγωμένη επιφάνεια. Να είστε προσεκτικοί για να αποφύγετε την ολίσθηση ή πτώση.

Δ. Ανατρέξτε στις οδηγίες του κατασκευαστή για σωστή λειτουργία και εγκατάσταση αξεσουάρ.

Ε. Ποτέ μην χρησιμοποιείτε το μηχάνημα χωρίς να βεβαιώνετε ότι όλοι οι προφυλακτήρες και οι ασπίδες είναι στη θέση τους

ΣΤ. Ποτέ, κάτω από οποιοδήποτε συνθήκες, μην αφαιρείτε, λυγίζετε, κόβετε, προσαρμόζετε, συγκολλάτε ή αλλιώς τροποποιείτε τα τυποποιημένα μέρη του θρυμματιστή. Αυτό περιλαμβάνει όλες τις ασπίδες και τους προφυλακτήρες. Οι τροποποιήσεις στο μηχάνημά σας θα μπορούσαν να προκαλέσουν προσωπικούς τραυματισμούς και υλικές ζημιές και θα ακυρώσουν την εγγύησή σας.

Ζ. Εάν το μηχάνημα αρχίσει να προκαλεί ασυνήθιστο θόρυβο ή δόνηση, κλείστε τον κινητήρα, αποσυνδέστε το καλώδιο του μπουζί, κρατώντας το μακριά από το μπουζί για να αποφύγετε την τυχαία εκκίνηση, περιμένετε 5 λεπτά για να κρυώσει ο κινητήρας και, στη συνέχεια, ελέγξτε για ζημιά. Η δόνηση είναι γενικά μια προειδοποίηση για προβλήματα. Ελέγξτε τα κατεστραμμένα εξαρτήματα και καθαρίστε, επισκευάστε και / ή αντικαταστήστε όπως απαιτείται. Η. Ποτέ μην παραβιάζετε συσκευές ασφαλείας. Ελέγχετε τακτικά τη σωστή λειτουργία τους.

Η. Πριν εκτελέσετε οποιαδήποτε διαδικασία συντήρησης ή επιθεώρησης, σβήστε τον κινητήρα, αποσυνδέστε το καλώδιο του μπουζί κρατώντας το μακριά από το μπουζί για να αποφύγετε την τυχαία εκκίνηση, περιμένετε 5

λεπτά για να κρυώσει το μηχάνημα.

Θ. Ποτέ μην επιτρέπετε σε άτομα που δεν είναι εξοικειωμένα με αυτές τις οδηγίες να χρησιμοποιούν το Wood Chipper. Επιτρέψτε μόνο σε υπεύθυνα άτομα που γνωρίζουν αυτούς τους κανόνες ασφαλούς λειτουργίας να χρησιμοποιούν το μηχάνημά σας.

Ι. Ποτέ μην υπερφορτώνετε ή προσπαθείτε να πετάξετε ξύλα πέρα από τις συστάσεις του κατασκευαστή. Μπορεί να οδηγήσει σε προσωπικό τραυματισμό ή ζημιά στο μηχάνημα.

Κ. Κατά τη χρήση, μην βιάζεστε και μην θεωρείτε τα πράγματα δεδομένα. Όταν έχετε αμφιβολίες σχετικά με τον εξοπλισμό ή το περιβάλλον σας, σταματήστε το μηχάνημα και αφιερώστε χρόνο για να κοιτάξετε τα πράγματα.

Λ. Ποτέ μην χρησιμοποιείτε το μηχάνημα όταν είστε υπό την επήρεια αλκοόλ, ναρκωτικών ή φαρμάκων.

Μ. Χρησιμοποιήστε το μηχάνημα μόνο στο φως της ημέρας.

Ν. Μείνετε σε εγρήγορη για κρυμμένους κινδύνους ή κυκλοφορία.

Ξ. Διατηρήστε όλα τα παζιμάδια και τα μπουλόνια σφικτά και διατηρήστε τον εξοπλισμό σε καλή κατάσταση λειτουργίας

Ο. Μην ξεχνάτε καύσιμο και λάδι μετά την απομάκρυνση του εξοπλισμού από τον κατασκευαστή

Π. Πριν από την πρώτη λειτουργία, είναι απαραίτητο να υπάρχει μια άδεια δοκιμή λειτουργίας για να βεβαιωθείτε ότι τα εξαρτήματα σύνδεσης είναι αρκετά σταθερά.

Ελέγξτε όλα τα εξαρτήματα για στεγανότητα πριν από κάθε λειτουργία

Η λίστα των προειδοποιήσεων και των προειδοποιήσεων δεν μπορεί να είναι ολοκληρωμένη. Εάν προκύψουν καταστάσεις που δεν καλύπτονται από αυτό το εγχειρίδιο, ο χειριστής πρέπει να εφαρμόσει κοινή λογική και να χειριστεί αυτό το μηχάνημα με ασφαλή τρόπο. Επικοινωνήστε με τους αντιπροσώπους για βοήθεια στην περιοχή σας.

ΜΕΡΟΣ II: ΜΑΘΑΙΝΟΝΤΑΣ ΤΗ ΣΥΣΚΕΥΗ

Μέγιστο μέγεθος κλαδιού: 60mm

Λειτουργία: Θρυμματισμός φύλλων, κλαδιών, χορταριών

Μέγιστη ταχύτητα λεπίδας:

3600r/min

Τύπος κινητήρα: OHV 4 χρόνων

Κυβικά: 212cc

Μέγιστες στροφές: 3600rpm

Χωρητικότητα δεξαμενής καυσίμου: 3.6L

Χωρητικότητα λαδιού: 0.6L

ΜΕΘΟΔΟΣ ΕΚΚΙΝΗΣΗΣ: Χειρόμυζα

ΤΥΠΟΣ ΚΑΥΣΙΜΟΥ: ΑΜΟΛΥΒΔΗ ΒΕΝΖΙΝΗ

ΑΠΟΔΟΣΗ: 500-1000kg/h

ΦΟΡΑ ΠΕΡΙΣΤΡΟΦΗΣ: ΑΡΙΣΤΕΡΟΣΤΡΟΦΑ

ΔΙΑΣΤΑΣΕΙΣ ΚΙΒΩΤΙΟΥ: 950mm×700mm×450mm

Αραβίδης 
...εσείς το χρειάζεστε.
εμείς το έχουμε!

ΜΕΡΟΣ ΙΙΙ: ΛΕΙΤΟΥΡΓΙΑ

Μπορεί να είναι χρήσιμο να εξοικειωθείτε καλύτερα με τα χαρακτηριστικά του μηχανήματος πριν ξεκινήσετε τα βήματα που περιγράφονται σε αυτό το κεφάλαιο.



ΠΡΟΣΟΧΗ!!!

A. Διαβάστε και κατανοήστε όλες τις οδηγίες, τις προφυλάξεις ασφαλείας ή / και τις προειδοποιήσεις που αναφέρονται στο "ΜΕΡΟΣ Ι: Γενικοί κανόνες ασφαλείας" πριν χρησιμοποιήσετε το μηχάνημα. Εάν προκύψει αμφιβολία ή ερώτηση σχετικά με τη σωστή ή ασφαλή μέθοδο εκτέλεσης οτιδήποτε βρίσκεται σε αυτό το εγχειρίδιο, επικοινωνήστε με τους αντιπροσώπους της περιοχής σας.

B. Κατά τη λειτουργία του θρυμματιστή, βεβαιωθείτε ότι βρίσκεστε στην ασφαλή περιοχή λειτουργίας. Πρέπει να παραμένετε πάντα στην ασφαλή περιοχή λειτουργίας όταν τροφοδοτείτε υλικά στο μηχάνημα. Ποτέ μην τοποθετείτε κανένα μέρος του σώματός σας σε θέση που προκαλεί μη ασφαλή κατάσταση λειτουργίας.

Γ. Πριν από τη φόρτωση και τη λειτουργία του μηχανήματος, φοράτε πάντοτε προστατευτικό εξοπλισμό, συμπεριλαμβανομένων προστατευτικών γυαλιών, προστατευτικής ακοής, γαντιών με σφιχτή τοποθέτηση ή χαλαρών μανικετών και χαλύβδινα παπούτσια.

Δ. Γνωρίζοντας τις σωστές και λανθασμένες μεθόδους αποκοπής ξύλου. Ποτέ μην χρησιμοποιείτε λανθασμένη ή μη ασφαλή μέθοδο.

Ε. Το μπλοκ ή το κοντό & παχύ ξύλο δεν επιτρέπεται να τεμαχίζονται χωριστά, για την ασφάλεια του χειριστή και το καλό των λεπίδων, καλύτερα να συνθλίβονται με κλαδιά.

ΣΤ. Το χοντρό άκρο του ξύλου πηγαίνει πρώτα και μετά το λεπτό άκρο.

ΠΡΟΕΤΟΙΜΑΣΤΕΙΤΕ:

1. Ελέγξτε την κατάσταση του κινητήρα
2. Γεμίστε τον κινητήρα με λάδι κινητήρα σωστού τύπου (σύμφωνα με το εγχειρίδιο κινητήρα). αλλάξτε μετά από 5 ώρες την πρώτη χρήση.
3. Ελέγξτε την κατάσταση της λεπίδας βεβαιωθείτε ότι η λεπίδα δεν είναι θαμπή και ότι ο ανεμιστήρας της λεπίδας δεν είναι φραγμένος.
4. Ελέγξτε τη δεξαμενή για αρκετό υδραυλικό λάδι (περίπου 2/3 όγκος).
5. Ελέγξτε την κατάσταση των μπουλονιών και εάν όλα τα μπουλόνια είναι σφιχτά.
6. Ελέγξτε τον διακόπτη ασφαλείας σε λειτουργία.

ΕΚΚΙΝΗΣΗ

1. Τοποθετήστε το θρυμματιστή σε επίπεδο, στεγνό έδαφος, βεβαιωθείτε ότι το μηχάνημα δεν μπορεί να μετακινηθεί.
2. Βεβαιωθείτε ότι η βαλβίδα απενεργοποίησης καυσίμου είναι στη θέση "ON".

3. Μετακινήστε το μοχλό τσοκ στη θέση "CHOKE" (θα πρέπει να απαιτείται μόνο εάν ο κινητήρας είναι κρύος).

4. Μετακινήστε το μοχλό του γκαζιού στη θέση «ΓΡΗΓΟΡΑ».

6. Μετακινήστε το μοχλό τσοκ (εάν χρησιμοποιείται για κρύο κινητήρα) πίσω αργά στη θέση "RUN" όταν ο κινητήρας λειτουργεί καλά.

7. Εάν ο θρυμματιστής δεν λειτουργεί (κρύος κινητήρας), προθερμάνετε τον κινητήρα με τη λειτουργία του κινητήρα στο μισό γκάζι για 3 έως 4 λεπτά και, στη συνέχεια, προχωρήστε τον έλεγχο της πεταλούδας του κινητήρα στη μέγιστη ταχύτητα.



ΠΡΟΣΟΧΗ!!!

Μην βάζετε τα χέρια σας στον αγωγό κατά τη φόρτωση. Αυτή είναι μια πολύ ΑΣΦΑΛΗ μέθοδος και μπορεί να προκαλέσει τραυματισμό στα χέρια σας.

Μην φτάσετε ή περπατήσετε κατά μήκος της ράγας ενώ ο θρυμματιστής λειτουργεί. Αυτή είναι μια πολύ ΑΣΦΑΛΗ μέθοδος που μπορεί να προκαλέσει τραυματισμό, ακόμη και θάνατο

ΣΕ ΠΕΡΙΠΤΩΣΗ ΠΟΥ ΚΟΛΗΣΕΙ

Εάν το τύμπανο σταματήσει κατά την αποκόλληση ξύλου ή κλαδιών, ο κινητήρας πρέπει να σταματήσει και να βγάλει το υλικό που έχει κολλήσει το τύμπανο και στη συνέχεια να επανεκκινήσει τον κινητήρα.

Αραβίδης 
...εσείς το χρειάζεστε.
εμείς το έχουμε!

ΜΕΡΟΣ IV: ΣΥΝΤΗΡΗΣΗ

Η τακτική συντήρηση είναι ο τρόπος για να εξασφαλίσετε την καλύτερη απόδοση και μεγάλη διάρκεια ζωής του μηχανήματός σας.

Ελέγχετε τακτικά όλα τα εξαρτήματα με 1-2 φορές το μήνα, συμπεριλαμβανομένων ρουλεμάν, λεπίδων, μάντα κ.λπ. Αντικαταστήστε τις λεπίδες μόλις αρχίσει να επιδεινώνεται η απόδοση σκασίματος. Οι αμβλύ λεπίδες θα μειώσουν την αποδοτικότητα λειτουργίας και θα προκαλέσουν ζημιά στο μηχανήμα.

Ανατρέξτε σε αυτό το εγχειρίδιο και στο εγχειρίδιο χρήσης του κατασκευαστή του κινητήρα για διαδικασίες συντήρησης.

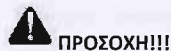

ΠΡΟΣΟΧΗ!!!

Πριν εκτελέσετε οποιαδήποτε διαδικασία συντήρησης ή επιθεώρησης, σταματήστε τον κινητήρα, περιμένετε πέντε λεπτά για να κρυώσουν όλα τα μέρη. Αποσυνδέστε το καλώδιο του μπουζί, κρατώντας το μακριά από το μπουζί. Αποσυνδέστε τους ακροδέκτες μπαταρίας (μόνο ηλεκτρική εκκίνηση).

Regular Maintenance Checklist

Procedure	ΠΡΙΝ ΑΠΟ ΚΑΘΕ ΧΡΗΣΗ	ΑΝΑ 3 ΩΡΕΣ ΕΡΓΑΣΙΑΣ	ΑΝΑ 25 ΩΡΕΣ ΕΡΓΑΣΙΑΣ	ΑΝΑ 100 ΩΡΕΣ ΕΡΓΑΣΙΑΣ
Ελέγξτε στάθμη λαδιού κινητήρα	▲			
Ελέγξτε την κατάσταση του εξοπλισμού και σφίξτε τα μπουλόνια	▲			
Ελέγξτε αιχμηρότητα άκρων	▲			
Ελέγξτε μάντα	▲			
Ελέγξτε πίεση τροχών			▲	
Ελέγξτε το εξωτερικό του κινητήρα και τη ψύξη του κινητήρα			▲	
Αλλάξτε λάδι κινητήρα			▲	
Αλλάξτε φίλτρο αέρος			▲	
Αλλάξτε μπουζί				▲

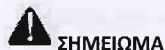

ΣΗΜΕΙΩΜΑ

Όλα τα ρουλεμάν του μηχανήματός σας είναι σφραγισμένες μονάδες και πρέπει να διαθέτουν επαρκές λιπαντικό για να διαρκούν η διάρκεια ζωής του μηχανήματός σας με κανονική χρήση.

ΣΥΝΑΡΜΟΛΟΓΗΣΗ ΜΗΧΑΝΗΜΑΤΟΣ (HYUNDAI HS70)

ΒΗΜΑ 1: στερεώστε τον κινητήρα στο πλαίσιο με μπουλόνια

ΒΗΜΑ 2: στερεώστε την χράνη εξόδου στο δωμάτιο συρτηβής με μπουλόνια

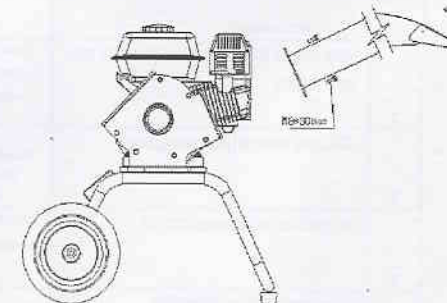
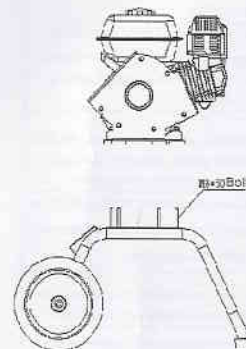

ΒΗΜΑ 3: Στερεώστε τη χράνη τροφοδοσίας στο θάλαμο θραύσης με μπουλόνια και διορθώστε ανάλογα τα μπουλόνια στάσης έκτακτης ανάγκης

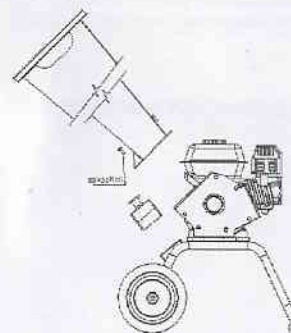

Αραβίδης // *...εσείς το χρειάζεστε, εμείς το έχουμε!*

ΜΕΡΟΣ V: ΕΠΙΛΥΣΗ ΠΡΟΒΛΗΜΑΤΩΝ

	ΠΡΟΒΛΗΜΑ	ΜΕΘΟΔΟΣ ΕΠΙΛΥΣΗΣ
1	Δεν είναι δυνατή η εκκίνηση του κινητήρα	Διαβάστε το εγχειρίδιο χρήσης του κινητήρα, ελέγξτε το καύσιμο ΕΝΕΡΓΟΠΟΙΗΜΕΝΟ, δείτε εάν είναι ΕΝΕΡΓΟ, ελέγξτε εάν παίρνει αρκετό καύσιμο και λάδι λίπανσης, ελέγξτε το κουμπί διακοπής έκτακτης ανάγκης.
2	Φλόγα κινητήρα στη μέση	Ελέγξτε εάν ο κινητήρας έχει σταματήσει με υπερφόρτωση, ελέγξτε αν υπάρχει κατά μπλοκαρισμένο στη χοάνη, ελέγξτε το κουμπί διακοπής έκτακτης ανάγκης και το διακόπτη προστασίας.
3	Η χοάνη μπλοκαρίστηκε	Σταματήστε το μηχάνημα και αφαιρέστε τις χοάνες. Μην αγγίζετε τη λεπίδα κατά τη διάρκεια της εργασίας, βεβαιωθείτε ότι τα χέρια σας βρίσκονται σε ασφαλές σημείο πάντα
4	Έχει παράξενο θόρυβο	Σταματήστε το μηχάνημα, ελέγξτε αν ο σύνδεσμος χαλαρώνει, εάν όχι, αφήστε τους επαγγελματίες να ελέγξουν την επισκευή.
5	Η λεπίδα καταστράφηκε	Μεταβείτε στο εξουσιοδοτημένο συνεργείο της περιοχής σας για να αλλάξετε ή να επισκευάσετε τις λεπίδες.
6	Η ζημιά της ζώνης	Ανοίξτε το κάλυμμα του μάντα και αλλάξτε τον μάντα.
7	Το υλικό λείανσης δεν επαρκεί	Αφήστε τον επαγγελματία να προσαρμόσει το χώρο της λεπίδας, ο συνιστώμενος χώρος για το τεμαχισμό είναι 1,5mm-3mm,

ΓΙΑ ΟΠΟΙΟΔΗΠΟΤΕ ΑΛΛΟ ΠΡΟΒΛΗΜΑ ΕΠΙΚΟΙΝΩΝΕΙΣΤΕ ΜΕ ΤΟΝ ΕΠΙΣΗΜΟ ΑΝΤΙΠΡΟΣΩΠΟ ΤΗΣ ΠΕΡΙΟΧΗΣ ΣΑΣ !!!!!

Αραβίδης 
...εσείς το χρειάζεστε.
εμείς το έχουμε!